



**Count on it.**

**Manuel de l'utilisateur**

**Tondeuse autoportée TITAN® HD  
séries 1500, 2000, ou 2500 de  
122 cm (48 po), 132 cm (52 po) ou  
152 cm (60 po)**

N° de modèle 74452—N° de série 404315000 et suivants

N° de modèle 74453—N° de série 400000000 et suivants

N° de modèle 74454—N° de série 400000000 et suivants

N° de modèle 74463—N° de série 404315000 et suivants

N° de modèle 74465—N° de série 404315000 et suivants

N° de modèle 74466—N° de série 404315000 et suivants

N° de modèle 74467—N° de série 404315000 et suivants

N° de modèle 74470—N° de série 404315000 et suivants

N° de modèle 74471—N° de série 404315000 et suivants

N° de modèle 74472—N° de série 404315000 et suivants

N° de modèle 78450—N° de série 404315000 et suivants

N° de modèle 78472—N° de série 404315000 et suivants



Vous commettez une infraction à la section 4442 ou 4443 du Code des ressources publiques de Californie si vous utilisez cette machine dans une zone boisée, broussailleuse ou recouverte d'herbe, à moins d'équiper le moteur d'un pare-étincelles en bon état, tel que défini dans la section 4442, ou à moins que le moteur soit construit, équipé et entretenu correctement pour prévenir les incendies.

**Couple brut ou net :** le couple brut ou net de ce moteur a été calculé en laboratoire par le constructeur du moteur selon la norme SAE J1940 ou J2723 de la Society of Automotive Engineers (SAE). Étant configuré pour satisfaire aux normes de sécurité, antipollution et d'exploitation, le moteur monté sur cette classe de tondeuse aura un couple effectif nettement inférieur. Reportez-vous au manuel du constructeur du moteur fourni avec la machine.

**Important:** Si vous utilisez une machine équipée d'un moteur Toro à plus de 1 500 m (5 000 pi) d'altitude de manière continue, vérifiez que le kit haute altitude a été monté pour rendre le moteur conforme aux normes antipollution CARB/EPA. Le kit pour haute altitude accroît les performances du moteur tout en prévenant l'encrassement des bougies, les difficultés de démarrage et l'augmentation des émissions polluantes. Une fois le kit installé, apposez l'étiquette « haute altitude » sur la machine, à côté de l'autocollant du numéro de série. Contactez un dépositaire-réparateur Toro agréé pour vous procurer le kit pour haute altitude et l'étiquette associée pour votre machine. Pour trouver le dépositaire le plus proche, consultez notre site web à [www.Toro.com](http://www.Toro.com) ou contactez le service client de Toro au(x) numéro(s) indiqué(s) dans votre Déclaration de garantie de conformité à la réglementation antipollution.

Déposez le kit du moteur et rétablissez la configuration d'origine du moteur si vous devez utiliser la machine en dessous de 1 500 m (5 000 pi). Si le moteur a été converti pour l'usage à haute altitude, ne le faites pas tourner à plus basse altitude, au risque de le faire surchauffer et de l'endommager.

**En cas de doute concernant la conversion de votre machine pour l'usage à haute altitude, recherchez l'étiquette suivante :**

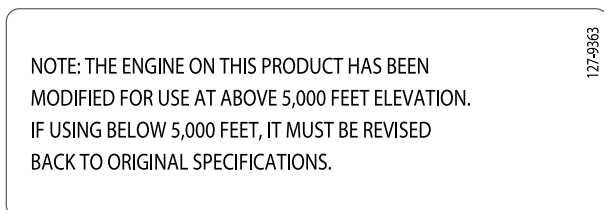

Figure 4

## ⚠ ATTENTION

### CALIFORNIE

#### Proposition 65 - Avertissement

**Les gaz d'échappement de ce produit contiennent des substances chimiques considérées par l'état de Californie comme susceptibles de provoquer des cancers, des malformations congénitales et autres troubles de la reproduction.**

**Les bornes de la batterie et accessoires connexes contiennent du plomb et des composés de plomb. L'état de Californie considère ces substances chimiques comme susceptibles de provoquer des cancers et des troubles de la reproduction. Lavez-vous les mains après avoir manipulé la batterie.**

**L'utilisation de ce produit peut entraîner une exposition à des substances chimiques considérées par l'état de Californie comme capables de provoquer des cancers, des anomalies congénitales ou d'autres troubles de la reproduction.**

## Introduction

Cette tondeuse autoportée à lames rotatives est destinée aux professionnels et aux utilisateurs temporaires. Elle est principalement conçue pour tondre les pelouses entretenues régulièrement des terrains privés et commerciaux. L'utilisation de ce produit à d'autres fins que celle prévue peut être dangereuse pour vous-même et toute personne à proximité.

Lisez attentivement cette notice pour apprendre comment utiliser et entretenir correctement votre produit, et éviter ainsi de l'endommager ou de vous blesser. Vous êtes responsable de l'utilisation sûre et correcte du produit.

Rendez-vous sur [www.Toro.com](http://www.Toro.com) pour tout document de formation à la sécurité et à l'utilisation des produits, pour tout renseignement concernant un produit ou un accessoire, pour obtenir l'adresse des dépositaires ou pour enregistrer votre produit.

Pour obtenir des prestations de service, des pièces Toro d'origine ou des renseignements complémentaires, munissez-vous des numéros de modèle et de série du produit et contactez un

dépositaire-réparateur ou le service client Toro agréé. La [Figure 1](#) ou la [Figure 2](#) indique l'emplacement des numéros de modèle et de série du produit. Inscrivez les numéros dans l'espace réservé à cet effet.

**Important:** Avec votre appareil mobile, vous pouvez scanner le code QR sur l'autocollant du numéro de série (le cas échéant) pour accéder à l'information sur la garantie, les pièces et autres renseignements concernant le produit.

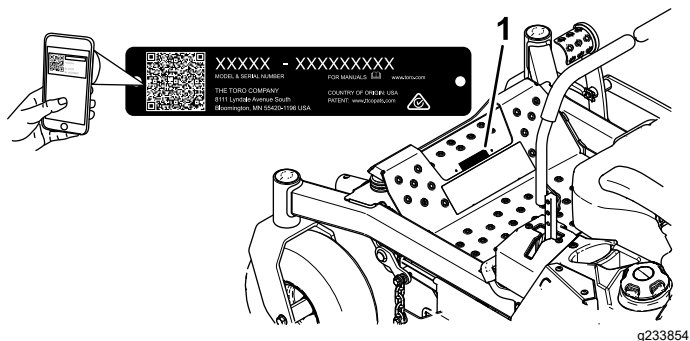

**Figure 1**

Modèles sans MyRide

1. Emplacement des numéros de modèle et de série

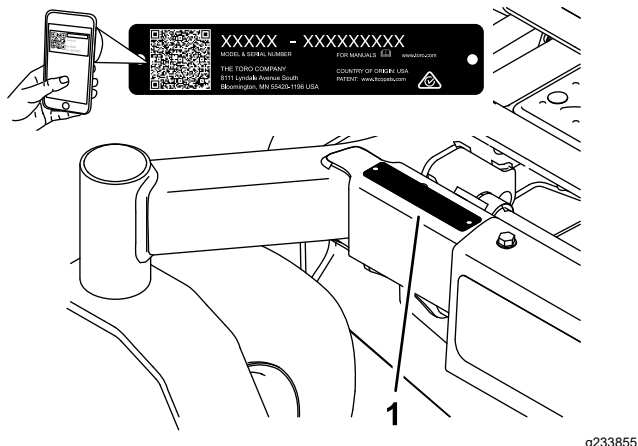

**Figure 2**

Machines avec MyRIDE

|                    |
|--------------------|
| N° de modèle _____ |
| N° de série _____  |

Les mises en garde de ce manuel soulignent des dangers potentiels et sont signalées par le symbole de sécurité ([Figure 3](#)), qui indique un danger pouvant entraîner des blessures graves ou mortelles si les précautions recommandées ne sont pas respectées.



**Figure 3**

Symbole de sécurité

g000502

Ce manuel utilise deux termes pour faire passer des renseignements essentiels. **Important**, pour attirer l'attention sur une information d'ordre mécanique spécifique, et **Remarque**, pour souligner une information d'ordre général méritant une attention particulière.

## Table des matières

|   |    |
|---|----|
| Sécurité .....  | 5  |
| Symbole de sécurité .....                                 | 5  |
| Consignes de sécurité générales .....                     | 5  |
| Indicateur de pente .....                                 | 6  |
| Autocollants de sécurité et d'instruction .....           | 7  |
| Vue d'ensemble du produit .....                           | 16 |
| Commandes .....   | 16 |
| Caractéristiques techniques .....                         | 18 |
| Outils et accessoires .....                               | 18 |
| Avant l'utilisation .....                                 | 19 |
| Consignes de sécurité avant l'utilisation .....           | 19 |
| Ajout de carburant .....                                  | 21 |
| Procédures d'entretien quotidien .....                    | 22 |
| Rodage d'une machine neuve .....                          | 22 |
| Utilisation de la structure antiretournement (ROPS) ..... | 22 |
| Utilisation du système de sécurité .....                  | 23 |
| Positionnement du siège .....                             | 24 |
| Changer la suspension du siège .....                      | 24 |
| Réglage des amortisseurs arrière .....                    | 25 |
| Utilisation des outils et accessoires .....               | 26 |
| Pendant l'utilisation .....                               | 26 |
| Consignes de sécurité pendant l'utilisation .....         | 26 |
| Installation à la position d'utilisation .....            | 29 |
| Utilisation du frein de stationnement .....               | 29 |
| Utilisation de la commande des lames (PDF) .....          | 30 |
| Utilisation de l'accélérateur .....                       | 30 |
| Utilisation du volet de départ .....                      | 31 |
| Démarrage du moteur .....                                 | 31 |
| Arrêt du moteur .....                                     | 32 |
| Utilisation des leviers de commande de déplacement .....  | 33 |
| Conduite de la machine .....                              | 33 |
| Utilisation de l'éjection latérale .....                  | 35 |
| Réglage de la hauteur de coupe .....                      | 35 |
| Réglage des galets anti-scalp .....                       | 36 |
| Réglage des pare-chocs latéraux .....                     | 37 |
| Conseils d'utilisation .....                              | 37 |

|  |    |   |    |
|--|----|---|----|
| Après l'utilisation .....                      | 38 | Entretien du système hydraulique .....      | 81 |
| Consignes de sécurité après l'utilisation..... | 38 | Consignes de sécurité concernant le         |    |
| Utilisation du robinet d'arrivée de            |    | système hydraulique .....                   | 81 |
| carburant.....                                 | 39 | Spécifications du liquide hydraulique ..... | 81 |
| Utilisation des vannes de déblocage des        |    | Contrôle du niveau de liquide               |    |
| roues motrices .....                           | 39 | hydraulique .....                           | 81 |
| Transport de la machine .....                  | 40 | Vidange du liquide hydraulique et           |    |
| Entretien .....                                | 43 | remplacement des filtres .....              | 81 |
| Consignes de sécurité pendant                  |    | Purge du système hydraulique.....           | 83 |
| l'entretien .....                              | 43 | Entretien du tablier de coupe .....         | 84 |
| Programme d'entretien recommandé .....         | 45 | Entretien des lames .....                   | 84 |
| Lubrification .....                            | 46 | Réglage de l'horizontalité transversale     |    |
| Graissage de la machine .....                  | 46 | et de l'inclinaison avant/arrière de la     |    |
| Graissage des moyeux des roues                 |    | lame .....                                  | 87 |
| pivotantes .....                               | 47 | Retrait du tablier de coupe .....           | 90 |
| Entretien du moteur .....                      | 48 | Remplacement du déflecteur d'herbe .....    | 90 |
| Consignes de sécurité pour le moteur .....     | 48 | Nettoyage .....                             | 92 |
| Identification du moteur .....                 | 48 | Nettoyage du dessous du tablier de          |    |
| Entretien d'un moteur Kawasaki®.....           | 49 | coupe .....                                 | 92 |
| Entretien d'un moteur Kohler®.....             | 54 | Nettoyage de la suspension.....             | 92 |
| Entretien d'un moteur Toro.....                | 59 | Élimination des déchets.....                | 92 |
| Nettoyage du carter de ventilateur .....       | 64 | Remisage .....                              | 93 |
| Nettoyage du circuit de refroidissement .....  | 64 | Consignes de sécurité concernant le         |    |
| Contrôle du pare-étincelles.....               | 65 | remisage .....                              | 93 |
| Remplacement du filtre d'entrée d'air          |    | Nettoyage et remisage.....                  | 93 |
| antipollution.....                             | 65 | Dépistage des défauts .....                 | 95 |
| Entretien du système d'alimentation .....      | 66 | Schémas .....                               | 98 |
| Remplacement du filtre à carburant .....       | 66 |   |    |
| Entretien du réservoir de carburant.....       | 66 |   |    |
| Entretien du système électrique .....          | 67 |   |    |
| Consignes de sécurité concernant le            |    |   |    |
| système électrique .....                       | 67 |   |    |
| Entretien de la batterie.....                  | 67 |   |    |
| Entretien des fusibles .....                   | 69 |   |    |
| Entretien du système d'entraînement .....      | 69 |   |    |
| Contrôle de la ceinture de sécurité.....       | 69 |   |    |
| Contrôle des boutons de l'arceau de            |    |   |    |
| sécurité .....                                 | 69 |   |    |
| Réglage du parallélisme des roues .....        | 70 |   |    |
| Contrôle de la pression des pneus .....        | 71 |   |    |
| Contrôle des écrous de roues .....             | 71 |   |    |
| Entretien du système de refroidissement .....  | 72 |   |    |
| Nettoyage de la grille du moteur.....          | 72 |   |    |
| Entretien des freins .....                     | 72 |   |    |
| Réglage du frein de stationnement .....        | 72 |   |    |
| Entretien des courroies .....                  | 74 |   |    |
| Contrôle des courroies.....                    | 74 |   |    |
| Remplacement de la courroie sur les tabliers   |    |   |    |
| de coupe à éjection latérale.....              | 74 |   |    |
| Remplacement de la courroie sur les tabliers   |    |   |    |
| de coupe à éjection arrière .....              | 76 |   |    |
| Remplacement de la courroie d'entraînement     |    |   |    |
| de la pompe hydraulique .....                  | 77 |   |    |
| Entretien des commandes .....                  | 78 |   |    |
| Réglage de la position des leviers de          |    |   |    |
| commande .....                                 | 78 |   |    |
| Réglage de la tringlerie de commande de        |    |   |    |
| déplacement .....                              | 79 |   |    |

# Sécurité

## Symbole de sécurité

Ce symbole de sécurité (Figure 5) est utilisé dans ce manuel et sur la machine pour identifier d'importants messages de sécurité qu'il est nécessaire de suivre pour éviter les accidents.

Ce symbole signifie : **ATTENTION! SOYEZ VIGILANT! VOTRE SÉCURITÉ EN DÉPEND!**



Figure 5

Symbole de sécurité

g000502

Le symbole de sécurité apparaît au-dessus de toute information signalant des actions ou des situations dangereuses. Il est suivi de la mention **DANGER**, **ATTENTION** ou **PRUDENCE**.

**DANGER** : Signale un danger immédiat qui, s'il n'est pas évité, **entraînera obligatoirement** des blessures graves ou mortelles.

**ATTENTION** : Signale un danger potentiel qui, s'il n'est pas évité, **peut entraîner** des blessures graves ou mortelles.

**PRUDENCE** : Signale un danger potentiel qui, s'il n'est pas évité, **peut entraîner** des blessures légères ou modérées.

Ce manuel utilise également deux autres termes pour faire passer des renseignements essentiels. **Important**, pour attirer l'attention sur une information d'ordre mécanique spécifique, et **Remarque**, pour souligner une information d'ordre général méritant une attention particulière.

## Consignes de sécurité générales

Cette machine peut sectionner les mains ou les pieds et projeter des objets. Toro a conçu et testé cette tondeuse pour garantir un fonctionnement raisonnablement sûr; cependant le non respect des consignes de sécurité peut entraîner des accidents parfois mortels.

- Vous devez lire, comprendre et respecter les instructions et les avertissements qui figurent dans le manuel de l'utilisateur et tout autre document de formation, ainsi que sur la machine, le moteur et les accessoires. Les utilisateurs et mécaniciens

doivent tous posséder les compétences nécessaires. Il appartient au propriétaire de la machine d'expliquer le contenu de ce manuel aux personnes (utilisateurs, mécaniciens, etc.) qui ne maîtrisent pas suffisamment la langue dans laquelle il est rédigé; d'autres langues sont disponibles sur notre site.

- Ne confiez l'utilisation de la machine qu'à des personnes formées à son utilisation, responsables et physiquement aptes, qui connaissent parfaitement les procédures d'utilisation sécuritaire, les commandes et la signification des panneaux et instructions de sécurité. Ne confiez jamais l'utilisation ou l'entretien de la machine à des enfants ou à des personnes non qualifiées. La réglementation locale peut imposer un âge minimum pour les utilisateurs.
- Gardez toujours l'arceau de sécurité complètement relevé et bloqué en position, et attachez la ceinture de sécurité.
- N'utilisez pas la machine près de fortes dénivellations, fossés, berges, étendues d'eau ou tout autre danger, ni sur des pentes de plus de 15 degrés.
- N'approchez pas les mains ou les pieds des composants mobiles de la machine.
- N'utilisez jamais la machine si les protections, carters ou capots sont endommagés. Les capots, protections, contacteurs et autres dispositifs de sécurité doivent être en place et en état de fonctionnement.
- Arrêtez la machine, coupez le moteur et enlevez la clé avant d'effectuer un entretien, de faire le plein de carburant ou d'éliminer une obstruction sur la machine.

# Indicateur de pente

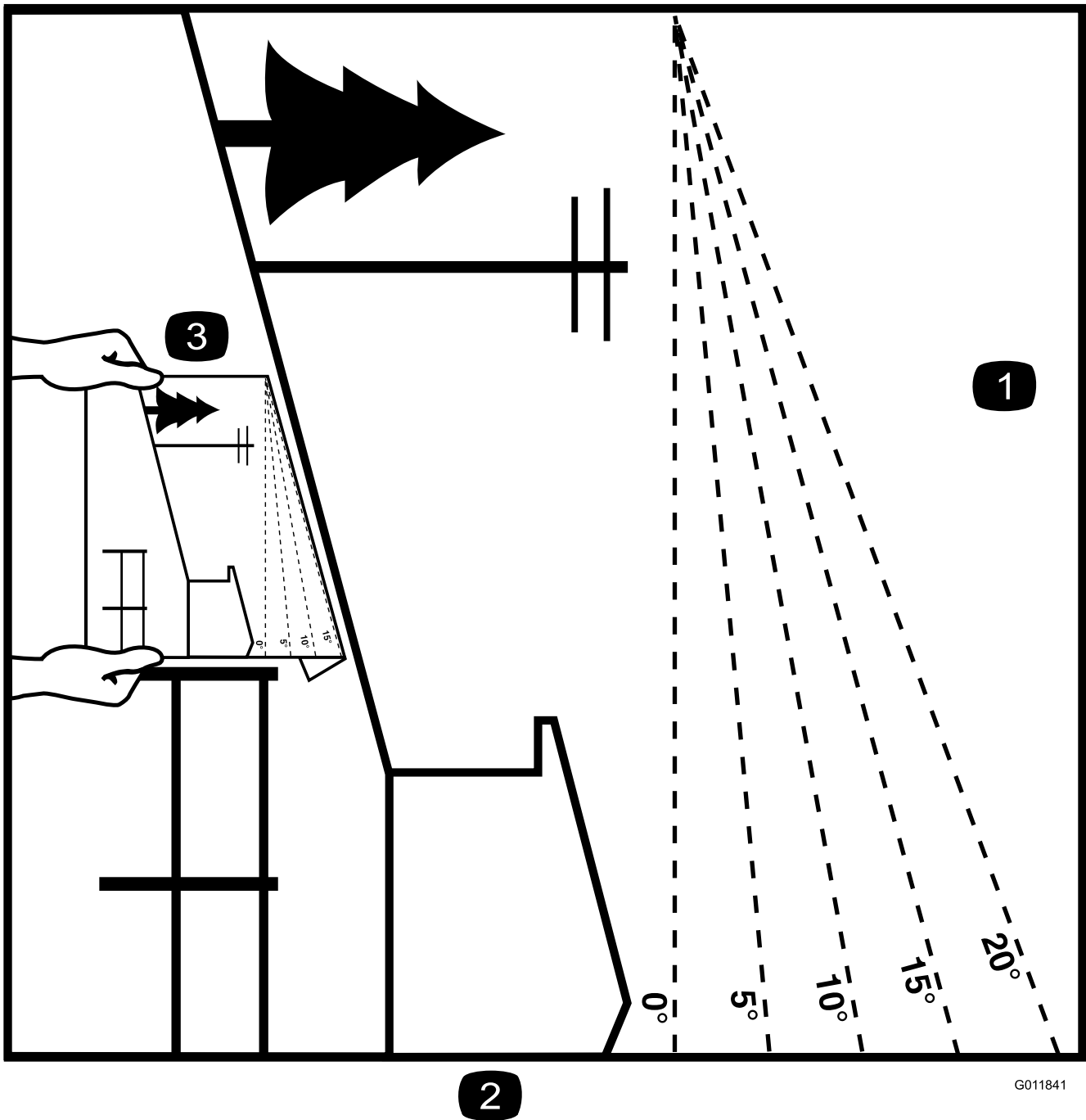

2

G011841

g011841

Figure 6

Vous pouvez faire une copie de cette page pour votre usage personnel.

1. Vous pouvez utiliser la machine sur une pente maximale de **15 degrés**. Avant d'utiliser la machine sur une pente, utilisez le graphique de mesure pour déterminer le degré de la pente. **N'utilisez pas la machine sur des pentes de plus de 15 degrés.** Pliez le long de la ligne correspondant à la pente recommandée.
2. Alignez ce bord sur une surface verticale (arbre, bâtiment, piquet de clôture, poteau, etc.).
3. Exemple de comparaison d'une pente avec le bord replié

# Autocollants de sécurité et d'instruction



Des autocollants de sécurité et des instructions bien visibles par l'opérateur sont placés près de tous les endroits potentiellement dangereux. Remplacez tout autocollant endommagé ou manquant.

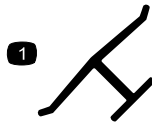

Marque du fabricant

decaloemmarkt

1. Identifie la lame comme pièce d'origine.

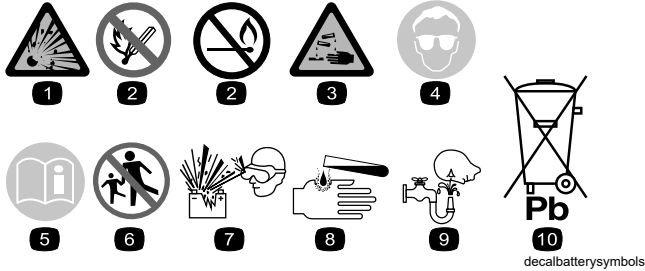

Symboles utilisés sur la batterie

Certains ou tous les symboles suivants figurent sur la batterie.

- |  |  |
|--|--|
| 1. Risque d'explosion  | 6. Tenez tout le monde à bonne distance de la batterie.  |
| 2. Restez à distance des flammes nues ou des étincelles, et ne fumez pas | 7. Portez une protection oculaire; les gaz explosifs peuvent causer la cécité et d'autres blessures. |
| 3. Liquide caustique/risque de brûlure chimique                          | 8. L'acide de la batterie peut causer la cécité ou des brûlures graves.                              |
| 4. Portez une protection oculaire.                                       | 9. Rincez immédiatement les yeux avec de l'eau et consultez un médecin rapidement.                   |
| 5. Lisez le <i>Manuel de l'utilisateur</i> .                             | 10. Contient du plomb – ne mettez pas au rebut   |



106-5517

decal106-5517

1. Attention – ne touchez pas la surface chaude.

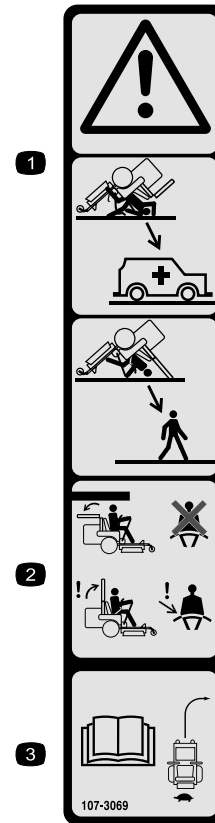

107-3069

decal107-3069

1. Attention – n'oubliez pas que la protection antiretournement est inexistante lorsque l'arceau de sécurité est abaissé.
2. Pour éviter de vous blesser, parfois mortellement, en vous retournant, gardez l'arceau de sécurité complètement relevé et bloqué en position, et attachez votre ceinture de sécurité. N'abaissez l'arceau de sécurité qu'en cas d'absolue nécessité et n'attachez pas la ceinture de sécurité dans ce cas.
3. Lisez le *Manuel de l'utilisateur*; conduisez lentement et prudemment.

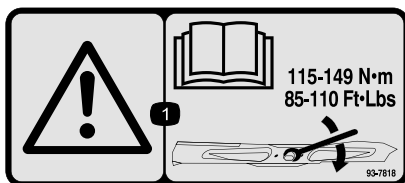

93-7818

decal93-7818

1. Attention – consultez le *Manuel de l'utilisateur* pour serrer correctement les boulons et les écrous des lames à un couple de 115 à 149 N·m (85 à 110 pi-lb).

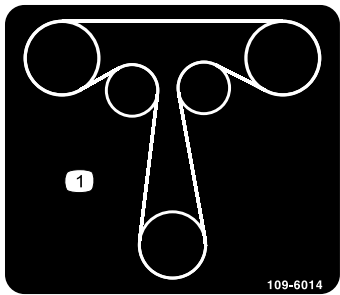

**109-6014**

decal109-6014

1. Acheminement de la courroie de transmission aux roues

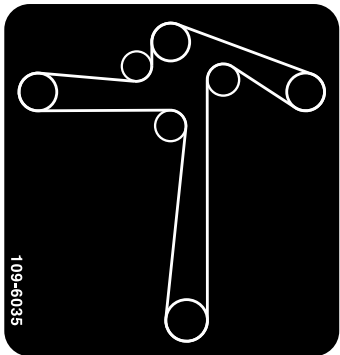

**109-6035**

decal109-6035

Tondeuses à éjection latérale série 2500 seulement

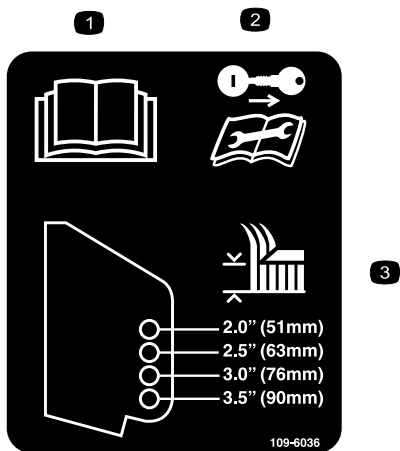

**109-6036**

decal109-6036

Tondeuses à éjection arrière seulement

1. Lisez le *Manuel de l'utilisateur*.
2. Retirez la clé et lisez les instructions avant de procéder à l'entretien ou à des révisions.
3. Hauteur de coupe

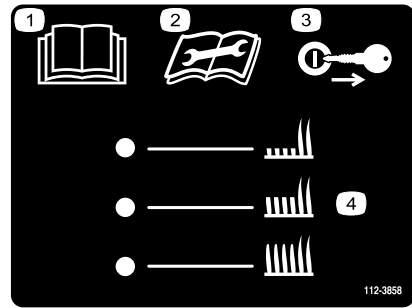

**112-3858**

decal112-3858

Tondeuses à éjection latérale séries 1500 et 2000 seulement

1. Lisez le *Manuel de l'utilisateur*.
2. Lisez les instructions avant de procéder à l'entretien ou à des révisions.
3. Enlevez la clé avant de régler la hauteur de coupe.
4. Réglages de hauteur de coupe

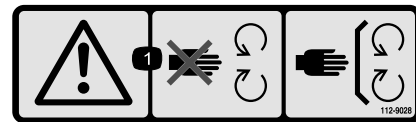

**112-9028**

decal112-9028

1. Attention – ne vous approchez pas des pièces mobiles; gardez toutes les protections et tous les capots en place.

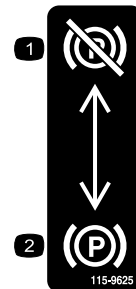

**115-9625**

decal115-9625

1. Frein de stationnement desserré
2. Frein de stationnement serré



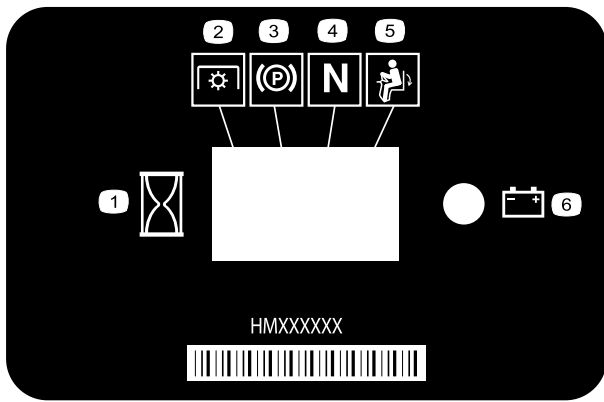

decal116-5610

**116-5610**

- |                           |  |
|---------------------------|--|
| 1. Compteur horaire       | 4. Point mort                            |
| 2. Prise de force (PDF)   | 5. Contacteur de présence de l'opérateur |
| 3. Frein de stationnement | 6. Batterie                              |

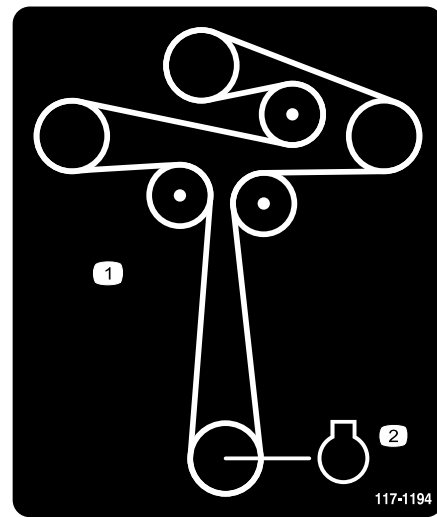

117-1194

decal117-1194

**117-1194**

Tondeuses à éjection latérale séries 1500 et 2000 seulement

1. Moteur

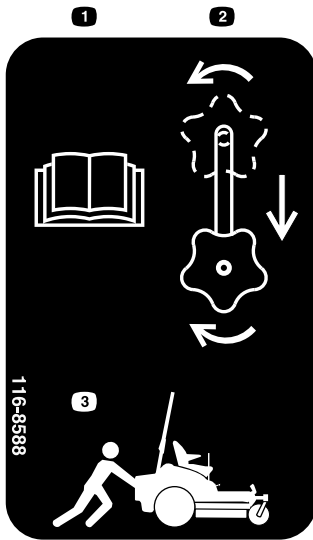

116-8588

**116-8588**

decal116-8588

1. Lisez le *Manuel de l'utilisateur*.
2. Tournez le bouton de débloqué de transmission pour desserrer, faites coulisser le bouton et resserrez-le.
3. Poussez la machine.



decal133-8062

**133-8062**



117-3848

decal117-3848

**117-3848**

1. Risque de projection d'objets – n'autorisez personne à s'approcher de la machine.
2. Risque de projection d'objets par le déflecteur relevé – n'utilisez pas la machine sans le déflecteur, l'obturateur d'éjection ou le système de ramassage.
3. Risque de coupure/mutilation des mains ou des pieds par la lame – ne vous approchez pas des pièces mobiles; gardez toutes les protections et tous les capots en place.

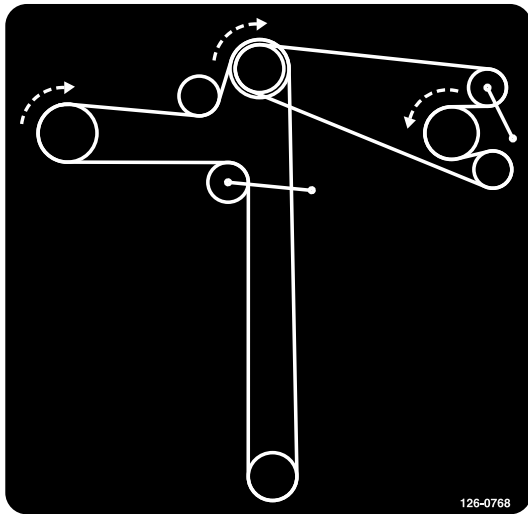

126-0768

decal126-0768

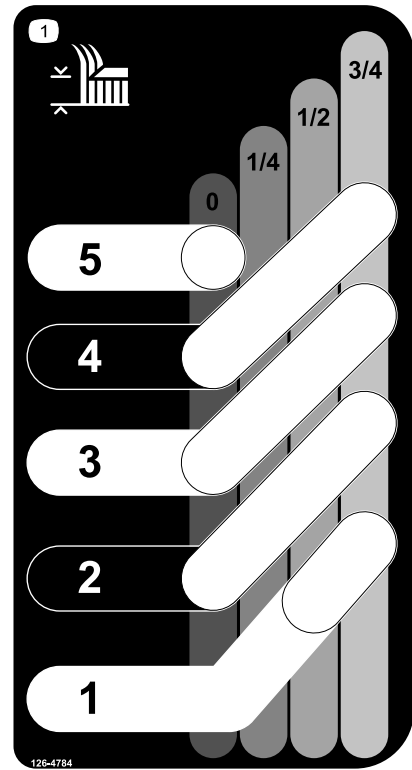

126-4784

decal126-4784

1. Hauteur de coupe

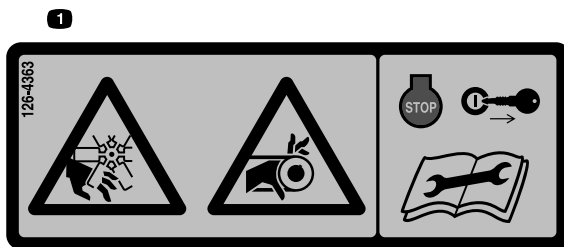

126-4363

decal126-4363

1. Risque de sectionnement des doigts par le ventilateur et risque de coincement par la courroie. Coupez le moteur et enlevez la clé avant d'effectuer un réglage, de faire l'entretien ou de nettoyer la machine.

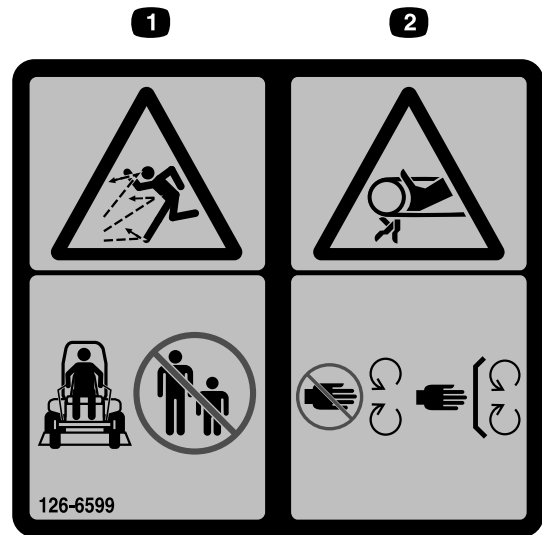

126-6599

decal126-6599

Tondeuses à éjection arrière seulement

1. Risque de projection d'objets – n'autorisez personne à s'approcher de la machine.
2. Risque de coupure/mutilation des mains – ne vous approchez pas des pièces mobiles et gardez toutes les protections en place.

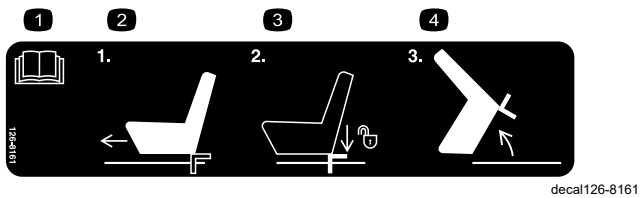

126-8161

1. Lisez le *Manuel de l'utilisateur*.
2. Faites coulisser le siège vers l'avant
3. Appuyez sur le verrou pour débloquer le siège
4. Basculez le siège vers l'avant

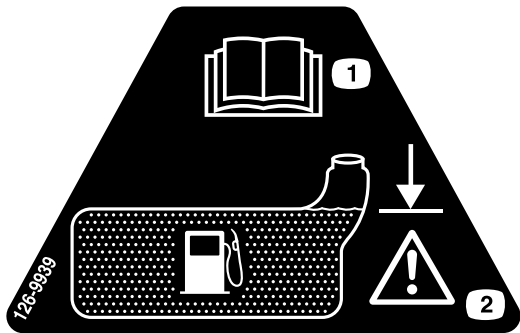

126-9939

1. Lisez le *Manuel de l'utilisateur*.
2. Remplissez jusqu'à la base du goulot de remplissage; Attention – ne remplissez pas le réservoir excessivement.

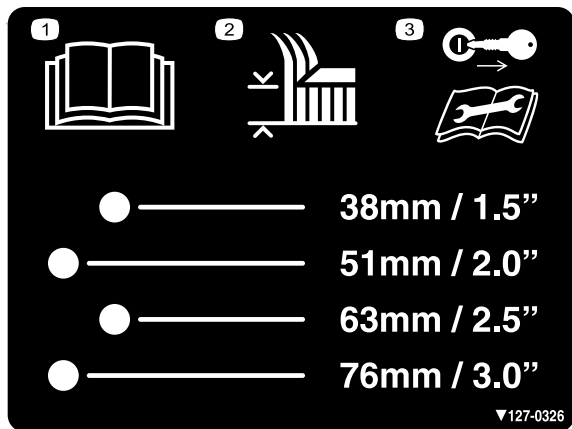

127-0326

Tondeuses à éjection latérale série 2500 seulement

1. Lisez le *Manuel de l'utilisateur*.
2. Hauteur de coupe
3. Enlevez la clé et lisez le *Manuel de l'utilisateur* avant de procéder à des entretiens ou des révisions.

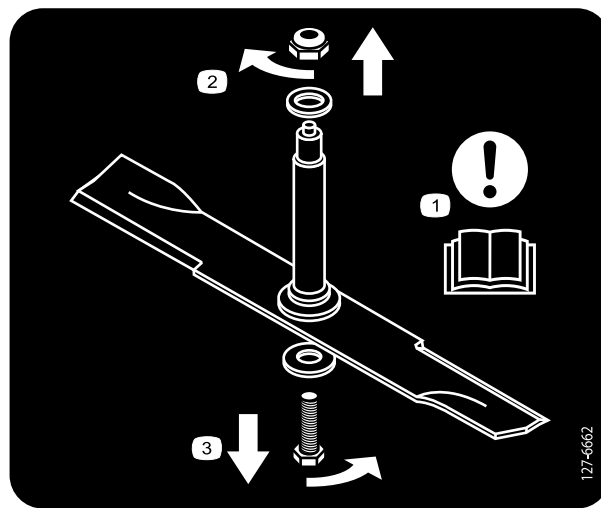

127-6662

Tondeuses à éjection arrière seulement

1. Attention – lisez le *Manuel de l'utilisateur*.
2. Enlevez l'écrou en le tournant dans le sens horaire.
3. Enlevez le boulon en le tournant dans le sens antihoraire.

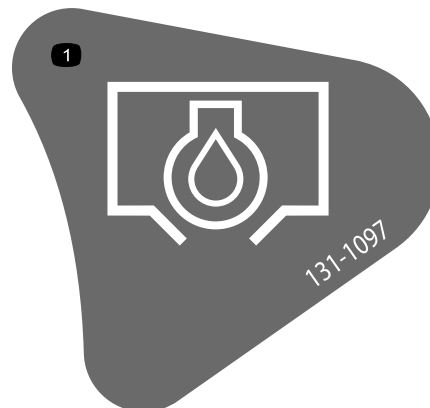

131-1097

Moteurs Toro seulement

1. Vidange d'huile

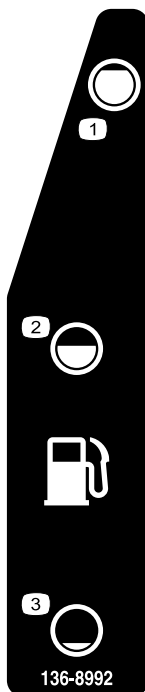

136-8992

Machines avec MyRIDE seulement

1. Carburant – plein
2. Carburant – 50 %
3. Carburant – vide

decal136-8992

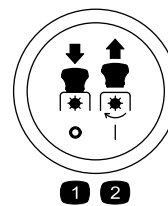

decalptosymbols

### Symboles de la commande de PDF

1. PDF désengagée
2. PDF engagée

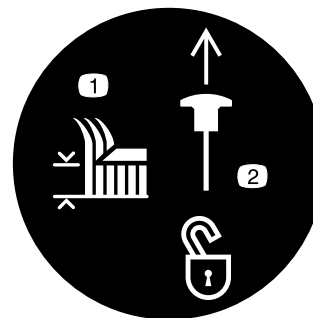

decaltransportlock

### Verrou de transport

1. Hauteur de coupe
2. Tirer pour débloquer le verrou de transport.

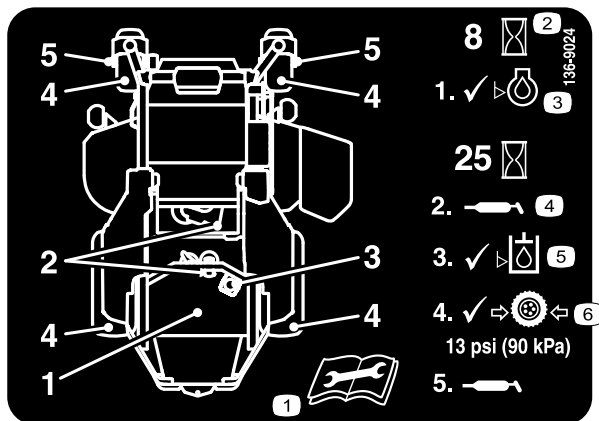

decal136-9024

136-9024

1. Lisez le *Manuel de l'utilisateur* avant de procéder à tout entretien.
2. Nombre d'heures de fonctionnement
3. Niveau d'huile moteur
4. Point de graissage
5. Niveau de liquide hydraulique
6. Pression des pneus

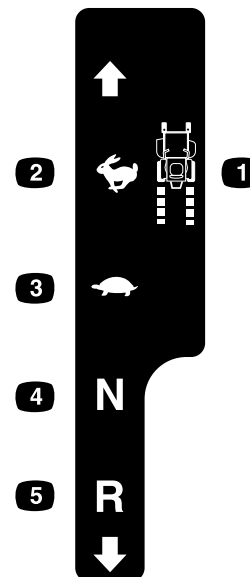

decalmotioncntrllh-126-6194

### Commande de déplacement gauche

1. Vitesse de la machine
2. Haute vitesse
3. Basse vitesse
4. Point mort
5. Marche arrière

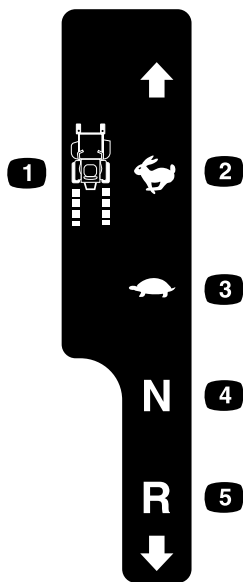

decalmotioncntrlrh-126-6183

### Commande de déplacement droite

- |                          |                   |
|--------------------------|-------------------|
| 1. Vitesse de la machine | 4. Point mort     |
| 2. Haute vitesse         | 5. Marche arrière |
| 3. Basse vitesse         |                   |

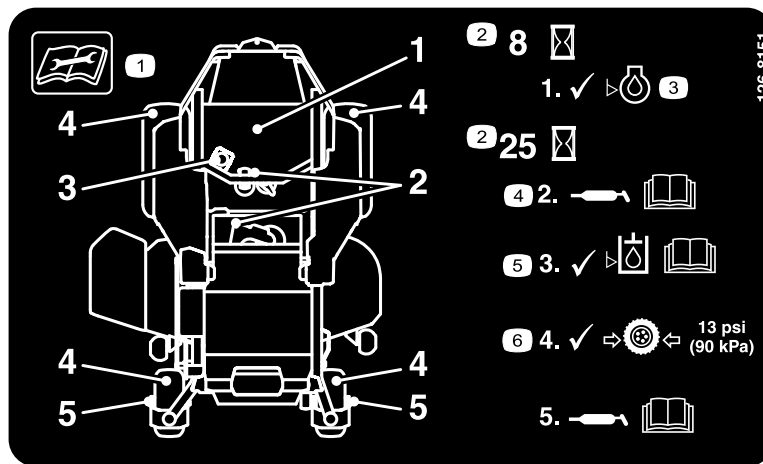

126-8151

decal126-8151

- |   |  |
|---|--|
| 1. Lisez les instructions avant de procéder à l'entretien ou à des révisions de la machine. | 4. Reportez-vous au <i>Manuel de l'utilisateur</i> pour les consignes de graissage.                                      |
| 2. Périodicité  | 5. Vérifiez le niveau de liquide hydraulique et reportez-vous au <i>Manuel de l'utilisateur</i> pour plus de précisions. |
| 3. Contrôlez le niveau d'huile.   | 6. Contrôle de la pression des pneus.  |

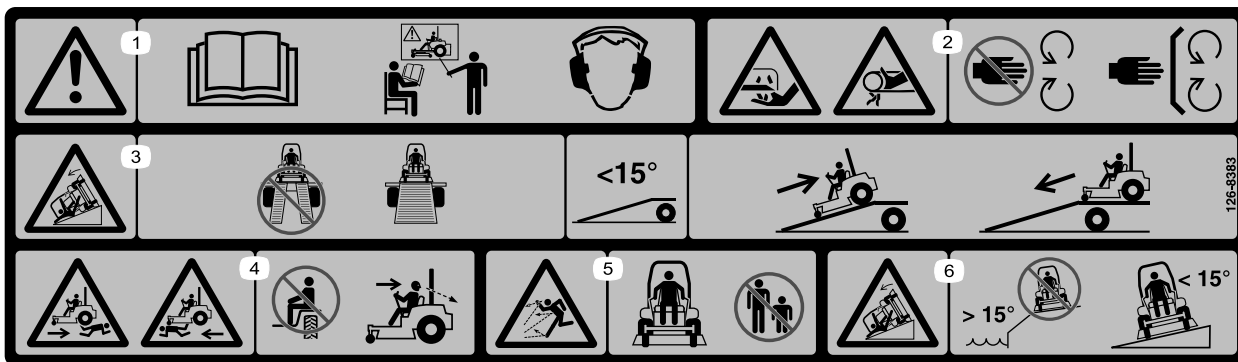

decal126-8383

### 126-8383

**Remarque:** Cette machine est conforme au test de stabilité standard de l'industrie pour les essais de stabilité statique latérale et longitudinale par rapport à la pente maximale recommandée, indiquée sur l'autocollant. Consultez les instructions relatives à l'utilisation de la machine sur les pentes dans le *Manuel de l'utilisateur*, et vérifiez si les conditions d'utilisation et l'état du site actuels se prêtent à l'utilisation de la machine. Les variations de terrain peuvent modifier le fonctionnement de la machine sur les pentes.

1. Attention – lisez le *Manuel de l'utilisateur*; n'utilisez pas cette machine à moins d'avoir les compétences nécessaires; portez des protecteurs d'oreilles.
2. Risque de coupure/mutilation des mains par la lame et risque de coincement des mains par la courroie – ne vous approchez pas des pièces mobiles et gardez toutes les protections en place.
3. Risque sur la rampe – n'utilisez pas de rampes doubles pour charger la machine sur une remorque; utilisez une rampe d'une seule pièce suffisamment large pour la machine et offrant une pente de moins de  $15^\circ$ ; montez la rampe en marche arrière et descendez-la en marche avant.
4. Risque d'écrasement – ne transportez pas de passagers; regardez derrière vous quand vous tondez en marche arrière.
5. Risque de projection d'objets – n'autorisez personne à s'approcher de la machine.
6. Risque de renversement – n'utilisez pas la machine près de fortes dénivellations ou de pentes de plus de  $15^\circ$ ; travaillez transversalement et uniquement sur des pentes de moins de  $15^\circ$ .

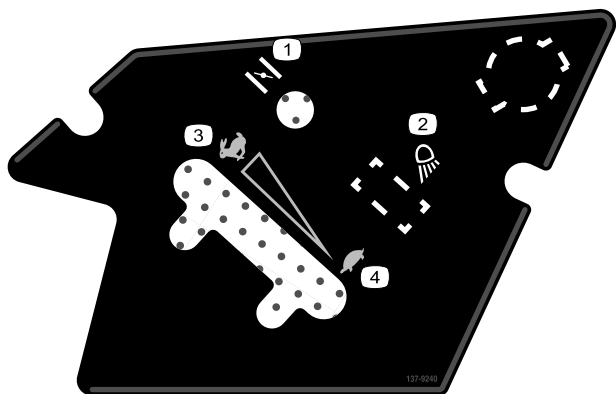

decal137-9240

### 137-9240

1. Commande du volet de départ
2. Projecteur de travail
3. Haute vitesse
4. Basse vitesse



132-0871

decal132-0871

Machines avec MyRIDE seulement

**Remarque:** Cette machine est conforme au test de stabilité standard de l'industrie pour les essais de stabilité statique latérale et longitudinale par rapport à la pente maximale recommandée, indiquée sur l'autocollant. Consultez les instructions relatives à l'utilisation de la machine sur les pentes dans le *Manuel de l'utilisateur*, et vérifiez si les conditions d'utilisation et l'état du site actuels vous permettent d'utiliser la machine. Les variations de terrain peuvent modifier le fonctionnement de la machine sur les pentes. Dans la mesure du possible, laissez les unités de coupe abaissées au sol quand vous conduisez la machine sur des pentes. Si vous levez les unités de coupe alors que la machine se déplace sur une pente, elle peut devenir instable.

- |   |  |
|---|--|
| <p>1. Attention – lisez le <i>Manuel de l'utilisateur</i>; n'utilisez pas cette machine à moins d'avoir les compétences nécessaires; portez des protecteurs d'oreilles.</p> <p>2. Risque de coupure, mutilation et coincement – n'approchez pas les mains des pièces mobiles; gardez toutes les protections en place.</p> <p>3. Risque de projection d'objets – n'autorisez personne à s'approcher de la machine.</p> | <p>4. Risque sur la rampe – lorsque vous chargez la machine sur une remorque, n'utilisez pas de rampes doubles; utilisez toujours une rampe d'une seule pièce suffisamment large pour la machine et offrant une pente de moins de <math>15^\circ</math>; montez la rampe en marche arrière et descendez-la en marche avant.</p> <p>5. Risque de blessure – ne transportez pas de passagers; regardez derrière-vous quand vous tondez en marche arrière.</p> <p>6. Risque de renversement sur les pentes – n'utilisez pas la machine sur des pentes situées près d'une étendue d'eau, ni sur des pentes de plus de <math>15^\circ</math>.</p> |
|---|--|



136-1720

decal136-1720

- |                                |                                  |
|--------------------------------|----------------------------------|
| <p>1. Verrouillage de came</p> | <p>2. Déverrouillage de came</p> |
|--------------------------------|----------------------------------|

# Vue d'ensemble du produit

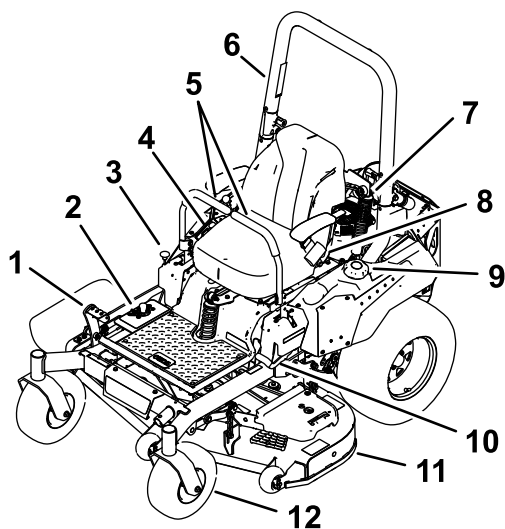

Figure 7

- |   |                                      |
|---|--------------------------------------|
| 1. Pédale de levage du tablier de coupe | 7. Amortisseur                       |
| 2. Positions de hauteur de coupe        | 8. Ceinture de sécurité              |
| 3. Verrou de transport                  | 9. Bouchon du réservoir de carburant |
| 4. Commandes                            | 10. Levier de frein de stationnement |
| 5. Leviers de commande de déplacement   | 11. Tablier de coupe                 |
| 6. Arceau de sécurité                   | 12. Roue pivotante                   |

## Commandes

Familiarisez-vous avec toutes les commandes avant de mettre le moteur en marche et d'utiliser la machine.

## Panneau de commande

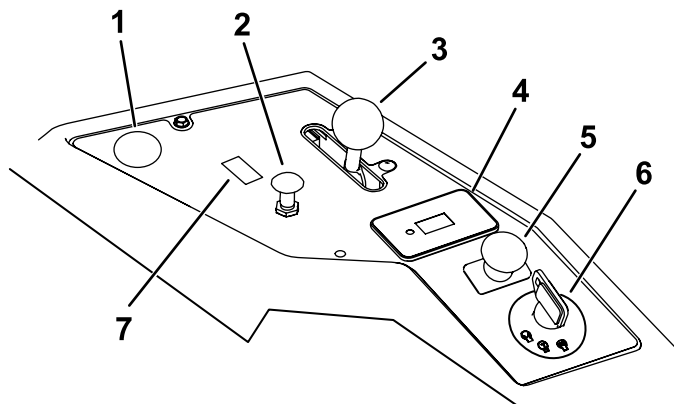

Figure 8

- |  |  |
|--|--|
| 1. Position de la prise d'alimentation en option | 5. Commande des lames (prise de force)                       |
| 2. Commande de starter                           | 6. Commutateur à clé   |
| 3. Commande d'accélérateur                       | 7. Emplacement d'interrupteur pour kit d'éclairage en option |
| 4. Compteur horaire                              |  |

## Commutateur d'allumage

Le commutateur d'allumage sert à démarrer et arrêter le moteur, et comprend 3 positions : ARRÊT, CONTACT et DÉMARRAGE. Voir [Démarrage du moteur \(page 31\)](#).

## Commande du volet de départ

Utilisez la commande de démarrage à froid pour démarrer quand le moteur est froid.

## Commande d'accélérateur

L'accélérateur commande le régime moteur et peut se régler à l'infini entre les positions BAS RÉGIME et HAUT RÉGIME ([Figure 8](#)).

## Commande des lames (prise de force)

La commandes des lames, représentée par le symbole de la prise de force (PDF), engage et désengage l'entraînement des lames ([Figure 8](#)).

## Compteur horaire

Le compteur horaire totalise les heures de fonctionnement du moteur. Il fonctionne quand le moteur tourne. Programmez les entretiens réguliers en fonction du nombre d'heures indiqué ([Figure 9](#)).



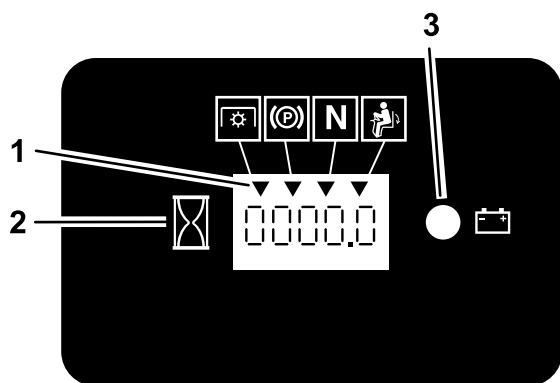

Figure 9

g187133

1. Symboles du système de sécurité
2. Compteur horaire
3. Témoin de la batterie

## Indicateurs du système de sécurité

Ces symboles sur le compteur horaire indiquent par un triangle noir que le verrou de sécurité est à la position correcte (Figure 9).

## Témoin de charge de la batterie

Si vous tournez le commutateur d'allumage en position CONTACT pendant quelques secondes, la tension de batterie s'affiche dans la zone normalement réservée aux heures de fonctionnement.

Le témoin de la batterie s'allume lorsque le contact est établi et que la charge est inférieure au niveau de fonctionnement correct (Figure 9).

## Leviers de commande de déplacement

Utilisez les leviers de commande de déplacement pour conduire la machine en marche avant, en marche arrière, pour tourner à droite et à gauche (Figure 7).

## Position de verrouillage au point mort

Écartez les leviers de commande vers l'extérieur, du centre à la position de VERROUILLAGE AU POINT MORT quand vous quittez la machine (Figure 30). Amenez toujours les leviers de commande de déplacement à la position de VERROUILLAGE AU POINT MORT avant d'arrêter la machine ou de la laisser sans surveillance.

## Levier de frein de stationnement

Chaque fois que vous arrêtez le moteur, serrez le frein de stationnement pour éviter tout déplacement accidentel de la machine.

## Robinet d'arrivée de carburant

Fermez le robinet d'arrivée de carburant avant de transporter ou de remiser la machine; voir [Utilisation du robinet d'arrivée de carburant \(page 39\)](#).

# Caractéristiques techniques

**Remarque:** Les spécifications et la conception peuvent faire l'objet de modifications sans préavis.

## Largeur : tondeuses avec tabliers de coupe à éjection latérale

|                       | Tablier de 122 cm (48 po) | Tablier de 132 cm (52 po) | Tablier de 152 cm (60 po) |
|-----------------------|---------------------------|---------------------------|---------------------------|
| Sans tablier de coupe | 121 cm (47½ po)           | 124 cm (49 po)            | 133 cm (52 po)            |
| Défecteur relevé      | 133 cm (53 po)            | 144 cm (56¾ po)           | 161 cm (63½ po)           |
| Défecteur abaissé     | 160 cm (63¾ po)           | 171 cm (67¼ po)           | 191 cm (75¼ po)           |

## Largeur : tondeuses avec tabliers de coupe à éjection arrière

|                       | Tablier de 152 cm (60 po) |
|-----------------------|---------------------------|
| Sans tablier de coupe | 133 cm (52 po)            |
| Avec tablier de coupe | 168 cm (66 po)            |

## Longueur : tondeuses avec tabliers de coupe à éjection latérale

|          | Tablier de 122 cm (48 po) | Tablier de 132 cm (52 po) | Tablier de 152 cm (60 po) |
|----------|---------------------------|---------------------------|---------------------------|
| Longueur | 208 cm (82 po)            | 208 cm (82 po)            | 209 cm (83 po)            |

## Longueur : tondeuses avec tabliers de coupe à éjection arrière

|                       | Tablier de 152 cm (60 po) |
|-----------------------|---------------------------|
| Avec tablier de coupe | 215 cm (84½ po)           |

## Hauteur

| Arceau de sécurité relevé | Arceau de sécurité abaissé |
|---------------------------|----------------------------|
| 179 cm (70½ po)           | 125 cm (49 po)             |

## Poids

| Machines   | Poids                         |
|--|-------------------------------|
| Tablier de coupe à éjection latérale de 122 cm (48 po) | 385 à 425 kg (849 à 937 lb)   |
| Tablier de coupe à éjection latérale de 132 cm (52 po) | 391 à 434 kg (862 à 957 lb)   |
| Tablier de coupe à éjection latérale de 152 cm (60 po) | 409 à 456 kg (901 à 1,006 lb) |
| Tablier de coupe à éjection arrière de 152 cm (60 po)  | 459 kg (1 012 lb)             |

## Outils et accessoires

Une sélection d'outils et accessoires agréés par Toro est disponible pour augmenter et améliorer les capacités de la machine. Pour obtenir la liste de tous les accessoires et outils agréés, contactez votre dépositaire-réparateur ou votre distributeur Toro agréé, ou rendez-vous sur [www.Toro.com](http://www.Toro.com).

Pour garantir un rendement optimal et conserver la certification de sécurité de la machine, utilisez uniquement des pièces de rechange et accessoires Toro d'origine. Les pièces de rechange et accessoires d'autres constructeurs peuvent être dangereux et leur utilisation risque d'annuler la garantie de la machine.

# Utilisation

**Remarque:** Les côtés gauche et droit de la machine sont déterminés d'après la position d'utilisation normale.

## Avant l'utilisation

### Consignes de sécurité avant l'utilisation

#### Consignes de sécurité générales

- Examinez la zone de travail pour déterminer quels accessoires et équipements vous permettront d'exécuter votre tâche correctement et sans risque. Utilisez uniquement des accessoires et équipements agréés par Toro.
- Inspectez la zone de travail et enlevez tous les objets susceptibles d'être projetés par la machine (pierres, jouets, branches, ossements, etc.). Ces objets peuvent être éjectés ou gêner le fonctionnement de la machine, et vous blesser ou blesser d'autres personnes.
- Portez un équipement de protection individuelle adapté, comme des lunettes de sécurité, des chaussures solides à semelle antidérapante et des protecteurs d'oreilles. Si vos cheveux sont longs, attachez-les et ne portez pas de vêtements amples ni de bijoux pendants qui pourraient se prendre dans les pièces mobiles.

#### **▲ PRUDENCE**

**Cette machine produit au niveau de l'oreille de l'utilisateur un niveau sonore de plus de 85 dBA qui peut entraîner des déficiences auditives en cas d'exposition prolongée.**

**Portez des protecteurs d'oreilles quand vous utilisez la machine.**

- Vérifiez toujours que les commandes de présence de l'utilisateur, les contacteurs de sécurité et les capots de protection sont en place et en bon état. N'utilisez pas la machine en cas de mauvais fonctionnement.
- N'utilisez pas la tondeuse lorsque des personnes, en particulier des enfants, ou des animaux se trouvent à proximité. Arrêtez la machine et le(s) accessoire(s) si quelqu'un entre dans la zone de travail.
- N'utilisez pas la machine sans que le système de ramassage au complet, le déflecteur d'éjection ou

d'autres dispositifs de sécurité soient en place et en bon état de marche. Les composants du bac à herbe s'usent, se détériorent et sont endommagés avec le temps, ce qui risque d'exposer des pièces mobiles ou de projeter des objets. Contrôlez fréquemment l'usure ou la détérioration des composants et remplacez-les au besoin par des pièces recommandées par le fabricant.

### Consignes de sécurité pour le carburant

Faites preuve de la plus grande prudence quand vous manipulez du carburant.

## **⚠ DANGER**

Dans certaines circonstances, l'essence est extrêmement inflammable et dégage des vapeurs explosives.

Un incendie ou une explosion causé(e) par de l'essence peut vous brûler, ainsi que d'autres personnes, et causer des dommages matériels.

- Faites le plein du réservoir à l'extérieur sur un sol plat et horizontal, dans un endroit bien dégagé et lorsque le moteur est froid. Essuyez toute essence répandue.
- Ne remplissez et ne vidangez jamais le réservoir de carburant à l'intérieur d'un local ou d'une remorque fermée.
- Ne remplissez pas complètement le réservoir de carburant. Remplissez le réservoir de carburant jusqu'au bas du goulot de remplissage. L'espace au-dessus doit rester vide pour permettre à l'essence de se dilater. Ne remplissez pas excessivement au risque de causer des fuites de carburant ou encore d'endommager le moteur ou le système antipollution.
- Ne fumez jamais en manipulant de l'essence et tenez-vous à l'écart des flammes nues ou des sources d'étincelles qui pourraient enflammer les vapeurs d'essence.
- Conservez l'essence dans un récipient homologué et hors de la portée des enfants.
- Faites le plein de carburant avant de mettre le moteur en marche. N'enlevez jamais le bouchon du réservoir de carburant et n'ajoutez jamais de carburant lorsque le moteur tourne ou qu'il est chaud.
- Si vous renversez du carburant, ne démarrez pas le moteur à cet endroit. Éloignez la machine du carburant renversé et évitez de créer des sources d'inflammation jusqu'à dissipation complète des vapeurs de carburant.
- N'utilisez pas la machine si elle n'est pas équipée du système d'échappement complet et en bon état de marche.

## **⚠ DANGER**

Dans certaines circonstances, de l'électricité statique peut se former lors du remplissage, produire une étincelle et enflammer les vapeurs d'essence. Un incendie ou une explosion causé(e) par de l'essence peut vous brûler, ainsi que d'autres personnes, et causer des dommages matériels.

- Posez toujours les bidons d'essence sur le sol, à l'écart du véhicule, avant de les remplir.
- Ne remplissez pas les bidons d'essence à l'intérieur d'un véhicule ou dans la caisse d'un véhicule utilitaire, car la moquette intérieure ou le revêtement en matière plastique de la caisse risque d'isoler le bidon et de freiner l'élimination de l'électricité statique éventuellement produite.
- Dans la mesure du possible, descendez la machine du véhicule ou de la remorque et posez-la à terre avant de remplir le réservoir de carburant.
- Si ce n'est pas possible, laissez la machine dans le véhicule ou sur la remorque, mais remplissez le réservoir à l'aide d'un bidon, et non directement à la pompe.
- En cas de remplissage à la pompe, maintenez le pistolet en contact avec le bord du réservoir ou du bidon jusqu'à la fin du remplissage. N'utilisez pas de dispositif de verrouillage du pistolet en position ouverte.

## **⚠ ATTENTION**

L'essence est toxique voire mortelle en cas d'ingestion. Des cancers ont été constatés chez les animaux de laboratoire exposés de manière prolongée à la vapeur de carburant. L'absence de précaution peut provoquer des blessures ou des maladies graves.

- Évitez de respirer les vapeurs de carburant de façon prolongée.
- N'approchez pas le visage du pistolet ni de l'ouverture du réservoir/bidon de carburant.
- Tenez le carburant éloigné des yeux et de la peau.
- N'amorcez jamais la vidange du réservoir avec la bouche.

## ▲ PRUDENCE

L'évent du réservoir de carburant est situé à l'intérieur du tube de l'arceau de sécurité. La dépose ou la modification de l'arceau de sécurité risque de provoquer une fuite de carburant et de contrevenir à la réglementation antipollution.

- Ne déposez pas l'arceau de sécurité.
- Vous ne devez jamais souder, percer ou modifier l'arceau de sécurité, de quelque manière que ce soit.

Pour éviter les incendies :

- Ne laissez pas l'herbe, les feuilles, la graisse ou l'huile, et autres débris s'accumuler sur et autour du moteur.
- Nettoyez les coulées éventuelles d'huile ou de carburant et éliminez les débris imbibés de carburant.
- Laissez refroidir la machine avant de la remiser dans un local fermé. Ne la remisez pas près d'une flamme ou dans un local fermé dans lequel se trouve une veilleuse ou un appareil de chauffage.

## Ajout de carburant

### Carburant recommandé

- Pour assurer le fonctionnement optimal de la machine, utilisez uniquement de l'essence sans plomb propre et fraîche (stockée depuis moins d'un mois) ayant un indice d'octane de 87 ou plus (méthode de calcul  $[R+M]/2$ ).
- **Éthanol** : de l'essence contenant jusqu'à 10 % d'éthanol (essence-alcool) ou 15 % de MTBE (éther méthyltertiobutylique) par volume peut être utilisée à la rigueur. L'éthanol et le MTBE sont deux produits différents. L'utilisation d'essence contenant 15 % d'éthanol (E15) par volume n'est pas agréée. **N'utilisez jamais d'essence contenant plus de 10 % d'éthanol par volume**, par exemple E15 (qui contient 15 % d'éthanol), E20 (qui contient 20 % d'éthanol) ou E85 (qui contient jusqu'à 85 % d'éthanol). L'utilisation d'essence non agréée peut entraîner des problèmes de performances et/ou des dommages au moteur qui peuvent ne pas être couverts par la garantie.
- N'utilisez **pas** d'essence contenant du méthanol.
- Ne stockez **pas** le carburant dans le réservoir ou dans des bidons de carburant pendant l'hiver, à moins d'utiliser un stabilisateur de carburant.
- N'ajoutez **pas** d'huile à l'essence.

## Utilisation d'un stabilisateur/conditionneur

Utilisez un additif stabilisateur/conditionneur dans la machine pour :

- Que le carburant reste frais plus longtemps quand il est utilisé conformément aux indications du fabricant du stabilisateur.
- Nettoyer le moteur lorsqu'il tourne.
- Éviter la formation d'un dépôt gommeux dans le circuit d'alimentation qui pourrait entraîner des problèmes de démarrage.

**Important:** N'utilisez pas d'additifs contenant du méthanol ou de l'éthanol.

Ajoutez au carburant la quantité correcte de stabilisateur/conditionneur.

**Remarque:** L'efficacité des stabilisateurs/conditionneurs est optimale lorsqu'ils sont mélangés à du carburant neuf. Pour réduire les risques de formation de dépôts visqueux dans le circuit d'alimentation, ajoutez toujours un stabilisateur au carburant.

## Remplissage du réservoir de carburant

1. Garez la machine sur une surface plane et horizontale.
2. Serrez le frein de stationnement.
3. Coupez le moteur et enlevez la clé.
4. Nettoyez la surface autour du bouchon du réservoir de carburant.
5. Remplissez le réservoir de carburant jusqu'au bas du goulot de remplissage (Figure 10).

**Remarque:** Ne remplissez pas complètement le réservoir de carburant. L'espace vide dans le réservoir permet au carburant de se dilater.

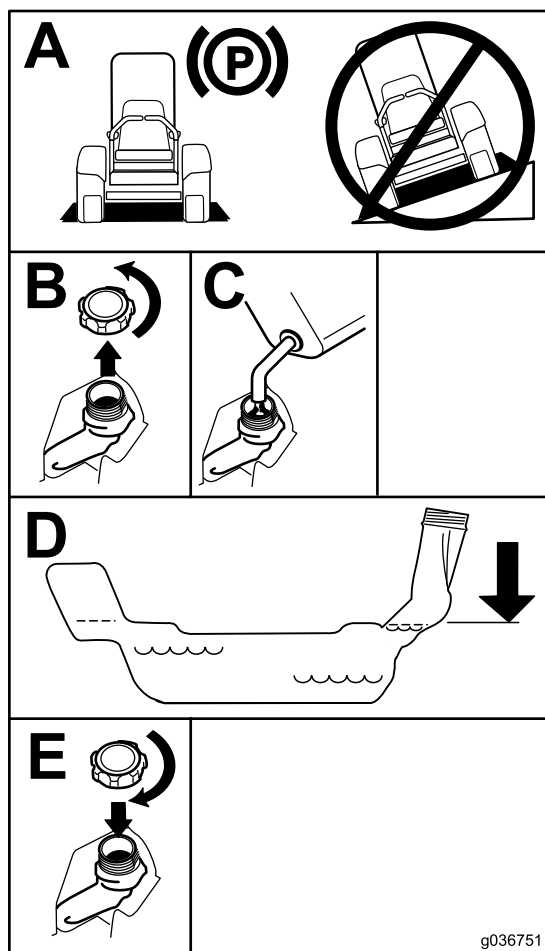

Figure 10

g036751

g036751

## Procédures d'entretien quotidien

Avant de démarrer la machine chaque jour, effectuez les procédures décrites à la section [Entretien \(page 43\)](#).

## Rodage d'une machine neuve

Les moteurs neufs demandent un certain temps pour développer toute leur puissance. Les tabliers de coupe et les systèmes d'entraînement neufs présentent plus de friction, ce qui augmente la charge sur le moteur. Prévoyez 40 à 50 heures de rodage pour les machines neuves pour leur permettre de développer toute leur puissance et procurer des performances optimales.

## Utilisation de la structure antiretournement (ROPS)

### ⚠ ATTENTION

Pour éviter de vous blesser, parfois mortellement, en vous retournant, gardez l'arceau de sécurité complètement déployé et bloqué dans cette position, et attachez la ceinture de sécurité.

Vérifiez que le siège est fixé à la machine.

### ⚠ ATTENTION

La protection antiretournement est inexistante si l'arceau de sécurité est abaissé.

- N'abaissez l'arceau de sécurité qu'en cas d'absolue nécessité.
- N'attachez pas la ceinture de sécurité lorsque l'arceau de sécurité est abaissé.
- Conduisez lentement et prudemment.
- Déployez l'arceau de sécurité dès que possible.
- Vérifiez précisément la hauteur libre avant de passer sous un obstacle (par ex. branches, portes, câbles électriques, etc.) et évitez de le toucher.

## Abaissement de l'arceau de sécurité

**Important:** N'abaissez l'arceau de sécurité qu'en cas d'absolue nécessité.

1. Pour abaisser l'arceau de sécurité, poussez la partie supérieure de l'arceau vers l'avant.
2. Tirez sur les deux boutons et tournez-les à 90 degrés pour les désengager ([Figure 11](#)).
3. Faites pivoter l'arceau de sécurité à la position abaissée ([Figure 11](#)).

# Utilisation du système de sécurité

## ⚠ ATTENTION

Si les contacteurs de sécurité sont déconnectés ou endommagés, la machine peut se mettre en marche inopinément et causer des blessures.

- Ne modifiez pas abusivement les contacteurs de sécurité.
- Vérifiez chaque jour le fonctionnement des contacteurs de sécurité et remplacez ceux qui sont endommagés avant d'utiliser la machine.

## Principe du système de sécurité

Le système de sécurité est conçu pour empêcher le démarrage du moteur, sauf si :

- Le frein de stationnement est serré.
- La commande des lames (PDF) est désengagée.
- Les leviers de commande de déplacement sont en position de VERROUILLAGE AU POINT MORT.

Le système de sécurité est également conçu pour couper le moteur si vous sortez les leviers de commande de déplacement de la position de VERROUILLAGE AU POINT MORT alors que le frein de stationnement est serré, ou si vous quittez le siège alors que la PDF est engagée.

Le compteur horaire comporte des indicateurs qui signalent à l'utilisateur quand le composant de verrouillage de sécurité est à la position correcte. Lorsque le composant est à la position correcte, un indicateur s'affiche à l'écran.

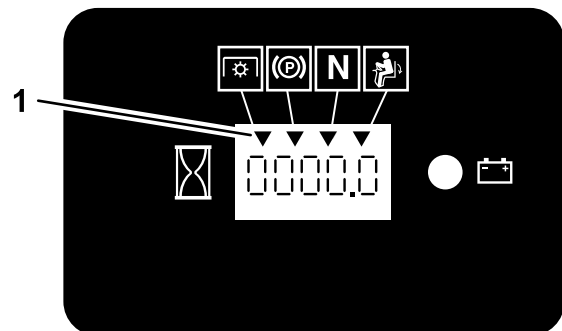

Figure 12

1. Les indicateurs s'affichent quand les composants de verrouillage de sécurité sont à la position correcte

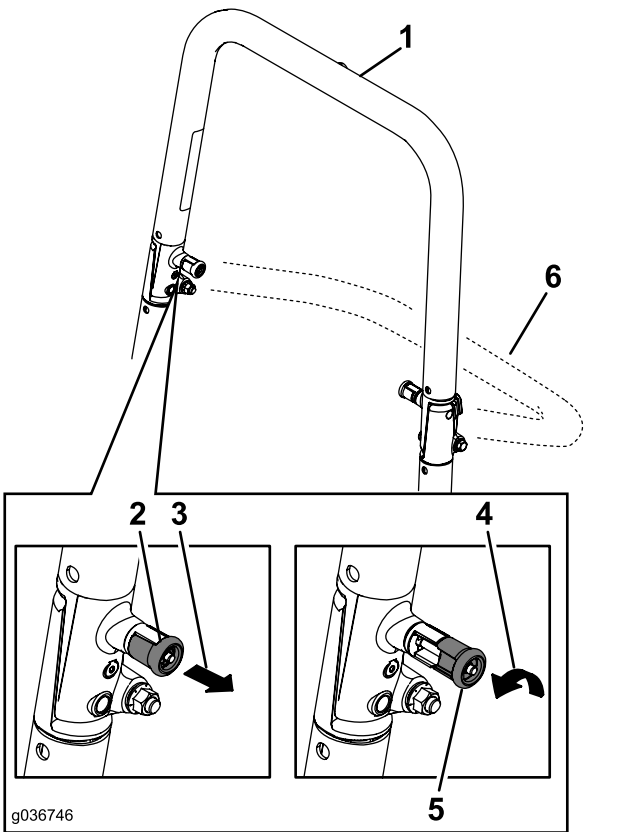

Figure 11

1. Arceau de sécurité relevé
2. Bouton du système ROPS en position verrouillée
3. Tirez sur le bouton du système ROPS.
4. Tournez le bouton du système ROPS de 90 degrés.
5. Bouton du système ROPS en position déverrouillée
6. Arceau de sécurité abaissé

## Déploiement de l'arceau de sécurité

**Important:** Attachez toujours la ceinture de sécurité quand l'arceau de sécurité est relevé.

1. Levez l'arceau de sécurité à la position d'utilisation et tournez les boutons de sorte à les déplacer partiellement dans les rainures (Figure 11).
2. Redressez complètement l'arceau de sécurité tout en poussant sur la partie supérieure; les goupilles s'engagent en position quand les trous sont en face (Figure 11).
3. Appuyez sur l'arceau de sécurité et vérifiez que les deux goupilles sont engagées.

## Contrôle du système de sécurité

**Périodicité des entretiens:** À chaque utilisation ou une fois par jour

Contrôlez le système de sécurité avant chaque utilisation de la machine. Si le système de sécurité ne fonctionne pas comme spécifié ci-dessous, faites-le immédiatement réviser par un dépositaire-réparateur agréé.

1. Asseyez-vous sur le siège, serrez le frein de stationnement et amenez la commande des lames (PDF) en position ENGAGÉE. Essayez de démarrer le moteur; le moteur ne doit pas démarrer.
2. Asseyez-vous sur le siège, serrez le frein de stationnement et amenez la commande des lames (PDF) en position DÉSENGAGÉE. Sortez un des leviers de commande de déplacement de la position de VERROUILLAGE AU POINT MORT. Essayez de démarrer le moteur; le moteur ne doit pas démarrer. Répétez la manœuvre pour l'autre levier de commande.
3. Asseyez-vous sur le siège, serrez le frein de stationnement, placez la commande des lames (PDF) en position DÉSENGAGÉE et amenez l'un des leviers de commande de déplacement à la position de VERROUILLAGE AU POINT MORT. Mettez alors le moteur en marche. Lorsque le moteur tourne, desserrez le frein de stationnement, engagez la commande des lames (PDF) et soulevez-vous légèrement du siège; le moteur doit s'arrêter.
4. Asseyez-vous sur le siège, serrez le frein de stationnement, placez la commande des lames (PDF) en position DÉSENGAGÉE et amenez l'un des leviers de commande de déplacement à la position de VERROUILLAGE AU POINT MORT. Mettez alors le moteur en marche. Lorsque le moteur tourne, centrez l'un des leviers de déplacement et déplacez la machine (en marche avant ou arrière); le moteur doit s'arrêter. Répétez l'opération pour l'autre levier de commande.
5. Asseyez-vous sur le siège, desserrez le frein de stationnement, DÉSENGAGEZ la commande des lames (PDF) et amenez l'un des leviers de commande de déplacement à la position de VERROUILLAGE AU POINT MORT. Essayez de démarrer le moteur; le moteur ne doit pas démarrer.

## Positionnement du siège

Vous pouvez avancer ou reculer le siège (Figure 13). Amenez le siège à la position la plus confortable pour vous, et offrant le meilleur contrôle pour la conduite.

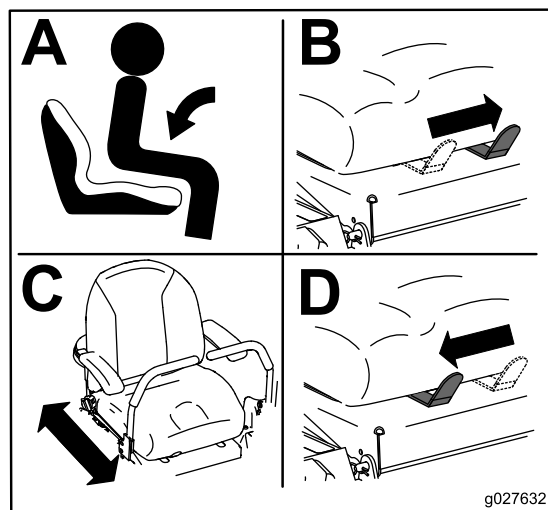

Figure 13

Siège pour modèles avec MyRide montré.

g027632

## Changer la suspension du siège

### Modèles sans suspension MyRide™ seulement

Le siège peut être réglé pour offrir un confort optimal. Réglez le siège à la position la plus confortable pour vous.

Pour ce faire, tournez le bouton avant dans un sens ou dans l'autre pour obtenir la position la plus confortable (Figure 14).

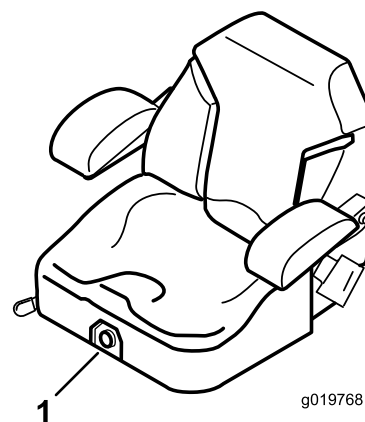

Figure 14

1. Bouton de réglage de la suspension du siège

g019768



# Réglage des amortisseurs arrière

## Modèles avec suspension MyRide™ seulement

La suspension MyRide™ peut être réglée pour offrir un confort optimal. Vous pouvez régler les 2 amortisseurs arrière pour modifier la suspension facilement et rapidement. Positionnez la suspension de manière la plus confortable pour vous.

Les fentes prévues pour les amortisseurs arrière sont dotées de crans de verrouillage comme référence. Vous pouvez placer les amortisseurs arrière n'importe où dans la fente, pas seulement dans les crans de verrouillage. Le schéma suivant montre la position des amortisseurs pour une suspension souple ou ferme, ainsi que les différentes positions de verrouillage (Figure 15).

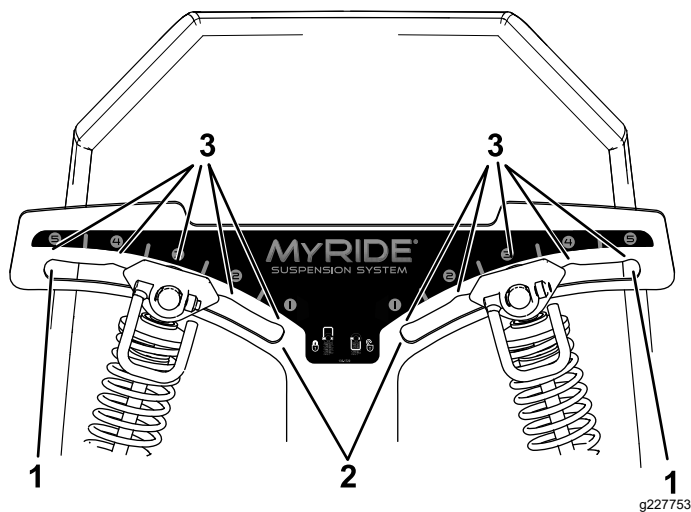
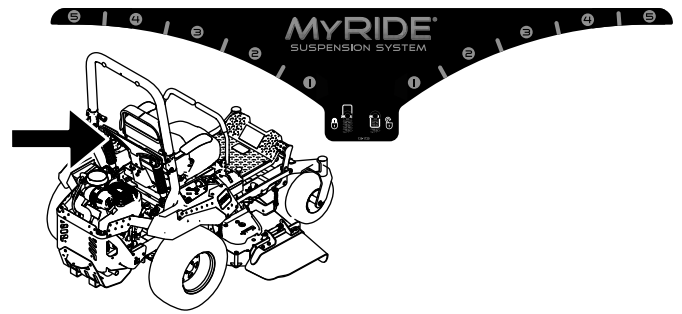

Figure 15

- 1. Suspension la plus ferme
- 2. Suspension la plus souple
- 3. Crans de verrouillage dans les fentes

**Remarque:** Réglez toujours les amortisseurs arrière gauche et droit à la même position.

Réglez les amortisseurs arrière (Figure 16).



g227752

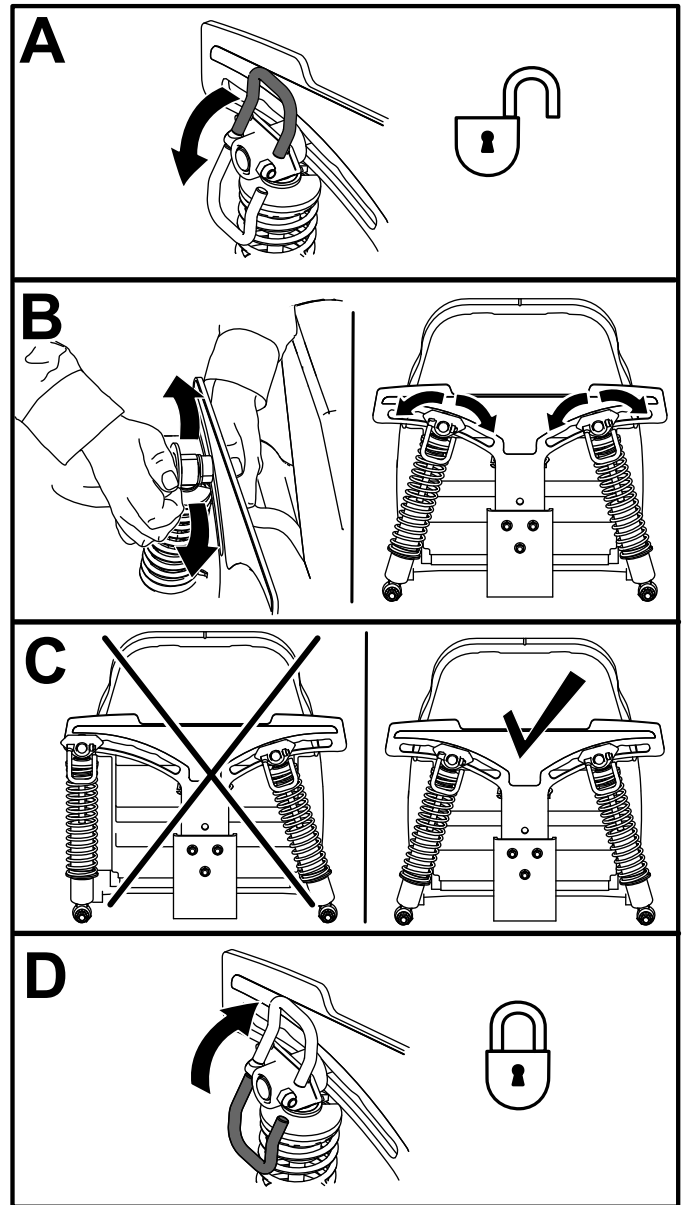

Figure 16

g227751

# Utilisation des outils et accessoires

Utilisez uniquement des outils et accessoires agréés par Toro.

Si vous ajoutez plusieurs kits de montage d'accessoire (kit pour godet ou kit support universel par exemple) à l'un des 4 emplacements indiqués à la [Figure 17](#), vous devez monter un kit masses avant. Contactez votre dépositaire-réparateur agréé pour vous procurer le kit masses avant.

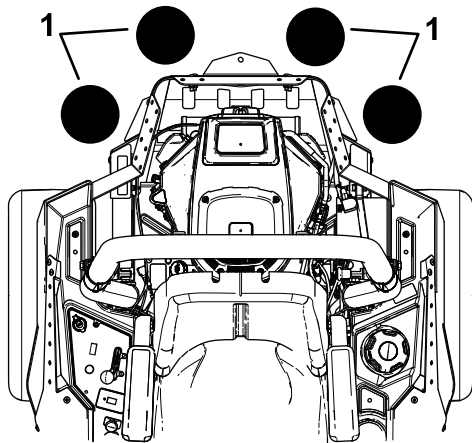

Figure 17

g037417

1. Ajouter un kit masses avant si 2 kits de montage d'accessoire ou plus sont installés à ces emplacements.

## Pendant l'utilisation

### Consignes de sécurité pendant l'utilisation

#### Consignes de sécurité générales

L'opérateur doit consacrer toute son attention à l'utilisation de la machine. Ne vous livrez à **aucune** activité risquant de vous distraire, au risque de causer des dommages corporels ou matériels.

#### ⚠ ATTENTION

Les pièces du moteur, en particulier le silencieux, deviennent extrêmement chaudes pendant le fonctionnement. Leur contact peut causer de graves brûlures et enflammer les débris (feuilles, herbe, broussailles, etc.).

- Laissez refroidir les pièces du moteur, en particulier le silencieux, avant de les toucher.
- Éliminez les débris accumulés sur le silencieux et autour du moteur.

#### ⚠ ATTENTION

Les gaz d'échappement contiennent du monoxyde de carbone, un gaz inodore mortel.

Ne faites pas tourner le moteur à l'intérieur d'un local ou dans un petit espace confiné dans lequel peut s'accumuler le monoxyde de carbone, un gaz dangereux dégagé par l'échappement.

- Le propriétaire/l'utilisateur est responsable des dommages matériels ou corporels et peut les prévenir.
- Cette tondeuse n'est conçue que pour un seul utilisateur. Ne transportez pas de passagers et n'autorisez personne à s'approcher de la machine en marche.
- N'utilisez pas la machine si vous êtes malade ou fatigué, ni sous l'emprise de l'alcool, de drogues ou de médicaments.
- Travaillez uniquement à la lumière du jour ou avec un bon éclairage artificiel.
- La foudre peut causer des blessures graves ou mortelles. Si vous voyez des éclairs ou que vous entendez le tonnerre à proximité, n'utilisez pas la machine et mettez-vous à l'abri.
- Redoublez de prudence lorsque vous utilisez la machine équipée d'outils ou d'accessoires, tels des systèmes de ramassage. Ceux-ci peuvent modifier la stabilité et entraîner la perte de contrôle de la machine. Suivez les instructions d'utilisation des contrepoids si nécessaire.
- Ne vous approchez pas des trous, ornières, bosses, rochers et autres dangers cachés. Faites preuve de prudence à l'approche de tournants sans visibilité, de buissons, d'arbres, d'herbe haute ou autres obstacles susceptibles de gêner la vue. Les irrégularités du terrain peuvent provoquer le retournement de la machine ou vous faire dérapier et vous faire perdre l'équilibre.
- Vérifiez que tous les embrayages sont au point mort et que le frein de stationnement est serré

avant de mettre le moteur en marche. Utilisez les ceintures de sécurité avec l'arceau de sécurité relevé et verrouillé dans cette position.

- Démarrez le moteur prudemment en vous conformant aux instructions et en évitant d'approcher les pieds des lames.
- N'utilisez jamais la machine si les protections, carters ou capots sont endommagés. Les capots, protections, contacteurs et autres dispositifs de sécurité doivent être en place et en état de fonctionnement.
- Ne vous tenez jamais devant l'ouverture d'éjection. Ne tondez jamais avec le volet d'éjection relevé, déposé ou modifié à moins qu'un système de ramassage ou de déchiquetage soit en place et fonctionne correctement.
- N'approchez jamais les mains ou les pieds des pièces mobiles. Dans la mesure du possible, évitez d'effectuer des réglages sur la machine quand le moteur est en marche.

### **⚠ ATTENTION**

**Les pièces rotatives peuvent happer et coincer les mains, les pieds, les cheveux, les vêtements ou les accessoires. Le contact avec des pièces rotatives peut causer une amputation traumatisante ou de graves lacérations.**

- **N'utilisez pas la machine si les protections, les capots et les dispositifs de sécurité ne sont pas en place et en bon état de fonctionnement.**
- **Gardez les mains, les pieds, les cheveux, les bijoux et les vêtements éloignés des pièces rotatives.**
- Ne levez jamais le tablier de coupe pendant que les lames tournent.
- Sachez dans quel sens s'effectue l'éjection et ne la dirigez jamais vers qui que ce soit. N'éjectez pas l'herbe coupée contre un mur ou un obstacle, car elle pourrait ricocher dans votre direction. Arrêtez les lames, ralentissez et faites preuve de prudence lorsque vous traversez des surfaces autres qu'une pelouse et quand vous déplacez la tondeuse entre les surfaces de travail.
- Restez vigilant(e), ralentissez et changez de direction avec prudence. Regardez derrière vous et de chaque côté avant de changer de direction. Ne tondez jamais en marche arrière, sauf en cas d'absolue nécessité.
- Ne modifiez pas le réglage du régulateur et ne faites pas tourner le moteur à un régime excessif.
- Garez la machine sur un sol plat et horizontal. Coupez le moteur, attendez l'arrêt complet de

toutes les pièces mobiles et débranchez le fil de la ou des bougies.

- Avant d'inspecter, de nettoyer ou d'effectuer toute opération sur la tondeuse.
- Après avoir heurté un obstacle ou en cas de vibrations anormales (vérifiez l'état de la tondeuse et effectuez les réparations éventuellement nécessaires avant de la remettre en marche et de l'utiliser à nouveau).
- Avant de dégager des obstructions.
- Avant de quitter la tondeuse. Ne laissez pas la machine en marche sans surveillance.
- Coupez le moteur et attendez l'arrêt complet de toutes les pièces mobiles :
  - Avant de faire le plein de carburant.
  - Avant de vider le bac à herbe.
  - Avant de modifier la hauteur de coupe.
- Des accidents tragiques peuvent survenir si l'utilisateur ne sait pas que des enfants sont présents. Les enfants sont souvent attirés par la machine et l'activité de tonte. Ne partez jamais du principe que les enfants se trouvent encore à l'endroit où vous les avez vus pour la dernière fois.
  - Veillez à ce que les enfants restent hors de la zone de tonte, sous la garde d'un adulte responsable autre que l'utilisateur.
  - Montrez-vous vigilant et coupez le moteur de la machine si des enfants pénètrent dans la zone de travail.
  - Avant et pendant une marche arrière ou un changement de direction, assurez-vous toujours qu'aucun enfant ne se tient juste derrière les roues de la machine, sur sa trajectoire ou sur les côtés.
  - N'autorisez jamais un enfant à utiliser la machine.
  - Ne transportez pas d'enfants, même si les lames sont arrêtées. Les enfants pourraient tomber et se blesser gravement ou compromettre le fonctionnement sûr de la machine. Les enfants qui ont été autorisés à monter sur la machine en marche par le passé peuvent apparaître subitement dans la zone de travail parce qu'ils veulent recommencer. Ils risquent alors d'être renversés ou écrasés par la machine.

### **Consignes de sécurité concernant l'utilisation sur les pentes**

- Les pentes augmentent significativement les risques de perte de contrôle et de retournement de la machine pouvant entraîner des accidents graves, voire mortels. L'utilisateur est responsable

de la sécurité d'utilisation de la machine sur les pentes. L'utilisation de la machine sur une pente, quelle qu'elle soit, demande une attention particulière. Avant d'utiliser la machine sur une pente, l'utilisateur doit :

- Lire et comprendre les instructions relatives à l'utilisation sur les pentes qui figurent dans le manuel et sur la machine.
- Utiliser l'indicateur d'angle pour déterminer l'angle approximatif de la pente sur laquelle vous devez travailler.
- Ne travaillez jamais sur des pentes de plus de 15 degrés.
- Évaluer chaque jour l'état du terrain pour déterminer si la pente permet d'utiliser la machine sans risque. Faites preuve de bon sens et de discernement lors de cette évaluation. Les conditions changeantes du terrain, telle l'humidité, peuvent rapidement modifier le fonctionnement de la machine sur les pentes.
- Repérez les dangers potentiels depuis le bas de la pente. N'utilisez pas la machine près de fortes dénivellations, fossés, berges, étendues d'eau ou autres dangers. La machine pourrait se retourner brusquement si une roue passe par-dessus une dénivellation quelconque et se retrouve dans le vide, ou si un bord s'effondre. Maintenez une distance de sécurité (deux fois la largeur de la machine) entre la machine et tout danger potentiel. Utilisez une tondeuse autotractée ou une débroussailleuse manuelle pour tondre sur ce type de terrain.

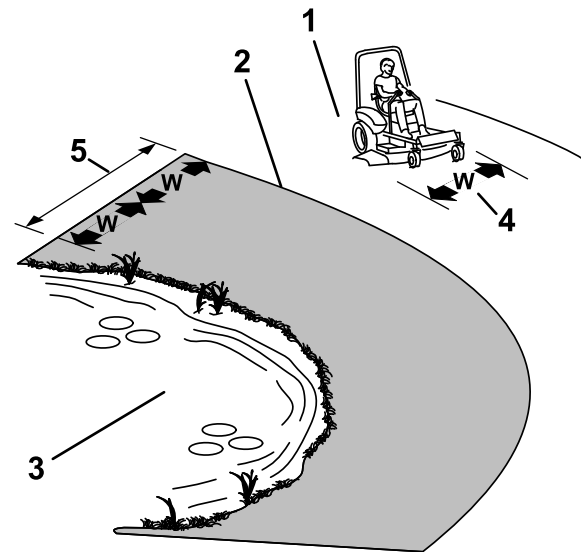

**Figure 18**

g221745

1. Zone de sécurité – utiliser la tondeuse sur des pentes de moins de 15 degrés
2. Zone dangereuse – utiliser une tondeuse autotractée et/ou une débroussailleuse manuelle sur les pentes de plus de 15 degrés
3. Eau
4. L = largeur de la machine
5. Maintenir une distance de sécurité (deux fois la largeur de la machine) entre la machine et tout danger potentiel

- Évitez de démarrer, de vous arrêter ou de tourner sur les pentes. Ne changez pas soudainement de vitesse ou de direction; tournez lentement et graduellement.
- N'utilisez pas la machine si la motricité, la direction ou la stabilité peuvent être compromises. Tenez compte du fait qu'une perte de l'adhérence peut se produire sur l'herbe humide, en travers des pentes ou dans les descentes. La perte d'adhérence des roues motrices peut faire patiner la machine et entraîner la perte du freinage et de la direction. La machine peut déraiper même si les roues motrices ne tournent plus.
- Enlevez ou balisez les obstacles tels que fossés, trous, ornières, bosses, rochers ou autres dangers cachés. L'herbe haute peut masquer les accidents du terrain. Les irrégularités du terrain peuvent provoquer le retournement de la machine.
- Redoublez de prudence lorsque vous utilisez la machine équipée d'outils ou d'accessoires, tels des systèmes de ramassage. Ceux-ci peuvent modifier la stabilité et entraîner la perte de contrôle de la machine. Suivez les instructions d'utilisation des contrepoids.
- Dans la mesure du possible, gardez le tablier de coupe abaissé au sol quand vous utilisez la machine sur des pentes. La machine peut devenir

instable si vous levez le tablier de coupe pendant l'utilisation sur une pente.

## Système de protection antiretournement (ROPS) – Sécurité

La machine est équipée d'un système de protection antiretournement (arceau de sécurité).

### ⚠ ATTENTION

N'oubliez pas que la protection antiretournement est inexistante lorsque l'arceau de sécurité est abaissé. Le dépassement des roues au-dessus d'une dénivellation, d'un fossé, d'une berge escarpée ou d'une étendue d'eau peut provoquer le renversement de la machine et causer des blessures graves ou mortelles (noyade, etc.).

- Ne retirez pas le système ROPS.
- Gardez l'arceau de sécurité relevé et bloqué dans cette position, et attachez la ceinture de sécurité.
- N'abaissez l'arceau de sécurité qu'en cas d'absolue nécessité.
- N'attachez pas la ceinture de sécurité si l'arceau de sécurité est abaissé.
- Conduisez lentement et prudemment.
- Déployez l'arceau de sécurité dès que possible.
- Vérifiez qu'il est possible de détacher rapidement la ceinture de sécurité en cas d'urgence.
- Vérifiez précisément la hauteur libre avant de passer sous un obstacle quelconque (par ex. branches, portes, câbles électriques, etc.) et évitez de le toucher.
- En cas de retournement de la machine, portez-la chez un dépositaire-réparateur agréé pour faire réviser le système antiretournement (ROPS).
- Remplacez le système ROPS s'il est endommagé. Il ne doit pas être réparé ni modifié.
- Les accessoires, modifications ou autres qui sont ajoutés au système ROPS doivent être agréés par Toro.

## Installation à la position d'utilisation

Utilisez le tablier de coupe comme marchepieds pour accéder à la position d'utilisation (Figure 19).

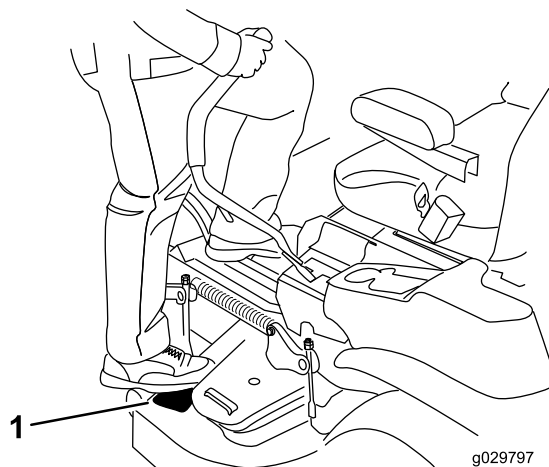

Figure 19

1. Mettre le pied ici

## Utilisation du frein de stationnement

Serrez toujours le frein de stationnement lorsque vous arrêtez la machine ou que vous la laissez sans surveillance.

### Serrage du frein de stationnement

Garez la machine sur une surface plane et horizontale.

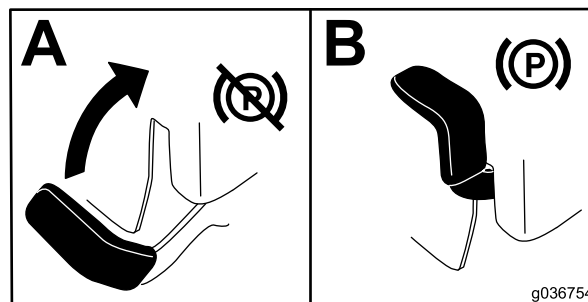

Figure 20

## Desserrage du frein de stationnement

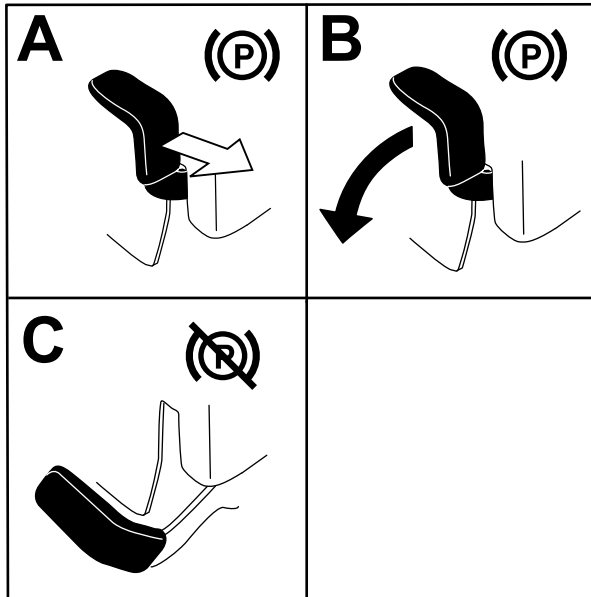

Figure 21

g192635

## Utilisation de la commande des lames (PDF)

La commande des lames (PDF) permet de démarrer et d'arrêter la rotation des lames et des autres accessoires qu'elle entraîne.

## Engager la commande des lames (PDF)

**Remarque:** Les courroies d'entraînement subissent une usure excessive si la commande des lames (PDF) est engagée alors que la commande d'accélérateur est à mi-course ou moins.

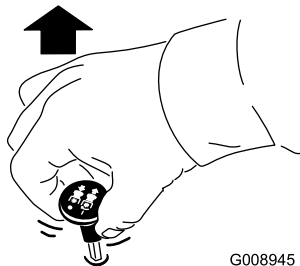
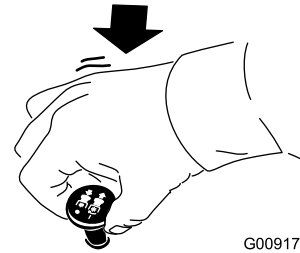

Figure 22

G008945

g008945

## Désengager la commande des lames (PDF)



G009174

g009174

Figure 23

## Utilisation de l'accélérateur

Vous pouvez déplacer la commande d'accélérateur entre les positions HAUT RÉGIME et BAS RÉGIME (Figure 24).

Sélectionnez toujours la position HAUT RÉGIME quand vous engagez la PDF.

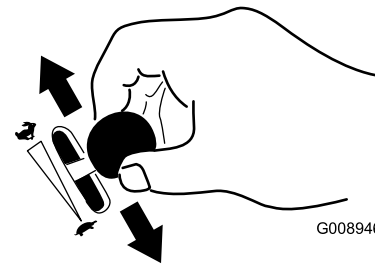

G008946

g008946

Figure 24

# Utilisation du volet de départ

Utilisez le volet de départ pour démarrer quand le moteur est froid.

1. Tirez sur la commande de démarrage à froid pour engager le volet de départ avant d'utiliser le commutateur d'allumage (Figure 25).
2. Poussez sur le bouton pour désengager le volet de départ une fois que le moteur a démarré (Figure 25).

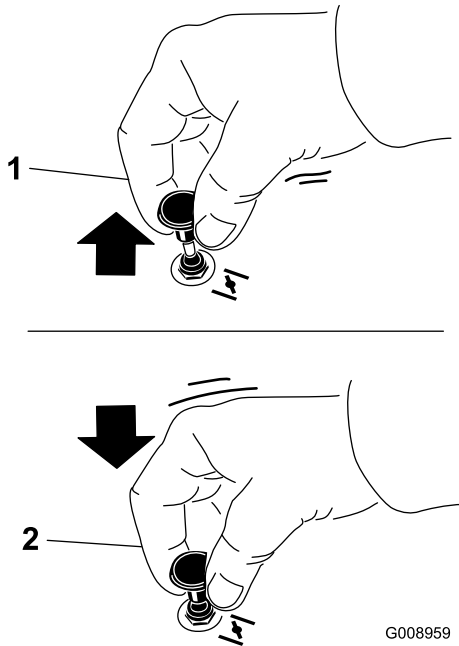

Figure 25

1. Position EN SERVICE      2. Position HORS SERVICE

# Démarrage du moteur

**Remarque:** L'usage du volet de départ n'est généralement pas nécessaire si le moteur est chaud.

**Important:** N'actionnez pas le démarreur plus de 5 secondes de suite. N'actionnez pas le démarreur plus de 5 secondes de suite au risque de l'endommager. Si le moteur refuse de démarrer, patientez 10 secondes avant d'actionner à nouveau le démarreur.

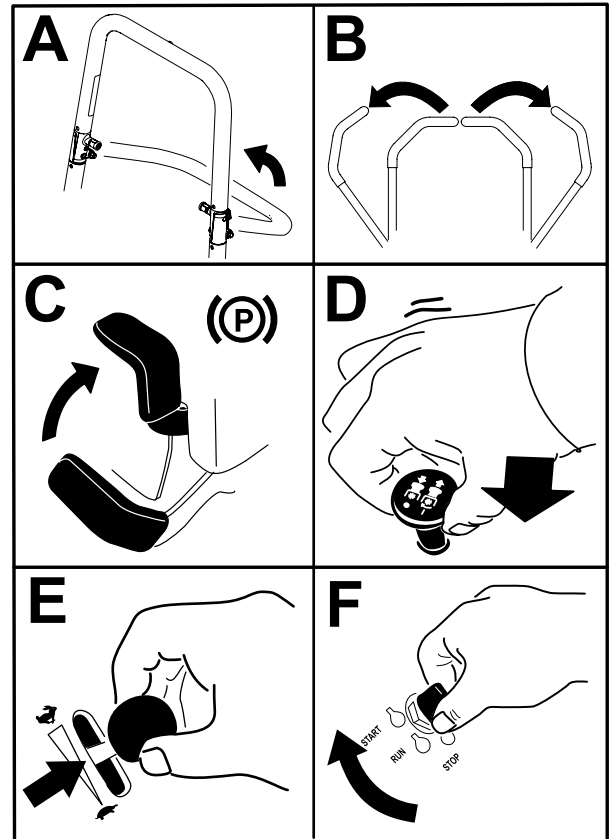

Figure 26

g227548

## Arrêt du moteur

**Remarque:** Reportez-vous à la [Figure 45](#) pour déterminer quel moteur est monté sur la machine.

### ⚠ PRUDENCE

Les enfants ou les personnes à proximité peuvent se blesser s'ils déplacent la machine ou essaient de l'utiliser lorsqu'elle est laissée sans surveillance.

Retirez toujours la clé et serrez le frein de stationnement si vous laissez la machine sans surveillance.

## Arrêt des moteurs Kawasaki

Laissez le moteur tourner au ralenti pendant 60 secondes avant de couper le contact.

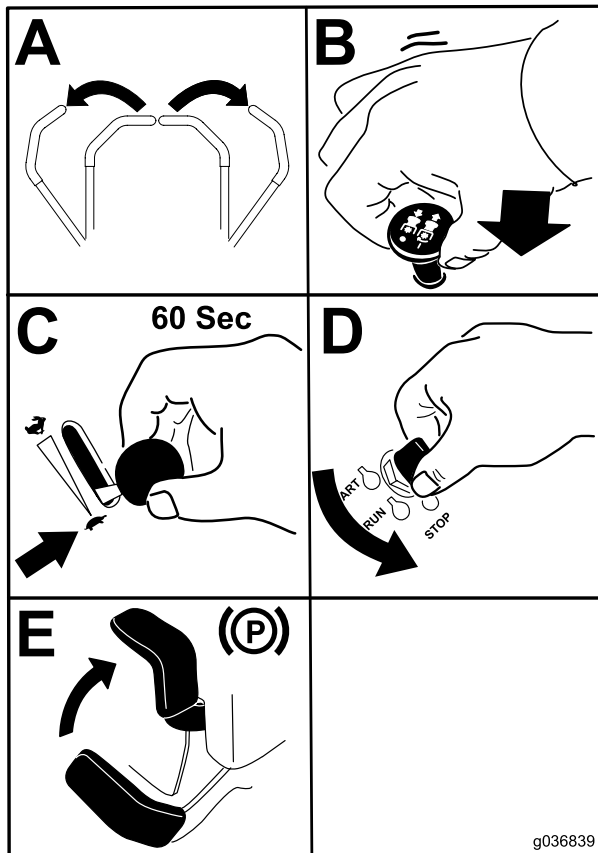

Figure 27

## Arrêt des moteurs Kohler

Laissez le moteur tourner à mi-régime pendant 60 secondes avant de couper le contact.

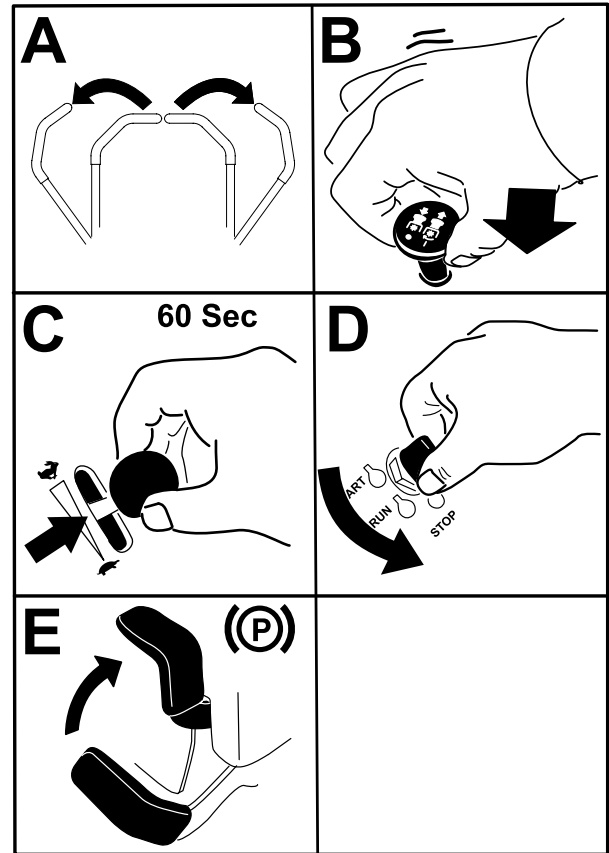

Figure 28

g231028

**Important:** Pour éviter les fuites de carburant, vérifiez que le robinet d'arrivée de carburant est bien fermé avant de transporter ou de remiser la machine. Serrez le frein de stationnement avant de transporter la machine. N'oubliez pas d'enlever la clé de contact, car la pompe à carburant pourrait se mettre en marche et décharger la batterie.

**Important:** Pour éviter les fuites de carburant, vérifiez que le robinet d'arrivée de carburant est bien fermé avant de transporter ou de remiser la machine. Serrez le frein de stationnement avant de transporter la machine. N'oubliez pas d'enlever la clé de contact, car la pompe à carburant pourrait se mettre en marche et décharger la batterie.



## Arrêt des moteurs Toro

**Remarque:** Placez la commande d'accélérateur en position HAUT RÉGIME avant de couper le moteur.

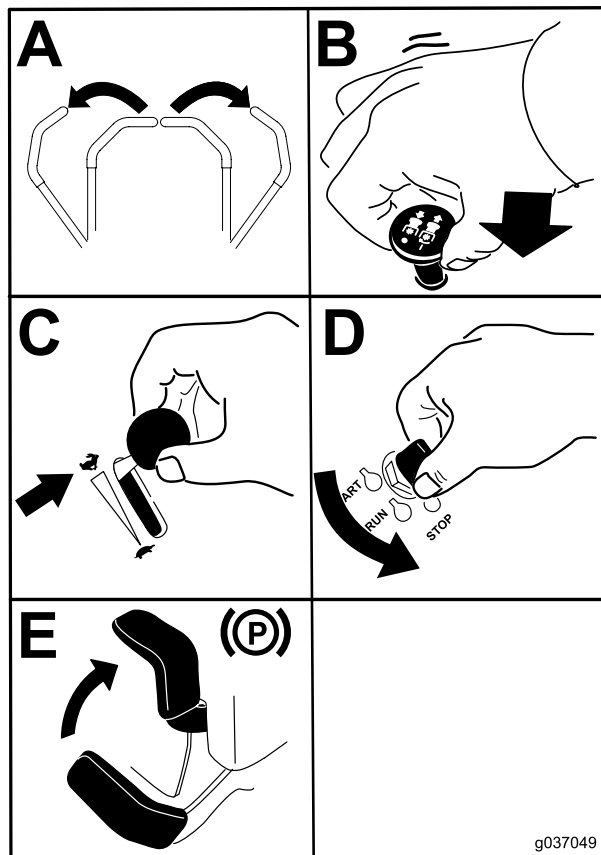

Figure 29

**Important:** Pour éviter les fuites de carburant, vérifiez que le robinet d'arrivée de carburant est bien fermé avant de transporter ou de remiser la machine. Serrez le frein de stationnement avant de transporter la machine. N'oubliez pas d'enlever la clé de contact, car la pompe à carburant pourrait se mettre en marche et décharger la batterie.

## Utilisation des leviers de commande de déplacement

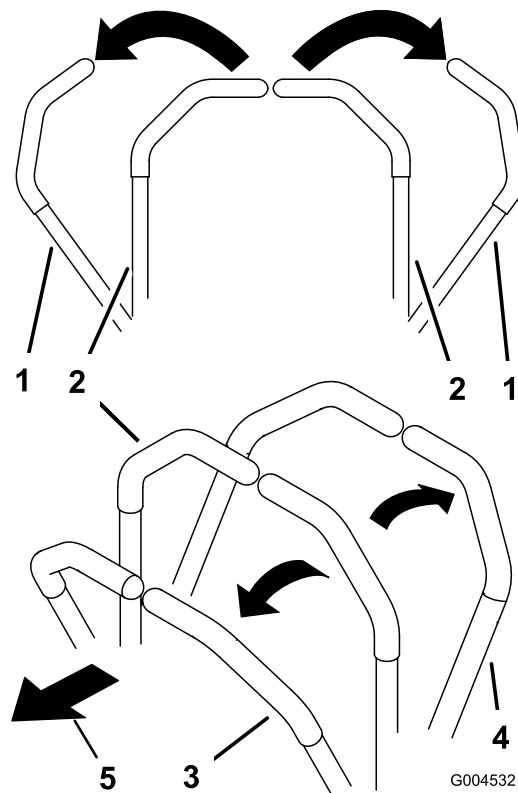

Figure 30

1. Levier de commande de déplacement en position de VERROUILLAGE AU POINT MORT
2. Position centrale de déverrouillage
3. Marche avant
4. Marche arrière
5. Avant de la machine

## Conduite de la machine

Les roues motrices tournent indépendamment et sont entraînées par les moteurs hydrauliques sur chaque essieu. Vous pouvez faire tourner un côté en arrière pendant que l'autre tourne en avant, ce qui fait pivoter la machine au lieu de la faire changer de direction. La maniabilité de la machine en est grandement améliorée, mais cette manière de conduire pourra demander un certain temps d'adaptation.

La commande d'accélérateur agit sur le régime moteur qui se mesure en tours/minute (tr/min). Placez la commande d'accélérateur en position HAUT RÉGIME pour obtenir des performances optimales. Pour travailler, placez toujours la commande d'accélérateur en position Haut régime (plein gaz).

## ⚠ ATTENTION

La machine peut tourner très rapidement. Vous risquez de perdre le contrôle de la machine et de vous blesser gravement ou d'endommager la machine.

- Faites preuve d'une extrême prudence dans les virages.
- Ralentissez avant de prendre des virages serrés.

## Conduite en marche avant

**Remarque:** Le moteur s'arrête si vous actionnez les leviers de commande de déplacement alors que le frein de stationnement est serré.

Pour arrêter la machine, tirez les leviers de commande de déplacement en position POINT MORT.

1. Desserrez le frein de stationnement; voir [Desserrage du frein de stationnement \(page 30\)](#).
2. Amenez les leviers de commande de déplacement au centre, en position déverrouillée.
3. Pour vous déplacer en marche avant, poussez lentement les leviers de commande de déplacement vers l'avant ([Figure 31](#)).

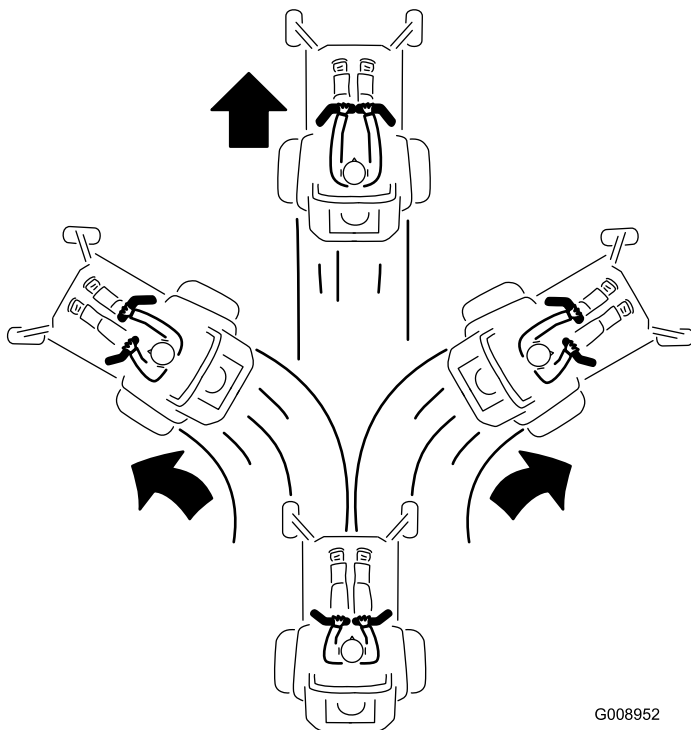
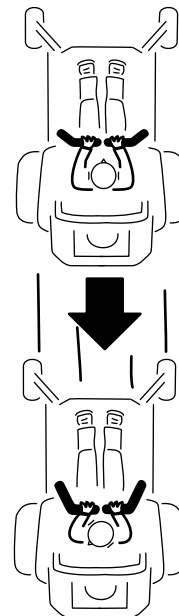

Figure 31

G008952  
g008952

## Conduite en marche arrière

1. Amenez les leviers de commande de déplacement au centre, en position déverrouillée.
2. Pour vous déplacer en marche arrière, tirez lentement les leviers en arrière ([Figure 32](#)).



G008953

g008953

Figure 32

# Utilisation de l'éjection latérale

La tondeuse est équipée d'un déflecteur d'herbe pivotant qui permet de disperser les déchets de tonte sur le côté et à la surface de la pelouse.

## **⚠ DANGER**

Si le déflecteur d'herbe, l'obturateur d'éjection ou le bac à herbe complet n'est pas en place sur la machine, vous-même ou d'autres personnes peuvent être touchés par une lame ou des projections de débris. Les lames en rotation et les débris projetés peuvent occasionner des blessures graves ou mortelles.

- N'enlevez jamais le déflecteur d'herbe du tablier de coupe, sa présence est nécessaire pour diriger l'herbe coupée sur la pelouse. Si le déflecteur d'herbe est endommagé, remplacez-le immédiatement.
- Ne mettez jamais les mains ou les pieds sous le tablier de coupe.
- N'essayez jamais de dégager l'ouverture d'éjection ou les lames sans avoir au préalable amené la commande des lames (PDF) en position DÉSENGAGÉE, tourné la clé de contact en position ARRÊT et enlevé la clé.
- Vérifiez que le déflecteur d'herbe est abaissé.

## Réglage de la hauteur de coupe

### Utilisation du verrou de transport

Le verrou de transport s'utilise avec la pédale de levage du tablier et a 2 positions : une position de VERROUILLAGE et une position de DÉVERROUILLAGE pour le transport du tablier de coupe (Figure 33).

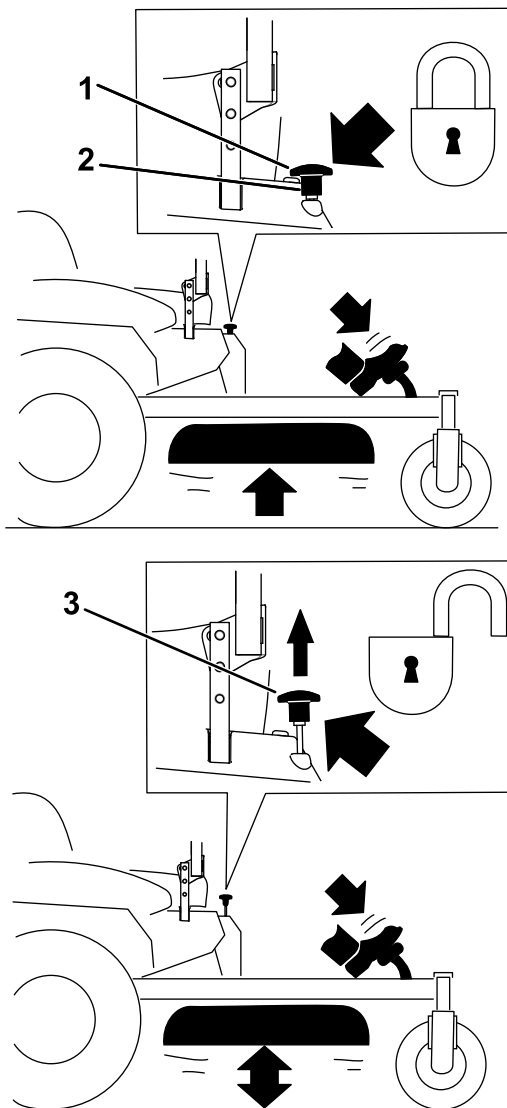

Figure 33

Positions du verrou de transport

1. Bouton de verrouillage de transport
2. Position de VERROUILLAGE – le tablier de coupe se verrouille en position de transport.
3. Position de DÉVERROUILLAGE – le tablier de coupe ne se verrouille pas en position de transport.

## Réglage de la goupille de hauteur de coupe

Vous pouvez régler la hauteur de coupe de 38 à 127 mm (1½ à 5 po) par paliers de 6,4 mm (¼ po) suivant le trou dans lequel vous placez la goupille de hauteur de coupe.

1. Placez le verrou de transport en position VERROUILLÉE.

2. Appuyez sur la pédale de levage du tablier avec le pied et élevez le tablier à la position de TRANSPORT (qui est aussi la position de hauteur de coupe de 127 mm [5 po]), comme montré à la [Figure 34](#).
3. Retirez l'axe du support de hauteur de coupe ([Figure 34](#)).
4. Placez la goupille dans le trou du support correspondant à la hauteur de coupe voulue ([Figure 34](#)).
5. Appuyez sur la pédale de levage du tablier, tirez le verrou de transport et abaissez lentement le tablier de coupe.

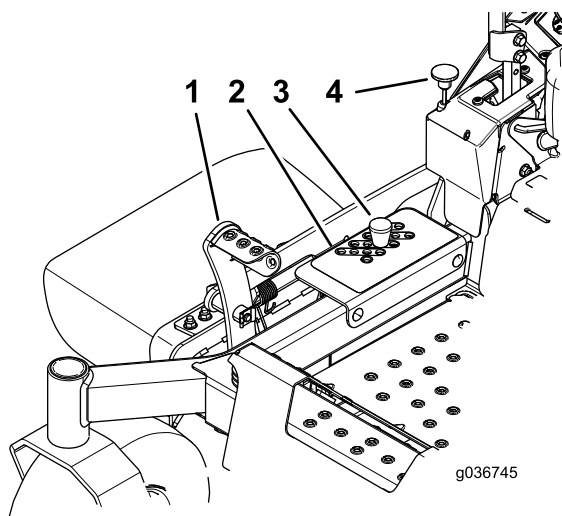

**Figure 34**

- |   |  |
|---|--|
| 1. Pédale de levage de tablier          | 3. Goupille de hauteur de coupe        |
| 2. Trous de réglage de hauteur de coupe | 4. Bouton de verrouillage de transport |

## Réglage des galets anti-scalp

Ajustez la hauteur des galets anti-scalp chaque fois que vous modifiez la hauteur de coupe.

**Remarque:** Réglez les galets anti-scalp de sorte qu'ils ne touchent pas le sol sur les surfaces normales et planes.

1. Garez la machine sur une surface plane et horizontale, désengagez la commande des lames et serrez le frein de stationnement.
2. Avant de quitter la position d'utilisation, coupez le moteur, enlevez la clé et attendez l'arrêt complet de toutes les pièces mobiles.
3. Réglez les galets anti-scalp comme montré à la [Figure 35](#) ou la [Figure 36](#).

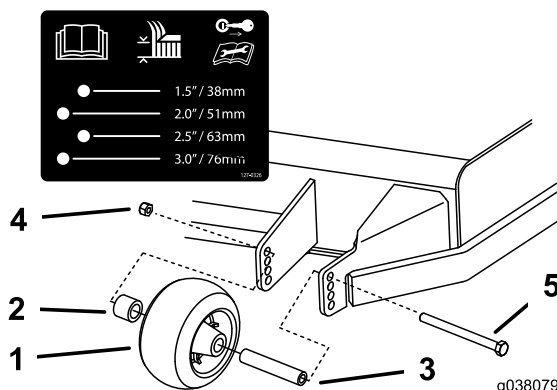

**Figure 35**

Tablier de coupe série 2500 montré

- |                     |                   |
|---------------------|-------------------|
| 1. Galet anti-scalp | 4. Écrou à embase |
| 2. Entretoise       | 5. Boulon         |
| 3. Douille          |                   |

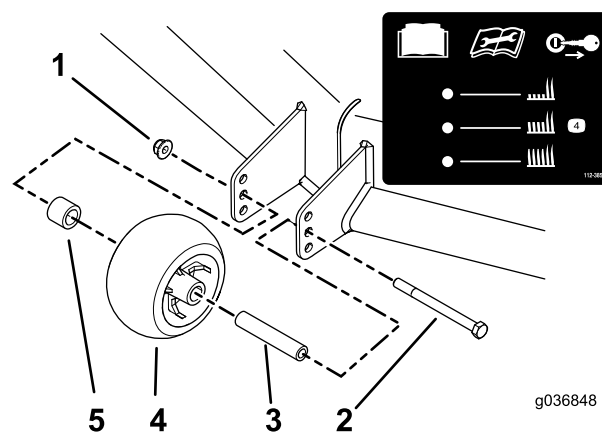

**Figure 36**

Tablier de coupe séries 1500 et 2000 montré

- |                   |                     |
|-------------------|---------------------|
| 1. Écrou à embase | 4. Galet anti-scalp |
| 2. Boulon         | 5. Entretoise       |
| 3. Bague          |                     |

# Réglage des pare-chocs latéraux

## Tondeuses à éjection arrière seulement

Montez les pare-chocs latéraux dans les trous supérieurs lorsque vous utilisez des hauteurs de coupe supérieures à 64 mm (2½ po) et dans les trous centraux pour des hauteurs de coupe inférieures.

**Remarque:** Lorsque les pare-chocs sont usés, montez-les sur le côté opposé en les retournant. Cela permet de les utiliser plus longtemps avant d'être obligé de les remplacer.

1. Garez la machine sur un sol plat et horizontal, désengagez la commande des lames et serrez le frein de stationnement; voir [Serrage du frein de stationnement \(page 29\)](#).
2. Avant de quitter la position d'utilisation, coupez le moteur, enlevez la clé et attendez l'arrêt complet de toutes les pièces mobiles.
3. Levez le tablier de coupe en position de transport.
4. Retirez les boulons et écrous de chaque pare-choc (Figure 37).

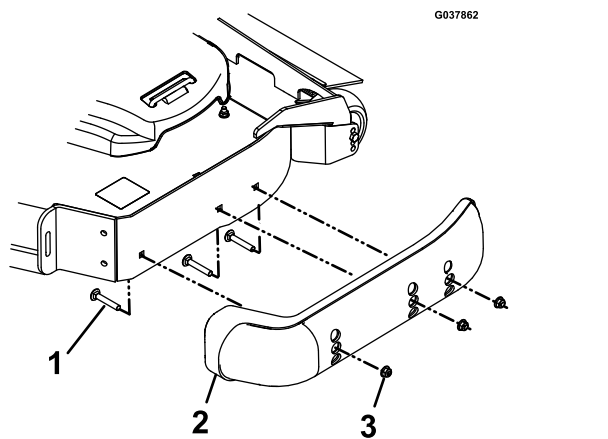

Figure 37

- |               |              |
|---------------|--------------|
| 1. Boulon (3) | 3. Écrou (3) |
| 2. Butée      |              |

5. Amenez chaque pare-choc à la position voulue puis fixez-le avec les boulons et écrous.

**Remarque:** Utilisez uniquement la série de trous supérieurs ou centraux pour régler les pare-chocs. Les trous inférieurs sont utilisés quand vous changez de côté; ils deviennent alors les trous supérieurs de l'autre côté de la tondeuse.

# Conseils d'utilisation

## Utilisation du réglage du haut régime

Pour obtenir une circulation d'air maximale et des résultats optimaux, faites tourner le moteur à HAUT RÉGIME. L'air doit pouvoir circuler pour bien couper l'herbe. Pour cette raison, ne sélectionnez pas une hauteur de coupe trop basse car le tablier de coupe serait alors complètement entouré d'herbe haute. Placez-vous toujours de sorte qu'un côté du tablier de coupe se trouve à l'extérieur de la zone non coupée. L'air pourra ainsi circuler librement dans le tablier de coupe.

## Tonte initiale

Tondez l'herbe légèrement plus haut que d'habitude pour éviter de scalper les inégalités du terrain. La hauteur de coupe habituelle est cependant celle qui convient le mieux en général. Si la hauteur de l'herbe dépasse 15 cm (6 po), vous devrez peut-être vous y reprendre à deux fois pour obtenir un résultat acceptable.

## Tonte du tiers de la hauteur de l'herbe

L'idéal est de ne raccourcir l'herbe que du tiers de sa hauteur. Une coupe plus courte est déconseillée, à moins que l'herbe ne soit clairsemée, ou en automne lorsque la pousse commence à ralentir.

## Alternance de la direction de la tonte

Alternez le sens des passages pour ne pas coucher l'herbe. L'alternance permet aussi de mieux disperser l'herbe coupée, ce qui améliore la décomposition et la fertilisation.

## Fréquence de tonte

L'herbe pousse plus ou moins vite selon la saison. Pour conserver une hauteur de coupe régulière, tondez plus souvent au début du printemps. Réduisez la fréquence de tonte au milieu de l'été, lorsque l'herbe pousse moins vite. Si le gazon n'a pas été tondu depuis un certain temps, tondez une première fois assez haut, puis un peu plus bas 2 jours plus tard.

## Tondre à vitesse réduite

Ralentissez pour améliorer la qualité de la coupe dans certaines conditions.

## Éviter une tonte trop rase

Si le gazon est irrégulier, augmentez la hauteur de coupe pour éviter de le scalper en tondant.

## Arrêt de la machine

Si vous immobilisez la machine en cours de tonte, un paquet d'herbe coupée peut tomber sur la pelouse. Pour éviter cela, rendez-vous dans une zone déjà tondue en laissant les lames engagées ou désengagez le tablier de coupe pendant la marche avant de la machine.

## Propreté du dessous du tablier de coupe

Nettoyez le dessous du tablier de coupe après chaque utilisation. Ne laissez pas l'herbe et la terre s'accumuler à l'intérieur, car la qualité de la tonte finira par en souffrir.

## Entretien des lames

Utilisez une lame bien aiguisée durant toute la saison de tonte, pour obtenir une coupe nette sans arracher ni déchiqueter les brins d'herbe. L'herbe arrachée ou déchiquetée brunit sur les bords, sa croissance ralentit et elle devient plus sensible aux maladies. Après chaque utilisation, vérifiez l'état, l'usure et l'affûtage des lames. Limez les entailles éventuelles et aiguissez les lames au besoin. Remplacez immédiatement les lames endommagées ou usées par des lames Toro d'origine.

## *Après l'utilisation*

## Consignes de sécurité après l'utilisation

### Consignes de sécurité générales

- Garez la machine sur une surface plane et horizontale, débrayez toutes les commandes, serrez le frein de stationnement, coupez le moteur et enlevez la clé ou débranchez le fil de la bougie. Attendez l'arrêt complet de tout mouvement et laissez refroidir la machine avant de la régler, la nettoyer, la réparer ou la remiser. Ne confiez jamais l'entretien de la machine à des personnes non qualifiées.
- Nettoyez la machine comme expliqué à la section Entretien. Ne laissez pas l'herbe, les feuilles, la

graisse ou l'huile, et autres débris s'accumuler sur et autour du moteur. Ces matériaux peuvent s'enflammer et causer un incendie.

- Vérifiez fréquemment que la machine ne comporte aucun composant usé ou détérioré qui pourrait présenter un danger. Resserrez les fixations desserrées.

# Utilisation du robinet d'arrivée de carburant

Fermez le robinet d'arrivée de carburant pour transporter, réviser ou remiser la machine (Figure 38).

Vérifiez que le robinet d'arrivée de carburant est ouvert avant de démarrer le moteur.

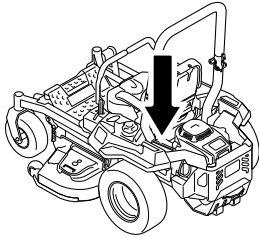

g036849

g036849

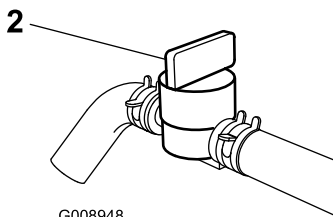
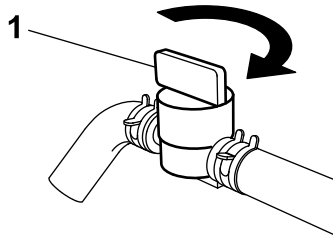

G008948

g008948

Figure 38

1. Position OUVERTE

2. Position FERMÉE

## ⚠ ATTENTION

Le moteur et les entraînements hydrauliques peuvent devenir très chauds. Vous pouvez vous brûler gravement au contact du moteur ou des entraînements hydrauliques chauds.

Attendez que le moteur et les entraînements hydrauliques soient complètement froids avant d'accéder aux vannes de déblocage des roues motrices.

Les vannes de déblocage des roues motrices sont situées à gauche et à droite sous le plancher moteur.

1. Garez la machine sur une surface plane et horizontale, désengagez la commande des lames et serrez le frein de stationnement.
2. Avant de quitter la position d'utilisation, coupez le moteur, enlevez la clé et attendez l'arrêt complet de toutes les pièces mobiles.
3. Localisez les leviers de dérivation derrière le siège, à droite et à gauche du châssis.
4. Pour pousser la machine, déplacez les deux boutons de dérivation en arrière et bloquez-les en place (Figure 39).
5. Desserrez le frein de stationnement avant de pousser la machine.

# Utilisation des vannes de déblocage des roues motrices

## ⚠ ATTENTION

Vous pouvez vous coincer les mains dans les composants d'entraînement en rotation situés sous le plancher moteur, et subir des blessures graves.

Coupez le moteur, enlevez la clé et attendez l'arrêt complet de toutes les pièces mobiles avant d'accéder aux vannes de déblocage des roues motrices.

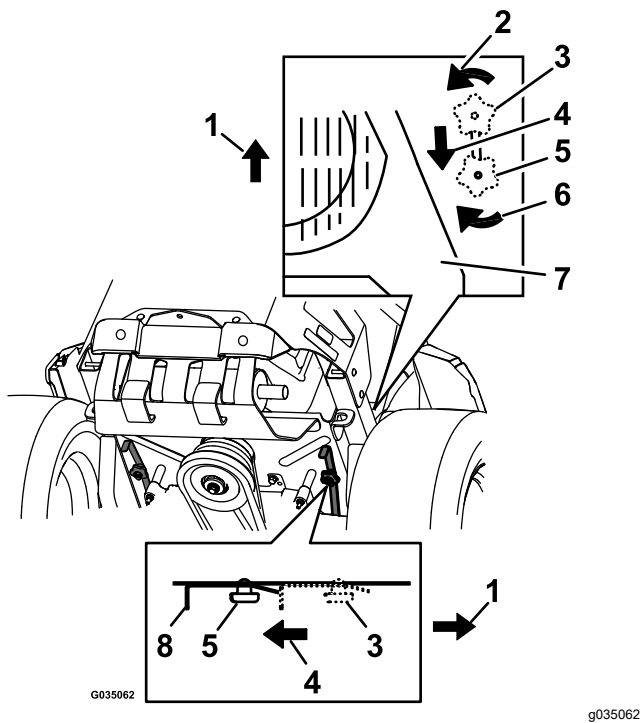

Figure 39

1. Avant de la machine
2. Tourner le bouton de déblocage de dérivation dans le sens antihoraire pour le desserrer
3. Position des leviers pour conduire la machine
4. Tirer le levier dans cette direction pour pousser la machine
5. Position des leviers pour pousser la machine
6. Tourner le bouton de déblocage de dérivation dans le sens horaire pour le serrer
7. Moteur
8. Levier de déblocage

6. Pour faire fonctionner la machine, amenez les boutons de dérivation en position AVANT et verrouillez-les en place (Figure 39).

## ⚠ ATTENTION

Il est dangereux de conduire sur la voie publique sans clignotants, éclairages, réflecteurs ou panneau « véhicule lent »; vous risquez de provoquer un accident et de vous blesser.

Ne conduisez pas la machine sur la voie publique.

## Choisir une remorque

### ⚠ ATTENTION

Le chargement de la machine sur une remorque ou un camion augmente le risque de basculement, et donc de blessures graves ou mortelles (Figure 40).

- Utilisez uniquement une rampe pleine largeur; n'utilisez pas de rampes séparées de chaque côté de la machine.
- L'angle entre la rampe et le sol, ou entre la rampe et la remorque ou le camion, ne doit pas dépasser 15 degrés.
- La rampe doit être au moins quatre fois plus longue que la hauteur de la remorque ou du plateau de chargement par rapport au sol. De la sorte, l'angle de la rampe ne dépassera pas 15 degrés sur un sol plat.

## Transport de la machine

Transportez la machine sur une remorque de poids-lourd ou un camion. Utilisez une rampe d'une seule pièce. Le camion ou la remorque doit être équipé(e) des freins, des éclairages et de la signalisation exigés par la loi. Lisez attentivement toutes les consignes de sécurité. Tenez-en compte pour éviter de vous blesser ou de blesser des personnes à proximité. Reportez-vous aux ordonnances locales concernant les exigences d'arrimage et de remorquage.



## Chargement de la machine

### ⚠ ATTENTION

Le chargement de la machine sur une remorque ou un camion augmente le risque de basculement et donc de blessures graves ou mortelles.

- Procédez avec la plus grande prudence lorsque vous manœuvrez la machine sur une rampe.
- Montez la rampe en marche arrière et descendez-la en marche avant.
- Évitez d'accélérer ou de décélérer brutalement lorsque vous conduisez la machine sur une rampe car vous pourriez en perdre le contrôle ou la faire basculer.

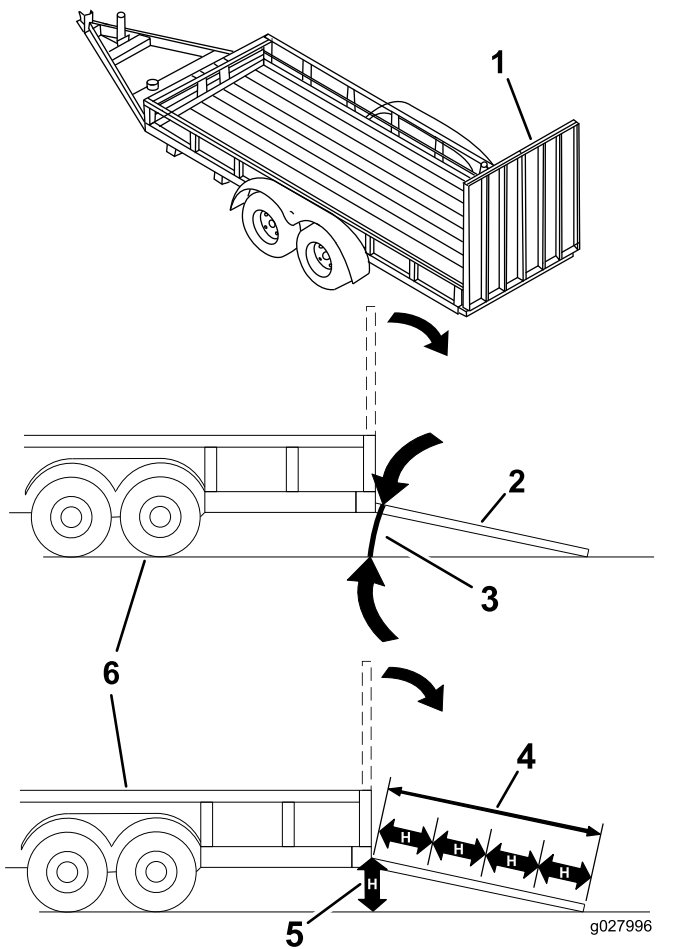

Figure 40

- |   |  |
|---|--|
| 1. Rampe d'une seule pièce en position rangée                           | 4. La rampe doit être au moins quatre fois plus longue que la hauteur de la remorque ou du plateau de chargement par rapport au sol. |
| 2. Vue latérale de la rampe d'une seule pièce en position de chargement | 5. H = hauteur du plateau de la remorque ou du camion par rapport au sol   |
| 3. 15 degrés maximum  | 6. Remorque  |

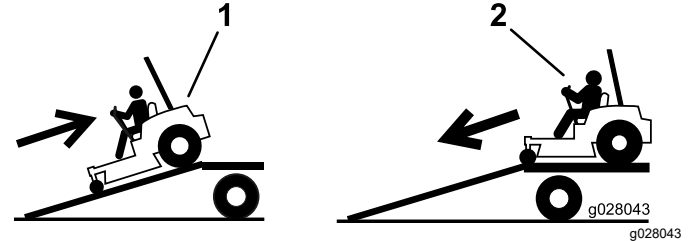
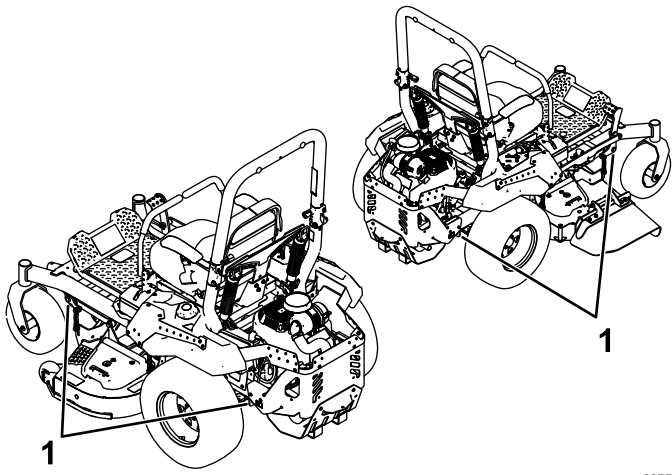

Figure 41

- |                                      |                                       |
|--------------------------------------|---------------------------------------|
| 1. Monter la rampe en marche arrière | 2. Descendre la rampe en marche avant |
|--------------------------------------|---------------------------------------|

- Coupez le moteur, enlevez la clé et serrez le frein de stationnement.
- Arrimez la machine près des roues pivotantes avant et du pare-chocs arrière à l'aide de sangles, chaînes, câbles ou cordes (Figure 42). Reportez-vous à la réglementation locale concernant les exigences en matière d'arrimage.



g227761

**Figure 42**

1. Points d'attache
- 

## Déchargement de la machine

1. Abaissez la rampe pour que l'angle avec le sol ne dépasse pas 15 degrés (Figure 40).
2. Descendez la rampe en marche avant (Figure 41).

# Entretien

## Consignes de sécurité pendant l'entretien

### ⚠ ATTENTION

Pendant les opérations d'entretien ou de réglage, quelqu'un pourrait mettre le moteur en marche. Le démarrage accidentel du moteur peut vous blesser gravement ou blesser des personnes à proximité.

Avant de procéder à un quelconque entretien, enlevez la clé de contact, serrez le frein de stationnement et débranchez le fil de la ou des bougies. Écartez le ou les fils pour éviter tout contact accidentel avec la ou les bougies.

### ⚠ ATTENTION

Le moteur peut devenir très chaud. Vous pouvez vous brûler gravement à son contact.

Attendez que le moteur soit complètement froid avant d'effectuer des entretiens ou des réparations à proximité.

- Garez la machine sur une surface plane et horizontale, débrayez toutes les commandes, serrez le frein de stationnement, coupez le moteur et enlevez la clé ou débranchez le fil de la bougie. Attendez l'arrêt complet de tout mouvement et laissez refroidir la machine avant de la régler, la nettoyer ou la réparer. Ne confiez jamais l'entretien de la machine à des personnes non qualifiées.
- Débranchez la batterie ou le fil de la bougie avant d'entreprendre des réparations. Débranchez toujours la borne négative de la batterie avant la borne positive. Rebranchez toujours la borne positive avant la borne négative.
- Maintenez la machine, les protections, les capots et tous les dispositifs de sécurité en place et en bon état. Contrôlez fréquemment l'usure ou la détérioration des composants et remplacez-les au besoin par des pièces recommandées par le fabricant.

### ⚠ ATTENTION

Le retrait de pièces et/ou d'accessoires d'origine peut modifier la garantie, la maniabilité et la sécurité de la machine. Les modifications non autorisées du matériel d'origine ou l'utilisation de pièces autres que des pièces Toro d'origine peuvent entraîner des blessures graves ou mortelles. Toute modification non autorisée de la machine, du moteur, du système d'alimentation ou de dégazage peut contrevenir aux normes de sécurité telles que ANSI, OSHA et NFPA et/ou à la réglementation gouvernementale telle EPA and CARB.

### ⚠ ATTENTION

Les fuites de liquide hydraulique sous pression peuvent transpercer la peau et causer des blessures graves. L'injection de liquide sous la peau nécessite une intervention chirurgicale dans les heures qui suivent l'accident, réalisée par un médecin connaissant ce genre de blessure, pour éviter le risque de gangrène.

- Le cas échéant, vérifiez l'état de tous les flexibles et conduites hydrauliques, ainsi que le serrage de tous les raccords et branchements, avant de mettre le système hydraulique sous pression.
- N'approchez pas les mains ni aucune autre partie du corps des fuites en trou d'épingle ou des gicleurs d'où sort du liquide hydraulique sous haute pression.
- Utilisez un morceau de carton ou de papier pour détecter les fuites, jamais les mains.
- Évacuez soigneusement toute la pression du système hydraulique en plaçant les leviers de commande de déplacement au point mort et en coupant le moteur avant toute intervention sur le système hydraulique.

## **⚠ ATTENTION**

**Les composants du système d'alimentation sont soumis à une pression élevée. L'utilisation de composants non conformes peut causer une panne du système d'alimentation, une fuite de carburant et même une explosion.**

**Utilisez uniquement des conduites et des filtres à carburant homologués pour les systèmes à haute pression.**

- Examinez les lames avec précaution. Manipulez toujours les lames avec des gants ou en les enveloppant dans un chiffon, et toujours avec prudence. Remplacez toujours les lames endommagées. N'essayez jamais de les redresser ou de les souder.
- Utilisez des chandelles pour soutenir la machine et/ou les composants au besoin.

## **⚠ PRUDENCE**

**Ne vous fiez pas uniquement à des crics mécaniques ou hydrauliques pour soulever la machine aux fins d'entretien ou de révision; cela pourrait être dangereux. Ils peuvent ne pas offrir un soutien suffisant ou peuvent lâcher et laisser retomber la machine, et causer ainsi des blessures.**

**Ne vous fiez pas uniquement à des crics mécaniques ou hydrauliques comme soutien. Utilisez des chandelles adéquates ou un support équivalent.**

- Libérez la pression emmagasinée dans les composants avec précaution.
- N'approchez jamais les mains ou les pieds des pièces mobiles. Dans la mesure du possible, évitez d'effectuer des réglages sur la machine quand le moteur est en marche. Si la procédure d'entretien ou de réglage exige que le moteur tourne et que des composants se déplacent, faites preuve d'une extrême prudence.

## **⚠ ATTENTION**

**Les pièces mobiles et les surfaces brûlantes peuvent causer des blessures.**

**N'approchez pas les doigts, les mains ou les vêtements des pièces rotatives et des surfaces chaudes.**

- Vérifiez fréquemment le couple de serrage de tous les boulons.

# Programme d'entretien recommandé

| Périodicité d'entretien   | Procédure d'entretien  |
|---|--|
| Après les 5 premières heures de fonctionnement                        | <ul style="list-style-type: none"> <li>• Moteurs Toro – vidangez l'huile moteur et remplacez le filtre.</li> </ul>   |
| Après les 75 premières heures   | <ul style="list-style-type: none"> <li>• Remplacez les filtres et le liquide du système hydraulique.</li> </ul>  |
| À chaque utilisation ou une fois par jour                             | <ul style="list-style-type: none"> <li>• Contrôlez le système de sécurité.</li> <li>• Moteurs Kawasaki – contrôlez le niveau d'huile moteur.</li> <li>• Moteurs Kohler – vérifiez la propreté, le serrage et l'état du filtre à air.</li> <li>• Moteurs Kohler – contrôlez le niveau d'huile moteur.</li> <li>• Moteurs Toro – contrôlez le niveau d'huile moteur.</li> <li>• Nettoyez le carter du ventilateur (plus fréquemment s'il y a beaucoup de poussière ou de saleté).</li> <li>• Nettoyez la grille d'entrée d'air.</li> <li>• Contrôle de la ceinture de sécurité.</li> <li>• Contrôlez les boutons de l'arceau de sécurité.</li> <li>• Nettoyez la grille du moteur et la surface autour du moteur.</li> <li>• Nettoyez la surface autour du système d'échappement.</li> <li>• Vérifiez le niveau du liquide hydraulique dans le vase d'expansion.</li> <li>• Examinez les lames.</li> <li>• Nettoyez le tablier de coupe.</li> <li>• Nettoyez la suspension.</li> </ul> |
| Toutes les 25 heures  | <ul style="list-style-type: none"> <li>• Tondeuses séries 1500 et 2000 – graissez les axes des roues pivotantes avant (plus fréquemment en cas de saleté ou poussière abondantes).</li> <li>• Moteurs Kohler – faites l'entretien ou remplacez l'élément en mousse du filtre à air (plus fréquemment s'il y a beaucoup de poussière et de saleté).</li> </ul>  |
| Toutes les 25 heures ou tous les mois, la première échéance prévalant | <ul style="list-style-type: none"> <li>• Moteurs Toro avec filtre à air standard – nettoyez l'élément en mousse du filtre à air (plus fréquemment en cas de saleté ou poussière abondantes).</li> </ul>  |
| Toutes les 50 heures  | <ul style="list-style-type: none"> <li>• Tondeuses série 2500 – graissez le pivot de la poulie de tension du tablier.</li> <li>• Graissez le pivot de la poulie de tension de la pompe.</li> <li>• Contrôlez le pare-étincelles (selon l'équipement).</li> <li>• Contrôlez la pression des pneus.</li> <li>• Contrôlez l'état des courroies (usure/fissures).</li> </ul>   |
| Toutes les 100 heures   | <ul style="list-style-type: none"> <li>• Moteurs Kawasaki – vidangez l'huile moteur (plus fréquemment en cas de saleté ou poussière abondantes).</li> <li>• Moteurs Kawasaki – remplacez ou nettoyez et réglez l'écartement des électrodes de la bougie.</li> <li>• Moteurs Kohler – remplacez l'élément en papier du filtre à air (plus fréquemment s'il y a beaucoup de poussière et de saleté).</li> <li>• Moteurs Kohler – vidangez l'huile moteur et remplacez le filtre à huile moteur.</li> </ul>   |
| Toutes les 100 heures ou tous les ans, la première échéance prévalant | <ul style="list-style-type: none"> <li>• Pour les moteurs Toro à filtre à air standard – remplacez les éléments filtrants en mousse et en papier (plus fréquemment en cas de saleté ou poussière abondantes).</li> <li>• Moteurs Toro – vidangez l'huile moteur et remplacez le filtre à huile (plus fréquemment en cas de saleté ou poussière abondantes).</li> <li>• Moteurs Toro – contrôlez les bougies d'allumage.</li> <li>• Moteurs Kohler – nettoyez les ailettes de refroidissement (plus fréquemment si l'atmosphère est poussiéreuse ou sale).</li> </ul>   |
| Toutes les 200 heures   | <ul style="list-style-type: none"> <li>• Moteurs Kawasaki – remplacez le filtre à huile moteur (plus fréquemment en cas de saleté ou poussière abondantes).</li> <li>• Moteurs Kohler – contrôlez les bougies d'allumage.</li> <li>• Moteurs Toro – remplacez les bougies d'allumage.</li> </ul>   |

| Périodicité d'entretien              | Procédure d'entretien  |
|--------------------------------------|--|
| Toutes les 250 heures                | <ul style="list-style-type: none"> <li>Moteurs Kawasaki – remplacez le préfiltre du filtre à air (plus fréquemment en cas de saleté ou poussière abondantes).</li> <li>Moteurs Kawasaki – contrôlez l'élément de sécurité du filtre à air (plus fréquemment en cas de saleté ou poussière abondantes).</li> <li>Moteurs Toro avec filtre à air grande capacité – remplacez le filtre à air (plus fréquemment en cas de saleté ou poussière abondantes).</li> <li>Après le premier remplacement, remplacez les filtres et le liquide du système hydraulique si vous utilisez le liquide Mobil 1 15W50 (plus fréquemment en cas de saleté ou poussière abondantes).</li> </ul>   |
| Toutes les 300 heures                | <ul style="list-style-type: none"> <li>Moteurs Kawasaki – contrôlez et réglez le jeu aux soupapes. Contactez un dépositaire-réparateur agréé.</li> <li>Moteurs Toro – contrôlez et réglez le jeu aux soupapes. Contactez un dépositaire-réparateur agréé.</li> </ul>   |
| Toutes les 500 heures                | <ul style="list-style-type: none"> <li>Moteurs Kawasaki – remplacez l'élément de sécurité du filtre à air (plus fréquemment en cas de saleté ou poussière abondantes).</li> <li>Moteurs Kohler – contrôlez et réglez le jeu aux soupapes. Contactez un dépositaire-réparateur agréé.</li> <li>Moteurs Kohler – remplacez les bougies d'allumage.</li> <li>Remplacez le filtre d'entrée d'air antipollution.</li> <li>Remplacez le filtre à carburant (plus fréquemment si vous utilisez la machine dans une atmosphère poussiéreuse ou sale).</li> <li>Vérifiez le réglage du frein de stationnement.</li> <li>Après le premier remplacement, remplacez les filtres et le liquide du système hydraulique si vous utilisez le liquide Toro® HYPR-OIL™ 500 (plus fréquemment en cas de saleté ou poussière abondantes).</li> </ul> |
| Chaque mois                          | <ul style="list-style-type: none"> <li>Contrôlez la charge de la batterie.</li> </ul>  |
| Une fois par an                      | <ul style="list-style-type: none"> <li>Tondeuses série 2500 – graissez les moyeux des roues pivotantes.</li> </ul>   |
| Une fois par an ou avant le remisage | <ul style="list-style-type: none"> <li>Peignez les surfaces écaillées.</li> <li>Effectuez toutes les procédures décrites au chapitre Remisage</li> </ul>   |

**Important:** Reportez-vous au manuel du propriétaire du moteur pour toutes procédures d'entretien supplémentaires.

## ▲ PRUDENCE

Si vous laissez la clé dans le commutateur d'allumage, quelqu'un pourrait mettre le moteur en marche accidentellement et vous blesser gravement, ainsi que toute personne à proximité.

Coupez le moteur et enlevez la clé du commutateur d'allumage avant d'effectuer un entretien.

## Lubrification

### Graissage de la machine

**Périodicité des entretiens:** Toutes les 25 heures—Tondeuses séries 1500 et 2000 – graissez les axes des roues pivotantes avant (plus fréquemment en cas de saleté ou poussière abondantes).

Toutes les 50 heures—Tondeuses série 2500 – graissez le pivot de la poulie de tension du tablier.

Toutes les 50 heures—Graissez le pivot de la poulie de tension de la pompe.

Graissez la machine plus fréquemment si vous travaillez dans une atmosphère sale ou poussiéreuse.

**Type de graisse :** graisse n° 2 au lithium ou au molybdène.

1. Garez la machine sur un sol plat et horizontal, désengagez la PDF et serrez le frein de stationnement ; voir [Lever de frein de stationnement \(page 17\)](#).
2. Avant de quitter la position d'utilisation, coupez le moteur, enlevez la clé et attendez l'arrêt complet de toutes les pièces mobiles.
3. Nettoyez les graisseurs avec un chiffon.

**Remarque:** Grattez la peinture qui pourrait se trouver sur l'avant des graisseurs.

4. Injectez 1 à 2 jets de graisse dans le pivot de la poulie de tension de la pompe (Figure 43).
5. Graissez les axes des roues pivotantes avant (Figure 43).

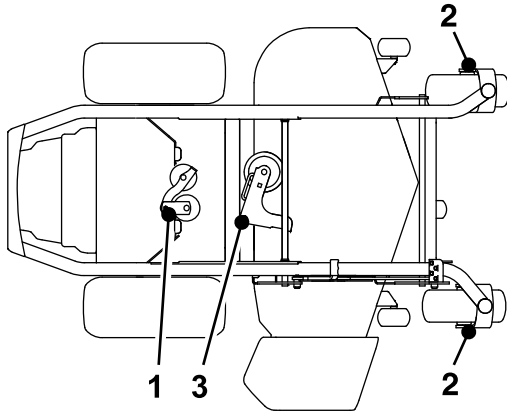

Figure 43

g037570

- |  |  |
|--|--|
| <ol style="list-style-type: none"> <li>1. Pivot de poulie de tension de pompe</li> <li>2. Axe de roue pivotante (tondeuses séries 1500 et 2000 seulement)</li> </ol> | <ol style="list-style-type: none"> <li>3. Pivot de poulie de tension de tablier de coupe (tondeuses série 2500 seulement)</li> </ol> |
|--|--|

6. Essuyez tout excès de graisse.

## Graissage des moyeux des roues pivotantes

### Tondeuses série 2500 seulement

**Périodicité des entretiens:** Une fois par an—Tondeuses série 2500 – graissez les moyeux des roues pivotantes.

1. Garez la machine sur un sol plat et horizontal, désengagez la PDF et serrez le frein de stationnement.
2. Avant de quitter la position d'utilisation, coupez le moteur, enlevez la clé et attendez l'arrêt complet de toutes les pièces mobiles.
3. Levez le tablier de coupe pour permettre l'accès.
4. Déposez la roue pivotante de la fourche.
5. Déposez les protège-joints du moyeu de roue (Figure 44).

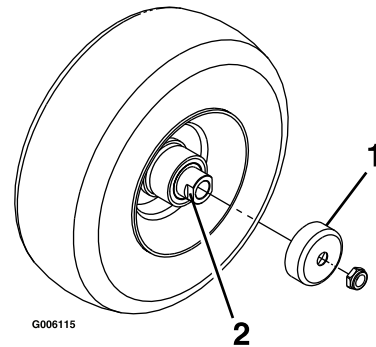

Figure 44

G006115

g006115

- |  |  |
|--|--|
| <ol style="list-style-type: none"> <li>1. Protège-joint</li> </ol> | <ol style="list-style-type: none"> <li>2. Écrou d'écartement avec méplats</li> </ol> |
|--|--|

6. Déposez un des écrous d'écartement de l'arbre de la roue pivotante.

**Remarque:** Du frein-filet a été appliqué pour bloquer les écrous d'écartement sur l'arbre de roue.

7. Déposez l'arbre de la roue (en laissant l'autre écrou d'écartement en place).
8. Faites levier pour déposer les joints, et vérifiez l'état et l'usure des roulements; remplacez-les au besoin.
9. Garnissez les roulements de graisse universelle.
10. Insérez 1 roulement, assorti d'un joint neuf, dans la roue.

**Remarque:** Remplacez les joints.

11. Si les deux écrous d'écartement sont absents de l'arbre de roue, appliquez du frein-filet sur l'un d'entre eux et vissez-le sur l'arbre de roue, méplats tournés vers l'extérieur.

**Remarque:** Ne vissez pas complètement l'écrou d'écartement au bout de l'arbre de roue. Laissez environ 3 mm (1/8 po) entre la surface extérieure de l'écrou d'écartement et l'extrémité de l'arbre de roue dans l'écrou.

12. Insérez l'ensemble écrou et arbre de roue dans la roue, du côté roulement et joint neuf.
13. L'extrémité ouverte de la roue étant tournée vers le haut, garnissez de graisse universelle la zone à l'intérieur de la roue autour de l'arbre.
14. Insérez le second roulement, assorti d'un joint neuf, dans la roue.
15. Appliquez du frein-filet sur le filetage du second écrou d'écartement et vissez-le sur l'arbre de roue, les méplats tournés vers l'extérieur.
16. Serrez l'écrou à un couple de 8 à 9 N·m (75 à 80 po-lb), desserrez-le puis resserrez-le à un couple de 2 à 3 N·m (20 à 25 po-lb).

**Remarque:** Attention à ne pas faire dépasser l'arbre de roue de l'écrou.

17. Reposez les protège-joints sur le moyeu, puis insérez la roue dans la fourche.
18. Montez le boulon et serrez l'écrou à fond.

**Important:** Pour éviter les dommages au joint et au roulement, vérifiez souvent le réglage du roulement. Faites tourner la roue pivotante. Elle ne doit pas tourner librement (plus de 1 ou 2 tours) ni présenter de jeu latéral. Si la roue tourne librement, ajustez l'écrou d'écartement jusqu'à ce que vous sentiez une légère résistance. Appliquez une autre couche de frein-filet.

## Identification du moteur

Reportez-vous au schéma suivant pour identifier le moteur de votre machine, puis passez à la section correspondante indiquée pour effectuer l'entretien (Figure 45).

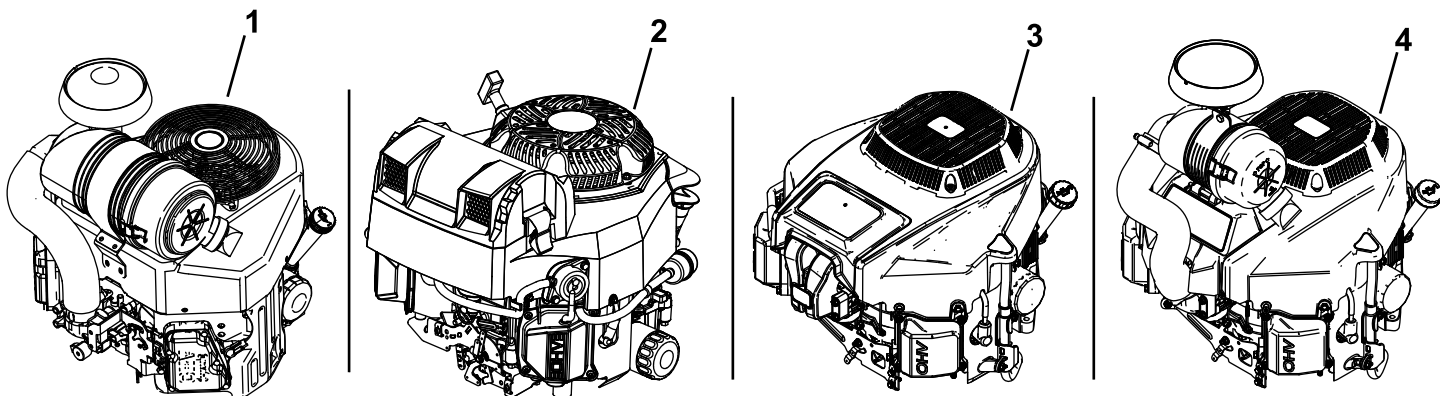

Figure 45

g231391

1. Moteur Kawasaki
2. Moteur Kohler
3. Moteur Toro avec filtre à air standard
4. Moteur Toro avec filtre à air grande capacité

- Pour l'entretien du moteur Kawasaki, voir [Entretien d'un moteur Kawasaki® \(page 49\)](#).



- Pour l'entretien du moteur Kohler, voir [Entretien d'un moteur Kohler® \(page 54\)](#).
- Pour l'entretien du moteur Toro, voir [Entretien d'un moteur Toro \(page 59\)](#).

## Entretien d'un moteur Kawasaki®

Cette section ne concerne que les machines équipées d'un moteur Kawasaki. Si le moteur de votre machine ressemble à celui représenté à la [Figure 46](#), il s'agit d'un moteur Kawasaki.

**Important:** Reportez-vous au manuel du propriétaire du moteur pour toutes procédures d'entretien supplémentaires.

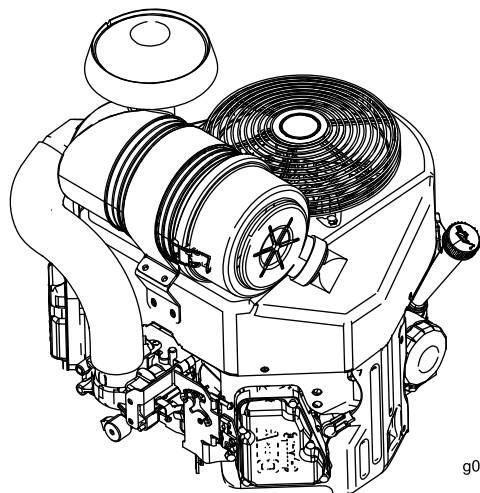

Figure 46

g036714

g036714

## Entretien du filtre à air

**Périodicité des entretiens:** Toutes les 250 heures—Moteurs Kawasaki – remplacez le préfiltre du filtre à air (plus fréquemment en cas de saleté ou poussière abondantes).

Toutes les 250 heures—Moteurs Kawasaki – contrôlez l'élément de sécurité du filtre à air (plus fréquemment en cas de saleté ou poussière abondantes).

Toutes les 500 heures—Moteurs Kawasaki – remplacez l'élément de sécurité du filtre à air (plus fréquemment en cas de saleté ou poussière abondantes).

**Remarque:** Nettoyez le filtre à air plus fréquemment si vous travaillez dans des conditions très sales ou poussiéreuses.

### Dépose des éléments du filtre à air

1. Garez la machine sur une surface plane et horizontale, placez la commande des lames

(PDF) en position désengagée et serrez le frein de stationnement.

2. Avant de quitter la position d'utilisation, coupez le moteur, enlevez la clé et attendez l'arrêt complet de toutes les pièces mobiles.
3. Ouvrez les dispositifs de verrouillage du filtre à air et détachez le couvercle du boîtier du filtre ([Figure 47](#)).

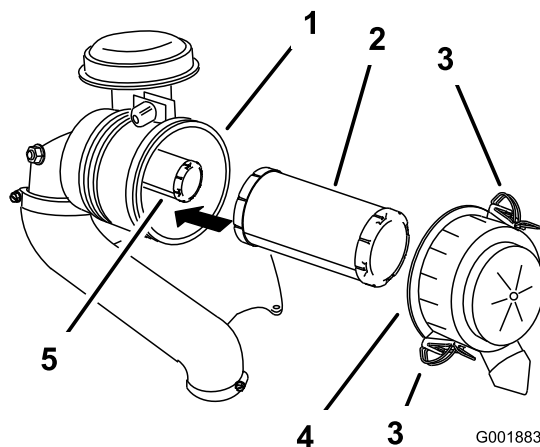

Figure 47

G001883

g001883

- |                            |                              |
|----------------------------|------------------------------|
| 1. Boîtier du filtre à air | 4. Couvercle du filtre à air |
| 2. Préfiltre               | 5. Élément de sécurité       |
| 3. Verrou                  |                              |

4. Nettoyez l'intérieur du couvercle du filtre à l'air comprimé.
5. Sortez le préfiltre du boîtier du filtre avec précaution ([Figure 47](#)).

**Remarque:** Évitez de cogner l'élément à l'intérieur du boîtier.

6. Ne déposez l'élément de sécurité que si vous devez le remplacer.

### Contrôle des éléments filtrants

1. Examinez l'élément de sécurité. S'il est encrassé, remplacez à la fois l'élément de sécurité et le préfiltre.

**Important:** N'essayez pas de nettoyer l'élément de sécurité. Si l'élément de sécurité est encrassé, cela signifie que le préfiltre est endommagé.

2. Vérifiez l'état du préfiltre en le plaçant devant une lumière forte. Remplacez le préfiltre s'il est encrassé, plié ou endommagé.

**Remarque:** Les trous éventuels apparaîtront sous forme de points brillants. Ne nettoyez pas le préfiltre.

## Pose des éléments filtrants

**Important:** Pour ne pas endommager le moteur, ne le faites jamais tourner sans que les deux éléments et le couvercle du filtre à air soient en place.

1. Si vous montez des éléments filtrants neufs, vérifiez qu'ils n'ont pas souffert pendant le transport.

**Remarque:** N'utilisez pas les éléments s'ils sont endommagés.

2. Si vous remplacez l'élément intérieur, insérez-le avec précaution dans le boîtier du filtre (Figure 47).
3. Placez ensuite le préfiltre sur l'élément de sécurité avec le même soin (Figure 47).

**Remarque:** Vérifiez que le préfiltre est bien engagé en position en appuyant sur son bord extérieur lors de la pose.

**Important:** N'appuyez pas sur la partie intérieure souple du filtre.

4. Remettez en place et verrouillez le couvercle du filtre à air (Figure 47).

## Contrôle du niveau et vidange de l'huile moteur

**Périodicité des entretiens:** À chaque utilisation ou une fois par jour

Toutes les 100 heures (plus fréquemment en cas de saleté ou poussière abondantes).

Toutes les 200 heures—Moteurs Kawasaki – remplacez le filtre à huile moteur (plus fréquemment en cas de saleté ou poussière abondantes).

### Spécifications de l'huile moteur

**Type d'huile :** huile détergente (classe de service API SF, SG, SH, SJ ou SL)

**Capacité du carter :** 1,8 L (61 oz) sans le filtre à huile; 2,1 L (71 oz) avec le filtre à huile

**Viscosité :** Voir le tableau ci-dessous.

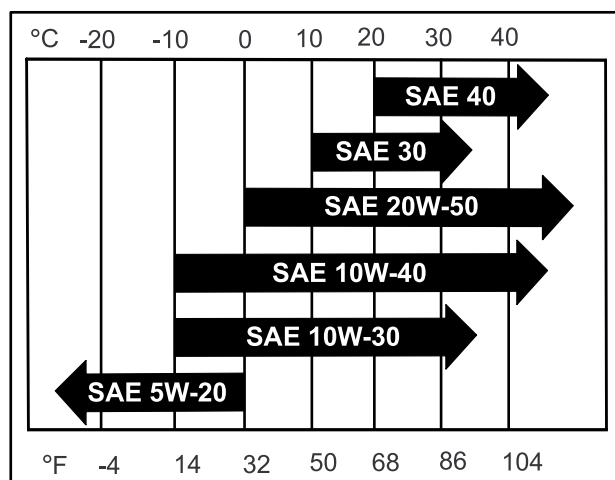

g037096

g037096

Figure 48

**Remarque:** Bien que l'huile moteur 10W-40 soit celle préconisée dans la plupart des cas, il faut parfois changer de viscosité en réponse aux conditions atmosphériques. L'utilisation d'une huile moteur 20W-50 à des températures ambiantes plus élevées peut réduire la consommation d'huile.

### Contrôle du niveau d'huile moteur

**Remarque:** Contrôlez le niveau d'huile quand le moteur est froid.

**Important:** Vous risquez d'endommager le moteur si vous le faites tourner alors que le carter est trop ou pas assez rempli d'huile.

1. Garez la machine sur une surface plane et horizontale, placez la commande des lames (PDF) en position désengagée et serrez le frein de stationnement.

- Avant de quitter la position d'utilisation, coupez le moteur, enlevez la clé et attendez l'arrêt complet de toutes les pièces mobiles.

**Remarque:** Laissez refroidir le moteur pour donner le temps à l'huile de s'écouler dans le carter.

- Pour éviter de faire tomber de l'herbe, de la poussière, etc., dans le moteur, nettoyez la surface autour du bouchon de remplissage-jauge d'huile, avant de l'enlever (Figure 49).

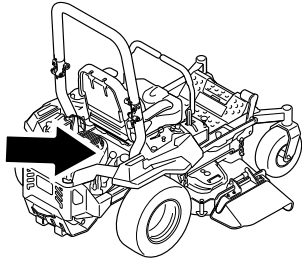

g036856

g036856

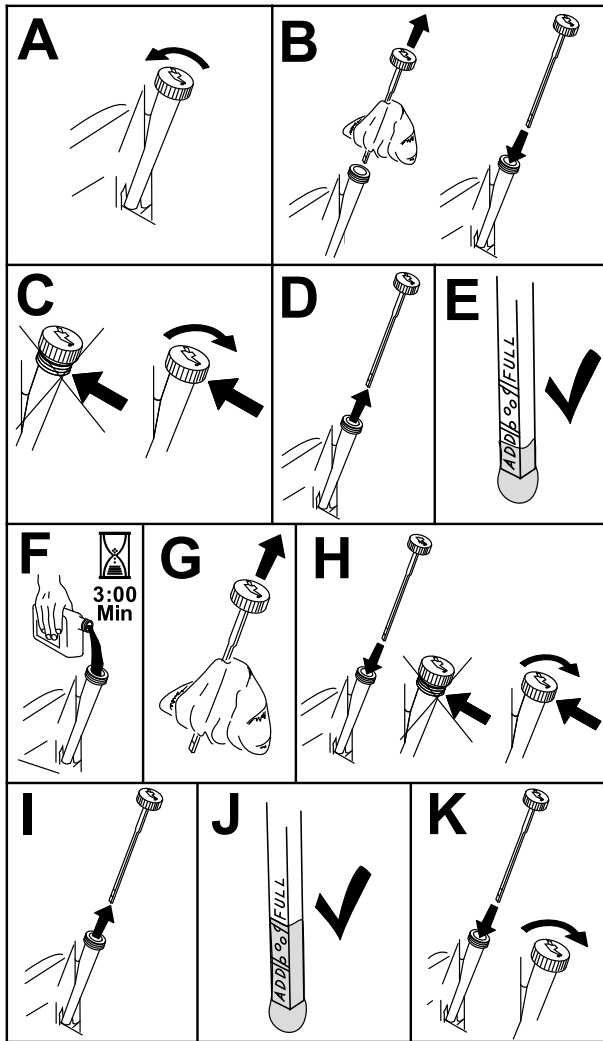

Figure 49

g235263

## Vidange de l'huile moteur

**Remarque:** Débarrassez-vous de l'huile usagée dans un centre de recyclage.

- Démarrez le moteur et laissez-le tourner pendant 5 minutes.

**Remarque:** Cela permet de réchauffer l'huile, qui s'écoule alors plus facilement.

- Garez la machine en plaçant le côté de la vidange légèrement plus bas que l'autre côté, pour permettre à toute l'huile de s'écouler.
- Désengagez la commande des lames (PDF) et serrez le frein de stationnement.
- Avant de quitter la position d'utilisation, coupez le moteur, enlevez la clé et attendez l'arrêt complet de toutes les pièces mobiles.
- Vidangez l'huile moteur (Figure 50).

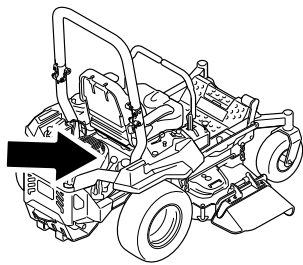

g036856

g036856

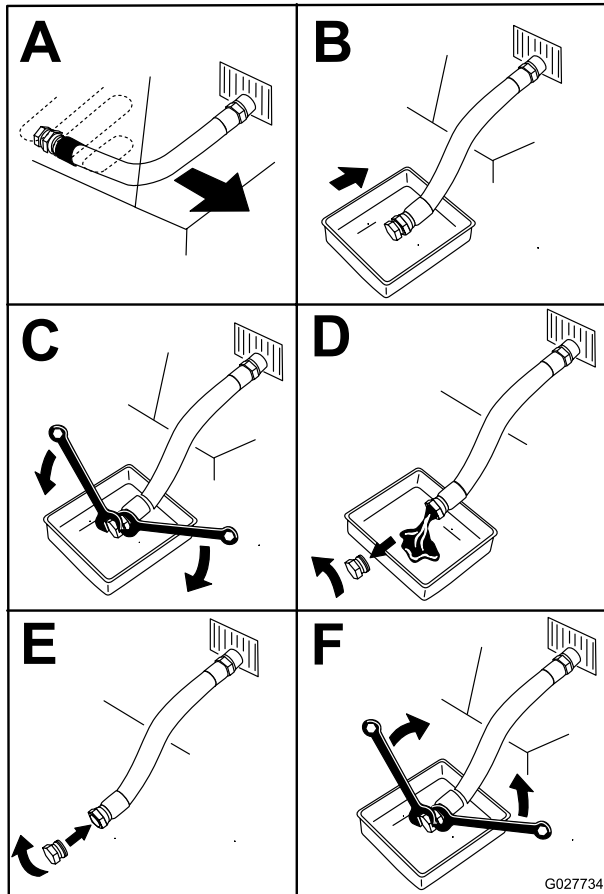

G027734

g027734

Figure 50

6. Versez lentement environ 80 % de l'huile spécifiée dans le tube de remplissage, puis faites l'appoint lentement jusqu'à ce que le niveau atteigne le repère maximum (Full) (Figure 51).

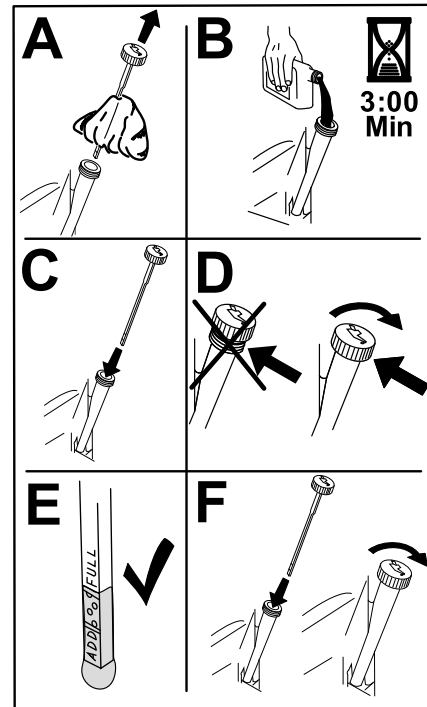

g235264

Figure 51

7. Démarrez le moteur et conduisez la machine jusqu'à une surface plane et horizontale.
8. Contrôlez à nouveau le niveau d'huile.

### Remplacement du filtre à huile moteur

1. Vidangez l'huile moteur; voir [Vidange de l'huile moteur \(page 51\)](#).
2. Remplacez le filtre à huile moteur ([Figure 52](#)).

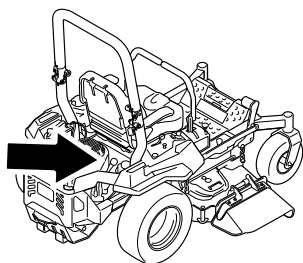

g036856

g036856

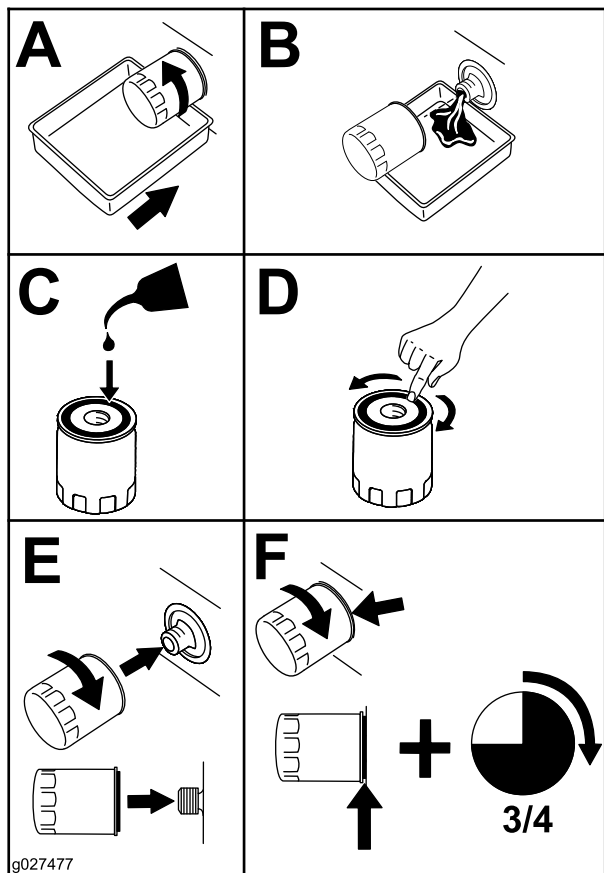

g027477

g027477

Figure 52

**Remarque:** Assurez-vous que le joint du filtre à huile touche le moteur puis vissez-le encore de trois quarts de tour.

3. Remplissez le carter moteur d'une huile neuve du type voulu; voir [Spécifications de l'huile moteur \(page 50\)](#).

## Entretien des bougies

**Périodicité des entretiens:** Toutes les 100 heures

Avant de monter une bougie, vérifiez si l'écartement entre l'électrode centrale et l'électrode latérale est correct. Utilisez une clé à bougies pour déposer et reposer les bougies, et une jauge d'épaisseur pour contrôler et régler l'écartement des électrodes. Remplacez la bougie au besoin.

**Type de bougie :** NGK® BPR4ES ou type équivalent

**Écartement des électrodes :** 0,75 mm (0,03 po)

### Dépose des bougies

1. Garez la machine sur une surface plane et horizontale, placez la commande des lames (PDF) en position désengagée et serrez le frein de stationnement.
2. Avant de quitter la position d'utilisation, coupez le moteur, enlevez la clé et attendez l'arrêt complet de toutes les pièces mobiles.
3. Nettoyez la surface autour de la base de la bougie pour empêcher la poussière et les débris de pénétrer dans le moteur.
4. Localisez et retirez la ou les bougies comme montré à la [Figure 53](#).

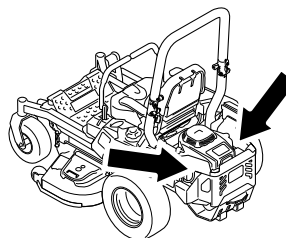

g036857

g036857

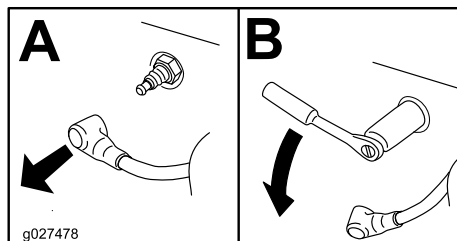

g027478

g027478

Figure 53

### Contrôle des bougies

**Important:** Ne nettoyez pas la ou les bougies. Remplacez toujours les bougies si elles sont recouvertes d'un dépôt noir ou d'une couche grasse, si elles sont fissurées ou si les électrodes sont usées.

Si l'isolateur est recouvert d'un léger dépôt gris ou brun, le moteur fonctionne correctement. S'il est

recouvert d'un dépôt noir, cela signifie généralement que le filtre à air est encrassé.

Régalez l'écartement des électrodes à 0,75 mm (0,03 po).

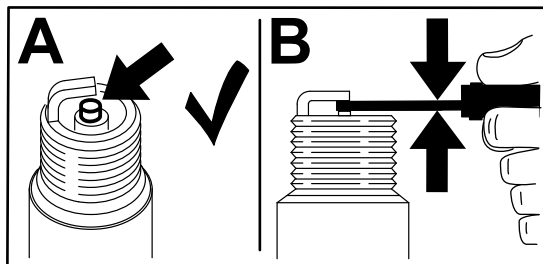

Figure 54

g206628

### Pose des bougies

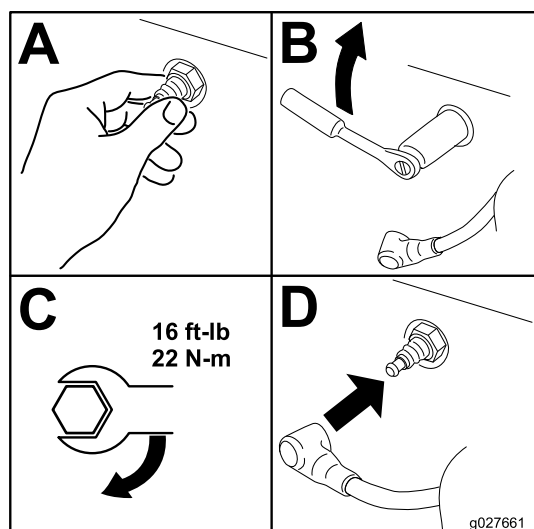

Figure 55

g027661

g027661

## Entretien d'un moteur Kohler®

Cette section ne concerne que les machines équipées d'un moteur Kohler. Si le moteur de votre machine ressemble à celui représenté à la Figure 56, il s'agit d'un moteur Kohler.

**Important:** Reportez-vous au manuel du propriétaire du moteur pour toutes procédures d'entretien supplémentaires.

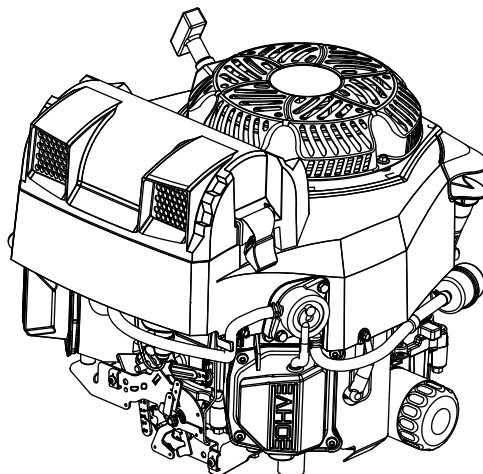

g036713

g036713

Figure 56

### Entretien du filtre à air

**Périodicité des entretiens:** À chaque utilisation ou une fois par jour—Moteurs Kohler – vérifiez la propreté, le serrage et l'état du filtre à air.

Toutes les 25 heures—Moteurs Kohler – faites l'entretien ou remplacez l'élément en mousse du filtre à air (plus fréquemment s'il y a beaucoup de poussière et de saleté).

Toutes les 100 heures—Moteurs Kohler – remplacez l'élément en papier du filtre à air (plus fréquemment s'il y a beaucoup de poussière et de saleté).

**Remarque:** Nettoyez le filtre à air plus fréquemment si vous travaillez dans des conditions très poussiéreuses ou sableuses.

## Dépose des éléments filtrants

1. Tournez les verrous vers l'extérieur.
2. Déposez le couvercle pour accéder aux éléments filtrants (Figure 57).

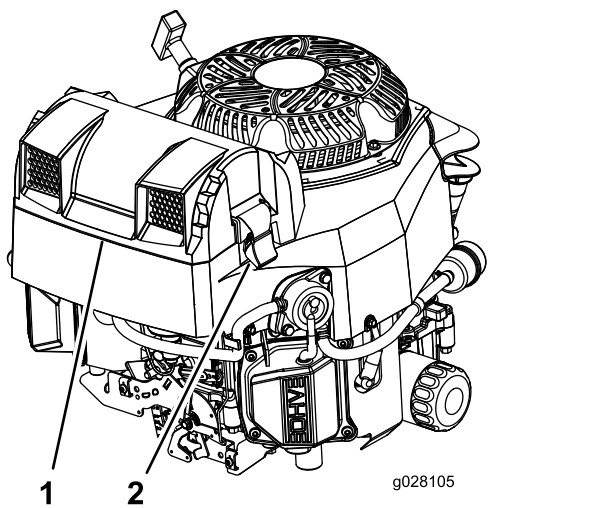

Figure 57

1. Couvercle du filtre à air
2. Verrou du filtre à air

3. Sortez les éléments en mousse et en papier (Figure 58).
4. Sortez l'élément en mousse de l'élément en papier (Figure 58).

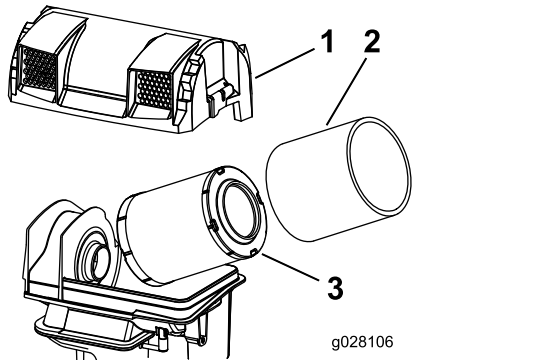

Figure 58

1. Couvercle du filtre à air
2. Élément en mousse
3. Élément en papier

## Entretien de l'élément en mousse

1. Lavez l'élément en mousse dans de l'eau chaude additionnée de savon liquide. Rincez soigneusement l'élément une fois propre.
2. Séchez l'élément en le pressant dans un chiffon propre.

**Important:** Remplacez l'élément en mousse s'il est usé ou déchiré.

## Entretien de l'élément en papier

1. Tapotez doucement l'élément en papier pour faire tomber la poussière.

**Remarque:** Ne lavez pas l'élément en papier et ne le nettoyez pas à l'air comprimé, cela pourrait l'endommager.

**Remarque:** Remplacez l'élément s'il est encrassé, déformé ou endommagé. Manipulez le nouvel élément avec précaution; ne l'utilisez pas si la surface du joint est pliée ou endommagée.

2. Nettoyez la base du filtre à air au besoin et vérifiez qu'elle est en bon état.

## Montage des éléments filtrants

1. Montez l'élément en mousse sur l'élément en papier.
2. Posez les éléments filtrants sur la base du filtre à air (Figure 58).
3. Reposez le couvercle et fixez-le avec les verrous (Figure 57).

## Contrôle du niveau et vidange de l'huile moteur

**Périodicité des entretiens:** À chaque utilisation ou une fois par jour

Toutes les 100 heures—Moteurs Kohler – vidangez l'huile moteur et remplacez le filtre à huile moteur.

## Huile moteur spécifiée

**Type d'huile :** huile détergente (classe de service API SJ ou supérieure)

**Capacité du carter :** 1,9 L (64 oz liq.) avec le filtre à huile

**Viscosité :** Voir le tableau ci-dessous.

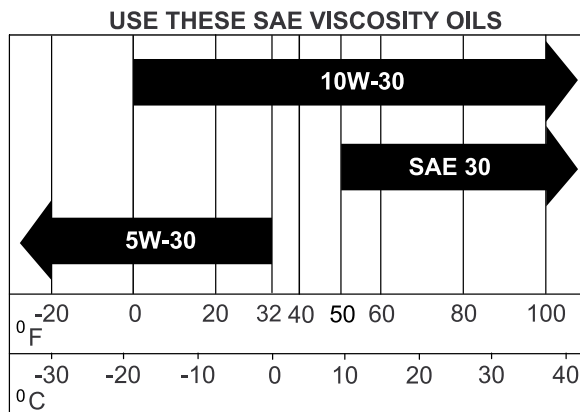

g017552

g017552

Figure 59

## Contrôle du niveau d'huile moteur

**Remarque:** Contrôlez le niveau d'huile quand le moteur est froid.

**Important:** Vous risquez d'endommager le moteur si vous le faites tourner alors que le carter est trop ou pas assez rempli d'huile.

1. Garez la machine sur une surface plane et horizontale, placez la commande des lames (PDF) en position désengagée et serrez le frein de stationnement.
2. Avant de quitter la position d'utilisation, coupez le moteur, enlevez la clé et attendez l'arrêt complet de toutes les pièces mobiles.

**Remarque:** Laissez refroidir le moteur pour donner le temps à l'huile de s'écouler dans le carter.

3. Pour éviter de faire tomber de l'herbe, de la poussière, etc., dans le moteur, nettoyez la surface autour du bouchon de remplissage-jauge d'huile, avant de l'enlever (Figure 49).

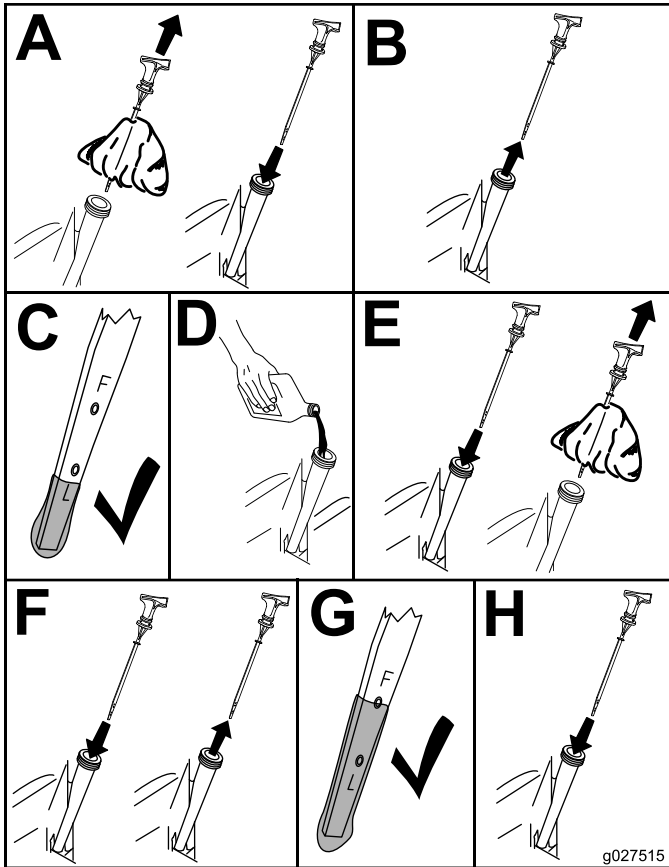

Figure 60

## Vidange de l'huile moteur et remplacement du filtre à huile moteur

**Remarque:** Le bouchon de vidange est fixé à un flexible de vidange.

1. Garez la machine en plaçant le côté de la vidange légèrement plus bas que l'autre côté, pour permettre à toute l'huile de s'écouler.
2. Désengagez la commande des lames (PDF) et serrez le frein de stationnement.
3. Avant de quitter la position d'utilisation, coupez le moteur, enlevez la clé et attendez l'arrêt complet de toutes les pièces mobiles.
4. Vidangez l'huile moteur.

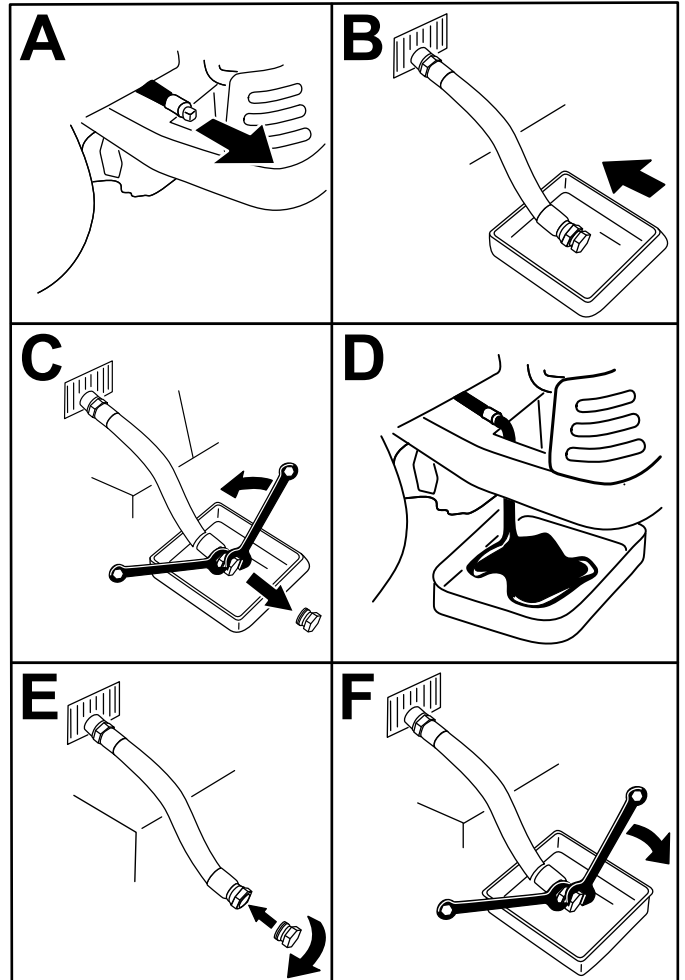

Figure 61

5. Serrez la bougie à 14 N·m (125 po-lb).



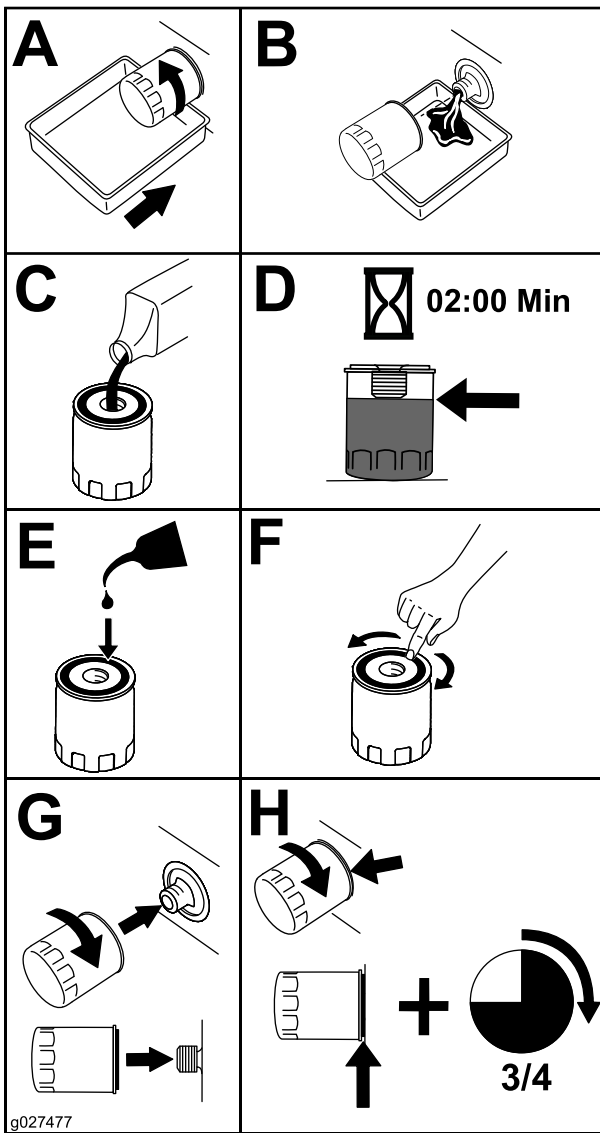

Figure 62

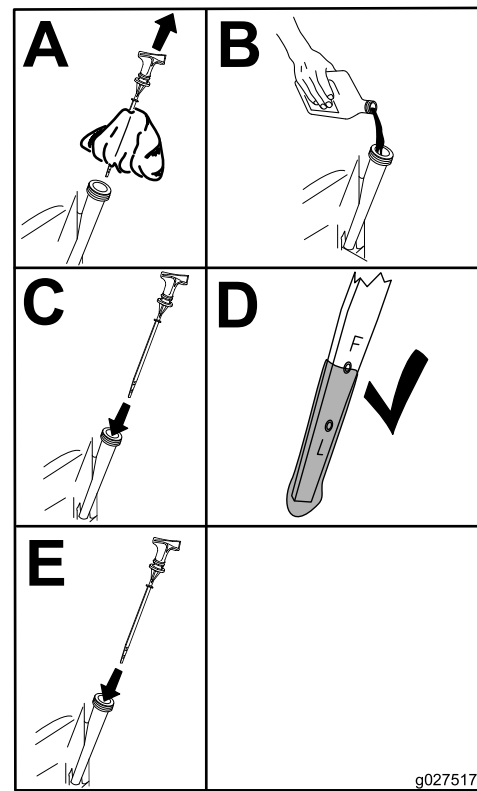

Figure 63

7. Débarrassez-vous de l'huile usagée dans un centre de recyclage.

6. Versez lentement environ 80 % de l'huile spécifiée dans le tube de remplissage, puis faites l'appoint lentement jusqu'à ce que le niveau atteigne le repère maximum (Full) (Figure 63).

# Entretien de la bougie

**Périodicité des entretiens:** Toutes les 200 heures—Moteurs Kohler – contrôlez les bougies d'allumage.

Toutes les 500 heures—Moteurs Kohler – remplacez les bougies d'allumage.

La bougie est conforme à la norme RFI; vous pouvez également utiliser une bougie équivalente.

**Type :** Champion XC12YC

**Écartement des électrodes :** 0,76 mm (0,03 po)

## Dépose des bougies

1. Garez la machine sur une surface plane et horizontale, placez la commande des lames (PDF) en position désengagée et serrez le frein de stationnement.
2. Avant de quitter la position d'utilisation, coupez le moteur, enlevez la clé et attendez l'arrêt complet de toutes les pièces mobiles.
3. Nettoyez la surface autour de la base de la bougie pour empêcher la poussière et les débris de pénétrer dans le moteur.
4. Localisez et retirez la ou les bougies comme montré à la [Figure 53](#).

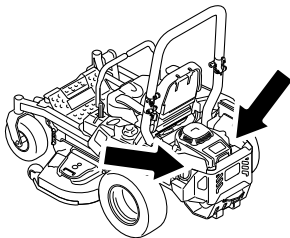

g036857

g036857

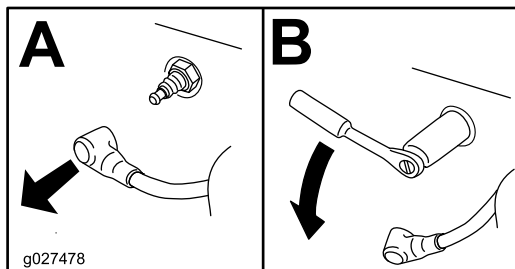

g027478

g027478

Figure 64

recouvert d'un dépôt noir, cela signifie généralement que le filtre à air est encrassé.

Réglez l'écartement des électrodes à 0,76 mm (0,03 po).

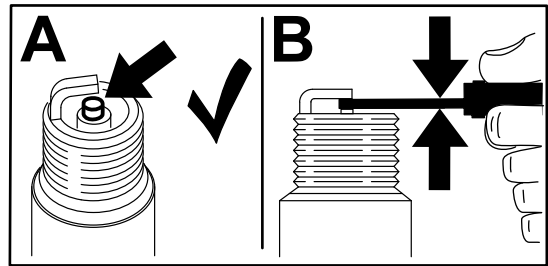

g206628

Figure 65

## Pose des bougies

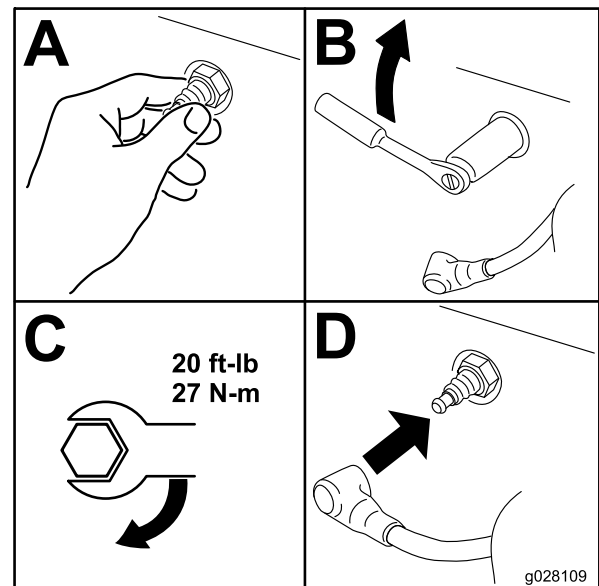

20 ft-lb  
27 N-m

g028109

g028109

Figure 66

## Contrôle des bougies

**Important:** Ne nettoyez pas la ou les bougies. Remplacez toujours les bougies si elles sont recouvertes d'un dépôt noir ou d'une couche grasse, si elles sont fissurées ou si les électrodes sont usées.

Si l'isolateur est recouvert d'un léger dépôt gris ou brun, le moteur fonctionne correctement. S'il est

# Entretien d'un moteur Toro

Cette section ne concerne que les machines équipées d'un moteur Toro. Si le moteur de votre machine ressemble à l'un des deux moteurs représentés à la Figure 67, il s'agit d'un moteur Toro.

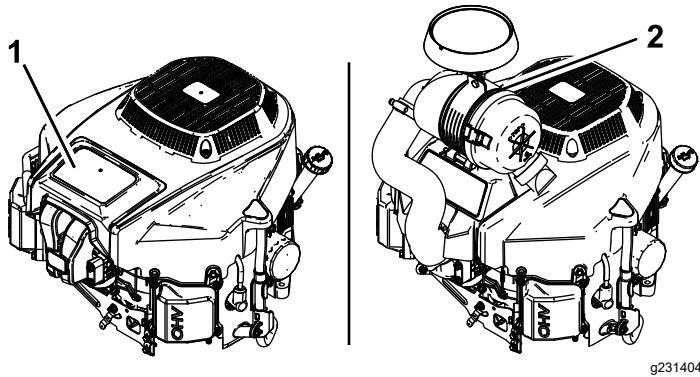

Figure 67

1. Filtre à air standard
2. Filtre à air grande capacité

## Entretien du filtre à air

### Moteurs avec filtre à air standard

**Périodicité des entretiens:** Toutes les 25 heures ou tous les mois, la première échéance prévalant—Moteurs Toro avec filtre à air standard – nettoyez l'élément en mousse du filtre à air (plus fréquemment en cas de saleté ou poussière abondantes).

Toutes les 100 heures ou tous les ans, la première échéance prévalant—Pour les moteurs Toro à filtre à air standard – remplacez les éléments filtrants en mousse et en papier (plus fréquemment en cas de saleté ou poussière abondantes).

**Remarque:** Nettoyez le filtre à air plus fréquemment si vous travaillez dans des conditions très poussiéreuses ou sableuses.

### Retrait des éléments en mousse et en papier

1. Garez la machine sur un sol plat et horizontal, désengagez la PFD et serrez le frein de stationnement.
2. Avant de quitter la position d'utilisation, coupez le moteur, enlevez la clé et attendez l'arrêt complet de toutes les pièces mobiles.
3. Nettoyez la surface autour du couvercle du filtre à air pour éviter que des impuretés n'endommagent le moteur en tombant à l'intérieur.
4. Soulevez le couvercle et faites pivoter le filtre à air hors du moteur (Figure 68).

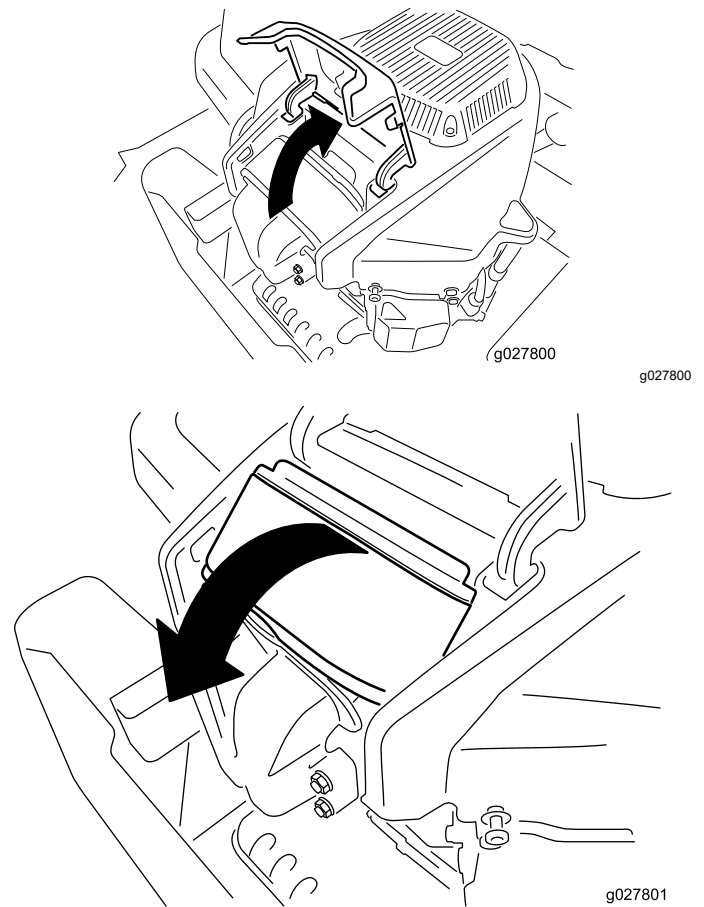

Figure 68

5. Séparez les éléments en mousse et en papier (Figure 69).

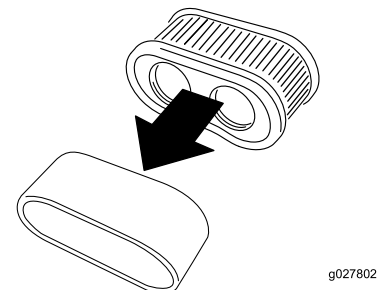

Figure 69

### Entretien de l'élément en mousse

1. Lavez l'élément en mousse dans de l'eau chaude additionnée de savon liquide. Rincez soigneusement l'élément une fois propre.
2. Séchez l'élément en le pressant dans un chiffon propre.

**Important:** Remplacez l'élément en mousse s'il est usé ou déchiré.

## Entretien de l'élément en papier

1. Tapotez doucement l'élément en papier pour faire tomber la poussière.

**Remarque:** Ne lavez pas l'élément en papier et ne le nettoyez pas à l'air comprimé, cela pourrait l'endommager.

**Remarque:** Remplacez l'élément s'il est encrassé, déformé ou endommagé. Manipulez le nouvel élément avec précaution; ne l'utilisez pas si la surface du joint est pliée ou endommagée.

2. Nettoyez la base du filtre à air au besoin et vérifiez qu'elle est en bon état.

## Montage du filtre à air

1. Placez l'élément en mousse sur l'élément en papier.

**Remarque:** Veillez à ne pas endommager les éléments.

2. Alignez les trous du filtre sur les orifices du collecteur.
3. Tournez le filtre pour l'insérer dans la chambre et enfoncez-le complètement contre le collecteur (Figure 70).

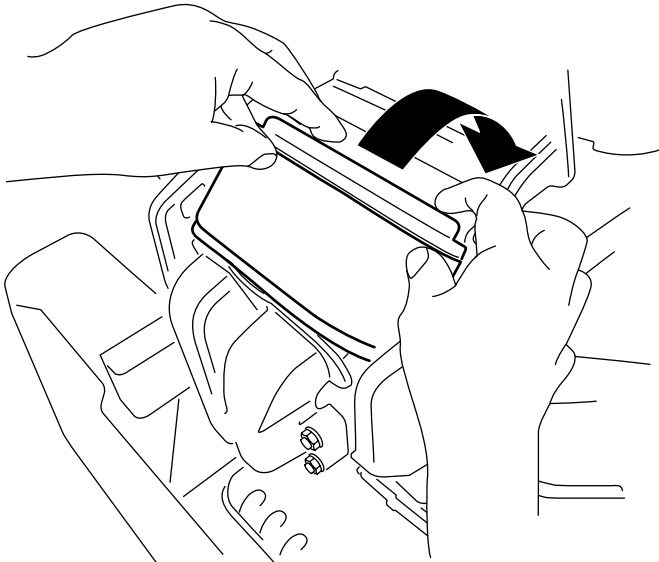

Figure 70

g228022

4. Fermez le couvercle.

## Entretien du filtre à air

### Moteurs avec filtre à air grande capacité

**Périodicité des entretiens:** Toutes les 250 heures—Moteurs Toro avec filtre à air grande capacité – remplacez le

filtre à air (plus fréquemment en cas de saleté ou poussière abondantes).

**Remarque:** Nettoyez le filtre à air plus fréquemment si vous travaillez dans des conditions très poussiéreuses ou sableuses.

### Dépose du filtre

1. Garez la machine sur une surface plane et horizontale, désengagez la commande des lames (PDF) et serrez le frein de stationnement.
2. Avant de quitter la position d'utilisation, coupez le moteur, enlevez la clé et attendez l'arrêt complet de toutes les pièces mobiles.
3. Ouvrez les dispositifs de verrouillage du filtre à air et détachez le couvercle du boîtier du filtre (Figure 72).

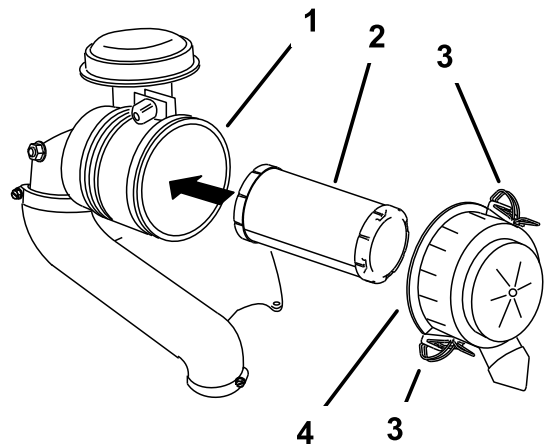

Figure 71

g230914

- |                            |                              |
|----------------------------|------------------------------|
| 1. Boîtier du filtre à air | 3. Verrou                    |
| 2. Filtre                  | 4. Couvercle du filtre à air |

4. Nettoyez l'intérieur du couvercle du filtre à air comprimé.
5. Sortez l'élément filtrant du boîtier du filtre avec précaution (Figure 72).

**Remarque:** Évitez de cogner l'élément à l'intérieur du boîtier.

### Contrôle du filtre

Vérifiez l'état du filtre en le plaçant devant une lumière forte. Remplacez le filtre s'il est encrassé, plié ou endommagé.

**Remarque:** Les trous éventuels apparaîtront sous forme de points brillants. Ne nettoyez pas le filtre.

### Montage du filtre

**Important:** Pour ne pas endommager le moteur, ne le faites jamais tourner sans que le filtre à air et son couvercle soient en place.

1. Si vous montez un filtre neuf, vérifiez qu'il n'a pas souffert pendant le transport.

**Remarque:** N'utilisez pas le filtre s'il est endommagé.

2. Introduisez le filtre dans son boîtier avec précaution (Figure 72).

**Remarque:** Vérifiez que le filtre est bien enclenché en position en appuyant sur son bord extérieur lors de la pose.

**Important:** N'appuyez pas sur la partie intérieure souple du filtre.

3. Remettez en place et verrouillez le couvercle du filtre à air (Figure 72).

## Contrôle du niveau et vidange de l'huile moteur

**Périodicité des entretiens:** À chaque utilisation ou une fois par jour—Moteurs Toro – contrôlez le niveau d'huile moteur.

Après les 5 premières heures de fonctionnement/Après le premier mois (la première échéance prévalant)—Moteurs Toro – vidangez l'huile moteur et remplacez le filtre.

Toutes les 100 heures ou tous les ans, la première échéance prévalant—Moteurs Toro – vidangez l'huile moteur et remplacez le filtre à huile (plus fréquemment en cas de saleté ou poussière abondantes).

## Spécifications de l'huile moteur

**Type d'huile :** huile détergente (classe de service API SF, SG, SH, SJ ou SL)

**Capacité du carter :** 2,4 L (81 oz liq.) avec le filtre à huile

**Viscosité :** Voir le tableau ci-dessous.

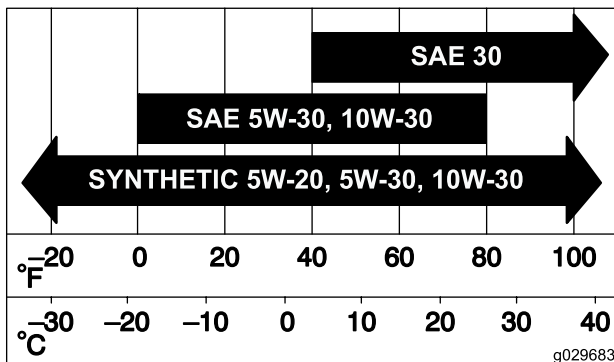

Figure 72

## Contrôle du niveau d'huile moteur

**Remarque:** Contrôlez le niveau d'huile quand le moteur est froid.

**Important:** Vous risquez d'endommager le moteur si vous le faites tourner alors que le carter est trop ou pas assez rempli d'huile.

1. Garez la machine sur une surface plane et horizontale, placez la commande des lames (PDF) en position désengagée et serrez le frein de stationnement.
2. Avant de quitter la position d'utilisation, coupez le moteur, enlevez la clé et attendez l'arrêt complet de toutes les pièces mobiles.

**Remarque:** Laissez refroidir le moteur pour donner le temps à l'huile de s'écouler dans le carter.

3. Pour éviter de faire tomber de l'herbe, de la poussière, etc., dans le moteur, nettoyez la surface autour du bouchon de remplissage-jauge d'huile, avant de l'enlever (Figure 49).

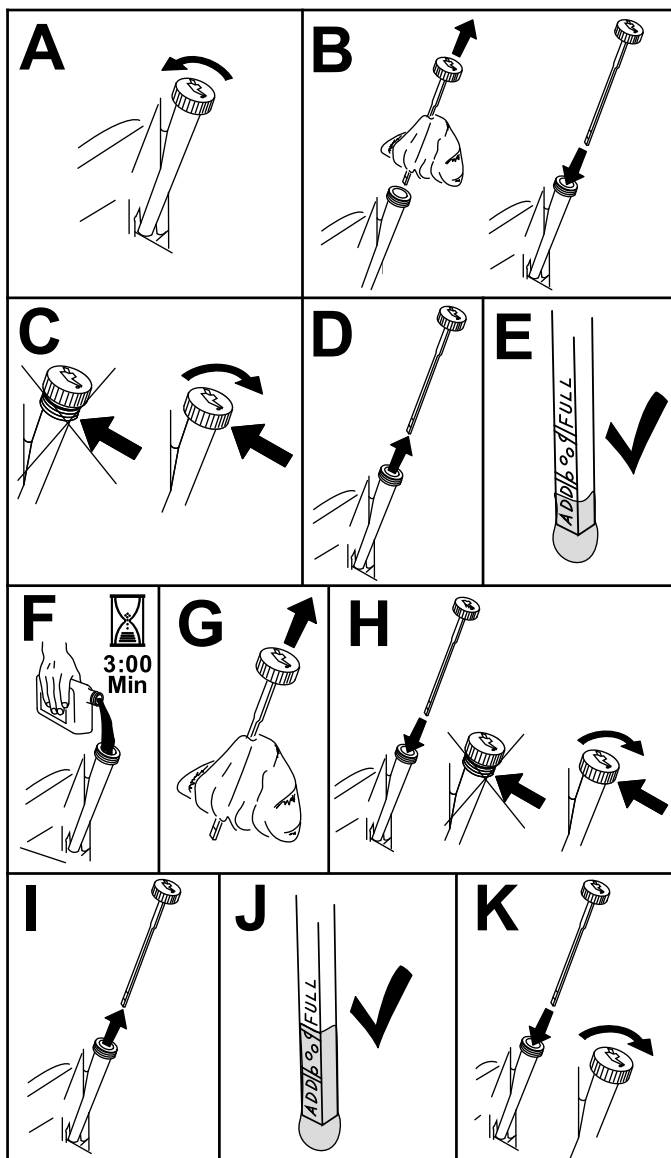

Figure 73

### Vidange de l'huile moteur et remplacement du filtre à huile

1. Garez la machine sur une surface plane et horizontale pour permettre la vidange totale de l'huile.
2. Désengagez la commande des lames (PDF) et serrez le frein de stationnement.
3. Avant de quitter la position d'utilisation, coupez le moteur, enlevez la clé et attendez l'arrêt complet de toutes les pièces mobiles.
4. Vidangez l'huile moteur.

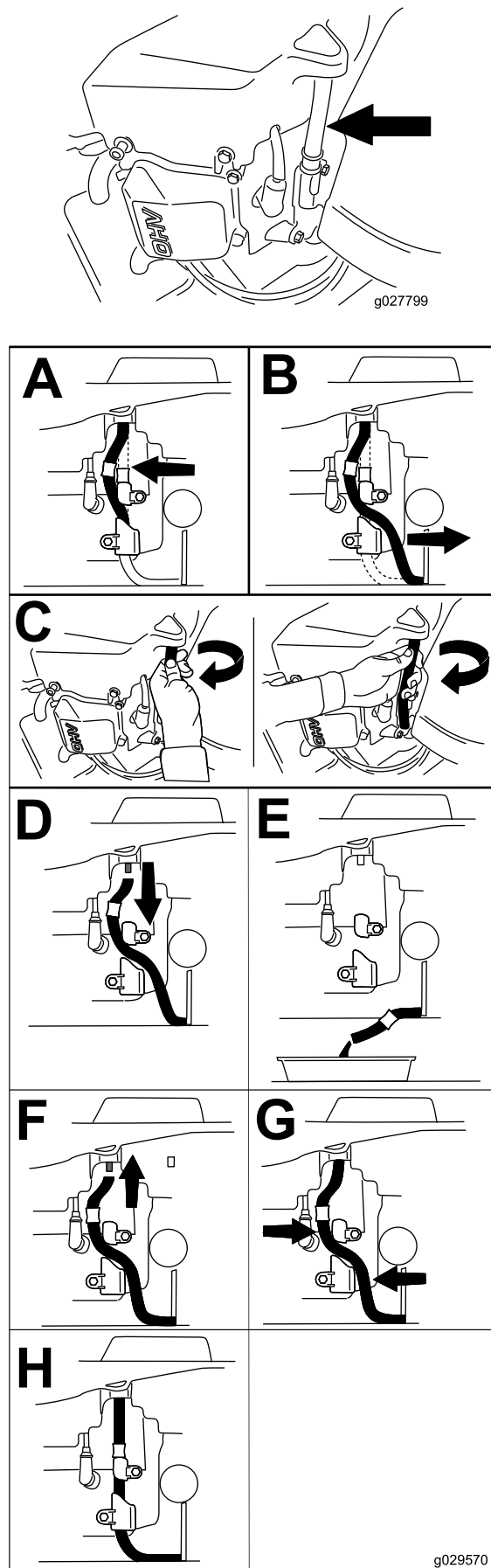

Figure 74

5. Remplacez le filtre à huile moteur (Figure 75).

**Remarque:** Assurez-vous que le joint du filtre à huile touche le moteur puis vissez-le encore de trois quarts de tour.

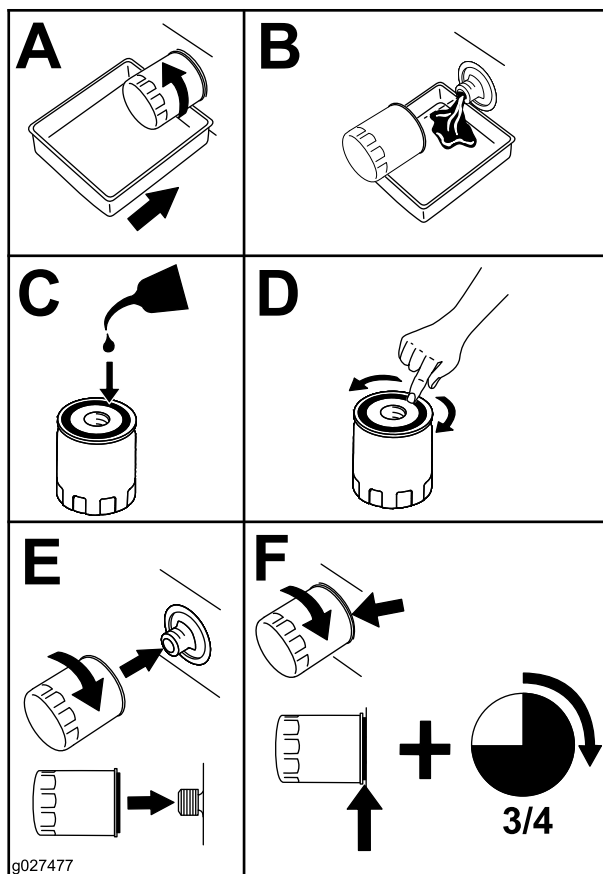

Figure 75

6. Versez lentement environ 80 % de l'huile spécifiée dans le tube de remplissage, puis faites l'appoint lentement jusqu'à ce que le niveau atteigne le repère maximum (Full) (Figure 76).

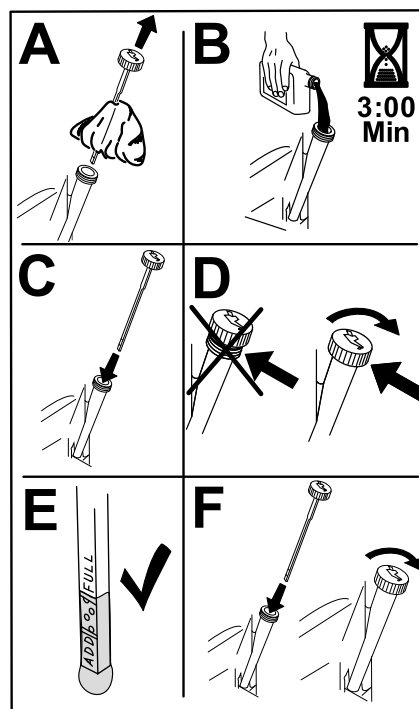

Figure 76

g235264

7. Débarrassez-vous de l'huile usagée dans un centre de recyclage.

## Entretien des bougies

**Périodicité des entretiens:** Toutes les 100 heures ou tous les ans, la première échéance prévalant—Moteurs Toro – contrôlez les bougies d'allumage.

Toutes les 200 heures/Tous les 2 ans (la première échéance prévalant)—Moteurs Toro – remplacez les bougies d'allumage.

Avant de monter une bougie, vérifiez si l'écartement entre l'électrode centrale et l'électrode latérale est correct. Utilisez une clé à bougies pour déposer et reposer les bougies, et une jauge d'épaisseur pour contrôler et régler l'écartement des électrodes. Remplacez la bougie au besoin.

**Type :** Champion® RN9YC ou NGK® BPR6ES

**Écartement des électrodes :** 0,76 mm (0,03 po)

### Dépose des bougies

1. Garez la machine sur une surface plane et horizontale, placez la commande des lames (PDF) en position désengagée et serrez le frein de stationnement.
2. Avant de quitter la position d'utilisation, coupez le moteur, enlevez la clé et attendez l'arrêt complet de toutes les pièces mobiles.

- Nettoyez la surface autour de la base de la bougie pour empêcher la poussière et les débris de pénétrer dans le moteur.
- Localisez et retirez la ou les bougies comme montré à la [Figure 53](#).

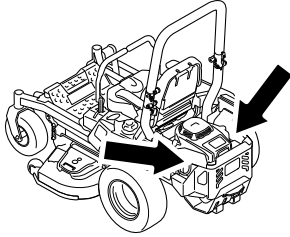

g036857

g036857

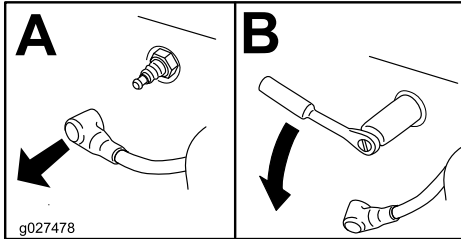

g027478

g027478

Figure 77

## Contrôle des bougies

**Important:** Ne nettoyez pas la ou les bougies. Remplacez toujours les bougies si elles sont recouvertes d'un dépôt noir ou d'une couche grasse, si elles sont fissurées ou si les électrodes sont usées.

Si l'isolateur est recouvert d'un léger dépôt gris ou brun, le moteur fonctionne correctement. S'il est recouvert d'un dépôt noir, cela signifie généralement que le filtre à air est encrassé.

Réglez l'écartement des électrodes à 0,76 mm (0,03 po).

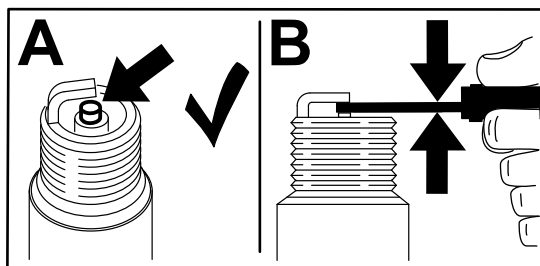

g206628

Figure 78

## Pose des bougies

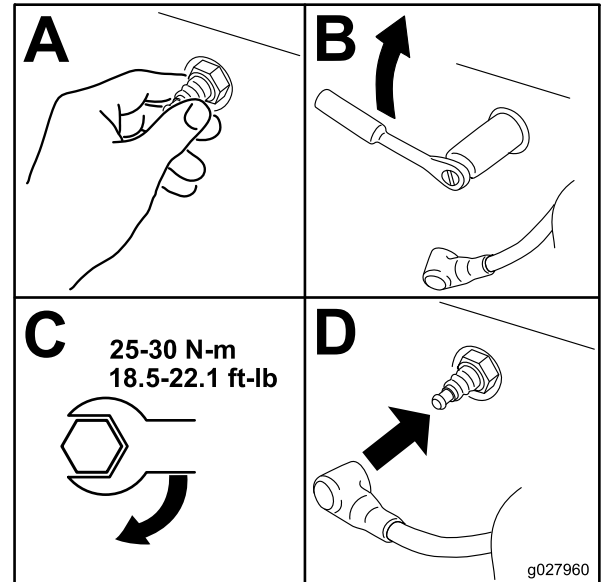

g027960

g027960

Figure 79

## Nettoyage du carter de ventilateur

Toutes les 100 heures ou tous les ans, la première échéance prévalant—Moteurs Kohler – nettoyez les ailettes de refroidissement (plus fréquemment si l'atmosphère est poussiéreuse ou sale).

Pour assurer un refroidissement adéquat, le déflecteur d'herbe, les ailettes de refroidissement et autres surfaces externes du moteur doivent rester propres.

Moteurs Kohler – déposez le carter du ventilateur et les autres carénages de refroidissement. Nettoyez les ailettes de refroidissement et les surfaces externes au besoin. Remettez les carénages de refroidissement en place.

**Important:** Le moteur peut surchauffer et être endommagé si vous utilisez la machine alors que le déflecteur d'herbe est obstrué, que les ailettes de refroidissement sont encrassées ou colmatées et/ou que les carénages de refroidissement sont déposés.

## Nettoyage du circuit de refroidissement

- Garez la machine sur une surface plane et horizontale, désengagez la commande des lames (PDF) et serrez le frein de stationnement.



2. Avant de quitter la position d'utilisation, coupez le moteur, enlevez la clé et attendez l'arrêt complet de toutes les pièces mobiles.
3. Déposez le filtre à air du moteur.
4. Déposez le carénage du moteur.
5. Montez le filtre à air sur sa base pour éviter que des débris ne pénètrent dans la prise d'air.
6. Débarrassez-les de l'herbe et des débris accumulés.
7. Déposez le filtre à air et montez le carénage du moteur.
8. Mettez le filtre à air en place.

## Remplacement du filtre d'entrée d'air antipollution

**Périodicité des entretiens:** Toutes les 500 heures

1. Garez la machine sur une surface plane et horizontale, désengagez la commande des lames (PDF) et serrez le frein de stationnement.
2. Avant de quitter la position d'utilisation, coupez le moteur, enlevez la clé et attendez l'arrêt complet de toutes les pièces mobiles.
3. Déposez le filtre du flexible d'évent.
4. Insérez un filtre neuf au bout du flexible d'évent.

## Contrôle du pare-étincelles

### Machines équipées d'un pare-étincelles

**Périodicité des entretiens:** Toutes les 50 heures

#### **▲ ATTENTION**

**Les composants chauds du système d'échappement peuvent enflammer les vapeurs de carburant, même après l'arrêt du moteur. Les particules chaudes rejetées quand le moteur est en marche peuvent enflammer les matières inflammables, et causer des dommages corporels ou matériels.**

**Ne faites pas le plein de carburant et ne faites pas tourner le moteur si le pare-étincelles n'est pas en place.**

1. Garez la machine sur une surface plane et horizontale, désengagez la PDF et serrez le frein de stationnement.
2. Avant de quitter la position d'utilisation, coupez le moteur, enlevez la clé et attendez l'arrêt complet de toutes les pièces mobiles.
3. Attendez que le silencieux soit froid.
4. Si vous constatez des fissures de la grille ou des soudures, remplacez le pare-étincelles.
5. Si la grille est colmatée, déposez le pare-étincelles et agitez-le pour détacher les particules, puis nettoyez la grille avec une brosse métallique (faites tremper la grille dans du solvant au besoin).
6. Reposez le pare-étincelles sur la sortie d'échappement.

# Entretien du système d'alimentation

## **▲ DANGER**

Dans certaines circonstances, le carburant est extrêmement inflammable et hautement explosif. Un incendie ou une explosion causé(e) par du carburant peut vous brûler, ainsi que toute personne à proximité, et causer des dommages matériels.

Vous trouverez une liste complète des consignes de sécurité liées au carburant sous [Ajout de carburant \(page 21\)](#).

## Remplacement du filtre à carburant

**Périodicité des entretiens:** Toutes les 500 heures/Une fois par an (la première échéance prévalant) (plus fréquemment si vous utilisez la machine dans une atmosphère poussiéreuse ou sale).

**Important:** Rebranchez les flexibles de carburant et fixez-les aux emplacements d'origine avec les attaches en plastique pour les maintenir à l'écart des composants susceptibles de les endommager.

Le filtre à carburant est situé près du moteur, sur le côté avant gauche.

1. Garez la machine sur une surface plane et horizontale, placez la commande des lames (PDF) en position désengagée et serrez le frein de stationnement.
2. Avant de quitter la position d'utilisation, coupez le moteur, enlevez la clé et attendez l'arrêt complet de toutes les pièces mobiles.
3. Laissez refroidir la machine.
4. Fermez le robinet d'arrivée de carburant sous le siège ([Figure 80](#)).

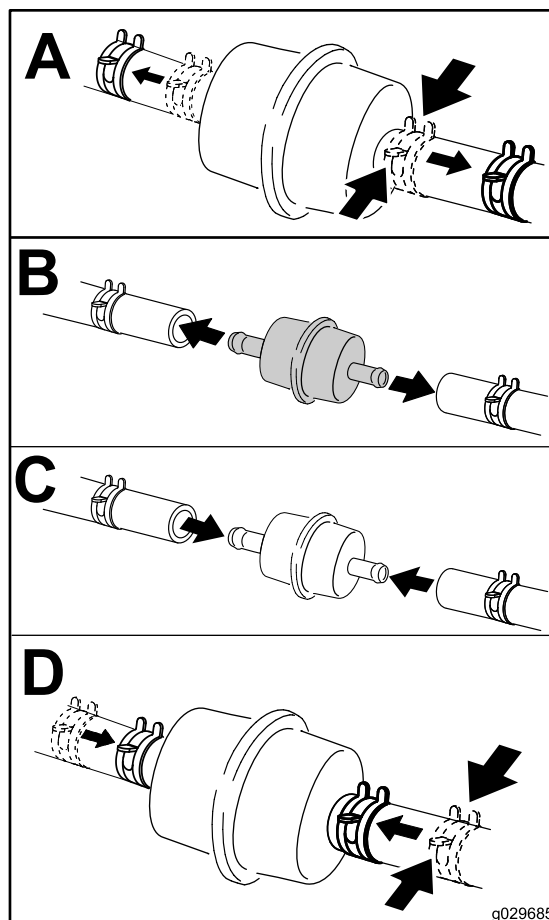

**Figure 80**

Filter de moteur Kohler montré

g029685

5. Ouvrez le robinet d'arrivée de carburant.

## Entretien du réservoir de carburant

N'essayez pas de vidanger le réservoir de carburant. Demandez à un dépositaire-réparateur agréé de vidanger le réservoir de carburant et d'effectuer l'entretien de tous les composants associés au circuit d'alimentation.

# Entretien du système électrique

## Consignes de sécurité concernant le système électrique

- Débranchez la batterie avant de réparer la machine. Débranchez la borne négative de la batterie avant la borne positive. Rebranchez la borne positive avant la borne négative.
- Chargez la batterie dans un endroit dégagé et bien aéré, à l'écart des flammes ou sources d'étincelles. Débranchez le chargeur avant de brancher ou de débrancher la batterie. Portez des vêtements de protection et utilisez des outils isolés.

## Entretien de la batterie

Périodicité des entretiens: Chaque mois

### Retrait de la batterie

#### ⚠ ATTENTION

Les bornes de la batterie ou les outils en métal peuvent causer des courts-circuits au contact des pièces métalliques de la machine et produire des étincelles. Les étincelles peuvent provoquer l'explosion des gaz de la batterie et vous blesser.

- Lors du retrait ou de la mise en place de la batterie, évitez que les bornes touchent les parties métalliques de la machine.
- Évitez de créer des courts-circuits entre les bornes de la batterie et les parties métalliques de la machine avec des outils en métal.

#### ⚠ ATTENTION

Si les câbles de la batterie ne sont pas débranchés correctement, la machine et les câbles peuvent être endommagés et produire des étincelles. Les étincelles peuvent provoquer l'explosion des gaz de la batterie et vous blesser.

- Débranchez toujours le câble négatif (noir) de la batterie avant le câble positif (rouge).
- Connectez toujours le câble positif (rouge) de la batterie avant le câble négatif (noir).

1. Garez la machine sur une surface plane et horizontale, placez la commande des lames (PDF) en position désengagée et serrez le frein de stationnement.
2. Avant de quitter la position d'utilisation, coupez le moteur, enlevez la clé et attendez l'arrêt complet de toutes les pièces mobiles.
3. Retirez la batterie, comme montré à la [Figure 81](#).

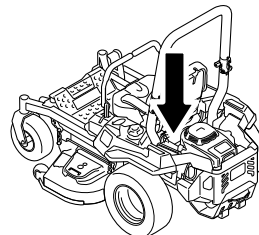

g036853

g036853

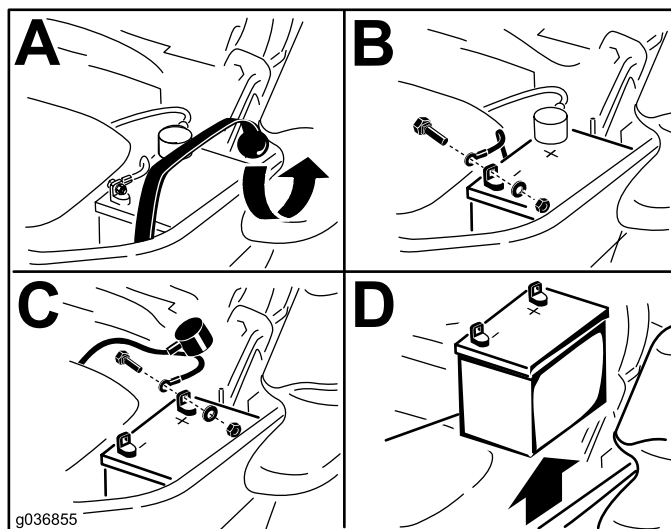

Figure 81

## Charge de la batterie

#### ⚠ ATTENTION

La batterie en charge produit des gaz susceptibles d'exploser.

Ne fumez jamais et gardez la batterie éloignée des flammes et sources d'étincelles.

**Important:** Gardez toujours la batterie chargée au maximum (densité 1,265). Cela est particulièrement important pour prévenir la dégradation de la batterie si la température tombe en dessous de 0 °C (32 °F).

1. Déposez la batterie du châssis; voir [Retrait de la batterie \(page 67\)](#).
2. Chargez la batterie pendant 10 à 15 minutes entre 25 et 30 A, ou pendant 30 minutes à 10 A.

**Remarque:** Ne chargez pas la batterie excessivement.

3. Quand la batterie est chargée au maximum, débranchez le chargeur de la prise, puis débranchez les fils du chargeur des bornes de la batterie (Figure 82).
4. Placez la batterie dans la machine et raccordez les câbles de la batterie; voir [Mise en place de la batterie](#) (page 68).

**Remarque:** N'utilisez pas la machine si la batterie est débranchée, au risque d'endommager le système électrique.

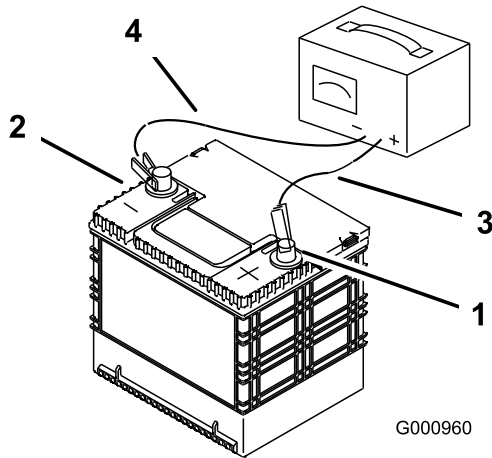

Figure 82

- |                                      |                                       |
|--------------------------------------|---------------------------------------|
| 1. Borne positive (+) de la batterie | 3. Fil rouge (+) du chargeur batterie |
| 2. Borne négative (-) de la batterie | 4. Fil noir (-) du chargeur batterie  |

## Mise en place de la batterie

1. Placez la batterie dans son support en tournant les bornes à l'opposé du réservoir hydraulique (Figure 81).
2. Branchez le câble positif (rouge) de la batterie à la borne positive (+).
3. Branchez le câble négatif (noir) et le câble de masse à la borne négative (-) de la batterie.

**Remarque:** Pour les tondeuses MyRide, assurez-vous que le câble de masse ne frotte pas contre le bras tiré ou le support inférieur de l'amortisseur (Figure 84).

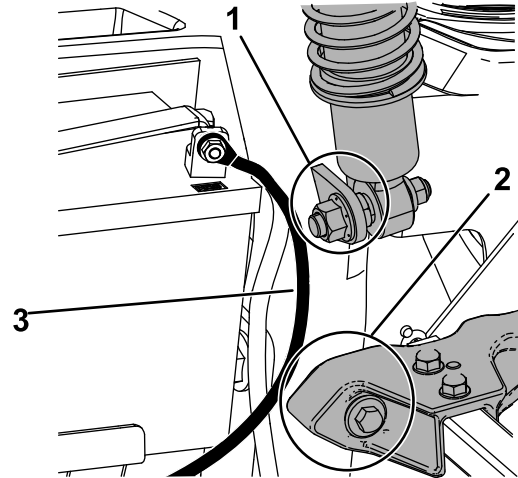

Figure 83

- |   |                   |
|---|-------------------|
| 1. Assurez-vous que le câble de masse ne frotte pas contre le support inférieur de l'amortisseur. | 3. Câble de masse |
| 2. Assurez-vous que le câble de masse ne frotte pas contre le bras tiré.                          |                   |

4. Fixez les câbles avec 2 boulons, 2 rondelles et 2 contre-écrous (Figure 81).
5. Placez le capuchon rouge sur la borne positive (+) de la batterie.
6. Fixez la batterie en place à l'aide de la sangle en caoutchouc (Figure 81).

## Entretien des fusibles

Le système électrique est protégé par des fusibles. Il ne nécessite donc aucun entretien. Toutefois, si un fusible grille, vérifiez l'état de la pièce ou du circuit et assurez-vous qu'il n'y a pas de court-circuit.

Les fusibles sont situés sur la console droite, près du siège (Figure 84).

1. Pour remplacer un fusible, tirez dessus pour l'enlever.
2. Remplacez le fusible (Figure 84).

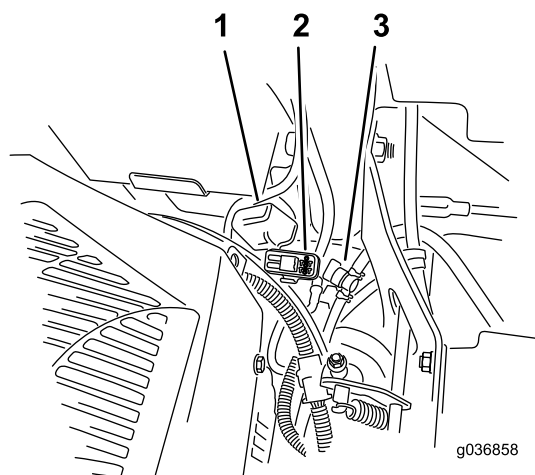

Figure 84

1. Couvercle du porte-fusibles
2. Porte-fusibles
3. Robinet d'arrivée de carburant

## Entretien du système d'entraînement

### Contrôle de la ceinture de sécurité

**Périodicité des entretiens:** À chaque utilisation ou une fois par jour

Vérifiez que la ceinture de sécurité n'est pas usée ni entaillée, et que l'enrouleur et la boucle fonctionnent correctement. Remplacez la ceinture de sécurité si elle est endommagée.

### Contrôle des boutons de l'arceau de sécurité

**Périodicité des entretiens:** À chaque utilisation ou une fois par jour

#### ⚠ ATTENTION

**Pour éviter de vous blesser, parfois mortellement, en vous retournant, gardez l'arceau de sécurité complètement déployé et bloqué dans cette position, et attachez la ceinture de sécurité.**

**Vérifiez que le siège est fixé à la machine.**

- Vérifiez que les fixations et les boutons sont en bon état.
- Les boutons doivent être complètement engagés quand l'arceau de sécurité est relevé.

**Remarque:** Il faut parfois pousser en avant ou tirer en arrière la partie supérieure de l'arceau de sécurité pour engager complètement les deux boutons (Figure 85 et Figure 86).

# Réglage du parallélisme des roues

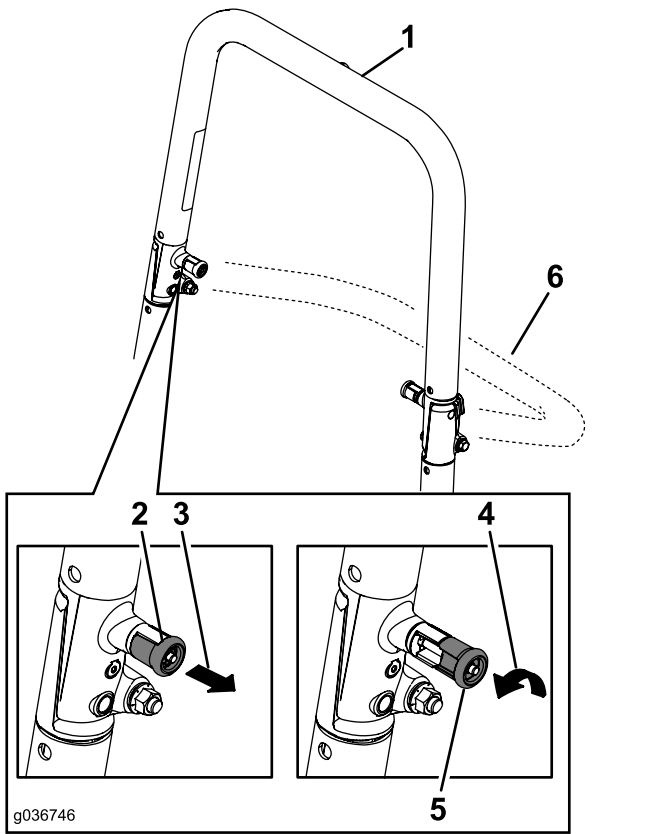

Figure 85

1. Arceau de sécurité relevé
2. Bouton de l'arceau de sécurité en position verrouillée
3. Tirer le bouton de l'arceau de sécurité et le tourner de 90 degrés
4. Tourner le bouton de l'arceau de sécurité de 90 degrés
5. Bouton de l'arceau de sécurité en position déverrouillée
6. Arceau de sécurité abaissé

1. Désengagez la commande de la lame (PDF).
2. Conduisez la machine jusqu'à une surface plane et dégagée, et amenez les leviers de commande de déplacement en position de VERROUILLAGE AU POINT MORT.
3. Placez la commande d'accélérateur à mi-course entre les positions BAS RÉGIME et HAUT RÉGIME.
4. Poussez les leviers de commande de déplacement en avant jusqu'à la butée dans la fente en T.
5. Vérifiez de quel côté la machine se déporte.
6. Si la machine se déporte à droite, insérez une clé hexagonale de 3/16 po dans le trou d'accès du panneau de couvercle avant droit et tournez la vis de réglage de l'alignement dans le sens horaire ou antihoraire pour ajuster la course du levier (Figure 87).
7. Si la machine se déporte à gauche, insérez une clé hexagonale de 3/16 po dans le trou d'accès du panneau de couvercle avant droit et tournez la vis de réglage de l'alignement dans le sens horaire ou antihoraire pour ajuster la course du levier (Figure 87).
8. Conduisez la machine et vérifiez qu'elle roule en ligne droite quand les deux leviers de commande sont poussés à fond en avant.
9. Répétez la procédure de réglage jusqu'à ce que la direction soit correcte.

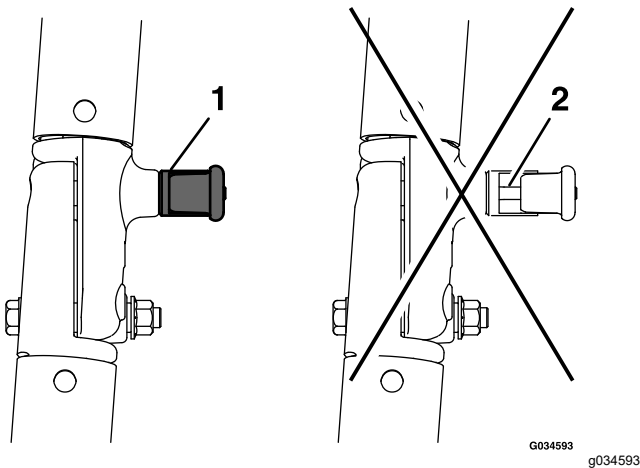
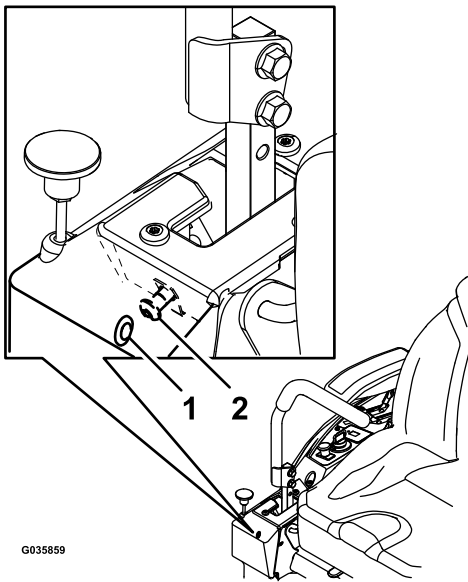

Figure 86

1. Engagé
2. Partiellement engagé – ne pas utiliser la machine avec l'arceau de sécurité dans cette position

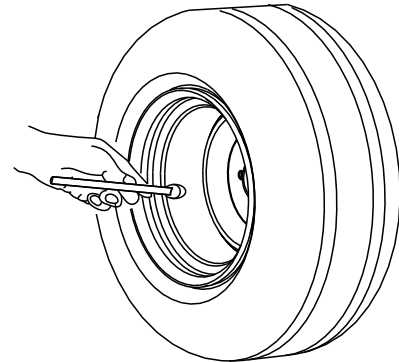

**Figure 87**

Levier de commande droit montré

1. Trou d'accès sur le panneau du couvercle avant
2. Vis de réglage de l'alignement

G035859



G001055

**Figure 88**

G001055

## Contrôle de la pression des pneus

**Périodicité des entretiens:** Toutes les 50 heures/Chaque mois (la première échéance prévalant)

Les pneus avant et arrière doivent être gonflés à 0,90 bar (13 psi). Les pneus mal gonflés peuvent compromettre la qualité et l'uniformité de la coupe. Contrôlez la pression lorsque les pneus sont froids pour obtenir un résultat plus précis.

## Contrôle des écrous de roues

Contrôlez et serrez les écrous de roue à un couple de 122 à 136 N·m (90 à 100 pi-lb).

# Entretien du système de refroidissement

## Nettoyage de la grille du moteur

**Périodicité des entretiens:** À chaque utilisation ou une fois par jour

À chaque utilisation ou une fois par jour

Avant chaque utilisation, enlevez l'herbe, les saletés et autres débris éventuellement accumulés sur la grille du moteur, l'échappement et la zone autour du moteur. Cela permet d'assurer un refroidissement et un régime moteur corrects, et réduit les risques de surchauffe et de dommages mécaniques au moteur.

# Entretien des freins

## Réglage du frein de stationnement

**Périodicité des entretiens:** Toutes les 500 heures

**Remarque:** Effectuez cette procédure chaque fois que vous déposez ou remplacez un composant du frein.

1. Garez la machine sur une surface plane et horizontale, désengagez la commande des lames (PDF) et serrez le frein de stationnement.
2. Avant de quitter la position d'utilisation, coupez le moteur, enlevez la clé et attendez l'arrêt complet de toutes les pièces mobiles.
3. Préparez la machine pour la pousser manuellement. Voir [Utilisation des vannes de déblocage des roues motrices \(page 39\)](#).
4. Soulevez l'arrière de la machine et soutenez-le avec des chandelles.

### **▲ ATTENTION**

**Ne vous fiez pas uniquement à des crics mécaniques ou hydrauliques pour soulever la machine aux fins d'entretien ou de révision, cela pourrait être dangereux. En effet, ils peuvent ne pas offrir un support suffisant ou peuvent lâcher et laisser retomber la machine, provoquant ainsi des blessures graves.**

**Ne vous fiez pas uniquement à des crics mécaniques ou hydrauliques comme soutien. Utilisez des chandelles adéquates ou un support équivalent.**

5. Serrez et desserrez le frein de stationnement et vérifiez que le frein se serre et se desserre sur chaque roue.
6. Si un réglage est nécessaire, desserrez le frein de stationnement : Retirez la goupille fendue de l'axe de la tringlerie de frein ([Figure 89](#)).



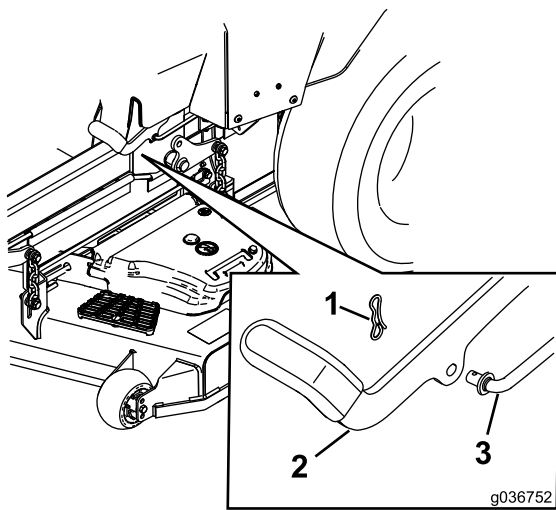

Figure 89

g036752

1. Goupille fendue
2. Frein de stationnement
3. Axe de tringlerie de frein

7. Contrôlez les deux longueurs de ressort comme montré à la [Figure 90](#). Si un réglage est nécessaire, tournez l'écrou supérieur dans le sens horaire pour raccourcir le ressort, et dans le sens antihoraire pour l'allonger.

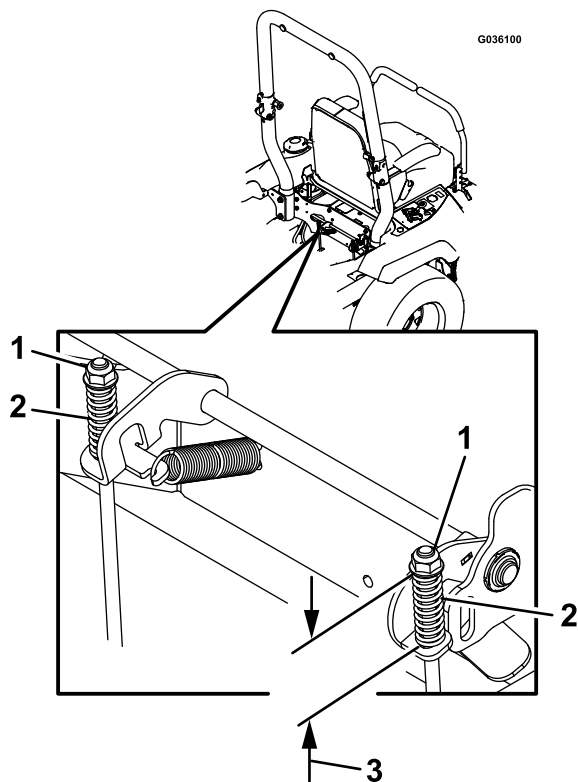

Figure 90

g036100

1. Écrou supérieur
2. Ressort
3. 44 mm (1 3/4 po)

8. Poussez le levier de frein de stationnement à fond en avant et vers le bas.

9. Tournez l'axe de la tringlerie de frein jusqu'à ce que l'extrémité soit en face du trou dans le levier.
  - Raccourcissez la tringlerie en la tournant dans le sens horaire.
  - Allongez la tringlerie en la tournant dans le sens antihoraire.
10. Insérez l'axe du bras de la tringlerie de frein dans le trou du frein de stationnement et fixez-la avec la goupille fendue. Répétez l'opération 5 et effectuez un nouveau réglage au besoin.
11. Lorsque le réglage est terminé, retirez les chandelles ou le support équivalent utilisé, et abaissez la machine.
12. Placez la machine en position d'UTILISATION. Voir [Utilisation des vannes de déblocage des roues motrices \(page 39\)](#).

# Entretien des courroies

## Contrôle des courroies

Périodicité des entretiens: Toutes les 50 heures

Remplacez la courroie si elle est usée. La courroie peut montrer les signes d'usure suivants : grincement pendant la rotation, glissement des lames pendant la coupe, bords effilochés, traces de brûlures et fissures.

## Remplacement de la courroie sur les tabliers de coupe à éjection latérale

1. Garez la machine sur une surface plane et horizontale, placez la commande des lames (PDF) en position désengagée et serrez le frein de stationnement.
2. Avant de quitter la position d'utilisation, coupez le moteur, enlevez la clé et attendez l'arrêt complet de toutes les pièces mobiles.
3. Abaissez le tablier de coupe à la hauteur de coupe 76 mm (3 po).
4. Déposez les protège-courroies (Figure 91).

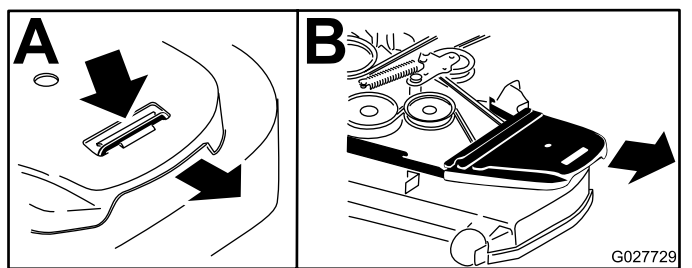

Figure 91

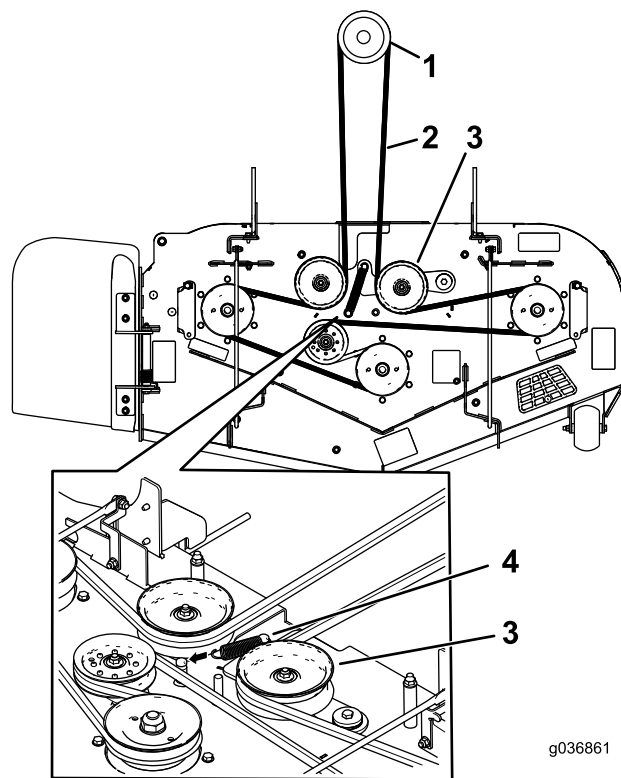

Figure 92

Tabliers de coupe des tondeuses séries 1500 et 2000

- |                                 |   |
|---------------------------------|---|
| 1. Poulie d'embrayage           | 3. Poulie de tension rappelée par ressort |
| 2. Courroie du tablier de coupe | 4. Ressort                                |

5. Détachez le ressort de la poulie de tension à ressort. Voir Figure 93 ou Figure 94.

**Remarque:** Pour les tabliers de coupe des tondeuses séries 1500 et 2000, utilisez l'outil de dépose du ressort (réf. Toro 92-5771) pour décrocher l'ergot du tablier de coupe (Figure 93).

**Remarque:** Pour les tabliers de coupe des tondeuses série 2500, insérez un rochet dans le trou carré du bras de tension pour détendre le ressort de la poulie de tension (Figure 94).

6. Retirez la courroie des poulies du tablier de coupe et de la poulie d'embrayage.
7. Acheminez la courroie neuve autour des poulies du tablier de coupe et de la poulie d'embrayage, sous le moteur (Figure 92 ou Figure 94).

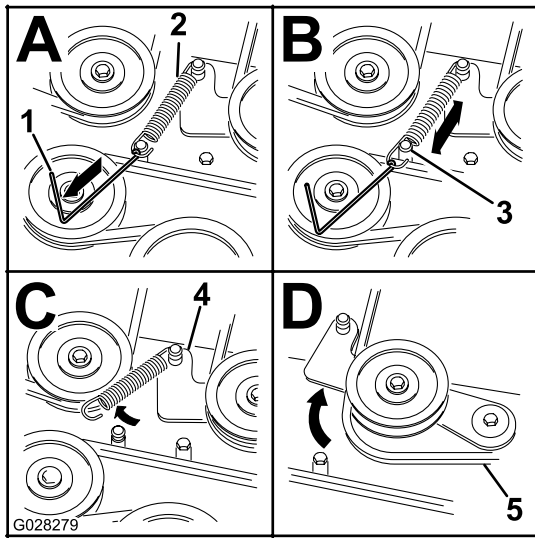
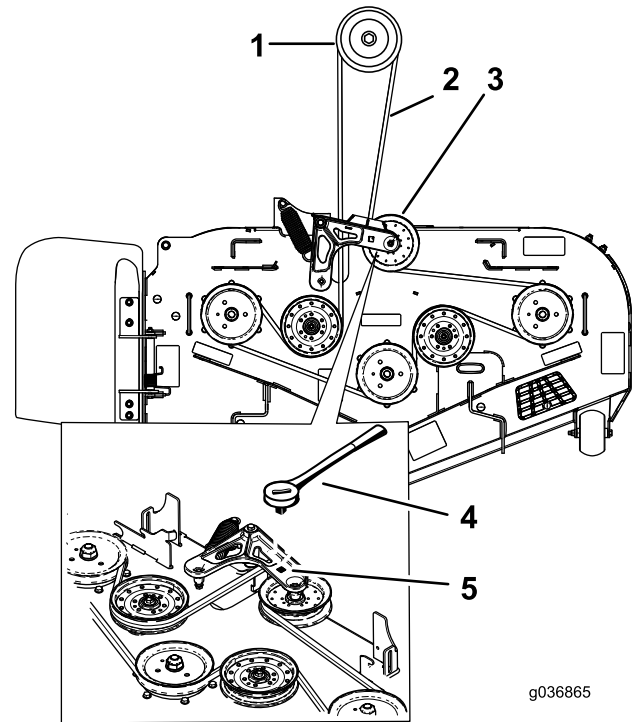

**Figure 93**

Tabliers de coupe des tondeuses séries 1500 et 2000

- |   |                                 |
|---|---------------------------------|
| 1. Outil de dépose de ressort (réf. Toro 92-5771) | 4. Bras de poulie de tension    |
| 2. Ressort de la poulie de tension                | 5. Courroie du tablier de coupe |
| 3. Ergot du tablier de coupe                      |                                 |

g028279



**Figure 94**

Tabliers de coupe des tondeuses série 2500

- |   |   |
|---|---|
| 1. Poulie d'embrayage                     | 4. Cliquet  |
| 2. Courroie du tablier de coupe           | 5. Trou carré dans le bras de la poulie de tension pour le rochet |
| 3. Poulie de tension rappelée par ressort |   |

g036865

g036865

8. Montez le ressort de la poulie de tension (Figure 92 ou Figure 94).

**Remarque:** Engagez les extrémités du ressort dans les rainures d'ancrage.

9. Posez les couvercles de courroie (Figure 95).

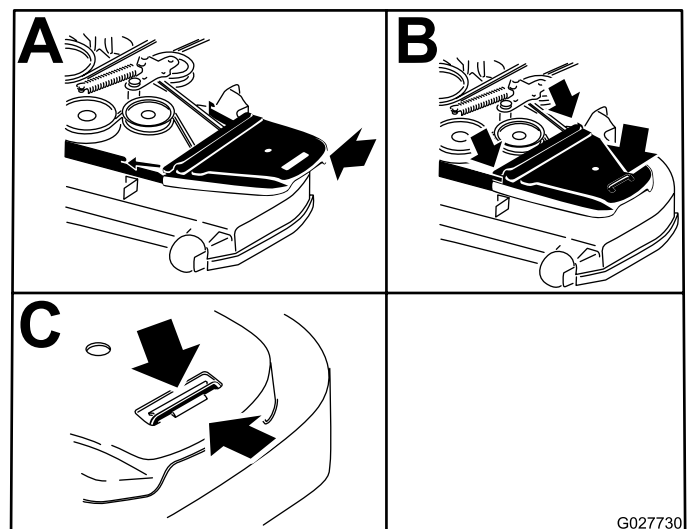

**Figure 95**

G027730

g027730

# Remplacement de la courroie sur les tabliers de coupe à éjection arrière

## Remplacement de la courroie contrarotative

1. Garez la machine sur une surface plane et horizontale, désengagez la commande des lames (PDF) et serrez le frein de stationnement.
2. Avant de quitter la position d'utilisation, coupez le moteur, enlevez la clé et attendez l'arrêt complet de toutes les pièces mobiles.
3. Abaissez le tablier de coupe à la hauteur de coupe 76 mm (3 po).
4. Soulevez le plancher pour accéder à la poulie centrale.
5. Retirez le couvercle de courroie en plastique (Figure 97).
6. Retirez les 3 boulons qui fixent le couvercle de courroie en métal et déposez le couvercle.

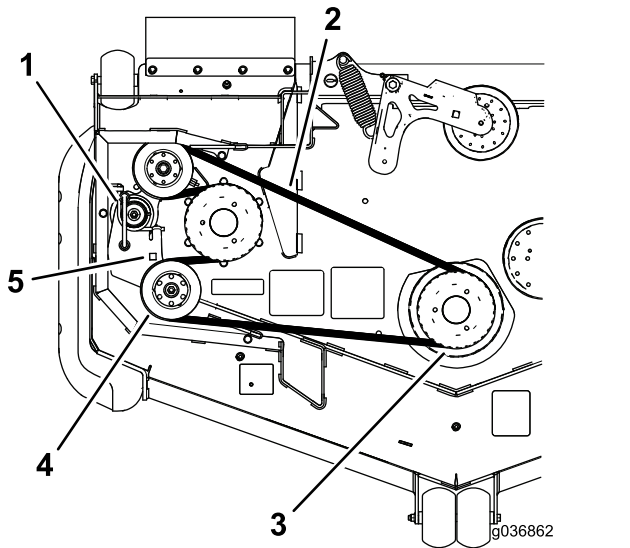

Figure 96

- |                                    |   |
|------------------------------------|---|
| 1. Ressort de la poulie de tension | 4. Poulie de tension  |
| 2. Courroie contrarotative         | 5. Trou carré dans le bras de la poulie de tension pour le rochet |
| 3. Double poulie                   |   |

7. Insérez un rochet dans le trou carré du bras de la poulie de tension pour détendre le ressort de la poulie de tension (Figure 96).
8. Enlevez la courroie de la poulie du tablier de coupe (Figure 96).

9. Enlevez la courroie des poulies restantes (Figure 96).
10. Acheminez la courroie neuve autour des poulies du tablier de coupe.
11. Insérez le rochet dans le trou carré, détendez le ressort et guidez la courroie neuve autour de la poulie de tension (Figure 96).

## Remplacement de la courroie du tablier de coupe

1. Garez la machine sur une surface plane et horizontale, placez la commande des lames (PDF) en position désengagée et serrez le frein de stationnement.
2. Avant de quitter la position d'utilisation, coupez le moteur, enlevez la clé et attendez l'arrêt complet de toutes les pièces mobiles.
3. Abaissez le tablier de coupe à la hauteur de coupe 76 mm (3 po).
4. Déposez les protège-courroies (Figure 97).

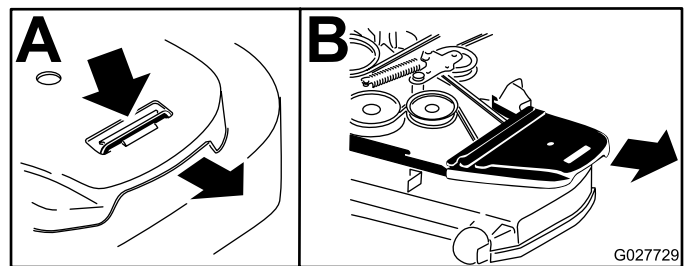
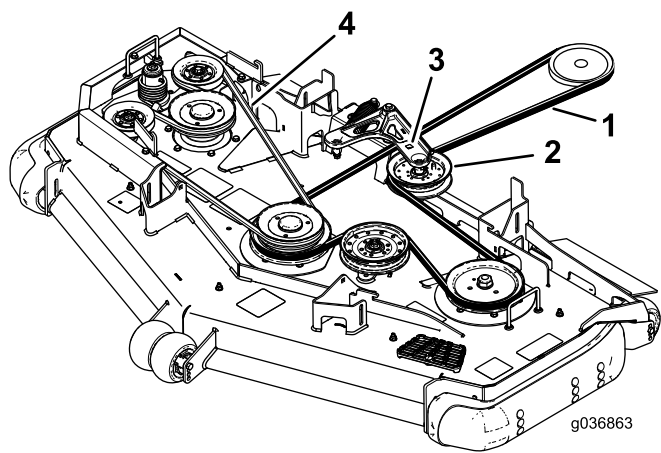

Figure 97

5. Déposez la courroie contrarotative; voir [Remplacement de la courroie contrarotative \(page 76\)](#)
6. Insérez un rochet dans le trou carré du bras de la poulie de tension pour détendre le ressort de la poulie de tension (Figure 98).
7. Retirez la courroie des poulies du tablier de coupe et de la poulie d'embrayage.
8. Acheminez la courroie neuve autour des poulies du tablier de coupe et de la poulie d'embrayage, sous le moteur (Figure 98).



**Figure 98**

- |   |   |
|---|---|
| 1. Courroie du tablier de coupe           | 3. Trou carré dans le bras de la poulie de tension pour le rochet |
| 2. Poulie de tension rappelée par ressort | 4. Courroie contrarotative  |

9. Tournez et vérifiez que la patte du guide-courroie vient frapper le moyeu de pivot (Figure 99).
10. Insérez le rochet dans le trou carré et chaussez la courroie sur la poulie de tension à ressort (Figure 98). Engagez les extrémités du ressort dans les rainures d'ancrage.
11. Installez la courroie contrarotative; voir [Remplacement de la courroie contrarotative](#) (page 76)
12. Posez les protège-courroies (Figure 99).

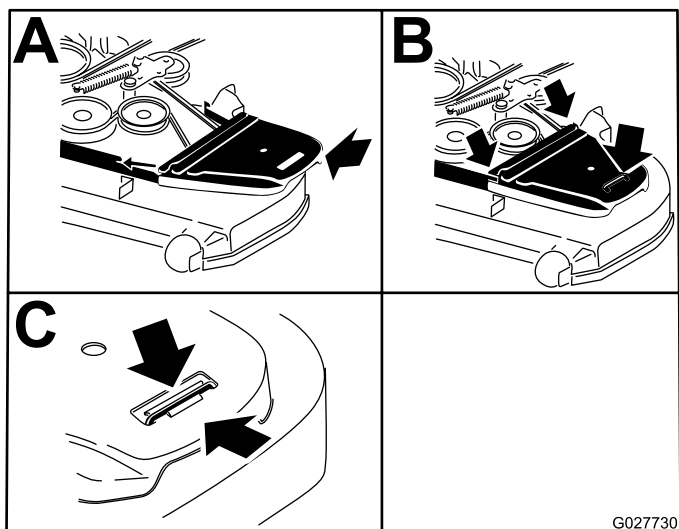

**Figure 99**

## Remplacement de la courroie d'entraînement de la pompe hydraulique

1. Garez la machine sur une surface plane et horizontale, placez la commande des lames (PDF) en position désengagée et serrez le frein de stationnement.
2. Avant de quitter la position d'utilisation, coupez le moteur, enlevez la clé et attendez l'arrêt complet de toutes les pièces mobiles.
3. Déposez la courroie du tablier de coupe; voir [Remplacement de la courroie sur les tabliers de coupe à éjection latérale](#) (page 74) ou [Remplacement de la courroie sur les tabliers de coupe à éjection arrière](#) (page 76).
4. Soulevez la machine sur des chandelles (Figure 101).
5. Déposez la butée d'embrayage (Figure 100).

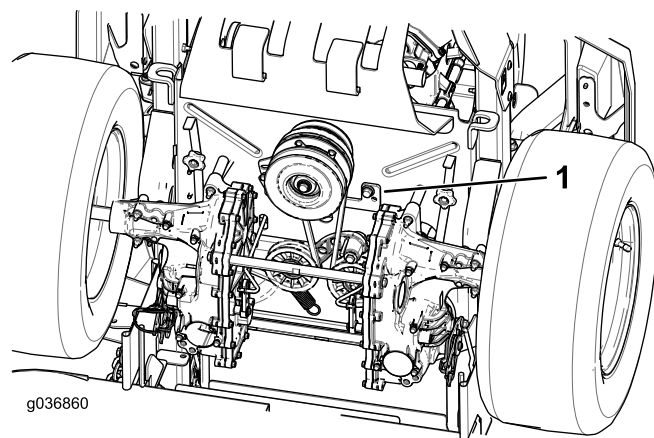

**Figure 100**

1. Butée d'embrayage
6. Décrochez le ressort de la poulie de tension du tenon (Figure 101).
7. Retirez la courroie existante des poulies d'entraînement de pompe hydraulique et de la poulie du moteur.
8. Placez une courroie neuve sur la poulie du moteur et les 2 poulies de la pompe hydraulique (Figure 101).

# Entretien des commandes

## Réglage de la position des leviers de commande

Si les extrémités des leviers se rencontrent; voir [Réglage de la tringlerie de commande de déplacement](#) (page 79).

## Réglage de la hauteur des leviers

Vous pouvez ajuster la hauteur des leviers de commande de déplacement en fonction de votre taille.

1. Garez la machine sur une surface plane et horizontale, placez la commande des lames (PDF) en position désengagée et serrez le frein de stationnement.
2. Avant de quitter la position d'utilisation, coupez le moteur, enlevez la clé et attendez l'arrêt complet de toutes les pièces mobiles.
3. Retirez les fixations qui maintiennent le levier de commande sur l'arbre du bras de commande.

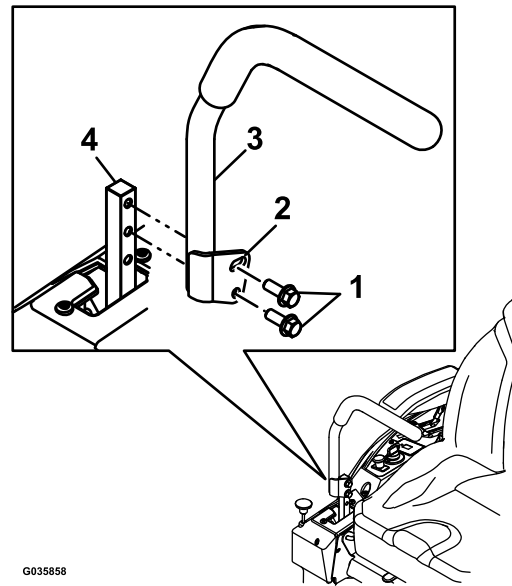

Figure 102

1. Boulons
2. Trou allongé
3. Levier de commande
4. Arbre du bras de commande

4. Placez le levier de commande dans les trous suivants. Fixez le levier avec les fixations.
5. Répétez la procédure pour le levier de commande opposé.

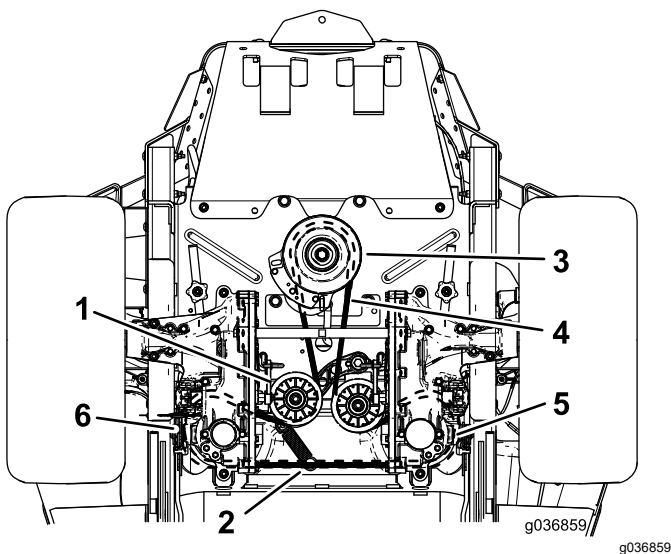

Figure 101

1. Poulie de tension
  2. Tenon de ressort de poulie de tension
  3. Poulie de moteur
  4. Courroie d'entraînement de pompe
  5. Poulie de pompe hydraulique droite
  6. Poulie de pompe hydraulique gauche
- 
9. Reposez la butée d'embrayage ([Figure 100](#)).
  10. Reposez la courroie du tablier de coupe; voir [Entretien des courroies](#) (page 74).

## Réglage de l'angle des leviers

1. Garez la machine sur une surface plane et horizontale, placez la commande des lames (PDF) en position désengagée et serrez le frein de stationnement.
2. Avant de quitter la position d'utilisation, coupez le moteur, enlevez la clé et attendez l'arrêt complet de toutes les pièces mobiles.
3. Desserrez le boulon supérieur qui fixe le levier de commande à l'arbre du bras de commande.
4. Desserrez le boulon inférieur jusqu'à ce qu'il soit possible de faire pivoter le levier de commande en avant ou en arrière. Resserrez les deux boulons pour fixer la commande à sa nouvelle position.
5. Répétez la procédure pour le levier de commande opposé.

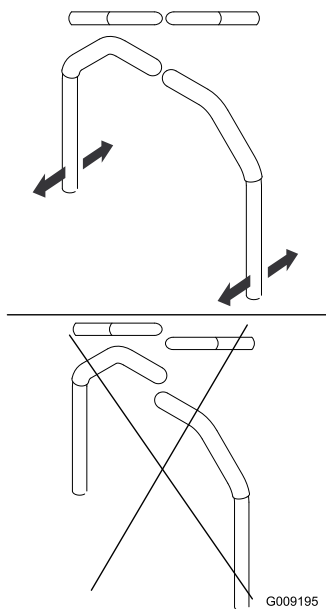

Figure 103

G009195

## Réglage de la tringlerie de commande de déplacement

Les tringleries de commande de la pompe sont situées de chaque côté de la machine, sous le siège. Tournez l'écrou d'extrémité avec une clé à douille de 1/2 pouce pour effectuer des réglages extrêmement précis et empêcher ainsi la machine de bouger quand elle est au point mort. Les réglages doivent seulement être effectués pour le positionnement du point mort.

### ⚠ ATTENTION

**Le moteur et les roues motrices doivent tourner pour pouvoir effectuer les réglages. Les pièces mobiles et les surfaces brûlantes peuvent causer des blessures.**

**N'approchez pas les doigts, les mains ou les vêtements des pièces rotatives et des surfaces chaudes.**

1. Garez la machine sur une surface plane et horizontale, placez la commande des lames (PDF) en position désengagée et serrez le frein de stationnement.
2. Avant de quitter la position d'utilisation, coupez le moteur, enlevez la clé et attendez l'arrêt complet de toutes les pièces mobiles.
3. Appuyez sur la pédale de levage du tablier de coupe, enlevez la goupille de hauteur de coupe et abaissez le tablier de coupe au sol.
4. Soulevez l'arrière de la machine juste assez pour permettre aux roues motrices de tourner librement et placez des chandelles (ou des supports équivalents) sous la machine.
5. Débranchez les connexions électriques du contacteur de sécurité du siège situé sous le coussin de l'assise du siège.

**Remarque:** Le contacteur est intégré au siège.

6. Branchez **temporairement** un fil volant aux bornes du connecteur du faisceau de câblage principal.
7. Démarrez le moteur, faites-le tourner à plein régime et desserrez le frein de stationnement.

**Remarque:** Avant de démarrer le moteur, veillez à serrer le frein de stationnement et à écarter les leviers de commande de déplacement vers l'extérieur. Il n'est pas nécessaire que vous soyez assis sur le siège.

8. Laissez tourner le moteur 5 minutes au moins avec les leviers de commande en position de vitesse maximale en marche avant pour amener l'huile hydraulique à la température de service.

**Remarque:** Les leviers de commande de déplacement doivent être au point mort quand vous effectuez les réglages.

9. Amenez les leviers de commande de déplacement en position POINT MORT
10. Les languettes de la plaque de commande doivent toucher les plaques de retour sur les machines hydrauliques.
11. Réglez la longueur des tiges de pompes en tournant l'écrou dans le sens voulu jusqu'à ce que les roues tournent légèrement en marche arrière (Figure 104).

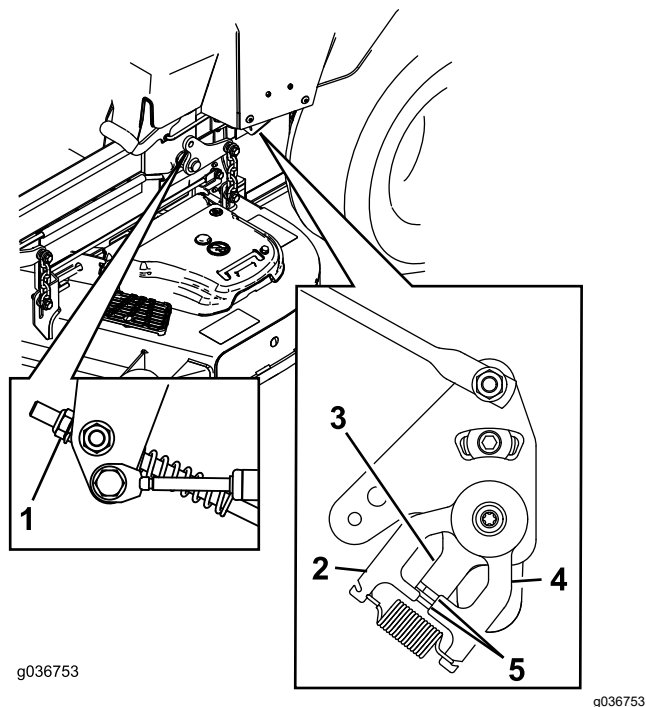

**Figure 104**

- |                       |  |
|-----------------------|--|
| 1. Écrou              | 4. Plaque de retour au point mort                        |
| 2. Plaque fixe        | 5. Languettes touchant la plaque de retour au point mort |
| 3. Plaque de commande |  |

- 
12. Amenez les leviers de commande de déplacement en position de MARCHE ARRIÈRE et, tout en appuyant légèrement sur les leviers, laissez les ressorts d'indicateur de marche arrière ramener les leviers au point mort.

**Remarque:** Les roues doivent s'arrêter de tourner ou tourner légèrement en arrière.

**Remarque:** Vous devrez peut-être déposer le couvercle de la commande de déplacement pour y accéder.

13. Coupez le moteur.
14. Débranchez le fil volant du faisceau de câbles et branchez le connecteur au contacteur du siège.

15. Retirez les chandelles.
16. Levez le tablier de coupe et mettez la goupille de hauteur de coupe en place.
17. Assurez-vous que la machine ne se déplace pas au point mort quand le frein de stationnement est desserré.



# Entretien du système hydraulique

## Consignes de sécurité concernant le système hydraulique

- Consultez immédiatement un médecin si du liquide est injecté sous la peau. Toute injection de liquide hydraulique sous la peau doit être éliminée dans les quelques heures qui suivent par une intervention chirurgicale réalisée par un médecin.
- Vérifiez l'état de tous les flexibles et conduits hydrauliques, ainsi que le serrage de tous les raccords et branchements avant de mettre le système hydraulique sous pression.
- N'approchez pas les mains ni aucune autre partie du corps des fuites en trou d'épingle ou des gicleurs d'où sort du liquide hydraulique sous haute pression.
- Utilisez un morceau de papier ou de carton pour détecter les fuites.
- Dépressurisez avec précaution le système hydraulique avant toute intervention sur le système.

## Spécifications du liquide hydraulique

Type de liquide hydraulique : Toro® HYPR-OIL™ 500 ou huile Mobil 1 15W-50.

**Important:** Utilisez l'huile spécifiée. Tout autre liquide risque d'endommager le système hydraulique.

Capacité du système hydraulique (sans les filtres) : 4,45 L (150 oz liq.)

## Contrôle du niveau de liquide hydraulique

Périodicité des entretiens: À chaque utilisation ou une fois par jour

1. Laissez refroidir le liquide hydraulique. Contrôlez le niveau d'huile à froid.
2. Vérifiez le vase d'expansion et ajoutez du liquide hydraulique Toro® HYPR-OIL™ 500 au besoin pour faire monter niveau jusqu'au repère maximum à froid (FULL COLD).

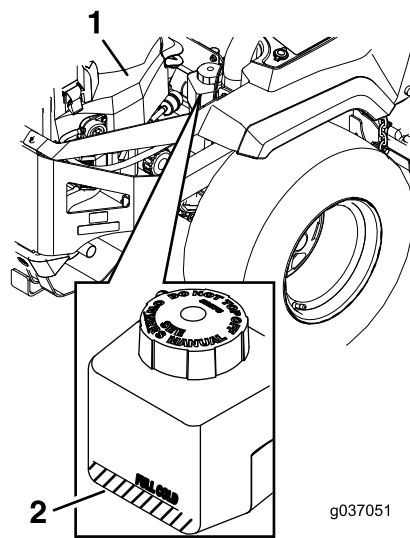

Figure 105

1. Moteur
2. Vase d'expansion

## Vidange du liquide hydraulique et remplacement des filtres

**Périodicité des entretiens:** Après les 75 premières heures—Remplacez les filtres et le liquide du système hydraulique.

Toutes les 250 heures—Après le premier remplacement, remplacez les filtres et le liquide du système hydraulique si vous utilisez le liquide Mobil 1 15W50 (plus fréquemment en cas de saleté ou poussière abondantes).

Toutes les 500 heures—Après le premier remplacement, remplacez les filtres et le liquide du système hydraulique si vous utilisez le liquide Toro® HYPR-OIL™ 500 (plus fréquemment en cas de saleté ou poussière abondantes).

Vous devez déposer les filtres pour effectuer la vidange du liquide hydraulique. Remplacez les deux en même temps; voir [Dépose des filtres du système hydraulique \(page 82\)](#) pour les spécifications du liquide.

Purgez l'air du système après avoir remplacé les filtres et fait l'appoint de liquide. Voir [Purge du système hydraulique \(page 83\)](#). Répétez la procédure de purge jusqu'à ce que le liquide reste au niveau MAXIMUM À FROID dans le vase d'expansion après la purge. **Si cette procédure n'est pas effectuée correctement, la transmission à boîte-pont peut être irrémédiablement endommagée.**

## Dépose des filtres du système hydraulique

1. Garez la machine sur une surface plane et horizontale, désengagez la commande des lames (PDF) et serrez le frein de stationnement.
2. Avant de quitter la position d'utilisation, coupez le moteur, enlevez la clé et attendez l'arrêt complet de toutes les pièces mobiles.
3. Laissez refroidir le moteur.
4. Localisez le filtre et les protections sur chaque transmission à boîte-pont (Figure 106).
5. Retirez les 3 vis qui fixent la protection du filtre et déposez la protection (Figure 106).

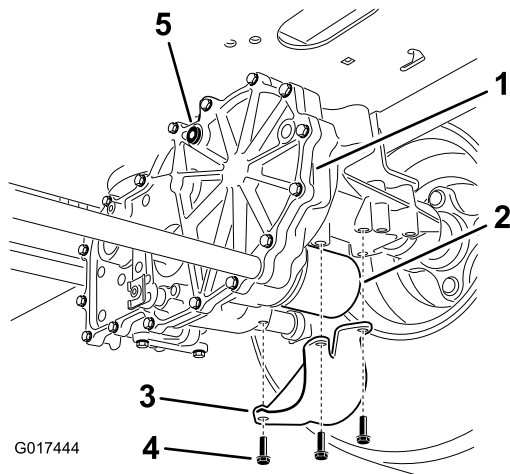

**Figure 106**  
Côté droit montré

- |                              |                       |
|------------------------------|-----------------------|
| 1. Transmission à boîte-pont | 4. Vis                |
| 2. Filtre                    | 5. Bouchon d'aération |
| 3. Protection de filtre      |                       |

6. Nettoyez soigneusement la surface autour des filtres.

**Important:** Ne faites pas tomber de saletés ou de contaminants dans le système hydraulique.

7. Placez un bac de vidange sous le filtre pour récupérer le liquide qui s'écoule quand vous retirez le filtre et les bouchons d'aération.
8. Localisez le bouchon d'aération sur chaque transmission et enlevez-le
9. Dévissez et déposez le filtre, et vidangez le liquide de la transmission.
10. Répétez cette procédure pour les deux filtres.

## Pose des filtres du système hydraulique

1. Appliquez une fine couche de liquide hydraulique sur la surface du joint en caoutchouc de chaque filtre.
2. Vissez le filtre dans le sens horaire jusqu'à ce que le joint en caoutchouc rejoigne l'adaptateur, puis vissez-le encore de trois-quarts de tour à un tour.
3. Répétez la procédure pour le filtre opposé.
4. Reposez les protections sur chaque filtre à leur emplacement d'origine.
5. Fixez les protections des filtres avec les 3 vis.
6. Veillez à retirer les bouchons d'aération avant d'ajouter du liquide.
7. Versez lentement le liquide spécifié dans le vase d'expansion jusqu'à ce qu'il ressorte par l'un des orifices des bouchons d'aération.
8. Mettez le bouchon d'aération en place.
9. Serrez la bougie à 20 N·m (15 pi-lb).
10. Continuez de verser du liquide dans le vase d'expansion jusqu'à ce qu'il ressorte par l'orifice de l'autre bouchon d'aération sur la seconde transmission.
11. Mettez en place le bouchon d'aération opposé.
12. Serrez la bougie à 20 N·m (15 pi-lb).
13. Continuez d'ajouter du liquide dans le vase d'expansion jusqu'à ce que le niveau atteigne le repère MAXIMUM À FROID (FULL COLD) sur le vase d'expansion.
14. Passez à [Purge du système hydraulique \(page 83\)](#).

**Important:** La transmission à boîte-pont risque d'être irrémédiablement endommagée si vous n'effectuez pas la *purge du système hydraulique* après le remplacement des filtres et la vidange du liquide hydraulique.

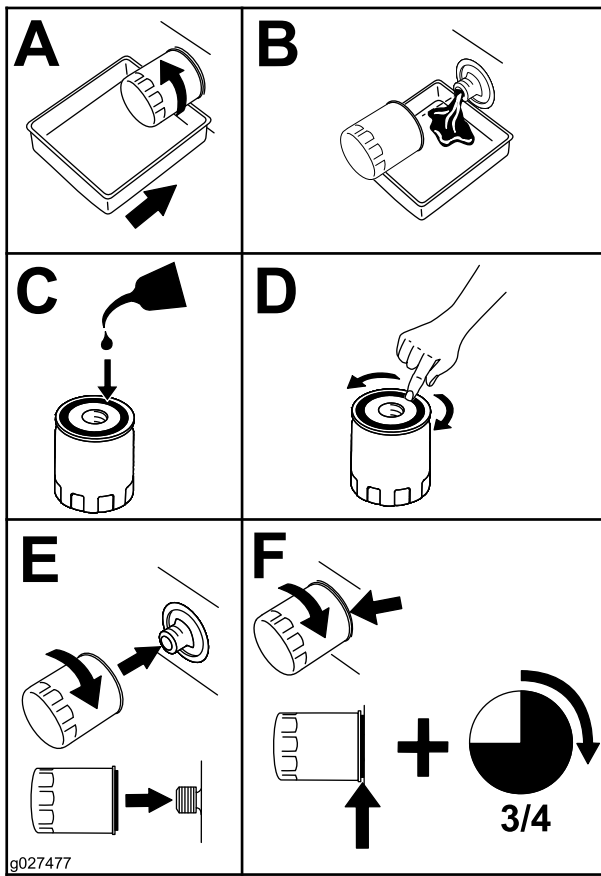

Figure 107

## Purge du système hydraulique

1. Soulevez l'arrière de la machine juste assez pour permettre aux roues motrices de tourner librement et placez des chandelles (ou des supports équivalents) sous la machine.

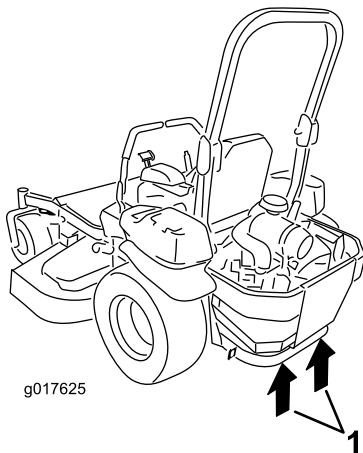

Figure 108

1. Points de levage

2. Démarrez le moteur, déplacez la commande d'accélérateur à mi-course et desserrez le frein de stationnement.
  - A. Placez les leviers de dérivation à la position voulue pour pousser la machine. Les soupapes de dérivation étant ouvertes et le moteur en marche, actionnez lentement les leviers de commande de déplacement vers l'avant et l'arrière à 5 ou 6 reprises.
  - B. Placez les leviers de dérivation à la position voulue pour utiliser la machine.
  - C. La soupape de dérivation étant fermée et le moteur en marche, actionnez lentement les leviers de commande de déplacement en position marche avant et arrière à 5 ou 6 reprises.
  - D. Arrêtez le moteur et vérifiez le niveau de liquide dans le vase d'expansion. Faites l'appoint de liquide spécifié jusqu'à ce que le niveau atteigne le repère MAXIMUM À FROID (FULL COLD) sur le vase d'expansion.
3. Répétez l'opération 2 jusqu'à ce que tout l'air soit purgé du système.

**Remarque:** La boîte-pont est purgée correctement lorsqu'elle fonctionne à un niveau sonore normal et en douceur en marche avant et arrière aux vitesses normales.

4. Vérifiez une dernière fois le niveau du liquide dans le vase d'expansion. Faites l'appoint de liquide spécifié jusqu'à ce que le niveau atteigne le repère MAXIMUM À FROID (FULL COLD) sur le vase d'expansion.

# Entretien du tablier de coupe

## Entretien des lames

Pour un bon résultat, les lames doivent toujours être bien aiguisées. Il est utile de prévoir des lames de rechange pour le remplacement et le réaffûtage.

## Consignes de sécurité concernant les lames

Une lame usée ou endommagée peut se briser et projeter le morceau cassé dans votre direction ou celle d'autres personnes, et infliger des blessures graves ou mortelles. N'essayez jamais de réparer une lame endommagée car vous risquez de contrevenir aux normes de sécurité du produit.

- Vérifiez l'état et l'usure des lames périodiquement.
- Examinez les lames avec prudence. Manipulez toujours les lames avec des gants ou en les enveloppant dans un chiffon, et toujours avec prudence. Remplacez ou aiguisiez les lames seulement; n'essayez jamais de les redresser ou de les souder.
- Sur les machines à plusieurs lames, n'oubliez pas que la rotation d'une lame peut entraîner celle des autres.

## Avant le contrôle ou l'entretien des lames

1. Garez la machine sur une surface plane et horizontale, placez la commande des lames (PDF) en position désengagée et serrez le frein de stationnement.
2. Coupez le moteur, enlevez la clé et débranchez le fil de chaque bougie.

## Contrôle des lames

**Périodicité des entretiens:** À chaque utilisation ou une fois par jour

1. Examinez le tranchant des lames (Figure 109).
2. Si les lames sont émoussées ou présentent des indentations, déposez-les et aiguisiez-les; voir [Aiguisage des lames \(page 87\)](#).
3. Inspectez les lames, et plus particulièrement l'ailette.
4. Remplacez immédiatement toute lame fendue, usée ou qui présente une entaille sur cette partie (Figure 109).

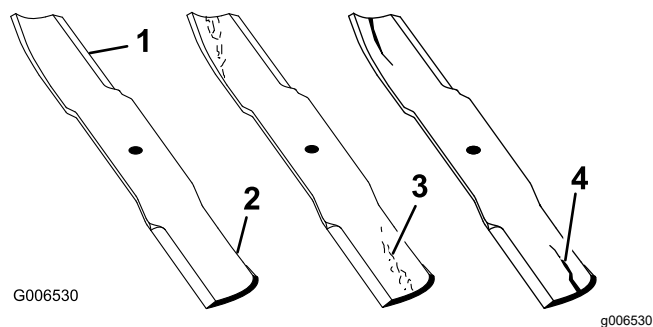

Figure 109

- |              |                                   |
|--------------|-----------------------------------|
| 1. Tranchant | 3. Usure/formation d'une entaille |
| 2. Ailette   | 4. Fissure                        |

## Détection des lames faussées

**Remarque:** Placez la machine sur une surface plane horizontale pour effectuer la procédure suivante.

1. Élevez le tablier de coupe à la position de hauteur de coupe la plus élevée.
2. Enfilez des gants épais ou utilisez une autre protection adéquate pour les mains, et faites tourner la lame lentement jusqu'à une position permettant de mesurer la distance entre le tranchant et la surface plane sur laquelle se trouve la machine (Figure 110).

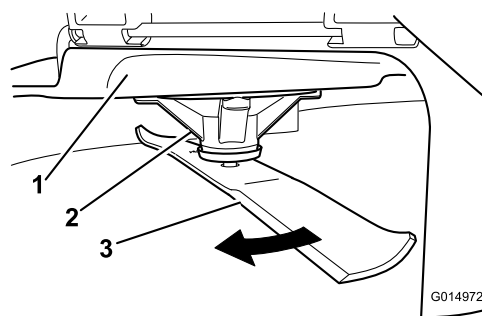

Figure 110

- |                      |         |
|----------------------|---------|
| 1. Tablier           | 3. Lame |
| 2. Logement de l'axe |         |

3. Mesurez la distance entre la pointe de la lame et la surface plane (Figure 111).

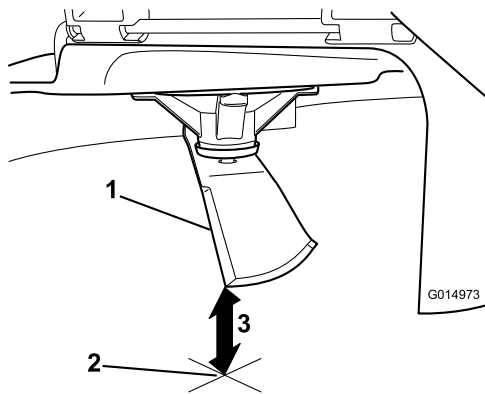

Figure 111

g014973

1. Lame (positionnée pour la mesure)
2. Surface plane et horizontale
3. Mesurez la distance entre la lame et la surface (A)

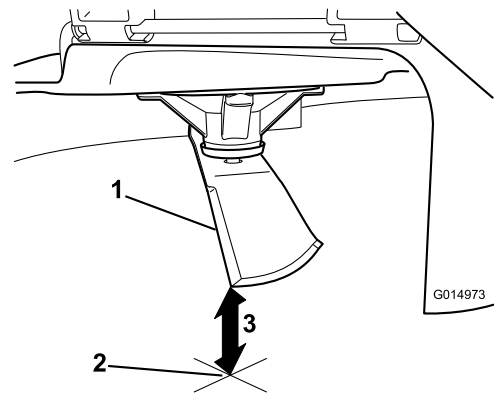

Figure 113

g014973

1. Côté opposé de la lame (positionné pour la mesure)
2. Surface plane et horizontale
3. Seconde distance mesurée entre la lame et la surface (B)

4. Tournez la même lame de 180 degrés pour amener le tranchant opposé à la même position (Figure 112).

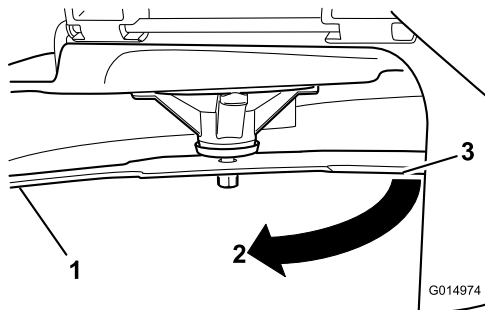

Figure 112

g014974

1. Lame (côté déjà mesuré)
2. Mesure (position utilisée précédemment)
3. Côté opposé de la lame déplacé en position de mesure

5. Mesurez la distance entre la pointe de la lame et la surface plane (Figure 113).

**Remarque:** La différence entre les deux mesures ne doit pas excéder 3 mm ( $\frac{1}{8}$  po).

- A. Si la différence entre A et B est supérieure à 3 mm ( $\frac{1}{8}$  po), remplacez la lame par une neuve; voir [Remplacement des lames des tabliers de coupe à éjection latérale \(page 85\)](#) ou [Remplacement des lames des tabliers de coupe à éjection arrière \(page 86\)](#).

**Remarque:** Si, après avoir remplacé une lame faussée par une neuve, la différence est toujours supérieure à 3 mm ( $\frac{1}{8}$  po), l'axe de la lame est peut-être faussé. Contactez un dépositaire Toro agréé pour faire réviser la machine.

- B. Si la différence reste dans les limites tolérées, passez à la lame suivante.

6. Répétez cette procédure pour chaque lame.

## Remplacement des lames des tabliers de coupe à éjection latérale

### Dépose des lames des tabliers de coupe à éjection latérale

Remplacez les lames si elles heurtent un obstacle, ou si elles sont déséquilibrées ou faussées.

1. Bloquez l'axe de la lame avec une clé.
2. Enlevez de l'axe le boulon, la rondelle bombée et la lame (Figure 114).

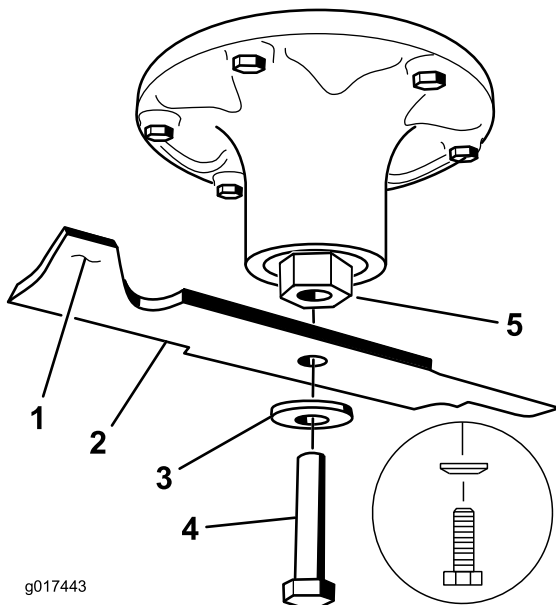

Figure 114

- |                       |                   |
|-----------------------|-------------------|
| 1. Ailette de la lame | 4. Boulon de lame |
| 2. Lame               | 5. Axe            |
| 3. Rondelle bombée    |                   |

**Remarque:** Notez le type de lame et la position de montage de chaque lame. Voir la [Figure 116](#) pour la position correcte.

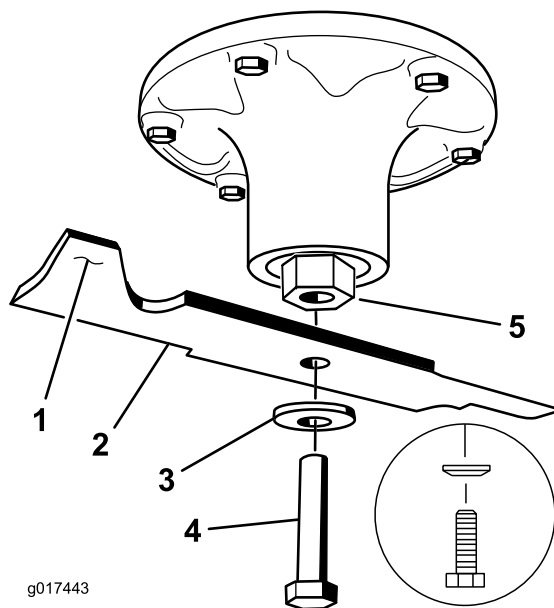

Figure 115

Axe de lame centrale et gauche montré

- |                       |                   |
|-----------------------|-------------------|
| 1. Ailette de la lame | 4. Boulon de lame |
| 2. Lame               | 5. Axe            |
| 3. Rondelle bombée    |                   |

## Pose des lames des tabliers de coupe à éjection latérale

- Placez la lame sur l'axe ([Figure 114](#)).

**Important:** Pour obtenir une coupe correcte, l'ailette de la lame doit être dirigée en haut vers l'intérieur du carter du tablier de coupe.

- Montez la rondelle bombée et le boulon de lame ([Figure 114](#)).

**Remarque:** Orientez le cône de la rondelle bombée vers la tête du boulon.

- Serrez le boulon de la lame à un couple de 115 à 150 N·m (85 à 110 pi-lb).

## Remplacement des lames des tabliers de coupe à éjection arrière

### Dépose des lames des tabliers de coupe à éjection arrière

Remplacez les lames si elles heurtent un obstacle, et si elles sont déséquilibrées ou faussées.

- Tenez la lame par son extrémité avec un chiffon ou un gant épais.
- Enlevez des axes des lames gauche et centrale, le boulon de lame, la rondelle bombée et la lame ([Figure 115](#)).
- Enlevez de l'axe, le boulon de la lame droite (fileté à gauche), la rondelle bombée et la lame ([Figure 116](#)).

### Pose des lames des tabliers de coupe à éjection arrière

**Important:** La lame droite de ce tablier de coupe est contrarotative et utilise un boulon à filetage à gauche. Reportez-vous à la [Figure 116](#) pour positionner correctement les lames du tablier de coupe.

- Reposez sur les axes, les lames gauche et centrale, les rondelles bombées et les boulons de lame ([Figure 115](#) et [Figure 116](#)).

**Remarque:** Pour que la tonte soit correcte, l'ailette de la lame doit être dirigée vers le haut et l'intérieur du tablier de coupe.

**Remarque:** Orientez le cône de la rondelle bombée vers la tête du boulon ([Figure 115](#)).

- Posez sur l'axe, la lame droite, la rondelle bombée et le boulon (fileté à gauche) ([Figure 115](#) et [Figure 116](#)).
- Serrez les boulons des lames à un couple de 115 à 150 N·m (85 à 110 pi-lb); voir [Figure 116](#).

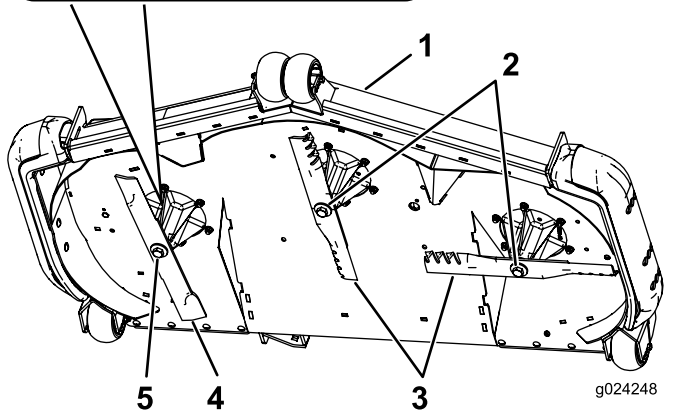
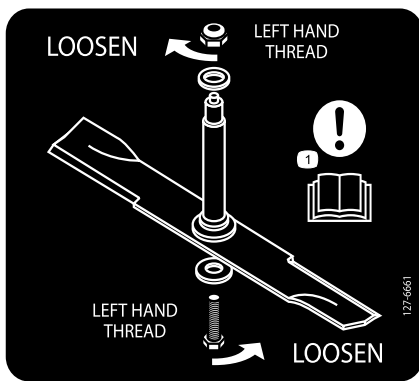

Figure 116

- |  |                                       |
|--|---------------------------------------|
| 1. Avant du tablier de coupe           | 4. Lame contrarotative                |
| 2. Boulons de lame à filetage à droite | 5. Boulon de lame à filetage à gauche |
| 3. Lames ordinaires                    |                                       |

## Aiguisage des lames

1. Au moyen d'une lime, aiguisiez les tranchants aux deux extrémités de la lame (Figure 117).

**Remarque:** Veillez à conserver l'angle de coupe d'origine.

**Remarque:** Limez la même quantité de métal sur chacun des deux tranchants pour ne pas déséquilibrer la lame.

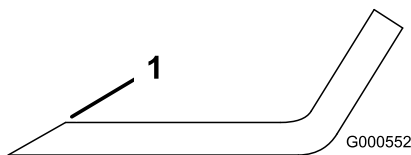

Figure 117

1. Aiguiser en conservant l'angle d'origine

2. Vérifiez l'équilibre de la lame en la plaçant sur un équilibreur (Figure 118).

**Remarque:** Si la lame reste horizontale, elle est équilibrée et peut être utilisée.

**Remarque:** Si la lame est déséquilibrée, limez un peu l'extrémité de l'ailette seulement (Figure 117).

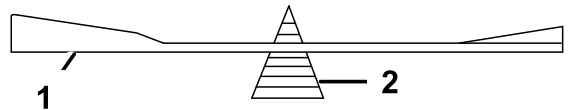

G000553

g000553

Figure 118

1. Lame
2. Équilibreur

3. Répétez cette procédure jusqu'à ce que la lame soit équilibrée.

## Réglage de l'horizontalité transversale et de l'inclinaison avant/arrière de la lame

Vérifiez que le tablier de coupe est de niveau chaque fois que vous l'installez ou si la tonte de la pelouse semble irrégulière.

Vérifiez si des lames sont faussées avant de mettre le tablier de coupe de niveau. Déposez et remplacez les lames faussées; voir [Entretien des lames \(page 84\)](#) avant de continuer.

Mettez le tablier de coupe de niveau transversalement avant de le faire longitudinalement.

### Assurez-vous que :

- La machine est placée sur une surface plane et horizontale.
- Les pneus sont gonflés à la pression correcte; voir [Contrôle de la pression des pneus \(page 71\)](#).
  1. Garez la machine sur une surface plane et horizontale, placez la commande des lames (PDF) en position désengagée et serrez le frein de stationnement.
  2. Avant de quitter la position d'utilisation, coupez le moteur, enlevez la clé et attendez l'arrêt complet de toutes les pièces mobiles.
  3. Contrôlez la pression des pneus des roues motrices; voir [Contrôle de la pression des pneus \(page 71\)](#).
  4. Placez le tablier de coupe à la position de verrouillage de transport.
  5. Tournez prudemment les lames pour qu'elles soient parallèles dans le sens transversal.

6. Mesurez la distance entre la pointe des lames et le sol plat (Figure 119). Si les deux mesures diffèrent de plus de 5 mm (3/16 po), ajustez l'horizontalité des lames; poursuivez cette procédure.

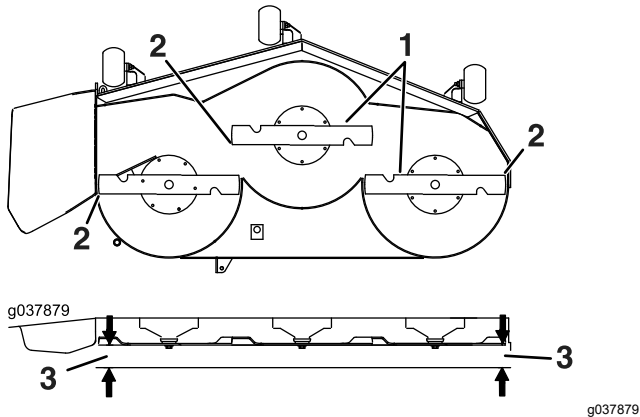

Figure 119

- |                                 |   |
|---------------------------------|---|
| 1. Lames parallèles entre elles | 3. Mesurer la distance entre la pointe de la lame et la surface plane ici |
| 2. Pointe de lame               |   |

7. Vérifiez l'inclinaison avant/arrière des lames (Figure 120). Vérifiez que la pointe avant de la lame est plus basse que la pointe arrière, comme montré dans le tableau de hauteur de cales et d'inclinaison. Si un réglage est nécessaire, poursuivez cette procédure.

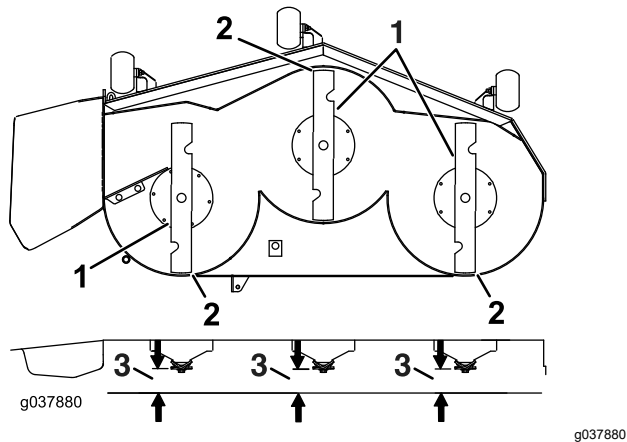

Figure 120

- |                                    |   |
|------------------------------------|---|
| 1. Lames dans le sens longitudinal | 3. Mesurer la distance entre la pointe de la lame et la surface plane ici |
| 2. Pointe de lame                  |   |

8. Placez les galets de protection dans les trous supérieurs ou enlevez-les complètement pour effectuer ce réglage.
9. Tabliers de 152 cm (60 po) seulement :
- A. Élevez le tablier de coupe en position de transport (12,7 cm [5 po]).

- B. Desserrez lentement la vis de réglage sur le ressort d'aide au levage jusqu'à ce que vous puissiez enlever la vis (voir Figure 121).

**Remarque:** Conservez la vis pour la repose.

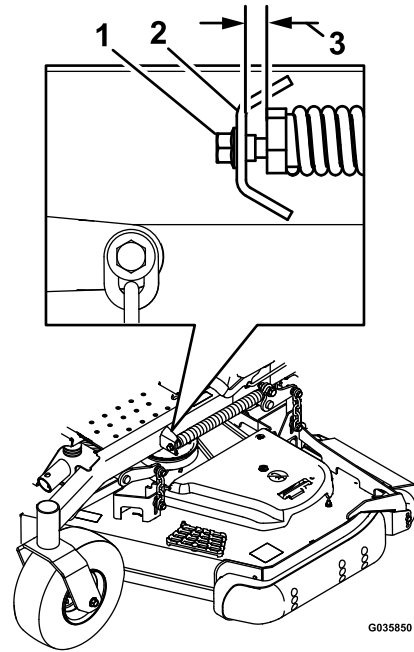

Figure 121

Tablier de coupe à éjection latérale montré

- |                   |   |
|-------------------|---|
| 1. Vis de réglage | 3. Réglez l'écartement entre 22 et 29 mm (7/8 et 1 1/8 po). |
| 2. Support        |   |

10. Placez une cale (voir le Tableau de hauteur de cale et d'inclinaison) sous le bord arrière de la jupe du tablier de coupe de chaque côté du tablier de coupe (Figure 122).
11. Réglez la commande de hauteur de coupe à la position 76 mm (3 po).
12. Placez 2 cales sous chaque côté du bord avant du tablier de coupe, mais pas sous les supports ou les soudures des galets anti-scalp.



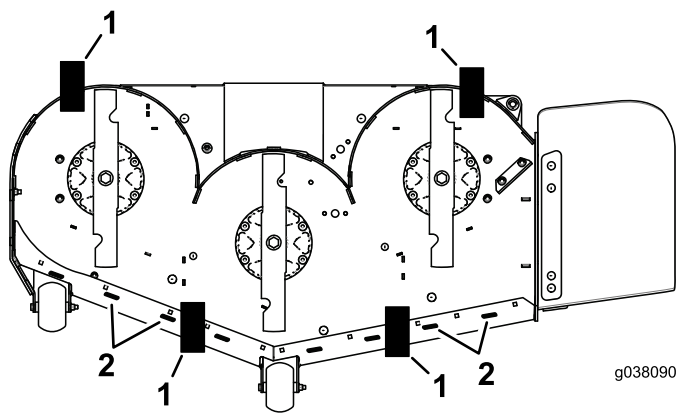

**Figure 122**  
Vue de dessous

1. Cale (7,3 cm [2,87 po])      2. Soudures

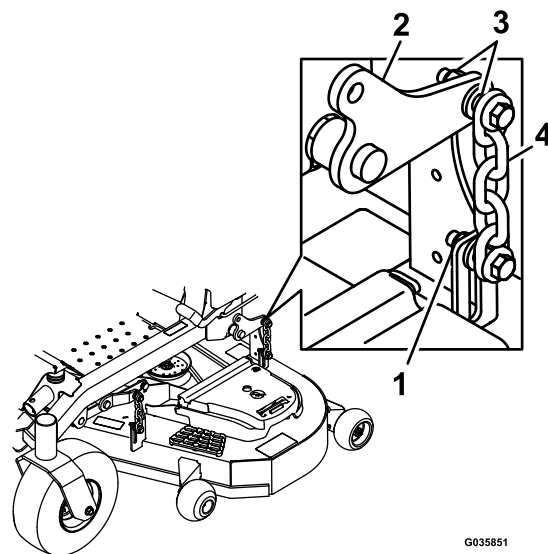

**Figure 123**

1. Contre-écrous                      3. Patte de support du tablier  
2. Bras de levage du tablier      4. Chaîne

### Tableau de hauteur de cale et d'inclinaison

| Taille du tablier          | Hauteur de cale avant | Inclinaison                  |
|----------------------------|-----------------------|------------------------------|
| Tous les tabliers de coupe | 7,3 cm (2,87 po)      | 4,8 à 6,4 mm (3/16 à 1/4 po) |

13. Tournez prudemment les lames pour qu'elles soient parallèles dans le sens transversal (Figure 119).
14. Desserrez les contre-écrous (Figure 123) aux quatre coins de sorte que le tablier repose solidement sur les 4 cales.
15. Supprimez le jeu des pattes de support du tablier et vérifiez que la pédale de levage du tablier poussée contre la butée.
16. Serrez les 4 contre-écrous.
17. Vérifiez que les cales sont parfaitement ajustées sous la jupe du tablier de coupe et que tous les boulons sont bien serrés
18. Poursuivez la procédure de mise à niveau du tablier en contrôlant l'inclinaison avant/arrière des lames.
19. Vérifiez si les lames sont de niveau et répétez la procédure de réglage au besoin.
20. Tabliers de 152 cm (60 po) seulement :
  - A. Élevez le tablier de coupe en position de transport (12,7 cm [5 po]).
  - B. Remettez la vis de réglage du ressort d'aide au levage que vous avez retirée à l'opération 9.
  - C. Réglez l'écartement entre le ressort et le support entre 22 et 29 mm (7/8 et 1 1/8 po).

## Retrait du tablier de coupe

Avant de réviser ou de retirer le tablier de coupe, verrouillez les bras rappelés par ressort.

1. Garez la machine sur une surface plane et horizontale, placez la commande des lames (PDF) en position désengagée et serrez le frein de stationnement.
2. Avant de quitter la position d'utilisation, coupez le moteur, enlevez la clé et attendez l'arrêt complet de toutes les pièces mobiles.
3. Insérez la goupille de réglage de la hauteur de coupe à la position 7,6 cm (3 po).
4. Retirez les protège-courroies.
5. Desserrez la poulie de tension et déposez la courroie du tablier de coupe; voir [Entretien des courroies](#) (page 74).
6. Retirez les boulons et les écrous à l'avant de la plaque, sous le repose-pied.
7. Enlevez et conservez les boulons et écrous de chaque côté de la machine ([Figure 124](#)).

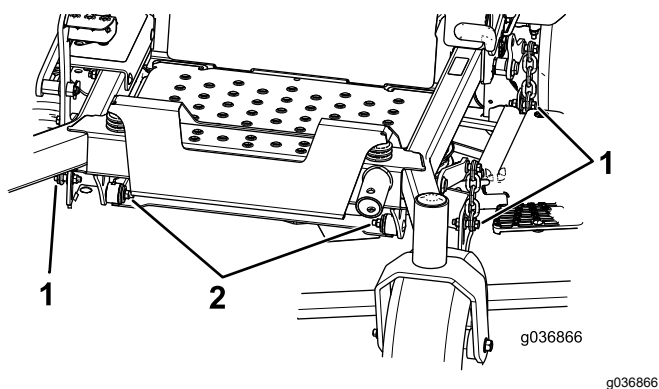

Figure 124

1. Enlever les écrous et boulons ici.
2. Enlever les écrous et boulons ici.

8. Sortez le tablier par le côté droit de la machine.

## Remplacement du déflecteur d'herbe

### Tondeuses à éjection latérale seulement

#### ⚠ ATTENTION

Si l'ouverture d'éjection n'est pas fermée, la machine peut projeter des objets dans votre direction ou celle d'autres personnes et causer des blessures graves. Un contact avec la lame est également possible.

N'utilisez jamais la machine sans avoir installé un déflecteur de déchiquetage, un déflecteur d'éjection ou un système de ramassage.

1. Retirez le contre-écrou, le boulon, le ressort et l'entretoise qui fixent le déflecteur aux supports de pivot ([Figure 125](#)).
2. Enlevez le déflecteur s'il est endommagé ou usé ([Figure 125](#)).

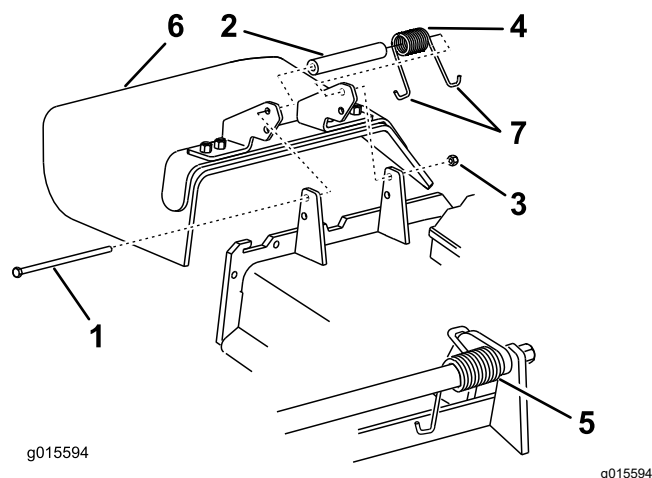

Figure 125

- |                 |                              |
|-----------------|------------------------------|
| 1. Boulon       | 5. Ressort en place          |
| 2. Entretoise   | 6. Déflecteur d'herbe        |
| 3. Contre-écrou | 7. Extrémité en J du ressort |
| 4. Ressort      |                              |

3. Placez une entretoise et un ressort sur le déflecteur d'herbe.
4. Placez une extrémité en J du ressort derrière le bord du tablier.

**Remarque:** Prenez soin de placer une extrémité en J du ressort derrière le bord du tablier avant de mettre le boulon en place, comme montré à la [Figure 125](#).

5. Remettez le boulon et l'écrou en place.
6. Placez une extrémité en J du ressort autour du déflecteur d'herbe ([Figure 125](#)).

***Important:*** Le déflecteur d'herbe doit pouvoir pivoter. Ouvrez complètement le déflecteur d'herbe et vérifiez qu'il peut s'abaisser complètement.

# Nettoyage

## Nettoyage du dessous du tablier de coupe

**Périodicité des entretiens:** À chaque utilisation ou une fois par jour

1. Garez la machine sur une surface plane et horizontale, placez la commande des lames (PDF) en position désengagée et serrez le frein de stationnement.
2. Avant de quitter la position d'utilisation, coupez le moteur, enlevez la clé et attendez l'arrêt complet de toutes les pièces mobiles.
3. Levez le tablier de coupe en position TRANSPORT.

## Nettoyage de la suspension

### Modèles avec suspension MyRide™ seulement

**Périodicité des entretiens:** À chaque utilisation ou une fois par jour

Nettoyez la suspension à l'air comprimé.

**Remarque:** Ne nettoyez pas les amortisseurs au jet d'eau sous pression ([Figure 126](#)).

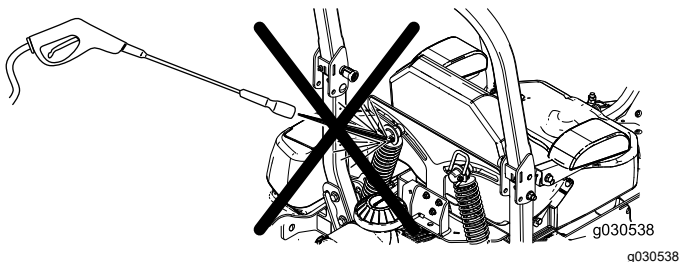

Figure 126

---

## Élimination des déchets

L'huile moteur, les batteries, le liquide hydraulique et le liquide de refroidissement sont polluants pour l'environnement. Débarrassez-vous en conformément à la réglementation nationale et locale en matière d'environnement.

# Remisage

## Consignes de sécurité concernant le remisage

- Coupez le moteur, enlevez la clé, attendez l'arrêt complet de toutes les pièces mobiles et faites refroidir la machine avant de la remiser.
- Ne remisez pas la machine ou le carburant près d'une flamme et ne vidangez pas le carburant à l'intérieur d'un local.
- Enlevez la clé et rangez-la en lieu sûr, hors de la portée des enfants.

## Nettoyage et remisage

1. Désengagez la commande des lames (PDF) et serrez le frein de stationnement.
2. Avant de quitter la position d'utilisation, coupez le moteur, enlevez la clé et attendez l'arrêt complet de toutes les pièces mobiles.
3. Débarrassez l'extérieur de toute la machine, en particulier le moteur et le système hydraulique, des déchets d'herbe coupée, des saletés et de la crasse. Éliminez les saletés et les débris d'herbe sèche pouvant se trouver sur les ailettes de la culasse et le carter du ventilateur.

**Important:** Vous pouvez laver la machine avec de l'eau et un détergent doux. N'utilisez pas de nettoyeur haute pression. N'utilisez pas une trop grande quantité d'eau, surtout près du panneau de commande, du moteur, des pompes hydrauliques et des moteurs électriques.

4. Vérifiez le fonctionnement du frein de stationnement; voir [Réglage du frein de stationnement \(page 72\)](#).
5. Faites l'entretien du filtre à air; voir [Entretien du filtre à air \(page 49\)](#).
6. Graissez la machine; voir [Lubrification \(page 46\)](#).
7. Vidangez l'huile moteur; voir [Contrôle du niveau et vidange de l'huile moteur \(page 50\)](#).
8. Contrôlez la pression des pneus; voir [Contrôle de la pression des pneus \(page 71\)](#).
9. Remplacez les filtres hydrauliques; voir [Vidange du liquide hydraulique et remplacement des filtres \(page 81\)](#).
10. Chargez la batterie; voir [Charge de la batterie \(page 67\)](#).
11. Grattez l'herbe et les saletés éventuellement accumulées sur le dessous de la tondeuse, puis lavez cette dernière au tuyau d'arrosage.

**Remarque:** Conduisez la machine, en engageant la commande des lames (PDF), moteur au ralenti accéléré, pendant 2 à 5 minutes après l'avoir lavée.

12. Vérifiez l'état des lames; voir [Entretien des lames \(page 84\)](#).
13. Si vous ne comptez pas utiliser la machine avant plus d'un mois, préparez-la comme suit :
  - A. Ajoutez un additif stabilisateur/conditionneur à base de pétrole dans le réservoir de carburant. Respectez les proportions spécifiées par le fabricant du stabilisateur. N'utilisez pas de stabilisateur à base d'alcool (éthanol ou méthanol).

**Remarque:** L'efficacité des stabilisateurs/conditionneurs est optimale lorsqu'ils sont mélangés à du carburant frais et sont utilisés de manière systématique.

- B. Faites tourner le moteur pendant 5 minutes pour faire circuler le carburant traité dans tout le circuit d'alimentation.
- C. Coupez le moteur, laissez-le refroidir et vidangez le réservoir de carburant.
- D. Redémarrez le moteur et laissez-le tourner jusqu'à ce qu'il s'arrête.
- E. Débarrassez-vous du carburant correctement. Recyclez le carburant conformément à la réglementation locale en matière d'environnement.

**Important:** Ne conservez pas le carburant additionné de stabilisateur/conditionneur plus longtemps que recommandé par le fabricant du stabilisateur de carburant.

14. Déposez la ou les bougies et vérifiez leur état; voir [Entretien des bougies \(page 53\)](#). Versez 30 ml (2 cuillères à soupe) d'huile moteur dans l'ouverture laissée par la bougie. Actionnez le démarreur pour faire tourner le moteur et bien répartir l'huile dans le cylindre. Reposez la ou les bougies. Ne rebranchez pas le fil de la ou des bougies.
15. Contrôlez et resserrez tous les boulons, écrous et vis. Réparez ou remplacez toute pièce endommagée.
16. Peignez toutes les surfaces métalliques éraflées ou mises à nu. Une peinture pour retouches est disponible chez les dépositaires-réparateurs agréés.
17. Rangez la machine dans un endroit propre et sec, comme un garage ou une remise. Retirez la clé du commutateur d'allumage et rangez-la hors de la portée des enfants ou des personnes

non autorisées. Couvrez la machine pour la protéger et la garder propre.

# Dépistage des défauts

| Problème   | Cause possible  | Mesure corrective   |
|--|---|---|
| Le moteur surchauffe.                                    | <ol style="list-style-type: none"> <li>1. Charge excessive du moteur.</li> <li>2. Le niveau d'huile est trop bas dans le carter moteur.</li> <li>3. Les ailettes de refroidissement et les passages d'air sous le carter du ventilateur sont bouchés.</li> <li>4. Le filtre à air est encrassé.</li> <li>5. Le circuit d'alimentation contient des impuretés, de l'eau ou du carburant altéré.</li> </ol>   | <ol style="list-style-type: none"> <li>1. Réduisez votre vitesse.</li> <li>2. Faites l'appoint d'huile.</li> <li>3. Dégagez les ailettes de refroidissement et les passages d'air.</li> <li>4. Nettoyez ou remplacez l'élément du filtre à air.</li> <li>5. Contactez un dépositaire-réparateur agréé.</li> </ol>   |
| Le démarreur ne fonctionne pas.                          | <ol style="list-style-type: none"> <li>1. La commande des lames est en position engagée.</li> <li>2. Les leviers de commande de déplacement ne sont pas en position de VERROUILLAGE AU POINT MORT.</li> <li>3. La batterie est à plat.</li> <li>4. Les connexions électriques sont corrodées ou desserrées.</li> <li>5. Un fusible a grillé.</li> <li>6. Un relais ou contact est défectueux.</li> </ol>  | <ol style="list-style-type: none"> <li>1. Désengagez la commande des lames.</li> <li>2. Écartez les leviers de commande de déplacement vers l'extérieur en position de VERROUILLAGE AU POINT MORT.</li> <li>3. Rechargez la batterie.</li> <li>4. Vérifiez le bon contact des connexions électriques.</li> <li>5. Remplacez le fusible.</li> <li>6. Contactez un dépositaire-réparateur agréé.</li> </ol>   |
| Le moteur ne démarre pas, démarre difficilement ou cale. | <ol style="list-style-type: none"> <li>1. Le réservoir de carburant est vide.</li> <li>2. Le robinet d'arrivée de carburant est fermé.</li> <li>3. Le niveau d'huile est trop bas dans le carter moteur.</li> <li>4. La commande d'accélérateur n'est pas à la bonne position.</li> <li>5. Le filtre à carburant est encrassé.</li> <li>6. Impuretés, eau ou carburant altéré dans le système d'alimentation.</li> <li>7. Le filtre à air est encrassé.</li> <li>8. Le contacteur de siège ne fonctionne pas correctement.</li> <li>9. Les connexions électriques sont corrodées, desserrées ou endommagées.</li> </ol><br><ol style="list-style-type: none"> <li>1 Le relais ou le contact est usé ou endommagé.</li> <li>0.</li> </ol><br><ol style="list-style-type: none"> <li>1 La bougie est encrassée ou l'écartement des électrodes est incorrect.</li> <li>1.</li> </ol><br><ol style="list-style-type: none"> <li>1 Le fil de la bougie est débranché.</li> <li>2.</li> </ol> | <ol style="list-style-type: none"> <li>1. Faites le plein de carburant.</li> <li>2. Ouvrez le robinet d'arrivée de carburant.</li> <li>3. Faites l'appoint d'huile.</li> <li>4. Placez la commande d'accélérateur à mi-course entre les positions bas régime et haut régime.</li> <li>5. Remplacez le filtre à carburant.</li> <li>6. Contactez un dépositaire-réparateur agréé.</li> <li>7. Nettoyez ou remplacez l'élément du filtre à air.</li> <li>8. Vérifiez le témoin du contacteur de siège. Remplacez le siège au besoin.</li> <li>9. Vérifiez le bon contact des connexions électriques. Nettoyez soigneusement les bornes des connecteurs avec un produit de nettoyage pour contacts électriques, appliquez de la graisse diélectrique et branchez les connecteurs correctement.</li> </ol><br><ol style="list-style-type: none"> <li>1 Contactez un dépositaire-réparateur agréé.</li> <li>0.</li> </ol><br><ol style="list-style-type: none"> <li>1 Réglez l'écartement ou remplacez la bougie.</li> <li>1.</li> </ol><br><ol style="list-style-type: none"> <li>1 Vérifiez la connexion du fil de la bougie.</li> <li>2.</li> </ol> |

| <b>Problème</b>  | <b>Cause possible</b>  | <b>Mesure corrective</b>   |
|--|--|--|
| Le moteur perd de la puissance.  | <ol style="list-style-type: none"> <li>1. Charge excessive du moteur.</li> <li>2. Le filtre à air est encrassé.</li> <li>3. Le niveau d'huile est trop bas dans le carter moteur.</li> <li>4. Les ailettes de refroidissement et les passages d'air au-dessus du moteur sont obstrués.</li> <li>5. L'évent du bouchon du réservoir de carburant est obstrué.</li> <li>6. Le filtre à carburant est encrassé.</li> <li>7. Impuretés, eau ou carburant altéré dans le système d'alimentation.</li> </ol> | <ol style="list-style-type: none"> <li>1. Réduisez votre vitesse.</li> <li>2. Nettoyez l'élément du filtre à air.</li> <li>3. Faites l'appoint d'huile.</li> <li>4. Dégagez les ailettes de refroidissement et les passages d'air.</li> <li>5. Nettoyez ou remplacez le bouchon du réservoir.</li> <li>6. Remplacez le filtre à carburant.</li> <li>7. Contactez un dépositaire-réparateur agréé.</li> </ol>               |
| La machine tire à gauche ou à droite (quand les leviers sont complètement en avant). | <ol style="list-style-type: none"> <li>1. Le parallélisme des roues doit être corrigé.</li> <li>2. Les pneus des roues motrices ne sont pas gonflés correctement.</li> </ol>   | <ol style="list-style-type: none"> <li>1. Corrigez le parallélisme des roues.</li> <li>2. Gonflez les pneus des roues motrices à la pression correcte.</li> </ol>  |
| La machine ne se déplace pas.  | <ol style="list-style-type: none"> <li>1. Les vannes de dérivation ne sont pas bien fermées.</li> <li>2. La courroie de pompe est usée, détendue ou cassée.</li> <li>3. La courroie de pompe est sortie d'une poulie.</li> <li>4. Le ressort de tension est cassé ou manquant.</li> <li>5. Niveau insuffisant ou surchauffe du liquide hydraulique.</li> </ol>   | <ol style="list-style-type: none"> <li>1. Serrez les vannes de dérivation.</li> <li>2. Remplacez la courroie.</li> <li>3. Remplacez la courroie.</li> <li>4. Remplacez le ressort.</li> <li>5. Faites l'appoint ou laissez refroidir le liquide hydraulique.</li> </ol>  |
| La machine vibre de manière anormale.  | <ol style="list-style-type: none"> <li>1. Lame(s) faussée(s) ou déséquilibrée(s).</li> <li>2. Le boulon de fixation de la lame est desserré.</li> <li>3. Les boulons de montage du moteur sont desserrés.</li> <li>4. Poulies de moteur, de tension ou de lames desserrées.</li> <li>5. La poulie du moteur est endommagée.</li> <li>6. Axe de lame faussé.</li> <li>7. Le support moteur est desserré ou usé.</li> </ol>  | <ol style="list-style-type: none"> <li>1. Remplacez la ou les lames.</li> <li>2. Resserrez le boulon de fixation de la lame.</li> <li>3. Resserrez les boulons de montage du moteur.</li> <li>4. Resserrez la poulie voulue.</li> <li>5. Contactez un dépositaire-réparateur agréé.</li> <li>6. Contactez un dépositaire-réparateur agréé.</li> <li>7. Contactez un dépositaire-réparateur agréé.</li> </ol>               |
| La hauteur de coupe est inégale.   | <ol style="list-style-type: none"> <li>1. La ou les lames sont émoussées.</li> <li>2. Lame(s) faussée(s).</li> <li>3. Le tablier de coupe n'est pas de niveau.</li> <li>4. Un galet anti-scalp (le cas échéant) est mal réglé.</li> <li>5. Le dessous du tablier de coupe est encrassé.</li> <li>6. Les pneus ne sont pas gonflés à la pression correcte.</li> <li>7. L'axe de lame est faussé.</li> </ol>   | <ol style="list-style-type: none"> <li>1. Aiguissez la ou les lames.</li> <li>2. Remplacez la ou les lames.</li> <li>3. Mettez le tablier de coupe de niveau, transversalement et longitudinalement.</li> <li>4. Réglez la hauteur du galet anti-scalp.</li> <li>5. Nettoyez le dessous du tablier de coupe.</li> <li>6. Corrigez la pression des pneus.</li> <li>7. Contactez un dépositaire-réparateur agréé.</li> </ol> |



| Problème                     | Cause possible   | Mesure corrective   |
|------------------------------|--|---|
| Les lames ne tournent pas.   | <ol style="list-style-type: none"> <li>1. La courroie d'entraînement est usée, détendue ou cassée.</li> <li>2. La courroie d'entraînement est déchaussée de la poulie.</li> <li>3. La commande de prise de force (PDF) ou l'embrayage de PDF est défectueux.</li> <li>4. La courroie du tablier de coupe est usée, lâche ou cassée.</li> </ol> | <ol style="list-style-type: none"> <li>1. Remplacez la courroie d'entraînement.</li> <li>2. Rechaussez la courroie d'entraînement et contrôlez la position des axes de réglage et des guide-courroie.</li> <li>3. Contactez un dépositaire-réparateur agréé.</li> <li>4. Remplacez la courroie du tablier de coupe.</li> </ol>  |
| L'embrayage ne s'engage pas. | <ol style="list-style-type: none"> <li>1. Le fusible a grillé.</li> <li>2. Basse tension à l'embrayage.</li> <li>3. La bobine est endommagée.</li> <li>4. Alimentation électrique inadéquate.</li> <li>5. L'entrefer rotor/induit est trop grand.</li> </ol>   | <ol style="list-style-type: none"> <li>1. Remplacez le fusible. Vérifiez la résistance de la bobine, la charge de la batterie, le circuit de charge et les connexions des câbles; effectuez les remplacements nécessaires.</li> <li>2. Vérifiez la résistance de la bobine, la charge de la batterie, le circuit de charge et les connexions des câbles; effectuez les remplacements nécessaires.</li> <li>3. Remplacez l'embrayage.</li> <li>4. Réparez ou remplacez le câble électrique d'embrayage ou le système électrique. Nettoyez les contacts des connecteurs.</li> <li>5. Retirez la cale ou remplacez l'embrayage.</li> </ol> |

# Schémas



Schéma de câblage – moteur Toro (Rev. B)



Schéma de câblage – moteur Kohler (Rev. A)

G036151

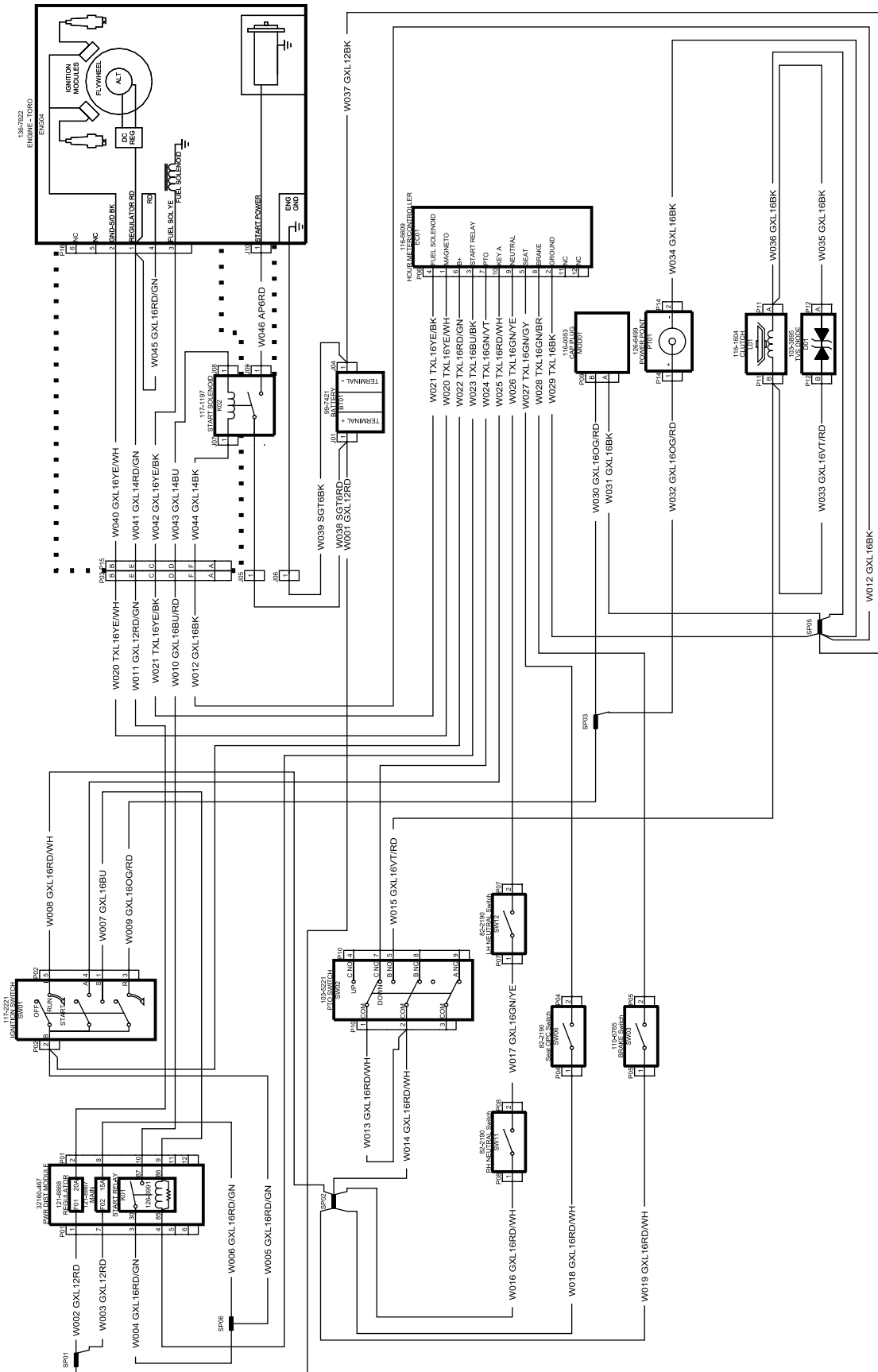
G036151

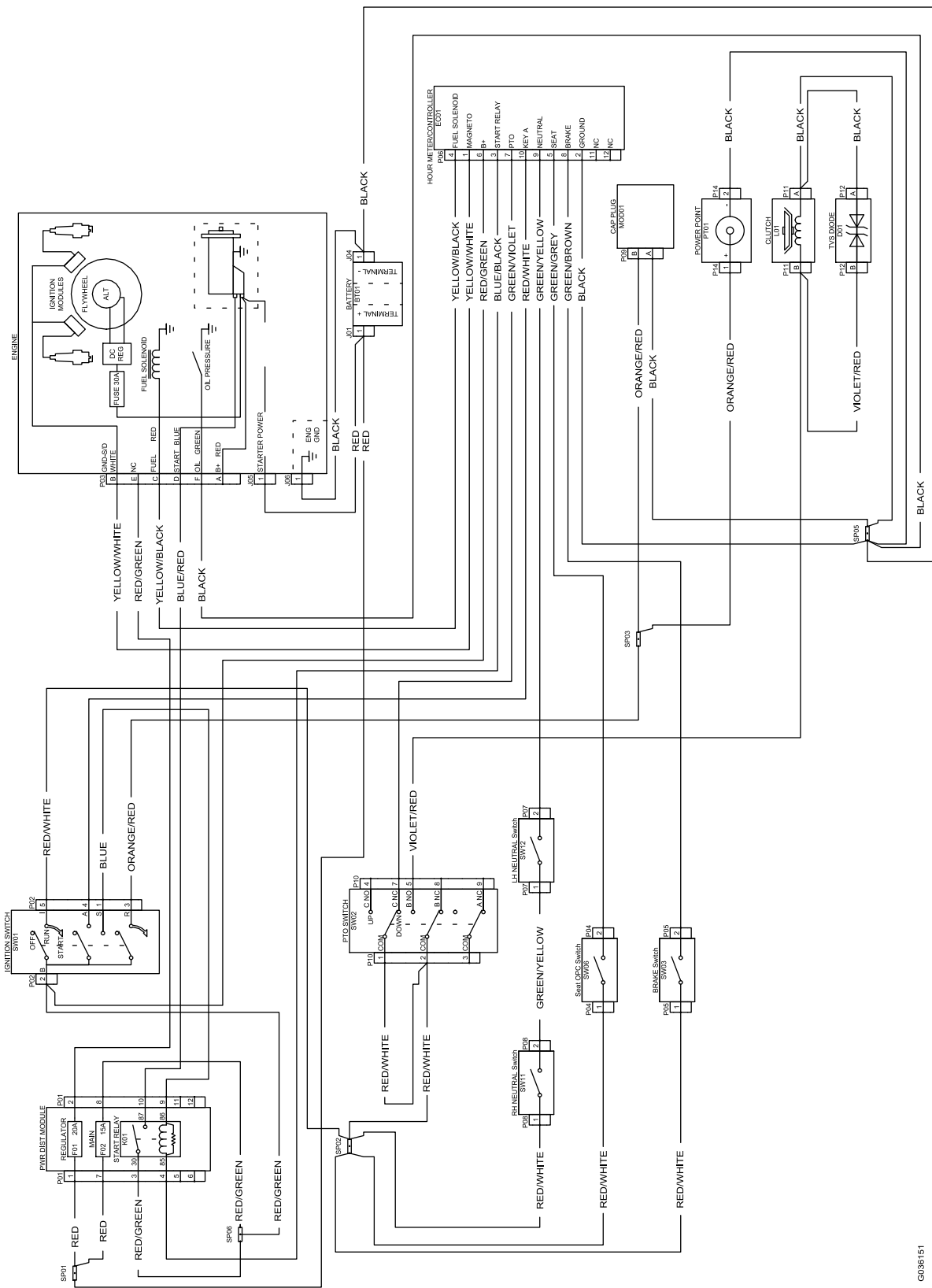
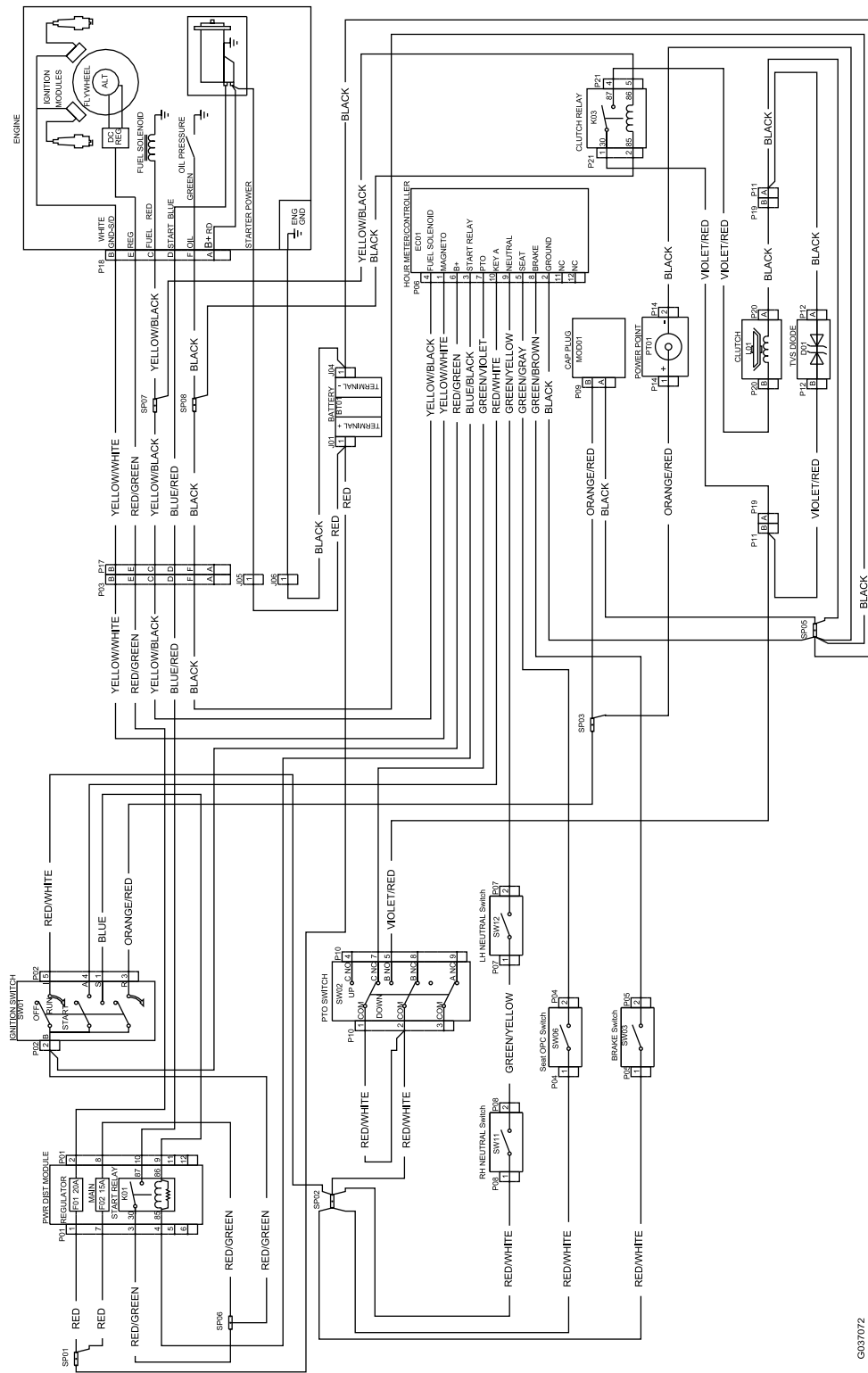

G037072

Schéma de câblage – moteur Kawasaki (Rev. A)

G037072

# Proposition 65 de Californie – Information concernant cet avertissement

## En quoi consiste cet avertissement?

Certains produits commercialisés présentent une étiquette d'avertissement semblable à ce qui suit :



**AVERTISSEMENT : Cancer et troubles de la reproduction –**  
[www.p65Warnings.ca.gov](http://www.p65Warnings.ca.gov).

## Qu'est-ce que la Proposition 65?

La Proposition 65 s'applique à toute société exerçant son activité en Californie, qui vend des produits en Californie ou qui fabrique des produits susceptibles d'être vendus ou importés en Californie. Elle stipule que le Gouverneur de Californie doit tenir et publier une liste des substances chimiques connues comme causant des cancers, malformations congénitales et/ou autres troubles de la reproduction. Cette liste, qui est mise à jour chaque année, comprend des centaines de substances chimiques présentes dans de nombreux objets du quotidien. La Proposition 65 a pour objet d'informer le public quant à l'exposition à ces substances chimiques.

La Proposition 65 n'interdit pas la vente de produits contenant ces substances chimiques, mais impose la présence d'avertissements sur tout produit concerné, sur son emballage ou sur la documentation fournie avec le produit. D'autre part, un avertissement de la Proposition 65 ne signifie pas qu'un produit est en infraction avec les normes ou exigences de sécurité du produit. De fait, le gouvernement californien a clairement précisé qu'un avertissement de la Proposition 65 « était différent d'une décision réglementaire établissant l'innocuité d'un produit ». Bon nombre de ces substances chimiques sont utilisées dans des produits du quotidien depuis des années, sans aucun effet nocif documenté. Pour plus de renseignements, rendez-vous sur <https://oag.ca.gov/prop65/faqs-view-all>.

Un avertissement de la Proposition 65 signifie qu'une société a soit (1) évalué l'exposition et conclu qu'elle dépassait le « niveau ne posant aucun risque significatif »; soit (2) choisi d'émettre un avertissement simplement sur la base de sa compréhension quant à la présence d'une substance chimique de la liste, sans tenter d'en évaluer l'exposition.

## Cette loi s'applique-t-elle partout?

Les avertissements de la Proposition 65 sont exigés uniquement en vertu de la loi californienne. Ces avertissements sont présents dans tout l'état de Californie, dans des environnements très variés, notamment mais pas uniquement les restaurants, magasins d'alimentation, hôtels, écoles et hôpitaux, et sur un vaste éventail de produits. En outre, certains détaillants en ligne et par correspondance fournissent des avertissements de la Proposition 65 sur leurs sites internet ou dans leurs catalogues.

## Quelles différences entre les avertissements de Californie et les limites fédérales?

Les normes de la Proposition 65 sont souvent plus strictes que les normes fédérales et internationales. Diverses substances exigent un avertissement de la Proposition 65 à des niveaux bien inférieurs aux limites d'intervention fédérales. Par exemple, la norme de la Proposition 65 en matière d'avertissements pour le plomb se situe à 0,5 µg/jour, soit bien moins que les normes fédérales et internationales.

## Pourquoi l'avertissement ne figure-t-il pas sur tous les produits semblables?

- Pour les produits commercialisés en Californie, l'étiquetage Proposition 65 est exigé, tandis qu'il ne l'est pas sur des produits similaires commercialisés ailleurs.
- Il se peut qu'une société impliquée dans un procès lié à la Proposition 65 et parvenant à un accord soit obligée d'utiliser les avertissements de la Proposition 65 pour ses produits, tandis que d'autres sociétés fabriquant des produits semblables peuvent ne pas être soumises à cette obligation.
- L'application de la Proposition 65 n'est pas uniforme.
- Certaines sociétés peuvent choisir de ne pas indiquer d'avertissements car elles considèrent qu'elles n'y sont pas obligées au titre de la Proposition 65; l'absence d'avertissements sur un produit ne signifie pas que le produit ne contient pas de substances de la liste à des niveaux semblables.

## Pourquoi cet avertissement apparaît-il sur les produits Toro?

Toro a choisi de fournir aux consommateurs le plus d'information possible afin qu'ils puissent prendre des décisions éclairées quant aux produits qu'ils achètent et utilisent. Toro fournit des avertissements dans certains cas d'après ses connaissances quant à la présence de l'une ou plusieurs des substances chimiques de la liste, sans en évaluer le niveau d'exposition, car des exigences de limites ne sont pas fournies pour tous les produits chimiques de la liste. Bien que l'exposition avec les produits Toro puisse être négligeable ou parfaitement dans les limites « sans aucun risque significatif », par mesure de précaution, Toro a décidé de fournir les avertissements de la Proposition 65. De plus, en l'absence de ces avertissements, la société Toro pourrait faire l'objet de poursuites par l'État de Californie ou par des particuliers cherchant à faire appliquer la Proposition 65, et donc être assujettie à d'importantes pénalités.



**Count on it.**