



Count on it.

Form No. 3470-866 Rev A

Betjeningsvejledning

Multi Pro® 1750-plænesprøjte

Modelnr. 41188—Serienr. 417400000 og derover

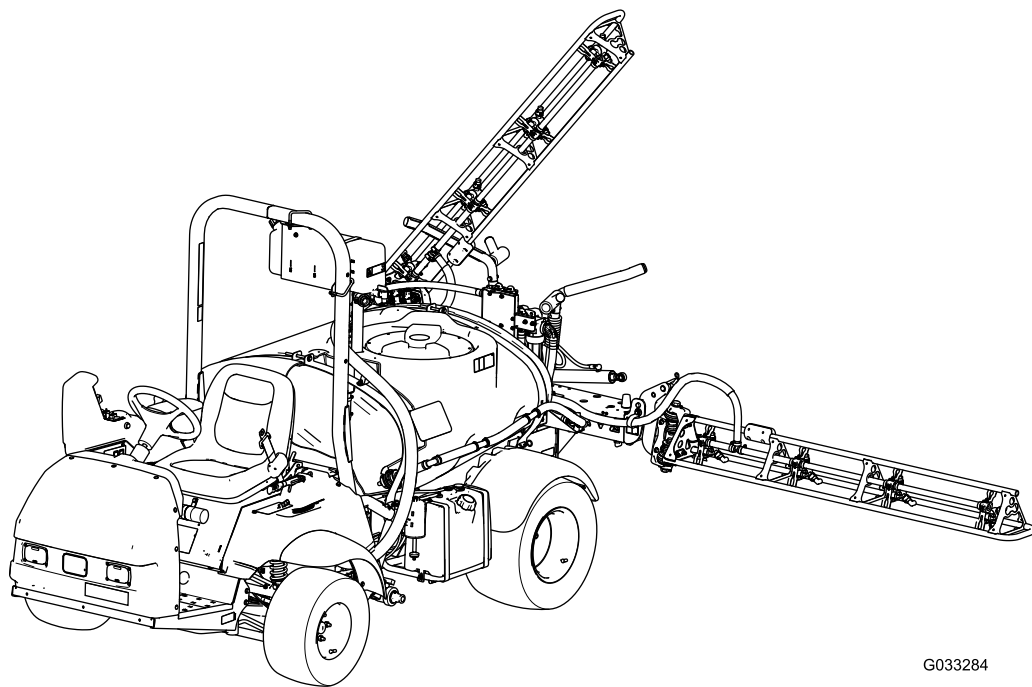

G033284



Dette produkt overholder alle relevante EU-direktiver. Yderligere oplysninger fås på den separate produktspecifikke overensstemmelseserklæring.

Det er en overtrædelse af California Public Resource Code Section 4442 eller 4443 at bruge eller betjene denne motor på et skovbegrøet, buskbegrøet eller græsbeholdt område, medmindre motoren er forsynet med en gnistskærm som defineret i Section 4442, som holdes i god driftsmæssig stand, eller medmindre motoren er bygget, udstyret og vedligeholdt til brandforebyggelse.

Den medfølgende *motorvejledning* indeholder information om U.S. Environmental Protection Agency (EPA) og California Emission Control Regulation for emissionssystemer, vedligeholdelse og garanti. Nye eksemplarer kan bestilles via motorfabrikanten.

⚠ ADVARSEL

CALIFORNIEN

Advarsel i henhold til erklæring nr. 65 Udstødningsgassen fra dette produkt indeholder kemikalier, der ifølge staten Californien er kræftfremkaldende samt giver fødselsskader eller andre forplantningsskader.

Batteripoler og tilbehør indeholder bly og bly sammensætninger, som ifølge staten Californien er kræftfremkaldende og forårsager forplantningsskader. Vask hænder efter håndtering.

Brug af dette produkt kan medføre eksponering over for kemikalier, der ifølge staten Californien er kræftfremkaldende og giver medfødte defekter eller andre forplantningsskader.

Indledning

Denne maskine er et dedikeret plænesprøjtekøretøj, som bør bruges af professionelle, ansatte operatører til arbejdsmæssige formål. Det er primært designet til sprøjtning af velholdte plæner i parker, på golfbaner, på sportsbaner og i kommercielle områder.

Denne maskine er primært beregnet til offroad-brug og er ikke beregnet til omfattende kørsel på offentlige veje. Brug af dette produkt til andre end det tiltænkte formål kan udsætte dig selv og omkringstående for fare.

Læs denne vejledning omhyggeligt, så du kan lære at betjene og vedligeholde produktet korrekt samt undgå person- og produktskade. Det er dit ansvar at betjene produktet korrekt og sikkert.

Besøg www.Toro.com for at få flere oplysninger, herunder sikkerhedstip, undervisningsmaterialer, oplysninger om tilbehør, hjælp til at finde en forhandler eller for at registrere dit produkt.

Når du har brug for service, originale Toro-dele eller yderligere oplysninger, bedes du kontakte en autoriseret serviceforhandler eller Toros kundeservice samt have produktets model- og serienummer parat. **Figur 1** viser model- og serienummerets placering på produktet. Skriv numrene, hvor der er gjort plads til dette.

Du kan scanne QR-koden på serienummermærkaten (hvis udstyret hermed) med din mobilenhed for at få adgang til garanti, reservedele og andre produktoplysninger.

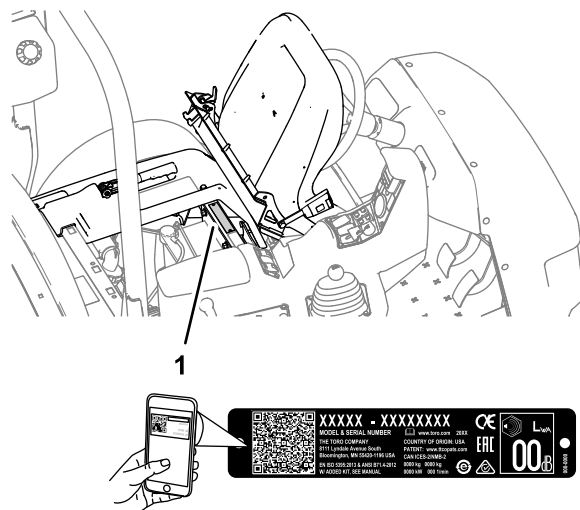

Figur 1

1. Model og serienummerets placering

g237021

Modelnr. _____
Serienr. _____

Denne betjeningsvejledning advarer dig om mulige farer og giver dig særlige sikkerhedsoplysninger ved hjælp af advarselssymbolet (Figur 2), der angiver en fare, som kan forårsage alvorlig personskade eller død, hvis du ikke følger de anbefalede forholdsregler.



Figur 2

g000502

1. Advarselssymbol

Denne betjeningsvejledning bruger 2 ord til at fremhæve oplysninger. **Vigtigt** henleder opmærksomheden på særlige mekaniske oplysninger, og **Bemærk** angiver generel information, som det er værd at lægge særligt mærke til.

Indhold

Sikkerhed	4
Generelt om sikkerhed	4
Sikkerheds- og instruktionsmærkater	5
Opsætning	12
1 Montering af påfyldningskobling (med antihævertfunktion)	13
Produktoversigt	14
Betjeningsanordninger	16
Specifikationer	20
Udstyr/tilbehør	20
Før betjening	20
Sikkerhedshensyn før drift	20
Klargøring af maskinen	22
Indkøring af en ny maskine	23
Klargøring af sprøjten	23
Sprøjtepumpens placering	31
Under betjening	31
Sikkerhed under drift	31
Radioklemme	33
Betjening af maskinen	33
Brug af differentialelåsen	34
Betjening af sprøjten	34
Anbringelse af sprøjtesektionerne	35
Sprøjtetips	36
Rensning af en tilstoppet dyse	36
Efter betjening	36
Sikkerhedshensyn efter drift	36
Rengøring af sprøjte-	37
Vedligeholdelse	42

Sikkerhed under vedligeholdelsesarbejde	42
Skema over anbefalet vedligeholdelse	43
Kontrolliste for daglig vedligeholdelse	44
Bemærkninger om problemområder	45
Tiltag forud for vedligeholdelse	45
Hævning af sprøjten	45
Smøring	46
Smøring af maskinen	46
Smøring af sprøjtepumpen	46
Smøring af sektionshængslerne	47
Motorvedligeholdelse	48
Motorsikkerhed	48
Kontrol af luftindtagsskærmen	48
Eftersyn af luftfilteret	48
Serviceeftersyn af motorolien	49
Skift af tændrør	50
Vedligeholdelse af brændstofs-system	51
Udskiftning af brændstoffiltrene	51
Service af kulfilterbeholderen	52
Tømning af brændstoftanken	52
Vedligeholdelse af elektrisk system	53
Elektrisk system – Sikkerhed	53
Sikringernes placering	53
Serviceeftersyn af batteriet	53
Vedligeholdelse af drivsystem	55
Eftersyn af hjulene og dækkene	55
Justering af differentialelåsens kabel	55
Justering af forhjulenes spidsning	55
Vedligeholdelse af bremsesystem	56
Kontrol af bremsevæske	56
Eftersyn af bremserne	56
Justering af parkeringsbremsen	57
Vedligeholdelse af hydrauliksystem	57
Hydrauliksystem – Sikkerhed	57
Hydraulikvæskespecifikation	57
Kontrol af gearkasse-/hydraulikvæske	57
Udskiftning af gearkasse-/hydraulikvæske	58
Udskiftning af hydraulikfilteret	59
Kontrol af hydraulikrør og -slanger	59
Vedligeholdelse af sprøjtesystemet	60
Eftersyn af slangerne	60
Skift af sugefilteret	60
Udskiftning af trykfilteret	60
Skift af dysefilteret	61
Eftersyn af pumpen	61
Eftersyn af nylondrejbøsningerne	62
Justering af bommene, så de er vandrette	62
Rengøring	63
Rengøring af gennemstrømningsmåleren	63
Opbevaring	64
Sikkerhed i forbindelse med opbevaring	64
Klargøring af sprøjtesystemet	64
Udførelse af serviceprocedurer	64
Klargøring af motoren og batteriet	64

Klargøring af maskinen	65
Fejlfinding	66
Diagrammer	69

Sikkerhed

Hvis operatøren eller ejeren anvender eller vedligeholder maskinen forkert, kan det medføre personskade. For at nedsætte risikoen for personskade skal operatøren altid følge sikkerhedsforskrifterne og være opmærksom på advarselssymbolet (Figur 2), der betyder *Forsigtig, Advarsel* eller *Fare* – "personlig sikkerhedsanvisning". Hvis forskrifterne ikke overholdes, kan det medføre personskade eller død.

Generelt om sikkerhed

Dette produkt kan forårsage personskade. Følg altid sikkerhedsforskrifterne for at undgå alvorlig personskade.

- Læs og forstå indholdet i denne *betjeningsvejledning*, før du starter motoren.
- Betjening af maskinen kræver din fulde opmærksomhed. Betjen ikke maskinen samtidig med andre distraherende aktiviteter, da dette kan medføre personskade eller tingsskade.
- Brug de relevante personlige værnemidler til beskyttelse mod kontakt med kemikalier. De kemiske stoffer, der bruges i sprøjtesystemet, kan være farlige og giftige.
- Hold hænder og fødder væk fra bevægelige maskinkomponenter.
- Betjen ikke maskinen, uden at alle værn og øvrige sikkerhedsanordninger sidder korrekt på plads og virker på maskinen.
- Hold afstand fra sprøjtedysernes og sprøjteafdriftens udtømningsområde. Hold børn og omkringstående væk fra arbejdsområdet.
- Lad aldrig børn betjene maskinen.
- Parker maskinen på en plan overflade, aktiver parkeringsbremsen, sluk motoren, tag nøglen ud (hvis udstyret hermed), og vent, til alle bevægelige dele er standset, før du forlader førerpositionen. Lad maskinen køle af inden justering, eftersyn og rengøring af maskinen, eller inden den stilles til opbevaring.

Hvis maskinen betjenes eller vedligeholdes forkert, er der risiko for personskade. Operatøren skal altid følge sikkerhedsanvisningerne og være opmærksom på advarselssymbolet , der betyder *Forsigtig, Advarsel* eller *Fare* – personlig sikkerhedsanvisning, for at nedsætte risikoen for personskade. Hvis disse forskrifter ikke følges, kan det medføre personskade eller død.

Ikke alle de redskaber, der kan tilsluttes denne maskine, er beskrevet i denne vejledning. Få yderligere sikkerhedsanvisninger i

betjeningsvejledningen, der følger med det enkelte redskab.

Sikkerheds- og instruktionsmærkater



Sikkerheds- og instruktionsmærkaterne kan nemt ses af operatøren og er placeret tæt på potentielle risikoområder. Udskift eventuelle beskadigede eller manglende mærkater.

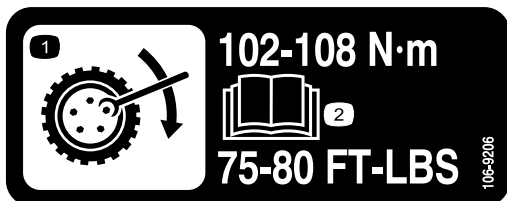

106-9206

decal106-9206

1. Foreskrevne hjultilspændingsmomenter
2. Læs *betjeningsvejledningen*.



120-0622

decal120-0622

1. Advarsel – læs *betjeningsvejledningen*.
2. Advarsel – kravt ikke ind i tanken.
3. Fare for kemisk forbrænding; fare for indånding af giftig gas – bær hånd- og hudbeskyttelse; bær beskyttelsesbriller og åndedrætsværn.

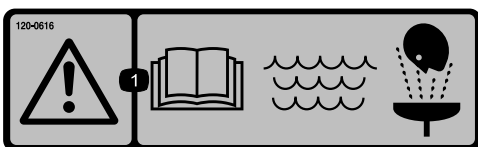

120-0616

decal120-0616

1. Advarsel – læs *betjeningsvejledningen*. Brug frisk, rent vand til førstehjælpsskylning.



120-0617

decal120-0617

1. Klempunkt – hold hænderne på afstand af hængslet.
2. Knusningsfare, bom – hold omkringstående på afstand.

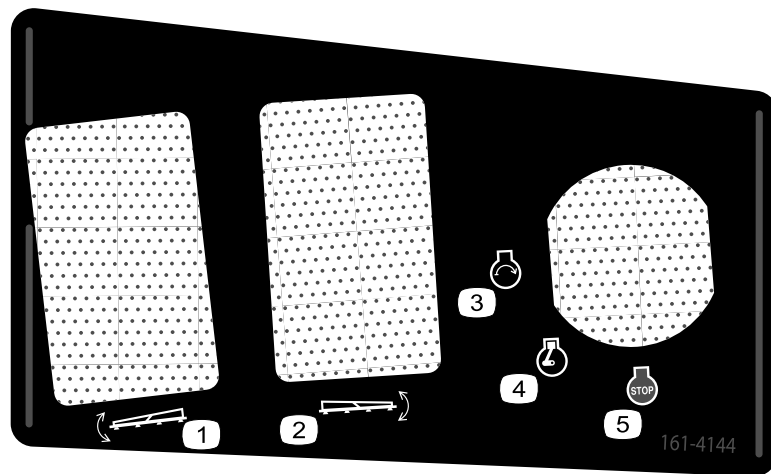

161-4144

decal161-4144

1. Hæv/sænk venstre sektion
2. Hæv/sænk højre sektion
3. Motor – start
4. Motor – kører
5. Motor – sluk

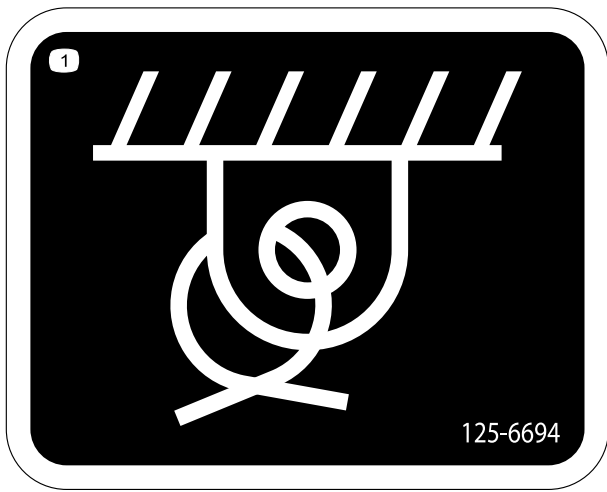

decal125-6694

125-6694

1. Bindepunkt

⚠ WARNING: Cancer and Reproductive Harm - www.P65Warnings.ca.gov.
 For more information, please visit www.tccoCProp65.com
CALIFORNIA SPARK ARRESTER WARNING
 Operation of this equipment may create sparks that can start fires around dry vegetation. A spark arrester may be required. The operator should contact local fire agencies for laws or regulations relating to fire prevention requirements.

133-8062

decal133-8062

133-8062

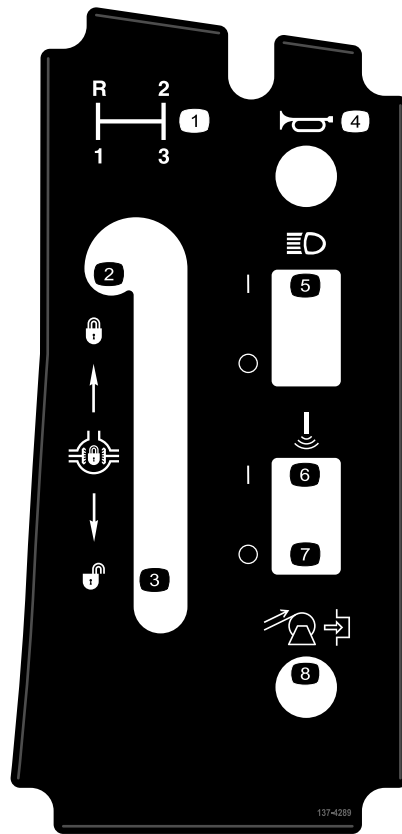

137-4289

137-4289

decal137-4289

- | | |
|----------------------------|---|
| 1. Gearvalg | 5. Slå forlygter TIL/FRA |
| 2. Lås differentialelås | 6. Sonic-bom—ON (til) |
| 3. Lås differentialelås op | 7. Sonic-bom—OFF (fra) |
| 4. Horn | 8. Slangeoprulning på tromle (ekstraudstyr) |

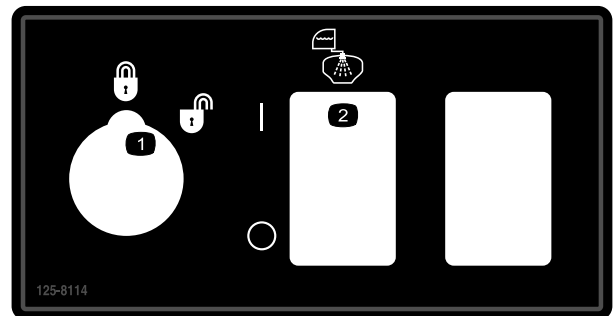

125-8114

decal125-8114

125-8114

- | | |
|--------------------------------|----------------------------|
| 1. Hastighedsspærre låst/ulåst | 2. Slå skyllepumpe til/fra |
|--------------------------------|----------------------------|

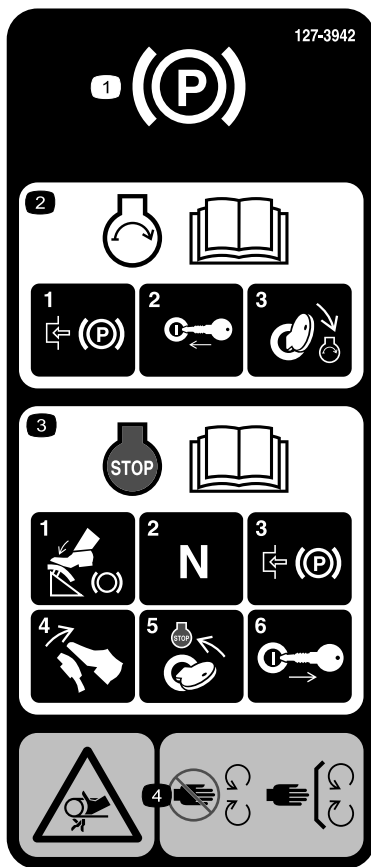

127-3935

decal127-3935

1. Parkeringsbremse
2. Læs *betjeningsvejledningen* for at få oplysninger om at starte motoren – 1) aktiver parkeringsbremsen, 2) sæt nøglen i tændingen, 3) drej nøglen til kørepositionen.
3. Læs *betjeningsvejledningen* for at få oplysninger om, hvordan der slukkes for motoren – 1) Tryk bremsepedalen ned, 2) Sæt gearet i neutral, 3) Aktiver parkeringsbremsen, 4) Slip bremsepedalen, 5) Drej tændingsnøglen til positionen STOP, 6) Tag nøglen ud af tændingen.
4. Fare for at blive viklet ind, rem – hold afstand til bevægelige dele. Hold alle afskærmninger og sikkerhedsanordninger på plads.



127-3937

decal127-3937

1. Advarsel – træd ikke her.
2. Advarsel – hold væk fra varme overflader.
3. Fare for at blive viklet ind, rem – hold afstand til bevægelige dele. Hold alle afskærmninger og sikkerhedsanordninger på plads.



127-3939

decal127-3939

1. Advarsel – læs *betjeningsvejledningen*, spænd altid sikkerhedsselen, når du betjener maskinen, vip ikke maskinen.
2. Fare for fald – kør ikke med passagerer på sprøjtetanken.
3. Fare for at skære sig/amputation – hold til enhver tid arme og ben inden for selve maskinen.
4. Advarsel – undlad at bore i, svejse eller ændre på styrbøjlesystemet.



127-6976

decal127-6976

1. Mindsk
2. Øg

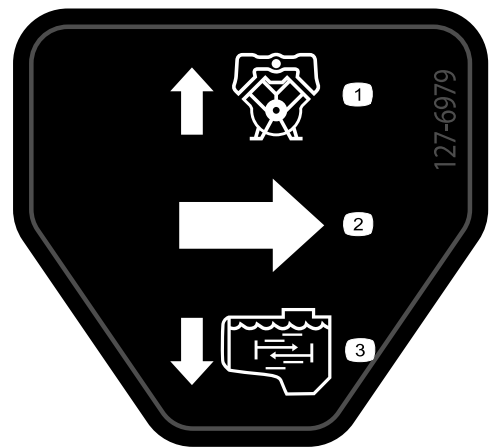

127-6979

decal127-6979

1. Omløbsreturgennemstrømning
2. Gennemstrømning
3. Omrøringsgennemstrømning

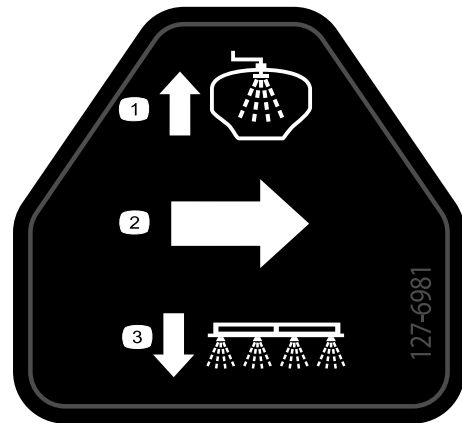

127-6981

decal127-6981

1. Omløbsreturgennemstrømning
2. Gennemstrømning
3. Bomsprøjte

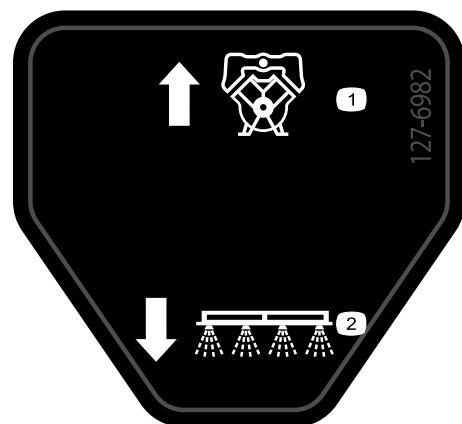

127-6982

decal127-6982

1. Omløbsreturgennemstrømning
2. Bomsprøjte



127-6984

decal127-6984

127-6984

1. Gennemstrømning
2. Tankreturgennemstrømning

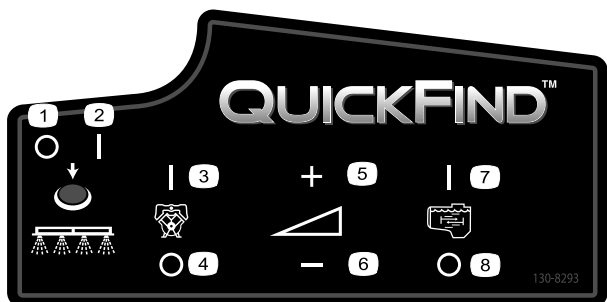

130-8293

decal130-8293

130-8293

1. Sprøjte slået fra
2. Sprøjte slået til
3. Motor slået til
4. Motor slået fra
5. Forøg hastigheden
6. Sænk hastigheden
7. Omrøring slået til
8. Omrøring slået fra

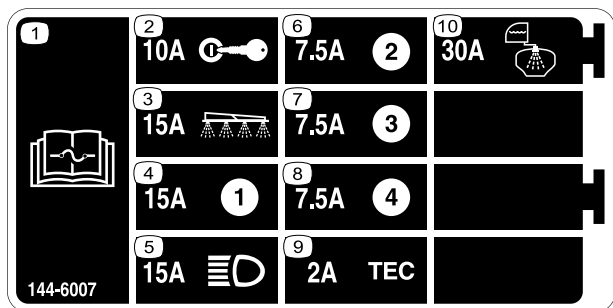

144-6007

decal144-6007

144-6007

1. Læs *betjeningsvejledningen* for at få oplysninger om sikringer.
2. 10 A – Tænding
3. 15 A – sprøjtesektion
4. 15 A
5. 15 A – Forlygter
6. 7,5 A
7. 7,5 A
8. 7,5 A
9. 2 A – TEC
10. 30 A – Skylltank

MULTIPRO 1750 QUICK REFERENCE AID

CHECK/SERVICE

- | | |
|----------------------------|--------------------|
| 1. ENGINE OIL DIP STICK | 9. FUEL FILL |
| 2. ENGINE OIL FILL | 10. FUEL FILTER |
| 3. ENGINE OIL DRAIN | 11. AIR FILTER |
| 4. ENGINE OIL FILTER | 12. BATTERY |
| 5. TRANS/HYD OIL DIP STICK | 13. BRAKE FLUID |
| 6. HYDRAULIC OIL FILTER | 14. TIRE PRESSURE: |
| 7. HYDRAULIC OIL STRAINER | - 20 PSI FRONT |
| 8. TRANS/HYD OIL DRAIN | - 20 PSI REAR |
- GREASE POINTS (100 HRS)

FLUID SPECIFICATIONS / CHANGE INTERVALS

SEE OPERATOR'S MANUAL FOR INITIAL CHANGES	FLUID TYPE	CAPACITY		CHANGE INTERVALS	
		L	QT	FLUID	FILTER
ENGINE OIL	SEE MANUAL	1.9	2	100 HRS.	100 HRS.
TRANS/HYDRAULIC OIL	DEXRON III ATF	7.1	7.5	800 HRS.	800 HRS.
FUEL	SEE MANUAL	18.9	5 GAL.	—	400 HRS.
AIR CLEANER	CLEAN EVERY 50 HRS.				200 HRS.
TRANS AXLE STRAINER	—	—	—	CLEAN 600 HRS.	

FOR HEAVY DUTY OPERATION, MAINTENANCE SHOULD BE PERFORMED TWICE AS FREQUENTLY.



THE TORO COMPANY
8111 Lyndale Avenue South
Bloomington, MN 55420-1196 USA

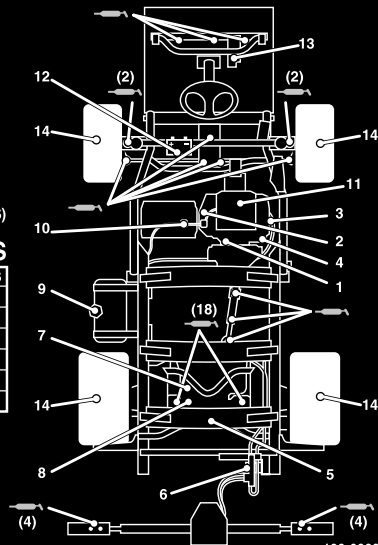

133-0382

133-0382

decal133-0382

1. Læs *Betjeningsvejledningen* for at få yderligere oplysninger.

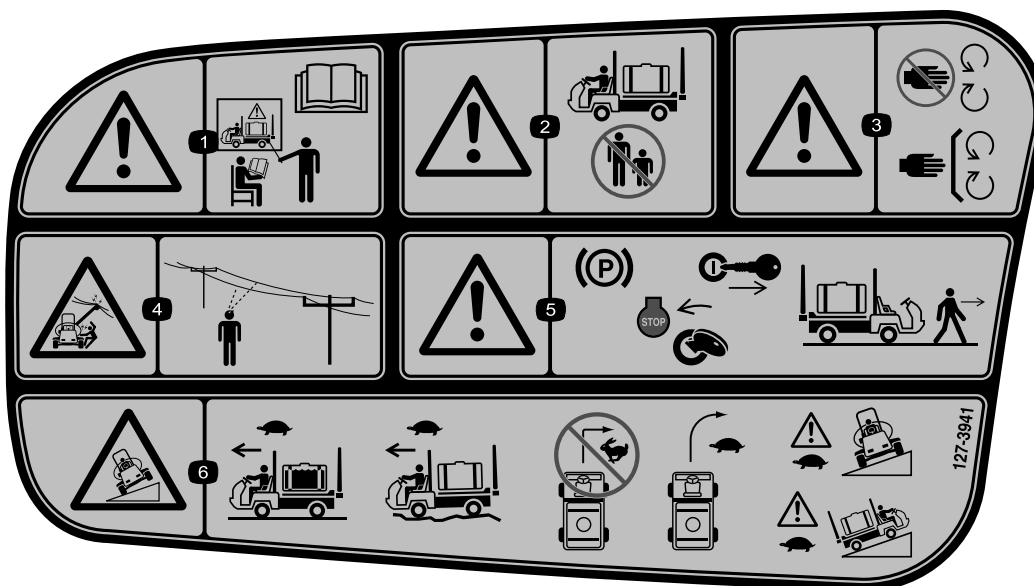

127-3941

decal127-3941

1. Advarsel – betjen ikke maskinen uden tilstrækkelig uddannelse. Læs *betjeningsvejledningen*.
2. Advarsel – hold omkringstående væk fra maskinen, når den er i drift.
3. Advarsel – hold afstand til bevægelige dele, og bevar alle afskærmninger og sikkerhedsanordninger på plads.
4. Fare for elektrisk stød, luftledninger – kontrollér området for luftledninger inden betjening af maskinen på området.
5. Advarsel – aktiver parkeringsbremsen, sluk for motoren, og tag nøglen ud af tændingen, før du forlader maskinen.
6. Tippefare – kørsel langsomt, når sprøjtens tank er fuld, kørsel langsomt i ujævn terræn, drej ikke ved høj fart, drej langsomt, kørsel langsomt ved kørsel hen over eller op ad skråninger.

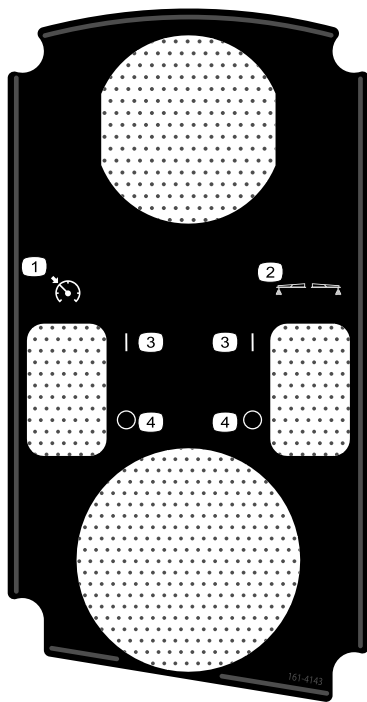

decal161-4143

161-4143

- | | |
|--------------------------------|----------------|
| 1. Gas-/hastighedslås | 3. Aktiveret |
| 2. Skummarkører (valgfrit sæt) | 4. Deaktiveret |

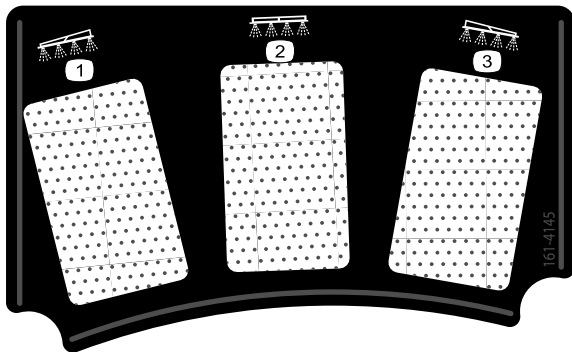

decal161-4145

161-4145

- | | |
|--------------------|------------------|
| 1. Venstre sektion | 3. Højre sektion |
| 2. Midtersektion | |

Opsætning

Medier og øvrige dele

Beskrivelse	Antal	Anvendelse
Startnøgle	2	Læs vejledningerne, og se uddannelsesmaterialerne, før maskinen betjenes.
Betjeningsvejledning	1	
Ejerens motorvejledning	1	
Instruktionkort til reservedelskatalog	1	
Uddannelsesmaterialer til operatører	1	
Skærmfilter	2	

Bemærk: Maskinens venstre og højre side er som set fra den normale betjeningsposition.

Bemærk: Hvis du har spørgsmål eller har brug for yderligere oplysninger vedrørende sprøjtekontrollsystemet, henvises du til *betjeningsvejledningen*, der følger med systemet.

Vigtigt: Denne sprøjte sælges uden sprøjtedyser.

Du skal anskaffe og montere dyserne for at bruge denne sprøjte. Kontakt en autoriseret Toro-forhandler for at få oplysninger om de tilgængelige sektionssæt og tilbehør.

Når du har monteret dyserne, og før du tager sprøjten i brug første gang, skal du kalibrere sprøjtegennemstrømningen og kalibrere sektionernes omløbsventiler, så tryk og dosering forbliver ensartet for alle sektioner, når du deaktiverer én eller flere sektioner. Se [Kalibrering af sprøjtegennemstrømningen \(side 28\)](#) og [Kalibrering af sektionsomløbsventilerne \(side 29\)](#).

1

Montering af påfyldningskobling (med antihævertfunktion)

Dele, der skal bruges til dette trin:

1	90°-beslag
1	Hurtigkobler
1	Slangeadapter
1	Beslag til påfyldningsbeholder
1	Flangehovedbolt (5/16" x 3/4")
1	Påfyldningsslange

Fremgangsmåde

1. Placer beslaget til påfyldningskoblingen på hullet med gevind i tanken, og fastgør det med en flangehovedbolt (5/16" x 3/4") som vist i [Figur 3](#).

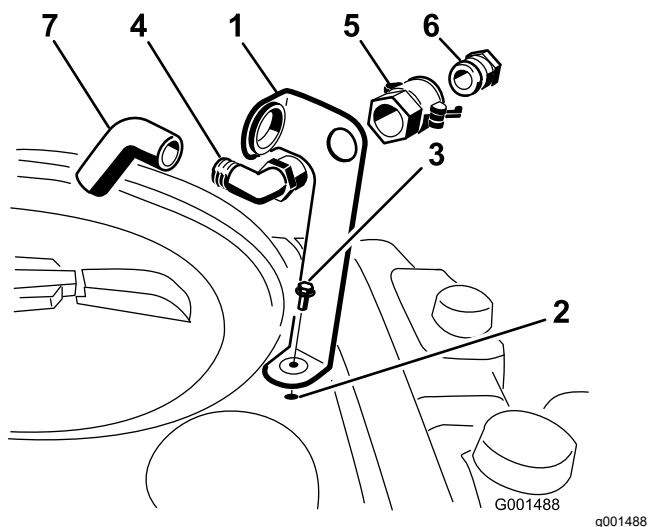

Figur 3

- | | |
|-----------------------------------|----------------------|
| 1. Beslag til påfyldningsbeholder | 5. Hurtigkobler |
| 2. Hul med gevind i tanken | 6. Slangeadapter |
| 3. Flangebolt (5/16" x 3/4") | 7. Påfyldningsslange |
| 4. 90°-knærør | |

2. Før 90°-knærørets gevindende gennem beslaget, og skru hurtigkobleren på beslaget ([Figur 3](#)).

Bemærk: Monter knærøret, så den åbne ende peger mod den store åbning i beslaget og mod tankåbningen, således at vandet løber ind i tanken, når du fylder den.

3. Monter slangeadapteren på hurtigkobleren ([Figur 3](#)).
4. Fastlås adapteren ved at svinge håndtagene mod adapteren og derefter fastgøre dem med låseclipsene ([Figur 3](#)).
5. Monter antihævertslangen gennem den store åbning i beslaget og på modhageenden af 90°-knærøret ([Figur 3](#)).

Vigtigt: Forlæng ikke slangen, så den kommer i kontakt med væsken i tanken.

Produktoversigt

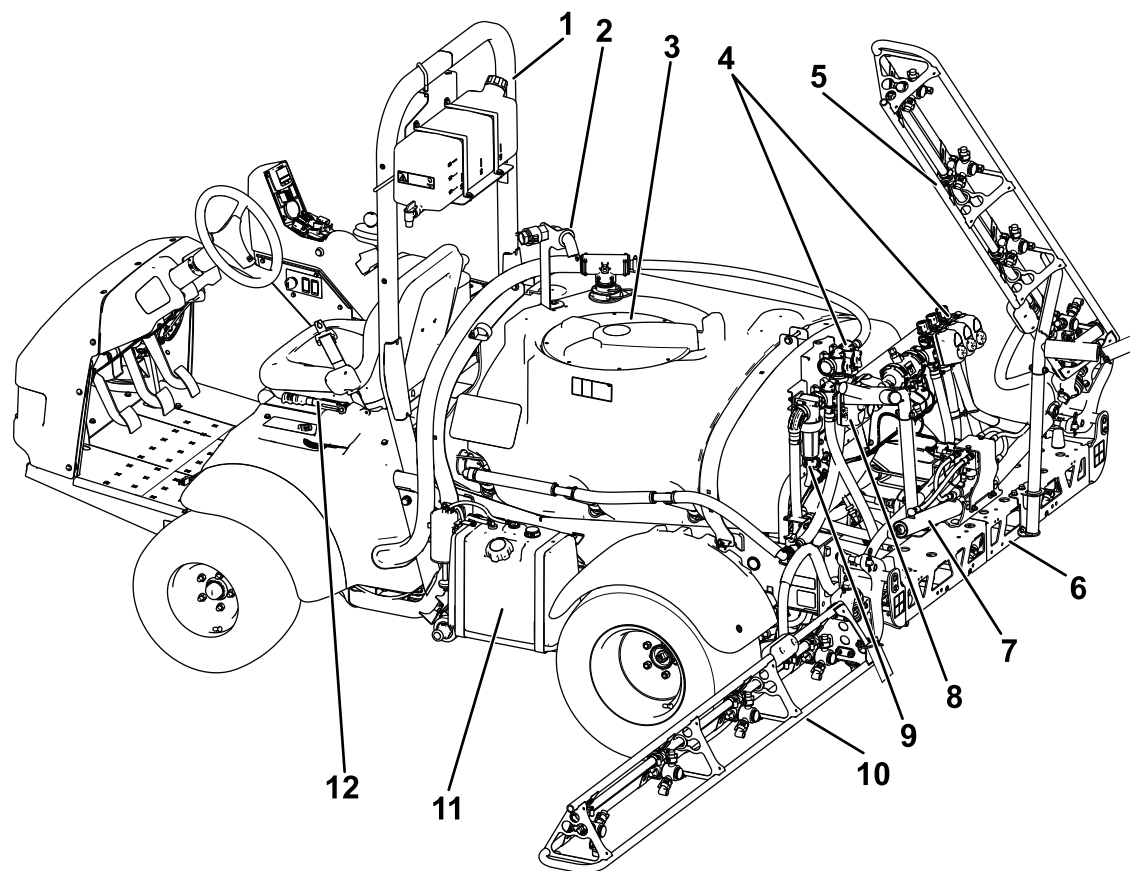

g509339

Figur 4

- | | | | |
|------------------------|---------------------|-------------------------------|----------------------|
| 1. Styrerbøjle | 4. Ventilmanifolder | 7. Sektionens kontrolcylinder | 10. Venstre sektion |
| 2. Antihævertkobling | 5. Højre sektion | 8. Omrøringens drosselventil | 11. Brændstoftank |
| 3. Låg til kemisk tank | 6. Midtersektion | 9. Trykfilter | 12. Parkeringsbremse |

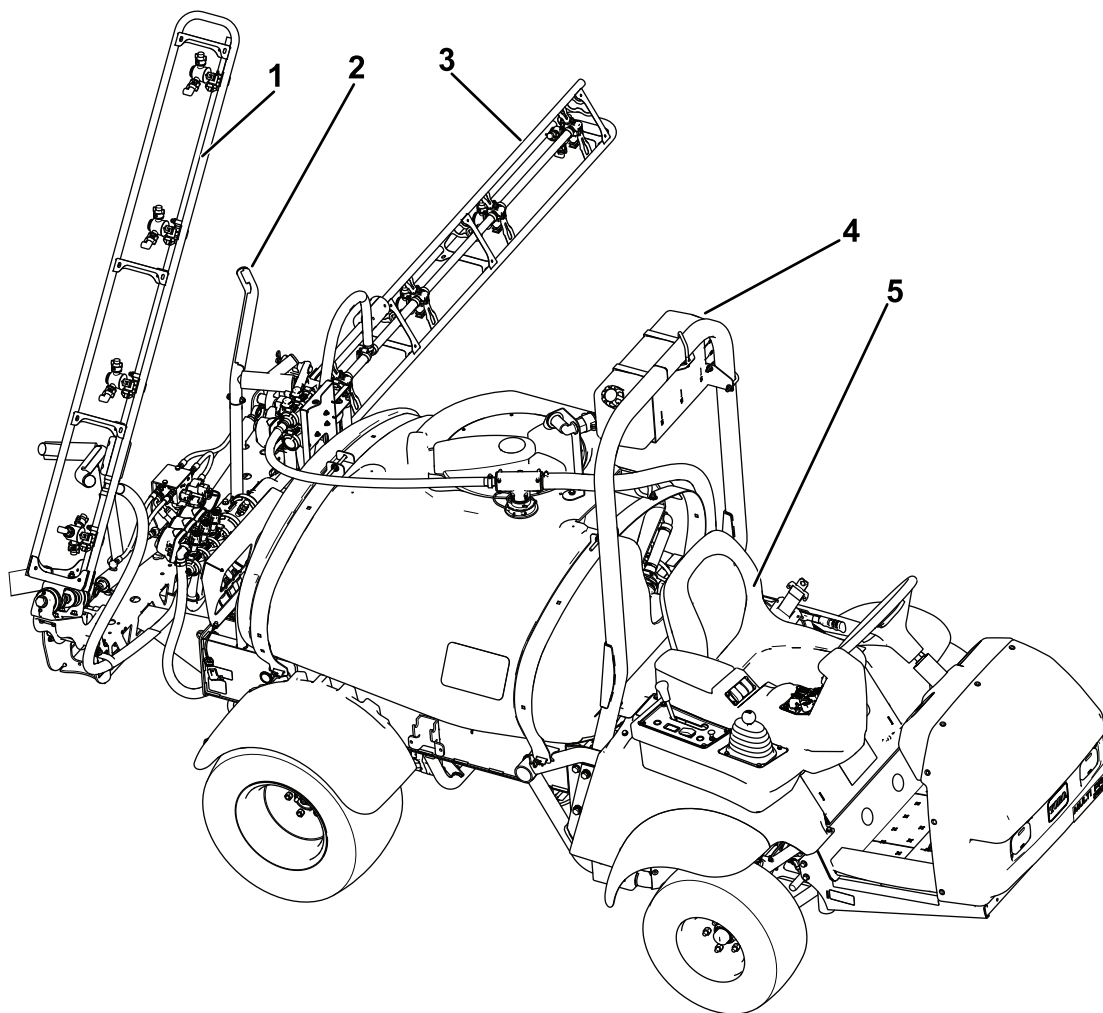

g509338

Figur 5

- | | |
|----------------------------|--------------|
| 1. Højre sektion | 4. Vandtank |
| 2. Bommens transportholder | 5. Førersæde |
| 3. Venstre sektion | |

Betjeningsanordninger

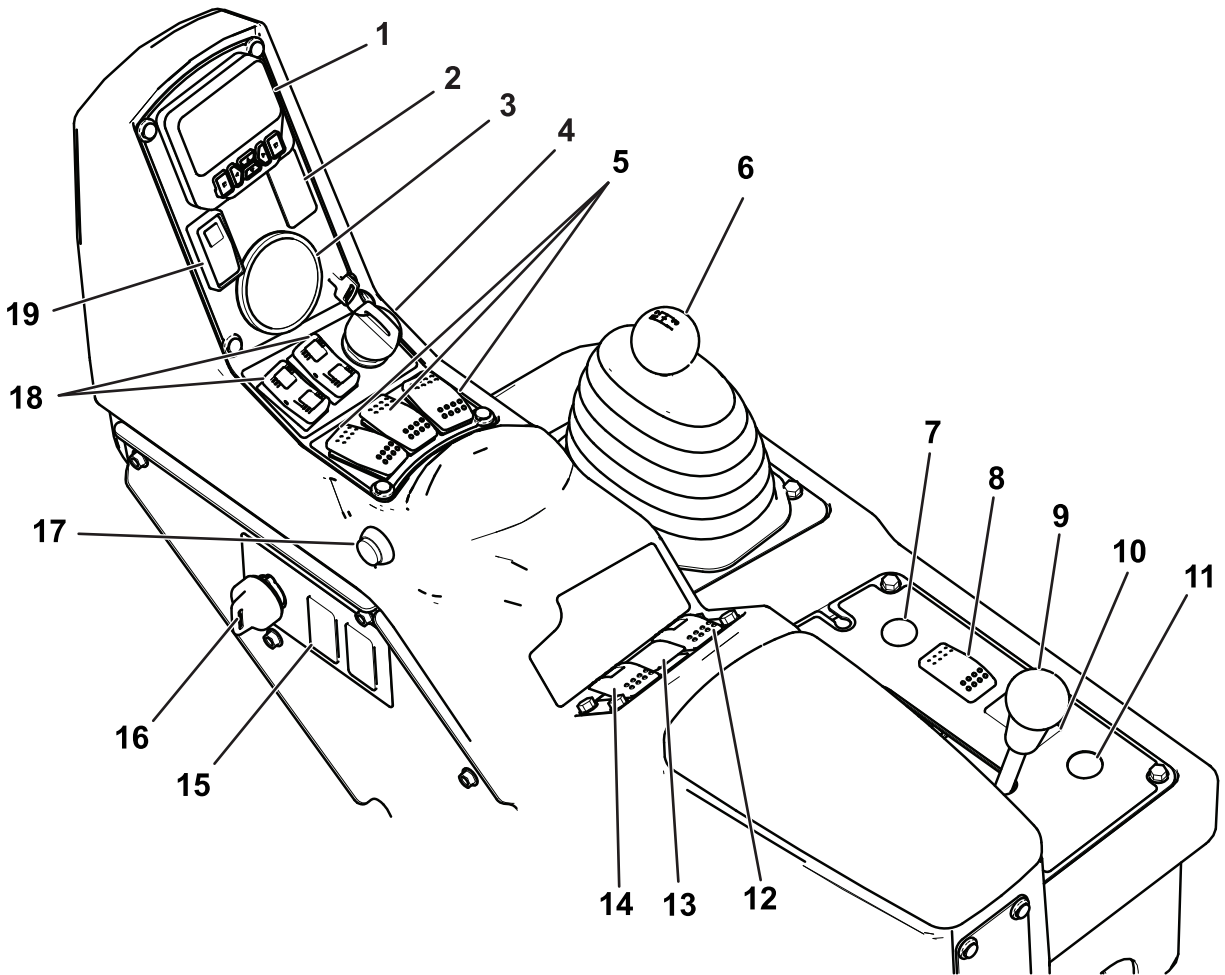

Figur 6

g509336

- | | | | |
|--|-------------------------------------|---|---|
| 1. Infocenter | 6. Gearstang | 11. Knap til slangeoprulning på tromle (ekstraudstyr) | 16. Overvågningskontakt (hastighedsspærrekontakt) |
| 2. Kontakt til skummarkør (ekstraudstyr) | 7. Choker | 12. Omrøringskontakt | 17. Hovedsektionskontakt |
| 3. Trykmåler | 8. Forlygtekontakt | 13. Sprøjtetrykskontakt | 18. Bomsektionens løftekontakter |
| 4. Motorkontakt | 9. Differentialelås | 14. Sprøjtepumpens kontakt | 19. Gas-/hastighedslåsekontakt |
| 5. Venstre, midterste og højre sektionskontakter | 10. Sonic-bomkontakt (ekstraudstyr) | 15. Skylltankkontakt (ekstraudstyr) | |

Gaspedal

Gaspedalen (Figur 7) giver mulighed for at variere sprøjtens kørselshastighed. Når du træder pedalen længere ned, øges kørselshastigheden. Når du slipper pedalen, sænkes sprøjtemaskinens hastighed, og motorhastigheden reduceres til tomgang.

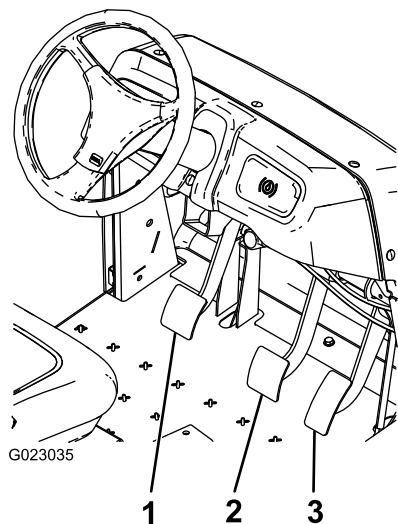

Figur 7

1. Koblingspedal
2. Bremsepedal
3. Gaspedal

Koblingspedal

Tryk koblingspedalen helt i bund (Figur 7) for at deaktivere koblingen, når motoren startes, eller når der skiftes gear. Slip pedalen jævnt, når transmissionen er i gear, for at forebygge unødigt slitage af transmissionen og andre tilknyttede dele.

Vigtigt: Hvil ikke foden på koblingspedalen under kørsel. Du skal slippe koblingspedalen helt, da koblingen ellers ikke tager rigtigt ved, hvilket medfører opvarmning og slitage. Brug aldrig koblingen til at lade maskinen stå stille på en bakke, da dette kan beskadige koblingen.

Bremsepedal

Brug bremsepedalen til at stoppe sprøjten eller sænke hastigheden (Figur 7).

▲ FORSIGTIG

Bremserne kan blive slidte eller kan justeres forkert, hvilket kan medføre personskaade.

Hvis du kan træde på bremsepedalen, så der er under 2,5 cm ned til gulvet, skal bremserne justeres eller repareres.

Parkeringsbremse

Parkeringsbremsen er et stort håndtag til venstre for førersædet (Figur 8). Aktivér parkeringsbremsen, når du forlader førersædet, så du forhindrer, at den bevæger sig ved et uheld. Træk håndtaget op og tilbage for at aktivere parkeringsbremsen. Parkeringsbremsen deaktiveres ved at skubbe håndtaget fremad og ned. Hvis sprøjten er parkeret på en stejl hældning, skal parkeringsbremsen aktiveres og stopklodser placeres bag hjulene.

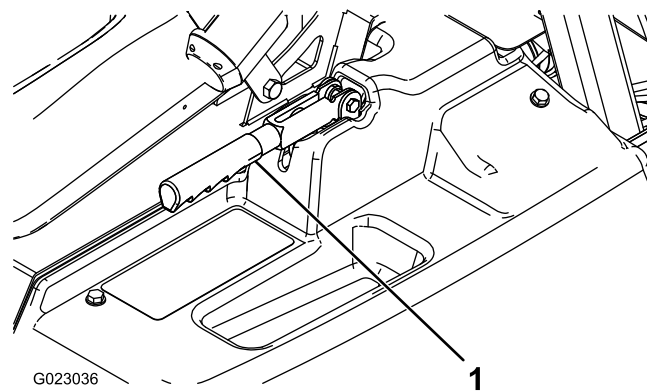

Figur 8

1. Parkeringsbremsehåndtag

Bjergkørselshjælp

Bjergkørselshjælp modvirker, at sprøjtemaskinen ruller eller bevæger sig rykvist, ved midlertidigt at fastholde sprøjtemaskinen i bakket terræn, når du flytter foden fra bremsepedalen til gaspedalen. Bjergkørselshjælp tilkobles ved at aktivere koblingen og træde hårdt ned på bremsepedalen. Når bjergkørselshjælp er aktiveret, vises funktionens ikon på infocenteret. Se *softwarevejledningen til Multi Pro 1750-plænesprøjten*. Bjergkørselshjælp holder maskinen i 2 sekunder, efter du har sluppet bremsepedalen.

Bemærk: Bjergkørselshjælp fastholder kun maskinen midlertidigt: Du kan ikke bruge den i stedet for parkeringsbremsen.

Differentialelås

Differentialelåsen giver dig mulighed for at låse bagakslen for at opnå øget traktion. Du kan aktivere differentialelåsen (Figur 6), mens sprøjten er i bevægelse. Flyt håndtaget fremad og til højre for at aktivere låsen.

Bemærk: Det kan være nødvendigt at køre maskinen fremad, mens du drejer en smule, for at aktivere eller deaktivere differentialelåsen.

▲ FORSIGTIG

Hvis maskinen drejes med differentialelåsen slået til, kan det medføre, at operatøren mister kontrollen.

Kør ikke med differentialelåsen slået til ved høje hastigheder, eller når der drejes skarpt. Se [Brug af differentialelåsen \(side 34\)](#).

Chokerhåndtag

Chokerhåndtaget er et lille greb bag gearstangen ([Figur 6](#)). En kold motor kan startes ved at trække chokeren op. Når motoren starter, skal du regulere chokeren for at holde motoren jævnt kørende. Så snart det er muligt, skal du trykke grebet ned til positionen OFF (fra). En varm motor kræver ingen eller kun lidt choker.

Gearstang

Gearstangen ([Figur 6](#)) har 5 positioner: 3 fremadgående gear, NEUTRAL (frigear) og REVERSE (bakgear). Motoren kan kun starte, når gearstangen er indstillet til positionen NEUTRAL (frigear).

Tændingskontakt

Tændingskontakten ([Figur 6](#)) har 3 positioner: STOP, RUN (kør) og START. Drej nøglen med uret til positionen START for at starte motoren, og lad den blive i positionen RUN (kør), når den er startet. Drej nøglen til positionen STOP for at slukke motoren.

Forlygtekontakt

Tryk på kontakten for at betjene forlygterne ([Figur 6](#)). Skub den fremad for at tænde lygterne og tilbage for at slukke dem.

Gas-/hastighedslåsekontakt

Når gearstangen er i positionen NEUTRAL (frigear), kan du bruge gaspedalen til at give motoren gas. Skub derefter kontakten under infocenteret fremad for at indstille motoren til den ønskede hastighed. Det er nødvendigt for at køre den kemiske omrøringsfunktion, mens sprøjten holder stille, eller når der betjenes udstyr som f.eks. håndsprøjten ([Figur 6](#)).

Vigtigt: Gearstangen skal være i positionen NEUTRAL (frigear), og parkeringsbremsen skal være indstillet, for at kontakten fungerer.

Brændstofmåler

Brændstofmåleren er placeret oven på brændstoftanken på venstre side af maskinen og viser mængden af brændstof i tanken.

Hovedsektionskontakt

Hovedsektionskontakten ([Figur 6](#)) er placeret på siden af konsollen og til højre for førersædet. Den gør det muligt at starte eller stoppe sprøjtningen. Tryk på kontakten for at aktivere eller deaktivere sprøjtesystemet.

Venstre, midterste og højre sektionskontakter

Venstre, midterste og højre sektionskontakt er placeret på kontrolpanelet ([Figur 6](#)). Skub hver kontakt fremad for at aktivere den tilsvarende sektion og tilbage for at deaktivere dem. Når kontakten er aktiveret, tændes en lampe på kontakten. Disse kontakter påvirker kun sprøjtesystemet, når hovedsektionskontakten er aktiveret.

Pumpekontakt

Pumpekontakten er placeret på kontrolpanelet til højre for sædet ([Figur 6](#)). Skub denne kontakt fremad for at køre pumpen eller tilbage for at standse pumpen.

Vigtigt: Pumpekontakten aktiveres først, når motoren kører i lav tomgangshastighed, så pumpedrevet ikke beskadiges.

Doseringskontakt

Doseringskontakten er placeret på kontrolpanelet til højre for sædet ([Figur 6](#)). Tryk på og hold kontakten fremad for at øge sprøjtesystemets tryk, eller tryk på og hold den tilbage for at mindske trykket.

Overvågningskontakt (hastighedsspærrekontakt)

Overvågningskontakten er placeret på kontrolpanelet til højre for sædet ([Figur 6](#)). Drej nøglen mod uret til positionen LOCK (låst) for at deaktivere doseringskontakten. Herved kan doseringen ikke ændres ved et uheld. Drej nøglen med uret til positionen UNLOCKED (ulåst) for at aktivere doseringskontakten.

Bomsektionens løftekontakter

Bomsektionens løftekontakter er placeret på kontrolpanelet og anvendes til at hæve de ydre bomsektioner.

Timetæller

Timetælleren angiver det samlede antal timer, som motoren har kørt. Dette tal vises på infocenterets første skærm. Timetælleren begynder at tælle, når nøglen drejes til positionen RUN (kør).

Kontaktplaceringer for skummarkøren (ekstraudstyr)

Hvis du monterer skummarkørsættet, tilføjes der også kontakter til kontrolpanelet til styring af deres funktioner. Sprøjten leveres med plastpropper på disse steder.

Reguleringsventil (doseringskontrol)

Denne ventil, der er placeret bag tanken (Figur 9), styrer mængden af væske, der føres til sektionerne, eller den dosering, der returneres til tanken.

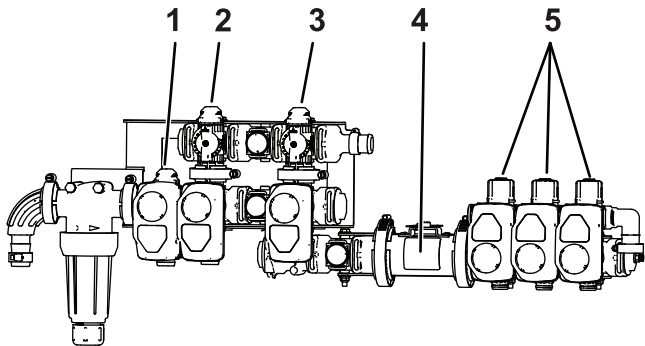

g509340

Figur 9

- | | |
|---|--------------------------|
| 1. Reguleringsventil (doseringskontrol) | 4. Gennemstrømningsmåler |
| 2. Omrøringsventil | 5. Sektionsventiler |
| 3. Hovedsektionsventil | |

Hovedsektionsventil

Hovedsektionsventilen (Figur 9) styrer gennemstrømningen til gennemstrømningsmåleren og sektionsventilerne.

Gennemstrømningsmåler

Gennemstrømningsmåleren måler væskens gennemstrømningshastighed ved brug af infocenteret (Figur 9).

Sektionsomløbsventiler

Disse ventiler tænder eller slukker for højre, midterste og venstre sektion (Figur 9).

Sektionsomløbsafbryderventil

Sektionens omløbsafbryderventil omdirigerer væskegennemstrømningen for en sektion til tanken, når du frakobler sektionen. Du kan nu justere sektionsomløbet for at sikre, at sektionstrykket

forbliver konstant, uanset hvor mange sektioner der er tændt. Se [Justering af sektionsomløbsventilerne \(side 29\)](#).

Omrøringsventil

Denne ventil er placeret på tankens bagside (Figur 9). Når omrøring er slået til, føres flowet gennem omrøringsdyserne i tanken. Når omrøring er slået fra, føres flowet gennem pumpesugningen.

Trykmåler

Trykmåleren er placeret på kontrolpanelet (Figur 6). Måleren viser væsketrykket i systemet i psi og kPa.

Infocenter, LCD-display

Infocenterets LCD-display viser oplysninger om din maskine og batteripakke, f.eks. batteriets aktuelle opladning, hastigheden, diagnostikoplysninger m.m. (Figur 6).

Se *Multi Pro 1750-softwarevejledningen* for at få flere oplysninger.

Omrørings drosselventil

Omrørings drosselventil bruges til at reducere den tilgængelige gennemstrømning til omrørings kredsløb. Det yder ekstra gennemstrømning til sektionerne.

Specifikationer

Bemærk: Specifikationer og design kan ændres uden forudgående varsel.

Vægt med standardsprøjtesystem, tom, uden operatør	953 kg
Vægt med standardsprøjtesystem, fuld, uden operatør	1.678 kg
Køretøjets maksimale bruttovægt (på plant terræn)	1.814 kg
Samlet længde med standardsprøjtesystem	343 cm
Samlet højde med standardsprøjtesystem	191 cm
Samlet højde med standardsprøjtesystem til toppen af sektionerne opbevaret i X-positionen	246 cm
Den samlede bredde med standardsprøjtesystemsektioner opbevaret i X-positionen	178 cm
Afstand fra jorden	14 cm
Akselafstand	155 cm
Tankekapalet (omfatter CE-fastsat overløb på 5%)	662 l

Udstyr/tilbehør

Der kan fås en række forskelligt Toro-godkendt udstyr og tilbehør til brug sammen med maskinen, som gør den bedre og mere alsidig. Kontakt en autoriseret Toro-forhandler.

Brug kun originale Toro-reservedele og tilbehør for at sikre optimal ydelse og sikre, at maskinen fortsat overholder sikkerhedscertificeringen. Reservedele og tilbehør, der er fremstillet af andre producenter, kan være farlige, og brug heraf kan gøre garantien ugyldig.

Betjening

Bemærk: Maskinens venstre og højre side er som set fra den normale betjeningsposition.

Før betjening

Sikkerhedshensyn før drift

Generelt om sikkerhed

- Maskinen må aldrig betjenes eller vedligeholdes af børn eller utrænnet personale. Vær opmærksom på, at lokale forskrifter kan angive en mindstealder for operatøren. Ejeren er ansvarlig for at træne alle operatører og mekanikere.
- Bliv fortrolig med anvisningerne for sikker betjening af udstyret samt med betjeningsanordningerne og sikkerhedssymbolerne.
- Før du forlader førerplaceringen, skal du gøre følgende:
 - Parker maskinen på en plan flade.
 - Sæt gearet i positionen NEUTRAL (frigear) (manuelt) eller PARK (parkering) (automatisk).
 - Aktiver parkeringsbremsen.
 - Sluk for motoren, og tag nøglen ud (hvis udstyret hermed).
 - Vent på, at al bevægelse standser.
- Du skal vide, hvordan man hurtigt standser maskinen og slukker for motoren.
- Kontroller, at dødemandsgrebene, sikkerhedskontakterne og afskærmningerne er korrekt påmonteret og fungerer korrekt. Betjen ikke maskinen, hvis de ikke fungerer korrekt.
- Maskinen må ikke betjenes, hvis den ikke fungerer korrekt, eller hvis den er beskadiget. Ret fejlen, før du betjener maskinen eller redskabet.
- Sørg for, at alle væskeslangeforbindelser sidder ordentligt fast, og at alle slanger er i god stand, før der sættes tryk på systemet.

Brændstofsikkerhed

- Vær yderst forsigtig, når du håndterer brændstof. Det er letantændeligt, og dampene kan eksplodere.
- Sluk alle cigaretter, cigarer, piber og andre antændingskilder.
- Brug kun en godkendt brændstofbeholder.
- Fjern ikke brændstofdækslet, og fyld ikke brændstoftanken, mens motoren kører eller er varm.
- Du må ikke påfylde eller tømme brændstof i et lukket rum.

- Opbevar ikke maskinen eller brændstofbeholdere, hvor der er åben ild, gnister eller vågeblus som f.eks. på en vandvarmer eller andre apparater.
- Hvis du spilder brændstof, må du ikke forsøge at starte motoren. Foretag dig ikke noget, der kan antænde brændstoffet, før dampene er spredt.
- Undlad at rengøre sprøjtedyserne ved at puste igennem dem eller tage dem i munden.
- Vask altid hænderne og andre udækkede områder hurtigst muligt efter arbejdet med kemikalier.
- Opbevar kemikalier i deres originale emballage på et sikkert sted.

Kemisikkerhed

De kemiske stoffer, der bruges i sprøjtesystemet, kan være farlige og giftige for dig, omkringstående, dyr, planter, jord og lignende.

- Læs oplysningerne for hvert kemikalie. Afslå at betjene eller arbejde på sprøjten, hvis sådanne oplysninger ikke er tilgængelige.
- Før der udføres arbejde på et sprøjtesystem, skal du sørge for, at det er neutraliseret og skyllet tre gange i henhold til kemikalieproducenternes anbefalinger, og at alle ventiler har gennemgået 3 cyklusser.
- Kontroller, at der er tilstrækkeligt med rent vand og sæbe i nærheden, og vask omgående de områder, hvor du har været i kontakt med kemikalier.
- Læs og følg nøje advarselsetiketter og sikkerhedsdatablade for de anvendte kemikalier, og beskyt dig selv i henhold til kemikalieproducentens anbefalinger.
- Beskyt altid din krop, mens du bruger kemikalier. Undgå kontakt med kemikalier ved at bruge de relevante personlige værnemidler, f.eks.:
 - sikkerhedsbriller, beskyttelsesbriller og/eller ansigtsvisir
 - en kemisk beskyttelsesdragt
 - åndedrætsværn eller maske
 - kemikalieresistente handsker
 - gummistøvler eller andet robust fodtøj
 - rent tøj, sæbe og engangshåndklæder til rengøring
- Sørg for tilstrækkelig uddannelse, før du bruger eller håndterer kemikalier.
- Brug det rigtige kemikalie til den forhåndenværende opgave.
- Følg kemikalieproducentens brugsvejledning for at bruge kemikaliet på sikker vis. Overskrid ikke det anbefalede systemtryk.
- Undlad at fylde, kalibrere eller rengøre maskinen, når der er personer, især børn, eller dyr i nærheden.
- Håndter kun kemikalierne på et godt ventileret sted.
- Undlad at spise, drikke eller ryge, mens du arbejder i nærheden af kemikalier.
- Bortskaf ubrugte kemikalier og kemikaliebeholdere i overensstemmelse med kemikalieproducentens vejledning og den lokale lovgivning.
- Kemikalier og dampe er farlige. Du må aldrig kravle ind i tanken eller placere hovedet over eller i åbningen.
- Overhold alle lokale og nationale bestemmelser for spredning eller sprøjtning af kemikalier.

Klargøring af maskinen

Kontrol af motorolien

Motoren leveres med olie i krumtaphuset, men oliestanden skal alligevel kontrolleres, før og efter motoren startes første gang.

1. Parker maskinen på en plan flade.
2. Fjern målepinden, og aftør den med en ren klud (Figur 10).
3. Sæt målepinden i røret, og sørg for, at den er helt i bund. Fjern målepinden, og kontroller oliestanden.

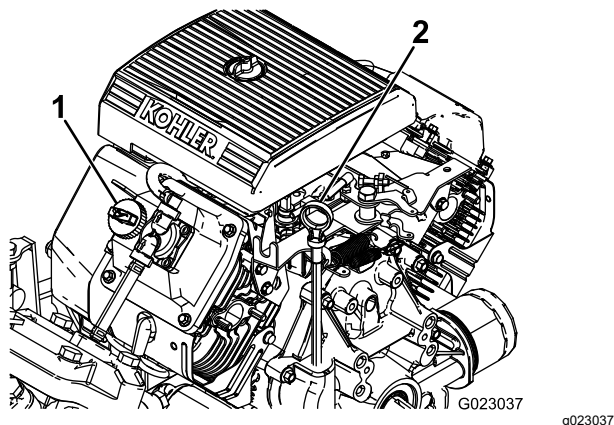

Figur 10

1. Påfyldningsdæksel
2. Målepind

4. Hvis oliestanden er lav, skal påfyldningsdækslet tages af ventildækslet (Figur 10), OG OLIE HÆLDES I ÅBNINGEN, INDTIL OLIESTANDEN NÅR FULL-MÆRKET PÅ MÅLEPINDEN. SE for at få oplysninger om den korrekte olietype og viskositet. [Serviceeftersyn af motorolien \(side 49\)](#)

Bemærk: Hæld langsomt olie på, og kontroller niveauet ofte under denne proces. Fyld ikke for meget på.

5. Sæt målepinden helt på plads.

Kontrol af lufttrykket i dækket

Eftersynsinterval: Hver anvendelse eller dagligt—Kontroller lufttrykket i dækkene hver 8. time eller dagligt.

Fyld dækkene med luft op til 1,38 bar. Kontroller også dækkene for slitage og beskadigelse.

Bemærk: Udskift slidte eller beskadigede dæk.

Påfyldning af brændstof

Brændstoffspekifikation

Pe-troleums-brændstof	Brug blyfri benzin med et oktantal på 87 eller højere ((R+M)/2-ratingmetode).
Brændstof med ethanolblanding	Brug af en blyfri benzinblanding med op til 10 % ethanol (gasohol) eller 15 % MTBE (metyl-tertiær-butylæter) pr. volumen accepteres. Ethanol og MTBE er ikke det samme. Benzin med 15 % ethanol (E15) pr. volumen godkendes ikke til brug. Brug aldrig benzin, der indeholder mere end 10 % ethanol pr. volumen, som f.eks. E15 (indeholder 15 % ethanol), E20 (indeholder 20 % ethanol) eller E85 (indeholder op til 85 % ethanol). Hvis der anvendes ikke-godkendt benzin, kan det medføre driftsproblemer og/eller beskadigelse af motoren, som muligvis ikke er dækket af garantien.

Vigtigt: For at opnå de bedste resultater skal du kun bruge rent og nyt brændstof, der er mindre end 30 dage gammelt.

- Anvend ikke benzin, der indeholder metanol.
- Opbevar ikke brændstof i hverken brændstoftanken eller brændstofdunke hen over vinteren, medmindre du anvender en brændstofstabilisator.
- Fyld ikke olie i benzin.

Opfyldning af brændstoftanken

Brændstoftankens kapacitet er cirka 19 l.

Bemærk: Brændstoftankens dæksel indeholder en måler, som viser brændstofstanden. Kontrollér den jævnligt.

1. Parker maskinen på en plan overflade, aktiver parkeringsbremsen, sluk for motoren, og tag nøglen ud.
2. Rengør området omkring brændstoftankens dæksel (Figur 11).

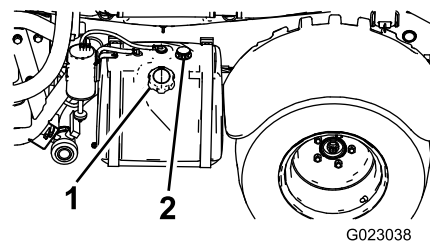

Figur 11

1. Brændstoftankens dæksel
2. Brændstofmåler

3. Fjern brændstofdækslet.
4. Fyld tanken op til ca. 2,5 cm under toppen af tanken (bunden af påfyldningsstudsens).

- Bemærk:** Dette luftlag i tanken giver brændstoffet plads til at udvide sig. Fyld ikke for meget på tanken.
5. Monter brændstofdækslet forsvarligt til brændstoftanken.
 6. Tør eventuelt spildt brændstof op.
 3. Drej dysernes hoved i den ene eller anden retning for at justere dysen.
 4. Udfør en gennemstrømningskalibrering for sprøjten. Se [Kalibrering af sprøjtegenstrømningen \(side 28\)](#).
 5. Udfør en kalibrering af sektionernes omløbsventil. Se [Kalibrering af sektionsomløbsventilerne \(side 29\)](#).

Indkøring af en ny maskine

Eftersynsinterval: Hver anvendelse eller dagligt

Følg disse retningslinjer i de første 100 driftstimer for at opnå korrekt ydeevne og lang levetid for sprøjten:

- Kontroller motorolie- og væskestanden regelmæssigt, og vær opmærksom på tegn på overophedning i sprøjtens dele.
- Når du har startet en kold motor, skal du lade den varme op i ca. 15 sekunder, før du accelererer.
- For at optimere bremsesystemet skal bremserne trykpoleres (tilkøres) som følger:
 1. Fyld 454 l vand i tanken.
 2. Flyt maskinen til et åbent og plant område.
 3. Kør maskinen ved fuld hastighed.
 4. Brems hurtigt op.

Bemærk: Stands maskinen i en lige linje uden at låse hjulene.

 5. Vent 1 minut for at lade bremserne køle af.
 6. Gentag trin 3 til 5 yderligere 9 gange.
- Undgå at speede motoren op i tomgang.
- Varier sprøjtens hastighed under betjening. Undgå hurtig start og standsning.
- Se [Vedligeholdelse \(side 42\)](#) for at få oplysninger om særlige kontrolforanstaltninger efter få timers kørsel.

Klargøring af sprøjten

Valg af dyse

Bemærk: Se vejledningen til, hvordan man vælger dyse, som fås hos en autoriseret Toro-forhandler.

Dysehovedenhederne kan bruge op til 3 forskellige dyser. Gør følgende for at vælge den ønskede dyse:

1. Stands sprøjten på en plan flade, sluk for motoren, og aktiver parkeringsbremsen.
2. Sæt hovedsektionskontakten i positionen OFF (fra), og sæt sprøjtepumpekontakten i positionen OFF (fra).

Valg af sugefilter

Standardudstyr: sugefilter med en maskevidde på 50 (blå)

Brug tabellen over sugefiltre til at bestemme skærmmasken for de sprøjtedyser, du bruger, baseret på kemikalieprodukter eller opløsninger med en viskositet tilsvarende vand.

Tablet over sugefiltre

Farvekode for sprøjtedyser (kapacitet)	Skærmens maskestørrelse*	Farvekode for filter
Gul (0,76 l/m)	50	Blå
Rød (1,5 l/m)	50	Blå
Brun (1,9 l/m)	50 (eller 30)	Blå (eller grøn)
Grå (2,27 l/m)	30	Grøn
Hvid (3,03 l/m)	30	Grøn
Blå (3,79 l/m)	30	Grøn
Grøn (5,68 l/m)	30	Grøn

*Sugefiltrenes maskestørrelse er i denne tabel baseret på sprøjtetekemikalier eller opløsninger med en viskositet tilsvarende vand.

Vigtigt: Hvis du sprøjter med kemiske produkter af højere viskositet (dvs. tykkere) eller opløsninger med opløselige pulverstoffer, skal du muligvis bruge en grovere skærmmaske til det valgfrie sugefilter. Se [Figur 12](#).

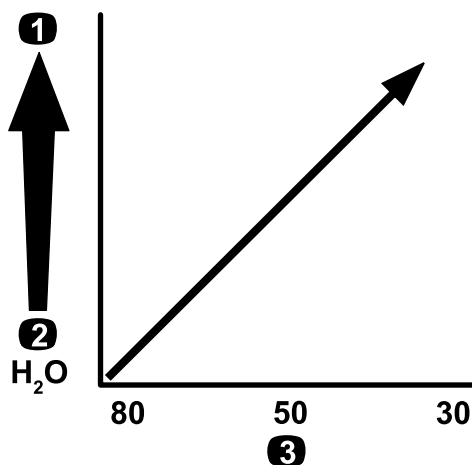

Figur 12

Maskestørrelse – kemikalier eller opløsningers viskositet

1. Kemikalier eller opløsninger med en højere viskositet
2. Kemikalier eller opløsninger med en lavere viskositet
3. Skærmens maskestørrelse

Hvis du sprøjter med en højere dosering, kan du overveje at anvende en grovere, valgfri sugefiltermaske. Se [Figur 13](#).

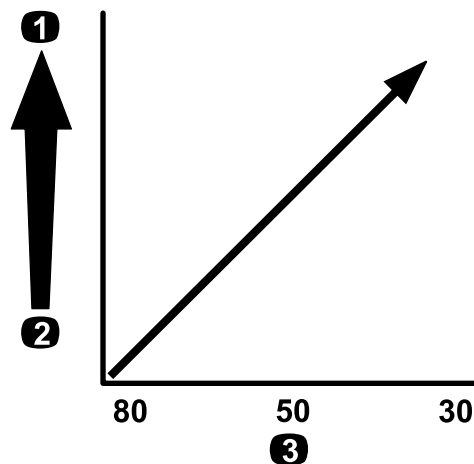

Figur 13

Maskestørrelse – dosering

1. Højere dosering
2. Lavere dosering
3. Skærmens maskestørrelse

g214214

Valg af trykfilter

Tilgængelige skærmstørrelser omfatter:

Standardudstyr: sugefilter med en maskevidde på 50 (blå)

Brug tabellen over trykfiltre til at bestemme skærmmasken for de sprøjtedyser, du bruger, baseret på kemikalieprodukter eller opløsninger med en viskositet tilsvarende vand.

Trykfiltertabel

Farvekode for sprøjtedyser (kapacitet)	Skærmens maskestørrelse*	Farvekode for filter
Efter forholdene for kemikalier eller opløsninger med lav viskositet eller ved lave doseringer	100	Grøn
Gul (0,76 l/m)	80	Gul
Rød (1,5 l/m)	50	Blå
Brun (1,9 l/m)	50	Blå
Grå (2,27 l/m)	50	Blå
Hvid (3,03 l/m)	50	Blå
Blå (3,79 l/m)	50	Blå
Grøn (5,68 l/m)	50	Blå

Trykfiltertabel (cont'd.)

Farvekode for sprøjtedyser (kapacitet)	Skærmens maskestørrelse*	Farvekode for filter
Efter forholdene for kemikalier eller opløsninger med høj viskositet eller ved høje doseringer	30	Rød
Efter forholdene for kemikalier eller opløsninger med høj viskositet eller ved høje doseringer	16	Brun

*Trykfiltrernes maskestørrelse er i denne tabel baseret på sprøjtekemikalier eller opløsninger med en viskositet tilsvarende vand.

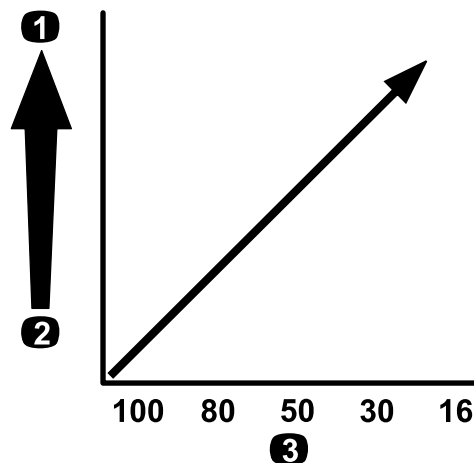

Figur 15
Maskestørrelse – dosering

g214240

1. Højere dosering
2. Lavere dosering
3. Skærmens maskestørrelse

Vigtigt: Hvis du sprøjter med kemiske produkter af højere viskositet (dvs. tykkere) eller opløsninger med opløselige pulverstoffer, skal du muligvis bruge en grovere skærmmaske til det valgfrie trykfilter. Se [Figur 14](#).

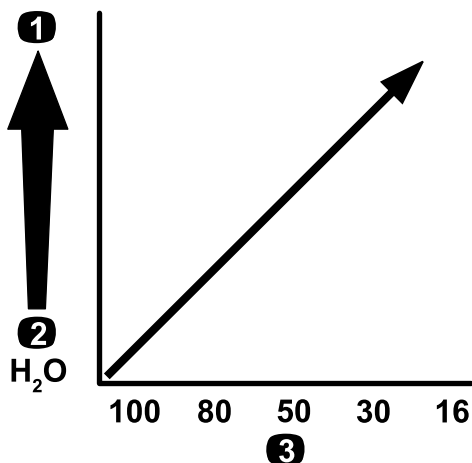

Figur 14

g214211

Maskestørrelse – kemikalier eller opløsningers viskositet

1. Kemikalier eller opløsninger med en højere viskositet
2. Kemikalier eller opløsninger med en lavere viskositet
3. Skærmens maskestørrelse

Hvis du sprøjter med en højere dosering, kan du overveje at anvende en grovere, valgfri trykfiltermaske. Se [Figur 15](#).

Valg af dysespidsfilter (valgfrit)

Bemærk: Brug det valgfrie dysespidsfilter til at beskytte sprøjtedyse spidsen og øge dets driftstid.

Brug tabellen over dysespidsfiltre til at bestemme skærmmasken for de sprøjtedyser, du bruger, baseret på kemikalieprodukter eller opløsninger med en viskositet tilsvarende vand.

Tablet over dysespidsfiltre

Farvekode for sprøjtedyser (kapacitet)	Filtermaskestørrelse*	Farvekode for filter
Gul (0,76 l/m)	100	Grøn
Rød (1,5 l/m)	50	Blå
Brun (1,9 l/m)	50	Blå
Grå (2,27 l/m)	50	Blå
Hvid (3,03 l/m)	50	Blå
Blå (3,79 l/m)	50	Blå
Grøn (5,68 l/m)	50	Blå

*Dysefiltrernes maskestørrelse er i denne tabel baseret på sprøjtekemikalier eller opløsninger med en viskositet tilsvarende vand.

Vigtigt: Hvis du sprøjter med kemiske produkter af højere viskositet (dvs. tykkere) eller opløsninger med opløselige pulverstoffer, skal du muligvis bruge en grovere skærmmaske til det valgfrie spidsfilter. Se [Figur 16](#).

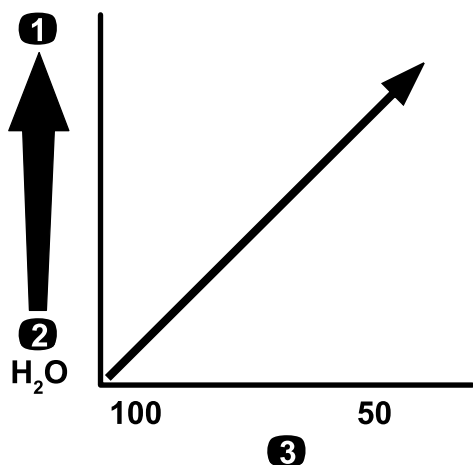

Figur 16

g214246

Maskestørrelse – kemikalier eller opløsningers viskositet

- | | |
|--|----------------------------|
| 1. Kemikalier eller opløsninger med en højere viskositet | 3. Skærmens maskestørrelse |
| 2. Kemikalier eller opløsninger med en lavere viskositet | |

Hvis du sprøjter med en højere dosering, kan du overveje at anvende en grovere spidsfiltermaske. Se Figur 17.

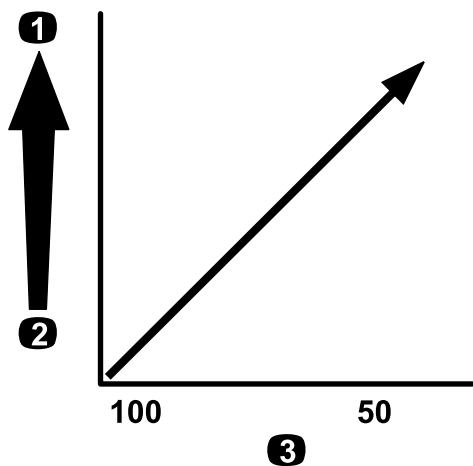

Figur 17

g214245

Maskestørrelse – dosering

- | | |
|--------------------|----------------------------|
| 1. Højere dosering | 3. Skærmens maskestørrelse |
| 2. Lavere dosering | |

Påfyldning af tankene

Fyldning af vandtanken

Vigtigt: Brug ikke genanvendt vand (gråt vand) i rentvandstanken.

Bemærk: Rentvandstanken indeholder rent vand, der bruges til at vaske kemikalier af huden, øjnene eller andre kropsdele, hvis du ved et uheld skulle få kemikalier på dig.

Fyld altid vandtanken med rent vand, før du håndterer eller blander kemikalier.

- Hvis du vil fylde tanken, skal du skrue dækslet øverst på tanken af, fylde tanken med rent vand og skrue dækslet på igen (Figur 18).
- Vandtankens taphane åbnes ved at dreje håndtaget på taphanen (Figur 18).

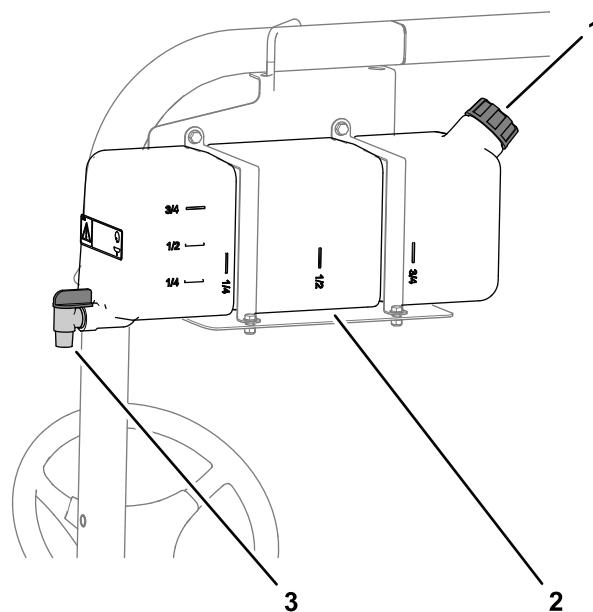

Figur 18

g509337

- | | |
|----------------------|------------|
| 1. Påfyldningsdæksel | 3. Taphane |
| 2. Vandtank | |

Påfyldning af sprøjtetanken

Monter det valgfrie sæt til forblanding af kemikalier, så blandingen bliver optimal, og tankens ydre holdes rent.

Vigtigt: Brug ikke genanvendt vand (gråt vand) i sprøjtetanken, hvis det kan undgås.

Vigtigt: Kontroller, at de kemikalier, du skal bruge, er kompatible til brug med Viton™ (se producentens mærkat. Den bør angive, om produktet er kompatibelt). Hvis du bruger et kemikalie, som ikke er kompatibelt med Viton™, nedbrydes O-ringene i sprøjten, hvilket forårsager lækager.

Vigtigt: Kontroller, at den korrekte dosering er indstillet, før tanken påfyldes med kemikalier.

1. Tøm sprøjtesystemets behandlingssystem ved at aktivere sektionerne.
2. Stands sprøjten på en plan overflade, flyt gearstangen til positionen NEUTRAL (frigear), sluk for motoren, og aktiver parkeringsbremsen.
3. Kontroller, at tankens aftapningsventil er lukket.
4. Kontroller, hvor meget vand du skal bruge til at blande den ønskede mængde kemikalie i henhold til kemikalieproducentens anbefalinger.
5. Åbn tankdækslet på sprøjtetanken.

Bemærk: Tankdækslet er placeret midt på toppen af tanken. Det åbnes ved at skrue den forreste halvdel af dækslet mod uret og åbne det. Du kan tage filteret ud, hvis det trænger til rengøring. Tanken lukkes ved at lukke dækslet og dreje den forreste halvdel af dækslet med uret.

6. Kom $\frac{3}{4}$ af det påkrævede vand på sprøjtetanken ved hjælp af påfyldningskoblingen (med antihævertfunktion).

Vigtigt: Brug altid frisk, rent vand i sprøjtetanken. Hæld ikke koncentrat i en tom tank.

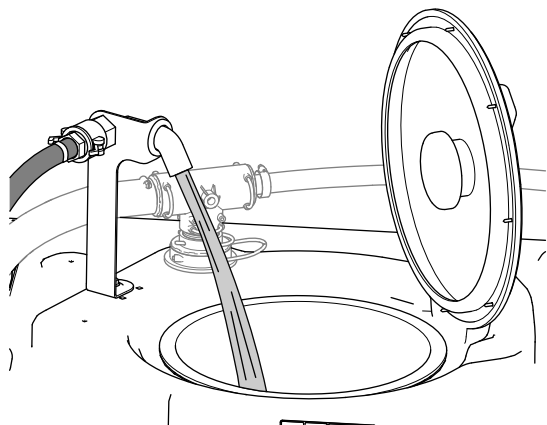

Figur 19

g239016

mængde vand for at danne en slamlignende masse, før du hælder det på tanken.

12. Hæld den resterende mængde vand på tanken.

Bemærk: Reducer doseringsindstillingen for at opnå bedre omrøring.

Vigtigt: Når tanken er blevet fyldt første gang, skal du kontrollere, om der er spil i tankremmene. Stram dem om nødvendigt.

Eftersyn af tankremmene

Eftersynsinterval: Hver anvendelse eller dagligt—Kontroller tankremmene.

Vigtigt: Hvis tankremmenes fastspændingsanordninger strammes for hårdt, kan det medføre deformation og beskadigelse af tanken og remmene.

Vigtigt: Brug ikke genanvendt vand (gråt vand) i sprøjtetanken, hvis det kan undgås.

1. Fyld hovedtanken med vand.
2. Kontroller, om der er bevægelse mellem tankremmene og tanken (Figur 20).

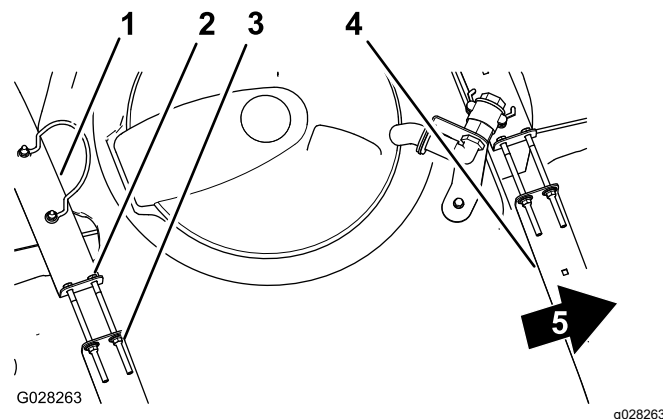

Figur 20

1. Bageste tankrem
2. Bolt
3. Flangelåsemøtrik
4. Forreste tankrem
5. Maskinens forende

7. Start motoren, og indstil pumpekontakten til positionen ON (til).
8. Tryk gaspedalen ned til gulvet, og indstil gaslåsen til positionen ON (til).
9. Indstil hovedsektionskontakten til positionen OFF (fra).
10. Drej omrøringsventilen til positionen ON (til).
11. Tilsæt den korrekte mængde kemisk koncentrat til tanken som foreskrevet af kemikalieproducenten.

Vigtigt: Hvis du bruger et pulver uden fuld omrøring, skal det blandes med en lille

3. Hvis tankremmene sidder løst fast på tanken, skal flangelåsemøtrikkerne og boltene øverst på remmene strammes, indtil remmene flugter med tankens overflade (Figur 20).

Bemærk: Overspænd ikke tankremmenes beslag.

Kalibrering af sprøjtegennemstrømningen

Før sprøjten bruges første gang, hvis dyserne udskiftes, eller hvis der er behov for det, skal du kalibrere sprøjtes gennemstrømning.

Udstyr, der medbringes af operatøren: Et stopur, der kan måle $\pm 1/10$ af et sekund og en beholder med måleintervaller på 50 ml.

Klargøring af maskinen

Vigtigt: Brug ikke genanvendt vand (gråt vand) i sprøjtetanken, hvis det kan undgås.

1. Fyld sprøjtetanken med rent vand.

Bemærk: Sørg for, at der er tilstrækkeligt med vand i tanken til at gennemføre kalibreringen.

2. Aktiver parkeringsbremsen, og start motoren.
3. Indstil pumpekontakten til positionen ON (til), og aktiver omrøringen.
4. Tryk gaspedalen ned, indtil du når den maksimale motorhastighed, og flyt gaslåsekontakten til positionen ON (til).

Foretagelse af en opsamlingstest

1. Sæt alle 3 sektioner og hovedsektionskontakten i positionen ON (til).
2. Flyt overvågningskontakten (hastighedsspærre) til positionen UNLOCK (låst op).
3. Gør klar til at udføre en opsamlingstest med beholderen med måleangivelserne.
4. Start ved 2,75 bar, og brug doseringskontakten til at justere sprøjtetrykket, så opsamlingstesten giver de mængder, der er anført i tabellen nedenfor.

Bemærk: Gentag testen 3 gange, og brug gennemsnittet.

Dysefarve	Milliliter opsamlet på 15 sekunder	Unser opsamlet på 15 sekunder
Gul	189	6,4
Rød	378	12,8
Brun	473	16,0
Grå	567	19,2
Hvid	757	25,6
Blå	946	32,0
Grøn	1.419	48,0

5. Når opsamlingstesten giver de ovenfor anførte mængder, skal hastighedsspærren til overvågningskontakten sættes i positionen LOCK (låst).

6. Sluk for hovedsektionskontakten.

Udførelse af sprøjtes gennemstrømningskalibrering

1. Naviger til kalibreringsmenuen i infocenteret, og vælg FLOW CAL (Gennemstrømningskalibrering) som følger:

Bemærk: Du kan til enhver tid annullere en kalibrering ved at vælge ikonet Startskærm.

- A. Tryk to gange på den midterste valgknap i infocenteret for at gå ind i menuerne.
 - B. Gå ind i kalibreringsmenuen ved at trykke på den højre valgknap i infocenteret.
 - C. Vælg FLOW CAL (gennemstrømningskalibrering) ved at fremhæve FLOW CAL og trykke på den højre valgknap i infocenteret.
 - D. På den næste skærm skal du indtaste den kendte mængde vand, som bliver sprøjtet ud af sektionerne til kalibreringsproceduren. Se oversigten nedenfor.
 - E. Tryk på den højre valgknap i infocenteret.
2. Indtast gennemstrømningsvolumen ved hjælp af symbolerne plus (+) og minus (-) i overensstemmelse med tabellen nedenfor.

Dysefarve	Liter	Amerikanske gallons
Gul	42	11
Rød	83	22
Brun	106	28
Grå	125	33
Hvid	167	44
Blå	208	55
Grøn	314	83

3. Tænd for hovedsektionskontakten i 5 minutter.

Bemærk: Efterhånden som maskinen sprøjter, viser infocenteret mængden af væske, som det tæller.

4. Når du har sprøjtet i 5 minutter, skal du vælge fluebenet ved at trykke på knappen i midten i InfoCenter.

Bemærk: Det er ok, hvis det antal gallons, der vises under kalibreringen, ikke svarer til den kendte mængde vand, der blev indtastet i infocenteret.

5. Sluk for hovedsektionskontakten.

Bemærk: Kalibrering er nu gennemført.

Kalibrering af sprøjtehastigheden

Før sprøjten bruges første gang, hvis dyserne udskiftes, eller hvis der er behov for det, skal du kalibrere sprøjtehastigheden.

Vigtigt: Brug ikke genanvendt vand (gråt vand) i sprøjtetanken, hvis det kan undgås.

1. Fyld tanken med rent vand.
2. Afmærk en afstand på 45-152 m i et åbent, plant område.

Bemærk: Toro anbefaler afmærkning af 152 m, hvis du vil have mere nøjagtige resultater.

3. Start motoren, og køр til startstedet i det afmærkede område.

Bemærk: Placer midten af forhjulene, så de flugter med startlinjen, for at få det mest nøjagtige måleresultat.

4. Naviger til kalibreringsmenuen i infocenteret, og vælg SPEED CAL (Hastighedskalibrering).

Bemærk: Du kan til enhver tid annullere en kalibrering ved at vælge ikonet Startskærm.

5. Vælg pilen Næste (→) i infocenteret.
6. Indtast den afmærkede afstand ved hjælp af symbolerne plus (+) og minus (-) i infocenteret.
7. Sæt maskinen i første gear, og køр hele den afmærkede afstand i en lige linje ved fuld gas.
8. Stop maskinen ved afslutningen på den afmærkede afstand, og vælg fluebenet i infocenteret.

Bemærk: Tag farten af, og foretag en rullende standsning ved at placere midten af forhjulene, så de flugter med mållinjen, for at få det mest nøjagtige måleresultat.

Bemærk: Kalibrering er nu gennemført.

Kalibrering af sektionsomløbsventilerne

Før sprøjten bruges første gang, hvis dyserne udskiftes, eller hvis der er behov for det, skal du kalibrere sprøjtes sektionsomløb.

Vigtigt: Vælg et åbent, fladt område til udførelse af denne procedure.

Klargøring af maskinen

Vigtigt: Brug ikke genanvendt vand (gråt vand) i sprøjtetanken, hvis det kan undgås.

1. Fyld sprøjtetanken halvt op med rent vand.
2. Sænk sprøjtesektionerne.
3. Flyt gearstangen til positionen NEUTRAL (frigear), og aktiver parkeringsbremsen.

4. Flyt de 3 sektionsskifter til positionen ON (til), men lad hovedsektionsskifteren være slået fra.
5. Indstil pumpekontakten til positionen ON (til), og aktiver omrøringen.
6. Tryk gaspedalen ned, indtil du når den maksimale motorhastighed, og flyt gaslåsekontakten til positionen ON (til).
7. Naviger til kalibreringsmenuen i infocenteret, og vælg TEST SPEED (Testhastighed).

Bemærk: Du kan til enhver tid annullere kalibreringen ved at trykke på ikonet Startskærm.

8. Indtast testhastigheden 5,6 km/t ved hjælp af symbolerne plus (+) og minus (-), og vælg derefter ikonet Startskærm.
9. Flyt overvågningskontakten (hastighedsspærre) til positionen UNLOCK (låst op), og drej hovedsektionsskifteren til positionen ON (til).

Justering af sektionsomløbsventilerne

1. Indstil doseringen ved hjælp af doseringskontakten i overensstemmelse med tabellen nedenfor.

Dysefarve	SI (metrisk)	Engelsk	Plæne
Gul	159 l/ha	17 gpa	0,39 gpk
Rød	319 l/ha	34 gpa	0,78 gpk
Brun	394 l/ha	42 gpa	0,96 gpk
Grå	478 l/ha	51 gpa	1,17 gpk
Hvid	637 l/ha	68 gpa	1,56 gpk
Blå	796 l/ha	85 gpa	1,95 gpk
Grøn	1,190 l/ha	127 gpa	2,91 gpk

2. Sluk for venstre sektion, og juster sektionens omløbsknap (Figur 21), indtil trykmålingen er på det tidligere justerede niveau (typisk 2,75 bar).

Bemærk: De nummererede indikatorer på omløbsknappen og nålen er kun til reference.

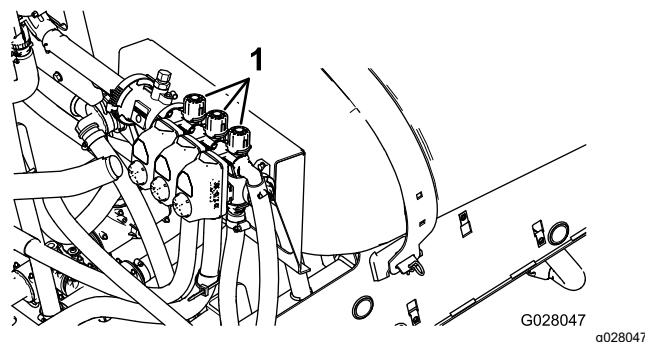

Figur 21

1. Sektionsomløbs justeringsknapper
3. Slå den venstre sektion til, og slå den højre sektion fra.

4. Juster den højre sektionens omløbsknap (Figur 21), indtil trykmålingen er på det tidligere justerede niveau (typisk 2,75 bar).
5. Slå den højre sektion til, og slå midtersektionen fra.
6. Juster midtersektionens omløbsknap (Figur 21), indtil trykmålingen er på det tidligere justerede niveau (typisk 2,75 bar).
7. Sluk for hver sektion.
8. Sluk for pumpen.

Bemærk: Kalibrering er nu gennemført.

Justering af omrørings- og hovedomløbsventilerne

Placering af knap til omrøringsomløbsventil

- Omrøringsomløbsventilen befinder sig i den helt åbne position som vist i Figur 22A.
- Omrøringsomløbsventilen er i den lukkede position (0) som vist i Figur 22B.
- Omrøringsomløbsventilen er i en midterposition (justeret i forhold til trykmåleren til sprøjtesystemet) som vist i Figur 22C.

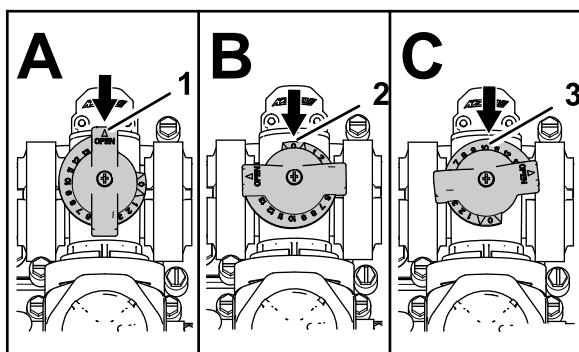

Figur 22

g214029

1. Åben
2. Lukket (0)
3. Midterposition

Kalibrering af omrøringsomløbsventilen

Eftersynsinterval: Årlig

Vigtigt: Brug ikke genanvendt vand (gråt vand) i sprøjtetanken, hvis det kan undgås.

Vælg et åbent, fladt område til udførelse af denne procedure.

1. Fyld sprøjtetanken med rent vand.
2. Kontroller, at omrøringskontrolventilen er åben. Hvis der er stillet på den, skal den åbnes helt nu.
3. Aktiver parkeringsbremsen, og start motoren.

4. Indstil gearstangen til positionen NEUTRAL (frigear).
5. Indstil pumpekontakten til positionen ON (til).
6. Tryk gaspedalen til den maksimale motorhastighed, og aktiver gaslåsen.
7. Indstil de 3 sektionventiler til positionen OFF (fra).
8. Sæt hovedsektionskontakten i positionen ON (til).
9. Indstil systemtrykket til MAXIMUM (maksimum).
10. Tryk omrøringskontakten til positionen OFF (fra), og aflæs trykmåleren.
 - Hvis den fortsat står på 6,9 bar, er omrøringsomløbsventilen korrekt kalibreret.
 - Hvis trykmåleren står på noget andet, skal du fortsætte til næste trin.
11. Indstil omrøringsomløbsventilen (Figur 23) på bagsiden af omrøringsventilen, indtil trykmåleren står på 6,9 bar.

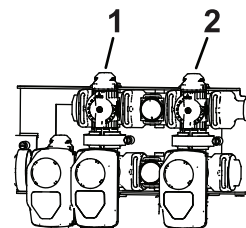

Figur 23

g509335

1. Omrøringsomløbsventil
2. Hovedsektionsomløb

12. Tryk pumpekontakten til positionen OFF (fra), flyt gashåndtaget til positionen IDLE (tomgang), og drej tændingen til positionen OFF (fra).

Justering af hovedsektionens omløbsventil

Vigtigt: Brug ikke genanvendt vand (gråt vand) i sprøjtetanken, hvis det kan undgås.

Bemærk: Ved at justere hovedsektionens omløbsventil mindses eller øges gennemstrømningen, der sendes til omrøringsdyserne i tanken, når hovedsektionskontakten befinder sig i positionen OFF (fra).

1. Fyld sprøjtetanken halvt op med rent vand.
2. Flyt maskinen til et åbent, plant område.
3. Aktiver parkeringsbremsen.
4. Indstil gearstangen til positionen NEUTRAL (frigear).
5. Indstil pumpekontakten til positionen ON (til).
6. Indstil omrøringskontakten til positionen ON (til).

7. Sæt hovedsektionskontakten i positionen OFF (fra).
8. Øg motorhastigheden til fuld kraft, og indstil gaslåsen til positionen ON (til).
9. Juster grebet til hovedsektionens omløbsventil for at styre omrøringen i tanken (Figur 23).
10. Sænk hastigheden til tomgang.
11. Indstil omrøringskontakten og pumpekontakten til positionen OFF (fra).
12. Sluk for maskinen.

Sprøjtepumpens placering

Sprøjtepumpen er placeret under sædet (Figur 24).

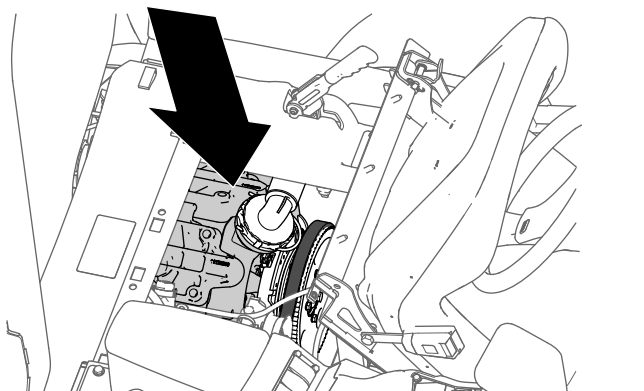

Figur 24

g216323

Under betjening

Sikkerhed under drift

Generelt om sikkerhed

- Ejereren/operatøren kan forhindre og er ansvarlig for ulykker, der kan forårsage personskade eller tingsskade.
- Bær korrekt beklædning, herunder beskyttelsesbriller, lange bukser, skridsikkert, kraftigt fodtøj og høreværn. Sæt langt hår op, og bær ikke løstsiddende tøj eller smykker.
- Brug de nødvendige personlige værnemidler som beskrevet i afsnittet Kemisikkerhed.
- Betjening af maskinen kræver din fulde opmærksomhed. Giv dig ikke i kast med aktiviteter, der afleder opmærksomheden, da dette kan medføre person- eller tingsskade.
- Betjen ikke maskinen, hvis du er syg, træt eller påvirket af alkohol eller medicin.
- Medtag ikke passagerer på maskinen.
- Betjen kun maskinen ved god sigtbarhed. Undgå huller og skjulte farer.
- Før du starter motoren, skal du sørge for, at du er i betjeningsposition, gearet er i positionen NEUTRAL (frigear) (manuelt) eller positionen PARK (parkering) (automatisk), og parkeringsbremsen er aktiveret.
- Bliv siddende, når maskinen er i bevægelse. Hold begge hænder på rattet, når det er muligt, og hold altid arme og ben i førerrummet.
- Vær forsigtig, når du nærmer dig blinde hjørner, buske, træer eller andre genstande, der kan blokere for udsynet.
- Før du bakker, skal du se bagud og sikre dig, at der ikke er nogen bag dig. Bak langsomt.
- Sprøjt aldrig, når der er mennesker, især børn, eller husdyr i nærheden.
- Kør ikke maskinen hen i nærheden af bratte afsatser, grøfter eller volde. Maskinen kan pludselig vælte, hvis et hjul kører over kanten, eller hvis en kant giver efter.
- Sænk hastigheden, når du kører i ujævnt terræn og i nærheden af kantsten, huller og andre pludselige ændringer i terrænet. Lasten kan forrykke sig, så maskinen bliver ustabil.
- Pludselige forandringer i terrænet kan give pludselige ratbevægelser, som kan medføre skader på hænder og arme. Hold løst langs kanten af rattet, og sørg for, at hænderne ikke rører ved rattets eger.
- Stop maskinen, sluk motoren, tag nøglen ud, aktivér parkeringsbremsen, og se efter, om der

er skader på grund af en ramt genstand, eller om der opstår en unormal vibration i maskinen. Foretag alle nødvendige reparationer, inden driften genoptages.

- Sænk farten, og vær forsigtig, når du vender og krydser veje og fortove med maskinen. Hold altid tilbage for andre.
- Vær ekstra forsigtig, når du betjener maskinen på våde overflader, i dårligt vejr, ved højere hastigheder eller med fuld last. Standsningstiden og afstanden øges under disse forhold.
- Berør ikke motoren eller lydpoten, mens motoren kører, heller ikke lige efter, at den er blevet slukket. Disse områder kan være varme nok til at forårsage forbrændinger.
- Før du forlader førersædet, skal du gøre følgende:
 - Parker maskinen på en plan flade.
 - Sæt gearet i positionen NEUTRAL (frigear) (manuelt) eller PARK (parkering) (automatisk).
 - Sluk for sprøjtepumpen.
 - Aktiver parkeringsbremsen.
 - Sluk for motoren, og tag nøglen ud (hvis udstyret hermed).
 - Vent på, at al bevægelse standser.
- Lad aldrig motoren køre i et område, hvor udstødningsgasser er lukket inde.
- Betjen ikke maskinen, når der er risiko for lynnedslag.
- Brug kun tilbehør og redskaber, der er godkendt af Toro.

Styrtbøjlesystem (ROPS) – Sikkerhed

Bemærk: For alle maskiner, der er beskrevet i denne *betjeningsvejledning*, er et førerhus, der er monteret af Toro, et styrtbøjlesystem (ROPS).

- Du må ikke fjerne styrtbøjlesystemet fra maskinen.
- Spænd sikkerhedsselen, og sørg for, at du kan frigøre den hurtigt i nødstilfælde. Brug altid sikkerhedssele.
- Kontroller omhyggeligt, om der er forhindringer oven over dig, og sørg for, at du i så fald ikke kommer i kontakt med dem.
- Hold styrtbøjlesystemet i sikker driftsmæssig stand ved at udføre grundige periodiske skadeseftersyn og sørg for, at alle fastspændingsanordninger er forsvarligt tilspændt.
- Vedligehold og rengør sikkerhedsselen/-erne efter behov.
- Udskift altid beskadigede styrtbøjlesystemer. Foretag ikke reparation eller modifikation på det.

Sikkerhed på skråninger

Skråninger er en væsentlig årsag til, at operatøren mister herredømmet, eller at maskinen vælter. Sådanne ulykker kan medføre alvorlige personskader, i værste tilfælde med døden til følge. Du er ansvarlig for sikker betjening på skråninger. Det kræver ekstra forsigtighed at betjene maskinen på alle former for skråninger.

- Gennemlæs skråningsinstruktionerne nedenfor til betjening af maskinen på skråninger for at afgøre, om maskinen kan betjenes under forholdene på den pågældende dag og det pågældende sted. Ændringer i terrænet kan medføre en ændring i betjeningen af maskinen på skråninger.
- Find ud af, om det er sikkert at betjene maskinen på skråningen, blandt andet ved at vurdere arbejdsstedet. Brug altid sund fornuft og god dømmekraft, når du foretager denne besigtigelse.
- Undlad at starte, standse eller vende maskinen på skråninger. Kør op og ned ad skråninger. Foretag ikke pludselige skift i hastighed eller retning. Hvis det er nødvendigt at dreje maskinen, så drej den langsomt og gradvist og ned ad bakke, hvis det er muligt. Vær forsigtig, når maskinen bakkes.
- Brug ikke maskinen, hvis du er usikker på vejgrebet, styringen eller stabiliteten.
- Fjern eller afmærk forhindringer, såsom grøfter, huller, hjulspor, bump, sten eller andre skjulte farer. Højt græs kan skjule forhindringer. Ujævnt terræn kan få maskinen til at vælte.
- Vær opmærksom på, at betjening af maskinen på våde overflader, på tværs af skråninger eller ned ad bakke kan medføre, at maskinen mister vejgrebet. Mistet vejgreb til hjulene kan medføre, at maskinen glider, eller det kan medføre tab af bremse- og styrekontrol.
- Vær yderst forsigtig, når du betjener maskinen i nærheden af bratte afsatser, grøfter, volde, vandarealer eller andre farer. Maskinen kan pludselig vælte, hvis et hjul kører over kanten, eller kanten giver efter. Fastlæg et sikkerhedsområde mellem maskinen og alle eventuelle faremomenter.
- Udvis ekstra forsigtighed, når du betjener maskinen med redskaber, da de kan påvirke maskinens stabilitet.
- Hvis motoren sætter ud, eller du begynder at miste moment, mens du kører op ad en bakke, skal du gradvist bremse ned og langsomt bakke lige ned ad bakken.
- Hold altid transmissionen i gear (hvis det er relevant), når du kører maskinen ned ad en skråning.
- Parker ikke maskinen på en hældning.
- Vægten af materialet i tanken kan påvirke maskinens manøvreedygtighed. Følg disse

retningslinjer for at undgå at miste herredømmet og blive udsat for personskaade:

- Når du kører med et tungt læs, skal du sænke farten og tage højde for tilstrækkelig bremselængde. Brems ikke pludseligt op. Vær ekstra forsigtig på bakker.
- Flydende væske forskydes, især under drejning, kørsel op eller ned ad skrånninger, ved pludseligt skiftende hastigheder, eller når du kører hen over ujævne overflader. Læs, der flytter sig, kan få maskinen til at vælte.

Radioklemme

Brug radioklemmen til at fastgøre en håndholdt radio, mens du kører maskinen (Figur 25).

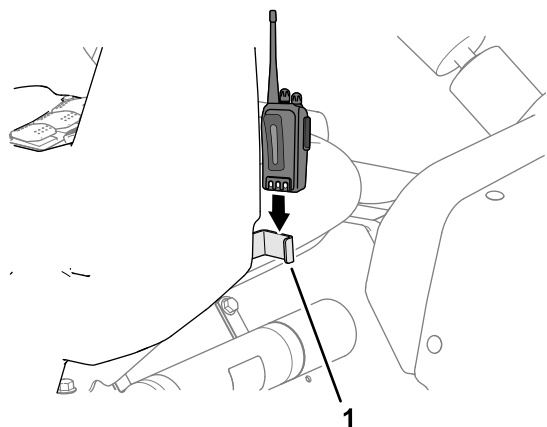

Figur 25

g317230

1. Radioklemme

Betjening af maskinen

Start af motoren

1. Tag plads i førersædet, sæt nøglen i tændingen, og drej nøglen med uret til positionen RUN (kør).
2. Træd på bremsepedalen, og flyt gearstangen til positionen NEUTRAL (frigear).
3. Kontroller, at pumpekontakten er indstillet til positionen OFF (fra).
4. Hvis motoren er kold, skal chokerhåndtaget trækkes op.

Vigtigt: Brug ikke chokeren, hvis motoren er varm.

5. Drej nøglen til STARTPOSITIONEN, indtil motoren starter.

Vigtigt: Hold ikke nøglen i positionen START i mere end 10 sekunder. Hvis motoren ikke er startet efter 10 sekunder, skal du vente 1 minut, før du prøver igen. Forsøg ikke at

skubbe eller bugserer sprøjten for at starte den.

6. Når motoren starter, skal du langsomt skubbe chokerhåndtaget i bund.

Kørsel med maskinen

1. Deaktiver parkeringsbremsen.
2. Tryk koblingspedalen helt i bund.
3. Sæt gearstangen i første gear.
4. Slip koblingspedalen roligt, og tråd samtidig på gaspedalen.
5. Fjern foden fra gaspedalen, når maskinen har fået tilstrækkeligt med fart på, og tryk koblingspedalen helt i bund, sæt gearstangen i næste gear, og slip koblingspedalen, mens du træder på gaspedalen. Gentag proceduren, indtil den ønskede hastighed er opnået.

Vigtigt: Stop altid maskinen, før der skiftes fra fremadgående gearposition til bakgear og omvendt.

Bemærk: Undgå lange perioder med motoren i tomgang.

Brug skemaet herunder til at bestemme den tomme maskines kørselshastighed ved 3.400 o/min.

Gear	Forhold	Hastighed (km/t.)	Hastighed (mph)
1	66,4:1	5,6	3,5
2	38,1:1	9,8	6,1
3	19,6:1	19,2	11,9
B	80,7:1	4,7	2,9

Bemærk: Hvis tændingsnøglen efterlades i positionen ON (til) i længere perioder, uden at motoren kører, aflades batteriet.

Vigtigt: Forsøg ikke at skubbe eller bugserer maskinen for at starte den. Det kan beskadige motor/gearkasse.

Indstilling af gaslåsen

Bemærk: Du skal have slået parkeringsbremsen og sprøjtepumpen til og gearstangen i positionen NEUTRAL (frigear) for at indstille gaslåsen.

1. Tryk gaspedalen ned, indtil du opnår den ønskede motorhastighed (o/min.).
2. Slå gaslåsekontakten på kontrolpanelet til positionen ON (til).
3. Slå kontakten til positionen OFF (fra), eller tryk på bremse- eller koblingspedalen for at udløse gaslåsen.

Indstilling af hastighedslåsen

Bemærk: Inden hastighedslåsen indstilles, skal du sidde i førersædet med parkeringsbremsen deaktiveret, pumpen tændt og gearstangen i gear.

1. Tryk gaspedalen ned, indtil du opnår den ønskede motorhastighed.
2. Slå hastighedslåsekontakten på kontrolpanelet til positionen ON (TIL).
3. Slå kontakten til positionen OFF (FRA), eller tryk på bremse- eller koblingspedalen for at udløse hastighedslåsen.

Standning af motoren

1. Tryk på koblingen, og aktivér bremsen for at stoppe sprøjten.
2. Træk parkeringsbremsehåndtaget opad og tilbage for at aktivere parkeringsbremsen.
3. Sæt gearstangen i positionen NEUTRAL (frigear).
4. Drej tændingsnøglen til positionen STOP.
5. Fjern nøglen fra tændingen for at forhindre utilsigtet start.

Brug af differentialelåsen

Differentialelåsen forøger sprøjtemaskinens traktion ved at låse baghjulene, så ét hjul ikke laver hjulspind. Det er en hjælp ved transport af tunge læs på våde plæner eller i glatte områder, ved kørsel op ad bakke og på sandede overflader. Det er dog vigtigt at huske på, at denne ekstra traktion kun er beregnet til midlertidig eller begrænset brug. Brug af funktionen erstatter ikke sikker drift, der allerede er beskrevet i forbindelse med bakker og tunge læs.

Differentialelåsen får baghjulene til at dreje rundt med samme hastighed. Når differentialelåsen anvendes, er køretøjet i en vis grad begrænset mht. at dreje skarpt, og grønsværen kan blive beskadiget. Brug kun differentialelåsen, når det er nødvendigt, ved lavere hastigheder og kun i første eller andet gear.

⚠ ADVARSEL

Hvis sprøjten vælter eller ruller rundt på en bakke, medfører det alvorlig personskade.

- Den ekstra traktion, der kan opnås med differentialelåsen, kan være tilstrækkelig til at udsætte operatøren for farlige situationer, f.eks. kørsel op ad skråninger, der er for stejle til at vende på. Vær ekstra forsigtig, når differentialelåsen er slået til, især på stejle skråninger.
- Hvis differentialelåsen er slået til i skarpe sving med høj hastighed, og det indvendige baghjul løftes fra jorden, kan operatøren miste kontrollen, og sprøjten kan skride ud. Brug kun differentialelåsen med lav hastighed.

Betjening af sprøjten

For at betjene Multi Pro-sprøjten skal du først fylde sprøjtetanken, herefter sprøjte opløsningen på arbejdsområdet og til sidst rengøre tanken. Gennemfør alle 3 trin i rækkefølge for at undgå at beskadige sprøjten. Bland og fyld f.eks. ikke kemikalier i sprøjtetanken om aftenen for derefter først at sprøjte om morgenen. Dette medfører nemlig udskillelse af kemikalierne og mulig beskadigelse af sprøjtens dele.

⚠ FORSIGTIG

Kemikalier er farlige og kan forårsage personskader.

- Læs vejledningen på kemikaliernes etiketter, før de håndteres, og følg producentens anbefalinger og forholdsregler.
- Få ikke kemikalier på huden. Skulle det alligevel ske, skal det påvirkede område vaskes grundigt med sæbe og vand.
- Bær beskyttelsesbriller og andet beskyttelsesudstyr i overensstemmelse med producentens anbefalinger.

Multi Pro-sprøjten er specielt udviklet med henblik på slidstyrke, så du får lang holdbarhed. Der er valgt forskellige materialer af specifikke årsager på forskellige steder på sprøjten for at opfylde dette mål. Desværre findes der ikke et enkelt materiale der er perfekt til alle anvendelsesområder.

Visse kemikalier er mere aggressive end andre, og alle kemikalier reagerer forskelligt på forskellige materialer. Visse konsistenser (f.eks. opløselige pulverstoffer, kul) virker mere slibende og medfører

et højere omfang af slitage end normalt. Hvis det er muligt at købe et kemikalie i en opløsning, der giver sprøjten en længere levetid, bør dette alternative stof bruges.

Husk som altid at rengøre sprøjtemaskinen grundigt efter brug. Det er med til at sikre, at sprøjten får en lang levetid uden problemer.

Sprøjtning

Vigtigt: For at sikre at opløsningen forbliver godt blandet skal du bruge omrøringsfunktionen, når du har fyldt en opløsning på tanken.

Omrøringen fungerer kun, når pumpen er slået til, og motoren kører hurtigere end tomgang. Hvis du standser maskinen og har brug for at have omrøringsfunktionen aktiveret, skal du aktivere parkeringsbremsen, slå pumpen til, træde gaspedalen helt i bund og sætte gaslåsen i positionen ON (til).

1. Sænk sektionerne i stilling.
2. Indstil sprøjtepumpekontakten til positionen ON (til).
3. Sæt hovedsektionskontakten i positionen OFF (fra), og sæt de 3 sektionskontakter i positionen ON (til).
4. Kør hen til det sted, hvor du ønsker at sprøjte.
5. Sæt hovedsektionskontakten i positionen ON (til) for at gå i gang med at sprøjte.

Bemærk: Infocenteret viser sektionerne med sprøjten slået til.

Bemærk: Når tanken næsten er tom, kan omrøringsfunktionen forårsage skumdannelse i tanken. Sørg for, at omrøringsventilen er slukket, så du undgår dette. Du kan også som alternativ bruge et stof, der forhindrer skumdannelse i tanken.

6. Brug doseringskontakten til at justere og indstille et mål.
7. Når du er færdig med at sprøjte, skal du sætte hovedsektionskontakten i positionen OFF (fra) for at deaktivere alle sektionerne. Sæt derefter pumpekontakten i positionen OFF.

Anbringelse af sprøjtesektionerne

Bomsektionens løftekontakter på sprøjtemaskinens kontrolpanel gør det muligt at flytte de ydre sprøjtesektioner mellem transportpositionen og sprøjtepositionen uden at forlade førersædet. Hvor det er muligt, skal du stoppe maskinen, inden du skifter sprøjtesektionernes positioner.

Sænkning af de ydre sprøjtesektioner til sprøjtepositionen

1. Parker maskinen på en plan flade.
2. Brug bomsektionens løftekontakter til at sænke de ydre sektioner.

Bemærk: Vent, indtil de ydre sprøjtesektioner når den fulde, forlængede sprøjteposition.

Hævning af de ydre sprøjtesektioner til transportpositionen

1. Parker maskinen på en plan flade.
2. Brug bomsektionens løftekontakter til at hæve de ydre sprøjtesektioner, indtil de er trukket helt tilbage i bomsektionens transportholdere, der danner "X"-transportpositionen, og løftecylinderne er trukket helt tilbage.

Vigtigt: Slip bomsektionens løftekontakt(er), når de ydre sprøjtesektioner er nået til den ønskede position. Hvis aktuatorerne køres mod de mekaniske stop, kan det skade løftecylinderne og/eller andre hydrauliske komponenter.

Vigtigt: Sørg for, at sprøjtesektionerne ikke kommer i kontakt med lavt overhængende genstande, mens de er i transportpositionen, da dette kan beskadige sprøjtesektionerne.

Vigtigt: Sprøjtesektionerne kan beskadiges, hvis de transporteres i andre positioner end "X"-transportpositionen i bomtransportholderen.

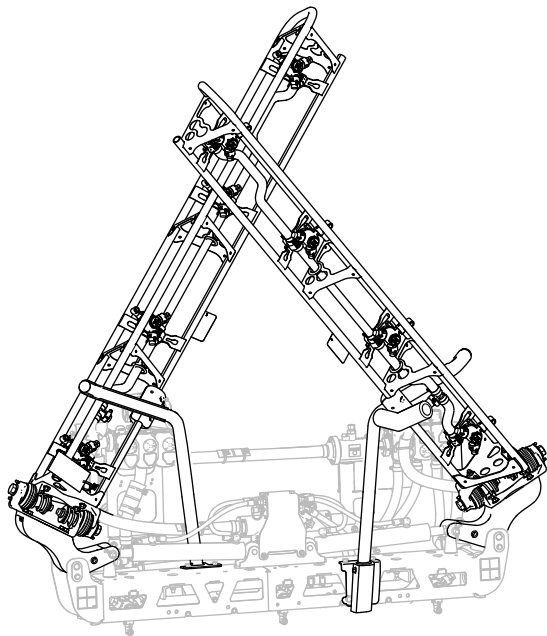

Figur 26
"X"-transportposition

g467635

Vigtigt: Beskadigelse af løftecylinderen kan forhindres, hvis aktuatorerne er trukket helt tilbage, før maskinen transporteres.

Sprøjtetips

- Overlap ikke områder, som du allerede har sprøjtet.
- Hold øje med om dyser tilstoppes. Udskift alle slidte eller beskadigede dyser.
- Brug hovedsektionskontakten til at standse gennemstrømningen til sprøjten, før du standser sprøjten. Når den stopper, skal du bruge motorens gasreguleringsgreb til at holde motorhastigheden oppe for at holde omrøringen kørende.
- Du får bedre resultater, hvis sprøjtemaskinen er i bevægelse, når du aktiverer sprøjtesektionerne.

Rensning af en tilstoppet dyse

Hvis en dyse tilstoppes, mens du sprøjter, skal du rengøre dysen på følgende måde:

1. Stands sprøjten på en plan flade, sluk for motoren, og aktiver parkeringsbremsen.
2. Sæt hovedsektionskontakten i positionen OFF (fra), og sæt derefter sprøjtepumpekontakten i positionen OFF.
3. Fjern den tilstoppede dyse, og rens den med en forstøver med vand og en tandbørste.
4. Monter dysen.

Efter betjening

Sikkerhedshensyn efter drift

Generelt om sikkerhed

- Før du forlader førersædet, skal du gøre følgende:
 - Parker maskinen på en plan flade.
 - Sæt gearet i positionen NEUTRAL (frigear) (manuelt) eller PARK (parkering) (automatisk).
 - Sluk for sprøjtepumpen.
 - Aktiver parkeringsbremsen.
 - Sluk for motoren, og tag nøglen ud (hvis udstyret hermed).
 - Vent på, at al bevægelse standser.
 - Lad maskinen køle af inden justering, eftersyn og rengøring af maskinen, eller inden den stilles til opbevaring.
- Hver dag efter brug skal du vaske alle kemiske rester af maskinens yderside og sørge for, at systemet neutraliseres og skylles tre gange i henhold til kemikalieproducentens/-ernes

anbefalinger, og at alle ventiler gennemgår 3 cyklusser. Se afsnittet Kemisikkerhed.

- Lad motoren køle af, før du opbevarer maskinen på et lukket sted.
- Opbevar aldrig maskinen eller brændstofbeholderen, hvor der er åben ild, gnister eller vågeblus som f.eks på en vandvarmer eller et andet apparat.
- Hold alle dele af maskinen i god driftsmæssig stand og alle fastgørelsesdele tilspændt.
- Udskift alle slidte, beskadigede eller manglende mærkater.

Rengøring af sprøjte-

Vigtigt: Brug ikke brakvand eller genanvendt vand til at rengøre maskinen.

Rengøring af sprøjtesystemet

Aftapning af tanken

1. Stop sprøjten, aktivér parkeringsbremsen, sluk for motoren, og tag nøglen ud.
2. Find tankens afløbsventil i maskinens venstre side foran brændstoftanken (Figur 27).

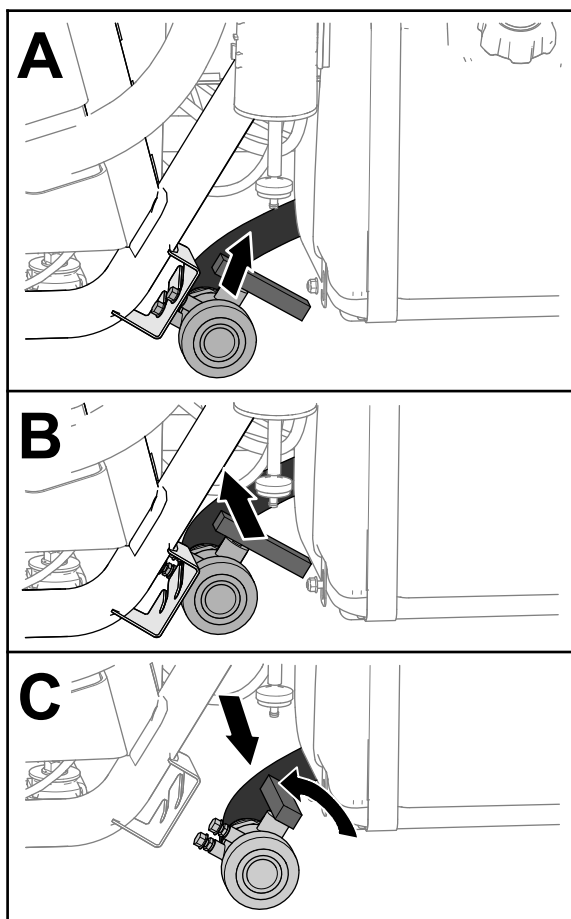

Figur 27

g237187

3. Løft ventilen, og skub den ind, indtil ventilens monteringsstapper går fri af åbningerne i aftapningsventilbeslaget, og flyt ventilen bagud (Figur 27).
4. Ret ventilens ende ind efter aftapningsbeholderen, og drej ventilhåndtaget mod uret til den åbne position (Figur 27).
5. Når tanken er helt drænet, skal du dreje aftapningsventilhåndtaget til den lukkede position og montere ventilen på aftapningsventilbeslaget (Figur 27).

Vigtigt: Bortskaf alle sprøjetankskemikalier i henhold til lokale bestemmelser og materialeproducentens instruktioner.

Rengøring af indvendige sprøjtekomponenter

Vigtigt: Brug kun rent vand, når sprøjten rengøres.

Vigtigt: Husk altid at tømme og skylle sprøjten øjeblikkeligt efter brug, herunder alt monteret sprøjtesystemstilbehør. Hvis sprøjten ikke skylles eller rengøres, kan kemikalier tørre og blokere slanger, filtre, ventiler, dyseenheder, pumpen og andre komponenter.

Anvend det godkendte sæt til tankrensning/-skylning til denne maskine. Kontakt en autoriseret Toro-forhandler for at få flere oplysninger.

Bemærk: Anbefalingerne og instruktionerne, der medfølger, er baseret på, at Toro-skyllesættet ikke er monteret.

Rengør sprøjtesystemet og alt monteret sprøjtetilbehør efter **hver** omgang sprøjtning. Sprøjtesystemet skal skylles 3 gange for at gøre det helt rent.

1. Fyld tanken med mindst 190 liter rent vand, og luk dækslet.
2. Første og anden gang du skaller systemet, kan du efter behov anvende et rengørings-/neutraliseringsmiddel i vandet.

Bemærk: Ved den sidste skylning må du kun bruge rent, klart vand.

3. Sænk de ydre sprøjtesektioner til sprøjtepositionen.
4. Start motoren, sæt sprøjtepumpens kontakt til positionen ON (til), og flyt gaspedalen til en højere motorhastighed.
5. Indstil omrøringskontakten til positionen ON (til).
6. Brug doseringskontakten til at øge trykket.
7. Sæt de enkelte sektioner og hovedsektionen i positionerne ON (til).
8. Kontroller, at alle dyserne sprøjter korrekt.

9. Lad alt vandet i tanken blive sprøjtet ud gennem dyserne.
10. Sæt hovedsektionskontakten til positionen OFF (fra), sæt omrøringskontakten og sprøjtepumpekontakten til positionen OFF (fra), og sluk for motoren.
11. Gentag trin 1 til 10 mindst to gange mere for at sikre, at sprøjtesystemet er helt rent.

Vigtigt: Du skal altid gennemføre 3 rensedyklusser for at sikre, at sprøjtesystemet og sprøjtetilbehøret er helt rent, så skader på systemet forhindres.

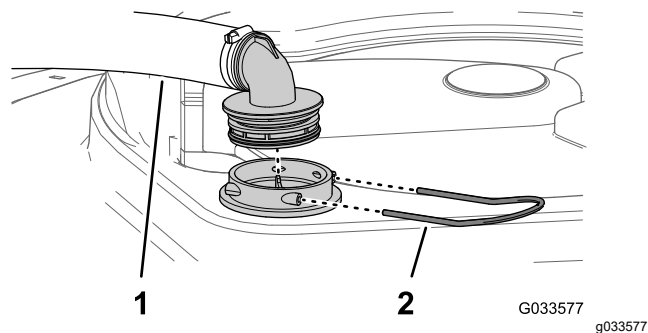

Figur 28

1. Sugeslange
2. Holder

Rengøring af eksterne sprøjtekomponenter

1. Rengør suge- og trykfiltrene. Se [Rengøring af sugefilteret \(side 38\)](#) og [Rengøring af trykfilteret \(side 38\)](#).

Vigtigt: Hvis du har brugt opløselige pulverkemikalier, skal filteret rengøres efter hver tank.

2. Brug en haveslange til at skylle ydersiden af sprøjten med rent vand.
3. Afmonter dyserne, og rengør dem manuelt.

Bemærk: Udskift slidte eller beskadigede dyser.

Bemærk: Hvis din maskine har dysefiltre som ekstraudstyr, skal de renses, før dyserne monteres (se [Rengøring af de valgfri dysefiltre \(side 39\)](#)).

Rengøring af sugefilteret

Eftersynsinterval: Efter hver anvendelse—Rengør sugefilteret. Rengør sugefilteret (oftere ved brug af opløselige pulverstoffer).

1. Parker maskinen på en plan flade, aktiver parkeringsbremsen, sluk pumpen, sluk for motoren, og tag nøglen ud.
2. Fjern holderen, som sidder øverst på sprøjtetanken og som fastgør slangefittingen, der er monteret på den store slange fra filterhuset ([Figur 28](#)).

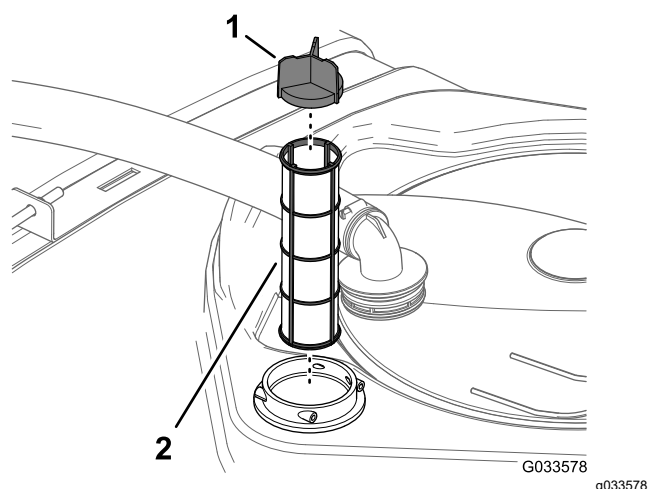

Figur 29

1. Filterets lamel
2. Sugefilter

5. Rengør sugefilteret med rent vand.

Vigtigt: Udskift filteret, hvis det er beskadiget, eller hvis det ikke kan rengøres ordentligt.

6. Indsæt sugefilteret i filterhuset, indtil filteret sidder helt på plads.
7. Juster slangen og slangefittingen efter filterhuset øverst på tanken, og fastgør fittingen og huset med den holder, du fjernede i trin 2.

Rengøring af trykfilteret

Eftersynsinterval: Efter hver anvendelse—Rengør trykfilteret. Rengør trykfilteret (oftere ved brug af opløselige pulverstoffer).

1. Parker maskinen på en plan flade, aktiver parkeringsbremsen, sluk sprøjtepumpen, sluk for motoren, og tag nøglen ud.

- Anbring en dræningsbakke under trykfilteret (Figur 30).

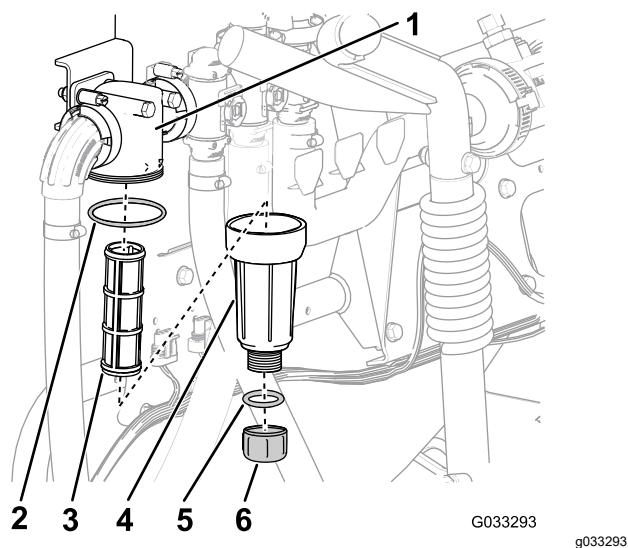

Figur 30

- | | |
|-------------------|-----------------------------|
| 1. Filterhoved | 4. Pakning (aftapningsprop) |
| 2. Pakning (skål) | 5. Aftapningsdæksel |
| 3. Filterelement | 6. Skål |

- Drej aftapningsdækslet mod urets retning, og tag den ud af trykfilterets skål (Figur 30).

Bemærk: Lad al væske løbe ud af skålen.

- Drej skålen mod urets retning, og fjern filterhovedet (Figur 30).
- Fjern trykfilterelementet (Figur 30).
- Rengør trykfilterelementet med rent vand.

Vigtigt: Udskift filteret, hvis det er beskadiget, eller hvis det ikke kan rengøres ordentligt.

- Kontroller aftapningsproppens pakning (inden i skålen) og skålens pakning (inden i filterhovedet) for skader og slid (Figur 30).

Vigtigt: Udskift proppens, skålens eller begge eventuelt beskadigede eller slidte pakninger.

- Monter trykfilterelementet i filterhovedet (Figur 30).

Bemærk: Sørg for, at filterelementet sidder godt fast i filterhovedet.

- Monter skålen på filterhovedet, og stram med hånden (Figur 30).
- Monter aftapningsdækslet på fittingen i bunden af skålen, og stram dækslet med hånden (Figur 30).

Rengøring af de valgfri dysefiltre

- Parker maskinen på en plan flade, aktiver parkeringsbremsen, sluk sprøjtepumpen, sluk for motoren, og tag nøglen ud.
- Fjern dysen fra sprøjtedysehovedet (Figur 31).

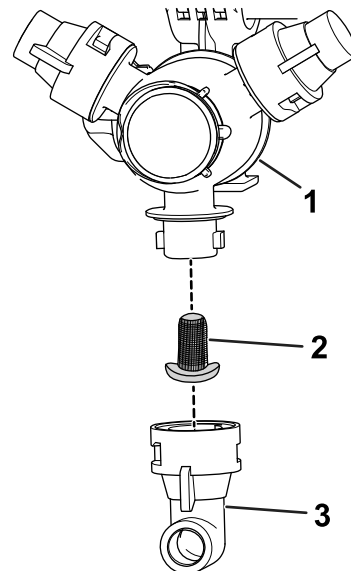

Figur 31

- | | |
|---------------------|---------|
| 1. Sprøjtedysehoved | 3. Dyse |
| 2. Dysefilter | |

- Fjern dysefilteret (Figur 31).
- Rengør dysefilteret med rent vand.

Vigtigt: Udskift filteret, hvis det er beskadiget, eller hvis det ikke kan rengøres ordentligt.

- Monter dysefilteret (Figur 31).

Bemærk: Kontroller, at filteret sidder helt på plads.

- Monter dysen på sprøjtedysehovedet (Figur 31).
- Gentag trin 2 til 6 på de andre sprøjtedyser.

Rengøring af dyseenheden og kontraventilens membran

Eftersynsinterval: Årlig—Rengør dyseenheden og kontraventilens membran. Rengør dyseenheden og kontraventilens membran, hvis en eller flere dyser drypper, når sektionstakterne er blevet slukket.

1. Drej membrandækslet mod uret, og fjern dækslet fra dyseenheden (Figur 32).

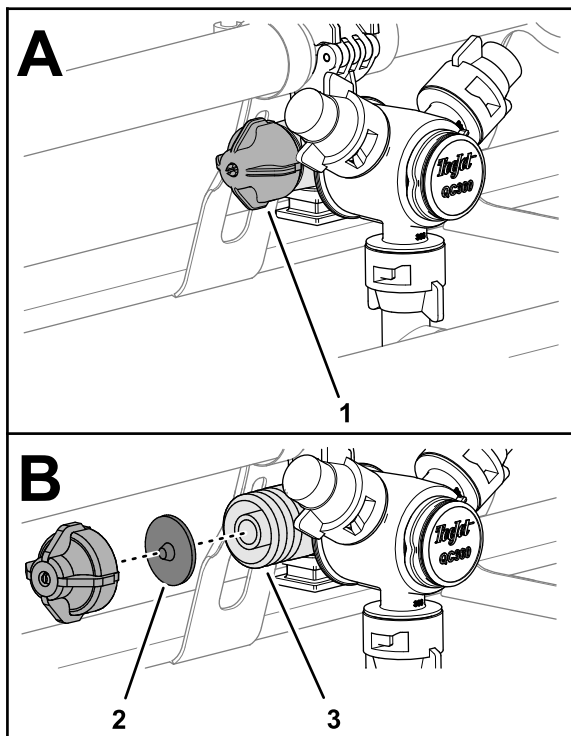

Figur 32

g239582

1. Membrandæksel
2. Kontraventilens membran
3. Dyseenhed

2. Fjern kontraventilens membran fra dækslet eller dyseenheden (Figur 32).
3. Rengør hættten, membranen og dyseenheden med rent vand (Figur 32).
4. Monter membranen i dækslet, mens membranens spids peger mod dækslet (Figur 32).

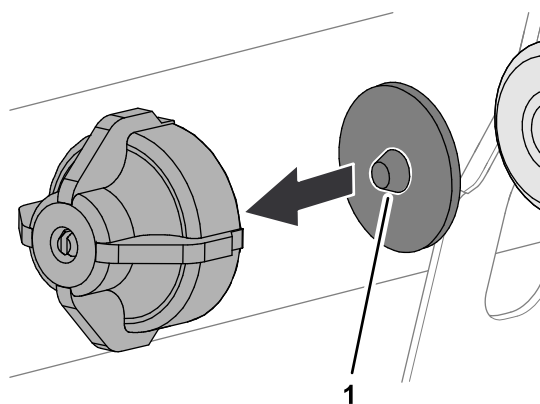

Figur 33

g239583

1. Spids (membran)
5. Monter dækslet og membranen på dyseenheden, og stram dem med hånden (Figur 32).
6. Gentag trin 1 til 5 på de andre sprøjtedyser.

Behandling af sprøjtesystemet

Eftersynsinterval: Efter hver anvendelse—Sprøjtesystemet skal behandles efter hver enkelt daglig brug.

Specifikation af behandlingsmiddel

Specifikation af behandlingsmiddel: propylenglycol ("ikke-giftig RV-frostvæske") med rustbeskyttelse

Vigtigt: Brug kun propylenglycol med rustbeskyttelse.

Brug ikke genanvendt propylenglycol. Brug ikke ethylenglycol-baseret frostvæske.

Brug ikke propylenglycol med opløseligt alkohol (metanol, ethanol eller isopropanol) eller tilsat kuldebærere.

Klargøring af behandlingsmidlet

1. Flyt maskinen til en plan overflade, aktiver parkeringsbremsen, sluk motoren, og tag nøglen ud.
2. Hæld behandlingsmidlet i tanken på følgende måde:
 - Hvis du bruger klargjort RV-frostvæske med propylenglycol, der er blandet på forhånd, skal du hælde 38 liter RV-frostvæske med propylenglycol i tanken.
 - Gør følgende, hvis du bruger koncentreret RV-frostvæske med propylenglycol:
 - A. Hæld en 38-liters blanding af RV-frostvæske med propylenglycol og vand i sprøjtetanken. Klargør

frostvæskeblandingen som beskrevet i fabrikantens vejledning til en koncentration, der er specificeret til minimum -45 °C.

Vigtigt: Brug kun rent vand, når sprøjten rengøres.

- B. Start motoren, og sæt sprøjtepumpens kontakt i positionen ON (til).
- C. Tryk på gaspedalen for at øge motorhastigheden.
- D. Indstil omrøringskontakten til positionen ON (til).

Lad behandlingsmidlet og vandet cirkulere i 3 minutter eller længere.

Sprøjtning af behandlingsmidlet

Anbefalet værktøj: en gennemsigtig opsamlingsbeholder.

1. Flyt maskinen til aftapningsområdet, og aktiver parkeringsbremsen.
2. Sænk de ydre bomsektioner.
3. Sæt venstre-, midter- og højresektionskontakterne samt hovedsektionskontakten til positionen ON (til).
4. Lad sprøjtesystemet sprøjte, indtil dyserne udleder behandlingsmidlet.

Bemærk: De fleste RV-frostvæsker med propylenglycol har en lyserød farve. Brug opsamlingsbeholderen til at foretage stikprøver af sprøjteudledningen ved flere af dyserne.

5. Sluk for hovedsektionskontakten, de 3 sektionskontakter, omrøringskontakten, sprøjtepumpekontakten og motoren.

Transport af sprøjten

Brug en anhænger eller lastbil til at transportere maskinen over længere afstande.

- Brug ramper i fuld bredde, når maskinen læsses i en anhænger eller lastbil.
- Bind de ydre sprøjtesektioner fast til bomsektionens transportholdere.
- Sur maskinen forsvarligt fast til transportkøretøjet. [Figur 34](#) viser de bindepunktsøjler, man skal bruge til at surre maskinen fast.

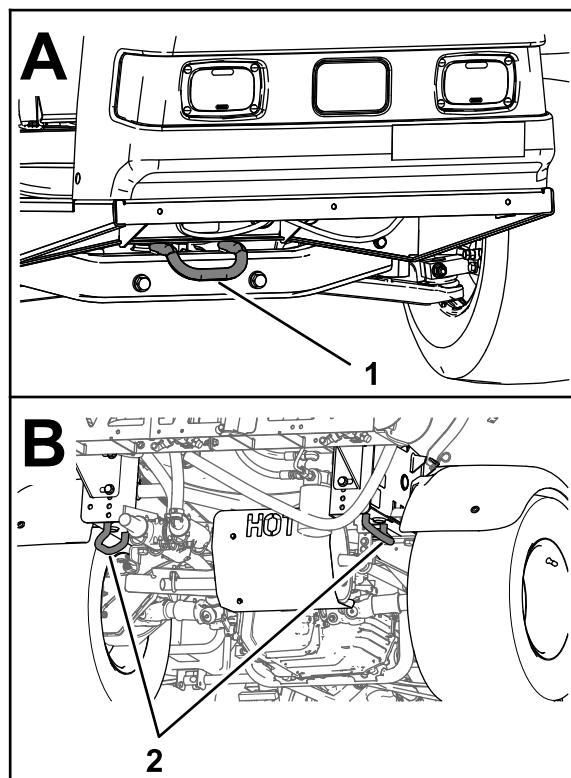

Figur 34

g216272

1. Bindepunktsøje foran
2. Bindepunktsøjler bagtil

Bugsering af sprøjten

I nødstilfælde kan sprøjten bugseres over en kort afstand. Dette bør imidlertid ikke anvendes som standardprocedure.

⚠ ADVARSEL

Bugsering ved høje hastigheder kan forårsage tab af styrekontrollen og medføre personskaade.

Bugser aldrig sprøjten med en hastighed, som er højere end 8 km/t.

Bugsering af sprøjtemaskinen skal udføres af to personer. Hvis maskinen skal flyttes over en betydelig afstand, skal den transporteres på en lastbil eller anhænger. Se [Transport af sprøjten \(side 41\)](#).

1. Fastgør et slæbetov på stedet.
2. Flyt gearstangen til positionen NEUTRAL (frigear), og deaktivér parkeringsbremsen.
3. Bugser sprøjten ved en hastighed på under 8 km/t.

Vedligeholdelse

Bemærk: Download en gratis kopi af skemaet ved at gå til www.Toro.com og søge efter din maskine via vejledningslinket på hjemmesiden.

Du kan finde yderligere oplysninger om sprøjtesystemet i diagrammet over sprøjtesystemet [Diagrammer \(side 69\)](#).

Bemærk: Maskinens venstre og højre side er som set fra den normale betjeningsposition.

Sikkerhed under vedligeholdelsesarbejde

- Før du forlader førersædet, skal du gøre følgende:
 - Parker maskinen på en plan flade.
 - Sæt gearet i positionen NEUTRAL (frigear) (manuelt) eller PARK (parkering) (automatisk).
 - Aktiver parkeringsbremsen.
 - Sluk for motoren, og tag nøglen ud (hvis udstyret hermed).
 - Vent på, at al bevægelse standser.
- Vent, til maskinens komponenter er kølet ned, før du udfører vedligeholdelsesarbejde.
- Lad kun kvalificerede og autoriserede medarbejdere foretage vedligeholdelse, reparation, justeringer eller eftersyn af maskinen.
- Før du udfører vedligeholdelsesarbejde, skal du rengøre og skylle sprøjten grundigt. Se afsnittet Kemisikkerhed.
- Kemikalier, der bruges i sprøjtesystemet, kan være farlige og giftige for dig, omkringstående, dyr, planter, jord og lignende.
 - Læs og følg nøje advarselsetiketter og sikkerhedsdatablade for de anvendte kemikalier, og beskyt dig selv i henhold til kemikalieproducentens anbefalinger.
 - Beskyt altid huden, mens du er i nærheden af kemikalier. Undgå kontakt med kemikalier ved at bruge de relevante personlige værnemidler, herunder følgende:
 - ◇ sikkerhedsbriller, beskyttelsesbriller og/eller ansigtsvisir
 - ◇ en kemisk beskyttelsesdragt
 - ◇ åndedrætsværn eller maske
 - ◇ kemikalieresistente handsker
 - ◇ gummistøvler eller andet robust fodtøj
 - ◇ rent tøj, sæbe og engangshåndklæder til rengøring
 - Afslå at betjene eller arbejde på sprøjten, hvis sikkerhedsoplysninger om kemikalier ikke er til rådighed.
- Undlad at fylde, kalibrere eller rengøre maskinen, når der er personer, især børn, eller dyr i nærheden.
- Håndter kun kemikalierne på et godt ventileret sted.
- Hav altid rent vand ved hånden – især når du fylder sprøjtetanken.
- Undlad at spise, drikke eller ryge, mens du arbejder i nærheden af kemikalier.
- Undlad at rengøre sprøjtedyserne ved at puste igennem dem eller tage dem i munden.
- Vask altid hænderne og andre udækkede områder hurtigst muligt efter arbejdet med kemikalier.
- Kemikalier og dampe er farlige. Du må aldrig kravle ind i tanken eller placere hovedet over eller i åbningen.
- Hold alle fastgørelsesdele korrekt tilspændt for at sikre, at hele maskinen er i god stand.
- Undgå brand: Hold motorområdet fri for fedt, kemikalier, græs, blade og snavs.
- Hvis det er nødvendigt at holde motoren kørende for at udføre en vedligeholdelsesjustering, skal du holde hænder, fødder, tøj og alle kropsdele væk fra motoren og alle bevægelige dele. Hold alle personer på afstand.
- Juster ikke maskinens kørselshastighedsregulator. Få en autoriseret Toro-forhandler til at kontrollere kørselshastigheden af hensyn til sikkerheden og pålideligheden.
- Kontakt en autoriseret Toro-forhandler, hvis maskinen skal repareres, eller hvis du har brug for teknisk assistance.
- Ændringer af denne maskine på nogen som helst måde kan påvirke dens drift, ydeevne, holdbarhed eller dens brug og kan medføre personskader eller dødsfald. Sådan brug kan gøre garantien ugyldig.
- Understøt altid maskinen med donkrafte, når du arbejder under maskinen.
- Tag forsigtigt trykket af komponenter med oplagret energi.

Skema over anbefalet vedligeholdelse

Vedligeholdelsesintervaller	Vedligeholdelsesprocedure
Efter de første 8 timer	<ul style="list-style-type: none"> • Tilspænd hjullåsemøtrikkerne. • Udskiftning af hydraulikfilteret.
Efter de første 50 timer	<ul style="list-style-type: none"> • Skift motorolien. • Kontroller luftfilteret til kulfilterbeholderen. • Udskift kulfilterbeholderens filter.
Hver anvendelse eller dagligt	<ul style="list-style-type: none"> • Kontrollér lufttrykket i dækkene hver 8. time eller dagligt. • Følg retningslinjerne i Indkøring af en ny maskine (de første 100 driftstimer). • Kontroller tankkremmene. • Kontroller motorens roterende-skærmen. • Kontroller motorolien. • Kontroller dæktrykket.
Efter hver anvendelse	<ul style="list-style-type: none"> • Rengør sprøjten. • Rengør sugefilteret. • Rengør trykfilteret. • Sprøjtesystemet skal behandles efter hver enkelt daglig brug.
For hver 50 timer	<ul style="list-style-type: none"> • Smør pumpen. • Rengør og smør luftfilterets skumindsats (oftere i støvede, snavsede omgivelser). • Kontroller batterikabelforbindelserne. • Kontroller batteriets elektrolytstand.
For hver 100 timer	<ul style="list-style-type: none"> • Smør alle smørenipler. • Smør sektionshængslerne. • Rengør motorens roterende-skærmen (oftere i støvede, snavsede omgivelser). • Skift motorolien (oftere ved tung belastning eller ved betjening ved høje temperaturer). • Udskift motoroliefilteret. • Udskift brændstoffilteret. • Tilspænd hjullåsemøtrikkerne. • Eftersyn af dækkenes tilstand og slid. • Kontroller forhjulenes spidsning. • Eftersyn af bremserne.
For hver 200 timer	<ul style="list-style-type: none"> • Udskift papirfilterindsatsen (oftere i støvede, snavsede omgivelser). • Udskiftning af tændrør. • Kontroller luftfilteret til kulfilterbeholderen. • Udskift kulfilterbeholderens filter. • Kontroller justeringen af differentialelåsens kabel. • Kontrol af parkeringsbremsen. • Kontroller gearkasse-/hydraulikvæsken. • Eftersyn af alle slangerne og tilslutningerne for beskadigelse og korrekt påsætning. • Rengør gennemstrømningsmåleren (oftere ved brug af pulverstoffer).
For hver 400 timer	<ul style="list-style-type: none"> • Gennemfør hele den årlige vedligeholdelsesprocedure, der er angivet i betjeningsvejledningen til motoren. • Eftersyn af brændstofsletterne. • Tøm og rengør brændstoftanken. • Skift sugefilteret. • Udskift trykfilteret. • Eftersyn af pumpemembranerne, og udskift dem efter behov (kontakt en autoriseret Toro-forhandler). • Eftersyn af pumpens kontraventiler, og udskift dem efter behov (kontakt en autoriseret Toro-forhandler). • Eftersyn af nylondrejebøsningerne.

Vedligeholdelsesintervaller	Vedligeholdelsesprocedure
For hver 800 timer	<ul style="list-style-type: none"> • Udskiftning af gearkasse-/hydraulikvæsken og rengøring af filteret. • Udskiftning af hydraulikfilteret.
Årlig	<ul style="list-style-type: none"> • Kalibrer omrøringsomløbsventilen. • Rengør dyseenheden og kontraventilens membran.

Vigtigt: Se motorens betjeningsvejledning for at få yderligere oplysninger om vedligeholdelsesprocedurer.

Kontrolliste for daglig vedligeholdelse

Kopier denne side til rutinemæssig brug.

Vedligeholdelsespunkter	I ugen:						
	Man.	Tirs.	Ons.	Tors.	Fre.	Lør.	Søn.
Efterse bremsens og parkeringsbremsens funktion.							
Efterse gearskiftets/frigearets funktion.							
Kontroller brændstofstanden.							
Kontroller motoroliestanden.							
Kontrol af gearkassens oliestand.							
Eftersyn af luftfilteret.							
Eftersyn af motorens køleribber.							
Kontroller for usædvanlige motorlyde.							
Kontroller for usædvanlige driftslyde.							
Kontroller dæktrykket.							
Kontroller for væskelækager.							
Kontroller instrumenternes funktion.							
Kontroller gaspedalens funktion.							
Rengør sugefilteret.							
Kontroller spidsningen.							
Smør alle smørenipler. ¹							
Pletreparationsmaling.							

¹Umiddelbart efter **hver** vask, uanset det angivne interval

Bemærkninger om problemområder

Eftersyn foretaget af:		
Punkt	Dato	Oplysninger
1		
2		
3		
4		
5		
6		
7		
8		
9		
10		
11		
12		

⚠ FORSIGTIG

Hvis du lader nøglen sidde i tændingen, kan andre personer utilsigtet komme til at starte motoren og forårsage alvorlig personskade på dig eller andre omkringstående personer.

Fjern nøglen fra tændingen, og tag tændrørskablet af tændrøret/-ene, før du udfører vedligeholdelsesarbejde. Flyt tændrørskablet/-erne til side, så de(t) ikke kommer i berøring med tændrøret/-ene ved et uheld.

Tiltag forud for vedligeholdelse

bagsiden af sprøjten er på støtten bag på stedet, bag de bageste bindepunktsøjler ([Figur 35B](#)).

Hævning af sprøjten

Når motoren køres med henblik på rutinevedligeholdelse og/eller motordiagnostik, skal sprøjtens baghjul løftes 2,5 cm over jorden, og bagakslen skal hvile på donkraftstøtter.

⚠ FARE

En sprøjte på en donkraft kan være ustabil og glide ned af donkraften, hvorved personer neden under den vil komme til skade.

- Start ikke motoren, mens sprøjten står på en donkraft.
- Fjern altid nøglen fra tændingen, før du stiger af sprøjtemaskinen.
- Bloker hjulene, når sprøjten står på en donkraft.

Donkraftpunktet foran på sprøjten er placeret under forreste tværstiver ([Figur 35A](#)). Donkraftpunktet på

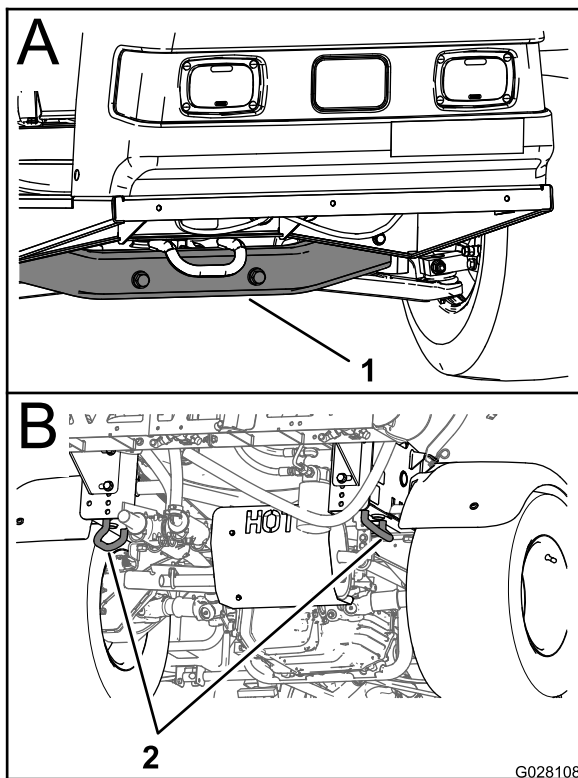

Figur 35

G028108 g028108

1. Donkraftpunkt foran 2. Bindepunktsøjer bagtil

Smøring

Smøring af maskinen

Eftersynsinterval: For hver 100 timer/Årlig (alt efter hvad der indtræffer først)—Smør alle smørenipler.

Feddtype: Lithiumbaseret fedt nr. 2

Se [Figur 36](#) for placeringen af smørepunktsteder.

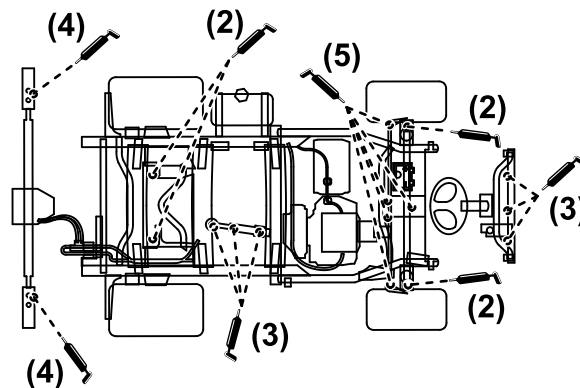

Figur 36

g216476

1. Tør smøreniplen af, så der ikke presses snavs eller affaldspartikler ind i lejet eller bøsningen.
2. Pump fedt ind i lejer eller bøsninger.
3. Tør overskydende fedt af.

Smøring af sprøjtepumpen

Eftersynsinterval: For hver 50 timer—Smør pumpen.

Feddtype: Mobil XHP 461

1. Hæv sprøjten. Se [Hævning af sprøjten \(side 45\)](#).
2. Find sprøjtepumpen.

Bemærk: Pumpen er placeret under sædet. Se [Sprøjtepumpens placering \(side 31\)](#).

3. Tør de 2 fjernsmørenipler af (Figur 37A og Figur 37B).

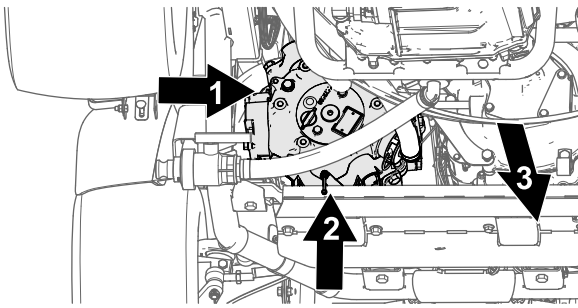

g216324

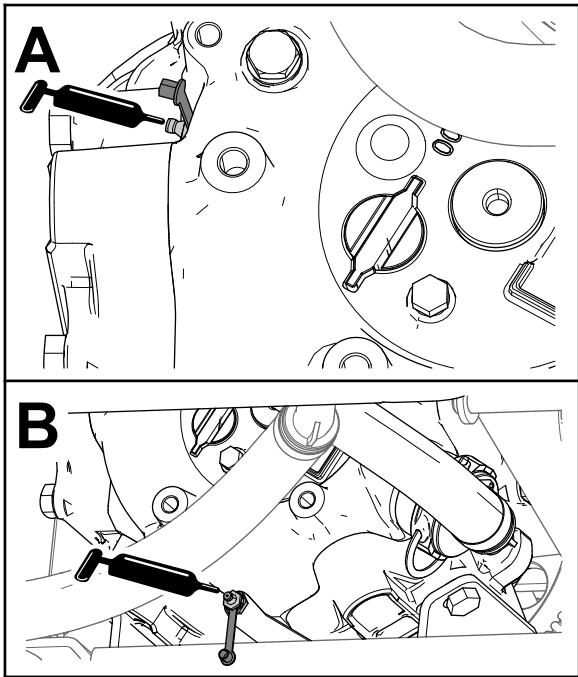

g216325

Figur 37

- | | |
|---|----------------------|
| 1. Smørenippel (udvendig side af sprøjtepumpen) | 3. Maskinens forende |
| 2. Smørenippel (bund, bagside af sprøjtepumpen) | |

4. Pump fedt ind i hver fjernsmørenippel (Figur 37A og Figur 37B).
5. Tør overskydende fedt af.

Smøring af sektionshængslerne

Eftersynsinterval: For hver 100 timer

Vigtigt: Hvis sektionshængslet vaskes med vand, skal du fjerne alt vand og snavs fra hængslet og påføre nyt smørefedt.

Fedttype: Lithiumbaseret fedt nr. 2

1. Tør smøreniplerne rene, så der ikke kan komme fremmedlegemer ind i lejet eller bøsningen.
2. Pump fedt ind i lejet eller bøsningen ved hver nippel (Figur 38).

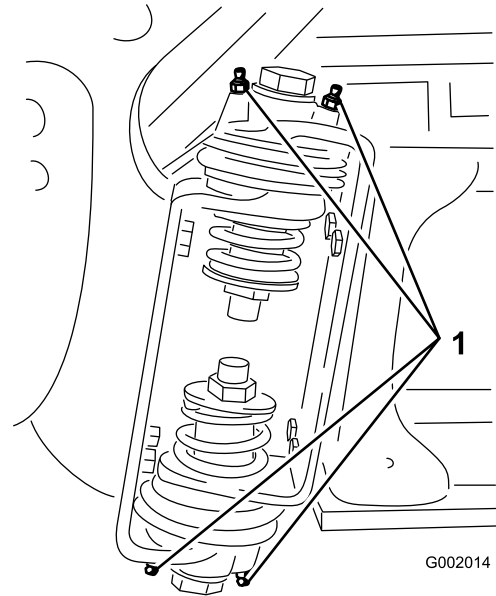

G002014

Figur 38

1. Smørenippel

3. Tør overskydende fedt af.
4. Gentag proceduren for hver sektion drejetap.

Motorvedligeholdelse

Motorsikkerhed

Sluk for motoren, før du kontrollerer oliestanden eller hælder olie i krumtaphuset.

Kontrol af luftindtagsskærmen

Eftersynsinterval: Hver anvendelse eller dagligt—Kontroller motorens roterende-skærmen.

For hver 100 timer—Rengør motorens roterende-skærmen (oftere i støvede, snavsede omgivelser).

Kontroller, og rengør om nødvendigt luftindtagsskærmen på motorens forside før brug eller dagligt.

Eftersyn af luftfilteret

Eftersynsinterval: For hver 50 timer/Årlig (alt efter hvad der indtræffer først) (oftere i støvede, snavsede omgivelser).

For hver 200 timer/Årlig (alt efter hvad der indtræffer først) (oftere i støvede, snavsede omgivelser).

Afmontering af skum- og papirindsatser

1. Aktiver parkeringsbremsen, stands pumpen, sluk for motoren, og tag tændingsnøglen ud.
2. Udløs låsen bag på sædet, og skub sædet fremad.
3. Rengør området omkring luftfilteret for at forhindre snavs i at trænge ind i motoren og forårsage beskadigelse (Figur 39).

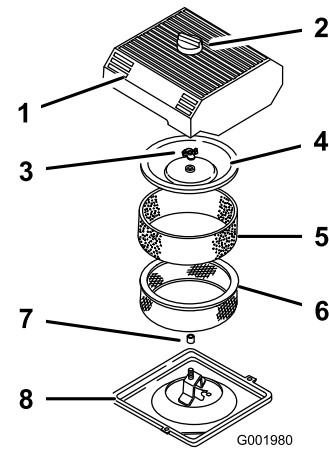

Figur 39

- | | |
|---------------------|----------------------------|
| 1. Luftfilterdæksel | 5. Skumindsats |
| 2. Skruer | 6. Papirindsats |
| 3. Dækselmøtrik | 7. Gummipakning |
| 4. Dæksel | 8. Luftfilterets bundplade |

4. Løsn skruen på luftfilterdækslet, og fjern dækslet (Figur 39).
5. Skub forsigtigt skubelementet af papirelementet (Figur 39).
6. Fjern dækslets møtrik, og fjern dækslet og papirelementet (Figur 39).

Rengøring af skumindsatsen

1. Vask skumindsatsen med flydende sæbe og varmt vand.
2. Når indsatsen er ren, skal den skylles omhyggeligt.
3. Tør indsatsen ved at klemme den i en ren klud.
4. Påfør 30 til 59 ml olie på indsatsen (Figur 40).

Vigtigt: Udskift skumindsatsen, hvis den er slidt eller beskadiget.

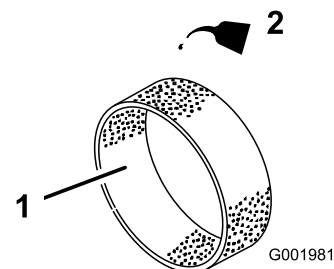

Figur 40

- | | |
|----------------|---------|
| 1. Skumindsats | 2. Olie |
|----------------|---------|

5. Klem på indsatsen for at fordele olien.

Kontrol af papirindsatsen

Efterse papirindsatsen for flænger, oliefilm, beskadigelse af gummipakningen, for meget snavs eller andre skader (Figur 41). Hvis sådanne forhold er til stede, skal den udskiftes.

Vigtigt: Undlad at rengøre papirindsatsen med trykluft eller væske som f.eks. opløsningsmiddel, benzin eller petroleum.

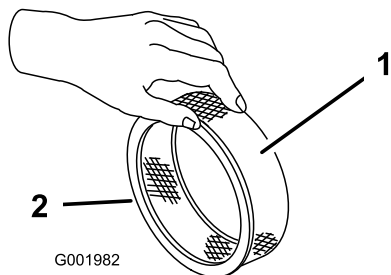

Figur 41

1. Papirindsats
2. Gummipakning

Vigtigt: For at undgå motorskade skal der altid være monteret et komplet skum- og papirluftfilter, når motoren betjenes.

Montering af skum- og papirindsatser

1. Skub forsigtigt skubelementet på papirluftfilterelementet (Figur 39).
2. Skyd luftfiltersamlingen og dækslet på den lange stang.
3. Monter dækselmøtrikken fingerstramt mod dækslet (Figur 39).

Bemærk: Du skal sikre dig, at gummipakningen ligger fladt mod luftfilterets bundplade og dækslet.

4. Monter luftfilterdækslet og skruen (Figur 39).
5. Luk og fastlås sædet.

Serviceeftersyn af motorolien

Krumtaphusets kapacitet er 2,0 l med filteret.

Brug motorolie af høj kvalitet, der overholder følgende specifikationer:

- Krævet API-klassificeringsniveau: SJ eller højere.
- Anbefalet olie: SAE 10W30 (over -18 °C)
- Alternativ olie: SAE 5W30 (under 0 °C)

Toro Premium-motorolie fås hos din leverandør med en viskositet på enten 10W30 eller

5W30. Se *reservedelskataloget* for at få vist reservedelsnumrene.

Kontrol af motorolien

Eftersynsinterval: Hver anvendelse eller dagligt

For hver 400 timer/Årlig (alt efter hvad der indtræffer først)

Motoren leveres med olie i krumtaphuset, men oliestanden skal alligevel kontrolleres, før motoren startes og efter drift.

1. Parker maskinen på en plan flade.
2. Fjern målepinden, og aftør den med en ren klud (Figur 42). Sæt målepinden i røret, og sørg for, at den er helt i bund. Fjern målepinden, og kontroller oliestanden.

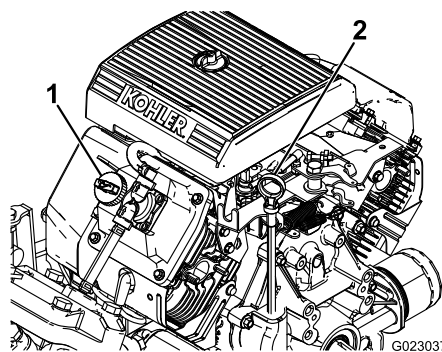

Figur 42

1. Påfyldningsdækslet
2. Målepind

3. Hvis oliestanden er lav, skal påfyldningsdækslet fjernes fra ventildækslet (Figur 42) og olie hældes i åbningen, indtil oliestanden når op til Full-mærket på målepinden. Hæld langsomt olie på, og kontroller niveauet ofte under denne proces. Fyld ikke for meget på.
4. Sæt målepinden helt på plads.

Skift af motorolien

Eftersynsinterval: Efter de første 50 timer—Skift motorolien.

For hver 100 timer—Skift motorolien (ofte ved tung belastning eller ved betjening ved høje temperaturer).

1. Start motoren, og lad den køre i 5 minutter. Ved at lade motoren køre opvarmes olien, så den bliver lettere at aftappe.
2. Anbring maskinen på en plan flade, aktiver parkeringsbremsen, sluk for sprøjtepumpen, sluk for motoren, og tag nøglen ud.
3. Udløs låsen bag på sædet, og skub sædet fremad.

⚠ FORSIGTIG

Delene under sædet bliver varme, hvis sprøjten har kørt. Hvis du rører ved varme dele, kan du blive forbrændt.

Lad sprøjten køle af først, før du udfører vedligeholdelsesarbejde, eller før du rører ved dele under motorhjelmen.

4. Placer en bakke under olieaftapningsproppen.
5. Fjern aftapningsproppen (Figur 43).

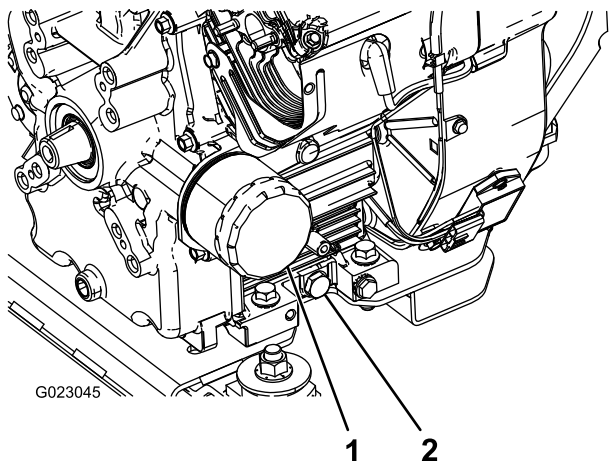

Figur 43

1. Oliefilter
2. Olieaftapningsprop

6. Når olien er tappet helt af, skal aftapningsproppen sættes på igen og tilspændes til 13,6 N·m.
7. Bortskaf den brugte olie på et godkendt genbrugsanlæg.
8. Hæld langsomt cirka 80 % af den specificerede mængde olie i oliepåfyldningsrøret (Figur 42).
9. Kontrol af oliestanden.
10. Hæld langsomt olie på for at bringe oliestanden op til mærket FULL (fuld) på målepinden.

Vigtigt: Fylder du for meget olie på krumtaphuset, kan det beskadige motoren.

Skift af motoroliefilteret

Eftersynsinterval: For hver 100 timer

1. Dræn olien fra motoren. Se [Skift af motorolien](#) (side 49), trin 1 til og med 7.
2. Fjern oliefilteret (Figur 43).
3. Aftør filteradapterens pakningsoverflade.
4. Påfør gummipakningen på det nye filter et tyndt lag ny olie.
5. Monter det nye oliefilter på filteradapteren. Drej oliefilteret med uret, indtil gummipakningen

berører filteradapteren. Spænd derefter filteret yderligere ½ omgang (Figur 43).

6. Fyld krumtaphuset med den korrekte type nye olie. Se [Skift af motorolien](#) (side 49), trin 8 til 10.
7. Bortskaf den brugte olie på et godkendt genbrugsanlæg.

Skift af tændrør

Eftersynsinterval: For hver 200 timer

Type: Champion RC-12YC (eller tilsvarende)

Gnistgab: 0,76 mm

Sørg for, at gnistgabets mellem midter- og sideelektroderne er korrekt, før tændrørene monteres. Brug en tændrørsnøgle til at afmontere og montere tændrørene og en søgelære til at kontrollere og justere gnistgabets.

Afmontering af tændrørene

1. Anbring maskinen på en plan flade, aktiver parkeringsbremsen, sluk for sprøjtepumpen, sluk for motoren, og tag nøglen ud.
2. Udløs låsen bag på sædet, og skub sædet fremad.
3. Træk ledningerne af tændrørene (Figur 44).
4. Rengør området omkring tændrørene for at forhindre snavs i at trænge ind i motoren og forårsage beskadigelse.
5. Afmonter tændrørene og metalspændeskiverne.

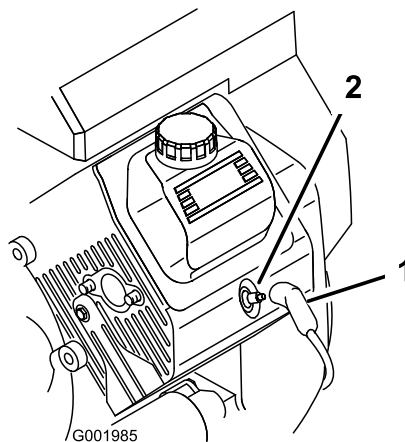

Figur 44

1. Tændrørskabel
2. Tændrør

Kontrol af tændrørene

1. Se på midten af tændrørene (Figur 45).

Bemærk: Hvis du ser en lysebrun eller grå belægning på isoleringen, fungerer motoren korrekt. En sort belægning på isolatoren betyder normalt, at luftfilteret er snavset.

Vigtigt: Rengør aldrig tændrørene. Udskift altid et tændrør, når det har en sort belægning, slidte elektroder, oliefilm eller revner.

2. Kontrollér gabet mellem elektroderne i midten og ved siden (Figur 45), og bøj sideelektroden, hvis gabet ikke er korrekt.

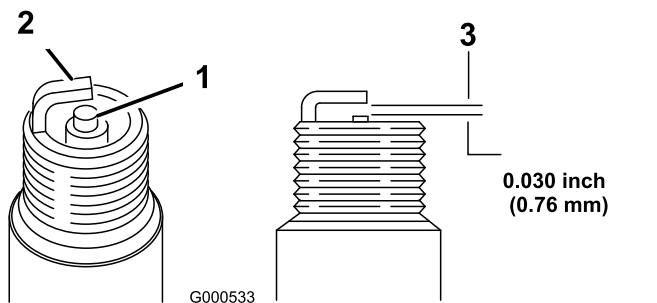

Figur 45

1. Midterelektrodens isolator
2. Sideelektrode
3. Gnistgab (ikke i korrekt målestoksforhold)

Montering af tændrørene

1. Monter tændrørene og metalspændeskiverne.
2. Tilspænd tændrørene med et moment på 24,4 til 29,8 N·m.
3. Sæt ledningerne på tændrørene (Figur 44).
4. Luk og fastlås sædet.

Vedligeholdelse af brændstofs-system

Udskiftning af brændstoffiltrene

Eftersynsinterval: For hver 100 timer—Udskift brændstoffilteret.

For hver 400 timer/Årlig (alt efter hvad der indtræffer først)—Eftersyn af brændstofs-langerne.

1. Aktiver parkeringsbremsen, stands pumpen, sluk for motoren, og tag tændingsnøglen ud.
2. Udløs låsen bag på sædet, og skub sædet fremad.
3. Sæt klemmer på slangen på hver side af brændstoffilteret for at forhindre, at der flyder benzin ud af slangerne, når du fjerner filteret.
4. Anbring en dræningsbakke under filteret.
5. Klem slangeklemmernes ender sammen, og skub dem væk fra filteret (Figur 46).
6. Fjern filteret fra brændstofrørene.

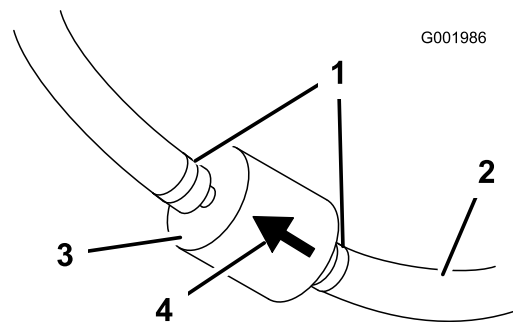

Figur 46

1. Slangeklemme
2. Brændstofrør
3. Filter
4. Pil, der angiver gennemstrømningsretningen

7. Monter et nyt filter, og flyt slangeklemmerne hen til filteret.

Kontroller, at pilen, som angiver gennemstrømningsretningen, peger mod motoren.

Service af kulfilterbeholderen

Kontrol af luftfilteret til kulfilterbeholderen

Eftersynsinterval: Efter de første 50 timer
For hver 200 timer

Kontroller åbningen i bunden af luftfilteret til kulfilterbeholderen for at sikre, at den er ren og fri for snavs og blokeringer ([Figur 47](#)).

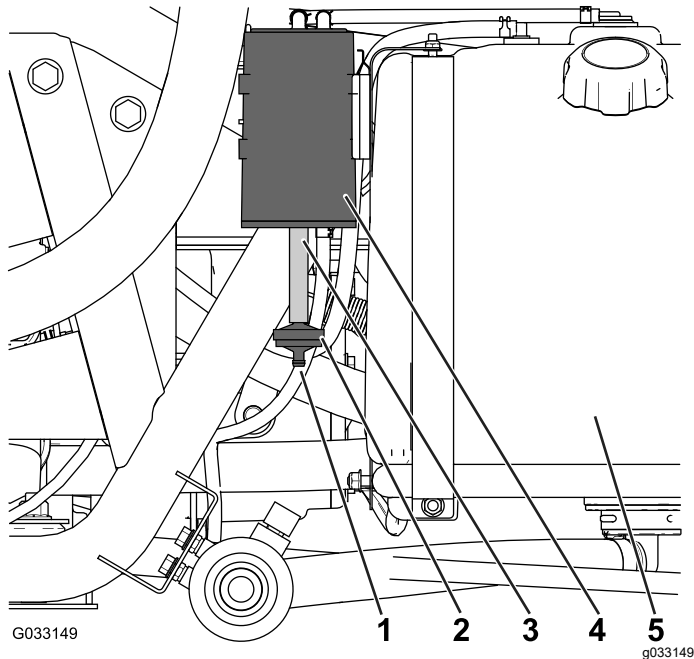

Figur 47

- | | |
|------------------------------|----------------------|
| 1. Luftfilterets åbning | 4. Kulfilterbeholder |
| 2. Kulfilterbeholders filter | 5. Brændstoftank |
| 3. Slange | |

Udskiftning af kulfilterbeholderens filter

Eftersynsinterval: Efter de første 50 timer
For hver 200 timer

1. Afmonter fittingen med modhager på kulfilterbeholderens filter fra slangen i bunden af kulfilterbeholderen, og afmonter filteret ([Figur 47](#)).

Bemærk: Bortskaf det gamle filter.

2. Sæt fittingen med modhager på den nye kulfilterbeholders filter helt ind i slangen i bunden af kulfilterbeholderen.

Tømning af brændstoftanken

Eftersynsinterval: For hver 400 timer/Årlig (alt efter hvad der indtræffer først)

Tøm og rengør brændstoftanken, hvis brændstofsyste­met forurenes, eller hvis du planlægger at opbevare maskinen i en længere periode. Skyl tanken med rent og nyt brændstof.

1. Overfør brændstoffet fra tanken til en godkendt brændstofbeholder vha. en hævertpumpe, eller tag tanken af maskinen og hæld brændstoffet ud af tankens påfyldningstud og ned i brændstofbeholderen.

Bemærk: Hvis du fjerner brændstoftanken, skal du også tage brændstof- og returslangerne af tanken, før den fjernes.

2. Udskift brændstoffilteret. Se [Udskiftning af brændstoffiltrene \(side 51\)](#).
3. Skyl om nødvendig tanken med nyt og rent brændstof.
4. Monter tanken, hvis du har afmonteret den.
5. Fyld nyt og rent brændstof på tanken.

Vedligeholdelse af elektrisk system

Elektrisk system – Sikkerhed

- Frakobl batteriet, før maskinen repareres. Frakobl minuspolen først og pluspolen sidst. Tilslut pluspolen først og minuspolen sidst.
- Oplad batteriet på et åbent sted med god ventilation, væk fra gnister og åben ild. Træk stikket til opladeren ud af stikkontakten, før du slutter den til eller kobler den fra batteriet.
- Brug beskyttelsesdragt og isoleret værktøj.

Sikringernes placering

Der er 2 sikringsblokke og 1 tom plads i det elektriske system. De er placeret under sædet (Figur 48).

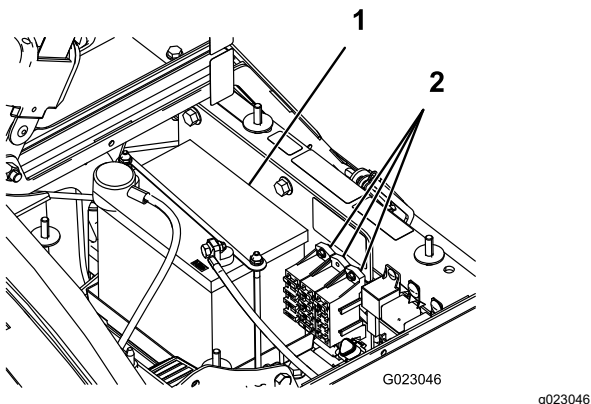

Figur 48

1. Batteri

2. Sikringsblokke

Serviceeftersyn af batteriet

Vigtigt: Start ikke maskinens batteri med kabler.

Batteriet skal altid holdes rent, og det skal altid være fuldt opladet. Brug et stykke køkkenrulle til at rengøre batteriet og batterikassen. Hvis batteripolerne er rustne, skal de rengøres med en opløsning bestående af 4 dele vand og 1 del tvekulsurt natron. Smør et fint lag fedt på batteripolerne for at forhindre, at de rustner.

Spænding: 12 volt med 280 amp. til koldstart ved -18 °C

Afmontering af batteriet

1. Anbring sprøjten på en plan flade, aktiver parkeringsbremsen, sluk for sprøjtepumpen, sluk for motoren, og tag nøglen ud.

2. Batteriet er placeret i maskinens højre side bag pumpen (Figur 48).
3. Tag det sorte minusjordkabel af batteriets pol.

⚠ ADVARSEL

Forkert batterikabelføring kan forårsage gnister og beskadige sprøjten og kablerne. Gnister kan få batterigasserne til at eksplodere og medføre personskade.

- Frakobl altid batteriets (sorte) minuskabel, før du frakobler det (røde) pluskabel.
- Tilslut altid batteriets røde pluskabel, før du tilslutter det sorte minuskabel.

⚠ ADVARSEL

Batteripoler eller metalværktøj kan kortslutte mod sprøjtemaskinens metaldele og forårsage gnister. Gnister kan få batterigasserne til at eksplodere og medføre personskade.

- Når du fjerner eller monterer batteriet, må batteripolerne ikke få kontakt med metaldele på sprøjten.
- Lad ikke metalværktøjer kortslutte mellem batteripolerne og sprøjtes metaldele.
- Lad altid batteristroppe sidde på plads for at beskytte og fastgøre batteriet.

4. Tag det røde pluskabel af batteriets pol.
5. Fjern batteriholderen og fastgørelsesenhederne (Figur 48).
6. Fjern batteriet.

Montering af batteriet

Eftersynsinterval: For hver 50 timer—Kontroller batterikabelforbindelserne.

1. Sæt batteriet på batterikassen, så batteripolerne vender mod sprøjtes forende.
2. Monter batteriholderen, og fastgør den med de tre bolte, der tidligere blev fjernet (Figur 48).

Vigtigt: Lad altid batteriholderen sidde på plads for at beskytte og fastgøre batteriet.

3. Slut det røde pluskabel til batteriets positive (+) pol og det sorte minuskabel til batteriets negative

(-) pol vha. boltene og vingemøtrikkerne. Skyd gummikappen hen over batteriets positive pol.

4. Påsæt batteridækslet, og fastgør det med de 2 skruer (Figur 48).

Kontrol af elektrolytstanden

Eftersynsinterval: For hver 50 timer

Bemærk: Når maskinen opbevares, skal batteriets elektrolytstand kontrolleres hver 30. dag.

1. Løsn skruerne på siden af batterikassen, og fjern batteridækslet (Figur 48).
2. Fjern påfyldningsdækslerne. Hvis elektrolytstanden ikke når op til påfyldningslinjen, skal den påkrævede mængde destilleret vand tilføjes. Se [Påfyldning af vand på batteriet \(side 54\)](#).

⚠ FARE

Batterielektrolyt indeholder svovlsyre, som er en dødelig gift, der forårsager alvorlige forbrændinger.

- **Drik ikke elektrolyt, og undgå at få det på huden, i øjnene og på tøjet. Brug sikkerhedsbriller for at beskytte øjnene og gummihandsker for at beskytte hænderne.**
- **Fyld batteriet op på et sted, hvor der altid er rent vand i nærheden til at skylle huden med.**

Påfyldning af vand på batteriet

Det er bedst at fylde destilleret vand på batteriet, lige før du skal bruge maskinen. På denne måde blandes vandet grundigt med elektrolytopløsningen.

1. Rengør toppen af batteriet med et stykke køkkenrulle.
2. Fjern påfyldningsdækslerne fra batteriet, og fyld langsomt hver celle op med destilleret vand, indtil elektrolytstanden når op til påfyldningslinjen. Monter påfyldningsdækslerne igen.

Vigtigt: Fyld ikke for meget på batteriet. Elektrolyt vil løbe over, ramme andre dele af sprøjten og medføre alvorlig korrosion og beskadigelse.

Opladning af batteriet

⚠ ADVARSEL

Opladning af batteriet producerer gasser, der kan eksplodere.

Der må aldrig ryges i nærheden af batteriet, og gnister og åben ild skal holdes væk fra batteriet.

Vigtigt: Batteriet skal altid være fuldt opladet (en vægtfylde på 1,260). Det er særlig vigtigt for at forhindre, at batteriet bliver beskadiget, når temperaturen er under 0 °C.

1. Fjern batteriet fra chassiset. Se [Afmontering af batteriet \(side 53\)](#).
2. Kontroller elektrolytstanden. Se [Kontrol af elektrolytstanden \(side 54\)](#).
3. Slut en 3-4 A batterioplader til batteripolerne. Oplad batteriet ved 3-4 A i 4 til 8 timer (12 V).

Vigtigt: Batteriet må ikke overoplades.

4. Monter batteriet i chassiset. Se [Montering af batteriet \(side 53\)](#).

Opbevaring af batteriet

Hvis maskinen skal opbevares i mere end 30 dage, skal batteriet fjernes og oplades helt. Opbevar det enten på hylden eller på maskinen. Lad kablerne være frakoblede, hvis det opbevares på maskinen. Opbevar batteriet et køligt sted for at undgå hurtig afladning af batteriet. Sørg for, at batteriet er helt opladet, så det ikke fryser til.

Vedligeholdelse af drivsystem

Eftersyn af hjulene og dækkene

Eftersynsinterval: Hver anvendelse eller dagligt—Kontroller dæktrykket.

Efter de første 8 timer—Tilspænd hjullåsemøtrikkerne.

For hver 100 timer—Tilspænd hjullåsemøtrikkerne.

For hver 100 timer—Eftersyn af dækkenes tilstand og slid.

Kontroller dæktrykket for hver 8. time eller dagligt for at sikre, at niveauerne er korrekte. Pump dækkene op til 1,38 bar. Kontroller også dækkene for slitage og beskadigelse.

Kontroller efter de første 8 timer og derefter for hver 100 driftstimer hjulene for at sikre dig, at de er sikkert påsat. Kontroller og tilspænd de forreste og bageste låsemøtrikker med et moment på 102 til 108 N·m.

Efterse dækkenes stand for mindst hver 100. driftstime. Uheld, som f.eks. kollision med en kantsten, kan beskadige et dæk eller en fælg og bringe hjulsporingen ud af balance. Kontrollér dækkets tilstand efter sådanne uheld.

Justering af differentialelåsens kabel

Eftersynsinterval: For hver 200 timer

1. Flyt differentialelåsehåndtaget til positionen OFF (fra).
2. Løsn de kontramøtrikker, der fastgør differentialelåsens kabel til beslaget på gearkassen (Figur 49).

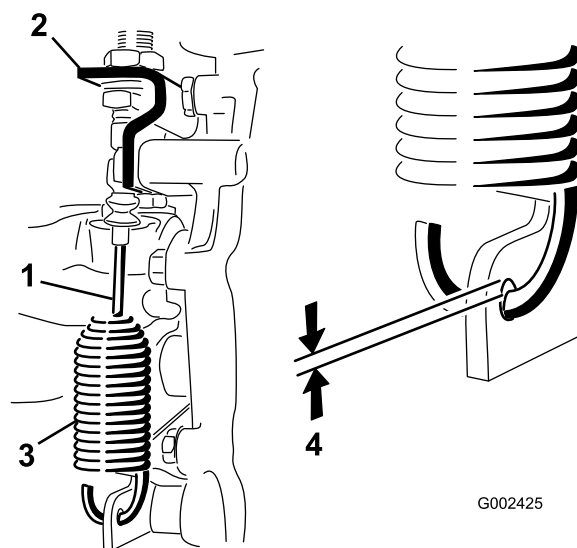

G002425

g002425

Figur 49

- | | |
|------------------------------|------------------------------|
| 1. Differentialelåsens kabel | 3. Fjeder |
| 2. Gearkassekonsol | 4. 0,25 til 1,5 mm mellemrum |

3. Juster kontramøtrikkerne til et mellemrum på 0,25 til 1,5 mm mellem fjederkrogen og hullets udvendige diameter i gearkassehåndtaget.
4. Spænd kontramøtrikkerne, når du er færdig.

Justering af forhjulenes spidsning

Eftersynsinterval: For hver 100 timer/Årlig (alt efter hvad der indtræffer først)

Spidsningen skal være 0 til 6 mm.

1. Fyld tanken med cirka 331 l vand.
2. Kontrollér og pump alle dæk. Se [Kontrol af lufttrykket i dækket \(side 22\)](#).
3. Kør sprøjten frem og tilbage et par gange for at løsne A-armene, og køр den derefter mindst 3 m frem.
4. Mål afstanden mellem begge fordækkene ved akselhøjden på både forsiden og bagsiden af fordækkene (Figur 50).

Bemærk: Der skal bruges en opspændingsanordning eller justeringsmåler til måling bag på fordækkene ved akselhøjde. Brug den samme opspændingsanordning eller justeringsmåler til at foretage en præcis måling foran på fordækkene ved akselhøjde (Figur 50).

Forsiden af dækkene skal være 0 til 6 mm tættere på hinanden end bagsiden af fordækkene.

Vedligeholdelse af bremses

Kontrol af bremsevæske

Bremsevæskebeholderen er ved afsendelse fra fabrikken fyldt med DOT 3-bremsevæske. Kontroller standen hver dag, før motoren startes.

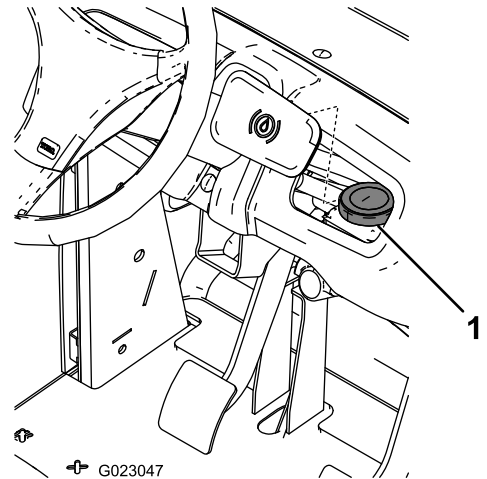

Figur 52

1. Bremsevæskebeholder

1. Anbring sprøjten på en plan overflade, aktiver parkeringsbremsen, stands pumpen, sluk for motoren, og tag tændingsnøglen ud.
2. Væskestanden skal være op til linjen FULL (FULD) på beholderen.
3. Hvis væskestanden er lav, skal du rengøre området omkring dækslet, tage dækslet af, og derefter efterfylde til det korrekte niveau. Fyld ikke for meget på.

Eftersyn af bremseserne

Eftersynsinterval: For hver 100 timer

Bremseser er en vigtig sikkerhedskomponent i sprøjten. Efterses dem som følger:

- Efterses bremseskoene for slid eller skader. Hvis belægningstykkelsen (bremsebelægning) er mindre end 1,6 mm tyk, skal bremseskoene udskiftes.
- Efterses bagpladen og andre dele for tegn på for stor slitage eller deformering. Hvis der konstateres deformering, skal de pågældende dele udskiftes.

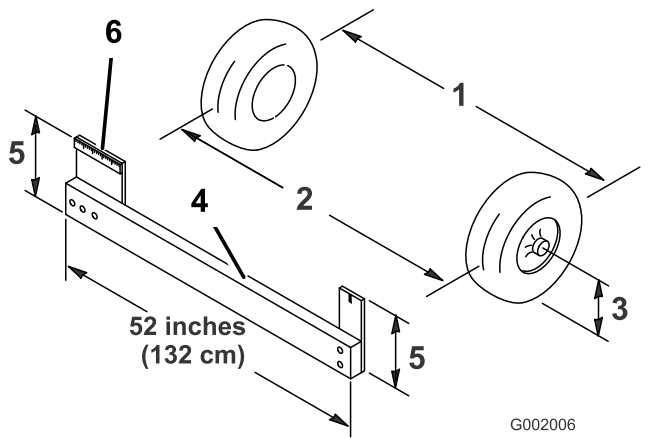

Figur 50

1. Dækmidterlinje – bag
2. Dækmidterlinje – for
3. Akselmidterlinje
4. Opspændingsanordning
5. Akselmidterlinjeafstand
6. Lineal på 15 cm

5. Hvis målingen ikke falder inden for de specificerede mål, skal kontramøtrikkerne løsnes i begge ender af forbindelsesstængerne (Figur 51).

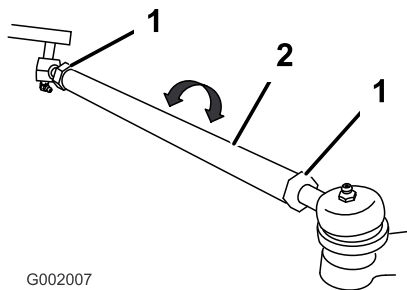

Figur 51

1. Kontramøtrik
2. Forbindelsesstang

6. Drej begge forbindelsesstænger for at flytte dækkets forside indad eller udad.

Bemærk: Forbindelsesstængerne er lige lange.

7. Tilspænd forbindelsesstangens kontramøtrikker, når justeringen er korrekt.
8. Sørg for, at rattet har fuld vandring i begge retninger.

Justering af parkeringsbremsen

Eftersynsinterval: For hver 200 timer—Kontrol af parkeringsbremsen.

1. Fjern plastikgrebet.
2. Løsn sætskruen, der fastgør skruen til parkeringsbremsehåndtaget ([Figur 53](#)).

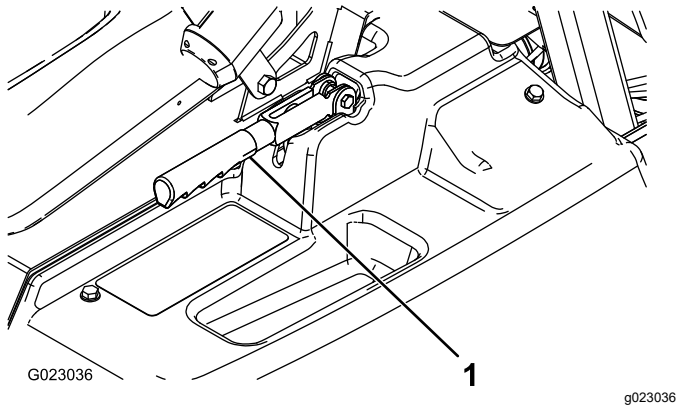

Figur 53

1. Parkeringsbremsehåndtag

3. Drej skruen, indtil der kræves en kraft på 18 til 23 kg for at aktivere håndtaget.
4. Stram sætskruen.

Vedligeholdelse af hydrauliksystem

Hydrauliksystem – Sikkerhed

- Søg straks lægehjælp, hvis der sprøjtes væske ind under huden. Væske, der er sprøjtet ind under huden, skal fjernes kirurgisk af en læge inden for få timer.
- Fjern på sikker måde al trykket fra hydrauliksystemet, før der udføres arbejde på det.
- Sørg for, at alle slanger og rør til hydraulikvæske er i god stand, og at alle hydrauliske forbindelser og fittings slutter tæt, før der sættes tryk på hydrauliksystemet.
- Hold din krop og dine hænder væk fra splithulslækager eller dyser, der sprøjter højtrykshydraulikvæske ud.
- Brug pap eller papir til at finde eventuelle hydrauliklækager.

Hydraulikvæskespecifikation

Væsketype: Dexron III ATF.

Beholders kapacitet: cirka 7 l

Kontrol af gearkasse-/hydraulikvæsken

Eftersynsinterval: For hver 200 timer

1. Anbring sprøjten på en plan flade, aktiver parkeringsbremsen, sluk for sprøjtepumpen, sluk for motoren, og tag nøglen ud.
2. Fjern målepinden fra gearkassen, og aftør den med en ren klud ([Figur 54](#)).

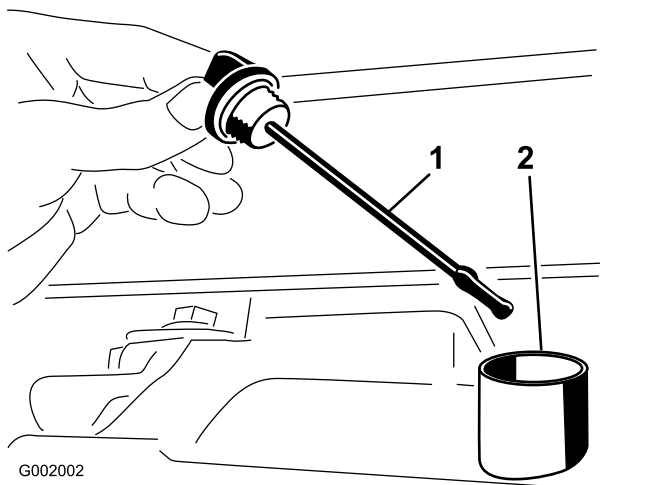

Figur 54

1. Målepind
2. Påfyldningshul

Vigtigt: Lad ikke snavs og andre forureningsstoffer trænge ned i åbningen, når du kontrollerer olien i gearkassen.

3. Sæt målepinden i røret, og sørg for, at den er helt i bund. Fjern målepinden, og kontroller oliestanden.
4. Oliestanden i gearkassen bør nå op til den flade del af målepinden. Hvis det ikke er tilfældet, skal beholderen fyldes med den relevante hydraulikvæske (se [Hydraulikvæskespecifikation \(side 57\)](#)).
5. Sæt målepinden helt på plads.

Udskiftning af gearkasse-/hydraulikvæske

Eftersynsinterval: For hver 800 timer/Årlig (alt efter hvad der indtræffer først)

1. Anbring sprøjten på en plan overflade, aktiver parkeringsbremsen, stands pumpen, sluk for motoren, og tag tændingsnøglen ud.
2. Placer en drænbakke under beholderens aftapningsprop.
3. Fjern aftapningsproppen fra siden af beholderen, og lad hydraulikvæsken løbe ud i drænbakken ([Figur 55](#)).

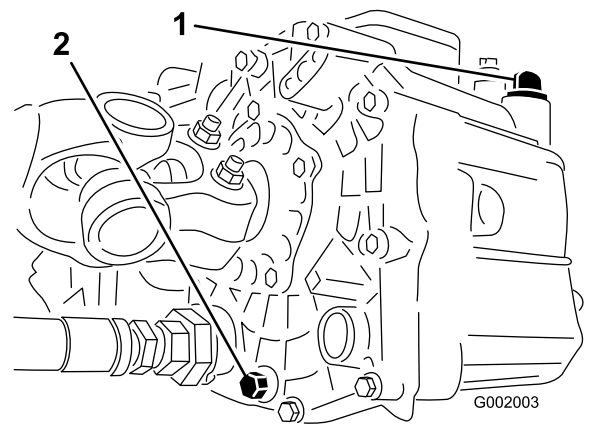

Figur 55

1. Målepind, hydraulikolie
2. Aftapningsprop

4. Lær mærke til retningen af hydraulikslangen og 90°-beslaget, som er tilsluttet filteret.
5. Fjern hydraulikslangen og 90°-beslaget ([Figur 56](#)).

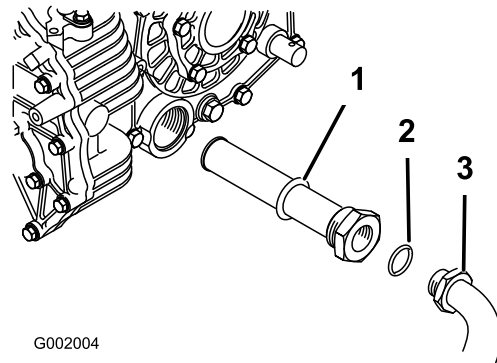

Figur 56

1. Hydraulikoliesi
2. O-ring
3. 90°-beslag

6. Fjern oliesien, og rengør den ved at skylle den fra den rene side mod den snavsede med et rent affedningsmiddel.
7. Lad sien lufttørre.
8. Monter filteret, når olien er løbet ud.
9. Monter hydraulikslangen og 90°-beslaget på filteret.
10. Monter aftapningsproppen igen, og spænd den til.
11. Fyld beholderen med cirka 7 l Dexron III ATF.

Vigtigt: Brug kun de angivne hydraulikvæsker. Andre væsker kan beskadige systemet.

12. Start motoren, og lad sprøjten køre for at fylde hydrauliksystemet op.

13. Kontroller oliestanden igen, og påfyld om nødvendigt mere.

foringelser på grund af vejrlig og kemisk forringelse. Foretag alle nødvendige udbedringer før drift.

Udskiftning af hydraulikfilteret

Eftersynsinterval: Efter de første 8 timer

For hver 800 timer/Årlig (alt efter hvad der indtræffer først)

Brug Toro-erstatningsfilteret (reservedelsnr. 54-0110).

Vigtigt: Brug af andre filtertyper kan gøre garantien på visse komponenter ugyldig.

1. Anbring sprøjten på en plan overflade, aktiver parkeringsbremsen, stands pumpen, sluk for motoren, og tag tændingsnøglen ud.
2. Rengør det område, hvor filteret monteres.
3. Anbring en dræningsbakke under filteret.
4. Fjern filteret ([Figur 57](#)).

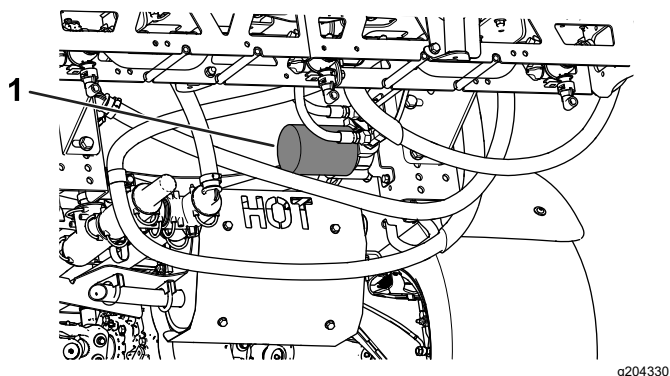

Figur 57

1. Hydraulikfilter

-
5. Smør den nye filterpakning.
 6. Sørg for, at området omkring det sted, hvor filteret skal monteres, er rent.
 7. Skru filteret på, indtil pakningen berører monteringspladen, og spænd derefter filteret ½ omgang.
 8. Start motoren, og lad den køre i ca. 2 minutter for at lukke luft ud af systemet.
 9. Sluk for motoren, kontrollér hydraulikvæskestanden, og se efter, om der er lækager (se [Udskiftning af gearkasse-/hydraulikvæske \(side 58\)](#)).

Kontrol af hydraulikrør og -slanger

Efterse dagligt hydraulikrør og -slanger for lækager, bøjede rør, løse monteringsholdere, slid, løse fittings,

Vedligeholdelse af sprøjtesystemet

Eftersyn af slangerne

Eftersynsinterval: For hver 200 timer—Efterse alle slangerne og tilslutningerne for beskadigelse og korrekt påsætning.

Undersøg slangerne i sprøjtesystemet for revner, lækager eller anden skade. Efterse samtidig forbindelserne og beslagene for tilsvarende beskadigelse. Udskift slidte eller beskadigede slanger og fittings.

Skift af sugefilteret

Eftersynsinterval: For hver 400 timer

Bemærk: Bestem, hvilken sugefiltermaskestørrelse der kræves til opgaven. Se [Valg af sugefilter \(side 24\)](#).

1. Parker maskinen på en plan flade, aktiver parkeringsbremsen, sluk pumpen, sluk for motoren, og tag nøglen ud.
2. Fjern holderen, som sidder øverst på sprøjtetanken og som fastgør slangefittingen, der er monteret på den store slange fra filterhuset ([Figur 58](#)).

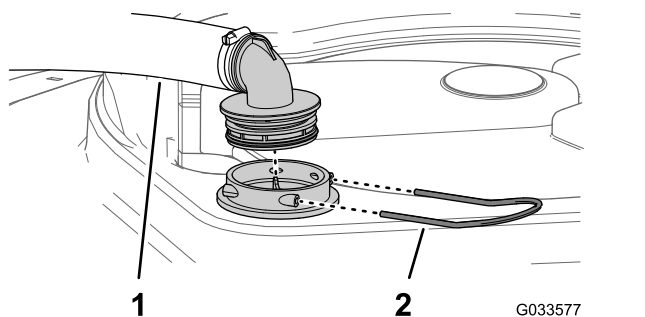

Figur 58

1. Sugeslange
2. Holder

3. Fjern slangen og slangefittingen fra filterhuset ([Figur 58](#)).
4. Fjern det gamle sugefilter fra filterhuset i tanken ([Figur 59](#)).

Bemærk: Bortskaf det gamle filter.

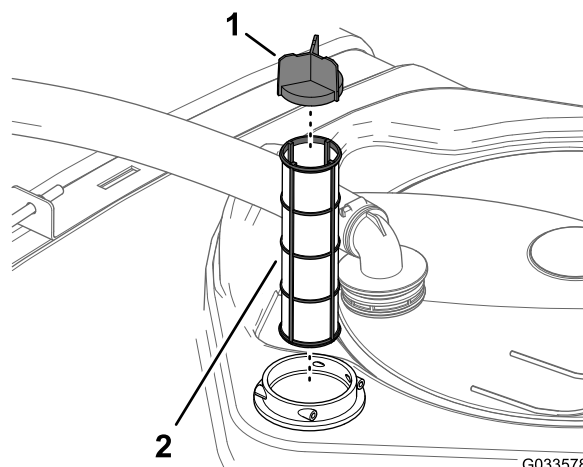

Figur 59

1. Filterets lamel
2. Sugefilter

5. Monter det nye sugefilter i filterhuset.

Bemærk: Kontroller, at filteret sidder helt på plads.

6. Juster slangen og slangefittingen efter filterhuset øverst på tanken, og fastgør fittingen og huset med den holder, du fjernede i trin 2.

Udskiftning af trykfilteret

Eftersynsinterval: For hver 400 timer

1. Parker maskinen på en plan flade, sluk for sprøjtepumpen, sluk for motoren og tag nøglen ud.
2. Anbring en dræningsbakke under trykfilteret ([Figur 60](#)).

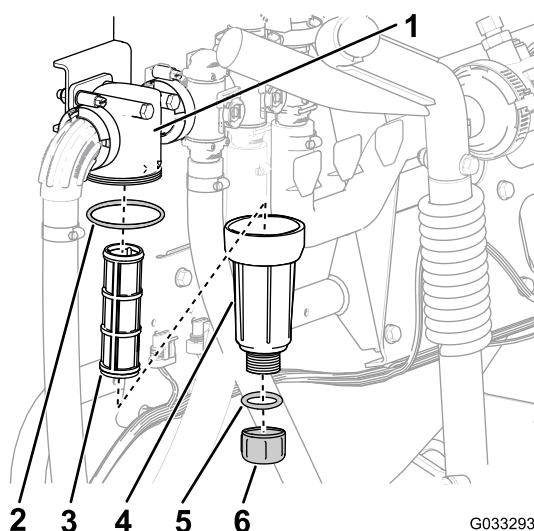

Figur 60

1. Filterhoved
2. O-ring (skål)
3. Filterelement
4. Skål
5. O-ring (aftapningsprop)
6. Aftapningsprop

3. Drej aftapningsproppen mod uret, og tag den ud af trykfilterets skål (Figur 60).

Bemærk: Lad al væske løbe ud af skålen.

4. Drej skålen mod uret, og fjern fra filterhovedet (Figur 60).
5. Fjern det gamle trykfilterelement (Figur 60).

Bemærk: Bortskaf det gamle filter.

6. Kontroller O-ringen til aftapningsproppen (inden i skålen) og O-ringen til skålen (inden i filterhovedet) for skader og slid (Figur 60).

Bemærk: Udskift eventuelle beskadigede eller slidte O-ringe til proppen, skålen eller begge.

7. Monter det nye trykfilterelement i filterhovedet (Figur 60).

Bemærk: Sørg for, at filterelementet sidder godt fast i filterhovedet.

8. Monter skålen på filterhovedet, og stram med hånden (Figur 60).
9. Monter proppen i skålen, og tilspænd den med hånden (Figur 60).

Skift af dysefilteret

Bemærk: Bestem, hvilken dysefiltermaskestørrelse der kræves til opgaven. Se [Valg af dyse \(side 23\)](#).

1. Parker maskinen på en plan flade, aktiver parkeringsbremsen, sluk sprøjtepumpen, sluk for motoren, og tag nøglen ud.
2. Fjern dysen fra sprøjtedysehovedet (Figur 61).

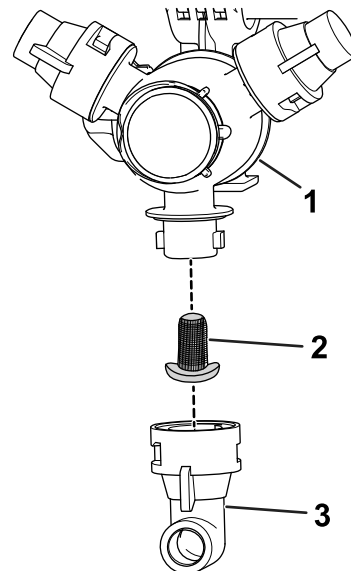

Figur 61

g209504

1. Sprøjtedysehoved
2. Dysefilter
3. Dyse

3. Fjern det gamle dysefilter (Figur 61).

Bemærk: Bortskaf det gamle filter.

4. Monter det nye dysefilter (Figur 61).

Bemærk: Kontroller, at filteret sidder helt på plads.

5. Monter dysen på sprøjtedysehovedet (Figur 61).

Eftersyn af pumpen

Eftersynsinterval: For hver 400 timer/Årlig (alt efter hvad der indtræffer først)—Efterse pumpemembranerne, og udskift dem efter behov (kontakt en autoriseret Toro-forhandler).

For hver 400 timer/Årlig (alt efter hvad der indtræffer først)—Efterse pumpens kontraventiler, og udskift dem efter behov (kontakt en autoriseret Toro-forhandler).

Bemærk: Følgende maskinkomponenter betragtes som reservedele, der forbruges ved brug, medmindre de skønnes at være defekte, eller ikke er omfattet af garantien for denne maskine.

Få en autoriseret Toro-forhandler til at kontrollere følgende interne pumpekomponenter for skader:

- Pumpemembraner
- Pumpens kontraventiler

Udskift om nødvendigt komponenter.

Eftersyn af nylondrejbøsningerne

Eftersynsinterval: For hver 400 timer/Årlig (alt efter hvad der indtræffer først)

1. Parker maskinen på en plan flade, aktiver parkeringsbremsen, sluk pumpen, sluk for motoren, og tag nøglen ud.
2. Forlæng de ydre bomsektioner til sprøjteposition, og understøt dem ved hjælp af støtter eller remme og løfteudstyr.
3. Når bommens vægt er understøttet, kan du fjerne den bolt og møtrik, der fastholder drejetappen på bommen (Figur 62).

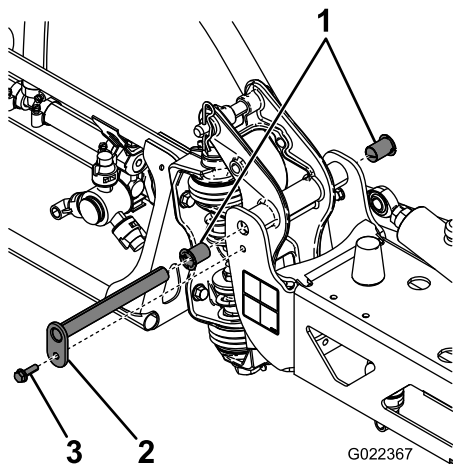

Figur 62

1. Nylonbøsninger
2. Drejetap
3. Bolt

4. Fjern bolt og møtrikken, der fastgør drejetappen, og fjern tappen (Figur 62).
5. Fjern bommen og drejebeslaget fra stellet i midten, så der er adgang til nylonbøsningerne.
6. Fjern og efterse nylonbøsningerne fra drejebeslagets for- og bagside (Figur 62).

Bemærk: Udskift slidte eller beskadigede bøsninger.

7. Kom en lille smule olie på nylonbøsningerne, og monter dem på drejebeslaget (Figur 62).
8. Monter bommen og drejebeslaget på midterstellet, og placer hullerne korrekt (Figur 62).

9. Monter drejetappen, og fastgør den med den bolt og møtrik, som du fjernede i trin 4.
10. Gentag trin 2 til 9 for de ydre bomsektioner.

Justering af bommene, så de er vandrette

Brug følgende procedure til at justere niveauet for venstre og højre bomsektion, når de er i sprøjteposition.

1. Forlæng bommene til sprøjteposition.
2. Fjern splitten fra drejetappen (Figur 63).

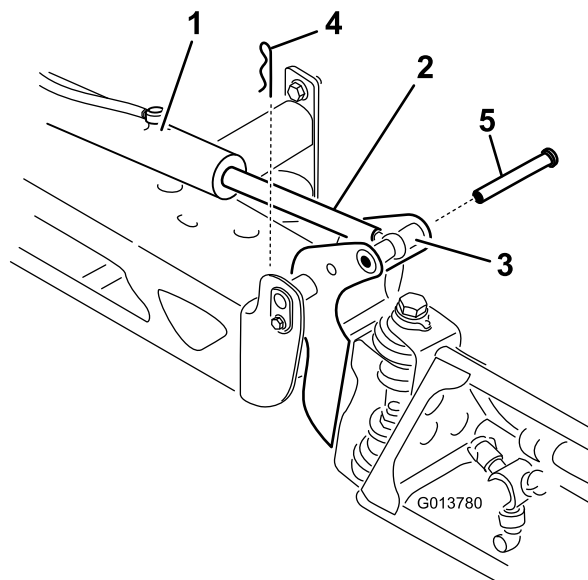

Figur 63

1. Aktuator
2. Aktuatorstang
3. Bommens drejetaphus
4. Clips
5. Pind

3. Løft op på bommen, fjern splitten (Figur 63), og sænk langsomt bommen ned på jorden.
4. Efterse tappen for skader, og udskift den om nødvendigt.
5. Brug en skruenøgle på de flade sider af aktuatorstangen for at immobilisere den, og løs derefter kontramøtrikken, så øjestangen kan justeres (Figur 64).

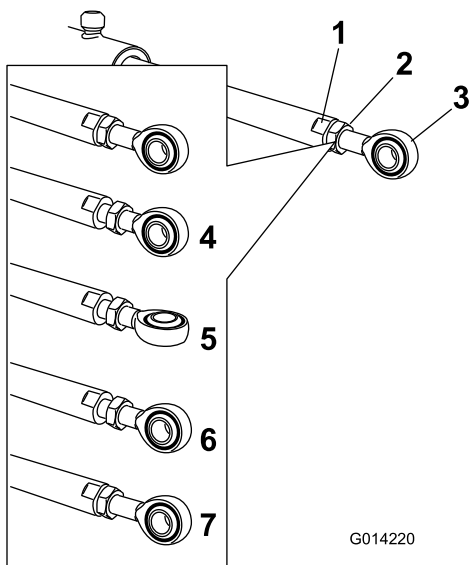

Figur 64

- | | |
|---------------------------------|--|
| 1. Flad side på aktuatorstangen | 5. Øje justeret |
| 2. Kontramøtrik | 6. Øjeposition ved montering |
| 3. Øje | 7. Kontramøtrik strammet for at låse i ny position |
| 4. Kontramøtrik løsnet | |

- Drej øjestangen i aktuatorstangen, så den forlængede aktuator forkortes eller forlænges til den ønskede position (Figur 64).

Bemærk: Du skal dreje øjestangen halve eller hele omgange, så du kan montere stangen på bommen.

- Når den ønskede position er opnået, skal kontramøtrikken strammes, så aktuator- og øjestangen fastgøres.
- Hæv bommen for at tilpasse drejetappen til aktuatorstangen.
- Mens du holder bommen, skal du føre stiften gennem bommens drejetap og aktuatorstangen (Figur 63).
- Når stiften er på plads, skal bommen slippes og stiften fastgøres med splitten, som tidligere blev afmonteret.
- Gentag proceduren for hvert aktuatorstangleje om nødvendigt.

Rengøring

Vigtigt: Brug ikke brakvand eller genanvendt vand til at rengøre maskinen.

Rengøring af gennemstrømningsmåleren

Eftersynsinterval: For hver 200 timer/Årlig (alt efter hvad der indtræffer først) (oftere ved brug af pulverstoffer).

- Skyl og dræn hele sprøjtesystemet grundigt.
- Tag gennemstrømningsmåleren af sprøjten, og skyl den igennem med rent vand.
- Fjern låseringen fra opstrømsiden (Figur 65).

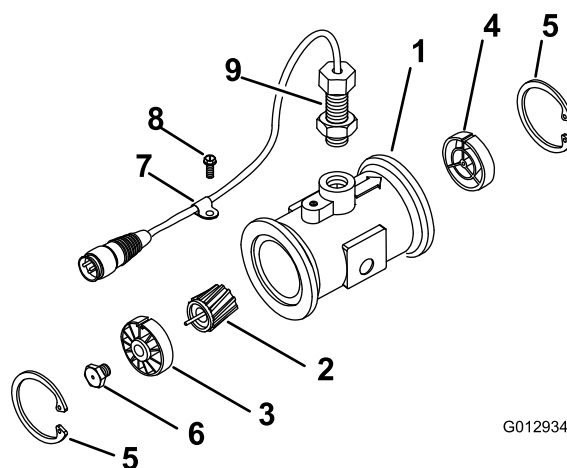

Figur 65

- | | |
|--|---------------------------|
| 1. Flange (gennemstrømningsmålerhus) | 6. Pindbolt (turbine) |
| 2. Rotor/magnet | 7. Ledningsnettets klemme |
| 3. Opstrømsnav og leje (med kilegangen oppe) | 8. Skruer med flangehoved |
| 4. Nedstrømsnav (med kilegangen oppe) | 9. Sensorenhed |
| 5. Låsering | |

- Rens turbinen og turbinenavet for at kunne fjerne filspåner og evt. pulverstoffer.
- Efterse turbinebladene for slid.

Bemærk: Hold turbinen i hånden og drej den rundt. Den bør kunne dreje frit med meget lidt modstand. I modsat fald skal den udskiftes.

- Saml gennemstrømningsmåleren.
- Brug en luftdyse med et lavt tryk (0,34 bar) for at sikre, at turbinen drejer frit.

Bemærk: Hvis turbinen ikke drejer frit, skal den sekskantede tap i bunden af turbinenavet løsnes med 1/16 omgang, indtil den drejer frit.

Opbevaring

Sikkerhed i forbindelse med opbevaring

- Før du forlader førerplaceringen, skal du gøre følgende:
 - Parker maskinen på en plan flade.
 - Sluk for sprøjtepumpen.
 - Aktiver parkeringsbremsen.
 - Sluk for motoren, og tag nøglen ud (hvis udstyret hermed).
 - Vent på, at al bevægelse standser.
 - Lad maskinen køle af inden justering, eftersyn og rengøring af maskinen, eller inden den stilles til opbevaring.
- Opbevar ikke maskinen eller brændstofbeholdere, hvor der er åben ild, gnister eller vågeblus som f.eks. på en vandvarmer eller andre apparater.

Klargøring af sprøjtesystemet

1. Anbring sprøjten på en plan flade, aktiver parkeringsbremsen, sluk for pumpen, sluk for motoren, og tag nøglen ud.
2. Fjern snavs og skidt fra hele maskinen, herunder ydersiden af ribberne på motorens topstykke og blæserhuset.

Vigtigt: Du kan vaske maskinen med et mildt rengøringsmiddel og vand. Brug ikke højtryksvand til at vaske maskinen. Hvis maskinen højtryksrenses, kan det beskadige det elektriske system og fjerne nødvendigt smørefedt fra friktionssteder. Undgå overdreven brug af vand, særligt i nærheden af kontrolpanelet, lygter, motoren og batterierne.

3. Rengør sprøjtesystemet. Se [Rengøring \(side 63\)](#).
4. Rengør kugleventilen i ventilenheden (se [Vedligeholdelse \(side 42\)](#)).
5. Forbered sprøjtesystemet, som følger:
 - A. Tøm vandtanken.
 - B. Tøm sprøjtesystemet så fuldstændigt, som det er muligt.
 - C. Forbered en rusthæmmende antifrostopløsning, som ikke er baseret på alkohol, i henhold til producentens anvisninger.

- D. Hæld RV-frostvæskeopløsningen i tanken med ferskvand, i sprøjtetanken og i skylletanken, hvis denne er monteret som tilbehør.
 - E. Pump RV-frostvæskeopløsningen i den valgfri skylletank i sprøjtetanken, hvis den er monteret.
 - F. Lad sprøjtepumpen køre i et par minutter for at lade antifrostopløsningen cirkulerer rundt i sprøjtesystemet og eventuelt sprøjttilbehør, der er monteret.
Sprøjt RV-frostvæskeopløsningen ud gennem sprøjtedyserne.
 - G. Tøm tanken til rent vand og sprøjtesystemet så fuldstændigt, som det er muligt.
6. Brug bomsektionens løftekontakter til at hæve de ydre bomsektioner. Hæv sektionerne, indtil de er trukket helt tilbage i bomtransportholderen og danner "X"-transportpositionen, og sektionscylinerne er trukket helt tilbage.
Bemærk: Sørg for, at sektionscylinerne er trukket helt tilbage, så aktuatorstangen ikke beskadiges.

Udførelse af serviceprocedurer

1. Kontroller, om bremserne virker. Se [Eftersyn af bremserne \(side 56\)](#).
2. Udfør serviceeftersyn af luftfilteret. Se [Eftersyn af luftfilteret \(side 48\)](#).
3. Smør sprøjten. Se [Smøring \(side 46\)](#).
4. Skift motorolien. Se afsnit [Skift af motorolien \(side 49\)](#).
5. Kontroller lufttrykket i dækkene. Se [Kontrol af lufttrykket i dækket \(side 22\)](#).

Klargøring af motoren og batteriet

1. Ved opbevaring i mere end 30 dage skal brændstofsyste­met forberedes på følgende måde:
 - A. Tilsæt en petroleumbaseret stabilisator til brændstoffet i tanken.
Følg blandingsvejledningen fra stabilisatorfabrikanten. Anvend ikke alkoholbaseret stabilisator (ethanol eller methanol).
Bemærk: Brændstofstabilisator er mest effektiv, når den blandes med frisk benzin gennem hele året.

- B. Lad motoren køre for at fordele brændstoffet, der er tilsat stabilisator, i brændstofsystemet (5 minutter).
 - C. Sluk for motoren, lad den køle af, og tøm brændstoftanken.
 - D. Start motoren igen, og lad den køre, indtil den stopper.
 - E. Giv motoren choker.
 - F. Start motoren, og lad den køre, indtil den ikke starter igen.
 - G. Bortskaf brændstoffet på forsvarlig vis. Det kan genbruges i overensstemmelse med gældende retningslinjer.
- 4. Mal alle ridsede eller blotlagte metaloverflader. Maling kan købes hos en autoriseret Toro-forhandler.
 - 5. Opbevar maskinen i en ren, tør garage eller på et passende sted.
 - 6. Fjern tændingsnøglen, og læg den et sikkert sted, der er utilgængeligt for børn.
 - 7. Tildæk maskinen for at beskytte den og holde den ren.

Vigtigt: Stabilisator/brændstof tilsat stabilisator må ikke opbevares i mere end 90 dage.

- 2. Fjern tændrørene, og kontroller deres tilstand. Se [Afmontering af tændrørene \(side 50\)](#).
- 3. Når tændrørene er afmonteret fra motoren, hældes der 2 spiseskefulde motorolie ned i tændrørshullet.
- 4. Brug den elektriske starter til at tørne motoren for at fordele olien i cylinderen.
- 5. Monter tændrørene, og tilspænd dem til det anbefalede moment. Se [Montering af tændrørene \(side 51\)](#).

Bemærk: Monter ikke kablet på tændrøret/ene.

- 6. Fjern batteriet fra chassiset, kontrollér elektrolytstanden og lad batteriet helt op. Se [Serviceeftersyn af batteriet \(side 53\)](#).

Bemærk: Batterikabler må ikke være sluttet til batteripolerne under opbevaring.

Vigtigt: Batteriet skal være fuldt opladet for at undgå, at det fryser og beskadiges ved temperaturer på under 0 °C. Et fuldt opladet batteri bevarer opladningen i cirka 50 dage ved temperaturer under 4 °C. Hvis temperaturerne er over 4 °C, skal vandstanden i batteriet kontrolleres, og batteriet skal oplades for hver 30 dage.

Klargøring af maskinen

- 1. Kontroller og tilspænd alle bolte, møtrikker og skruer. Reparer eller udskift alle beskadigede dele.
- 2. Kontroller alle sprøjteslangernes tilstand, og udskift dem, der er beskadigede eller slidte.
- 3. Stram alle slangefittingerne.

Fejlfinding

Fejlfinding for motoren og maskinen

Problem	Mulig årsag	Afhjælpning
Starteren tørner ikke.	<ol style="list-style-type: none">1. Gearstangen er i et andet gear end NEUTRAL (frigear).2. De elektriske forbindelser er rustne eller løse.3. Der er sprunget en sikring, eller den sidder løst.4. Batteriet er afladet.5. Sikkerhedslåsesystemet fungerer ikke korrekt.6. En startmotor eller magnetventil i startmotoren er defekt.7. De indvendige motorkomponenter er brændt sammen.	<ol style="list-style-type: none">1. Træd på bremsepedalen, og flyt gearstangen til positionen NEUTRAL (frigear).2. Kontroller, om de elektriske tilslutninger har forbindelse.3. Fastgør eller udskift sikringen.4. Oplad eller udskift batteriet.5. Kontakt en autoriseret Toro-forhandler.6. Kontakt en autoriseret Toro-forhandler.7. Kontakt en autoriseret Toro-forhandler.
Motoren tørner, men starter ikke.	<ol style="list-style-type: none">1. Brændstoftanken er tom.2. Der er snavs, vand eller gammelt brændstof i brændstofssystemet.3. Brændstofslangen er tilstoppet.4. Tændrørskablet er ikke tilsluttet.5. Et tændrør er beskadiget eller snavset.6. Afbryderrelæet er ikke koblet til.7. Tændingen er i stykker.	<ol style="list-style-type: none">1. Fyld frisk benzin på tanken.2. Dræn og skyl brændstofssystemet, og hæld frisk brændstof på.3. Rens, eller udskift brændstofssystemet.4. Tilslut tændrøret.5. Udskift tændrøret.6. Kontakt en autoriseret Toro-forhandler.7. Kontakt en autoriseret Toro-forhandler.
Motoren starter, men bliver ikke ved med at køre.	<ol style="list-style-type: none">1. Brændstoftankens aftræk er begrænset.2. Der er snavs eller vand i brændstofsystemet.3. Brændstoffilteret er tilstoppet.4. Der er sprunget en sikring, eller den sidder løst.5. Brændstofpumpen er i stykker.6. Karburatoren er i stykker.7. Der er løse ledninger eller dårlige forbindelser.8. Topstykkets pakning er i stykker.	<ol style="list-style-type: none">1. Udskift brændstofdækslet.2. Dræn og skyl brændstofsystemet, og hæld frisk brændstof på.3. Udskift brændstoffilteret.4. Sæt sikring rigtigt, eller udskift den.5. Kontakt en autoriseret Toro-forhandler.6. Kontakt en autoriseret Toro-forhandler.7. Kontroller og stram ledningsforbindelserne.8. Kontakt en autoriseret Toro-forhandler.
Motoren kører, men banker eller sætter ud.	<ol style="list-style-type: none">1. Der er snavs, vand eller gammelt brændstof i brændstofsystemet.2. Et tændrørskabel er løst.3. Et tændrør er i stykker.4. Der er løse ledninger eller dårlige forbindelser.5. Motoren er overophedet.	<ol style="list-style-type: none">1. Dræn og skyl brændstofsystemet, og hæld frisk brændstof på.2. Tilslut tændrørskablet.3. Udskift tændrøret.4. Kontroller og stram ledningsforbindelserne.5. Se årsager og handlingspunkter i afsnittet <i>Motoren overopheder</i>.

Problem	Mulig årsag	Afhjælpning
Motoren går ikke i tomgang.	<ol style="list-style-type: none"> 1. Brændstoftankens aftræk er begrænset. 2. Der er snavs, vand eller gammelt brændstof i brændstofssystemet. 3. Et tændrør er beskadiget eller i stykker. 4. Karburatorens tomgangskanaler er tilstoppede. 5. Justeringsskruen til tomgangshastighed er ikke indstillet korrekt. 6. Brændstofpumpen er i stykker. 7. Der er lav kompression. 8. Luftfilterelementet er snavset. 	<ol style="list-style-type: none"> 1. Udskift brændstofdækslet. 2. Dræn og skyl brændstofssystemet, og hæld frisk brændstof på. 3. Udskift tændrøret. 4. Kontakt en autoriseret Toro-forhandler. 5. Kontakt en autoriseret Toro-forhandler. 6. Kontakt en autoriseret Toro-forhandler. 7. Kontakt en autoriseret Toro-forhandler. 8. Rengør, eller udskift elementet.
Motoren overopheder.	<ol style="list-style-type: none"> 1. Krumtaphusets oliestand er ukorrekt. 2. Der er for stor belastning. 3. Luftindtagsskærmene er snavsede. 4. Køleribberne og luftpassagerne under motorens blæserhus og/eller den roterende luftindtagsskærm er tilstoppet. 5. Brændstofblandingen er for tynd. 	<ol style="list-style-type: none"> 1. Påfyld eller tøm indtil olien når op til FULL-mærket. 2. Mindsk belastningen. Kør med lavere hastighed. 3. Rengør ved hver anvendelse. 4. Rengør ved hver anvendelse. 5. Kontakt en autoriseret Toro-forhandler.
Motoren mister kraft.	<ol style="list-style-type: none"> 1. Krumtaphusets oliestand er ukorrekt. 2. Luftfilterelementet er snavset. 3. Der er snavs, vand eller gammelt brændstof i brændstofsystemet. 4. Motoren er overophedet. 5. Et tændrør er beskadiget eller snavset. 6. Udluftningshullet i brændstoftanken er tilstoppet. 7. Der er lav kompression. 	<ol style="list-style-type: none"> 1. Påfyld eller tøm indtil olien når op til FULL-mærket. 2. Rengør eller udskift. 3. Dræn og skyl brændstofsystemet, og hæld frisk brændstof på. 4. Se årsager og handlingspunkter i afsnittet <i>Motoren overopheder</i>. 5. Udskift tændrøret. 6. Udskift brændstofdækslet. 7. Kontakt en autoriseret Toro-forhandler.
Der er en unormal vibration eller støj.	<ol style="list-style-type: none"> 1. Motorens monteringsbolte er løse. 2. Der er et problem med motoren. 	<ol style="list-style-type: none"> 1. Tilspænd motorens monteringsbolte. 2. Kontakt en autoriseret Toro-forhandler.
Maskinen fungerer ikke eller kører trægt i begge retninger, da motoren går i stå eller sætter ud.	<ol style="list-style-type: none"> 1. Parkeringsbremsen er aktiveret. 	<ol style="list-style-type: none"> 1. Deaktiver parkeringsbremsen.
Maskinen fungerer ikke i nogen retninger.	<ol style="list-style-type: none"> 1. Gearstangen er i positionen NEUTRAL (frigear). 2. Parkeringsbremsen er aktiveret, eller den kan ikke deaktiveres. 3. Gearkassen er i stykker. 4. Ledforbindelsen kræver justering eller udskiftning. 5. Drivakslen eller hjulnavskilen er blevet beskadiget. 	<ol style="list-style-type: none"> 1. Træd på bremsen, og sæt gearstangen i gear. 2. Deaktiver parkeringsbremsen, eller kontroller ledforbindelsen. 3. Kontakt en autoriseret Toro-forhandler. 4. Kontakt en autoriseret Toro-forhandler. 5. Kontakt en autoriseret Toro-forhandler.

Fejlfinding i sprøjtesystemet

Problem	Mulig årsag	Afhjælpning
En sektion sprøjter ikke.	<ol style="list-style-type: none"> 1. Den elektriske forbindelse på sektionsventilen er snavset eller frakoblet. 2. Der er en sprunget sikring. 3. En slange er blevet klemt. 4. Et sektionsomløb er justeret forkert. 5. Sektionsventilen er beskadiget. 6. Det elektriske system er beskadiget. 	<ol style="list-style-type: none"> 1. Deaktiver ventilen manuelt. Frakobl den elektriske konektor på ventilen, og rengør alle kabler. Tilslut den derefter. 2. Kontroller sikringerne, og udskift dem om nødvendigt. 3. Reparer eller udskift slangen. 4. Juster sektionsomløbet. 5. Kontakt en autoriseret serviceforhandler. 6. Kontakt en autoriseret serviceforhandler.
En sektion afbrydes ikke.	<ol style="list-style-type: none"> 1. Sektionsventilen er beskadiget. 	<ol style="list-style-type: none"> 1. Demonter sektionsventilen. Se afsnittet Rengøring af sprøjtes ventiler. Inspicer alle delene, og udskift eventuelle beskadigede dele.
Der er en lækage i en sektionsventil.	<ol style="list-style-type: none"> 1. En pakning eller et ventilsæde er slidt eller beskadiget. 	<ol style="list-style-type: none"> 1. Afmonter ventilen, og udskift pakningerne ved hjælp af ventilreparationssættet. Kontakt din autoriserede Toro-forhandler.
Sprøjtedyserne drypper, når sektionskontakterne er lukkede	<ol style="list-style-type: none"> 1. Der er snavs mellem dyseenheden og kontraventilens membran. 	<ol style="list-style-type: none"> 1. Rengør dyseenheden og membranen. Få flere oplysninger i Rengøring af dyseenheden og kontraventilens membran.
Trykket falder, når en sektion aktiveres.	<ol style="list-style-type: none"> 1. Sektionsomløbet er justeret forkert. 2. Der sidder noget på tværs i sektionens ventilhus. 3. Et dysefilter er beskadiget eller tilstoppet. 	<ol style="list-style-type: none"> 1. Juster sektionsomløbet. 2. Fjern indgangs- og udgangsforbindelserne til sektionsventilen, og fjern eventuelle forhindringer. 3. Fjern og efterse alle dyser.
Når du slukker sektionerne, sker der en trykændring, når du flytter omrøringskontakten til positionen ON (til).	<ol style="list-style-type: none"> 1. Omrøringsomløbsventilen er ikke kalibreret. 	<ol style="list-style-type: none"> 1. Kalibrer omrøringsomløbsventilen.
Når du sprøjter med flere sektioner, ændres trykket, når du slukker en sektion.	<ol style="list-style-type: none"> 1. Sektionernes omløbsventil er ikke kalibreret for de valgte sprøjtedyser. 	<ol style="list-style-type: none"> 1. Kalibrer sektionernes omløbsventil.
Når sprøjtearbejdet er afsluttet, er der mere væske i tanken end forventet.	<ol style="list-style-type: none"> 1. Væskebehovet blev ikke beregnet korrekt 2. Sprøjtesystemet er ikke kalibreret 	<ol style="list-style-type: none"> 1. Se dysediagrammet for at få oplyst den korrekte dyse til den pågældende dosering. 2. Udfør en gennemstrømningskalibrering samt en hastighedskalibrering.
Sprøjtetanken løber uventet tør for væske under sprøjteopgaven.	<ol style="list-style-type: none"> 1. Væskebehovet blev ikke beregnet korrekt. 2. Sprøjtesystemet er ikke kalibreret. 	<ol style="list-style-type: none"> 1. Se dysediagrammet for at få oplyst den korrekte dyse til den pågældende dosering. 2. Udfør en gennemstrømningskalibrering samt en hastighedskalibrering.

Diagrammer

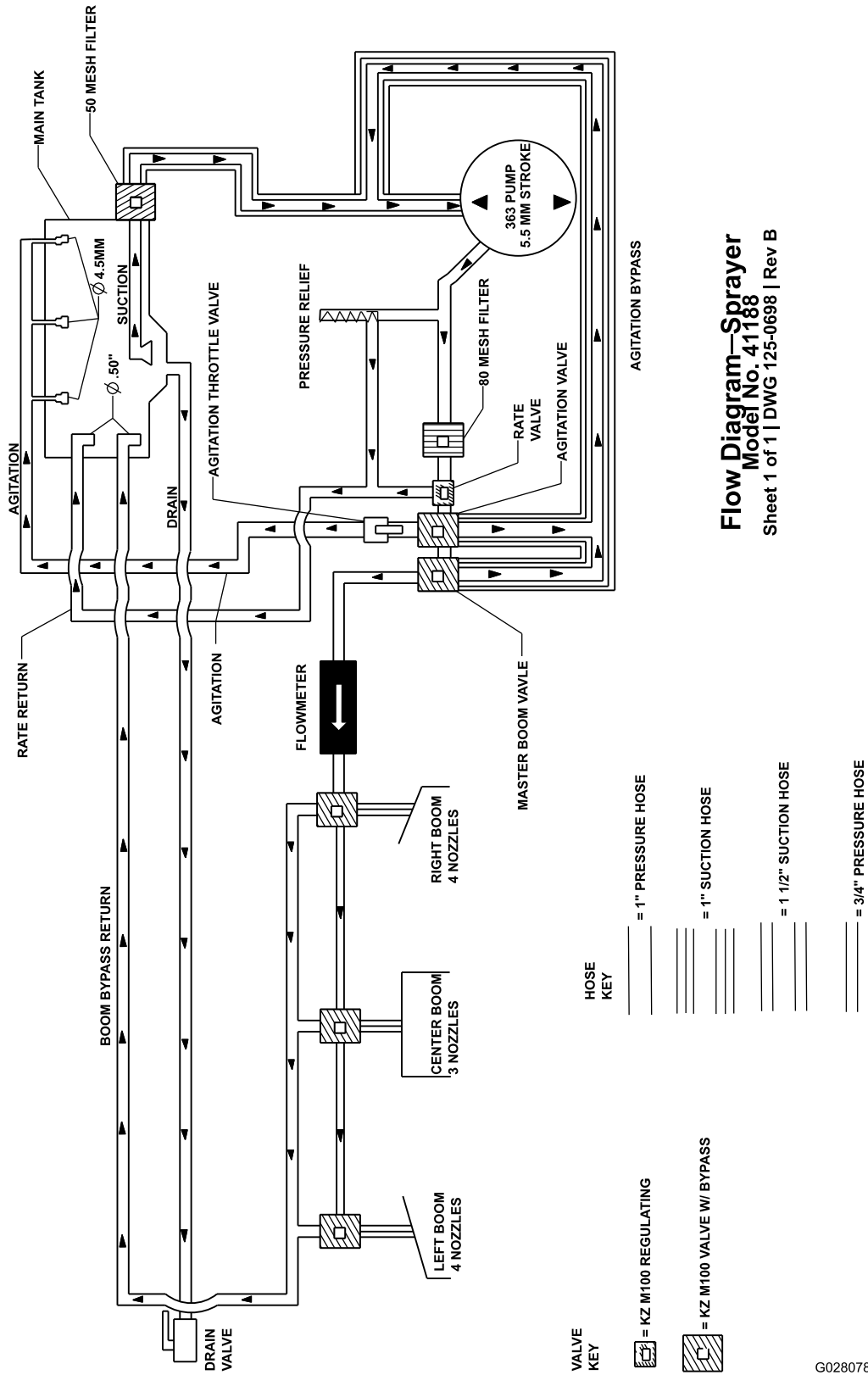

Flow Diagram—Sprayer
Model No. 41188
 Sheet 1 of 1 | DWG 125-0698 | Rev B

Diagram over sprøjtesystemet (Rev. DWG 125-0698 Rev B)

G028078

g028078

Bemærkninger:

Bemærkninger:

Advarselsinformation i henhold til erklæringen California Proposition nr. 65

Hvad betyder denne advarsel?

Du kan komme ud for at se et produkt til salg, der er forsynet med et advarselmærkat som det følgende:



ADVARSEL: Kræft og forplantningsskade – www.p65Warnings.ca.gov.

Hvad er erklæring 65?

Erklæring 65 gælder for alle selskaber, der driver virksomhed i Californien, sælger produkter i Californien eller fremstiller produkter, der kan sælges eller indføres i Californien. Den kræver, at Californiens guvernør fører og offentliggør en liste over kemikalier, der kan forårsage kræft, fosterskader og/eller anden skade på reproduktionsevnen. Listen, der opdateres hvert år, omfatter hundredvis af kemikalier, der findes i mange hverdagsartikler. Formålet med erklæring 65 er at informere offentligheden om udsættelse for disse kemikalier.

Erklæring 65 nedlægger ikke forbud mod salg af produkter, der indeholder disse kemikalier, men kræver i stedet advarsler på samtlige produkter, al produktemballage og produktets faglitteratur. Ydermere betyder en advarsel i henhold til erklæring 65 ikke, at et produkt er i strid med produktsikkerhedsstandarder eller -krav. Faktisk har den californiske regering præciseret, at en advarsel i henhold til erklæring 65 "ikke er det samme som en lovgivningsbeslutning om, hvorvidt et produkt er 'sikkert' eller 'usikkert'." Mange af disse kemikalier er blevet anvendt i hverdagsprodukter i mange år uden dokumenteret skadevirkning. Få yderligere oplysninger på <https://oag.ca.gov/prop65/faqs-view-all>.

En advarsel i henhold til erklæring 65 betyder, at en virksomhed enten (1) har evalueret eksponeringen og konkluderet, at den overskrider niveauet for "ingen betydelig risiko" eller (2) har valgt at forsyne produktet med en advarsel på grund af tilstedeværelsen af et kemikalie, der er anført på førnævnte liste, uden at der er blevet gjort forsøg på at evaluere eksponeringen.

Finder denne lovgivning anvendelse overalt?

Advarsler i henhold til erklæring 65 er kun påkrævede i henhold til californisk lovgivning. Disse advarsler ses i Californien inden for en bred vifte af miljøer, herunder, men ikke begrænset til, restauranter, købmandsforretninger, hoteller, skoler og hospitaler, og på en bred vifte af produkter. Derudover tilvejebringer nogle online- og postordreforhandlere advarsler i henhold til erklæring 65 på deres websites eller i kataloger.

Hvordan måler Californiens forbundsstatslige advarsler sig med de grænser, der er underlagt regeringen i Washington?

Standarder i henhold til erklæring 65 er ofte strengere end nationale og internationale standarder. Der er en række forskellige stoffer, som kræver en advarsel i henhold til erklæring 65 ved niveauer, der ligger langt under de nationale kontrolgrænser. For eksempel ligger advarselstandard for bly i henhold til erklæring 65 på 0,5 µg/dag, hvilket er langt under nationale og internationale standarder.

Hvorfor er alle produkter af samme slags ikke forsynet med advarslen?

- Produkter, der sælges i Californien, kræver mærkning i henhold til erklæring 65, mens lignende produkter, der sælges andetsteds, ikke gør.
- Hvis en virksomhed, der er involveret i en retssag under erklæring 65, indgår et forlig, kan virksomheden pålægges at anvende erklæring 65-advarsler for sine produkter, mens andre virksomheder, der fremstiller lignende produkter, muligvis ikke er underlagt sådanne krav.
- Håndhævelsen af erklæring 65 er inkonsekvent.
- Virksomheder kan undlade at forsyne deres produkter med advarsler, hvis de konkluderer, at det ikke er påkrævet i henhold til erklæring 65. Fravær af advarsler på et produkt betyder ikke, at produktet er fri for de anførte kemikalier ved lignende niveauer.

Hvorfor inkluderer Toro denne advarsel?

Toro har valgt forsyne forbrugerne med så mange oplysninger som muligt, så de kan træffe kvalificerede beslutninger om de produkter, som de køber og bruger. Toro tilvejebringer i visse tilfælde advarsler på grundlag af viden om tilstedeværelsen af ét eller flere anførte kemikalier, uden at der er blevet foretaget vurdering af eksponeringen, eftersom ikke alle de anførte kemikalier er forsynet med krav til eksponeringsgrænser. Selvom eksponeringen fra Toros produkter kan være uvæsentlig eller ligge inden for intervallet, der "ikke udgør nogen betydelig risiko", har Toro for at være på den sikre side alligevel valgt at forsyne sine produkter med advarsler i henhold til erklæring 65. Hvis Toro ikke stiller disse advarsler til rådighed, kan virksomheden desuden sagsøges af staten Californien eller af private parter, der søger at håndhæve erklæring 65, og underlægges væsentlige sanktioner.



Toros garanti

Begrænset garanti på to år eller 1.500 timer

Dækkede forhold og produkter

The Toro Company garanterer, at dit Toro-produkt ("produktet") er frit for materiale- og fabriktionsfejl i 2 år eller 1.500 driftstimer*, alt efter hvad der måtte indtræde først. Denne garanti gælder for alle produkter med undtagelse af dybdeblufere (se de separate garantierklæringer for disse produkter). Hvis der forekommer en fejl, som er dækket af garantien, vil vi reparere produktet uden omkostninger for dig. Dette inkluderer fejldiagnose, arbejds løn, reservedele og transport. Denne garanti træder i kraft på den dato, produktet leveres til den person, som oprindeligt køber det i detailledet.

* Produkt udstyret med timetæller.

Sådan får du udført service, der er dækket af garantien

Det påhviler dig at underrette produktforhandleren eller den autoriserede produktforhandler, som du har købt produktet hos, så snart du tror, der er opstået en fejl, som er dækket af garantien. Hvis du har brug for hjælp til at finde frem til en produktforhandler eller en autoriseret forhandler, eller hvis du har spørgsmål vedrørende dine rettigheder eller ansvar i henhold til garantien, kan du kontakte os her:

Toro Commercial Products Service Department
8111 Lyndale Avenue South
Bloomington, MN 55420-1196, USA

+1-952-888-8801 eller +1-800-952-2740

E-mail: commercial.warranty@toro.com

Ejerens ansvar

Du er som ejer af produktet ansvarlig for at udføre den vedligeholdelse og de justeringer, som er nødvendige i henhold til din *betjeningsvejledning*. Reparationer af produktfejl, der skyldes manglende udførelse af nødvendig vedligeholdelse og justeringer, dækkes ikke af denne garanti.

Genstande og fejl, der ikke er dækket

Det er ikke alle produktfejl eller funktionsfejl, der måtte opstå i garantiperioden, som udgør materialefejl eller fejl i den håndværksmæssige udførelse. Denne garanti dækker ikke følgende:

- Produktfejl, som skyldes brug af ikke-originale Toro-reservedele eller installation og brug af ekstra eller modificeret eller ikke-originale Toro-tilbehør og -produkter.
- Produktfejl, der skyldes manglende udførelse af anbefalet vedligeholdelses- og/eller justeringsarbejde.
- Produktfejl, som skyldes brug af produktet på ødelæggende, uagtsom eller hensynsløs vis.
- Reservedele, der opbruges, og som ikke er defekte. Eksempler på reservedele, som forbruges eller opbruges under normal betjening af produktet, omfatter, men er ikke begrænset til, bremseklodser og -belægnings, koblingsbelægnings, skæreknive, knivcylindre, ruller og lejer (forseglede eller smørbare), bundknive, tændrør, styrehjul og lejer, dæk, filtre, remme samt visse sprøjtekomponenter, f.eks. membraner, dyser, gennemstrømningsmålere og kontraventiler.
- Fejl, der forårsages af eksterne forhold, herunder, men ikke begrænset til, vejrlig, opbevaringsforhold, forurening og brug af ikke-godkendte brændstoffer, kølevæsker, smøremidler, tilsætningsstoffer, gødningsmidler, vand og kemikalier.
- Funktions- eller driftsfejl som følge af brug af brændstoffer (f.eks. benzin, diesel eller biodiesel), der ikke overholder deres respektive branchestandarder.
- Normal støj, vibration, slid og ælde samt nedbrydning. Normalt slid omfatter, men er ikke begrænset til, beskadigelse af sæder som følge af slitage, slid på malede overflader, ridsede mærkater eller vinduer.

Reservedele

Reservedele, der planmæssigt skal udskiftes i forbindelse med nødvendig vedligeholdelse, er kun dækket af garantien i tidsrummet frem til det planmæssige tidspunkt for udskiftning af den pågældende reservedel. Reservedele, der udskiftes i henhold til denne garanti, er dækket af garantien i den originale produktgarantis løbetid og bliver Toros ejendom. Toro træffer endelig beslutning om, hvorvidt en reservedel eller en samlet enhed skal repareres eller udskiftes. Toro har ret til at bruge fabriksreoverede reservedele til reparationer, der er dækket af garantien.

Garanti på dybdeafladnings- og litium-ion-batterier

Dybdeafladnings- og litium-ion-batterier kan levere et samlet, specificeret antal kilowatttimer i løbet af deres levetid. Brugs-, opladnings- og vedligeholdelsesteknikker kan forlænge eller forkorte den samlede batterilevetid. I takt med at batterierne i dette produkt forbruges, vil mængden af nyttigt arbejde mellem opladningsintervaller langsomt formindskes, indtil batteriet er helt faldt. Det er produkt ejerens ansvar at udskifte batterier, der er afladet som følge af almindeligt forbrug. Bemærk (kun litiumionbatteri): Se batteriets garanti for at få yderligere oplysninger.

Krumtapakslens levetidsgaranti (kun ProStripe 02657-modellen)

ProStripe, som er forsynet med en original Toro-friktionssskive og -skæreknivsbremsekobling (integreret skæreknivsbremsekobling (BBC) og friktionssskive) med sikkerhedslåsesystem som originalt udstyr, og som bruges af den oprindelige køber i overensstemmelse med anbefalede procedurer til betjening og vedligeholdelse, er dækket af en levetidsgaranti mod bøjning af motorens krumtapaksel. Maskiner udstyret med friktionssskiver, skæreknivsbremsekobling (BBC) og andre lignende anordninger er ikke dækket af krumtapakslens levetidsgaranti.

Omkostninger til vedligeholdelse afholdes af ejeren

Motorjustering, smøring, rengøring og polering, udskiftning af filtre, kølevæske og udførelse af anbefalet vedligeholdelse er eksempler på normal service, som Toro-produkter kræver, og omkostninger i forbindelse hermed afholdes af ejeren.

Generelle betingelser

Det eneste retsmiddel, du har til rådighed i henhold til nærværende garanti, er reparation hos en autoriseret Toro-forhandler.

The Toro Company er ikke ansvarlig for følgeskader eller indirekte eller hændelige skader i forbindelse med brugen af de Toro-produkter, der er dækket af nærværende garanti, herunder omkostninger eller udgifter til at fremskaffe erstatningsudstyr eller service i de perioder, der med rimelighed medgår i forbindelse med funktionsfejl eller manglende rådighed over produktet, mens der udføres reparationer i henhold til garantien. Bortset fra den emissionsgaranti, der er nævnt nedenfor, og kun såfremt denne måtte finde anvendelse, gives ingen anden udtrykkelig garanti. Alle underforståede garantier om salgbarhed og brugsegnerhed er begrænset til denne udtrykkelige garantis varighed.

I visse stater er det ikke tilladt at fragå ansvar for hændelige- og følgeskader eller at begrænse tidsrummet for en underforstået garantis varighed, så ovenstående ansvarsfragørelser og begrænsninger gælder muligvis ikke for dig. Denne garanti giver dig bestemte juridiske rettigheder, men derudover kan du også have andre rettigheder, som varierer fra stat til stat.

Bemærkning angående emissionsgaranti

Emissionskontrollsystemet på dit produkt kan være dækket af en separat garanti, som overholder de krav, der er fastsat af det amerikanske miljøbeskyttelsesagentur (Environmental Protection Agency, EPA) og/eller rådet for luftressourcer i Californien (California Air Resources Board, CARB). De tilmæssige begrænsninger, der er anført ovenfor, gælder ikke for garantien på emissionskontrollsystemet. Der henvises til garantierklæringen om motoremission, der blev leveret med dit produkt, eller som indgår i motorfabrikantens dokumentation.

Andre lande end USA og Canada

Kunder, som har købt Toro-produkter, der er eksporteret fra USA eller Canada, skal kontakte deres Toro-forhandler for at få en garantipolice, som gælder for deres land, provins eller stat. Hvis du af en eller anden grund er utilfreds med din forhandlers service eller har problemer med at indhente oplysninger om garantien, bedes du kontakte dit autoriserede Toro-servicecenter.



Count on it.