



Count on it.

Form No. 3470-828 Rev A

Kullanıcı Kılavuzu

Groundsmaster® 3300, 3310 ve 3200 2 Tekerlekten veya 4 Tekerlekten Çekişli Çekiş Ünitesi

Model Numarası 31900A—Seri Numarası 400000000 ve Üstü
Model Numarası 31901A—Seri Numarası 400000000 ve Üstü
Model Numarası 31907A—Seri Numarası 400000000 ve Üstü
Model Numarası 31909A—Seri Numarası 400000000 ve Üstü

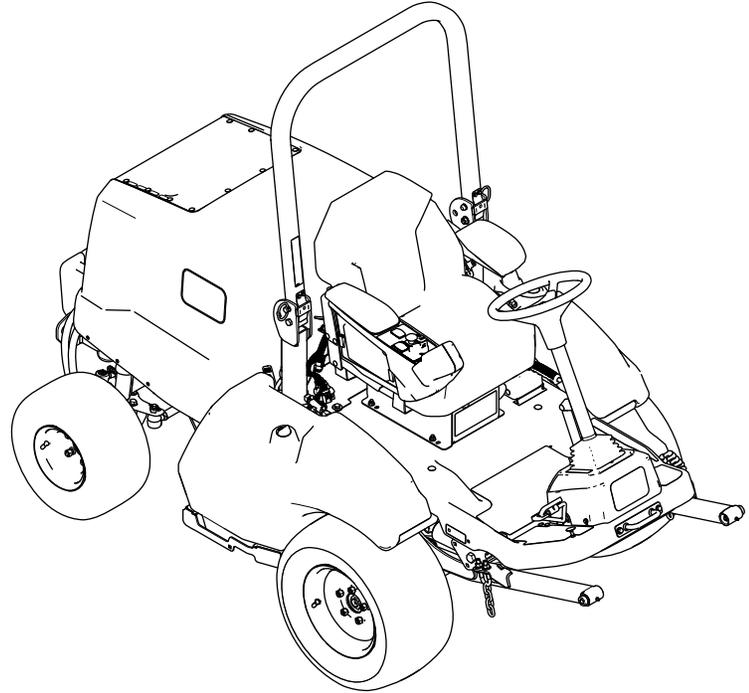

31900A and 31901A modelleri ilgili tüm Avrupa direktiflerine uygundur. Detaylı bilgi için, ayrı olarak verilen Ürün Uygunluk Beyanı (DOC) sayfasını inceleyin.

31907A ve 31909A modelleri ilgili Avrupa direktiflerine uygun değildir.

Kaliforniya Kamu Kaynakları Yasası Bölüm 4442 veya 4443 uyarınca, motorun, Bölüm 4442'de belirtildiği gibi iyi çalışır durumdaki bir kıvılcım tutucuyla donatılmadığı veya yangının önlenmesine uygun bir şekilde üretilip tasarlanmadığı takdirde orman, çalı veya çimle kaplı bir yerde kullanılması veya çalıştırılması yasaktır.

Ekteki motor kullanıcı kılavuzu, ABD Çevre Koruma Ajansı (EPA) ve emisyon sistemleri, bakım ve garanti ile ilgili Kaliforniya Emisyon Kontrol Yönetmeliği hakkında bilgi vermek üzere sunulmuştur. Yedek parçalar motorun üreticisi kanalıyla sipariş edilebilir.

⚠ UYARI

CALIFORNIA Öneri 65 Uyarısı

Dizel motor egzozu ve içerdiği bazı maddelerin Kaliforniya Eyaleti tarafından kansere, doğuştan rahatsızlıklara ve başka zararlara neden olduğu kayda geçirilmiştir.

Akü kutup başları, uçları ve ilgili aksesuarlar Kaliforniya Eyaleti tarafından kansere ve başka zararlara neden olan kimyasal maddeler olarak kayda geçirilmiş kurşun ve kurşun bulunduran bileşenler içermektedir. Dokunduktan sonra ellerinizi yıkayın.

Bu ürünün kullanılması, Kaliforniya Eyaleti'nce kansere, doğum kusurlarına ve üreme sorunlarına yol açtığı bilinen kimyasallara maruz kalınmasına neden olabilir.

Giriş

Bu makine, özel olarak görevlendirilmiş profesyoneller tarafından ticari uygulamalarda kullanılmak üzere tasarlanmış, üzerine binilerek kumanda edilen çok amaçlı bir makinedir. Öncelikle parklar, spor sahaları ve ticari alanlardaki çimlerin bakımını yapmak için tasarlanmıştır. Bu ürünün kullanım amacı dışında kullanılması size ve çevrenizdekilere zarar verebilir.

Ürünü kullanmayı ve bakımlarını yapmayı öğrenmek ve olası yaralanmalar ile maddi hasarları önlemek için bu bilgileri dikkatle okuyun. Ürünü doğru ve emniyetli bir şekilde kullanmak sizin sorumluluğunuzdur.

Ürün emniyeti ve kullanımıyla ilgili eğitim materyalleri ile aksesuar bilgilerine erişmek, bayi bulmak veya ürününüzü kaydettirmek için www.Toro.com adresine gidin.

Servise, orijinal Toro parçalarına veya ek bilgiye ihtiyaç duyduğunuz takdirde Yetkili bir Servis Merkeziyle ya da Toro Müşteri Hizmetleriyle iletişim kurun ve ürünün model ve seri numaralarını hazır bulundurun. **Şekil 1**, model ve seri numaralarının ürün üzerindeki yerini belirtir. Bu numaraları, ilgili alana yazın.

Önemli: Garanti, yedek parça ve diğer ürün bilgilerine erişmek için, seri numarası etiketindeki (varsa) QR kodunu mobil aygıtınızla taratabilirsiniz.

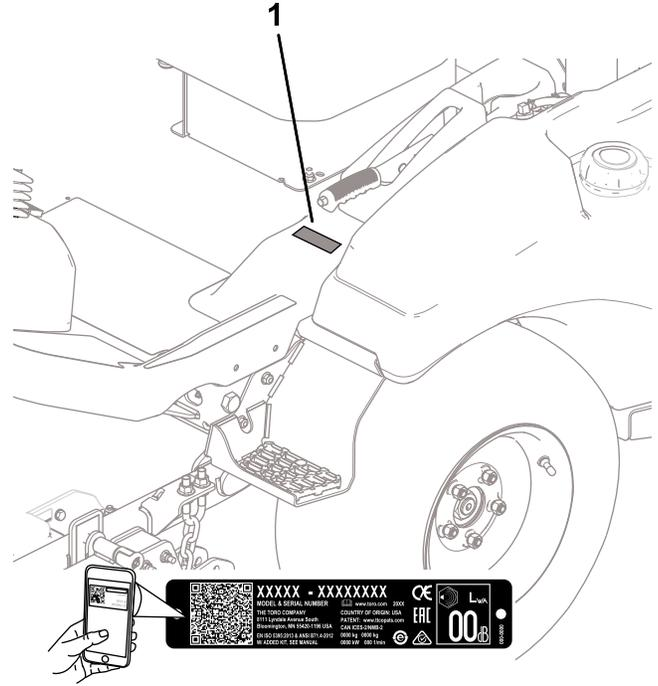

Şekil 1

g299536

Model Numarası _____

Seri Numarası _____

Bu kılavuz, karşılaşılabilecek tehlikeleri tanımlar ve belirtilen talimatlara uymadığınız takdirde ağır yaralanma veya ölüme yol açabilecek bir tehlikeye işaret eden emniyet uyarısı sembolüyle (**Şekil 2**) gösterilmiş çeşitli emniyet mesajları verir.



Şekil 2

Emniyet uyarısı sembolü

g000502

Bu kılavuzda, bilgileri vurgulamak için 2 farklı sözcük kullanılır. **Önemli** sözcüğü bazı özel mekanik bilgilere dikkat çeker, **Not** sözcüğü ise dikkate alınması gereken genel bilgileri vurgular.

İçindekiler

Güvenlik	4
Genel Emniyet	4
Güvenlik ve Talimat Etiketi	5
Kurulum	11
1 Makinenin Sevkiyat Konteynerinden Çıkarılması	12
2 Arka Lastiklerin Takılması	12
3 Ön Lastiklerin Sökülmesi	13
4 Kaldırma Kolu Grubunun Takılması	13
5 Ön Lastiklerin Takılması	15
6 Bağlama Braketinin Takılması	15
7 Koltuğun Takılması	16
8 Direksiyonun Takılması	16
9 Ses Etiketinin Takılması	17
10 Tamponun Takılması	17
11 Denge Çubuğu Konumunun Ayarlanması	18
12 Akünün Bağlanması	19
13 Ataşmanın Takılması	19
14 Sıvı Seviyelerinin Kontrolü	20
15 Lastik Hava Basıncı Kontrolü	20
16 CE kitinin takılması	20
17 Arka Ağırlığın Eklenmesi	21
18 Ataşmanın Ağırlık Transferinin Ayarlanması	27
Ürüne genel bakış	28
Kontroller	29
Konsol	30
Kabin Kontrolleri	32
Özellikler	33
Genişlik Değerleri	34
Ek Parçalar/Aksesuarlar	34
Çalışmadan Önce	35
Çalıştırma Öncesi Emniyet Tedbirleri	35
Makinenin Günlük Kontrolleri	35
Lastik Hava Basıncının Kontrol Edilmesi	35
Yakıt Ekleme	36
Emniyet Kilidi Sisteminin Kontrolü	37
Denge Çubuğunun Ayarlanması	37
Ekrandaki Bilgilerin Anlaşılması	39
Çalışma Sırasında	41
Çalışma Sırasında Emniyet Tedbirleri	41

Motoru Çalıştırma	42
PTO Özelliğinin Sıfırlanması	43
Etrafta Dönme Modunun Anlaşılması	43
Motorun Durdurulması	43
Çalışmadan Sonra	43
Çalışma Sonrası Emniyet Tedbirleri	43
Kesme Ünitesine Bakım Yapılması	43
Makinenin çekilmesi	45
Makinenin Başka bir Araçla Taşınması	46
Bakım	47
Bakım Emniyeti	47
Önerilen Bakım Çizelgesi	47
Günlük Bakım Kontrol Listesi	48
Bakım Öncesi Prosedürler	49
Makinenin Yükseltilmesi	49
Kaputun Yukarı Kaldırılması	51
Yağlama	51
Yatakların ve Burçların Yağlanması	51
Motor Bakımı	53
Motor Güvenliği	53
Motor Yağı Bakımı	53
Hava Filtresi Bakımı	55
Yakıt Sistemi Bakımı	56
Yakıt/Su Ayırıcısındaki Suyun Boşaltılması	56
Yakıt/Su Ayırıcıya Bakım Yapma	57
Yakıt Filtresine Bakım Yapma	58
Yakıt Deposunun Temizliği	59
Yakıt Hatlarının ve Bağlantılarının İncelenmesi	59
Elektrik Sistemi Bakımı	59
Elektrik Sistemi Emniyeti	59
Aküye Erişim	59
Akü Bağlantısının Ayrılması	60
Akünün Bağlanması	60
Akünün Sökülmesi veya Takılması	61
Akü Durumunun Kontrol Edilmesi	61
Sigortaların Yerini Bulma	61
Sürüş Sistemi Bakımı	63
Tekerlek Bijonlarının Sıkılması	63
PTO Tahrik Milinin Hizalanması	63
Soğutma Sistemi Bakımı	64
Soğutma Sistemi Emniyeti	64
Soğutma Sıvısı Teknik Özellikleri	64
Soğutma Sistemi ve Soğutma Sıvısı Seviyesinin Kontrolü	64
Kaput Hava Giriş Izgarasının Kontrol Edilmesi	65
Soğutma Kanatlarının Kontrol Edilmesi	65
Soğutma Sistemi Hortumlarının İncelenmesi	66
Fren Bakımı	66
Park Freninin Kontrol Edilmesi ve Ayarlanması	66
Kemer bakımı	67
Alternatör-Kayış Gerginliğinin Kontrol Edilmesi	67
Çekiş Kayışına Bakım Yapılması	67
Kontrol Sistemi Bakımı	69

Güvenlik

Genel Emniyet

Bu ürün, kişinin elleri ve ayaklarını koparabilir veya cisimler fırlatabilir. Ciddi kişisel yaralanmaları önlemek için daima tüm güvenlik talimatlarına uyun.

- Motoru çalıştırmadan önce bu *Kullanıcı Kılavuzu*'nu okuyun ve içeriğini özümseyin.
- Makineyi kullanırken tüm dikkatinizi işinize verin. Dikkatinizi dağıtabilecek başka şeylerle ilgilenmeyin, aksi takdirde yaralanma veya maddi hasar meydana gelebilir.
- Tüm koruyucular ve diğer güvenlik parçaları mevcut ve düzgün çalışır durumda olmadıkça makineyi çalıştırmayın.
- Ellerinizi ve ayaklarınızı döner parçalardan uzak tutun. Boşaltma açıklıklarından uzak durun.
- Çocukları ve çevredekileri çalışma alanından uzak tutun. Çocukların makineyi çalıştırmasına asla izin vermeyin.
- Operatör konumundan ayrılmadan önce makinenin motorunu kapatın, anahtarını çıkarın ve hareketin tamamen durmasını bekleyin. Ayarlama, bakım, temizleme veya saklama öncesinde makinenin soğumasına izin verin.

Bu makinenin hatalı kullanılması veya hatalı bakımı yaralanmaya yol açabilir. Yaralanma riskini azaltmak için bu emniyet talimatlarına her zaman uyun ve Dikkat, Uyarı veya Tehlike anlamına gelen emniyet uyarısı sembolüne ▲ çok dikkat edin. Bu talimatlara uyulmaması, yaralanma veya ölümle sonuçlanabilir.

PTO-Kavrama Boşluğunun Ayarlanması	69
Hareket Pedalı Stoperinin Ayarlanması	69
Hidrolik Sistemi Bakımı	70
Hidrolik Sistemi Emniyeti	70
Hidrolik Sıvısı Teknik Özellikleri	70
Hidrolik Sıvısı Seviyesinin Kontrol Edilmesi	71
Hidrolik Sıvısının ve Filtrelerinin Değiştirilmesi	72
Hidrolik Hatları ve Hortumlarının Kontrolü	73
Kabin Bakımı	73
Kabinin Temizlenmesi	73
Kabin Hava Filtrelerinin Temizlenmesi	73
Kabin Kondenser Filtresinin Temizlenmesi	74
Tepe Lambasının Değiştirilmesi	74
Ön Cam Yıkama Suyu Deposunun Doldurulması	75
Depolama	75
Depo Emniyeti	75
Makinenin Hazırlanması	75

Güvenlik ve Talimat Etiketi



Tehlike potansiyeli barındıran tüm noktalara, kullanıcının kolayca görebileceği emniyet etiketleri ve talimatları yerleştirilmiştir. Hasar gören veya kaybolan etiketleri yenisiyle değiştirin.



Akü Simgeleri

Bu simgelerin bazıları veya hepsi akünüzün üstünde bulunur.

1. Patlama tehlikesi
2. Ateşle ve alevle yaklaşmayın, sigara içmeyin
3. Kostik sıvı/kimyasal yanma tehlikesi
4. Koruyucu gözlük takın.
5. *Kullanma Kılavuzunu* okuyun.
6. Çevredekileri makineden uzak tutun.
7. Göz koruyucu takın – patlayıcı gazlar körlüğe ve diğer yaralanmalara yol açabilir.
8. Akü asidi ağır yanıklara yol açabilir.
9. Gözleri derhal suyla yıkayın ve acilen tıbbi yardım alın.
10. Kurşun içerir; çöpe atmayın.

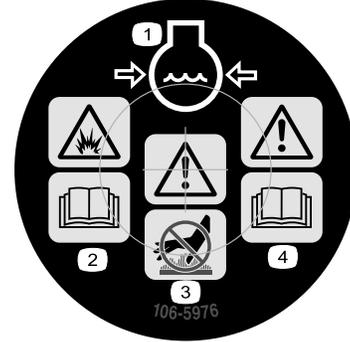

106-5976

decal106-5976

1. Basınç altında motor soğutma sıvısı
2. Patlama tehlikesi – *Kullanma Kılavuzunu* okuyun.
3. Uyarı—sıcak yüzeylere dokunmayın.
4. Uyarı – *Kullanım Kılavuzu*'nu okuyun.

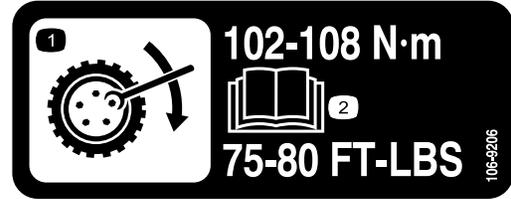

106-9206

decal106-9206

1. Tekerlek sıkma torkları
2. *Kullanma Kılavuzunu* okuyun.

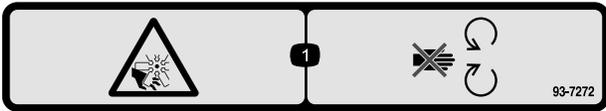

decal93-7272

93-7272

1. El veya ayağın kesilme/kopma tehlikesi, fan – hareketli parçalardan uzak durun.

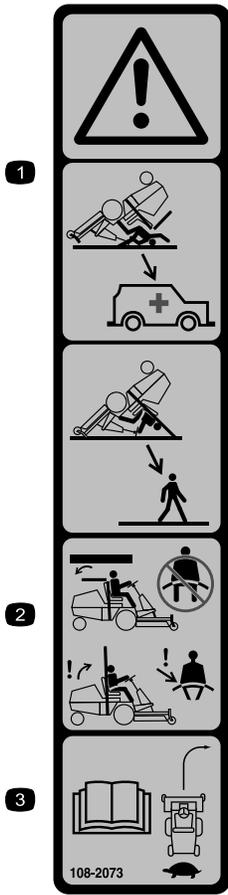

108-2073

decal108-2073

1. Uyarı – Denge çubuğu aşağı pozisyondayken araç devrilmelere karşı korumasızdır.
2. Devrilme sebebiyle yaralanma veya ölüm vakalarını önlemek için denge çubuğunu yukarı pozisyonda kilitli tutun ve emniyet kemerinizi bağlayın. Denge çubuğunu yalnızca mutlaka gerekli olduğunda indirin, denge çubuğunu indirdiğiniz zaman emniyet kemerini takmayın.
3. *Kullanma Kılavuzunu* okuyun; yavaş ve dikkatli sürün.

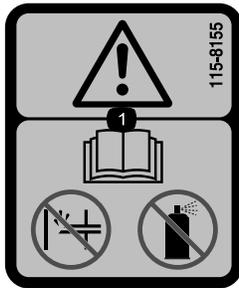

115-8155

decal115-8155

1. Uyarı – *Kullanma Kılavuzunu* okuyun, marş sıvısı kullanmayın veya bununla yıkama yapmayın.

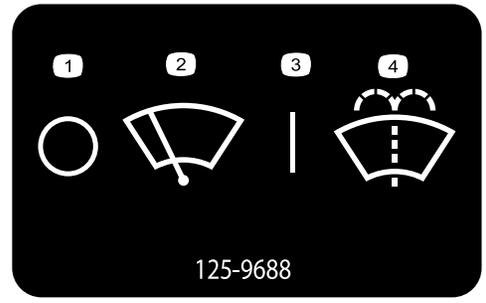

125-9688

decal125-9688

125-9688

1. Kapalı
2. Ön cam silecekleri
3. Açık
4. Ön cam yıkama sıvısı püskürt.

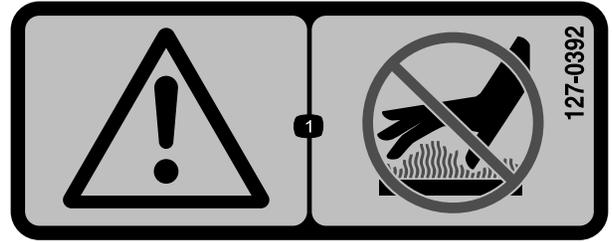

127-0392

decal127-0392

1. Uyarı – Sıcak yüzeylerden uzak durun.

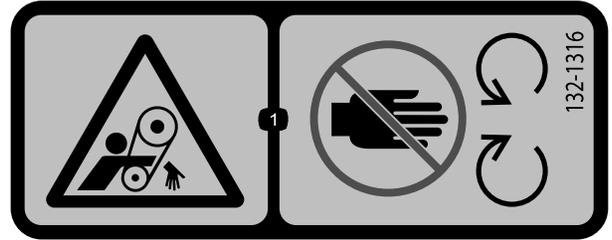

132-1316

decal132-1316

1. Kapılma tehlikesi, kayış – hareketli parçalardan uzak durun.

⚠ WARNING: Cancer and Reproductive Harm - www.P65Warnings.ca.gov.
For more information, please visit www.tccoCAProp65.com
CALIFORNIA SPARK ARRESTER WARNING
Operation of this equipment may create sparks that can start fires around dry vegetation. A spark arrester may be required. The operator should contact local fire agencies for laws or regulations relating to fire prevention requirements.

133-8062

decal133-8062

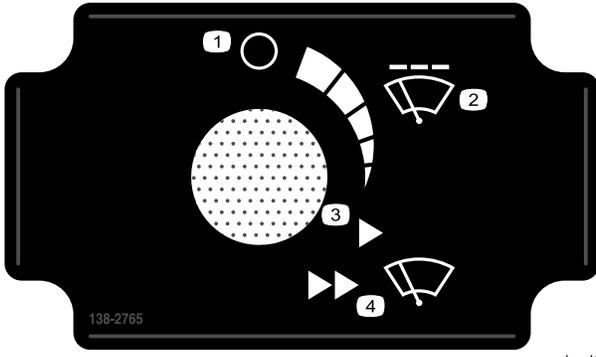

138-2765

decal138-2765

138-2765

- | | |
|---------------------------------|-----------------------|
| 1. Kapalı | 3. Sabit hız – düşük |
| 2. Aralıklı ön cam silecek hızı | 4. Sabit hız – yüksek |

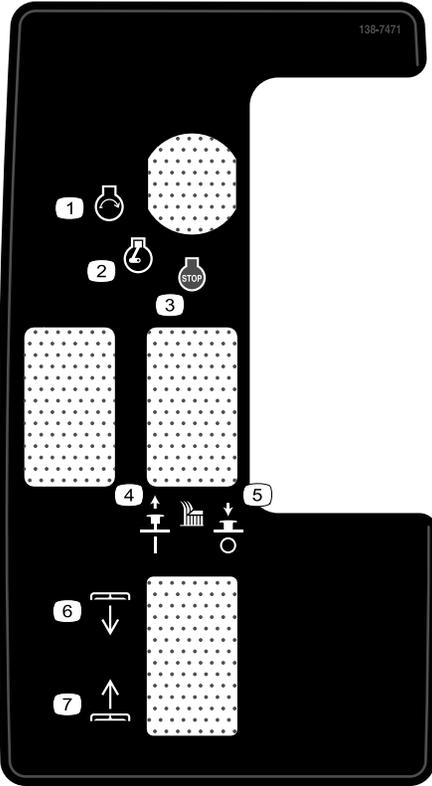

138-7471

decal138-7471

138-7471

- | | |
|--|--|
| 1. Motor – marş | 5. Kesme bıçağını devre dışı bırakmak için aşağı itin. |
| 2. Motor – çalıştır | 6. Gövde – indir |
| 3. Motor – durdur | 7. Gövde – yükselt |
| 4. Kesme bıçağını etkinleştirmek için yukarı kaldırın. | |

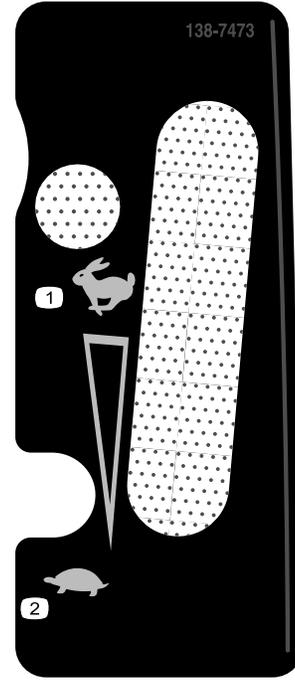

138-7473

decal138-7473

138-7473

- | | |
|----------|----------|
| 1. Hızlı | 2. Yavaş |
|----------|----------|

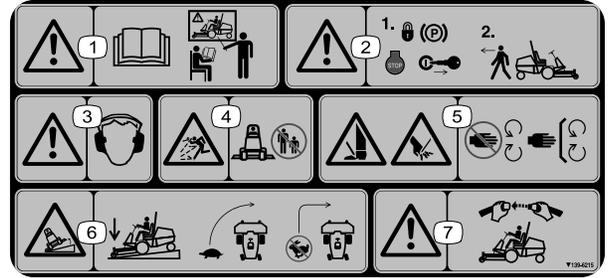

decal139-6215

139-6215

- | | |
|--|---|
| 1. Uyarı – <i>Kullanma Kılavuzunu</i> okuyun; tüm operatörler, makineyi kullanmadan önce gerekli eğitimleri almalıdır. | 5. El veya ayak kesilme/parçalanma tehlikesi – hareketli parçalardan uzak durun. Koruyucuları ve kapakları yerinden çıkarmayın. |
| 2. Dikkat – makineden ayrılırken park frenine basın, motoru kapatın ve anahtarı çıkarın. | 6. Devrilme tehlikesi – yokuş aşağı inerken kesme ünitesini indirin. Hızlı ilerlerken keskin dönüş yapmayın. |
| 3. Uyar – kulak koruyucu takın. | 7. Uyarı – Makineyi kullanırken her zaman emniyet kemerini takın. |
| 4. Cisim fırlatma tehlikesi – çevredekileri uzak tutun. | |

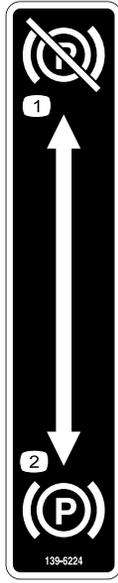

139-6224

decal139-6224

1. Park freni – devre dışı
2. Park freni – etkin

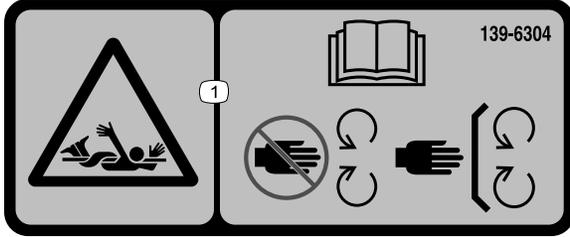

139-6304

decal139-6304

1. Kapılma tehlikesi – *Kullanma Kılavuzunu* okuyun; hareketli parçalardan uzak durun; tüm koruyucu ve kalkanları yerinde tutun.

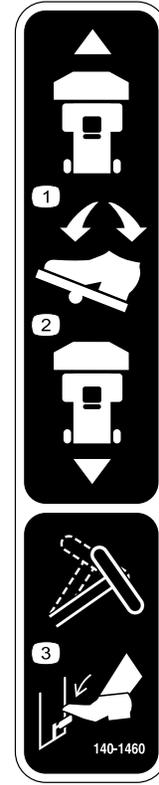

140-1460

decal140-1460

1. Makineyi ileri hareket ettirmek için pedalın ön kısmına basın.
2. Makineyi geri hareket ettirmek için pedalın arka kısmına basın.
3. Direksiyonu ayarlamak için yatırma koluna basın.

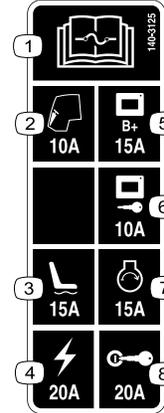

140-3125

decal140-3125

1. Kullanım hakkında bilgi almak için *Kullanım Kılavuzunu* okuyun.
2. Kabin – 10 A
3. Elektrikli koltuk – 15 A
4. Güç – 20 A
5. Gösterge ekranı gücü – 15 A
6. Gösterge ekranı anahtarla çalıştırma – 10 A
7. Motor çalıştırma – 15 A
8. Kontak – 20 A

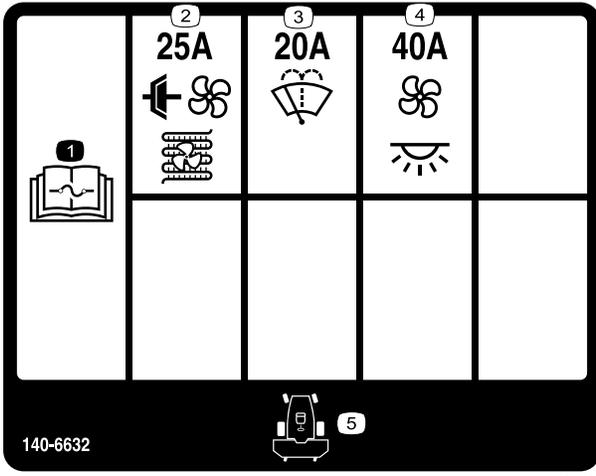

140-6632

1. Kullanım hakkında bilgi almak için *Kullanım Kılavuzunu* okuyun.
2. A/C kavrama ve kondensör fanı (25 A)
3. Ön cam yıkayıcısı (20 A)
4. Fan ve iç mekan ışığı (40 A)
5. Makinenin ön kısmı

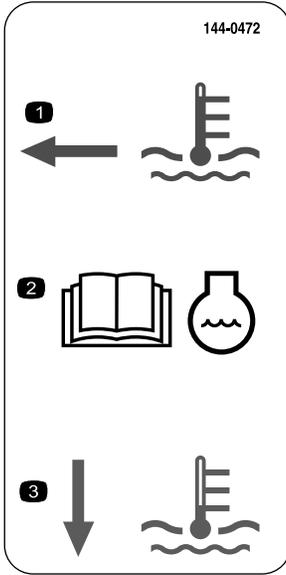

144-0472

1. Soğutma sıvısı sıcak.
2. Soğutma sıvısı hakkında bilgi almak için *Kullanma Kılavuzunu* okuyun.
3. Soğutma sıvısı soğuk.

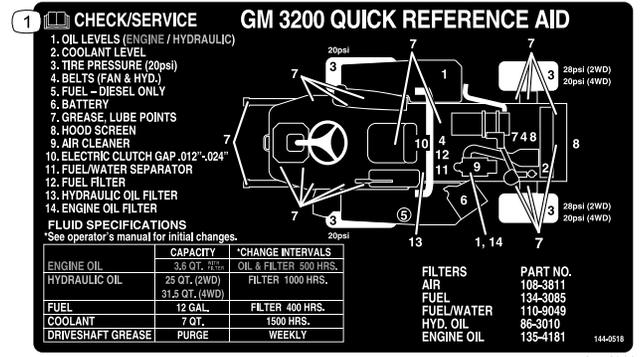

144-0518

1. Makineye bakım uygulama hakkında bilgi almak için *Kullanma Kılavuzunu* okuyun.

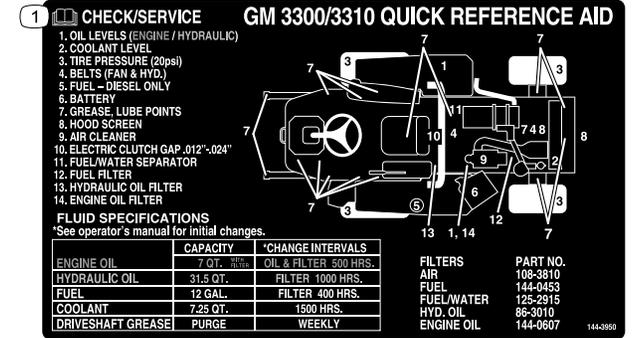

144-3950

1. Makineye bakım uygulama hakkında bilgi almak için *Kullanma Kılavuzunu* okuyun.

144-3952 etiketi: CE uyumlu ülkelerde kullanmak için 139-6215 etiketinin üzerine (CE Kiti Montaj Talimatlarında gösterildiği gibi) sabitleyin (sadece 31900 ve 31901 modelleri).

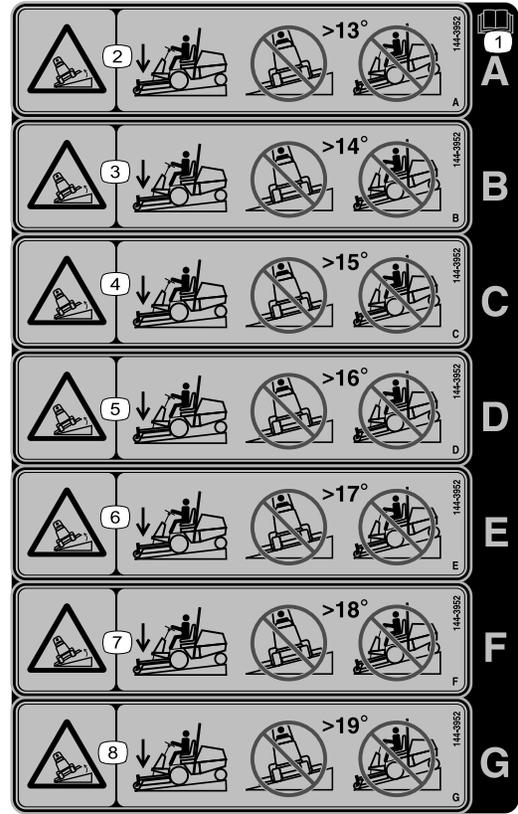

decal144-3952

144-3952

Not: Etiketinde belirtilen maksimum yokuş eğimiyle yapılan statik enine ve boyuna testlerde makinenin endüstri standardı stabilite testine uygun olduğu görülmüştür. Makinenin yokuşlarda kullanımı ve makineyi o gün, o bölgedeki koşullarda kullanıp kullanamayacağınızı belirlemek için dikkate almanız gereken kullanım koşulları ile ilgili bilgi edinmek için *Kullanma Kılavuzundaki* talimatları gözden geçirin. Arazi yapısındaki değişiklikler, makinenin eğimli yerlerde çalışma şeklinde değişikliğe neden olabilir.

1. *Kullanma Kılavuzunu* okuyun.
2. Devrilme tehlikesi – 13 dereceden fazla eğimlerde çim biçmeyin; 13 dereceden fazla eğimlerde aşağı veya yukarı yönde çim biçmeyin.
3. Devrilme tehlikesi – 14 dereceden fazla eğimlerde çim biçmeyin; 14 dereceden fazla eğimlerde aşağı veya yukarı yönde çim biçmeyin.
4. Devrilme tehlikesi – 15 dereceden fazla eğimlerde çim biçmeyin; 15 dereceden fazla eğimlerde aşağı veya yukarı yönde çim biçmeyin.
5. Devrilme tehlikesi – 16 dereceden fazla eğimlerde çim biçmeyin; 16 dereceden fazla eğimlerde aşağı veya yukarı yönde çim biçmeyin.
6. Devrilme tehlikesi – 17 dereceden fazla eğimlerde çim biçmeyin; 17 dereceden fazla eğimlerde aşağı veya yukarı yönde çim biçmeyin.
7. Devrilme tehlikesi – 18 dereceden fazla eğimlerde çim biçmeyin; 18 dereceden fazla eğimlerde aşağı veya yukarı yönde çim biçmeyin.
8. Devrilme tehlikesi – 19 dereceden fazla eğimlerde çim biçmeyin; 19 dereceden fazla eğimlerde aşağı veya yukarı yönde çim biçmeyin.

Kurulum

Sökülü Parçalar

Bütün parçaların gönderildiğini doğrulamak için aşağıdaki tabloyu kullanın.

Prosedür	Açıklama	Adet	Kullanım
1	Hiçbir parça gerekmiyor	–	Makineyi sevkiyat konteynerinden çıkarın (sadece 31900A, 31901A ve 31907A modelleri).
2	Arka tekerlek Küçük rondela (sadece 2 tekerlekten çekiş sistemi) Büyük rondela (sadece 2 tekerlekten çekiş sistemi) Cıvata ($\frac{5}{8}$ x 1- $\frac{1}{4}$ inç) (sadece 2 tekerlekten çekiş sistemi) Toz kapağı (sadece 2 tekerlekten çekiş sistemi) Bijon somunu (sadece 4 tekerlekten çekiş sistemi) Diş kilitleme bileşiği	2 2 2 2 2 8	Arka lastikleri takın (sadece 31900A, 31901A ve 31907A modelleri).
3	Hiçbir parça gerekmiyor	–	Ön lastikleri sökün (sadece 31900A, 31901A ve 31907A modelleri).
4	Sağ kaldırma kolu Sol kaldırma kolu Büyük pim Cıvata ($\frac{3}{8}$ x 2- $\frac{3}{4}$ inç) Somun ($\frac{3}{8}$ inç) Küçük pim Cıvata ($\frac{3}{8}$ x 1- $\frac{1}{4}$ inç) Gresörlük	1 1 2 2 4 2 2 2	Kaldırma kolu grubunu takın (sadece 31900A, 31901A ve 31907A modelleri).
5	Hiçbir parça gerekmiyor	–	Ön lastikleri takın (sadece 31900A, 31901A ve 31907A modelleri)
6	Bağlama braketi Cıvata ($\frac{3}{8}$ x 3- $\frac{1}{4}$ inç) Somun ($\frac{3}{8}$ inç)	1 2 2	Bağlama braketini takın (sadece 31900A, 31901A ve 31907A modelleri).
7	Koltuk Kiti (ayrı olarak sipariş edilir; yetkili Toro distribütörünüze başvurun)	1	Koltuğu takın (sadece 31900A, 31901A ve 31907A modelleri).
8	Direksiyon Kapak	1 1	Direksiyonu takın (sadece 31900A, 31901A ve 31907A modelleri).
9	Ses etiketi (Parça no. 144-0512)	1	Ses etiketini takın (sadece 31907A ve 31909A modelleri).
10	Tampon Cıvata ($\frac{3}{8}$ x 3 inç) Cıvata ($\frac{3}{8}$ x 3- $\frac{1}{4}$ inç) Somun ($\frac{3}{8}$ inç)	1 2 4 6	Tamponu takın (sadece 31900A, 31901A ve 31907A modelleri).
11	Hiçbir parça gerekmiyor	–	Denge çubuğu konumunu ayarlayın (sadece 31900A, 31901A ve 31907A modelleri).
12	Hiçbir parça gerekmiyor	–	Akünün bağlanması (sadece 31900A, 31901A ve 31907A modelleri).

Prosedür	Açıklama	Adet	Kullanım
13	İsteğe bağlı ataşman (ayrı olarak sipariş edilir; yetkili Toro distribütörünüze başvurun) Düz başlı vida ($\frac{3}{8}$ inç) Rondela ($\frac{3}{8}$ inç) Flanşlı kilit somunu ($\frac{3}{8}$ inç)	1 2 2 2	Ataşmanı takın.
14	Hiçbir parça gerekmiyor	–	Sıvı seviyelerini kontrol edin.
15	Hiçbir parça gerekmiyor	–	Lastik hava basıncını kontrol edin.
16	CE Kiti (ayrı olarak sipariş edilir; yetkili Toro distribütörünüze başvurun)	1	CE Kitinin Takılması (CE uyumlu ülkelerde kullanım içindir).
17	Ağırlık – 19 kg (modelinize göre değişir) Ağırlık – 6 kg (modelinize göre değişir) Ağırlık Braket Kiti (gerekliyse) Ağırlık – 11 kg (modelinize göre değişir)	1	Arka ağırlığı ekleyin (gerekliyse).
18	Hiçbir parça gerekmiyor	–	Ağırlık transferi basıncını ayarlayın (gerekliyse).

1

Makinenin Sevkiyat Konteynerinden Çıkarılması

Yalnızca 31900A, 31901A ve 31907A modelleri

Hiçbir Parça Gerekmiyor

Prosedür

1. Arka tekerlek göbeklerini palete sabitleyen vidaları sökün.
2. Tahrik milini arka tekerleklere sabitleyen kablo başını kesin.
3. Arka tekerlekleri sevkiyat kasasından çıkarın.
4. Denge çubuğunu yükseltin; bkz. [Denge Çubuğunun Kaldırılması \(sayfa 38\)](#).
5. Denge çubuğunun tepesine, tam orta kısmına bir ceraskal bağlayın ve makineyi yükseltin.
6. Sevkiyat paletini makinenin alt kısmından çıkarın.
7. [Makinenin Arkasının Kaldırılması \(sayfa 50\)](#) şeklinde gösterildiği gibi makinenin arka kısmının altına 2 adet krika yerleştirin.
8. Makineyi krikoların üzerine indirin.

2

Arka Lastiklerin Takılması

Yalnızca 31900A, 31901A ve 31907A modelleri

Bu prosedür için gerekli parçalar:

2	Arka tekerlek
2	Küçük rondela (sadece 2 tekerlekten çekiş sistemi)
2	Büyük rondela (sadece 2 tekerlekten çekiş sistemi)
2	Cıvata ($\frac{5}{8}$ x 1- $\frac{1}{4}$ inç) (sadece 2 tekerlekten çekiş sistemi)
2	Toz kapağı (sadece 2 tekerlekten çekiş sistemi)
8	Bijon somunu (sadece 4 tekerlekten çekiş sistemi)
	Diş kilitleme bileşiği

Prosedür

1. Sevkiyat braketini aks milinden veya tekerlek göbeğinden çıkarın ve braketini atın.
2. Lastikleri sevkiyat konteynerinden çıkarın, lastikleri konteynere sabitleyen 2 cıvata ($\frac{5}{8}$ x 1- $\frac{1}{4}$ inç) büyük rondelaları yerinde bırakın.
3. Her bir lastiği şu şekilde takın:
 - **2 tekerlekten çekişli makineler:**

- A. Cıvataya ($\frac{5}{8}$ x 1- $\frac{1}{4}$ inç) diş kilitleme bileşeni sürün.
- B. Küçük bir rondela, büyük bir rondela ve cıvata ($\frac{5}{8}$ x 1- $\frac{1}{4}$ inç) kullanarak tekerleği aks miline sabitleyin (Şekil 3).

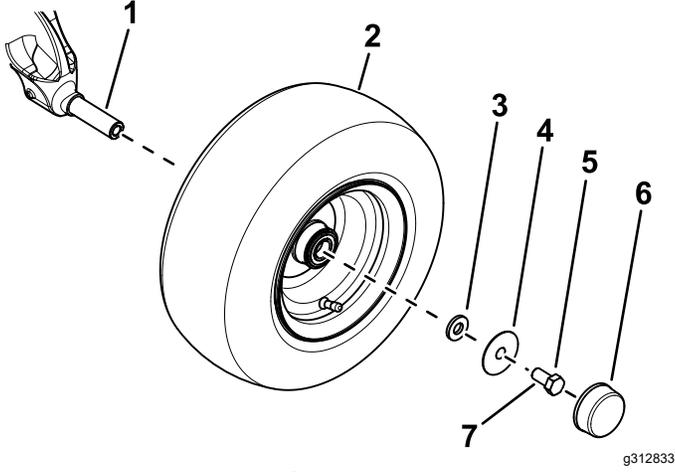

Şekil 3

- | | |
|------------------|---|
| 1. Aks mili | 5. Cıvata ($\frac{5}{8}$ x 1- $\frac{1}{4}$ inç) |
| 2. Lastik | 6. Toz kapağı |
| 3. Küçük rondela | 7. Cıvataya diş kilitleme bileşeni sürün. |
| 4. Büyük rondela | |

- C. Cıvatayı 203 N·m torkla sıkın.
- D. Toz kapağını tekerleğe takın (Şekil 3).
- **4 tekerlekten çekişli makineler:** 4 adet bijon somunu kullanarak tekerleği tekerlek göbeğine sabitleyin (Şekil 4).

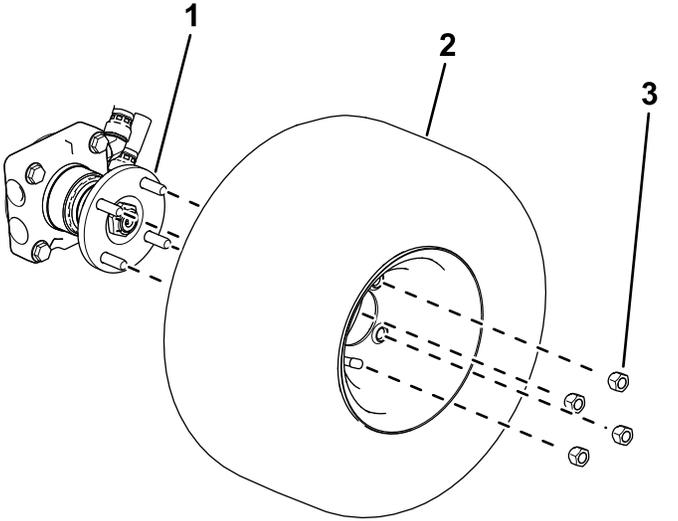

Şekil 4

- | | |
|--------------------|-----------------|
| 1. Tekerlek göbeği | 3. Bijon somunu |
| 2. Lastik | |

4. Tekerlek bijonlarını iyice sıkın; bkz. [Tekerlek Bijonlarının Sıkılması \(sayfa 63\)](#).

3

Ön Lastiklerin Sökülmesi

Yalnızca 31900A, 31901A ve 31907A modelleri

Hiçbir Parça Gerekmiyor

Prosedür

Not: Kaldırma kollarını düzgün takabilmek için bu işlemi yapmanız gerekir.

1. Bijon somunlarını gevşetip sökün (Şekil 11).

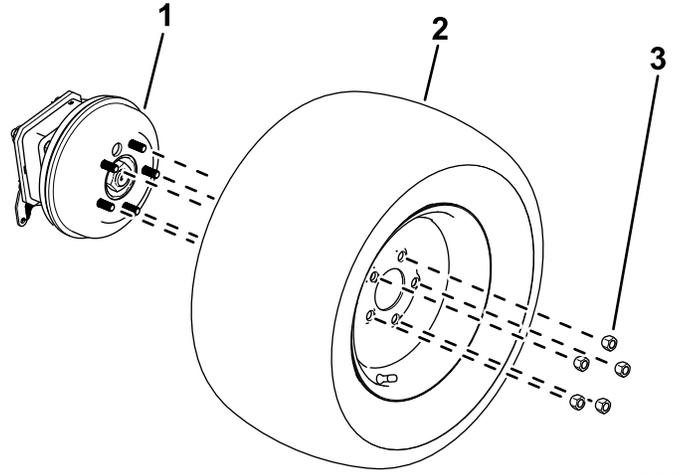

Şekil 5

- | | |
|--------------------|-----------------|
| 1. Tekerlek göbeği | 3. Bijon somunu |
| 2. Lastik | |

2. Tekerlekleri tekerlek göbeklerinden sökün (Şekil 11).

4

Kaldırma Kolu Grubunun Takılması

Yalnızca 31900A, 31901A ve 31907A modelleri

Bu prosedür için gerekli parçalar:

1	Sağ kaldırma kolu
1	Sol kaldırma kolu
2	Büyük pim
2	Cıvata ($\frac{3}{8}$ x 2- $\frac{3}{4}$ inç)
4	Somun ($\frac{3}{8}$ inç)
2	Küçük pim
2	Cıvata ($\frac{3}{8}$ x 1- $\frac{1}{4}$ inç)
2	Gresörlük

Prosedür

Not: Gerekiyorsa, kaldırma kollarını takmak için birinden yardım isteyin.

1. Kaldırma kollarını sevkiyat kasasından çıkarın.
2. 2 büyük pim kullanarak kaldırma kollarını makine şasisine takın (**Şekil 6**).

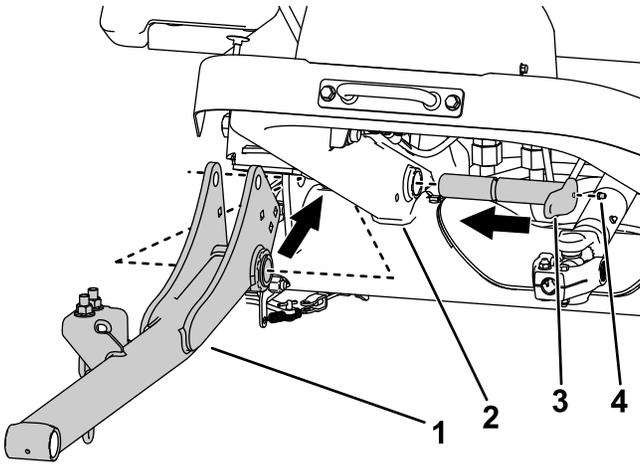

Şekil 6

Sağ taraf gösterilmiştir.

1. Kaldırma kolu
2. Makine şasisi
3. Büyük pim
4. Gresörlük

4. 2 somunu ($\frac{3}{8}$ inç) ve 2 cıvata ($\frac{3}{8}$ x 2- $\frac{3}{4}$ inç) kullanarak büyük pimleri şasiye sabitleyin (**Şekil 7**).

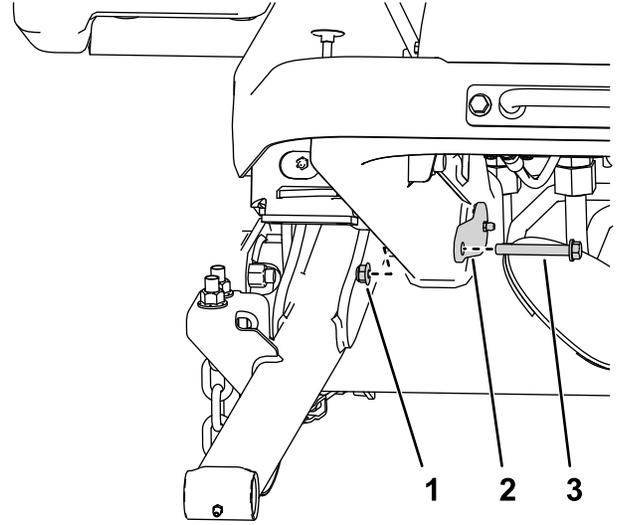

g295767

Şekil 7

Sağ taraf gösterilmiştir.

1. Somun
2. Büyük pim
3. Cıvata

5. Hidrolik silindirleri kaldırma kollarına sabitlemek için aşağıdaki adımları izleyin:

- A. Hidrolik manifoldunun altına bir boşaltma kabı yerleştirin (**Şekil 8** şeklinde gösterilmiştir).

Not: Kaldırma silindirlerini manuel olarak toplayabilmek için az miktarda hidrolik sıvısı boşaltmanız gerekir.

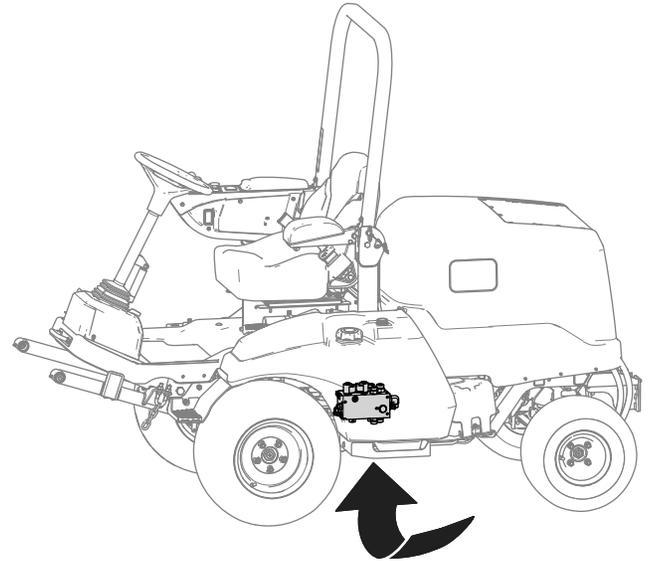

g299920

Şekil 8

3. Gresörlüğü büyük pimlere takın (**Şekil 6**).

- B. Hidrolik manifoldunun C1 portuna bağlanmış hortum döner somununu gevşetin (Şekil 9).

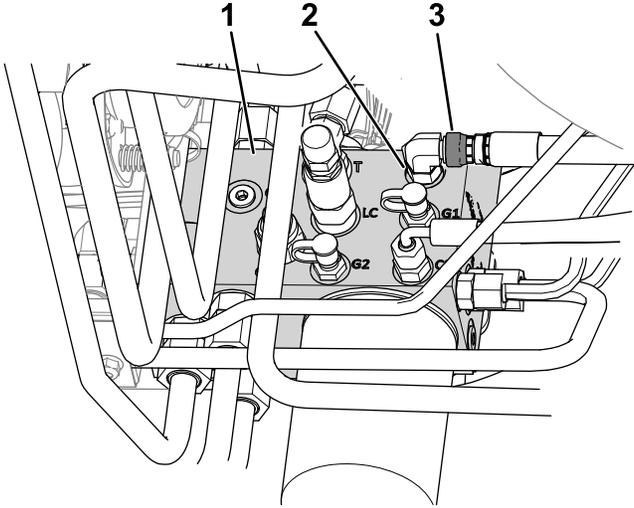

Şekil 9

g312025

1. Manifold
2. Port C1
3. Hortum döner somunu

- C. Konik bir pim zımbası kullanarak silindir çubuğu deliklerini kaldırma kolu delikleriyle hizalayın (Şekil 10).

Not: Hizalamaya destek olması için kaldırma kolunu sonuna kadar yükseltin.

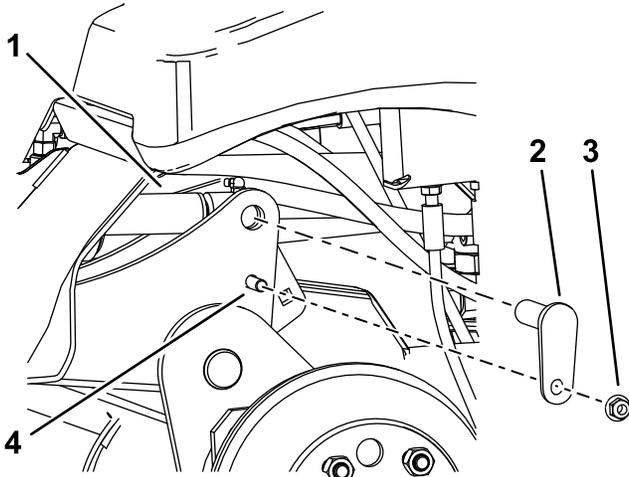

Şekil 10

g467781

1. Silindir çubuğu
2. Küçük pim
3. Somun ($\frac{3}{8}$ inç)
4. Cıvata ($\frac{3}{8} \times 1\frac{1}{4}$ inç)

- D. 2 cıvata ($\frac{3}{8} \times 1\frac{1}{4}$ inç), 2 somun ($\frac{3}{8}$ inç) ve 2 küçük pim kullanarak kaldırma kollarını silindire sabitleyin (Şekil 10).

- E. C1 portundaki hortum döner somununu 41 N·m torkla sıkın.

Not: Hortumun bükülmesini önlemek için bir destek anahtarı kullanın.

6. Bağlantı pimi mafsallarına ve kaldırma kolu pim mafsallarına gres sürün; bkz. [Yatakların ve Burçların Yağlanması](#) (sayfa 51).

5

Ön Lastiklerin Takılması

Yalnızca 31900A, 31901A ve 31907A modelleri

Hiçbir Parça Gerekmiyor

Prosedür

1. Önceden söktüğünüz bijon somunlarını kullanarak lastikleri tekerlek göbeklerine sabitleyin [Şekil 11](#).

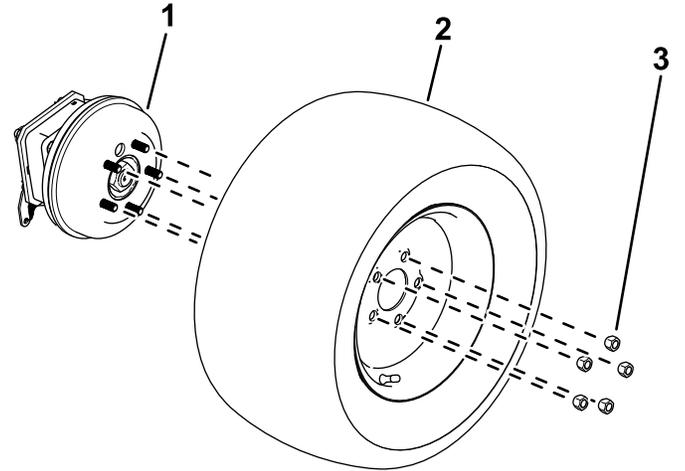

Şekil 11

g299550

1. Tekerlek göbeği
2. Lastik
3. Bijon somunu

2. Tekerlek bijonlarını iyice sıkın; bkz. [Tekerlek Bijonlarının Sıkılması](#) (sayfa 63).

6

Bağlama Braketinin Takılması

Yalnızca 31900A, 31901A ve 31907A modelleri

Bu prosedür için gerekli parçalar:

1	Bağlama braketi
2	Cıvata ($\frac{3}{8}$ x 3- $\frac{1}{4}$ inç)
2	Somun ($\frac{3}{8}$ inç)

Prosedür

2 cıvatayı ($\frac{3}{8}$ x 3- $\frac{1}{4}$ inç) ve 2 somunu ($\frac{3}{8}$ inç) kullanarak bağlama braketini platforma sabitleyin ([Şekil 12](#)).

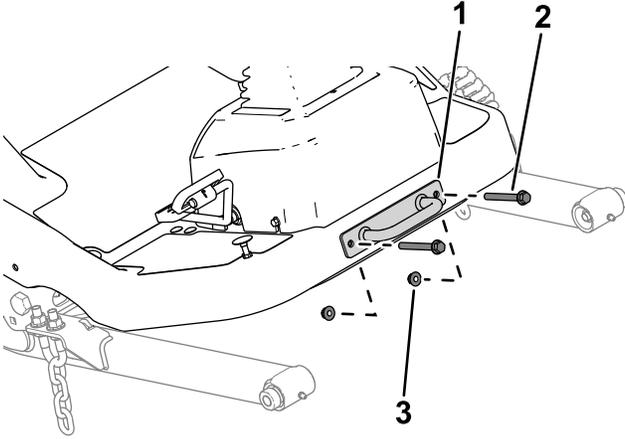

Şekil 12

g299562

1. Bağlama braketi
2. Cıvata
3. Somun

7

Koltuğun Takılması

Yalnızca 31900A, 31901A ve 31907A modelleri

Bu prosedür için gerekli parçalar:

1	Koltuk Kiti (ayrı olarak sipariş edilir; yetkili Toro distribütörünüze başvurun)
---	--

Prosedür

Koltuğu takın; bkz. Koltuk Kiti *Montaj Talimatları*.

8

Direksiyonun Takılması

Yalnızca 31900A, 31901A ve 31907A modelleri

Bu prosedür için gerekli parçalar:

1	Direksiyon
1	Kapak

Prosedür

1. Direksiyonu sevkiyat kasasından çıkarın ([Şekil 13](#)).

9

Ses Etiketinin Takılması

31907A ve 31909A modelleri

Bu prosedür için gerekli parçalar:

1	Ses etiketi (Parça no. 144-0512)
---	----------------------------------

Prosedür

31907A ve 31909A modellerinde, ses etiketini (Parça No. 144-0512) **Şekil 14** şeklinde görüldüğü gibi model yılı etiketinin yanına takın.

Yüzeyin kuru ve temiz olduğundan emin olun.

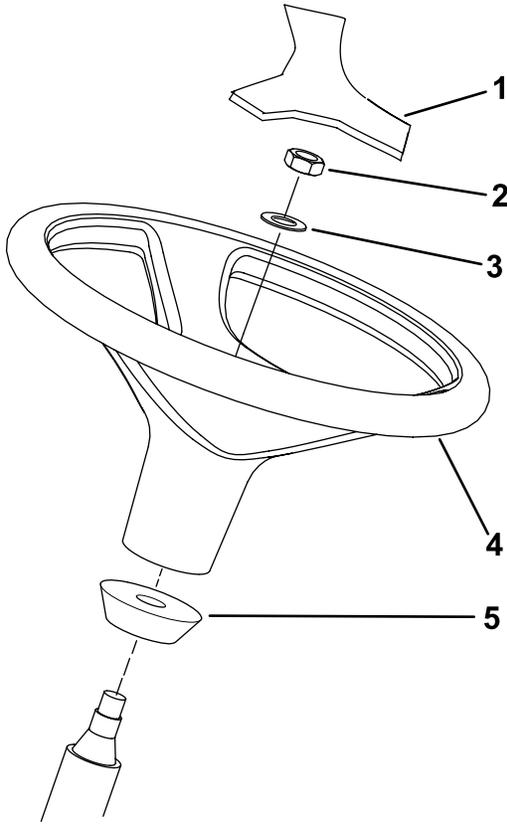

Şekil 13

g307379

1. Kapak
2. Fiberli somun
3. Rondela
4. Direksiyon
5. Köpük ayar pulu

2. Direksiyon milinin fiberli somununu ve rondelasını sökün.

Not: Köpük ayar pulunu direksiyon milinin üzerinde bırakın (**Şekil 13**).

3. Direksiyonu ve rondelayı, direksiyon milinin üzerine kaydırın (**Şekil 13**).
4. Fiberli somunu kullanarak direksiyonu direksiyon miline sabitleyin. Fiberli somunu 27 ila 35 N·m torkla sıkın.
5. Kapağı direksiyona takın (**Şekil 13**).

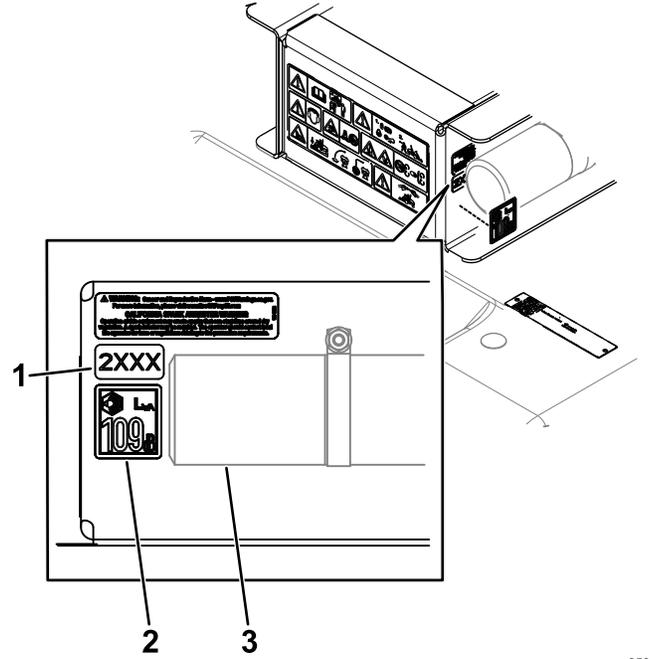

Şekil 14

g353549

1. Model yılı etiketi
2. Ses bilgi etiketi
3. Manuel boru

10

Tamponun Takılması

Yalnızca 31900A, 31901A ve 31907A modelleri

Bu prosedür için gerekli parçalar:

1	Tampon
2	Civata ($\frac{3}{8}$ x 3 inç)
4	Civata ($\frac{3}{8}$ x 3- $\frac{1}{4}$ inç)
6	Somun ($\frac{3}{8}$ inç)

Prosedür

1. Tamponu sevkiyat kasasından çıkarın.
2. 4 civata ($\frac{3}{8}$ x 3- $\frac{1}{4}$ inç) ve 4 somun ($\frac{3}{8}$ inç) kullanarak, Şekil 15 şeklinde gösterildiği gibi tamponun üst kısmını makine şasisine gevşek bir şekilde sabitleyin.

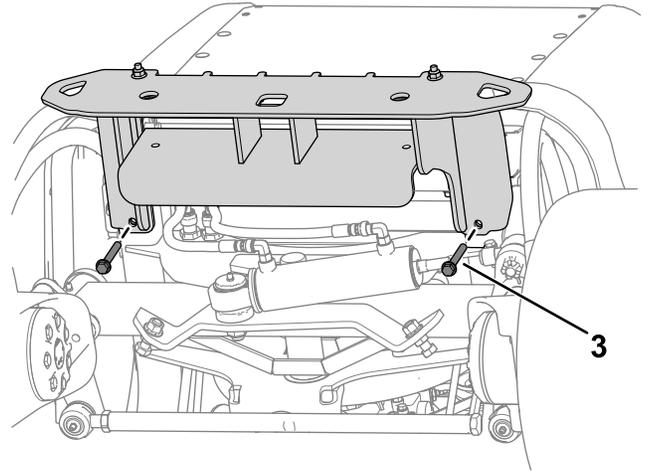
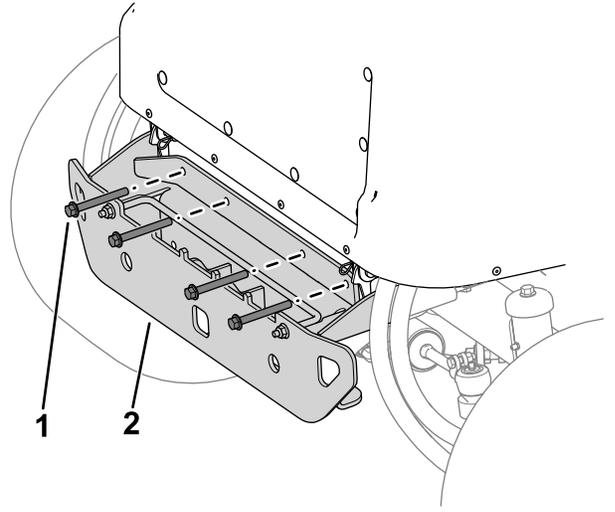

Şekil 15

g302775

1. Civata ($\frac{3}{8}$ x 3- $\frac{1}{4}$ inç)
2. Tampon
3. Civata ($\frac{3}{8}$ x 3 inç)

3. 2 civata ($\frac{3}{8}$ x 3 inç) ve 2 somun ($\frac{3}{8}$ inç) kullanarak, Şekil 15'de gösterildiği gibi tamponu makine şasisinin alt kısmına gevşek bir şekilde sabitleyin.
4. Donanımı sıkın.

11

Denge Çubuğu Konumunun Ayarlanması

Yalnızca 31900A, 31901A ve 31907A modelleri

Hiçbir Parça Gerekmiyor

Prosedür

Denge çubuğunu yükseltin; bkz. [Denge Çubuğunun Kaldırılması \(sayfa 38\)](#).

12

Akünün Bağlanması

Yalnızca 31900A, 31901A ve 31907A modelleri

Hiçbir Parça Gerekmiyor

Prosedür

Aküyü bağlayın; bkz. [Akünün Bağlanması \(sayfa 60\)](#).

13

Ataşmanın Takılması

Bu prosedür için gerekli parçalar:

1	İsteğe bağlı ataşman (ayrı olarak sipariş edilir; yetkili Toro distribütörünüze başvurun)
2	Düz başlı vida (3/8 inç)
2	Rondela (3/8 inç)
2	Flanşlı kilit somunu (3/8 inç)

Prosedür

Önemli: Ataşmanlar arasında değişim yapacağınız zaman, söz konusu ataşmana uygun

arka ağırlıkların parça numarasını yetkili Toro distribütörünüzle teyit edin.

Ön ataşmanı takın (örn. kesme ünitesi, harman döven, küreme bıçağı veya fan); aşağıdaki adımları uygulayın ve ek montaj talimatları için ilgili ataşmanın *Kullanma Kılavuzuna* başvurun.

1. Tahrik milini destekleyerek, tahrik mili pimini direksiyon valfi montaj braketine sabitleyen kapaklı vidayı ve kilitleme somununu sökün ([Şekil 16](#)) ve tahrik milini dikkatle indirin.

Not: Kapaklı vidayı ve kilit somununu atın.

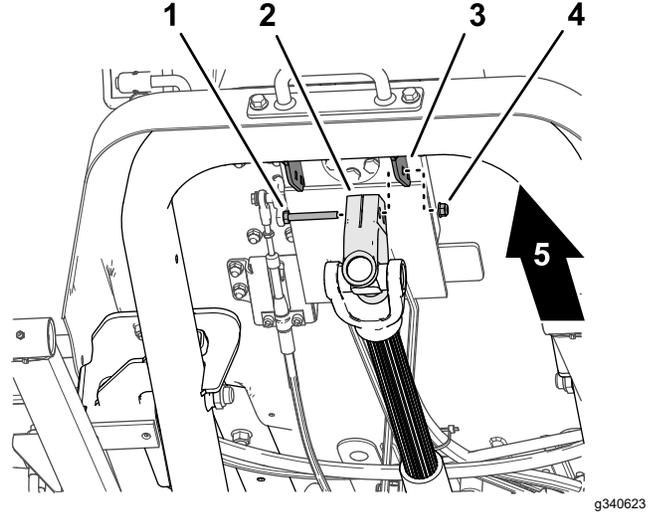

Şekil 16

1. Kapaklı vida
2. Tahrik mili pimi
3. Direksiyon valfi montaj braketi
4. Kilit somunu
5. Makinenin önü

2. PTO milinin düzgün hizalandığını kontrol edin; bkz. [PTO Tahrik Milinin Hizalanması \(sayfa 63\)](#).
3. Size yardımcı olacak bir kişiyi koltuğa oturtun, anahtarı AÇIK konumuna getirin ve kaldırma kollarına bastırırken ataşman kaldırma anahtarını kullanarak kaldırma kollarını indirin.
4. Kaldırma kolundaki delikleri, ataşmanın *Montaj Talimatlarında* açıklandığı gibi ataşman kolundaki deliklerle hizalayın.
5. Tahrik mili pimindeki kamaları ataşman giriş mili kamalarının üzerine hizalayın ([Şekil 17](#)) pimi milin üzerine kaydırın.

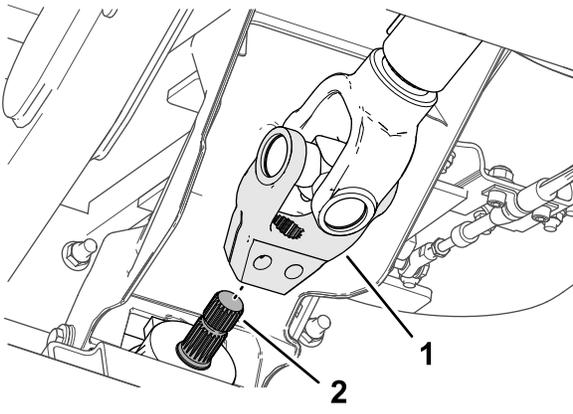

Şekil 17

g340624

1. Tahrik mili pimi 2. Giriş mili

6. Bir rondela ($\frac{3}{8}$ inç) ve tahrik mili pimindeki delik (Şekil 18) üzerinden düz başlı kapaklı bir vida ($\frac{3}{8} \times 2\text{-}\frac{1}{4}$ inç) takın ve kapaklı vidayı flanşlı bir kilit somunuyla ($\frac{3}{8}$ inç) sabitleyin.

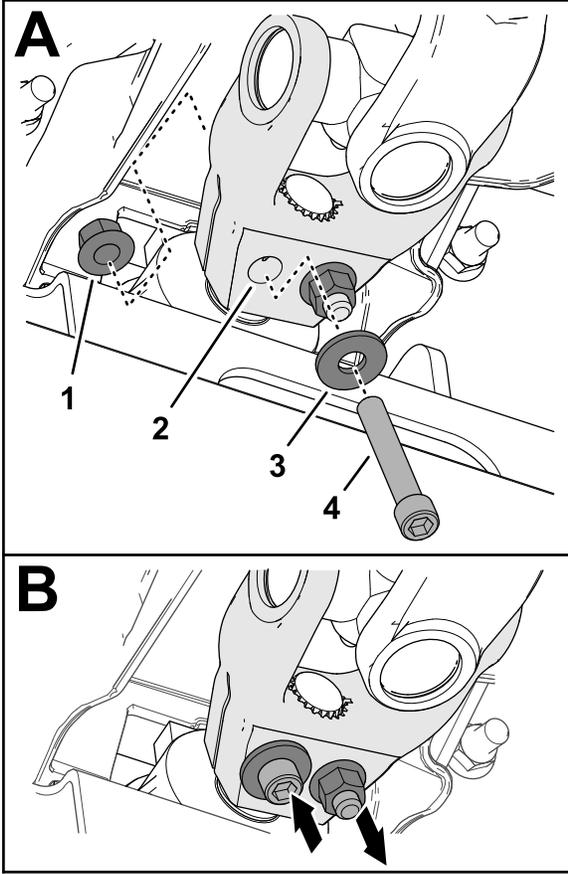

Şekil 18

g340626

1. Flanşlı kilit somunu ($\frac{3}{8}$ inç) 3. Rondela ($\frac{3}{8}$ inç)
2. Tahrik mili pimi 4. Düz başlı kapaklı vida ($\frac{3}{8} \times 2\text{-}\frac{1}{4}$ inç)

7. Bir rondela ($\frac{3}{8}$ inç) ve tahrik mili pimindeki delik (Şekil 18) üzerinden karşı taraftan düz başlı kapaklı bir vida ($\frac{3}{8} \times 2\text{-}\frac{1}{4}$ inç) takın ve

kapaklı vidayı flanşlı bir kilit somunuyla ($\frac{3}{8}$ inç) sabitleyin.

8. Kilit somunlarını, değişken bir sıkma düzeniyle kademeli olarak 61 N·m torkla sıkın.

14

Sıvı Seviyelerinin Kontrolü

Hiçbir Parça Gerekmiyor

Prosedür

Motoru ilk kez çalıştırmadan önce şu sıvı seviyesi kontrollerini yapın:

- Motor yağı seviyesini kontrol edin; bkz. [Motor Yağı Seviyesinin Kontrolü \(sayfa 53\)](#).
- Soğutma sıvısı seviyesini kontrol edin; bkz. [Soğutma Sistemi ve Soğutma Sıvısı Seviyesinin Kontrolü \(sayfa 64\)](#).
- Hidrolik sıvısı seviyesini kontrol edin; bkz. [Hidrolik Sıvısı Seviyesinin Kontrol Edilmesi \(sayfa 71\)](#).

15

Lastik Hava Basıncı Kontrolü

Hiçbir Parça Gerekmiyor

Prosedür

Lastik hava basıncını kontrol edin; bkz. [Lastik Hava Basıncının Kontrol Edilmesi \(sayfa 35\)](#).

Önemli: İyi bir kesim kalitesi ve optimum makine performansı sağlamak için tüm lastiklerde basıncı koruyun. Lastikleri gereğinden az şişirmeyin.

16

CE kitinin takılması

Bu prosedür için gerekli parçalar:

1	CE Kiti (ayrı olarak sipariş edilir; yetkili Toro distribütörünüze başvurun)
---	--

Prosedür

Bu makineyi CE standartlarına uyan bir ülkede kullanıyorsanız CE kitini takın; *Montaj Talimatlarına* bakın.

17

Arka Ağırlığın Eklenmesi

Bu prosedür için gerekli parçalar:

	Ağırlık – 19 kg (modelinize göre değişir)
	Ağırlık – 6 kg (modelinize göre değişir)
1	Ağırlık Braket Kiti (gerekliyse)
	Ağırlık – 11 kg (modelinize göre değişir)

Her bir makineyle birlikte gönderilen ağırlık için aşağıdaki tabloya bakın:

Model	Gönderilen Arka Ağırlık
31900A	2 ağırlık (her biri 19 kg)
31901A	1 ağırlık (19 kg)
31907A	0 ağırlık
31909A	5 ağırlık (her biri 19 kg) ve 2 ağırlık (her biri 6 kg)

Gerekli Arka Ağırlığın Belirlenmesi

Makinenizde, çekiş ünitesi ve ataşman kombinasyonunuza uygun minimum miktarda arka ağırlık olmasını sağlayın. 31900A, 31901A ve 31907A modellerinde, eğimli zeminlerde daha iyi bir performans için daha fazla arka ağırlık da ekleyebilirsiniz.

- Gereken minimum ağırlık sayısını belirlemek için [Gereken Minimum Arka Ağırlık \(sayfa 22\)](#) tablosuna bakın.
- Eğimli zeminlerde daha iyi bir performans elde etmek için, [Eğimli Zeminlerde Daha İyi Bir Performans için Gereken Arka Ağırlık \(sayfa 24\)](#) tablosunda belirtilen sayılarda ağırlık ekleyin.

İyi bir ROPS performansı için, bu tabloda belirtilenden fazla ağırlık eklemeyin.

Not: CE Kiti taktıysanız, çekiş ünitesi ve ataşman kombinasyonunuza uygun eğitim etiketini görmek için Kitin *Montaj Talimatlarına* bakın. Doğru miktarda (yani, gerekli eğitim standardını karşılayacak veya eğimli zeminlerde daha iyi performans sağlayacak miktarda) arka ağırlık eklendiğinden emin olun.

Gereken Minimum Arka Ağırlık

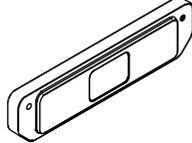
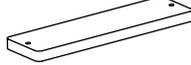
Çekiş Ünitesi Model Numarası	Ataşman Model Numarası veya Adı	Gereken Ağırlık Sayısı			
		19 kg	6 kg	11 kg	Toplam
					
31900A	31970, 31971, 31974	2	0	0	2
	31970, 31971, 31974 ve Güneşlikli	3	0	0	3
	31972, 31973, 31975	3	0	0	3
	31972, 31973, 31975 ve Güneşlikli	4	0	0	4
	02835	4	0	0	4
	02835 ve Güneşlikli	5	0	0	5
	M-B Döner Süpürge	4	0	0	4
	MSC23345 ve 31990*	5	2	0	7
	M-B Döner Süpürge ve 31990*	5	2	3	10
	Erskine Kar Püskürtme Makinesi ve 31990*	5	2	2	9
31901A	31970, 31971, 31974	1	0	0	1
	31970, 31971, 31974 ve Güneşlikli	2	0	0	2
	31972, 31973, 31975	2	0	0	2
	31972, 31973, 31975 ve Güneşlikli	3	0	0	3
	02835	3	0	0	3
	02835 ve Güneşlikli	3	0	0	3
	M-B Döner Süpürge	4	0	0	4
	MSC23345 ve 31990*	5	0	0	5
	M-B Döner Süpürge ve 31990*	5	2	3	10
	Erskine Kar Püskürtme Makinesi ve 31990*	5	2	2	9

Gereken Minimum Arka Ağırlık (cont'd.)

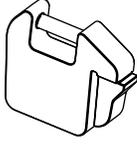
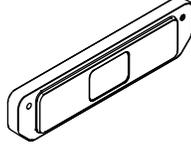
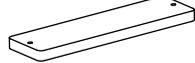
Çekiş Ünitesi Model Numarası	Ataşman Model Numarası veya Adı	Gereken Ağırlık Sayısı			Toplam
		19 kg	6 kg	11 kg	
					
31907A	31970, 31971	0	0	0	0
	31970, 31971 ve Güneşlikli	0	0	0	0
	31972, 31973	1	0	0	1
	31972, 31973 ve Güneşlikli	2	0	0	2
	02835	1	0	0	1
	02835 ve Güneşlikli	2	0	0	2
	M-B Döner Süpürge	1	0	0	1
	MSC23345 ve 31990*	5	2	0	7
	M-B Döner Süpürge ve 31990*				
	Erskine Kar Püskürtme Makinesi ve 31990*				
31909A	31970, 31971	5	2	0	7
	31972, 31973				
	02835				
	MSC23345				
	M-B Döner Süpürge				
	Erskine Kar Püskürtme Makinesi				
*31990 Modeli, Kış Kabinidir. Belirtilen ağırlık gerekliliği, aynı anda hem Kış Kabinini hem de bir ataşman (örn. kar püskürtme makinesi veya döner süpürge) takılmış bir makine içindir.					

Eğimli Zeminlerde Daha İyi Bir Performans için Gereken Arka Ağırlık

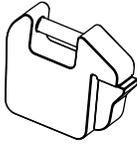
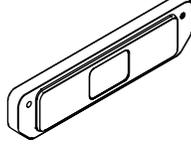
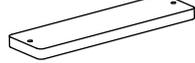
Çekiş Ünitesi Model Numarası	Ataşman Model Numarası veya Adı	Gereken Ağırlık Sayısı			Toplam
		19 kg	6 kg	11 kg	
					
31900A	31970, 31971, 31974	5	0	0	5
	31970, 31971, 31974 ve Güneşlikli	5	0		5
	31972, 31973, 31975	5	0		5
	31972, 31973, 31975 ve Güneşlikli	5	0		5
	02835	5	0		5
	02835 ve Güneşlikli	5	2		7
31901A	31970, 31971, 31974	5	2	0	7
	31970, 31971, 31974 ve Güneşlikli	5	0		5
	31972	5	0		5
	31973, 31975	5	2		7
	31972, 31973, 31975 ve Güneşlikli	5	0		5
	02835	5	2		7
	02835 ve Güneşlikli	5	2		7
31907A	31970, 31971	5	2	0	7
	31970, 31971 ve Güneşlikli	4	0		4
	31972, 31973	5	0		5
	31972, 31973 ve Güneşlikli	3	0		3
	02835	3	2		5
	02835 ve Güneşlikli	2	0		2

Arka ağırlık eklemeniz gerekirse, ek ağırlıklar için yetkili Toro distribütörünüze danışın ve aşağıdaki montaj prosedürlerini inceleyin:

19 kg Ağırlıklar Ekleme

1. Ağırlık kilidi çubuğunu tampona sabitleyen donanımı gevşetin.

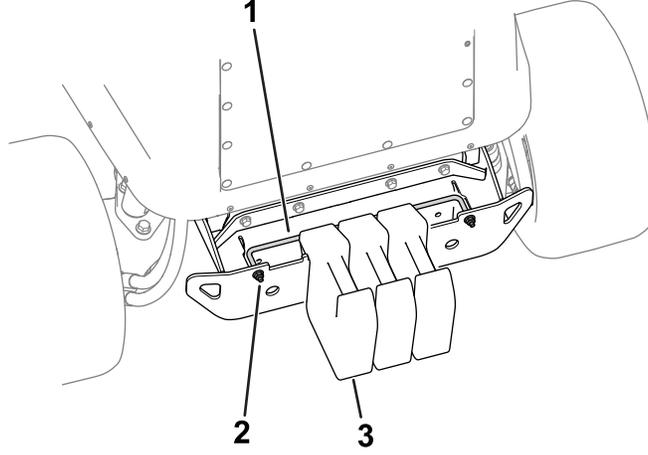

Şekil 19

g299565

1. Ağırlık kilidi çubuğu
2. Somun
3. Ağırlık – 19 kg

2. Gerekli miktarda ağırlık ekleyin.
3. Ağırlığı tampona sabitlemek için ağırlık kilidi çubuğu donanımını sıkın.

6 kg Ağırlıklar Ekleme

1. Aşağıdaki parçaları sipariş etmek için yetkili Toro distribütörünüze danışın:

Parça Adı	Miktar	Parça Numarası
Vida ($\frac{3}{8}$ x 3- $\frac{1}{2}$ inç)	2	116-4701
Rondela	2	125-9676
Somun ($\frac{3}{8}$ inç)	2	104-8301

2. Donanımı kullanarak ağırlıkları tampona sabitleyin (Şekil 20).

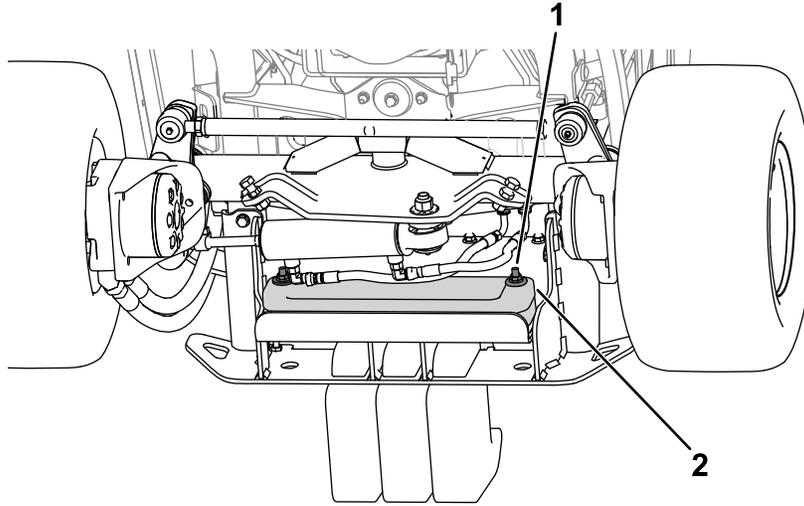

Şekil 20

g324822

1. Donanım
2. Ağırlık – 6 kg

11 kg Ağırlıklar Ekleme

Maks. 2 ağırlık (her biri 11 kg) gerektiren çekiş ünitesi/ataşman konfigürasyonları için:

1. Ağırlık Braketi Kiti (Parça No. 144-0480) sipariş etmek için yetkili Toro distribütörünüze danışın.
2. Ağırlık Braketi Kitini takın; kitin *Montaj Talimatlarını* inceleyin.

2 ağırlıktan daha fazla ağırlık (her biri 11 kg) gerektiren çekiş ünitesi/ataşman konfigürasyonları için:
[örn. 31990 ve MSC23345 ile donatılmış Model 31900A çekiş ünitesi]

1. Aşağıdaki parçaları sipariş etmek için yetkili Toro distribütörünüze danışın:

Parça Adı	Miktar	Parça Numarası
Cıvata ($\frac{3}{8}$ x 4 inç)	2	323-16
Somun ($\frac{3}{8}$ inç)	2	3256-3
Ağırlık (11 kg)	1	144-0484-03
Ağırlık Braketi Kiti (montaj donanımı ve 2 ağırlık dahildir)	1	144-0480

2. Mevcut durumunuza göre aşağıdaki adımları uygulayın:

Not: Bu adımlar için bkz. [Şekil 21](#).

• **Henüz takılmamış olan Ağırlık Braketi Kitleri için:**

- A. Cıvataları ($\frac{3}{8}$ x 4 inç) ve somunları ($\frac{3}{8}$ inç) kullanarak 3 ağırlığı braketeye sabitleyin ([Şekil 21](#)).
- B. Ağırlık braketini makineye sabitlemek için altıgen cıvataları ve somunları (Kite dahildir) kullanın ([Şekil 21](#)).

• **Önceden takılmış olan Ağırlık Braketi Kitleri için:**

- A. Ağırlık braketini makineden sökün ([Şekil 21](#)).
Donanımı muhafaza edin.
- B. Ağırlıkları braketeye sabitleyen mevcut donanımı yerinden çıkarın.
- C. Cıvataları ($\frac{3}{8}$ x 4 inç) ve somunları ($\frac{3}{8}$ inç) kullanarak 3 ağırlığı braketeye sabitleyin ([Şekil 21](#)).
- D. Ağırlık braketini makineye sabitlemek için, daha önce söktüğünüz donanımı kullanın ([Şekil 21](#)).

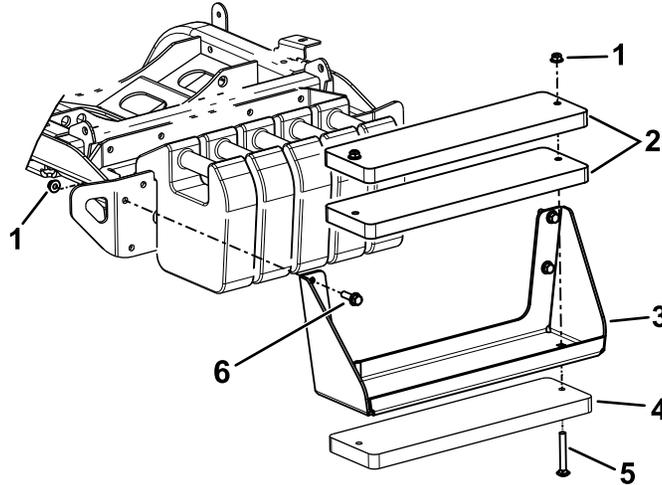

Şekil 21

1. Somun (Parça No. 3256-3)
2. Ağırlıklar (Kite dahildir)
3. Ağırlık braketini
4. Ek ağırlık
5. Cıvata (Parça No. 323-16)
6. Altıgen cıvata (Kite dahildir)

g331756

18

Ataşmanın Ağırlık Transferinin Ayarlanması

Hiçbir Parça Gerekmiyor

Prosedür

Bu prosedürü yalnızca, standart döner kesme ünitelerinden farklı bir ataşman (örn. kar püskürtme makinesi, bıçak veya harman döven) takıyorsanız uygulayın.

Ataşmanın ağırlığını çekiş ünitesine aktarmak için kullanılan hidrolik basıncını, hidrolik manifoldunun ağırlık transfer valfini ayarlayarak değiştirebilirsiniz. En yüksek performans için, ağırlık transfer valfini, hem bozuk zeminlerde ataşmanın sıçrama hareketi en aza indirilecek hem de zorlu zeminlerde ataşman zorlukla ilerlemeyecek veya hızla yere inmeyecek biçimde ayarlayın.

- Bozuk bir zeminde makineyi sürerken ataşmanın çizgi takip performansını artırmak için, hidrolik manifoldunda ağırlık transfer (hidrolik) basıncını **düşürün**.

Not: Ataşmanın tekerleklerinin veya kar püskürtme makinesinin ön kenarının yerle teması kesilirse ağırlık transfer valfi basıncı çok yükselir.

- Düz çim kesiyorsanız, kesme ünitesi çimi sıyrıyorsa, yandan yana kesim kalitesi aynı değilse veya kar püskürtme makinesinin ön kenarı aşırı derecede sıyırma yapıyorsa, hidrolik manifoldunda ağırlık transfer basıncını **yükseltin**.

Not: Ağırlık transfer basıncı yükseltince ağırlık da ataşmandan çekiş ünitesinin tekerleklerine aktarılır, bu da çekiş ünitesinin çekiş gücünü artırır.

Ağırlık transfer basıncını şöyle ayarlayın:

1. Makineyi 10 dakika çalıştırın.

Not: Bu sayede hidrolik sıvısı ısınacaktır.

2. Makineyi düz bir zemine park edin, ataşmanı indirin, park frenini etkinleştirin, motoru kapatın ve anahtarı kontakta çıkarın.
3. Makinenin altında kaldırma manifoldunu bulun ([Şekil 22](#)).

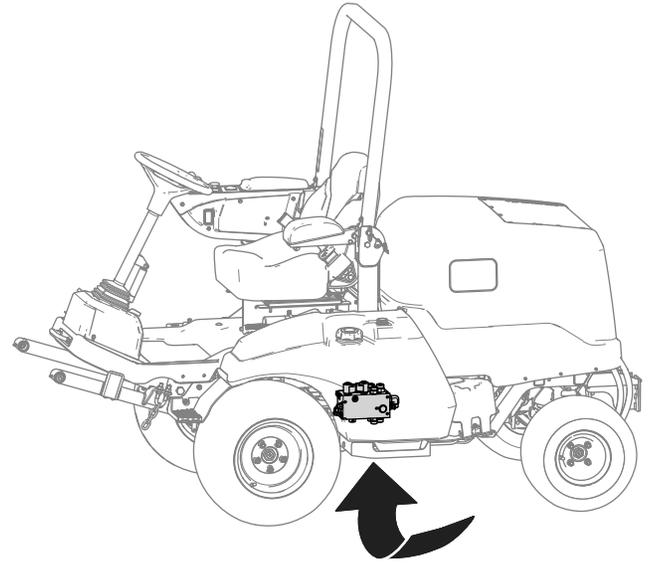

Şekil 22

g299920

4. Test portuna (G1 etiketli olan; bkz. [Şekil 23](#)) bir basınç göstergesi bağlayın.

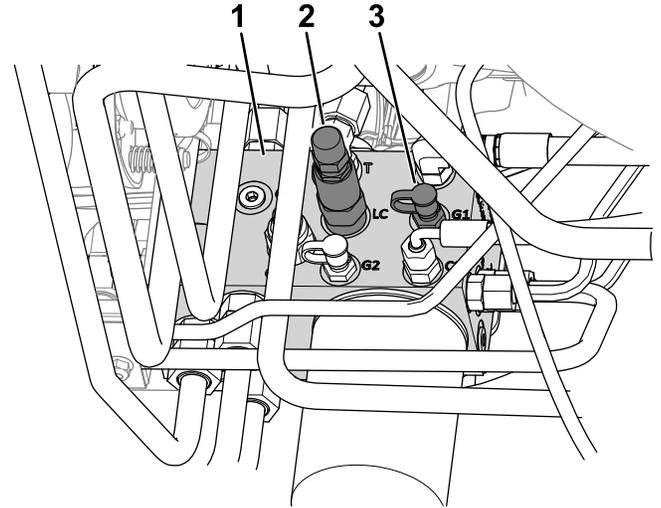

Şekil 23

g299924

1. Hidrolik manifoldu
2. Ağırlık transfer makarası (LC)
3. Test portu (G1)

5. Kaldırma manifoldu tarafında, kapağı test portundan (G1 etiketli olan; bkz. [Şekil 23](#)) çıkarın.
6. Ağırlık transfer makarasının ucundaki sıkıştırma somununu gevşetin (LC etiketli olan; bkz. [Şekil 23](#)).
7. Motoru çalıştırın, gaz kolunu YÜKSEK RÖLANTI konumuna getirin.
8. Altıgen lokma anahtarını kullanarak, ağırlık transfer makarasının karşı ağırlık valfini, basınç göstergesinde istenen basınç gösterilene kadar

ayarlayın; ataşman için tavsiye edilen basınç ayarını görmek için aşağıdaki tabloya bakın.

- Basıncı yükseltmek için ayar vidasını saat yönünde döndürün.
- Basıncı düşürmek için ayar vidasını saatin aksi yönünde döndürün.

Ataşman	Ağırlık Transfer Basıncı
Döner kesme ünitesi	17,24 bar (250 psi)
Harman Dövenli Çim Biçme Makinesi (Model No. 02835)	13,79 bar (200 psi)
Kar Püskürtme Makinesi	17,24 bar (250 psi)
Kar Küreme Bıçağı (Model No. MSC23345)	13,79 bar (200 psi)
Döner Süpürge (1,5 m)	17,24 bar (250 psi)

9. Motoru kapatın ve anahtarı çıkarın.
10. Ağırlık transfer makarasının ucundaki sıkıştırma somununu 13 ila 16 N·m torkla sıkın.
11. Kapağı test portuna takın.
12. Basınç göstergesini test portundan çıkarın.

Ürüne genel bakış

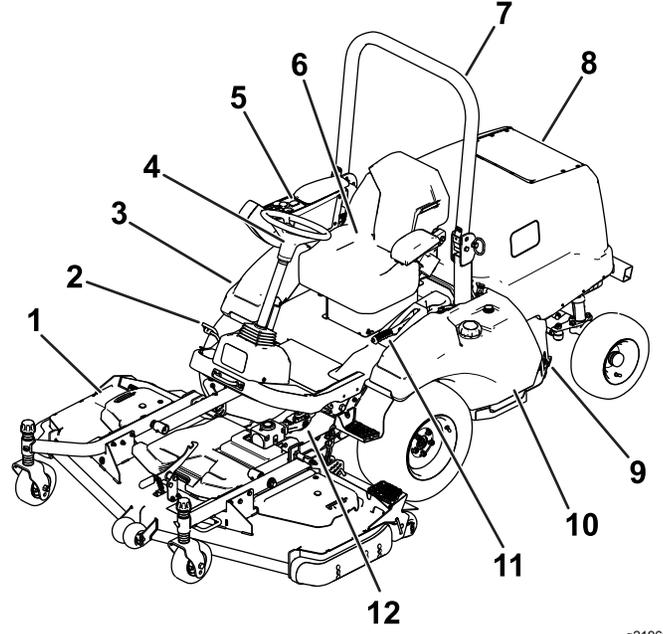

Şekil 24

g219621

1. Kesme ünitesi
2. Hareket pedalı
3. Hidrolik sıvısı deposu
4. Direksiyon
5. Konsol
6. Operatör koltuğu
7. Denge çubuğu
8. Kaput/motor bölmesi
9. Akü
10. Yakıt deposu
11. Park freni
12. PTO mili

Kontroller

Hareket Pedalı

Not: Makineyi kullanmaya başlamadan önce koltuk konumunu ayarlayın. Koltuk ayarlama talimatları için koltuk kitinin *Montaj Talimatlarına* bakın.

Makineyi öne veya arkaya hareket ettirmek için hareket pedalını (**Şekil 25**) kullanın.

- **Makineyi ileri hareket ettirme:** Parmaklarınızın ucuyla pedalın en üst kısmına basın.
- **Makineyi geri hareket ettirme:** Parmaklarınızın ucuyla pedalın en alt kısmına basın.

Not: Topuğunuzu platformda tutup parmaklarınızın ucuyla pedala basarak sabit bir konum elde edebilirsiniz.

Yürüyüş hızı, pedala ne kadar ileri basıldığı ile doğru orantılıdır. Maksimum yürüyüş hızı için, gaz kolu HIZLI konumundayken çekiş pedalına sonuna kadar basmanız gerekir. Maksimum ileri hızlar şöyledir:

Model Numarası:	Maksimum İleri Hız
31900A	20 km/sa (12 mil/sa)
31901A	20 km/sa (12 mil/sa)
31907A	22,5 km/sa (14 mil/sa)
31909A	20 km/sa (12 mil/sa)

Ağır yük altındayken veya bir yokuş çıkıyorken maksimum güç elde etmek için, motor devrini yüksek tutmak amacıyla çekiş pedalına hafifçe basarak gaz kolunu HIZLI konumuna getirin. Motorun devri aniden düşmeye başladığında, çekiş pedalından ayağınızı yavaşça çekip motor devrinin yükselmesine izin verin.

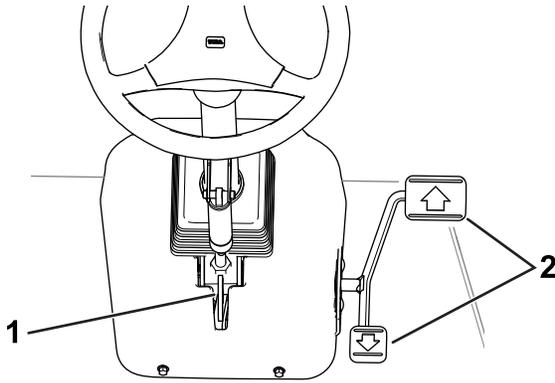

g219608

Şekil 25

1. Ayarlı direksiyon kolu
2. Hareket pedalı

Ayarlı Direksiyon Kolu

Direksiyonu kendinize doğru yatırmak için ayarlı direksiyon kolunu (**Şekil 25**) aşağı itin ve direksiyon kolunu kendinize doğru çekin. Direksiyon kolunu direksiyonu rahatça tutabileceğiniz bir konuma gelince kolu bırakın.

Park Freni

Motoru her durdurduğunuzda, makinenin kazayla hareket etmesini önlemek için park frenini etkinleştirin (şek. 16).

- **Park frenini etkinleştirin:** Kolu yukarı, ETKİN konumuna çekin.

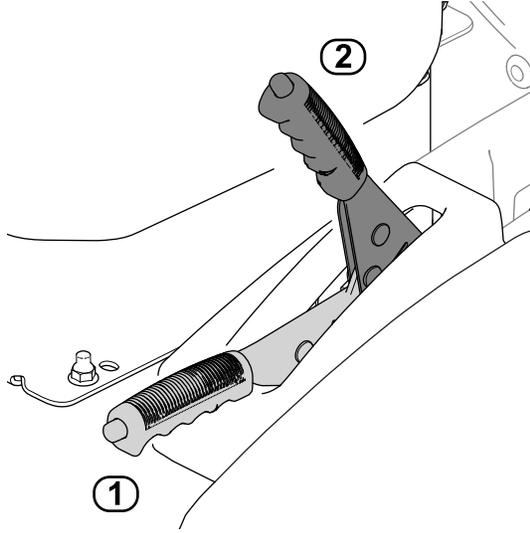

Şekil 26

g219574

1. DEVRE DIŞI konumu
2. ETKİN konumu

- **Park frenini devre dışı bırakın:** Kolun en üst kısmındaki düğmeye baş parmağınızla basın ve kolu aşağı, DEVRE DIŞI konumuna indirin.

Not: Kol tamamen inmezse, hareket pedalını etkinleştirdiğiniz zaman makinenin motoru durur.

Konsol

Konsol kontrollerinin açıklaması için aşağıdaki bölümlere bakın (Şekil 27).

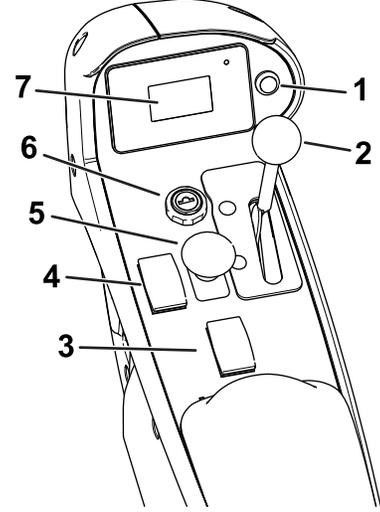

Şekil 27

31900A ve 31901A modelleri

g300409

1. Gösterge ekranı düğmesi
2. Gaz kontrolü
3. Kesme ünitesi kaldırma anahtarı
4. Buji anahtarı
5. PTO şalteri
6. Anahtarlı şalter
7. Gösterge ekranı anahtarı

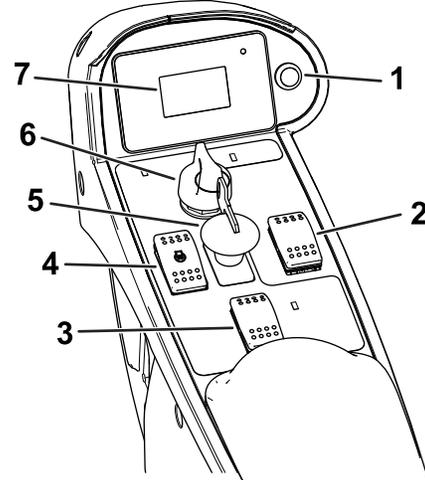

Şekil 28

31907A ve 31909A modelleri

g467779

1. Gösterge ekranı düğmesi
2. Gaz kontrolü
3. Kesme ünitesi kaldırma anahtarı
4. Buji anahtarı
5. PTO şalteri
6. Anahtarlı şalter
7. Gösterge ekranı anahtarı

Ataşman Kaldırma Anahtarı

Ataşman kaldırma anahtarı ataşmanı en yüksek konuma (TAŞIMA konumu) yükseltir ve en alçak konuma (ÇALIŞMA konumu) indirir.

- **Ataşmanı yükseltmek için:** Anahtarın arka kısmına basın.
- **Ataşmanı indirmek için:** Anahtarın ön kısmına basın.

Makineyi farklı yerler arasında taşıyacağınız zaman ataşmanı TAŞIMA konumuna yükseltin. Makineyi kullanmadığınız zamanlarda ataşmanı ÇALIŞMA konumuna indirin.

PTO Şalteri

- **PTO'yu etkinleştirmek için:** Şalteri yukarı çekin.
- **PTO'yu devre dışı bırakmak için:** Şalteri aşağı itin.

PTO'yu sadece PTO ataşmanı ÇALIŞMA konumundayken (tahrik mili bağlı olarak yere indirilmiş) ve çalışmaya hazır olduğunuzda etkinleştirmeniz gerekir.

Not: PTO şalteri AÇIK konumdayken kullanıcı koltuğundan ayrılırsanız makine motoru durduracaktır; bkz. [PTO Özelliğinin Sıfırlanması \(sayfa 43\)](#).

Anahtarlı Şalter

Anahtarlı şalterin 3 konumu vardır: KAPALI, AÇIK/ÖN ISITMA ve MARŞ.

Motoru çalıştırmak veya durdurmak [bkz. [Motoru Çalıştırma \(sayfa 42\)](#) veya [Motorun Durdurulması \(sayfa 43\)](#)] ya da ekrandaki bilgileri incelemek [bkz. [Ekrandaki Bilgilerin Anlaşılması \(sayfa 39\)](#)] için bu anahtarı kullanabilirsiniz.

Gaz Kontrolü

Gaz kontrolü motor devrini ayarlar.

- **Motor devrini artırın:** Kolu ileri hareket ettirin veya anahtar üzerindeki İLERİ konumuna itin.
- **Motor devrini düşürün:** Kolu geriye doğru hareket ettirin veya anahtar üzerindeki GERİ konumuna itin.

Buji Anahtarı

Soğuk bir motorun çalıştırılmasını kolaylaştırmak için buji anahtarını kullanın.

Gösterge Ekranı

Gösterge ekranı, makinenin çalışma durumu, çeşitli arıza teşhis bilgileri ve diğer bazı bilgiler gibi makineniz hakkında çeşitli bilgiler sunar.

Ekranda sunulan diğer bilgileri de görmek için bkz. [Ekrandaki Bilgilerin Anlaşılması \(sayfa 39\)](#).

Gösterge Ekranı Düğmesi

Bkz. [Gösterge Ekranı Düğmesinin Kullanılması \(sayfa 39\)](#).

Kabin Kontrolleri

Kabinle Donatılmış Makineler

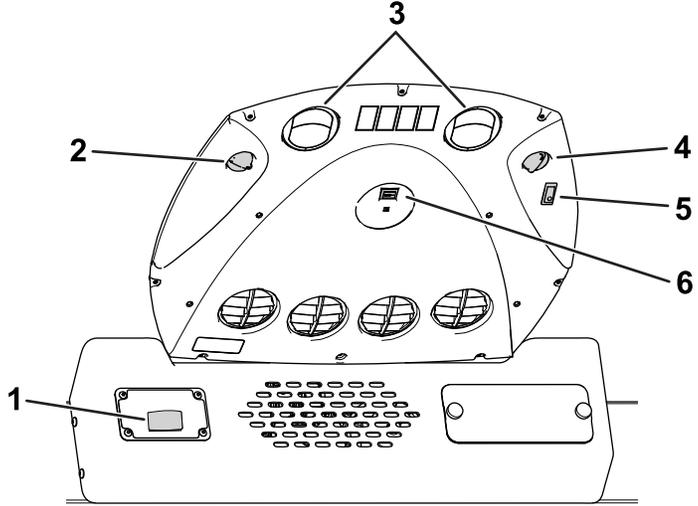

Şekil 29

g320790

- | | |
|----------------------------|-----------------------------|
| 1. Ön cam silecek anahtarı | 4. Lamba anahtarı |
| 2. Fan kontrol düğmesi | 5. Sıcaklık kontrol düğmesi |
| 3. Devridaim menfezleri | 6. Klima anahtarı |

Ön Cam Silecek Anahtarı

Ön cam sileceklerini çalıştırmak veya durdurmak için anahtarı (Şekil 29) kullanın.

Fan Kontrol Düğmesi

Fan hızını düzenlemek için fan kontrol düğmesini (Şekil 29) döndürün.

Lamba Anahtarı

Tepe lambasını açmak veya kapatmak için anahtarı (Şekil 29) kullanın.

Sıcaklık Kontrol Düğmesi

Kabindeki hava sıcaklığını düzenlemek için sıcaklık kontrol düğmesini (Şekil 29) döndürün.

Klima Anahtarı

Klimayı çalıştırmak veya durdurmak için anahtarı (Şekil 29) kullanın. Klima hava akışını kontrol etmek için fan kontrol düğmesini kullanın.

Klima çalışınca devridaim menfezlerini (Şekil 29) açın.

Özellikler

Not: Tasarım ve teknik özellikler önceden haber verilmeden değiştirilebilir.

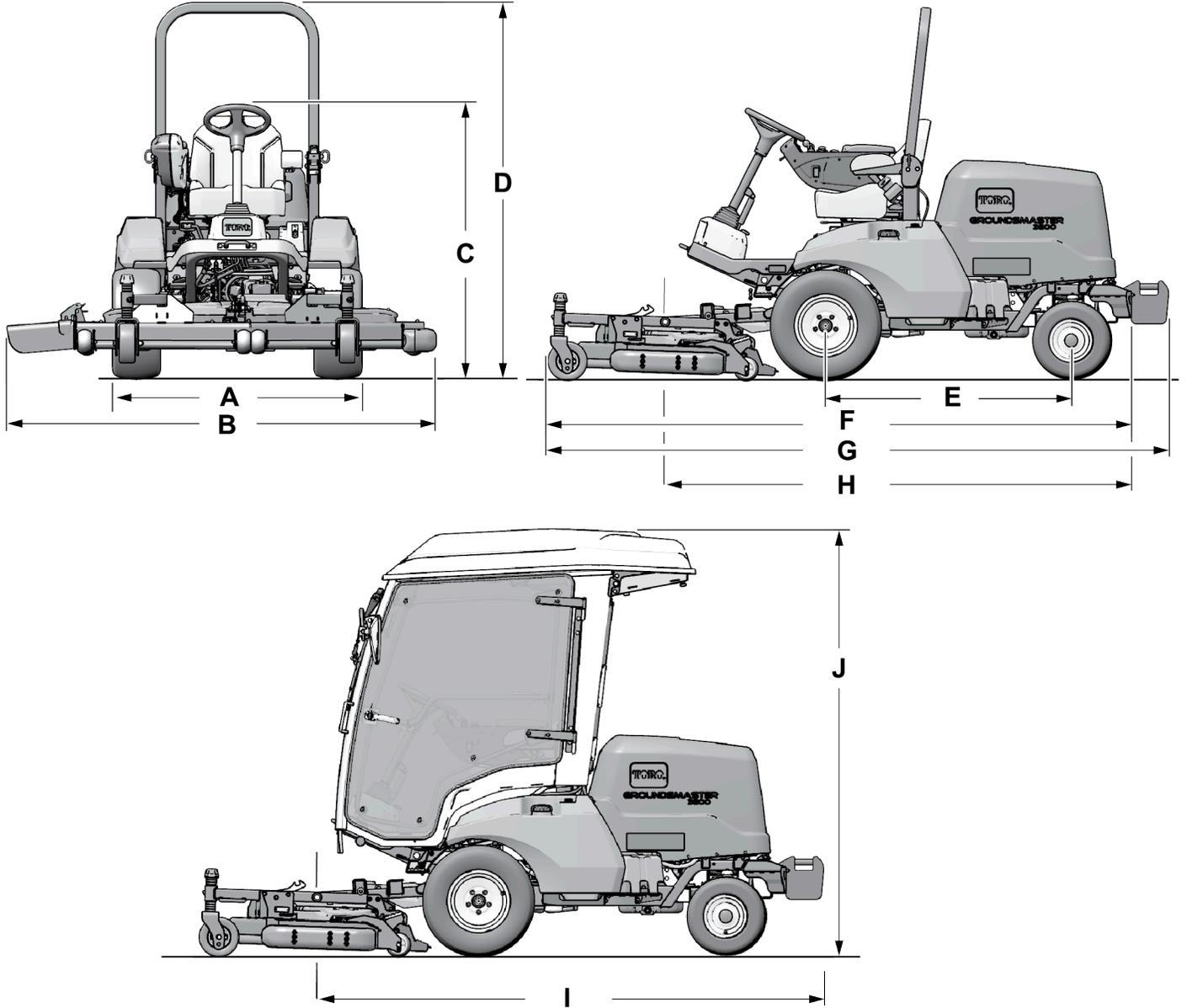

Şekil 30

g334796

Açıklama		Şekil 30 referans	Boyut veya Ağırlık
Denge çubuğu yukarıdayken yükseklik		D	200 cm
Denge çubuğu aşağıdayken yükseklik		C	111 cm
Kabinle birlikte yükseklik (31909A Modeli)		J	226 cm
Toplam uzunluk (arka ağırlıklar takılıyken) [31900A, 31901A ve 31909A modelleri]	Ataşman takılıyken	G	Maks. 332 cm
	Sadece çekiş ünitesi	I	Maks. 272 cm
Toplam uzunluk (arka ağırlıklar takılmamışken) [Model 31907A]	Ataşman takılıyken	F	Maks. 312 cm
	Sadece çekiş ünitesi	H	Maks. 253 cm
Toplam genişlik (ataşman takılıyken)		B	Bkz. Genişlik Değerleri (sayfa 34) .
Dingil aralığı uzunluğu		E	132 cm
Ön teker lastik sırtı genişliği	31900A ve 31901A modelleri	A	132 cm
	31907A ve 31909A modelleri		136 cm
Arka tekerlek lastik sırtı genişliği	31900A modeli		122 cm
	31901A, 31907A ve 31909A modelleri		128 cm
Yerden yükseklik	31900A ve 31901A modelleri		20 cm
	31907A ve 31909A modelleri		21 cm
Net ağırlık	31900A modeli		800 kg (1.763 lb)
	31901A modeli		798 kg (1.759 lb)
	31907A modeli		838 kg (1.848 lb)
	31909A modeli		1.109 kg (2.444 lb)

Genişlik Değerleri

Donanımlar takılı kesme ünitenize ilişkin genişlik ölçümleri için aşağıdaki tabloya bakın:

Kesme Ünitesi	Genişlik
31970 Modeli	198 cm
31971 Modeli	168 cm
31972 Modeli	228 cm
31973 Modeli	198 cm
31974 Modeli	158 cm
31975 Modeli	188 cm
02835 Modeli (Harman Dövenli)	218 cm

Ek Parçalar/Aksesuarlar

Makinenin işlevlerini geliştirmek ve çoğaltmak için makineyle birlikte kullanılacak çeşitli Toro onaylı ek parça ve aksesuarlar mevcuttur. Onaylanmış tüm ek parça ve aksesuarların bir listesi için Yetkili Toro Bayinize veya distribütörünüze ulaşın ya da www.Toro.com adresine gidin.

Optimum performansı elde etmek için sadece orijinal Toro yedek parçaları ve aksesuarları kullanın. Başka üreticilerin ürettiği yedek parça ve aksesuarlar tehlike yaratabilir ve bunların kullanılması ürün garantisini geçersiz kılabilir.

Çalıştırma

Çalışmadan Önce

Çalıştırma Öncesi Emniyet Tedbirleri

Genel Emniyet

- Çocukların ve eğitimsiz kişilerin makineyi kullanmalarına veya bakım yapmalarına asla izin vermeyin. Yerel yönetmelikler operatör yaşını sınırlandırabilir. Makine sahibi, tüm operatör ve bakım teknisyenlerinin eğitimini sağlamaktan sorumludur.
- Ekipmanı güvenli şekilde çalıştırmayı, operatör kontrollerini ve güvenlik işaretlerini öğrenin.
- Operatör konumundan ayrılmadan önce makinenin motorunu kapatın, anahtarını çıkarın ve hareketin tamamen durmasını bekleyin. Ayarlama, bakım, temizleme veya saklama öncesinde makinenin soğumasına izin verin.
- Makineyi hızla durdurmayı ve motorunu kapatmayı öğrenin.
- Operatörün mevcudiyet kontrollerinin, güvenlik anahtarlarının ve koruyucuların takılı ve düzgün çalışır durumda olduğundan emin olun. Bunlar düzgün çalışmıyorsa makineyi çalıştırmayın.
- Bıçmaya başlamadan önce, bıçakların, bıçak cıvatalarının ve kesme tertibatının iyi çalışır durumda olduğundan emin olmak için makineyi kontrol edin. Dengeyi korumak için aşınmış veya hasarlı bıçakları ve cıvataları takımlar halinde değiştirin.
- Makineyi kullanacağınız alanı inceleyin ve makinenin fırlatabileceği tüm nesnelere temizleyin.

Yakıt Güvenliği

- Yakıtı kullanırken son derece dikkatli olun. Yakıt yanıcıdır ve buharı da patlayıcıdır.
- Tüm sigara, puro, pipo ve diğer tutuşturucu kaynakları söndürün.
- Sadece onaylanmış bir yakıt kabı kullanın.
- Motor çalışırken veya sıcakken yakıt kapağını çıkarmayın veya yakıt deposunu doldurmayın.
- Yakıt ekleme veya boşaltma işlemlerini kapalı bir alanda yapmayın.
- Makineyi veya yakıt kabını bir açık alev veya kıvılcımın bulunduğu yerlerde ve su ısıtıcılarda

veya diğer cihazlarda bulunan tipte bir tutuşturma alevinin bulunduğu yerlerde depolamayın.

- Yere yakıt dökerseniz, motoru çalıştırmayı denemeyin; yakıt buharı yok olana kadar herhangi bir ateşleme kaynağını etkinleştirmekten kaçının.

Makinenin Günlük Kontrolleri

Her gün, makineyi çalıştırmadan önce aşağıdaki makine sistemlerini kontrol edin:

- **Hava filtresi göstergesi;** bkz. [Hava Filtresi Bakımı \(sayfa 55\)](#)
- **Motor yağı;** bkz. [Motor Yağı Seviyesinin Kontrolü \(sayfa 53\)](#)
- **Soğutma sıvısı sistemi;** bkz. [Soğutma Sistemi ve Soğutma Sıvısı Seviyesinin Kontrolü \(sayfa 64\)](#)
- **Kaput filtresi ve radyatör;** bkz. [Soğutma Kanatlarının Kontrol Edilmesi \(sayfa 65\)](#)
- **Hidrolik sistemi;** bkz. [Hidrolik Sıvısı Seviyesinin Kontrol Edilmesi \(sayfa 71\)](#)
- **PTO mili gres noktaları;** bkz. [Yatakların ve Burçların Yağlanması \(sayfa 51\)](#)

Lastik Hava Basıncının Kontrol Edilmesi

Servis Aralığı: Her kullanımdan önce veya günlük

- **Lastik hava basıncı değerleri (2 tekerlekten çekişli makineler):**
 - Ön lastikler: 1,38 bar (20 psi)
 - Arka lastikler: 1,93 bar (28 psi)
- **Lastik hava basıncı değerleri (4 tekerlekten çekişli makineler):** 1,38 bar (20 psi)

⚠ TEHLİKE

Düşük lastik basıncı makinenin tepe yamacı dengesini azaltır. Bu da yaralanmaya veya ölüme yol açabilecek bir devrilmeye sebep olabilir.

Lastikleri gereğinden az şişirmeyin.

Ön ve arka lastiklerdeki hava basıncını kontrol edin. Lastik hava basıncını gerekli pozisyona getirmek için hava ekleyin veya çıkarın.

Önemli: İyi bir kesim kalitesi ve optimum makine performansı sağlamak için tüm lastikleri doğru basınç seviyesinde tutun.

Makineyi çalıştırmadan önce tüm lastiklerdeki hava basıncını kontrol edin.

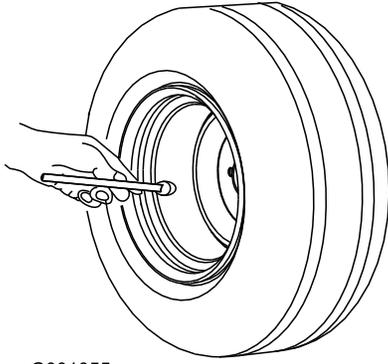

Şekil 31

Yakıt Ekleme

Yakıt Özellikleri

Önemli: Sadece düşük veya ultra düşük kükürlü dizel yakıt kullanın.

Aşağıdaki tedbirlere uymamak motora hasar verebilir.

- Dizel yakıt yerine asla kerosen veya benzin kullanmayın.
- Dizel yakıtı asla kerosen veya kullanılmış motor yağıyla karıştırmayın.
- Yakıtı asla iç kısmı çinko kaplamalı kaplarda saklamayın.
- Yakıt katkıları kullanmayın.
- Sadece temiz ve yeni dizel yakıt veya biyodizel yakıt kullanın.
- Yakıtın tazeliğini koruması için, en fazla 180 gün içinde kullanılacak miktarlarda yakıt satın alın.

Petrodizel

Setan Derecesi: 40 veya üzeri

Kükürt İçeriği: Düşük kükürt (<500 ppm) veya ultra düşük kükürt (<15 ppm)

-7°C'nin üzerindeki sıcaklıklarda yaz tipi dizel yakıt (No. 2-D), bu sıcaklığın altında ise kış tipi dizel yakıt (No. 1-D veya No. 1-D/2-D karışımı) kullanın.

Not: Daha düşük sıcaklıklarda kış sınıfı yakıt kullanılması daha düşük bir parlama noktası ve daha iyi soğukta akma özellikleri sağlar, bu da hem motoru çalıştırmayı kolaylaştırır hem de yakıt filtresinin tıkanmasını azaltır.

-7°C'nin üzerindeki sıcaklıklarda yaz sınıfı yakıt kullanılması yakıt pompası ömrünün uzatılmasına

katkıda bulunur ve kış sınıfı yakıtla kıyasla daha yüksek güç elde edilmesine yardımcı olur.

Biyodizel

Bu makine B20'ye kadar (%20 biyodizel,%80 petrodizel) biyodizel karıştırılmış yakıt da kullanabilir.

Kükürt İçeriği: Ultra düşük kükürt (<15 ppm)

Biyodizel yakıt özellikleri: ASTM D6751 veya EN14214

Karıştırılmış yakıt özellikleri: ASTM D975, EN590 veya JIS K2204

Önemli: Yakıtın petrodizel kısmı ultra düşük kükürlü olmalıdır.

Aşağıdaki önlemleri dikkate alın:

- Biyodizel yakıt karışımları boyalı yüzeylere hasar verebilir.
- Soğuk havalarda B5 (%5 biyodizel içeriği) veya daha düşük oranlı bir karışım kullanın.
- Zaman içinde bozunabileceklerinden, yakıtla temas eden contaların, hortumların ve keçelerin durumunu takip edin.
- Biyodizel karışımlara geçildikten sonra yakıt filtresi bir süre tıkanabilir.
- Biyodizel hakkında daha fazla bilgi almak isterseniz yetkili Toro distribütörünüze danışın.

Yakıt Deposunu Doldurma

Yakıt Deposu Kapasitesi: 45 lt

Not: Mümkünse her kullanımdan sonra yakıt tankını doldurun, bu sayede yakıt deposunda yoğuşma oluşumu azalacaktır.

1. Makineyi düz bir zemine park edin (Şekil 32), park frenini etkinleştirin, motoru kapatın ve anahtarı çıkarın.
2. Yakıt deposu kapağını çıkarın.
3. Yakıt deposunu, yakıt göstergesi kadranında deponun tam dolu olduğu gösterilene kadar belirtilen tipte yakıtla doldurun.
4. Kapağı yakıt deposuna sabitleyin.

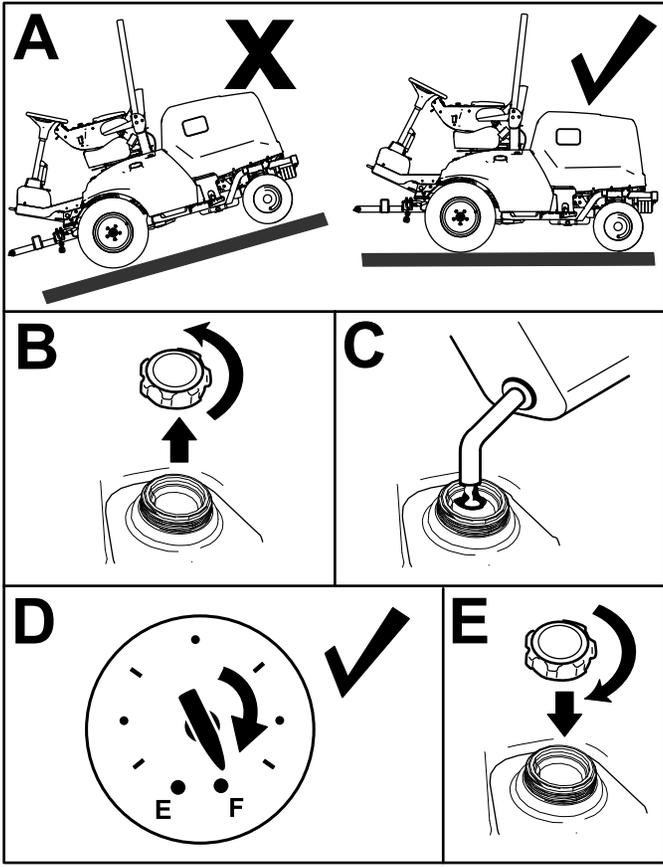

Şekil 32

⚠ DİKKAT

Emniyet kilidi anahtarlarının bağlantısı kesilmişse veya anahtarlarda hasar varsa makine, beklenmedik şekilde çalışabilir ve bu da yaralanmalara sebep olabilir.

- Emniyet kilidi anahtarlarını kurcalamayın.
- Her gün makineyi çalıştırmadan önce emniyet kilidi anahtarlarının çalışıp çalışmadığını kontrol edin ve hasarlı anahtarları değiştirin.

1. PTO şalterini KAPALI konumuna getirin ve ayağınızı hareket pedalından çekin.
2. Anahtarlı şalteri MARŞ konumuna getirin. Motor çalışırsa 3 adımına geçin.

Not: Motor çalışmazsa, emniyet kilidi sisteminde bir arıza olabilir.

3. Motor çalışırken koltuktan kalkın ve PTO şalterini AÇIK konumuna getirin. Motor 2 saniye içinde durmalıdır. Motor duruyorsa 4 adımına geçin.

Önemli: Motor durmuyorsa, emniyet kilidi sisteminde bir arıza var demektir. Yetkili Toro distribütörünüze danışın.

4. Motor çalışırken ve PTO şalteri KAPALI konumuna ayarlanmışken koltuktan kalkın ve hareket pedalına basın. Motor 2 saniye içinde durmalıdır. Motor duruyorsa 5 adımına geçin.

Önemli: Motor durmuyorsa, emniyet kilidi sisteminde bir arıza var demektir. Yetkili Toro distribütörünüze danışın.

5. Park frenini etkinleştirin. Motor çalışırken ve PTO şalteri AÇIK konumuna ayarlanmışken hareket pedalına basın. Motor 2 saniye içinde durmalıdır. Motor duruyorsa anahtar sorunsuz çalışıyor ve emniyet kilidi sistemi makinenin çalışması için hazır demektir.

Önemli: Motor durmuyorsa, emniyet kilidi sisteminde bir arıza var demektir. Yetkili Toro distribütörünüze danışın.

Emniyet Kilidi Sisteminin Kontrolü

Servis Aralığı: Her kullanımdan önce veya günlük

Emniyet kilidi sisteminin amacı, hareket pedalı boş konumda ve PTO şalteri KAPALI konumda olmadığı sürece motorun çalıştırılmasını veya marş almasını önlemektir. Ayrıca, şu durumlarda da motor durdurulacaktır:

- PTO şalteri AÇIK konumdaysa ve siz koltukta değilseniz.
- Hareket pedalına basılmışsa fakat siz koltukta değilseniz.
- Hareket pedalına basılmışsa ve park freni etkinse.

Denge Çubuğunun Ayarlanması

⚠ UYARI

Makinenin devrilmesi yaralanma veya ölüme yol açabilir.

- Denge çubuğunu, yüksekte kilitlemiş konumda tutun.
- Emniyet kemerinizi takın.

⚠ UYARI

Denge çubuğu indirildiğinde araç devrilmelere karşı korumasızdır.

- Makineyi, denge çubuğu indirilmiş olarak engebeli arazide veya yamaçlarda kullanmayın.
- Denge çubuğunu sadece çok gerekiyse indirin.
- Denge çubuğu indirilmiş durumdayken emniyet kemerini takmayın.
- Yavaş ve dikkatli bir şekilde sürün.
- İhtiyaç kalmadığı anda denge çubuğunu kaldırın.
- Herhangi bir nesnenin altından geçmeden önce yer seviyesinden yüksekteki engelleri (çalılar, kapı aralıkları, elektrik telleri) kontrol edin ve onlara temas etmeyin.

Denge Çubuğunun İndirilmesi

Önemli: Denge çubuğunu sadece çok gerekiyse indirin.

1. Makineyi düz bir zemine park edin, park frenini etkinleştirin, kesme ünitesini zemine indirin, motoru kapatın ve anahtarı çıkartın.
2. Denge çubuğundaki kopilyaları ve pimleri çıkarın (Şekil 33).
3. Denge çubuğunu indirin ve kopilyalar ile pimlerle yerine sabitleyin (Şekil 33).

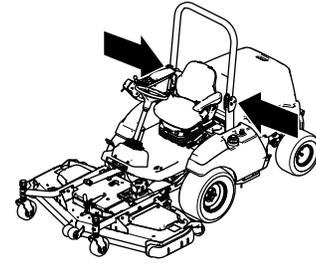

g257846

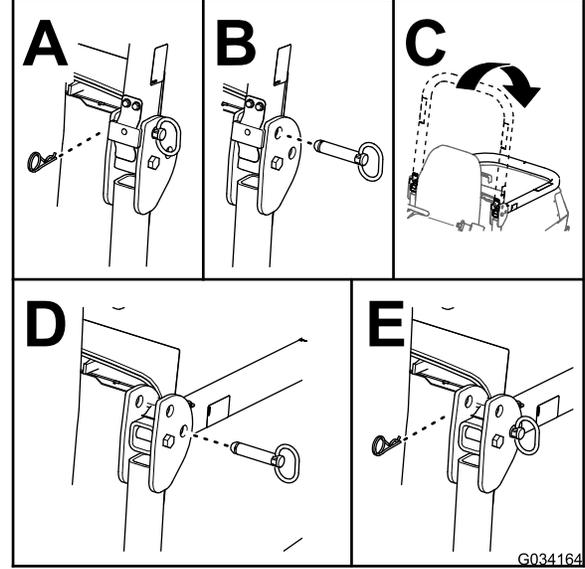

G034164

g034164

Şekil 33

Denge Çubuğunun Kaldırılması

1. Makineyi düz bir zemine park edin, park frenini etkinleştirin, kesme ünitesini zemine indirin, motoru kapatın ve anahtarı kontak yuvasından çıkartın.
2. Denge çubuğundaki kopilyaları ve pimleri çıkarın (Şekil 34).
3. Denge çubuğunu yükseltin ve kopilyalar ile pimlerle yerine sabitleyin (Şekil 34).

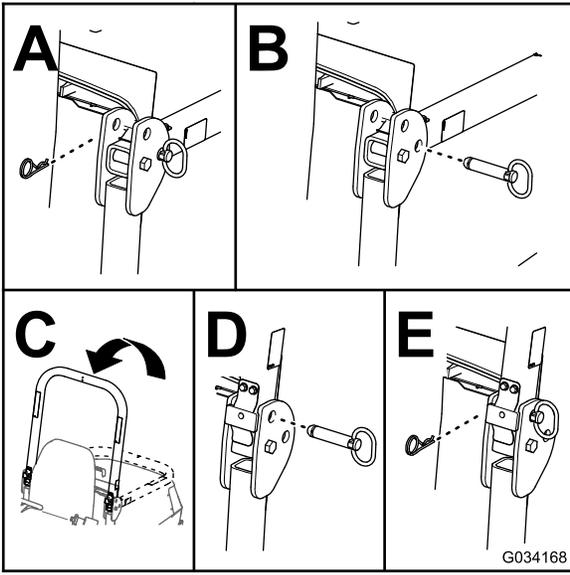

Şekil 34

g034168

Ekrandaki Bilgilerin Anlaşılması

Gösterge ekranı, makinenin çalışma durumu, çeşitli arıza teşhis bilgileri ve diğer bazı bilgiler gibi makineniz hakkında çeşitli bilgiler sunar. İki adet ana bilgi ekranı (Şekil 35) ile bir adet ana menü ekranı vardır.

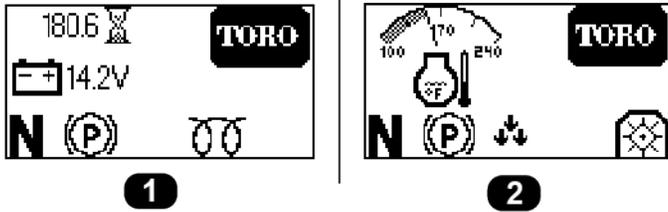

Şekil 35

g308751

1. Akü seviyesi ve saat ölçer
2. Motor sıcaklığı ekranı

Gösterge Ekranı Düğmesinin Kullanılması

2 farklı ana bilgi ekranı arasında geçiş yapmak ve ana menüye erişmek için gösterge ekranı düğmesini (Şekil 36 şeklinde gösterilmiştir) kullanın.

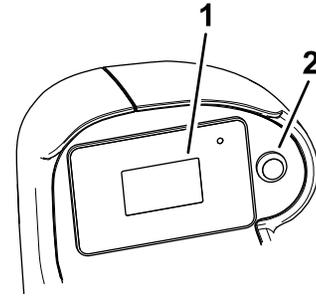

Şekil 36

g297898

1. Gösterge ekranı
2. Gösterge ekranı düğmesi

- **Ana menüye erişmek için:** Ekranda menü öğeleri görünene kadar gösterge ekranı düğmesini basılı tutun.
- **Bir menü öğesini seçmek için:** Gösterge ekranı düğmesine hızlıca iki kez basın.
Bu işlemi, farklı eylemler arasında geçiş yapmak için de kullanabilirsiniz (örn. AYARLAR ekranında İngiliz veya metrik birimler arasında geçiş yapmak için).
- **Önceki ekrana geri dönmek için** (örn. AYARLAR ekranından ANA MENÜ ekranına veya ANA MENÜ ekranından ana bilgi ekranlarına geri dönmek için): Önceki ekran görünene kadar gösterge ekranı düğmesini basılı tutun.
- **Sonraki menü öğesine doğru aşağı kaymak için:** Gösterge ekranı düğmesine bir kez basın.

Menü Öğelerinin Anlaşılması

Ana Menü

Menü Öğesi	Açıklama
ARIZALAR	Son makine arızalarının bir listesini sunar. ARIZALAR menüsü hakkında daha fazla bilgi almak için <i>Servis Kılavuzuna</i> bakın veya yetkili Toro distribütörünüze danışın.
SERVICE (SERVIS)	Kullanım saatleri ve sayaçlar gibi makine hakkında bilgiler içerir. Service (Servis) (sayfa 40) tablosuna bakın.
DIAGNOSTICS (ARIZA TEŞHİS)	Makinenin o anki durumuna ilişkin çeşitli veri ve durumları gösterir. Hangi makine kontrollerinin açık/kapalı olduğunu ve kontrol seviyelerini (örn. sensör değerleri) hızlıca gösteren bu menüyü kullanarak bazı sorunları giderebilirsiniz.

Ana Menü (cont'd.)

SETTINGS (AYARLAR)	InfoCenter ekranını kullanarak konfigürasyon değişkenlerini kişiselleştirmenize ve değiştirmenize olanak tanır. Settings (Ayarlar) (sayfa 40) tablosuna bakın.
HAKKINDA	Makinenizin model numarasını, seri numarasını ve yazılım sürümünü gösterir. About (Hakkında) (sayfa 40) tablosuna bakın.

Service (Servis)

Menü Ögesi	Açıklama
ÇALIŞMA SAATLERİ	Anahtar, motor ve PTO'nun açık olduğu toplam saat miktarını gösterir.
COUNTS (SAYAÇLAR)	Motor ve PTO'nun kaç defa çalıştırıldığını listeler.

Settings (Ayarlar)

Menü Ögesi	Açıklama
UNITS (BİRİMLER)	Gösterge ekranında kullanılan birimleri kontrol eder. Menü seçenekleri İngilizce veya Metrik birimlerdir.
LANGUAGE (DİL)	Gösterge ekranında kullanılan dili kontrol eder.
BACKLIGHT (ARKA PLAN AYDINLATMASI)	Gösterge ekranının parlaklığını kontrol eder.
CONTRAST (KONTRAST)	Gösterge ekranının kontrastını kontrol eder.
PROTECTED MENUS (KORUNAN MENÜLER)	Şirketinizin bir PIN koduyla yetkilendirdiği bir kişinin korumalı menülere (örn. eğim sensörü uyarı) erişebilmesine imkan tanır.
PROTECT SETTINGS (AYARLARI KORU)	Devre dışı bırakılırsa, korumalı ayarlara bir PIN kodu girmeden erişebilirsiniz.
TURNAROUND (ETRAFTA DÖNME) 	Etrafta dönme modunu etkinleştirir veya devre dışı bırakır.
SLOPE SENSOR INSTALLED (EĞİM SENSÖRÜ TAKILI) 	Bir eğim sensörü takılıp takılmadığını gösterir. Makineden bir eğim sensörü sökülürse, eğim sensörü iletişim arızasını temizlemek için bu ayar devre dışı bırakılabilir.

 Protected under Protected Menus (Korumalı Menüler Altında Korunuyor) — sadece PIN kodu girilerek erişilebilir

Arıza Teşhis

Menü Ögesi	Açıklama
DECK (GÖVDE)	Kesme ünitesi girişlerinin/çıkışlarının aktif olup olmadığını gösterir.
PTO	PTO ünitesinin aktif olup olmadığını gösterir.
ENGINE (MOTOR)	Motor girişlerinin/çıkışlarının aktif olup olmadığını gösterir.

About (Hakkında)

Menü Ögesi	Açıklama
MODEL	Makinenin model numarasını gösterir.
SN	Makinenin seri numarasını gösterir.
S/W REV (YAZILIM REVİZYONU)	Ana kontrol ünitesinin yazılım versiyonunu gösterir.

Ekrandaki Simgelerin Anlaşılması

Ekrandaki her bir simgenin ne anlama geldiğini öğrenmek için aşağıdaki tabloya bakın:

Ekran Simgeleri

	Motor devri
	Motor arızası
	Saat ölçer
	Hava emme ısıtıcısı aktif
	Operatörün koltuğa oturması gerekiyor
	Park freni etkin
	Boş
	PTO etkin
	PTO devre dışı
	Kesme ünitelerinin indirilmekte olduğunu belirtir
	Kesme ünitelerinin yükseltilmekte olduğunu belirtir
PIN	PIN Kodu

Ekran Simgeleri (cont'd.)

	Akü
	Soğutma sıvısı sıcaklığı

Korunan Menülere Erişme

Not: Makinenizin varsayılan PIN kodu "1234"tür.

Parolanızı değiştirdiyseniz ve unuttuysanız, destek almak için yetkili Toro distribütörünüze danışın.

1. AYARLAR seçeneğini seçin.
2. KORUNAN MENÜLER seçeneğini seçin.
3. PIN kodunu girmek için, uygun hane görünene kadar gösterge ekranı düğmesini basılı tutun, ardından da aynı düğmeye hızla iki defa basarak bir sonraki haneye geçin.
4. Dört haneyi de girdikten sonra, gösterge ekranı düğmesine bir kez daha basarak PIN kodunu kaydedin.

PIN kodu doğru girilirse, tüm menü ekranlarının sağ üst köşesinde PIN simgesi görünür.

Çalışma Sırasında

Çalışma Sırasında Emniyet Tedbirleri

Genel Emniyet

- Makine sahibi/operatör, yaralanma veya maddi hasara yol açabilecek kazaları önleyebilir ve önlemekle sorumludur.
- Göz koruyucu, uzun pantolon, kaymaz ayakkabı ve kulak koruyucu gibi uygun kişisel koruyucu donanımlar kullanın. Uzun saçı bağlayın, bol kıyafet giymeyin, sarkan takılar takmayın.
- Hasta, yorgun veya alkol/uyuşturucu etkisi altındayken makineyi çalıştırmayın.
- Makineyi kullanırken tüm dikkatinizi işinize verin. Dikkatinizi dağıtabilecek başka şeylerle ilgilenmeyin, aksi takdirde yaralanma veya maddi hasar meydana gelebilir.
- Motoru çalıştırmadan önce tüm tahrik düzeneklerinin boşta ve park freninin etkin olduğundan ve çalışma pozisyonunda olduğunuzdan emin olun.
- Makinenin üzerinde yolcu taşımayın ve çevredeki kişileri ve çocukları çalışma alanından uzak tutun.

- Çukurlardan ve gizli tehlikelerden uzak durmak için makineyi sadece görüşün iyi olduğu ortamlarda kullanın.
- Islak çimleri biçmekten kaçının. Çekiş gücünün azalması, makinenin kaymasına neden olabilir.
- Ellerinizi ve ayaklarınızı döner parçalardan uzak tutun. Boşaltma açıklıklarından uzak durun.
- Geriye doğru gitmeden önce, yolun açık olduğundan emin olmak için arkanıza ve aşağıya bakın.
- Keskin virajlara, çalılara, ağaçlara veya görüşünüzü kısıtlayabilecek diğer nesnelere yaklaşırken çok dikkatli olun.
- Çim biçmediğiniz zamanlarda bıçakları durdurun.
- Bir nesneye çarptıktan sonra veya makinede anormal bir titreşim olursa parçaları incelemeyin önce makineyi durdurun, anahtarı çıkarın ve tüm hareketli parçaların durmasını bekleyin. Çalışmaya devam etmeden önce gerekli tüm onarımları yapın.
- Makineyle viraj dönerken veya yollardan ve kaldırımlardan geçerken yavaşlayın ve dikkatli olun. Daima geçiş hakkını diğer araçlara verin.
- Kesim yüksekliğini ayarlamadan önce (çalışma pozisyonunda ayarlayabildiğiniz durumlar haricinde) kesim ünitesine bağlı tahrik mekanizmasını devre dışı bırakın, motoru kapatın, anahtarı çıkarın ve tüm hareketli parçaların durmasını bekleyin.
- Motoru, sadece iyi havalandırılan alanlarda çalıştırın. Egzoz gazları, solunduğunda ölümcül bir gaz olan karbon monoksit içerir.
- Çalışan bir makineyi asla başıboş bırakmayın.
- Operatör konumundan ayrılmadan önce şunları yapın:
 - Makineyi düz bir zemine park edin.
 - Kuyruk milini devreden çıkarın ve ek parçaları indirin.
 - Park frenini etkinleştirin.
 - Motoru kapatın ve anahtarı çıkarın.
 - Tüm hareketlerin durmasını bekleyin.
- Makineyi sadece görüş imkanının iyi olduğu ortamlarda kullanın. Yıldırım riski bulunan durumlarda makineyi çalıştırmayın.
- Makineyi bir çekme aracı olarak kullanmayın.
- Yalnızca Toro tarafından onaylanmış aksesuarları, eklentileri ve yedek parçaları kullanın.

Devrilmeye Karşı Koruyucu Sistem (ROPS) Güvenliği

- ROPS tamamlayıcı ve etkili bir güvenlik tertibatıdır.

- Hiçbir ROPS bileşenini makineden çıkarmayın.
- Emniyet kemerinin makineye bağlı olduğundan emin olun.
- Kemer kayışını çekerek gövdenizin önünden geçirin ve koltuğun diğer tarafındaki tokaya takın.
- Emniyet kemerini çıkarmak için kemeri tutun, kemeri salmak için toka düğmesine basın ve kemeri otomatik geri çekileceği kısma kadar sürükleyin. Acil bir durumda kemeri hızlıca çıkarabileceğinizden emin olun.
- Yer seviyesinden yüksekteki engellere karşı dikkatli olun ve bunlara temas etmeyin.
- ROPS'u düzenli aralıklarla hasara karşı inceleyerek ve tüm montaj bağlantı elemanlarını sıkı tutarak güvenle çalışır durumda tutun.
- Hasarlı ROPS bileşenlerini değiştirin. Onları onarmayın veya üzerlerinde değişiklik yapmayın.

Kabinli veya Sabit Denge Çubuklu Araçlar için Ek ROPS Güvenliği

- Toro tarafından takılmış bir kabin, denge çubuğudur.
- Her zaman emniyet kemerinizi takın.

Bükülebilir Denge Çubuklu Araçlar için Ek ROPS Güvenliği

- Katlanır denge çubuğunu kaldırılmış ve kilitle pozisyonda tutun ve makineyi denge çubuğu kaldırılmış pozisyonda kullanırken mutlaka emniyet kemerinizi takın.
- Katlanır denge çubuğunu sadece gerektiğinde, geçici olarak indirin. Denge çubuğu aşağı katlanmış haldeyken emniyet kemerini takmayın.
- Katlanır denge çubuğu aşağı pozisyondaiken aracın devrilmeye karşı korumasız olduğunu unutmayın.
- Çim biçeceğiniz alanı kontrol edin ve yokuş, düşük banket veya su bulunan alanlarda denge çubuğunu asla aşağı katlamayın.

Eğimli Arazilerde Çalışırken Emniyet Tedbirleri

- Eğimli araziler araç hakimiyetinin kaybedilmesine ve aracın devrilmesine neden olabilir ve bu da ağır yaralanma veya ölüme yol açabilir. Eğimli arazilerde güvenli bir şekilde çalışmak sizin sorumluluğunuzdur. Makineyi eğimli arazilerde kullanırken daha da dikkatli olun.
- Eğimin, makinenin çalışması açısından güvenli olup olmadığını belirlemek için saha koşullarını değerlendirin ve sahada önceden keşif yapın. Bu

incelemeyi yaparken mantıklı düşünün ve doğru kararlar vermeye dikkat edin.

- Makinenin yokuşlarda kullanımı ve makineyi o gün, o bölgedeki koşullarda kullanıp kullanamayacağınızı belirlemek için dikkate almanız gereken kullanım koşulları ile ilgili bilgi edinmek için aşağıdaki yokuş talimatlarını inceleyin. Arazi yapısındaki değişiklikler, makinenin eğimli yerlerde çalışma şeklinde değişikliğe neden olabilir.
- Makineyi eğimli arazilerde çalıştırmaktan, durdurılmaktan veya manevra yaptırmaktan kaçının. Ani hız veya yön değişiklikleri yapmaktan kaçının. Yavaş ve kademeli dönüşler yapın.
- Makinenin çekişinde, direksiyonunda veya dengesinde bir sorun hissederseniz makineyi kullanmayı bırakın.
- Hendek, çukur, derin tekerlek izi, tümsek ve kaya gibi engelleri veya diğer gizli tehlikeleri kaldırın veya işaretleyin. Uzun çimler bazı engelleri gizleyebilir. Engembeli arazi makinenin devrilmesine yol açabilir.
- Islak çimde, eğimli arazilerde veya yokuş aşağı kullanırken makinenin çekiş gücünün azalabileceğini unutmayın. Çeker tekerleklerde çekiş kaybı aracın kaymasına ve fren ve direksiyonun işe yaramaz hale gelmesine neden olabilir.
- Makineyi düşük banketler, hendekler, yapay setler, tehlikeli sulak alanlar veya diğer tehlikelerin yakınında kullanırken çok dikkatli olun. Tekerleklerden biri güçsüz bir zeminden geçerse veya zemin çökerse makine aniden devrilebilir. Makine ile olası bir tehlike kaynağı arasında güvenli bir mesafe belirleyin.
- Eğimin dibindeki tehlikeleri önceden tespit edin. Tehlikeler varsa, yokuştaki çimleri yürüyerek kontrol edilen bir makineyle biçin.
- Yokuşlarda çalışırken, mümkünse kesim ünitesini/ünitelerini toprağa indirilmiş halde tutun. Yokuşlarda çalışırken kesim ünitesinin/ünitelerinin kaldırılması, makinenin dengesini kaybetmesine neden olabilir.
- Çim toplama sistemleri veya diğer ek parçalarla çalışırken çok dikkatli olun. Bunlar makinenin dengesini değiştirebilir ve kontrol kaybına neden olabilir.

Motoru Çalıştırma

1. **31900A ve 31901A model makinelerde:** Yakıt vanası kolunun AÇIK konumunda olduğundan emin olun; bkz. [Şekil 59](#).
2. Operatör koltuğuna oturun ve emniyet kemerinizi bağlayın.

3. Park freninin etkin, PTO ünitesinin devre dışı olduğunu teyit edin.
4. Anahtarlı şalteri AÇIK konumuna getirerek motoru ön ısıtın.
5. Buji anahtarını 10 saniye süreyle basılı tutun.
6. Anahtarı MARŞ konumuna getirin, motoru en fazla 15 saniye çalıştırın ve anahtarın AÇIK konumuna gelmesini bekleyin.
Not: İlave ön ısıtma gerekirse, anahtarı önce KAPALI konumuna, ardından da AÇIK/ÖN ISITMA konumuna getirin. Gerekliğinde bu işlemi tekrarlayın.
7. Gaz keleşini rölanti devrine veya kısmi gaza alın ve ısınana kadar motoru çalıştırın.

PTO Özelliğinin Sıfırlanması

Not: PTO şalteri AÇIK konumundayken kullanıcı koltuğundan ayrılırsanız makine motoru durduracaktır.

PTO özelliğini sıfırlamak için aşağıdakileri uygulayın:

1. PTO şalterini aşağı bastırın.
2. Motoru çalıştırın; bkz. [Motoru Çalıştırma \(sayfa 42\)](#).
3. PTO şalterini yukarı çekin.

Etrafta Dönme Modunun Anlaşılması

Harman dövenli çim biçme makinesini (02835 modeli) her taktığınızda Etrafta Dönme modunu etkinleştirin.

Etrafta Dönme modu, bir çim biçme geçişinin sonunda hızlı bir dönüş gerçekleştirirken veya engellerin etrafından dolanırken harman dövenli çim biçme makinesini hızla çimin yukarısına kaldırabilmenize imkan tanır.

Harman dövenli çim biçme makinesini ÇALIŞMA konumuna indirdiğiniz zaman, hızlı bir dönüş gerçekleştirirken harman döveni hızla yukarı kaldırmak için ataşman kaldırma anahtarını hızla geriye doğru basıp bırakın. Dönüşü gerçekleştirdikten sonra, kaldırma anahtarına basıp harman döveni tekrar yere indirin ve çim biçmeye devam edin.

Motorun Durdurulması

1. Motor devrini düşürmek için gaz kontrolünü kullanın.

2. PTO şalterini KAPALI konumuna getirin.
3. Anahtarlı şalteri KAPALI konumuna döndürüp anahtarı çıkarın.

Çalışmadan Sonra

Çalışma Sonrası Emniyet Tedbirleri

Genel Emniyet

- Operatör konumundan ayrılmadan önce makinenin motorunu kapatın, anahtarını çıkarın ve hareketin tamamen durmasını bekleyin. Ayarlama, bakım, temizleme veya saklama öncesinde makinenin soğumasına izin verin.
- Yangınları önlemek için kesim üniteleri, kıvılcım tutucular ve motor bölümündeki çimen ve kalıntıları temizleyin. Dökülen yağ veya yakıtı temizleyin.
- Kesim üniteleri taşıma konumundaysa, başından ayrılmadan önce makineyi (varsa) pozitif mekanik kilit ile kilitleyin.
- Makineyi herhangi bir kapalı mekanda depolamadan önce motorun soğumasını bekleyin.
- Makineyi depoya kaldırmadan veya başka bir araçla taşımadan önce anahtarı çıkarın ve yakıt akışını (varsa) kesin.
- Makineyi veya yakıt kabını asla bir su ısıtıcısı veya diğer cihazlarda bulunan tipte açık alev, kıvılcım veya tutuşturma alevlerinin bulunduğu yerlerde depolamayın.
- Emniyet kemerlerini koruyun ve gerektiğinde temizleyin

Kesme Ünitesine Bakım Yapılması

Kesme ünitesini TAŞIMA konumundan ([Şekil 37, A](#)) SERVİS konumuna ([Şekil 37, B](#)) getirebilirsiniz. Kesme ünitesi bıçaklarına bakım yapmak veya kesme ünitesinin altını temizlemek için SERVİS konumunu kullanın; kesme ünitenizin *Kullanma Kılavuzuna* bakın.

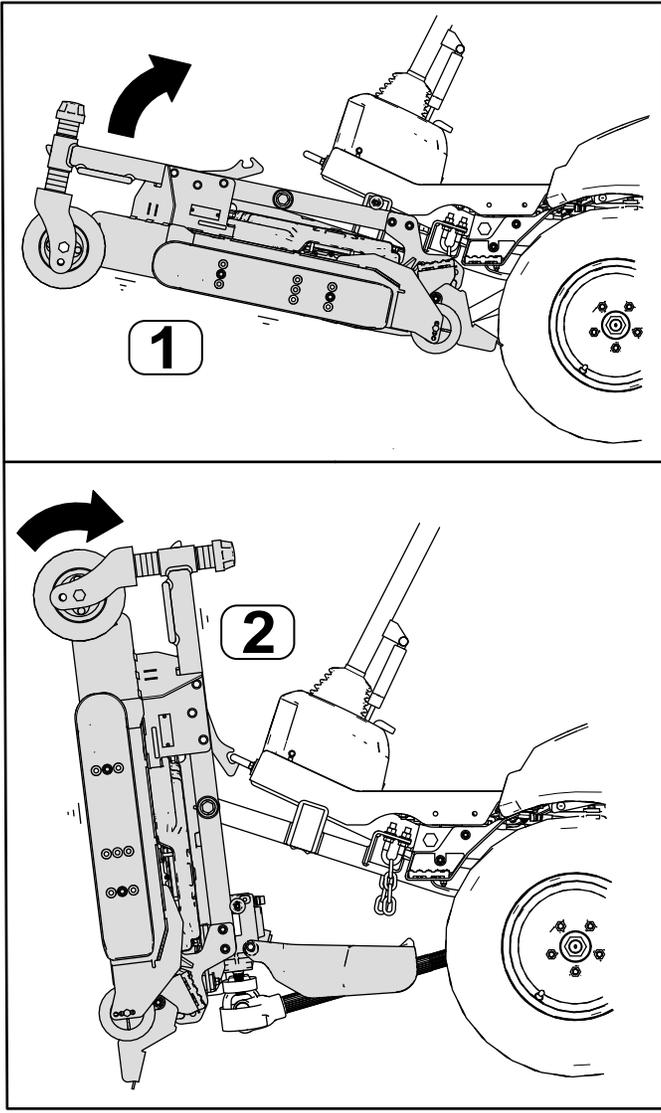

Şekil 37

g258473

1. TAŞIMA konumu 2. SERVIS konumu

Kesme Ünitesinin SERVIS Konumuna Getirilmesi

Kesme ünitesini TAŞIMA konumundan SERVIS konumuna getirmek için bu işlemi uygulayın.

⚠ UYARI

Anahtarı kontakta unutursanız, birisi yanlışlıkla motoru çalıştırabilir ve sizi veya çevrenizdekileri ağır yaralayabilir.

Anahtarı kontakta çıkarın ve kesme ünitesi SERVIS konumundayken motoru çalıştırmayın.

1. Makineyi düz bir zemine park edin.
2. Kaldırma anahtarına basarak kesme ünitesini TAŞIMA konumuna yükseltin.

3. Park frenine basın, motoru kapatın ve anahtarı çıkarın.
4. Kesim yüksekliği plakalarının pimlerini sökün (Şekil 38).

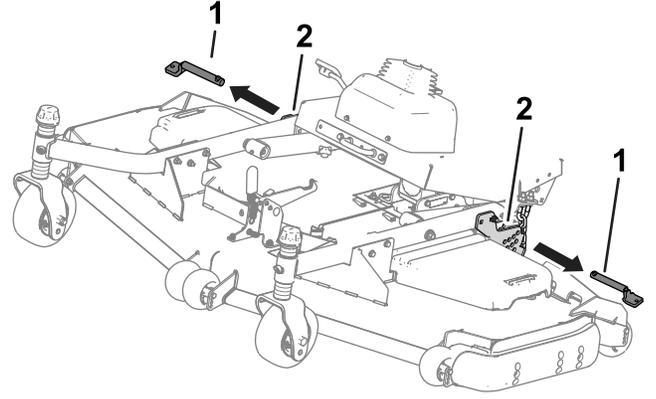

g258474

Şekil 38

1. Kesim yüksekliği pimleri 2. Kesim yüksekliği plakaları

5. Kesme ünitesini (Şekil 39), kilit mandalı ile bağlama braketini (Şekil 40) kavrayacak biçimde döndürün.

⚠ UYARI

Kesme ünitesi ağırdır.

Kesme ünitesini kaldırırken yardım alın.

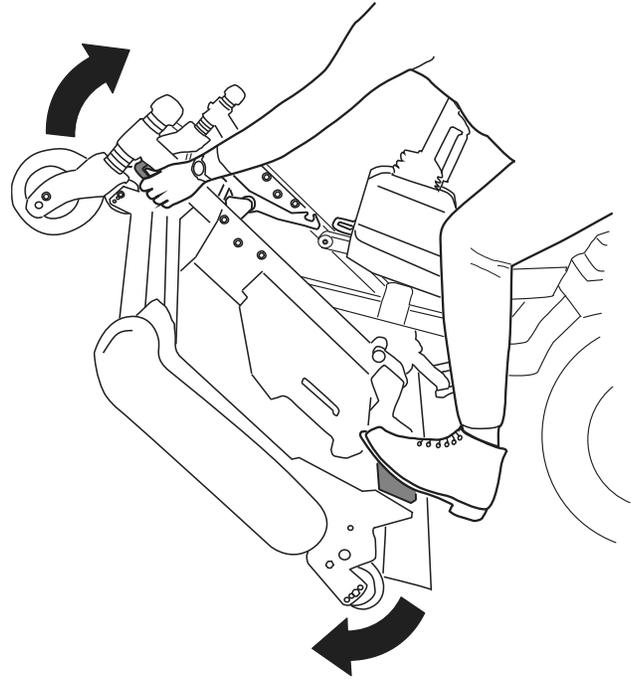

g298275

Şekil 39

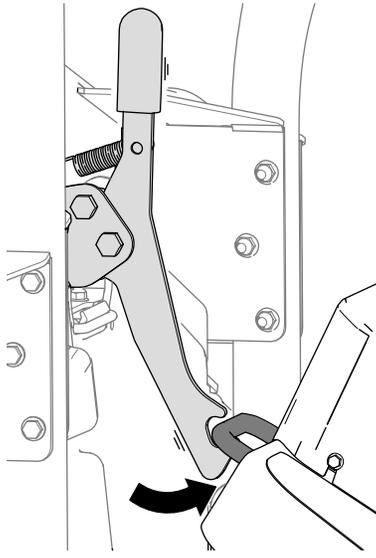

Şekil 40

g298276

Kesme Ünitesinin TAŞIMA Konumuna Getirilmesi

Kesme ünitesini SERVIS konumundan TAŞIMA konumuna getirmek için bu işlemi uygulayın.

1. Kesme ünitesini bir miktar ileri döndürerek (bkz. Şekil 39) ve kilit tutacağına ileri çekerek, kesme ünitesi kilit mandalını bağlama braketinden (Şekil 41) ayırın.

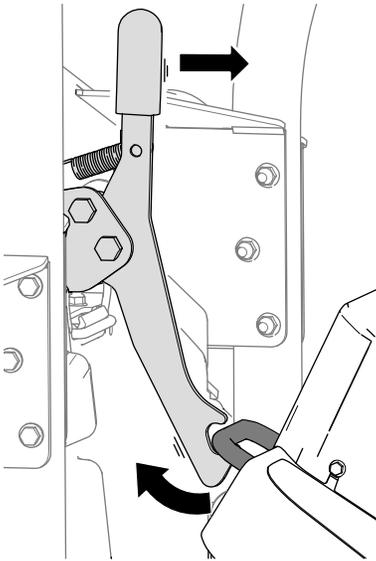

Şekil 41

g298277

2. Kesme ünitesini, pim ile kaldırma kolu plakası temas edene kadar yavaşça döndürün (Şekil 42, A).

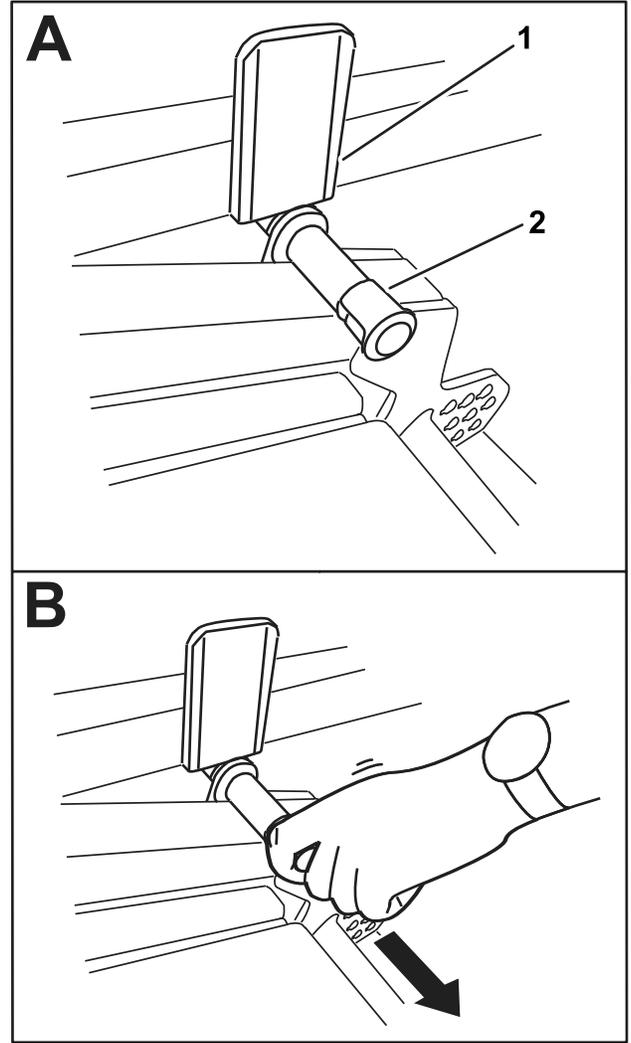

Şekil 42

g298288

1. Kaldırma kolu plakası
2. Pim
3. Ayağınızla kesme ünitesine basın, ardından da pimi çekerek (Şekil 42, B) kesme ünitesinin TAŞIMA konumuna gelmesini sağlayın.
4. Kesim yüksekliği pimlerini kesim yüksekliği plakalarına ve zincirlerine geçirin.

Makinenin çekilmesi

Makineyi itmeniz veya çekmeniz gerekiyorsa, çekiş pompasını, hidrolik sıvısını baypas edecek biçimde ayarlayın. **Makineyi 4,8 km/sa'dan düşük bir hızla ve sadece kısa mesafelere hareket ettirin.**

Önemli: Çekme limitlerini aşarsanız hidrolik pompası ağır hasar görebilir.

Makineyi daha uzak bir mesafeye götürmeniz gerekiyorsa bir römorkla taşıyın.

1. Makinenin altındaki baypas valfine ulaşın.

Makinenin Başka bir Araçla Taşınması

- Makineyi bir römork veya kamyonu yüklerken ya da römorktan veya kamyonundan indirirken dikkatli olun.
- Makineyi bir römork veya kamyonu yüklerken tam genişlikte rampalar kullanın.
- Makineyi sıkıca bağlayın.
- Makineyi depoya kaldırmadan veya taşımaya başlamadan önce anahtarı çıkarın.

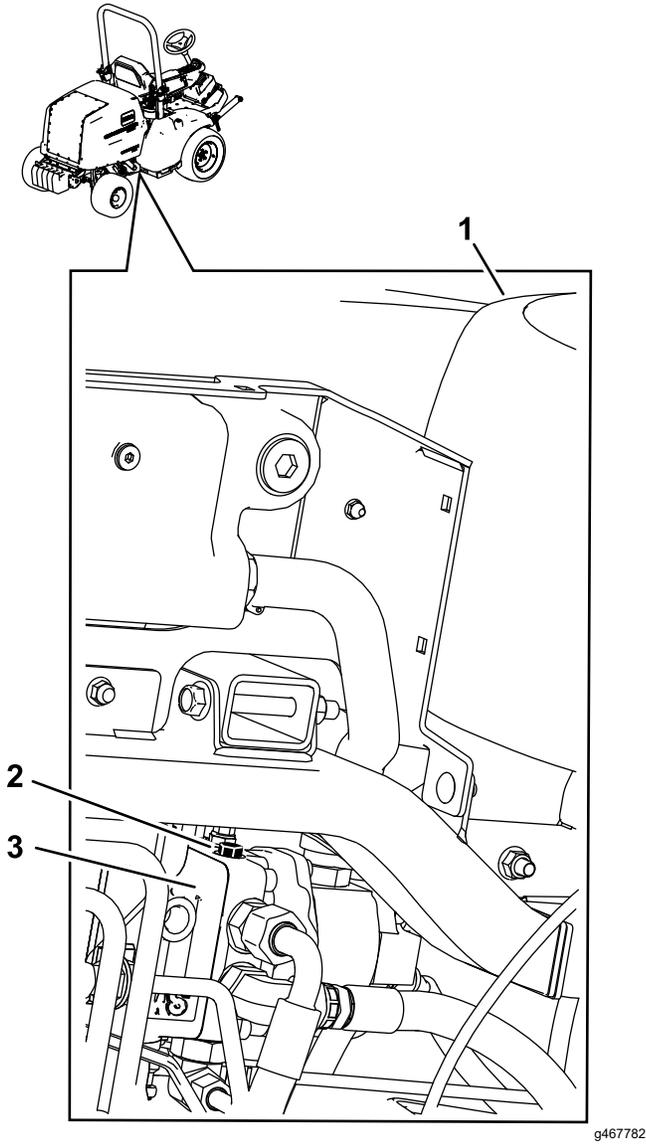

Şekil 43

Altan Görünüm

1. Sağ ön lastik
2. Baypas valfi
3. Çekiş pompası

2. 14 mm kare uçlu anahtar kullanarak baypas valfini gevşetin, ardından da valfi en fazla 3 tur açın.

Önemli: Valf baypas konumundayken motoru çalıştırmayın.

3. Makineyi çektikten sonra ve motoru çalıştırmadan önce baypas valfini 12 N·m torkla sıkın.

Bakım

Not: Makinenin sağ ve sol taraflarını, normal çalışma konumuna göre belirleyin.

Not: www.Toro.com adresine gidip ana sayfadaki Kılavuzlar bağlantısına tıklayarak elektrik veya hidrolik şemasının ücretsiz bir kopyasını indirebilirsiniz.

Bakım Emniyeti

- Operatör konumundan ayrılmadan önce şunları yapın:
 - Makineyi düz bir zemine park edin.
 - Kuyruk milini devreden çıkarın ve ek parçaları indirin.
 - Park frenini etkinleştirin.
 - Motoru kapatın ve anahtarı çıkarın.
 - Tüm hareketlerin durmasını bekleyin.
- Eğer anahtarı kontakta unutursanız, birisi yanlışlıkla motoru başlatabilir ve sizi ve çevrenizdekileri ciddi şekilde yaralayabilir. Bakım yapmadan önce anahtarı kontakta tutun.

- Bakım yapmadan önce makine bileşenlerinin soğumasını bekleyin.
- Kesim üniteleri taşıma konumundaysa, başından ayrılmadan önce makineyi pozitif mekanik kilitle (varsa) kilitleyin.
- Mümkünse, motor çalışırken bakım yapmayın. Hareketli parçalardan uzak durun.
- Makinenin altında çalışırken makineyi krikolarla destekleyin.
- Enerji depolanmış bileşenlerdeki basıncı dikkatle boşaltın.
- Makinenin tüm parçalarını sorunsuz çalışır ve başta bıçak ek parça donanımları olmak üzere tüm donanımların vida ve somunlarını sıkı durumda tutun.
- Aşınmış veya hasar görmüş etiketleri yenileriyle değiştirin.
- Makinenin güvenli biçimde optimum performans göstermesi için yalnızca orijinal Toro yedek parçalarını kullanın. Başka üreticilerin ürettiği yedek parçalar tehlike yaratabilir ve bunların kullanılması ürün garantisini geçersiz kılabilir.

Önerilen Bakım Çizelgesi

Bakım Servisi Aralıkları	Bakım Prosedürü
İlk saatten sonra	<ul style="list-style-type: none">Tekerlek bijonlarını iyice sıkın.
İlk 10 saatten sonra	<ul style="list-style-type: none">Tekerlek bijonlarını iyice sıkın.Alternatör-kayış gerginliğini kontrol edin.
İlk 50 saatten sonra	<ul style="list-style-type: none">Alternatör-kayış gerginliğini kontrol edin.
İlk 1000 saatten sonra	<ul style="list-style-type: none">Hidrolik sıvısını ve hidrolik filtresini değiştirin.
Her kullanımdan önce veya günlük	<ul style="list-style-type: none">Lastiklerdeki hava basıncını kontrol edin.Kilitleme sistemini kontrol edin.PTO tahrik miline gres sürülmesi (çapraz yataklar ve teleskopik kamalar).Motor yağı seviyesini kontrol edin.Hava filtresi tıkanma göstergesini kontrol edin ve gerekiyorsa filtre elemanlarını değiştirin.Soğutma sistemini ve soğutma sıvısı seviyesini kontrol edin.Motor bölgesi, hava soğutucusu, yakıt soğutucusu ve radyatörde bulunan kir ve birikintileri giderin (kirliliği veya tozlu koşullarda bunları daha sık temizleyin).Hidrolik sıvısı seviyesini kontrol edin.
Her 50 saatte	<ul style="list-style-type: none">Yatak ve burçları yağlayın.Yakıt/su ayırıcısından suyu veya diğer kirlenmeleri boşaltın.Akünün kablo bağlantılarını kontrol edin.Akü durumunu kontrol edin, gerekiyorsa aküyü temizleyin.Akü çalışırken akü elektrolit seviyesini kontrol edin (geçerli ise).Kaput hava giriş izgarasını kontrol edin.Kaput hava giriş izgarasını kontrol edin ve temizleyin.
Her 100 saatte	<ul style="list-style-type: none">Alternatör-kayış durumunu ve gerginliğini kontrol edin.Çekiş kayışının durumunu kontrol edin.

Bakım Servisi Aralıkları	Bakım Prosedürü
Her 200 saatte	<ul style="list-style-type: none"> Tekerlek bijonlarını iyice sıkın. Soğutma sistemi hortumlarını inceleyin. PTO-kavrama boşluğunu ayarlayın.
Her 250 saatte	<ul style="list-style-type: none"> Motor yağını ve filtreyi değiştirin (makine kirli veya tozlu koşullarda kullanılıyorsa) [sadece 31900 ve 31901 modelleri]. Hava filtresi elemanını değiştirin. Soğutma kanatlarını kontrol edin ve temizleyin (kirli veya tozlu koşullarda daha sık temizleyin).
Her 400 saatte	<ul style="list-style-type: none"> Yakıt/su ayırıcısı yenisiyle değiştirin. Yakıt filtresini değiştirin. Yakıt hatlarını ve bağlantılarını inceleyin. Park frenini kontrol edin ve gerekiyorsa ayarlayın. Kabin hava filtrelerini temizleyin; aşınmış veya aşırı kirlilerse yenileriyle değiştirin.
Her 500 saatte	<ul style="list-style-type: none"> Motor Yağı ve Filtrenin Değiştirilmesi.
Her 800 saatte	<ul style="list-style-type: none"> Hidrolik filtresini değiştirin (tavsiye edilen hidrolik sıvısını kullanmıyorsanız veya hidrolik deposuna daha önce alternatif bir sıvı doldurduysanız). Hidrolik sıvısını değiştirin (tavsiye edilen hidrolik sıvısını kullanmıyorsanız veya hidrolik deposuna daha önce alternatif bir sıvı doldurduysanız).
Her 1000 saatte	<ul style="list-style-type: none"> Hidrolik filtresini değiştirin (tavsiye edilen hidrolik sıvısını kullanıyorsanız).
Her 1500 saatte	<ul style="list-style-type: none"> Motor soğutma sıvısını değiştirin.
Her 2000 saatte	<ul style="list-style-type: none"> Hidrolik sıvısını değiştirin (tavsiye edilen hidrolik sıvısını kullanıyorsanız).
Aylık	<ul style="list-style-type: none"> Makine depoya kaldırılmışsa akü elektrolit seviyesini kontrol edin (geçerli ise).
Yıllık	<ul style="list-style-type: none"> Yakıt deposunu boşaltın ve temizleyin
Her 2 yılda	<ul style="list-style-type: none"> Hareketli hortumları yenileriyle değiştirin.

Önemli: Diğer bakım prosedürleri için motorun kullanıcı kılavuzuna bakın.

Günlük Bakım Kontrol Listesi

Düzenli kullanım için bu sayfanın kopyasını alın.

Bakım Kontrol Ögesi	Hafta:						
	Pzt.	Sal.	Çar.	Per.	Cum.	Cts.	Paz.
Emniyet kilidinin çalışıp çalışmadığını kontrol edin.							
ROPS'nin tamamen yukarıda ve kilitli pozisyonda olduğundan emin olun.							
Park freninin çalışmasını kontrol edin.							
Yakıt seviyesini kontrol edin.							
Motor yağı seviyesini kontrol edin.							
Soğutma sisteminin sıvı seviyesini kontrol edin.							
Su/yakıt ayırıcısını boşaltın.							
Hava filtresi göstergesini kontrol edin. ³							
Soğutucu ve elekte döküntü olup olmadığını kontrol edin.							

Bakım Kontrol Ögesi	Hafta:						
	Pzt.	Sal.	Çar.	Per.	Cum.	Cts.	Paz.
Motorla olağan dışı ses olup olmadığını kontrol edin. ¹							
Çalışırken olağan dışı ses olup olmadığını kontrol edin.							
Hidrolik hortumlar hasar görmüş mü kontrol edin.							
Sıvı sızıntısı olup olmadığını kontrol edin.							
Lastik hava basıncını kontrol edin.							
Göstergenin çalışıp çalışmadığını kontrol edin.							
Tüm yağlı mekanizmaları yağlayın. ²							
Hasarlı boyaya rötuş yapın.							
Emniyet kemerini kontrol edin.							
<p>¹Şu durumlarda kızdırma bujisi ve enjektör nozüllerini kontrol edin: Motor zor çalıştırılıyorsa, aşırı duman varsa veya motor çalışırken titreşim oluyorsa</p> <p>²Her yıkamadan hemen sonra, belirtilen aralığa bakılmaksızın</p> <p>³Gösterge kırmızı yanıyor</p>							

Dikkat Edilmesi Gereken Konularla ilgili Notlar		
Kontrolü yapan:		
Öge	Tarih	Bilgi

Bakım Öncesi Prosedürler

Makinenin Yükseltilmesi

⚠ TEHLİKE

Mekanik veya hidrolik krikolar makineyi desteklemeyebilir, bu da ağır yaralanmalara yol açabilir.

- Yükseltilmiş makineyi desteklemek için kriko kullanın.
- Makineyi kaldırmak için sadece mekanik veya hidrolik krikolar kullanın.

Makinenin Önünün Kaldırılması

Önemli: Kriko ile şasi arasında kablolar veya hidrolik bileşenleri bulunmadığından emin olun.

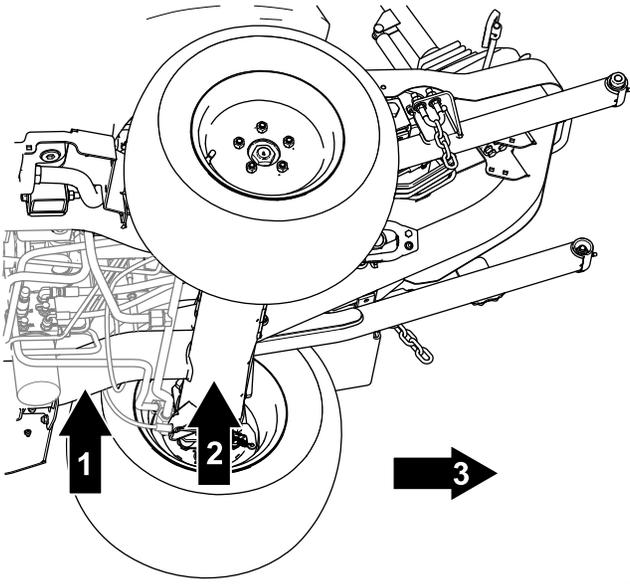

Şekil 44

g299729

1. Ön krikoyla kaldırma noktası – şasi borusu
2. Ön kriko ayağı noktası – ön aks borusu
3. Makinenin önü

1. Makinenin hareket etmesini önlemek için 2 arka tekerleği takozlarla destekleyin.
2. Krikoyu, belirtilen krikoyla kaldırma noktasının altına dikkatle yerleştirin.
3. Makinenin önünü kaldırdıktan sonra, makinenin altına uygun bir kriko ayağı yerleştirip makineyi destekleyin.

Makinenin Arkasının Kaldırılması

Önemli: Kriko ile şasi arasında kablolar veya hidrolik bileşenleri bulunmadığından emin olun.

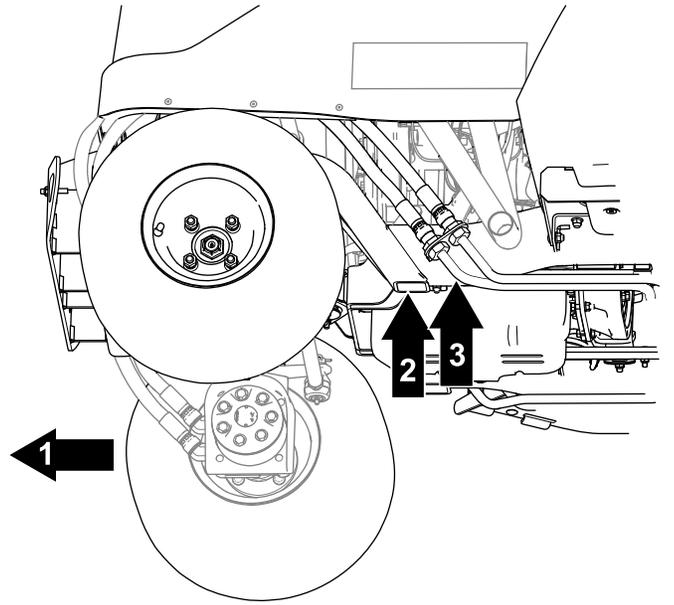

Şekil 45

g299730

1. Makinenin arkası
2. Arka krikoyla kaldırma noktası – şasi borusu
3. Arka kriko ayağı noktası – şasi borusu

1. Makinenin hareket etmesini önlemek için 2 ön tekerleği takozlarla destekleyin.
2. Krikoyu, belirtilen krikoyla kaldırma noktasının altına dikkatle yerleştirin.

Önemli: 4 tekerlekten çekişli makinelerde, şasiye yakın çalışan hidrolik hatları vardır. Krikonun, makine yükseltince hidrolik hatlarının zarar görmeyeceği bir şekilde yerleştirildiğinden emin olun.

3. Makinenin önünü kaldırdıktan sonra, makinenin altına uygun bir kriko ayağı yerleştirip makineyi destekleyin.

Kaputun Yukarı Kaldırılması

1. Makinenin her iki tarafındaki kayışları açın (Şekil 46).

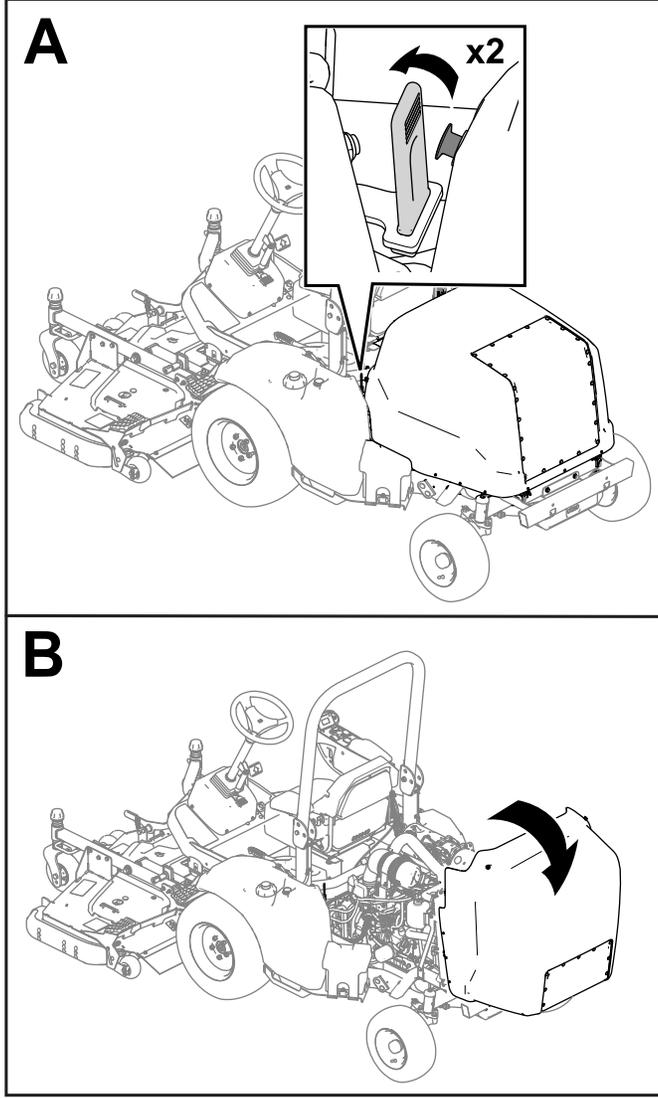

Şekil 46

g285428

2. Kaputu kaldırın (Şekil 46).

Not: Makineniz bir kaput kilidiyle donatılmışsa, kaputun kilidini açmak ve kaputu kaldırmak için anahtarı kullanın.

Yağlama

Yatakların ve Burçların Yağlanması

Servis Aralığı: Her kullanımdan önce veya günlük—PTO tahrik miline gres sürülmesi (çapraz yataklar ve teleskopik kamalar).

Her 50 saatte—Yatak ve burçları yağlayın.

Makinede, 2 numara lityum gresle düzenli olarak yağlanması gereken gresörlükler vardır.

Önemli: Her yıkamadan sonra makineyi hemen yağlayın.

- Avara kolu (Şekil 47)

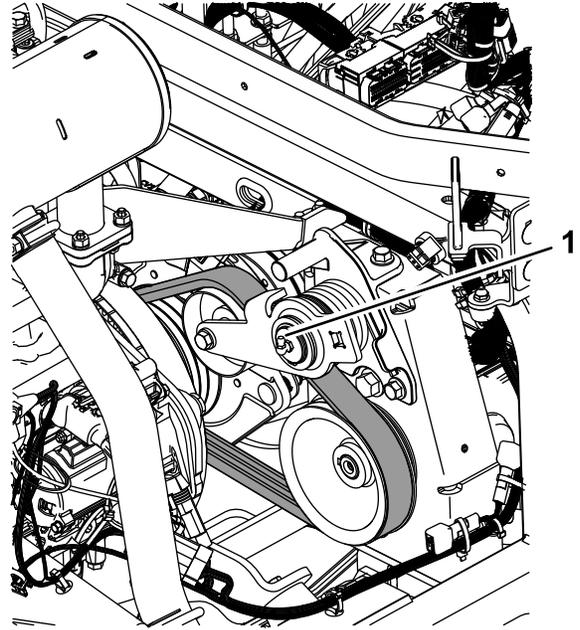

Şekil 47

g467780

1. Avara kolu

- PTO tahrik mili (Şekil 48)

Önemli: Her kullanımdan sonra veya her gün tahrik miline gres sürün.

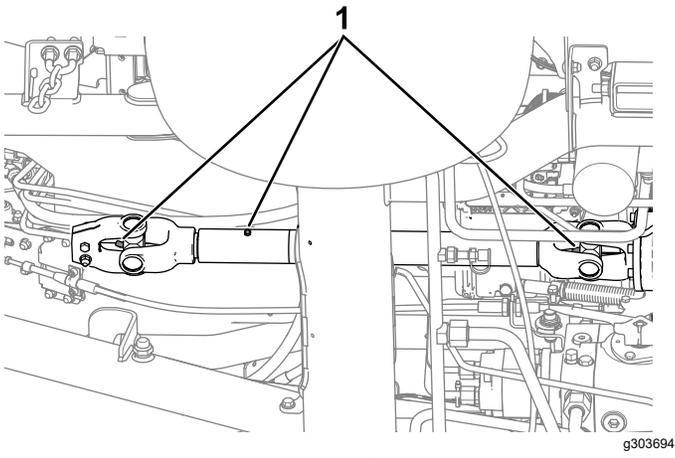

Şekil 48

1. Bağlantı parçalarına gres sürün.

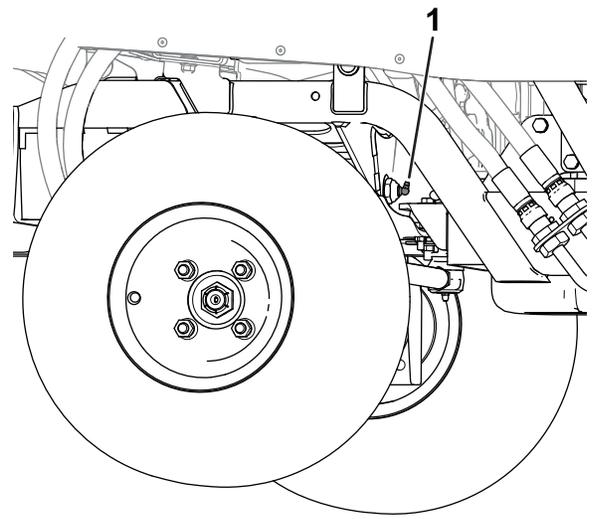

Şekil 49

1. Aks pivot pimi

- Aks pivot pimi (Şekil 49)

- **Makinenin önü (Şekil 50):**

- Ataşman pivot göbekleri (2)
- Kaldırma silindiri burçları (2)
- Kaldırma kolu pivot pimleri (2)

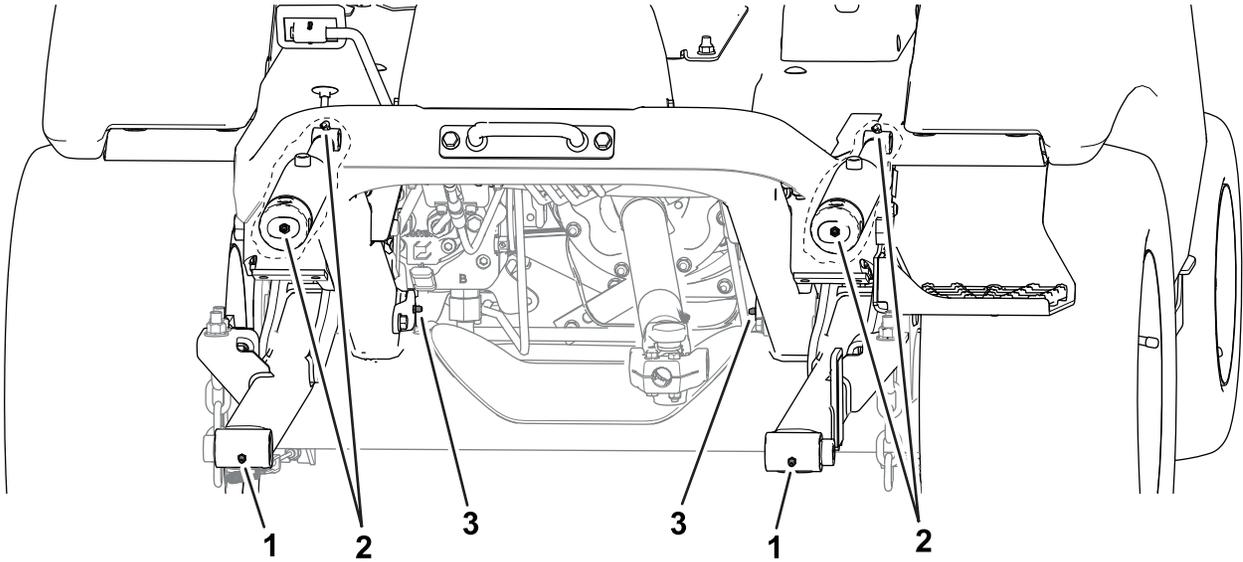

Şekil 50
Makinenin önü

1. Ataşman pivot göbekleri
2. Kaldırma silindiri burçları

3. Kaldırma kolu pivot pimleri

- **Makinenin arkası (Şekil 51):**

- Hidrolik silindiri bilyalı mafsalı (2)
- Aks mili göbekleri (2)

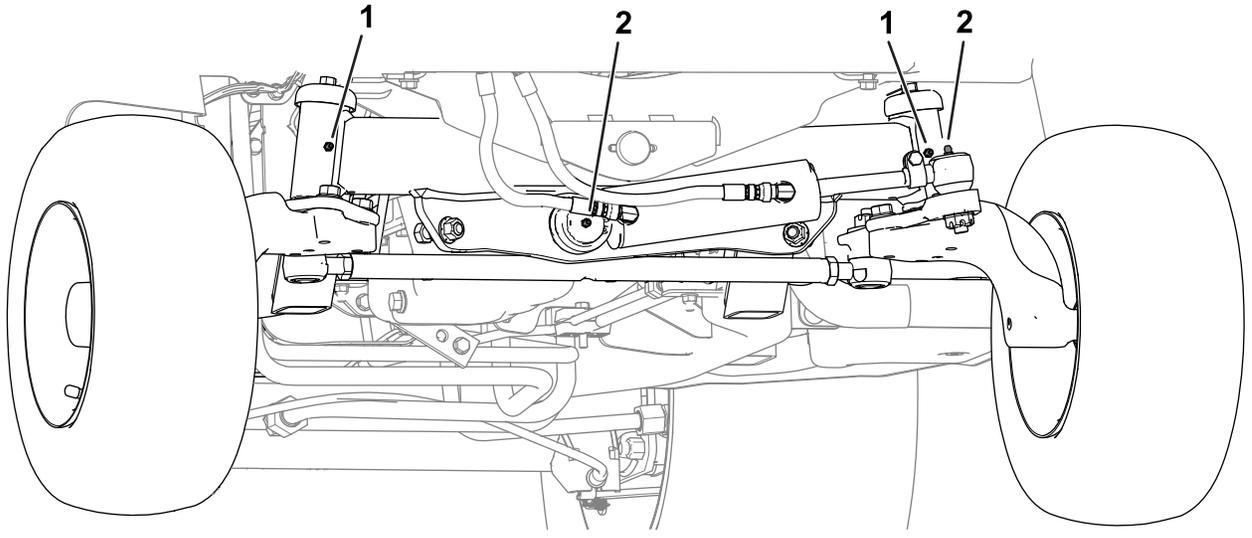

g353292

Şekil 51

Makinenin arkası (tampon çıkarılmış olarak)

1. Aks mili göbekleri

2. Direksiyon silindiri bilyalı mafsalı

Motor Bakımı

Motor Güvenliği

- Yağı kontrol etmeden veya kartere yağ eklemeyen önce motoru kapatın ve anahtarı çıkartın.
- Regülatör hızını değiştirmeyin veya motoru yüksek devirde çalıştırmayın.

Motor Yağı Bakımı

Motor Yağı Özelliklerinin Anlaşılması

Yağ Tipi: Aşağıdaki özellikleri karşılayan veya bunları aşan, yüksek kaliteli, düşük küllü bir motor yağı kullanın:

- API servis kategorisi CJ-4 veya üzeri
- ACEA servis kategorisi E6
- JASO servis kategorisi DH-2

Karter Kapasitesi: Filtreyle beraber yaklaşık 6,2 litre.

Viskozite: Aşağıdaki motor yağı viskozite sınıfını kullanın:

- Tercih edilen yağ: SAE 15W-40 (0°F'den yüksek)
- Alternatif yağ: SAE 10W-30 veya 5W-30 (tüm sıcaklıklar)

Yetkili Toro distribütörünüzde, 15W-40 veya 10W-30 viskozite sınıfı Toro Premium Motor Yağı bulabilirsiniz.

Motor Yağı Seviyesinin Kontrolü

Servis Aralığı: Her kullanımdan önce veya günlük

Motor yağını kontrol etmek için en uygun zaman, motor gün içinde ilk kez kullanılmadan öncesidir. Motor çalıştırılmışsa, motor yağı seviyesini kontrol etmeden önce, yağın kartere geri akması için en az 10 dakika bekleyin.

Yağ seviyesi yağ çubuğundaki Ekle (Add) işaretinde veya altındaysa, yağ seviyesi Tam (Full) işaretine gelene kadar yağ ekleyin. **Motora aşırı yağ doldurmayın.**

Önemli: Motor yağı seviyesini her gün kontrol edin. Motor yağı seviyesi seviye çubuğundaki Tam işaretinin üzerindeyse motor yağı yakıtla seyrelmiş olabilir. Motor yağı seviyesi Tam işaretinin üzerindeyse motor yağını kontrol edin.

Önemli: Motor yağı seviyesini, seviye çubuğunun üst ve alt sınırları arasında tutun. Çok fazla veya çok az yağla çalıştırırsanız motor arızalanabilir.

1. Kaputu kaldırın; bkz. [Kaputun Yukarı Kaldırılması \(sayfa 51\)](#).
2. Motor yağı seviyesini kontrol edin; bkz. [Şekil 52](#).

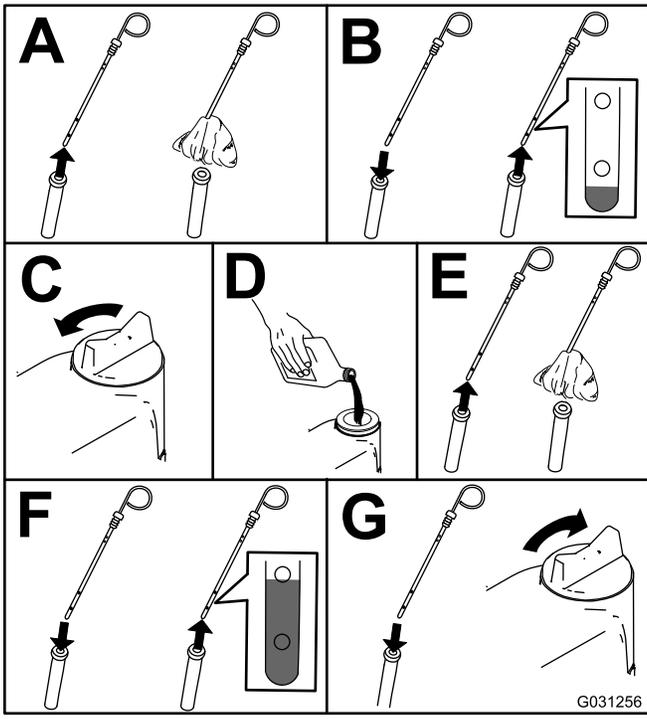

Şekil 52

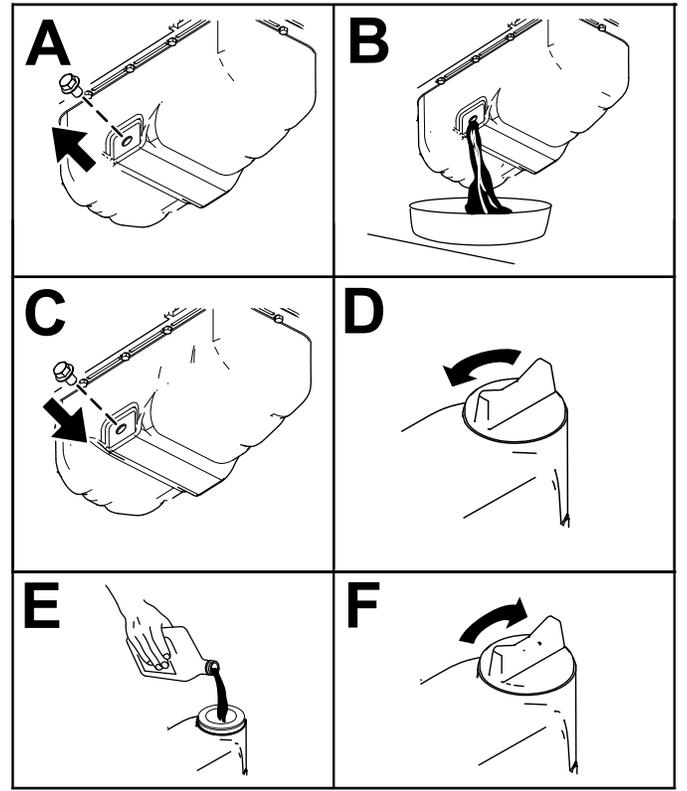

Şekil 53

Motor Yağı ve Filtrenin Değiştirilmesi

Servis Aralığı: Her 500 saatte—Motor Yağı ve Filtrenin Değiştirilmesi.

Her 250 saatte—Motor yağınızı ve filtreyi değiştirin (makine kirlili veya tozlu koşullarda kullanılıyorsa) [**sadece 31900 ve 31901 modelleri**].

1. Motoru çalıştırın ve yağın ısınması için 5 dakika çalışmaya bırakın.
2. Makine düz bir zemine park edilmiş olarak park frenini etkinleştirin, motoru kapatın, anahtarı çıkarın ve makinenin başından ayrılmadan önce tüm hareketli parçaların durmasını bekleyin.
3. Motor yağınızı, Şekil 53 şeklinde gösterildiği gibi değiştirin.

4. Motor yağı filtresini Şekil 54 şeklinde gösterildiği gibi değiştirin.

Not: Yağ filtresi contasının motora temas ettiğini ve 3/4 tur daha tamamlandığını teyit edin.

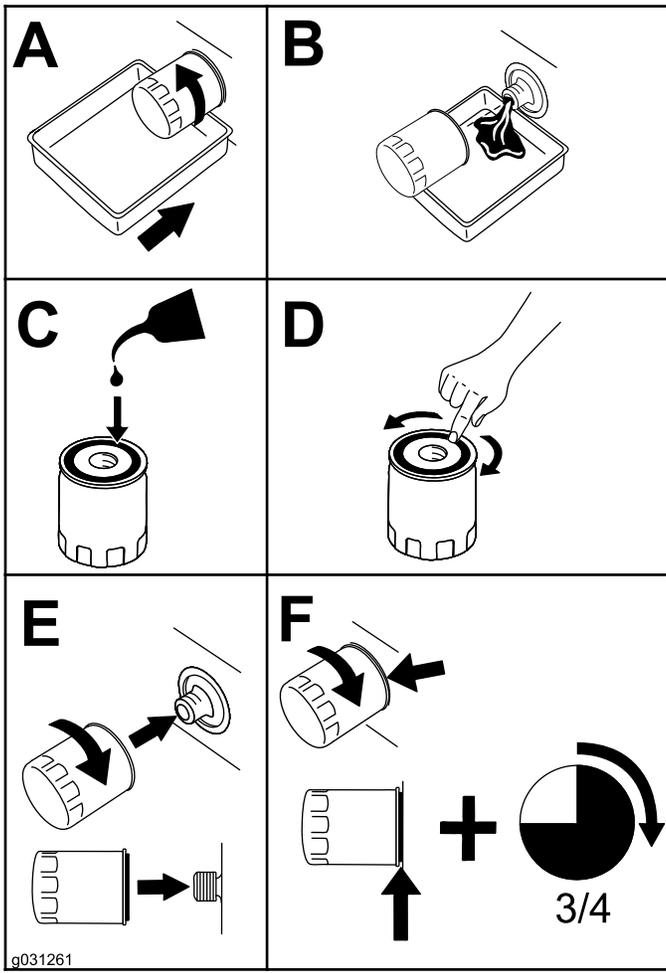

Şekil 54

Hava Filtresi Bakımı

Servis Aralığı: Her kullanımdan önce veya günlük—Hava filtresi tıkanma göstergesini kontrol edin ve gerekiyorsa filtre elemanlarını değiştirin.

Her 250 saatte—Hava filtresi elemanını değiştirin.

Hava filtresi gövdesinde hava sızıntısına neden olabilecek bir hasar olup olmadığını kontrol edin. Hasarlıysa gövdeyi yenisiyle değiştirin. Tüm emme sistemini sızıntı, hasar veya gevşek hortum kelepçelerine karşı kontrol edin.

Hava filtresi elemanına sadece tıkanma göstergesi yandığında (Şekil 55) bakım yapın. Hava filtresinin gerektiğinden önce değiştirilmesi, filtre elemanı çıkarıldığında motora kir girme olasılığını artırır.

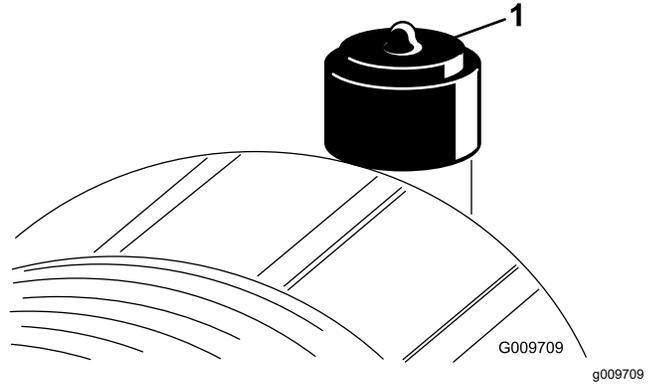

Şekil 55

1. Hava filtresi tıkanma göstergesi

Önemli: Kapağın doğru oturduğunu, hava filtresi gövdesini tam olarak kapattığını ve kilit mandallarının düzgün kapatıldığını kontrol edin.

1. Hava filtresi elemanını değiştirin (Şekil 56).

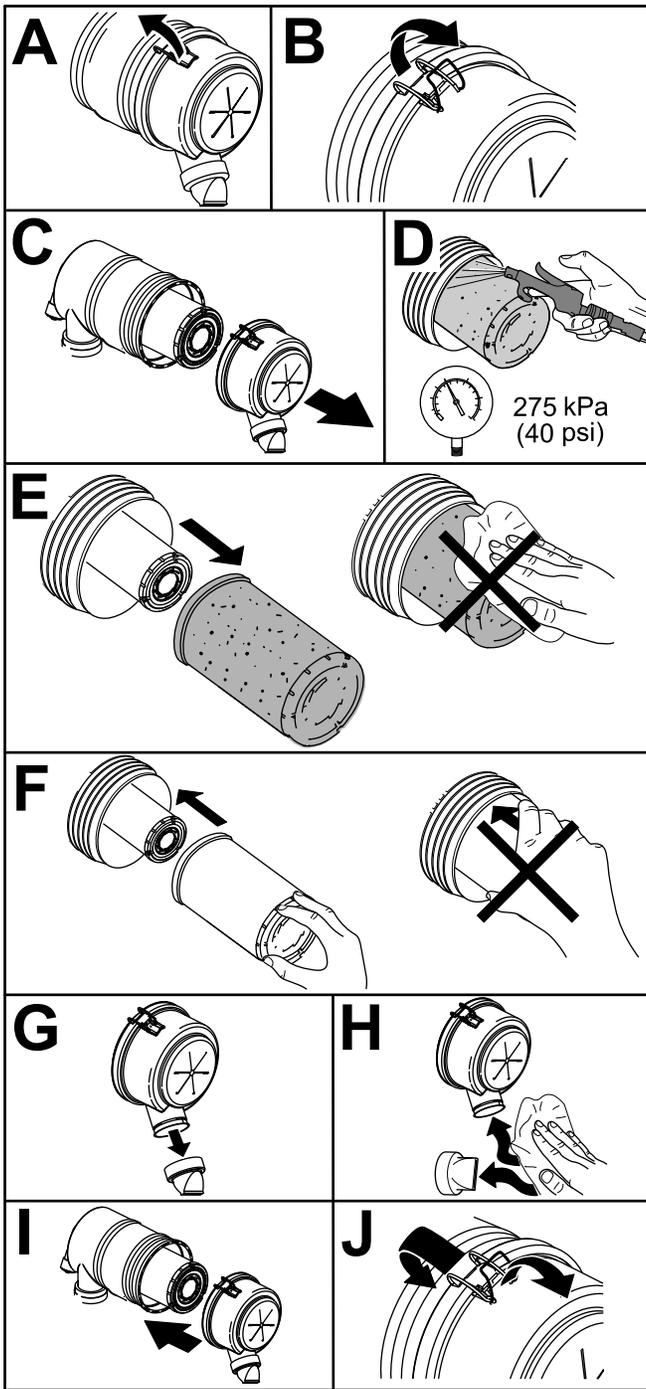

Şekil 56

g253706

Yakıt Sistemi Bakımı

⚠ TEHLİKE

Dizel yakıt ve yakıt buharları belirli koşullar altında son derece yanıcı ve patlayıcıdır. Yakıttan kaynaklanan bir ateş veya patlama sizde ve başkalarında yanıklar oluşmasına ve maddi hasara yol açabilir.

Yakıtla çalışırken asla sigara içmeyin ve açık alevlere veya yakıt buharının kıvılcımla alev alabileceği yerlere yaklaşmayın.

Yakıt/Su Ayırıcısındaki Suyun Boşaltılması

Servis Aralığı: Her 50 saatte

Şekil 57 şeklinde gösterildiği gibi yakıt/su ayırıcından suyu boşaltın.

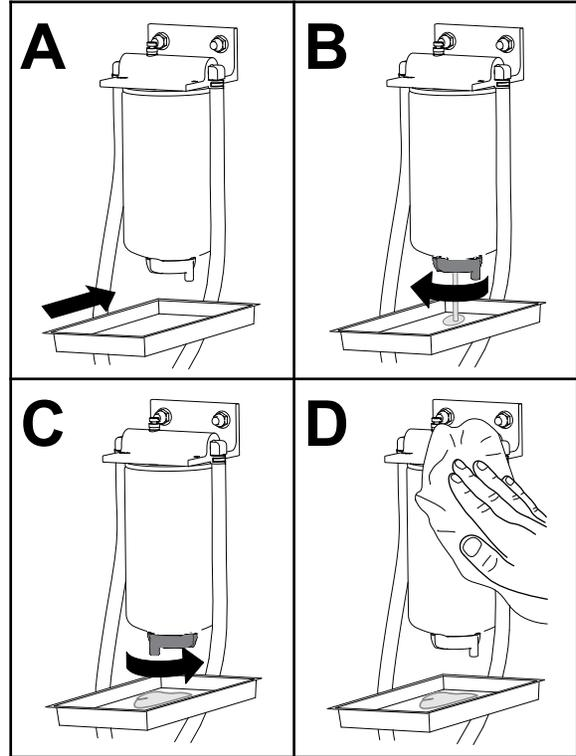

Şekil 57

g225506

Önemli: Kullanılmış bir filtre elemanını temizlemeyin, filtre elemanı hasar görebilir.

2. Kırmızı yanıyorsa, tıkanma göstergesini (Şekil 55) sıfırlayın.

Yakıt/Su Ayırıcıya Bakım Yapma

Servis Aralığı: Her 400 saatte

Şekil 57 şeklinde gösterildiği gibi yakıt/su ayırıcıyı yenisiyle değiştirin.

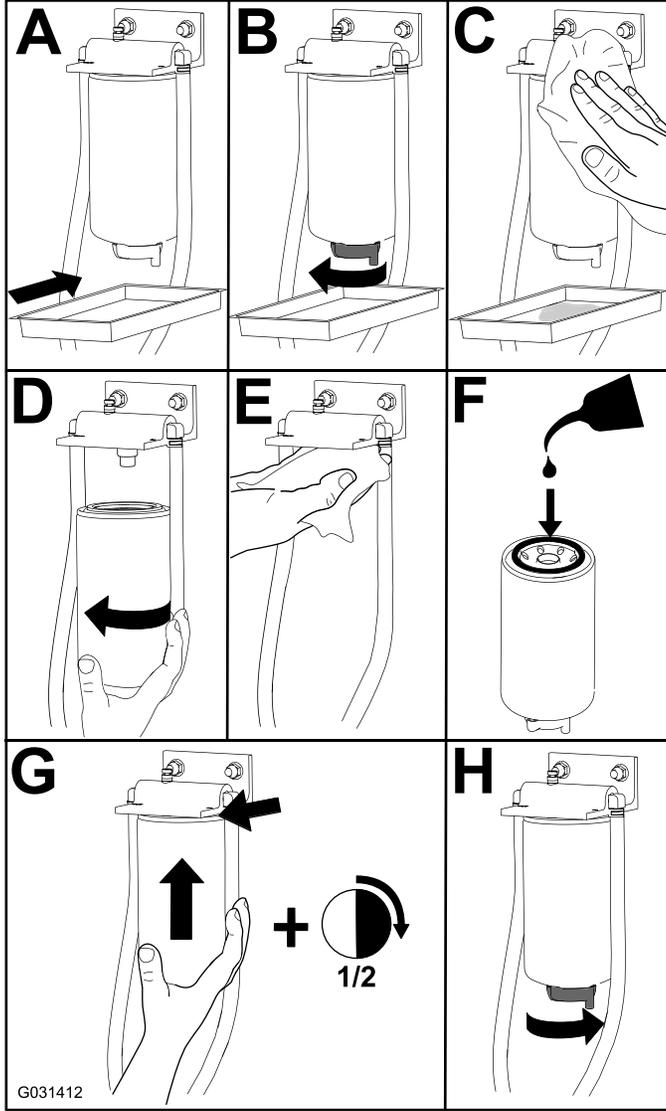

Şekil 58

Yakıt Filtresine Bakım Yapma

Servis Aralığı: Her 400 saatte

Yakıt Filtresine Bakım Yapma

31900 ve 31901 Modelleri

1. Yakıt vanası kolunu KAPALI konumuna (Şekil 59) getirin.
2. Yakıt filtresi kapağının (Şekil 59) etrafını temizleyin.

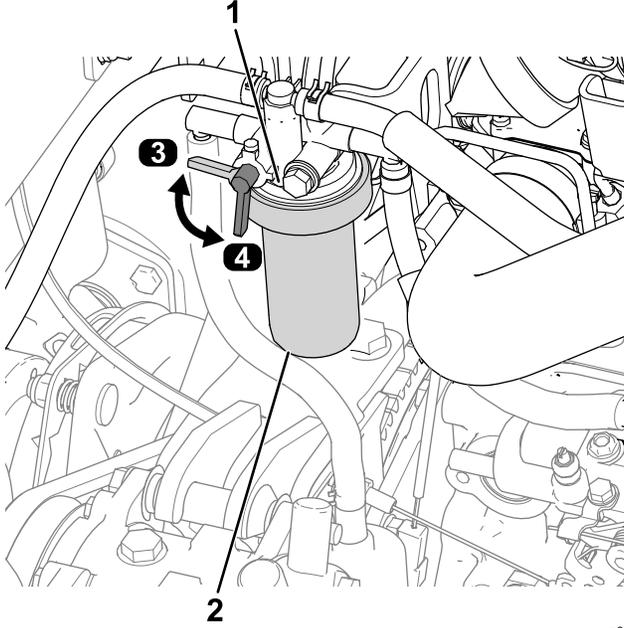

Şekil 59

g312905

1. Yakıt filtresi kapağı
2. Yakıt filtresi
3. KAPALI konumu (yakıt vanası kolu)
4. AÇIK konumu (yakıt vanası kolu)

3. Filtreyi çıkarın ve filtre kapağı montaj yüzeyini temizleyin (Şekil 59).
4. Filtre contasını temiz motor yağıyla yağlayın; detaylı bilgi için motorun kullanma kılavuzuna bakın.
5. Kuru filtre kabını, conta ile filtre kapağı temas edene kadar elinizle takın, ardından 1/2 tur daha döndürün.
6. Yakıt vanası kolunu AÇIK konumuna (Şekil 59) getirin.
7. Motoru çalıştırın ve filtre kapağının etrafında yakıt sızıntısı olup olmadığını kontrol edin.

Yakıt Filtresine Bakım Yapma

31907 ve 31909 Modelleri

1. Yakıt filtresi kapağının (Şekil 60) etrafını temizleyin.

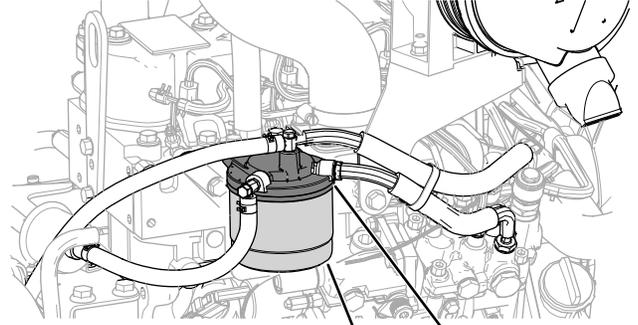

g326083

Şekil 60

1. Yakıt filtresi
2. Yakıt filtresi kapağı

2. Filtreyi çıkarın ve filtre kapağı montaj yüzeyini temizleyin (Şekil 60).
3. Filtre contasını temiz motor yağıyla yağlayın; detaylı bilgi için motorun kullanma kılavuzuna bakın.
4. Kuru filtre kabını, conta ile filtre kapağı temas edene kadar elinizle takın, ardından 1/2 tur daha döndürün.
5. Motoru çalıştırın ve filtre kapağının etrafında yakıt sızıntısı olup olmadığını kontrol edin.

Yakıt Deposunun Temizliđi

Servis Aralıđı: Yıllık—Yakıt deposunu boşaltın ve temizleyin

Yakıt sistemi kirlenirse veya makineyi uzun bir süre boyunca depoya kaldıracaksanız depoyu boşaltın ve temizleyin. Depoyu temizlemek için temiz dizel yakıt kullanın.

Yakıt Hatlarının ve Bağlantılarının İncelenmesi

Servis Aralıđı: Her 400 saatte/Yıllık (hangisi daha önceyse)

Yakıt hatlarında bozulma, hasar veya gevşek bağlantı olup olmadığını kontrol edin.

Elektrik Sistemi Bakımı

Elektrik Sistemi Emniyeti

- Makineyi tamir etmeden önce akünün bağlantısını kesin. İlk önce negatif kutbun, son olarak da pozitif kutbun bağlantısını kesin. İlk önce pozitif kutbu, son olarak da negatif kutbu bağlayın.
- Aküyü, kıvılcım ve alevlerden uzak, iyi havalandırılan, açık bir ortamda şarj edin. Aküyü bağlamadan veya bağlantısını ayırmadan önce şarj cihazının fişini çekin. Koruyucu kıyafet giyin ve yalıtımlı aletler kullanın.

Aküye Erişim

Akü, makinenin sol tarafındaki yakıt deposuna bitişiktir. Aküye erişmek için kaputu kaldırın, kapađı aküye sabitleyen tırtıllı vidayı sökün ve kapađı yerinden çıkarın (Şekil 61).

Not: Vida bir kilitleme rondelasıyla tutulur.

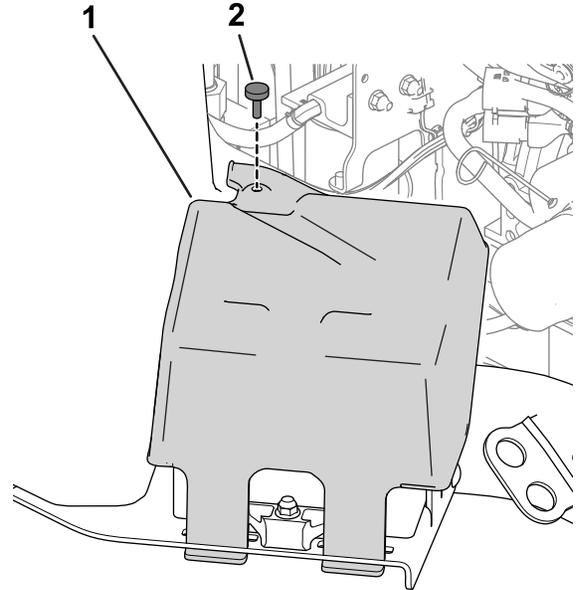

Şekil 61

1. Akü kapađı

2. Tırtıllı vida

g289491

Akü Bağlantısının Ayrılması Akünün Bağlanması

⚠ UYARI

Akü bağlantı uçları veya metal aletler metal bileşenlerle temas edip kısa devre oluşmasına, bu da kıvılcımlar çıkmasına yol açabilir. Kıvılcımlar akü gazlarının patlamasına ve bireysel yaralanmaya sebep olabilir.

- Aküyü çıkarırken veya takarken akü kutup başlarının, makinenin herhangi bir metal parçasına değmesine izin vermeyin.
- Metal aletlerin, bateri akü başları ve makinenin metal parçaları arasında kısa devre yapmasına izin vermeyin.

⚠ UYARI

Akü kablolarının yanlış bağlanması, makinenin ve kabloların kıvılcım çıkarmasına sebep olabilir. Kıvılcımlar akü gazlarının patlamasına ve bireysel yaralanmaya sebep olabilir.

Her zaman eksi (siyah) akü kablosunun bağlantısını artı (kırmızı) kablonun bağlantısından önce kesin.

1. Akünün eksi kablosunu akü terminalinden ayırın (Şekil 62).

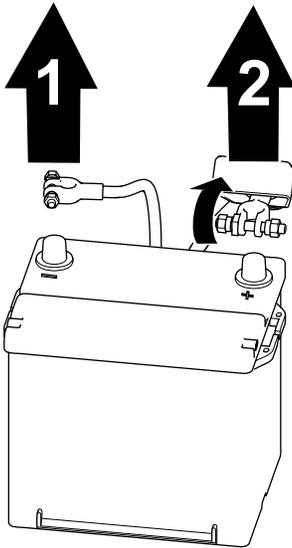

Şekil 62

g289503

1. Eksi akü kablosu
2. Artı akü kablosu

2. İzolatörü yukarı kaldırın ve akünün artı kablosunu akü terminalinden ayırın (Şekil 62).

⚠ UYARI

Akü kablolarının yanlış bağlanması, makinenin ve kabloların kıvılcım çıkarmasına sebep olabilir. Kıvılcımlar akü gazlarının patlamasına ve bireysel yaralanmaya sebep olabilir.

Her zaman pozitif (kırmızı) akü kablosunu negatif (siyah) akü kablosunu bağlamadan önce bağlayın.

1. Artı kabloyu aküye bağlayın ve akü kelepçesi somununu sıkın (Şekil 63).

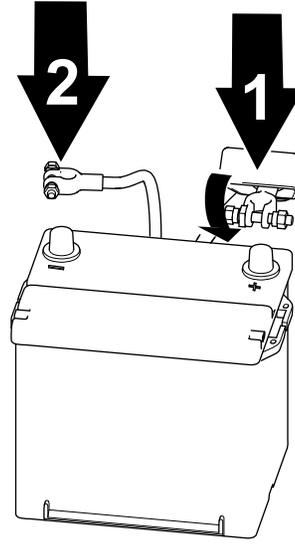

Şekil 63

g289502

1. Artı akü kablosu
2. Eksi akü kablosu

2. Eksi kabloyu aküye bağlayın ve akü kelepçesi somununu sıkın (Şekil 63).

Önemli: Kablo kelepçesi somunlarının yakıt deposuna temas etmediğinden emin olun.

Akünün Sökülmesi veya Takılması

Bir tespit elemanı (Şekil 64), aküyü akü tepsisinde tutar. Aküyü çıkarmak için tespit elemanını gevşetin, aküyü takarken ise tekrar sıkın.

Not: Aküye erişme konusunda bilgi almak için bkz. [Aküye Erişim \(sayfa 59\)](#). Aküyü takarken kapağı yenisiyle değiştirin.

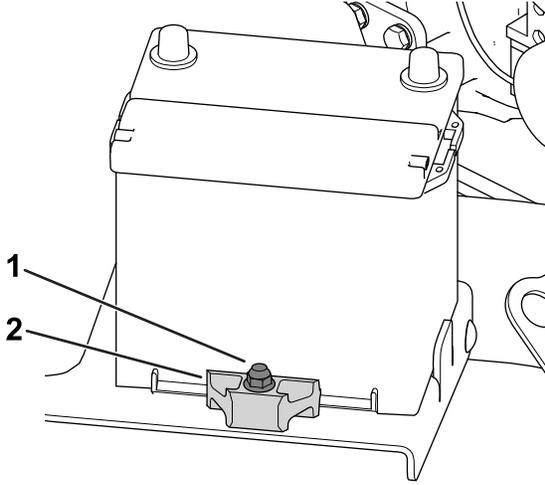

Şekil 64

g285614

1. Tespit elemanı donanımı
2. Tespit elemanı

Akü Durumunun Kontrol Edilmesi

Önemli: Makineye kaynak yapmadan önce, elektrik sistemine zarar vermemek için negatif kabloları aküden çıkarın.

Akü durumunu her hafta veya her 50 çalışma saatinde bir kontrol edin. Kirli bir akü yavaşça deşarj olacağından, bağlantı uçlarını ve tüm akü muhafazasını her zaman temiz tutun.

1. Aküye erişin; bkz. [Aküye Erişim \(sayfa 59\)](#).
2. Kauçuk izolatörü akünün artı terminalinden çıkarın ve aküyü inceleyin. Akü kirliyse şunları yapın:
 - A. Muhafazanın tamamını karbonatlı suyla yıkayın.
 - B. Korozyonu önlemek için her iki akü kutbunu ve kablo konnektörlerini Grafo 112X (yüzey) gresile (Toro Parça No. 505-47) kaplayın.
 - C. Kauçuk izolatörü akünün artı terminalinin üzerine kaydırın.
 - D. Akü kapağını kapatın.

Sigortaların Yerini Bulma

Çekiş Ünitesi Sigortalarının Yerini Bulma

Konsol kapağını çıkararak çekiş ünitesi sigortalarına erişin (Şekil 65).

Not: Çekiş ünitesi sigorta etiketi, konsol kapağının diğer tarafındadır.

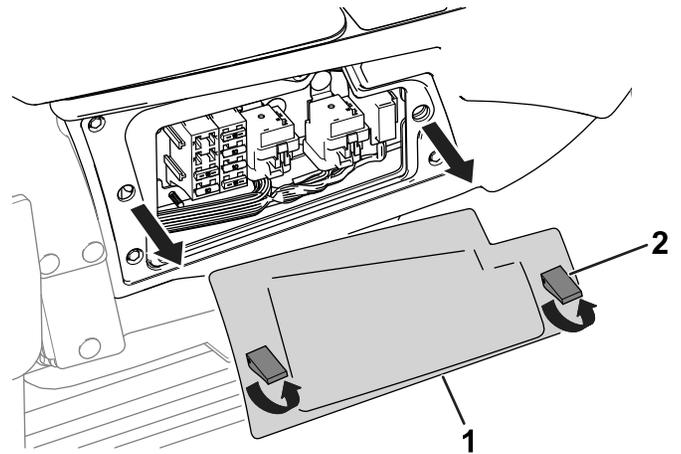

Şekil 65

g289514

1. Konsol Kapağı
2. Kilit Mandalı

Çekiş ünitesi sigorta blokunda bulunan her bir sigortanın tanımı için [Çekiş Ünitesi Sigorta Bloku \(sayfa 62\)](#) tablosuna bakın ([Şekil 66](#)):

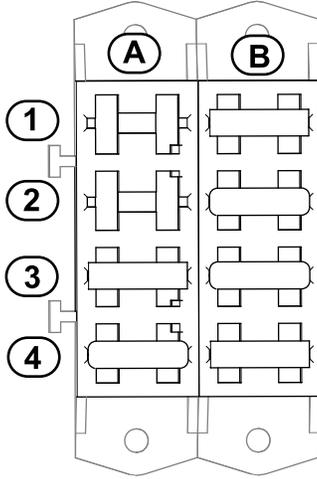

Şekil 66

g289587

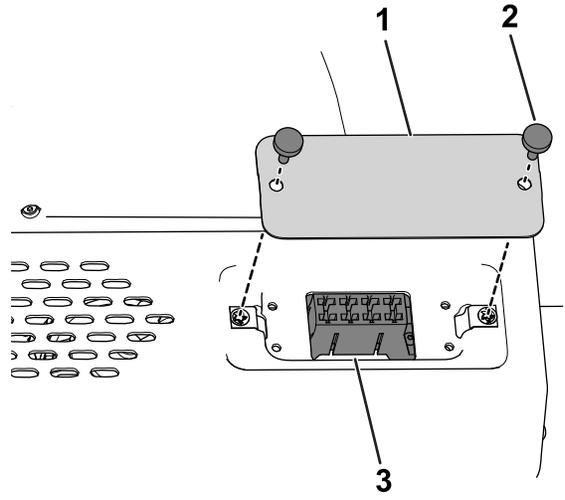

Şekil 67

g285656

1. Sigorta kutusu kapağı
2. Tırtıllı vida
3. Kabin sigortaları

Çekiş Ünitesi Sigorta Bloku

	A	B
1	Kabin (10 A)	Gösterge ekranı gücü (15 A)
2	Açık yuva	Gösterge ekranı denetçisi için anahtarla çalıştırma girişi (10 A)
3	Havalı koltuk (15 A)	Marş devresi (15 A)
4	USB bağlantı noktası, saat ölçer, Telematik ünitesi, genişletme portu (20 A)	Kontak anahtarı gücü (20 A)

Kabin Sigortalarının Yerini Bulma

Kabin sigortaları yolcu koltuğunun üzerinde bulunur. Sigorta kutusu kapağını çıkararak sigortalara erişin ([Şekil 67](#)).

Kabin sigorta blokunda bulunan her bir sigortanın tanımı için [Kabin Sigorta Bloku \(sayfa 62\)](#) tablosuna bakın ([Şekil 68](#)):

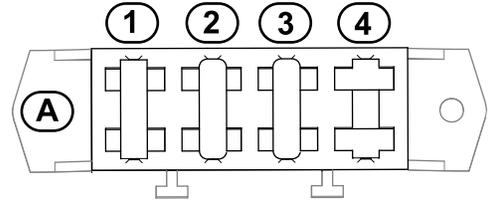

Şekil 68

g300604

Kabin Sigorta Bloku

	A
1	Kondenser fanı; Klima kavraması (25 A)
2	Ön cam yıkayıcısı (20 A)
3	Fan ve iç mekan ışığı (40 A)
4	Açık yuva

Sürüş Sistemi Bakımı

Tekerlek Bijonlarının Sıkılması

Servis Aralığı: İlk saatten sonra

İlk 10 saatten sonra

Her 200 saatte

Bijon sıkma değerleri: 102 ila 108 N·m

Ön ve arka tekerleklerdeki bijon somunlarını (sadece 4 tekerlekten çekişli makineler), Şekil 69 ve Şekil 70 şekillerinde gösterildiği gibi çapraz sırayla ve belirtilen torkla sıkın.

- Ön tekerlekler: bkz. Şekil 69

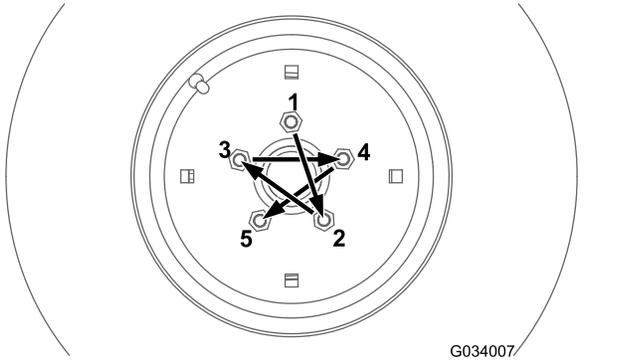

Şekil 69

- Arka tekerlekler (sadece 4 tekerlekten çekişli makineler): bkz. Şekil 70

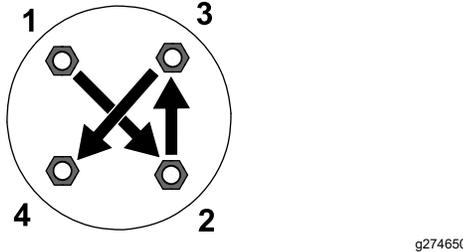

Şekil 70

PTO Tahrik Milinin Hizalanması

PTO tahrik mili teleskopik ucunu kavramanın ucundan ayırdıysanız, teleskopik ucu tekrar takarken işaretlerin doğru hizalandığından (Şekil 71) emin olun. Uçtaki çatalar da Şekil 71 ile gösterildiği gibi hizalanmalıdır.

Önemli: Tahrik milindeki işaretler doğru hizalanmazsa aktarma organları sisteminde büyük bir dengesizlik meydana gelebilir.

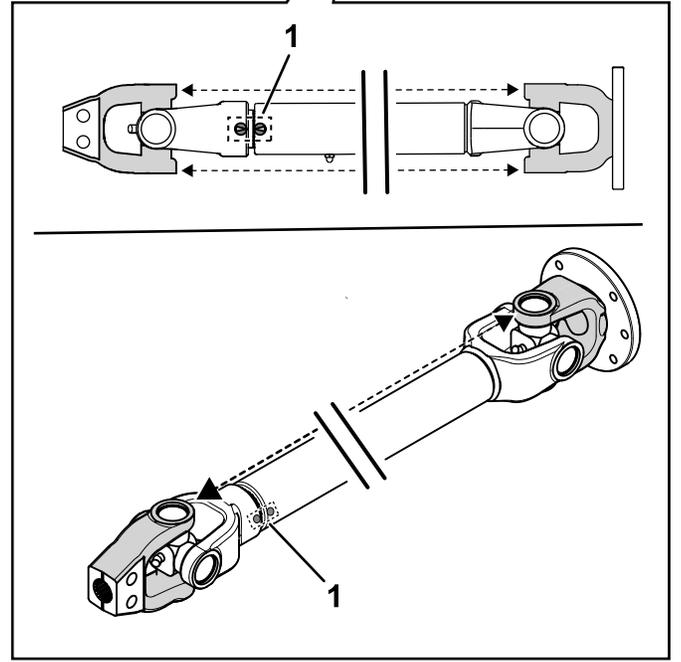
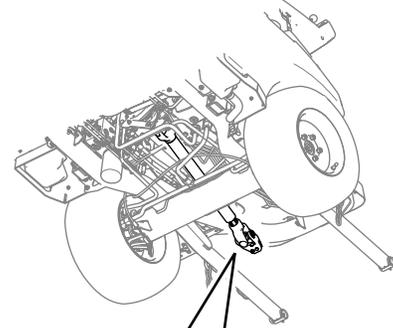

Şekil 71

1. Tahrik milindeki işaretler

Soğutma Sistemi Bakımı

Soğutma Sistemi Emniyeti

- Motor soğutma sıvısının yutulması zehirlenmeye neden olabilir; çocuklardan ve evcil hayvanlardan uzak tutun.
- Sıcak ve basınçlı soğutma sıvısının dışarı akması veya sıcak bir radyatöre ve çevresindeki parçalara dokunulması ciddi yanıklara neden olabilir.
 - Radyatör kapağını çıkarmadan önce mutlaka en az 15 dakika motorun soğumasını bekleyin.
 - Radyatör kapağını açarken bir bez kullanın ve buharın çıkmasına izin vermek için kapağı yavaşça açın.
- Kapaklar yerinde değilken makineyi çalıştırmayın.
- Parmaklarınızı, ellerinizi ve giysilerinizi dönen fan ve tahrik kayışından uzak tutun.

Soğutma Sıvısı Teknik Özellikleri

Soğutma sıvısı haznesi fabrikada 50/50 oranında su ve etilen glikol bazlı uzun ömürlü soğutma sıvısıyla doldurulur.

Önemli: Sadece, Uzun Ömürlü Soğutma Sıvısı Standartları tablosunda belirtilen özellikleri karşılayan, piyasada satılan soğutma sıvıları kullanın.

Makinenizde konvansiyonel (yeşil) inorganik asit teknolojili (IAT) soğutma sıvısı kullanmayın. Konvansiyonel soğutma sıvısını uzun ömürlü soğutma sıvısıyla karıştırmayın.

Soğutma Sıvısı Tipi Tablosu

Etilen Glikol Soğutma Sıvısı Tipi	Korozyon Önleyici Tip
Uzun ömürlü antifriz	Organik asit teknolojisi (OAT)

Önemli: Konvansiyonel (yeşil) inorganik asit teknolojili (IAT) soğutma sıvısı ile uzun ömürlü soğutma sıvısı arasındaki farkı belirlemek için soğutma sıvısının rengini referans almayın.

Soğutma sıvısı üreticileri, uzun ömürlü soğutma sıvılarını kırmızı, pembe, turuncu, sarı, mavi, camgöbeği, mor ve yeşil renge boyayabilmektedirler. Uzun Ömürlü Soğutma Sıvısı Standartları tablosunda belirtilen özellikleri karşılayan soğutma sıvıları kullanın.

Uzun Ömürlü Soğutma Sıvısı Standartları

ATSM International	SAE International
D3306 ve D4985	J1034, J814 ve 1941

Önemli: Soğutma sıvısı konsantrasyonu, 50/50 oranında bir su/soğutma sıvısı karışımı olmalıdır.

- **Tercih Edilen:** Bir konsantrattan soğutma sıvısı karıştıracağınız zaman bunu damıtılmış suyla karıştırın.
- **Tercih Edilen Seçenek:** Damıtılmış su yoksa, konsantrat yerine bir ön karışım soğutma sıvısı kullanın.
- **Asgari Gereklilik:** Damıtılmış su ve ön karışım soğutma sıvısı yoksa, konsantre soğutma sıvısını içilebilir temiz suyla karıştırın.

Soğutma Sistemi ve Soğutma Sıvısı Seviyesinin Kontrolü

Servis Aralığı: Her kullanımdan önce veya günlük—Soğutma sistemini ve soğutma sıvısı seviyesini kontrol edin.

Her kullanımdan önce veya günlük—Motor bölgesi, hava soğutucusu, yakıt soğutucusu ve radyatörde bulunan kir ve birikintileri giderin (kirli veya tozlu koşullarda bunları daha sık temizleyin).

Her 1500 saatte—Motor soğutma sıvısını değiştirin.

Motor soğukken, soğutma sıvısı seviyesi genişleme deposu tarafındaki SOĞUK işaretinin üzerine çıkmamalıdır (Şekil 72). Motor sıcakken, soğutma sıvısı seviyesi TAM (SICAK) işaretinin üzerine çıkmamalıdır.

Motor soğukken soğutma sıvısı seviyesi SOĞUK işaretinin üzerine çıkarsa, çalışma sırasında motor ısınınca soğutma sıvısı depodan taşabilir.

1. Motor soğukken, genişleme deposundaki soğutma sıvısı seviyesini kontrol edin.

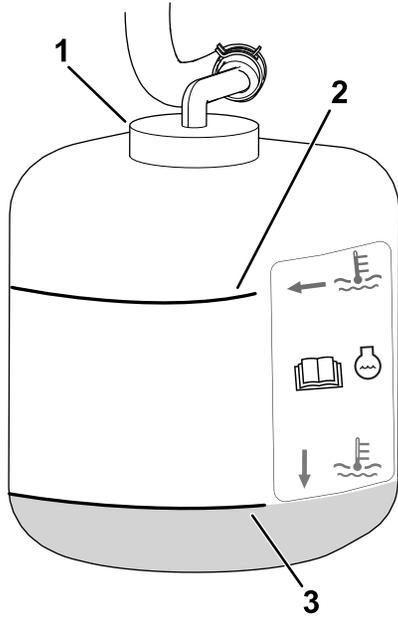

Şekil 72

g325684

1. Kapak
2. TAM (SICAK) işareti
3. SOĞUK işareti

2. Motor soğukken SOĞUK işareti veya altı bir düzeyde soğutma sıvısı görünmüyorsa, genişleme deposu kapağını çıkarın ve seviyeyi SOĞUK işaretiyle getirmeye yetecek miktarda tavsiye edilen tipte soğutma sıvısı ekleyin [bkz. (sayfa)].

Önemli: Sadece su veya alkol bazlı soğutma sıvıları kullanmayın.

Depodaki SOĞUK işareti aşılabacak kadar soğutma sıvısı eklemeyin.

3. Genleşme kabının kapağını takın.

Kaput Hava Giriş Izgarasının Kontrol Edilmesi

Servis Aralığı: Her 50 saatte

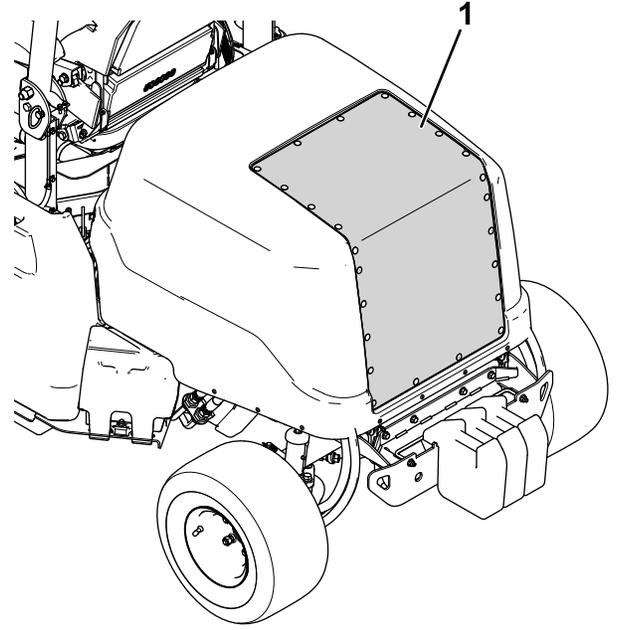

Şekil 73

g309128

1. Kaput hava giriş ızgarası.

1. Kaputu kaldırın; bkz. [Kaputun Yukarı Kaldırılması \(sayfa 51\)](#).
2. Kaput ızgarasını temizlemek için basınçlı hava kullanın (Şekil 73 şeklinde gösterilmiştir). Havayı makinenin dışına yönlendirin.

Soğutma Kanatlarının Kontrol Edilmesi

Servis Aralığı: Her 50 saatte

Her 250 saatte

- Radyatör kanatlarını basınçlı havayla temizleyin. Havayı makinenin dışına yönlendirin (Şekil 74).

Önemli: Kanatları temizlemek için su kullanmayın.

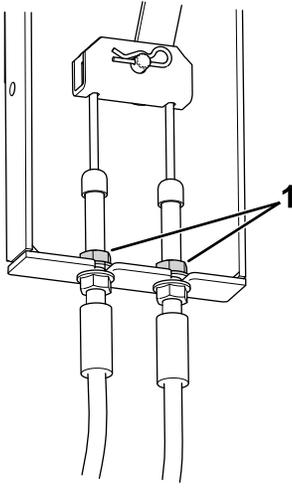

Şekil 76

g299613

1. Sıkıştırma Somunları

4. En üstteki sıkıştırma somunlarını, bir boşluk (3,2 mm [$1/8$ inç] ila 4,8 mm [$3/16$ inç]) ortaya çıkana kadar gevşetin.
5. En üstteki sıkıştırma somunu brakete temas edene kadar kabloya doğru çekin.
6. En alttaki sıkıştırma somununu sıkın.
7. Diğer kablo için 5 ve 6 adımlarını tekrarlayın.
8. Park frenini kontrol edin; bkz. [Park Freninin Kontrol Edilmesi \(sayfa 66\)](#).

Kemer bakımı

Alternatör-Kayış Gerginliğinin Kontrol Edilmesi

Servis Aralığı: İlk 10 saatten sonra

İlk 50 saatten sonra

Her 100 saatte

Kayışın doğru gerdirilmesi, kayışa tam kasnakların ortasından 4,5 kg kuvvet uygulanınca 10 mm'lik ($3/8$ inç) bir bükülme oluşmasına imkan tanır.

Bu bükülme 10 mm ($3/8$ inç) değilse şu adımları izleyin:

1. Alternatör montaj civatasını gevşetin ([Şekil 68](#)).

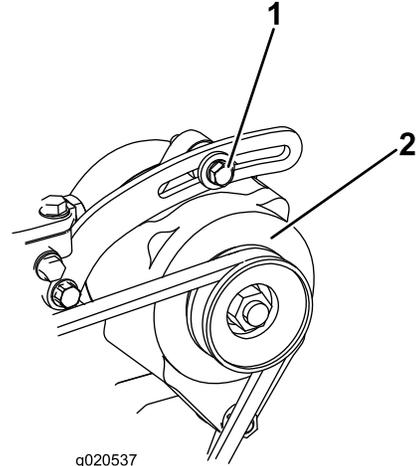

g020537

g020537

Şekil 77

1. Montaj civatası

2. Alternatör

2. Alternatör-kayış gerginliğini artırın veya azaltın ve civatayı sıkın.
3. Gerginliğin doğru olduğunu teyit etmek için kayış bükülmesini tekrar kontrol edin.

Çekiş Kayışına Bakım Yapılması

Çekiş Kayışının Kontrol Edilmesi

Servis Aralığı: Her 100 saatte

Çekiş kayışını aşırı aşınma veya hasar izlerine karşı kontrol edin.

Aşırı aşınmış veya hasar görmüşse kayışı yenisiyle değiştirin; bkz. ([sayfa](#)).

Çekiş Kayışının Değiştirilmesi

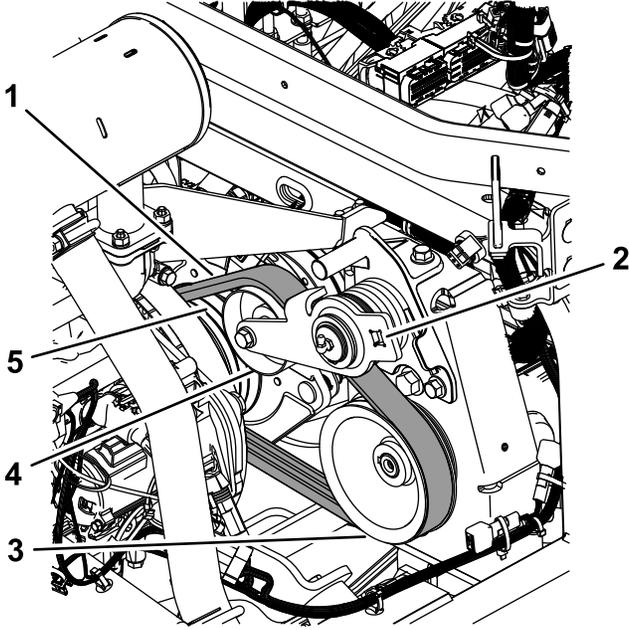

Şekil 78

g467783

1. Çekiş kayışı
2. Cırcırı buraya yerleştirin
3. Pompa kasnağı
4. Avara kasnak
5. Motor kasnağı

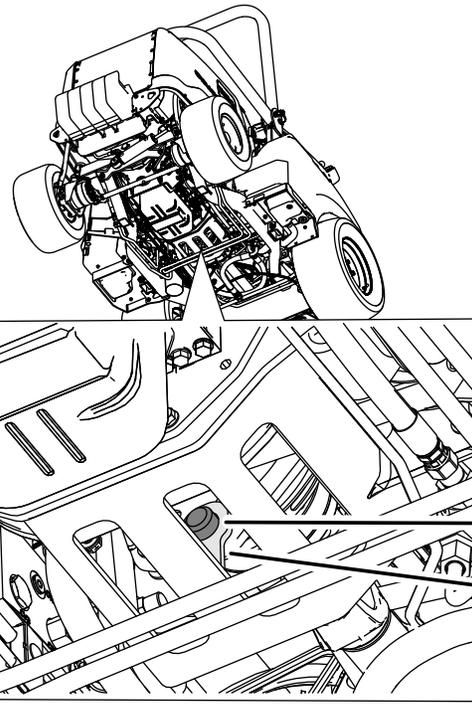

Şekil 79

g469019

1. Kauçuk tampon
2. Metal tutucu

Çekiş Kayışının Çıkarılması

1. PTO milini ataşman dişli kutusundan ayırın; ataşmanın *Kullanma Kılavuzuna* bakın.
2. Debriyaj kablo demeti konnektörünü makine kablo demetinden çıkarın.

3. Kauçuk tamponu metal tutucudan ve debriyajdan (Şekil 79) sökün.
4. Kayışın gerginliğini alması için bir yardımcıdan cırcır anahtar kullanmasını isteyin, ardından da kayışı pompa kasnağından, avara kasnaktan ve motor kasnağından çıkarın.
5. Eski kayışı çıkarmak için, kayışı debriyajın üzerine getirin ve PTO milinin üzerinde ilerletin.

Çekiş Kayışının Takılması

1. Kayışı PTO mili boyunca, debriyajın üzerinden ve motor kasnağının üzerine doğru ilerletin.
2. Cırcırı kullanarak vara kasnağı aşağı çekmesi için birinden yardım isteyin.
3. Kayışı motor kasnağının, avara kasnağın ve pompa kasnağının üzerine döşeyin (Şekil 78).
4. Cırcırı avara kolundan çıkarın.
5. Kauçuk tamponu metal tutucuya takın ve tamponu debriyaja sabitleyin.
6. Debriyaj kablo demeti konnektörünü makine kablo demetine takın.
7. PTO milini ataşman dişli kutusuna takın.

Kontrol Sistemi Bakımı

PTO-Kavrama Boşluğunun Ayarlanması

Servis Aralığı: Her 200 saatte

1. Motorun soğumasını bekleyin.
2. Motor kaputunu kaldırın.
3. Hava boşluğunu, 0,3 mm'lik bir sentilin baskı balatası ile sürtünme balatası arasından kolayca geçeceği şekilde ayarlayın (Şekil 80).

Not: Ayarlama somunlarını saat yönünde çevirerek boşluğu küçültebilirsiniz (Şekil 80). Maksimum servis boşluğu 0,6 mm'dir. 3 hava boşluğunu da 0,4 mm'ye ayarlayın.

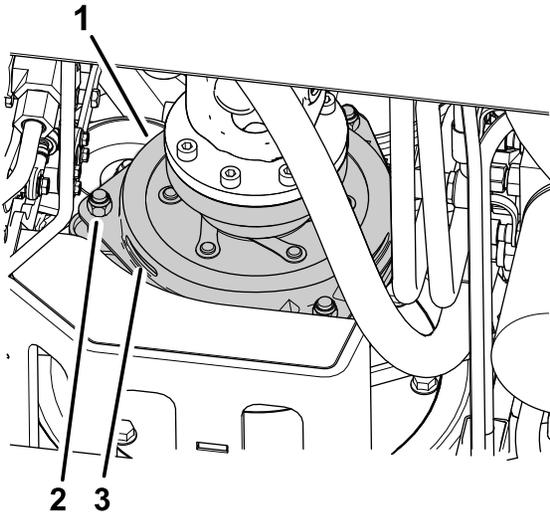

Şekil 80

g469050

1. Kavrama
2. Ayar somunu (3)
3. 0,3 mm hava boşluğu (3)

4. 3 hava boşluğu da ayarlandıktan sonra hepsini tekrar kontrol edin.

Not: 1 hava boşluğunun ayarlanması diğer boşlukları değiştirebilir.

Hareket Pedalı Stoperinin Ayarlanması

Hareket pedalını, kullanıcının rahat edeceği şekilde ya da makinenin maksimum ileri gitme hızını azaltmak için ayarlayabilirsiniz.

1. Hareket pedalını en ileri noktaya getirin (Şekil 81).

Not: Pompa tam stroka ulaşmadan önce hareket pedalı hareket pedalı stoperine temas etmelidir.

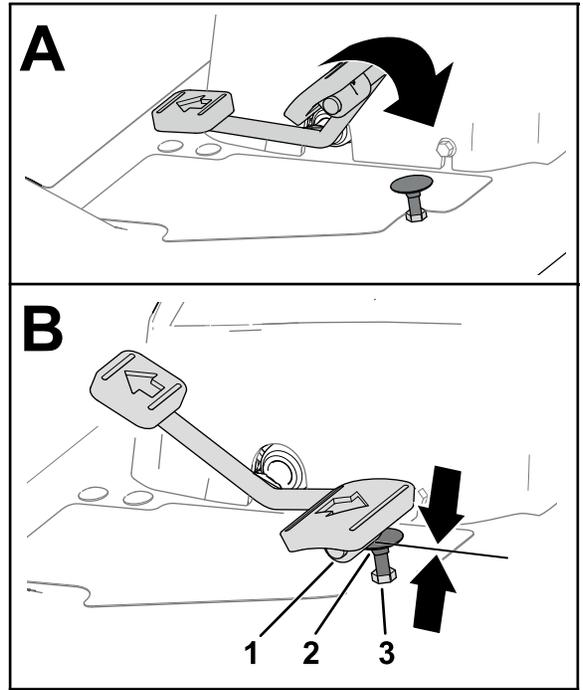

g320590

Şekil 81

1. Hareket pedalı
2. Hareket pedalı stoperi
3. Sıkıştırma somunu (ayak dayama plakasının en üst kısmı)

2. Hareket pedalı hareket pedalı stoperine temas etmiyorsa veya makinenin ileri hızını düşürmek istiyorsanız şunları yapın:
 - A. Hareket pedalı stoperini (Şekil 81) bir lokma anahtarıyla tutun.
 - B. Ayak dayama plakasının en altındaki sıkıştırma somununu gevşetin (Şekil 82).

Hidrolik Sistemi Bakımı

Hidrolik Sistemi Emniyeti

- Hidrolik sıvısı cildinize nüfuz ederse derhal tıbbi yardım alın. Nüfuz eden hidrolik sıvısı bir doktor tarafından birkaç saat içinde çıkarılmalıdır.
- Hidrolik sistemine basınç uygulamadan önce tüm hidrolik sıvısı hortumlarının ve hatlarının iyi durumda, hidrolik bağlantıları ile bağlantı parçalarının ise yeterince sıkı olduğundan emin olun.
- Vücudunuzu ve ellerinizi, yüksek basınçlı hidrolik sıvısı çıkaran pim deliklerinden veya nozullardan uzak tutun.
- Sızan hidrolik sıvılarını temizlemek için bir karton veya kağıt kullanın.
- Hidrolik sisteminde herhangi bir iş yapmaya başlamadan önce sistemdeki tüm basıncı emniyetli bir şekilde boşaltın.

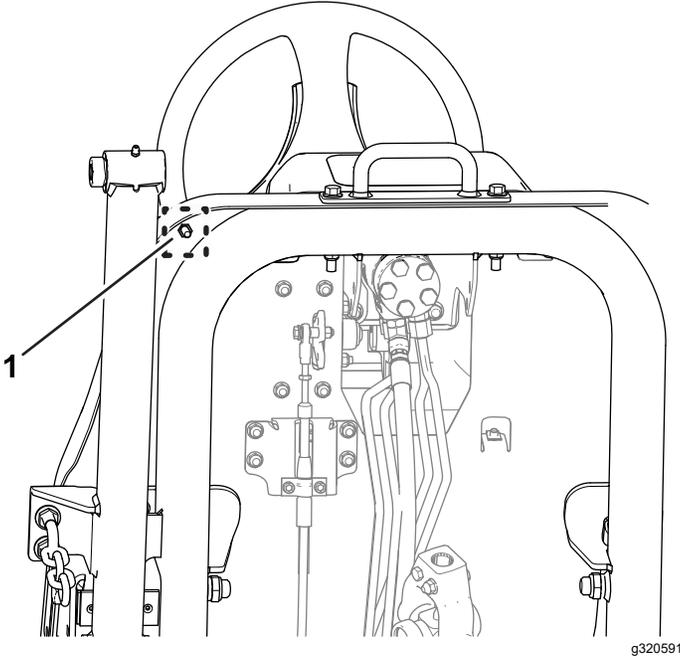

Şekil 82

g320591

1. Sıkıştırma somunu (ayak dayama plakasının en alt kısmı)

- C. Hareket pedalını en ileri konuma getirin (Şekil 81).
 - D. Hareket pedalı stoperini tutarken, ayak dayama plakasının üstündeki sıkıştırma somununu (Şekil 81), hareket pedalı stoperle temas edene kadar ayarlayın.
 - E. Stoperi ayak dayama plakasının üstündeki sıkıştırma somunundan saatin aksi yönünde 1 tam tur döndürerek hareket pedalı stoper konumunu uzatın.
- Not:** Hareket pedalı stoper pozisyonunu kısaltmak, makinenin ileri gitme hızını arttıracaktır.
- F. Hareket pedalı stoperini tutarken, ayak dayama plakasının en alt kısmındaki sıkıştırma somunlarını (Şekil 81 ve Şekil 82) 37-45 N·m torkla sıkın.
 - G. Pompa tam stroka ulaşmadan önce hareket pedalının hareket pedalı stoperine temas ettiğini kontrol edin.

Not: Hareket pedalı hareket pedalı stoperine temas etmiyorsa A arası G adımlarını tekrarlayın.

Hidrolik Sıvısı Teknik Özellikleri

Depo, fabrikada yaklaşık 22,7 litre yüksek kaliteli hidrolik sıvısıyla doldurulur. Motoru ilk kez çalıştırmadan önce ve ardından da her gün, hidrolik sıvısı seviyesini kontrol edin; bkz. [Hidrolik Sıvısı Seviyesinin Kontrol Edilmesi \(sayfa 71\)](#).

Tavsiye edilen yedek sıvı: Toro PX Uzun Ömürlü Hidrolik Sıvısı; 19 litrelik veya 208 litrelik kaplar halinde mevcuttur.

Not: Önerilen yedek sıvıyı kullanan makineler daha az sıvı ve filtre değişimi gerektirir.

Alternatif hidrolik sıvıları: Toro PX Uzun Ömürlü Hidrolik Sıvısı mevcut değilse, aşağıdaki tüm malzeme özellikleri için belirtilen aralıkta yer alan ve endüstri standartlarını karşılayan özelliklere sahip başka bir geleneksel, petrol bazlı hidrolik sıvısı kullanabilirsiniz. Sentetik sıvılar kullanmayın. Uygun ürünü belirlemek için yağlama maddesi distribütörünüze danışın.

Not: Toro, uygun olmayan muadil ürünler kullanılması sonucu ortaya çıkabilecek hasarlarla ilgili hiçbir sorumluluk kabul etmez. Bu nedenle ürünler sadece tavsiyelerinin arkasında durabilecek güvenilir üreticilerin ürünlerini kullanın.

Yüksek Viskozite Endeksli/Düşük Akma Noktalı Yıpranma Önleyici Hidrolik Sıvısı, ISO VG 46

Malzeme Özellikleri:

Viskozite, ASTM D445

40°C'de 44 ila 48 santistok (cSt)

Yüksek Viskozite Endeksli/Düşük Akma Noktalı Yıpranma Önleyici Hidrolik Sıvısı, ISO VG 46 (cont'd.)

Viskozite Endeksi ASTM D2270 140 veya daha yüksek

Akma Noktası, ASTM D97 -37°C ila -45° C

Endüstri Özellikleri: Eaton Vickers 694 (I-286-S, M-2950-S/35VQ25 veya M-2952-S)

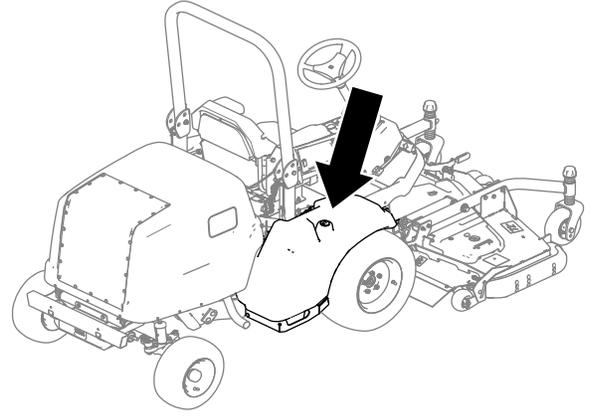

Not: Hidrolik sıvılarının büyük bir kısmı renksiz olduğundan, olası sızıntıları tespit edebilmek zordur. Hidrolik sıvıları için, 20 ml'lik şişeler halinde satılan bir kırmızı boya katkısı vardır. 15 ila 22 litre hidrolik sıvısı için bir şişe yeterli olacaktır. Yetkili Toro distribütörünüze 44-2500 parça numarasıyla sipariş edebilirsiniz.

Önemli: Toro Premium Sentetik Biyobozunur Hidrolik Sıvısı, Toro tarafından onaylanan tek sentetik biyobozunur sıvıdır. Bu sıvı, Toro hidrolik sistemlerinde kullanılan elastomerlerle uyumludur ve çok çeşitli sıcaklıklar için uygundur. Bu sıvı geleneksel mineral yağlarla uyumludur, ancak maksimum biyobozunurluk ve performans için hidrolik sistemi geleneksel sıvıdan olabildiğince arındırılmalıdır. Bu yağ, 19 litre kova veya 208 litre bidon seçenekleri ile yetkili Toro distribütörünüzde bulunabilir.

Hidrolik Sıvısı Seviyesinin Kontrol Edilmesi

Servis Aralığı: Her kullanımdan önce veya günlük

1. Makineyi düz bir zemine park edin, kesme ünitesini indirin, park frenini etkinleştirin, motoru kapatın ve anahtarı çıkarın.
2. Hidrolik deposunun tapasını çıkarın (Şekil 83).

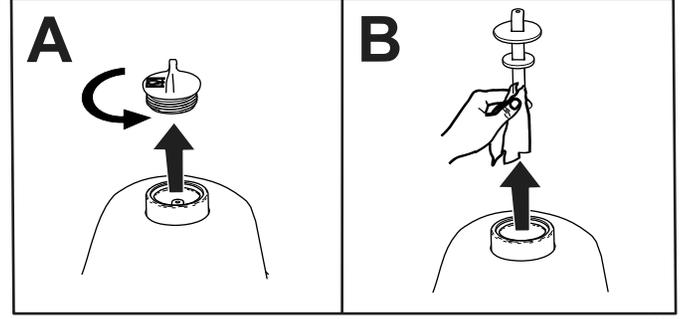

Şekil 83

3. Yağ çubuğunu hidrolik deposundan çıkarın ve temiz bir bezle temizleyin (Şekil 83).
 4. Yağ çubuğunu hidrolik deposuna daldırın.
 5. Yağ çubuğunu çıkarın ve sıvı seviyesini kontrol edin (Şekil 84).
- **Bir kesme ünitesi takılmışsa:** Seviye çubuğunun alt kısmındaki 2 işaret arasında hidrolik sıvısı görünüyorsa, hidrolik seviyesi normaldir (Şekil 84, A). Hidrolik seviyesinin bu alt kısımdaki işaretlerin üstünde olması da uygundur.
 - **Hidrolik Tahrikli Atışman Hortum Kiti takılmışsa:** Seviye çubuğunun üst kısmındaki 2 işaret arasında hidrolik sıvısı görünüyorsa, hidrolik seviyesi normaldir (Şekil 84, B).

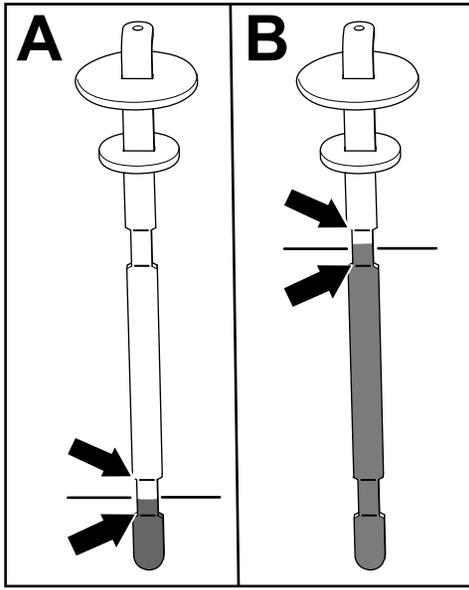

Şekil 84

g286314

6. Sıvı seviyesi seviye çubuğundaki uygun alt işaretin altındaysa (taktığınız ataşmana bağlı olarak, 5 adımına bakın), depoya belirtilen tipte hidrolik sıvısı ekleyin. Sıvı seviyesi seviye çubuğundaki uygun 2 işaret arasında gelene kadar 3 - 5 arası adımları tekrarlayın.
 7. Yağ çubuğunu ve tapayı hidrolik deposuna daldırın.
 8. Tapayı elinizle sıkın.
- Önemli:** Tapayı sıkmak için alet kullanmayın.
9. Tüm hidrolik hortumlarında ve bağlantı parçalarında sızıntı kontrolü yapın.

Hidrolik Sıvısının ve Filtrelerinin Değiştirilmesi

Servis Aralığı: İlk 1000 saatten sonra—Hidrolik sıvısını ve hidrolik filtresini değiştirin.

Her 800 saatte—Hidrolik filtresini değiştirin (tavsiye edilen hidrolik sıvısını **kullanmıyorsanız** veya hidrolik deposuna daha önce alternatif bir sıvı doldurduysanız).

Her 800 saatte—Hidrolik sıvısını değiştirin (tavsiye edilen hidrolik sıvısını **kullanmıyorsanız** veya hidrolik deposuna daha önce alternatif bir sıvı doldurduysanız).

Her 1000 saatte—Hidrolik filtresini değiştirin (tavsiye edilen hidrolik sıvısını kullanıyorsanız).

Her 2000 saatte—Hidrolik sıvısını değiştirin (tavsiye edilen hidrolik sıvısını kullanıyorsanız).

Hidrolik sıvısı kirlenirse, sistemin yıkanması gerekeceğinden yetkili Toro distribütörünüze

başvurun. Kirlenmiş hidrolik sıvısı temiz bir yağla kıyasla sütümsü bir dokuda veya siyah renkte olur.

Önemli: Toro yedek filtrelerini kullanın; bkz. makine *Parça Kataloğu*. Başka bir filtre kullanılması bazı parçaların garantisini geçersiz kılabilir.

1. Makineyi düz bir zemine park edin, kesme ünitesini indirin, park frenini etkinleştirin, motoru kapatın ve anahtarı çıkarın.
2. Hidrolik deposunun altına büyük bir boşaltma kabı yerleştirin.
3. Hidrolik deposu kapağını ve seviye çubuğunu çıkarın.
4. Deponun en alt kısmındaki boşaltma tapasını (Şekil 85) çıkarın ve boşaltma kabına hidrolik sıvısı akmasını sağlayın.

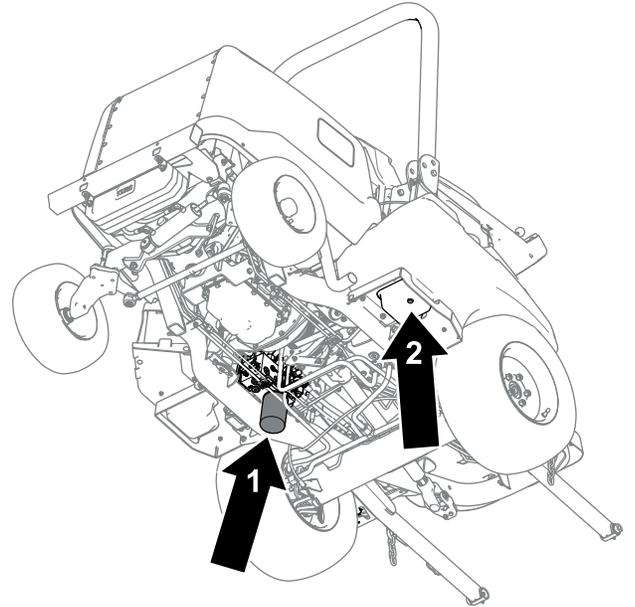

Şekil 85

g286315

1. Hidrolik filtresi
2. Boşaltma tapası

5. Filtre montaj alanının çevresini temizleyin.
6. Filtrenin altına bir boşaltma kabı yerleştirin (Şekil 85), filtreyi çıkarın ve kalan yağın bu kaba boşaltılmasını sağlayın.
7. Yeni filtre contasını yağlayın ve filtreye hidrolik sıvısı doldurun.
8. Filtre montaj alanının temiz olduğunu kontrol edin, filtreyi conta ile montaj plakası temas edene kadar takın, ardından da filtreyi 1/2 tur daha sıkın.
9. Hidrolik deposunu hidrolik sıvısıyla doldurun; bkz. [Hidrolik Sıvısı Seviyesinin Kontrol Edilmesi](#) (sayfa 71).

Önemli: Sadece belirtilen hidrolik sıvılarını kullanın. Diğer sıvılar sistemde hasara neden olabilir.

10. Hidrolik sıvısının akması durunca boşaltma tapasını takın.
11. Depo seviye çubuğunu ve kapağını takın.
12. Motoru çalıştırın ve tüm hidrolik sistem kontrollerini aşağıdaki sırayla kullanarak sisteme hidrolik sıvısı dağıtın:
 - A. Makineyi ileri veya geri hareket ettirmek için hareket pedalını kullanın.
 - B. Direksiyonu kullanarak lastikleri tam sağa ve tam sola döndürün.
 - C. Kaldırma anahtarını kullanarak ataşmanı (örn. kesme ünitesi) kaldırın ve indirin.
13. Sızıntı kontrolü yapın, ardından da motoru kapatın.
14. Hidrolik deposundaki sıvı seviyesini kontrol edin; bkz. [Hidrolik Sıvısı Seviyesinin Kontrol Edilmesi](#) (sayfa 71).

Hidrolik Hatları ve Hortumlarının Kontrolü

Servis Aralığı: Her 2 yılda

Hidrolik hatları ve hortumlarında sızıntı, bükülme, gevşek montaj destekleri, aşınma, gevşek bağlantı parçaları, hava şartlarından kaynaklanan bozulma ve kimyasal bozulma olup olmadığını her gün kontrol edin. Makineyi çalıştırmadan önce gerekli tüm onarımları yapın.

Kabin Bakımı

Kabinin Temizlenmesi

Önemli: Kabin contalarının etrafında dikkatli olun ([Şekil 86](#)). Basıncı suyla yıkama makinesi kullanıyorsanız, yıkama makinesinin ucunu kendi makinenizden en az 0,6 m uzak tutun. Kabin contalarında veya arka konsolun altında basınçlı yıkama makinesi kullanmayın.

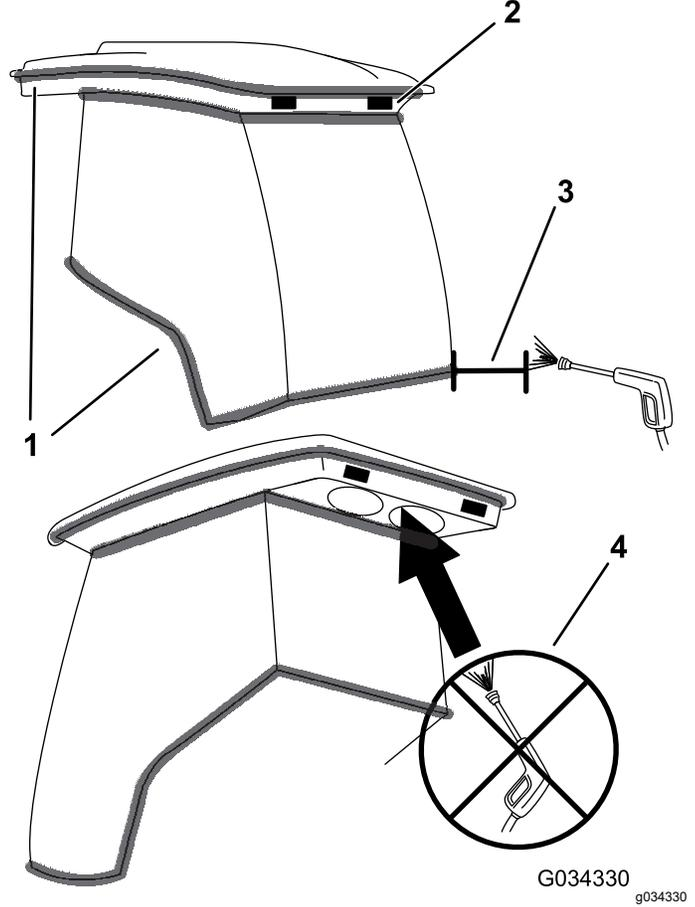

Şekil 86

1. Conta
2. Makinenin ucunu 0,6 m uzakta tutun.
3. Arka konsolun altını basınçlı suyla yıkamayın.

Kabin Hava Filtrelerinin Temizlenmesi

Servis Aralığı: Her 400 saatte

1. Kabin arka konsolundaki düğmeleri ve ızgaraları çıkarın ([Şekil 87](#)).

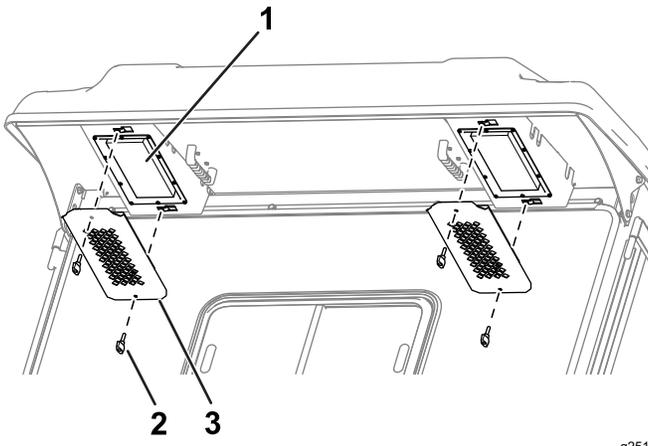

Şekil 87

g251432

1. Filtre
2. Düğme
3. Izgara

2. Kabindeki hava filtrelerini çıkarın.
3. Yağsız, temiz, basınçlı hava üfleyerek filtreleri temizleyin.

Önemli: Filtrelerden birinde delik, yırtılma veya başka bir hasar varsa o filtreyi değiştirin.

4. Düğmeleri ve ızgaraları kullanarak filtreleri kabinin içine takın (Şekil 87).

Kabin Kondenser Filtresinin Temizlenmesi

Kabin kondenser filtresinin amacı, kabin kondenserine ve kondenser fanlarına çim ve yaprak gibi büyük yabancı maddeler girmesini önlemektir.

1. Filtre kapağını düz bir şekilde aşağı doğru çekin.
2. Kondenser filtresini suyla temizleyin.

Not: Basınçlı yıkama makinesini kullanmayın.

Önemli: Filtrede delik, yırtılma veya başka bir hasar varsa filtreyi yenisiyle değiştirin.

3. Makineye takmadan önce filtrenin kurummasını bekleyin.
4. Filtre süzgecini, kilidi kilit montaj grubunun içine tam olarak kilitlenene kadar tırnakların etrafında döndürün (Şekil 88).

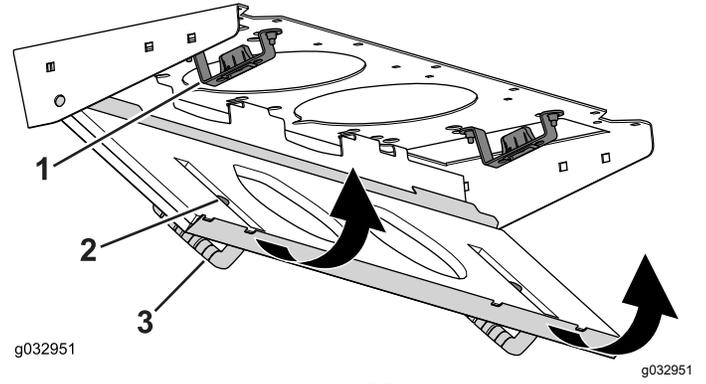

Şekil 88

g032951

g032951

1. Kilit montaj grubu
2. Kondenser filtresi
3. Filtre süzgeci

Tepe Lambasının Değiştirilmesi

Not: Uygun ampul parça numarasını öğrenmek için bkz. *Parça Kataloğu*.

1. Bir tornavida kullanarak lamba merceğini kontrol panelinden çıkarın (Şekil 89).

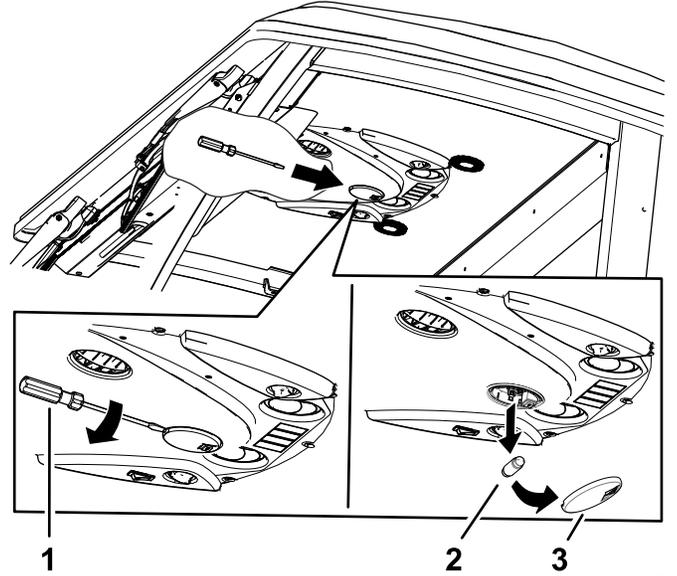

Şekil 89

g253616

1. Tornavida
2. Ampul
3. Mercek

2. Ampülü lamba tabanından çıkarın (Şekil 89).
3. Lamba tabanına yeni bir ampul takın.
4. Merceği kontrol paneline takın.

Ön Cam Yıkama Suyu Deposunun Doldurulması

Not: Ön cam yıkama suyu deposu, makinenin sağ tarafında, motorun yanında bulunur.

1. Deponun üstündeki kapağı ([Şekil 90](#)) çıkarın.

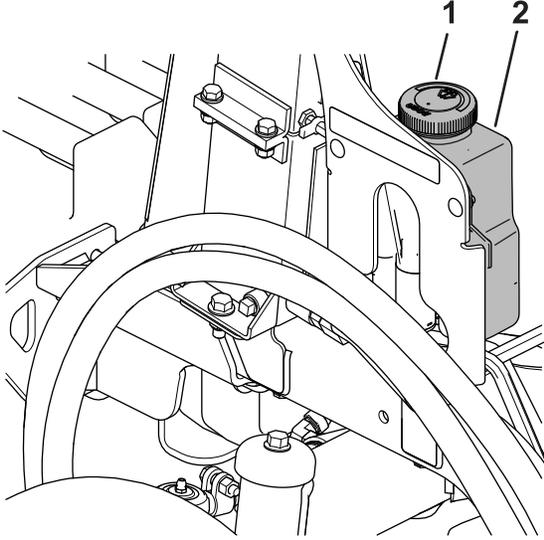

Şekil 90

g353836

1. Depo kapağı
2. Depo

2. Depoyu cam yıkama suyuyla doldurun.
3. Deponun üstündeki kapağı geri takın.

Depolama

Depo Emniyeti

- Operatör konumundan ayrılmadan önce makinenin motorunu kapatın, anahtarını çıkarın ve hareketin tamamen durmasını bekleyin. Ayarlama, bakım, temizleme veya saklama öncesinde makinenin soğumasına izin verin.
- Makineyi veya yakıt kabını bir açık alev veya kıvılcımın bulunduğu yerlerde ve su ısıtıcılarda veya diğer cihazlarda bulunan tipte bir tutuşturma alevinin bulunduğu yerlerde depolamayın.

Makinenin Hazırlanması

Önemli: Makineyi temizlemek için kuyu suyu veya geri dönüştürülmüş su kullanmayın.

1. Makineyi düz bir zemine park edin, park frenini etkinleştirin, motoru kapatın, anahtarı çıkarın ve makinenin başından ayrılmadan önce tüm hareketin durmasını bekleyin.
2. Makineyi, kesme ünitelerini ve motoru iyice temizleyin.

Önemli: Elektrikli kontrollerin veya kabin contalarının yakınında yüksek basınçlı su kullanmayın, aksi takdirde bunlar hasar görebilirler.

3. Lastiklerdeki hava basıncını ölçün ve ayarlayın; Bkz. [Lastik Hava Basıncının Kontrol Edilmesi \(sayfa 35\)](#)
4. Hidrolik hatlarını ve hortumlarını kontrol edin, gerekiyorsa onarın.
5. Hidrolik sıvısı seviyesini kontrol edin; bkz. [Hidrolik Sıvısı Seviyesinin Kontrol Edilmesi \(sayfa 71\)](#).
6. Kesme ünitesi bıçaklarını çıkarın, bileyleyin, dengeleyin ve tekrar takın.
7. Gevşek bağlantı elemanlarını kontrol edin ve gerektiği kadar sıkın.
8. Tüm gres bağlantı parçalarını ve pivot noktaları yağlayın. Fazla yağı temizleyin.
9. Boyalı alanlardaki çizik, pürüzlü veya paslı noktaları hafifçe zımparalayın ve boyasını rötuşlayın. Metal gövdede göçük varsa onarın.

Notlar:

Notlar:

Notlar:

AEA ve Birleşik Krallık için Gizlilik Beyanı

Toro'nun Kişisel Bilgilerinizi Kullanması

Toro Company ("Toro") gizliliğinize saygı duyar. Ürünlerimizi satın aldığınızda, doğrudan sizden veya yerel Toro şirketi/bayisi aracılığıyla sizin hakkınızda bazı kişisel bilgiler toplayabiliriz. Toro bu bilgileri, garantinizi kaydetmek, garanti talebinizi işleme koymak veya bir ürün geri çağırması durumunda sizinle iletişim kurmak gibi sözleşmeye dayalı yükümlülüklerini yerine getirebilmek amacıyla ya da müşteri memnuniyetini ölçmek, ürünlerini geliştirmek veya ilginizi çekebilecek ürün bilgilerini size sunabilmek gibi meşru ticari amaçlarla kullanır. Toro, kişisel bilgilerinizi iştirakleriyle, bağlı kuruluşlarıyla, bayileriyle veya bu tür faaliyetlerle bağlantılı diğer iş ortaklarıyla paylaşabilir. Ayrıca, kanunların gerektirdiği hallerde veya bir işletmenin satılması, satın alınması veya birleşmesiyle bağlantılı durumlarda da kişisel bilgilerinizi ifşa edebiliriz. Kişisel bilgilerinizi pazarlama amacıyla başka bir şirkete asla satmayız.

Kişisel Bilgilerinizin Saklanması

Toro, kişisel bilgilerinizi yukarıda belirtilen amaçlar için gerekli olduğu süre boyunca ve yasal gerekliliklere uygun olarak saklayacaktır. İlgili kayıt saklama süreleri hakkında detaylı bilgi almak için legal@toro.com adresinden bize ulaşabilirsiniz.

Toro'nun Güvenlik Taahhüdü

Kişisel bilgileriniz ABD'de veya yaşadığınız ülkeden daha esnek veri koruma kanunlarının uygulandığı başka bir ülkede işlenebilir. Kişisel bilgilerinizi yaşadığınız ülkenin dışına aktaracağımız zaman, bilgilerinizin korunması ve güvenli bir şekilde ele alınması için gereken tedbirlerin alınmasına yönelik tüm yasal adımları atacağız.

Verilere Erişme ve Düzeltme Hakkı

Kişisel verilerinizi inceleme, düzeltme veya işlenmesine itiraz etme ya da işlenmesini sınırlandırma hakkına sahipsiniz. Bunu yapmak için legal@toro.com adresinden bize ulaşabilirsiniz. Toro'nun kişisel bilgilerinizi kullanmasıyla ilgili endişeleriniz varsa bunu doğrudan bize iletmenizi rica ederiz. Avrupa Birliği vatandaşıysanız, kendi Veri Koruma Makamınıza şikayette bulunma hakkınız olduğunu hatırlatırız.



Toro Garantisi

İki Yıl veya 1500 Saat Sınırlı Garanti

Koşullar ve Kapsanan Ürünler

Toro Company, Toro Ticari ürününüzün ("Ürün") malzeme ve işçilik bakımından kusursuz olduğunu 2 yıl veya 1.500 çalışma saati boyunca* (hangisi önce gerçekleşirse) garanti eder. Bu garanti, Havalandırıcılar hariç tüm ürünler için geçerlidir (bu ürünler için ayrıca sunulan garanti bildirimlerine bakın). Garanti kapsamında bir koşul ortaya çıktığında, arıza tanısı, işçilik, parçalar ve nakliyat dahil olarak Ürünü ücret talep etmeden onaracağız. Bu garanti Ürünün özgün perakende alıcısına gönderildiği tarihten itibaren başlar.
* Ürüne bir saat ölçer takılmıştır.

Garanti Hizmetini Almak için Talimatlar

Garanti kapsamında bir durum olduğuna düşünür düşünmez Ürünü satın aldığınız Ticari Ürünler Distribütörü veya Yetkili Ticari Ürün Satıcısına bildirimde bulunmak sizin sorumluluğunuzdur. Eğer bir Ticari Ürünler Distribütörü veya Yetkili Satıcıyı bulma konusunda yardıma ihtiyacınız veya garanti hak ve sorumluluklarınız hakkında sorularınız varsa, bizimle şu adresten irtibata geçebilirsiniz:

Toro Ticari Ürünler Hizmet Birimi
8111 Lyndale Avenue South
Bloomington, MN 55420-1196

952-888-8801 veya 800-952-2740
E-posta: commercial.warranty@toro.com

Mal Sahibinin Sorumlulukları

Ürünün sahibi olarak, *Kullanım Kılavuzu*'nda belirtilen gerekli bakım ve ayarlamaları yapmak sizin sorumluluğunuzdur. Üründe gerekli bakım ve ayarlamaların yapılmamasından ötürü ortaya çıkan sorunların onarımı bu garanti kapsamına dahil değildir.

Kapsam Dışı Ögeler ve Durumlar

Garanti dönemi boyunca meydana gelen arıza veya bozulmaların tümü malzeme veya işçilik kusurlarına dayanmaz. Bu garanti, aşağıdakileri kapsamaz:

- Toro tarafından sağlanmayan yedek parçaların kullanımı veya Toro markası olmayan ek veya modifiye aksesuar ve ürünlerin montajı ve kullanımı sonucu meydana gelen Ürün arızaları.
- Tavsiye edilen bakım ve/veya ayarlamaların yapılmaması sonucu meydana gelen Ürün arızaları.
- Ürünün kötü niyetli, ihmalkar ve dikkatsizce çalıştırılması sonucu meydana gelen Ürün arızaları.
- Kusurlu olmayan, kullanıldıkça tükenen parçalar. Ürünün normal çalışması esnasında tüketilen veya kullanıldıkça eksilen parçalara; fren pabuçları ve balataları, debriyaj balataları, bıçaklar, bobinler, silindirler ve yataklar (sızdırmaz veya yağlanabilir), yatak bıçakları, bujiler, nakil tekerlekleri ve yatakları, lastikler, filtreler ve kayışlar ile diyafram, nozüller, debimetre ve çek valf gibi belirli spreyleme bileşenleri örnek gösterilebilir.
- Başta hava koşulları, depolama uygulamaları, kirlenme, onaylanmamış yakıtlar, soğutma sıvıları, yağlayıcılar, katkı maddeleri, gübreler, su veya kimyasallar olmak üzere dış etkenlerden kaynaklanan arızalar.
- Bağlı oldukları endüstriyel standartlara uymayan yakıtlardan (örn. benzin, motorin veya biyodizel) kaynaklanan arızalar ve performans sorunları.
- Normal gürültü, titreşim, aşınma, yıpranma ve bozulma. Normal "aşınma ve yıpranma" olaylarından başlıcaları arasında aşınma veya çizilme sonucu yatakların hasar görmesi, boyalı yüzeylerin aşınması, etiketlerin veya camların çizilmesi gibi durumlar sayılabilir.

Amerika Birleşik Devletleri ve Kanada dışındaki Ülkeler

Amerika Birleşik Devletleri'nden veya Kanada'dan ihraç edilmiş Toro ürünlerini satın alan müşteriler, ülkelerine, bölgelerine veya eyaletlerine ait garanti poliçelerini almak için Toro Distribütörleriyle (Satıcılarıyla) irtibata geçmelidir. Eğer herhangi bir sebepten dolayı Distribütörünüzün hizmetinden memnun kalmazsanız veya garanti bilgilerinizi almakta zorluk çekerseniz, Yetkili Toro Servis Merkezinizle irtibata geçin.

Parçalar

Gerekli bakım faaliyeti olarak planlanan parçaların değişimi, ilgili parça için planlanan değişim süresine kadar garanti kapsamındadır. Bu garanti kapsamında değiştirilen parçalar, orijinal ürün garantisi süresi boyunca garanti altında kalır ve Toro'nun mülkü olurlar. Mevcut bir parçanın onarılması veya montajı ya da değiştirilmesi ile ilgili son kararı Toro verecektir. Toro, garanti onarımları için yeniden işlenmiş parçaları kullanabilir.

Uzun Döngülü ve Lityum-İyon Akü Garantisi

Uzun döngülü ve Lityum-İyon aküler hizmet ömürleri boyunca belirli bir toplam kilovat-saat sayısı kadar hizmet verebilir. Çalıştırma, şarj etme ve bakım teknikleri, toplam akü ömrünü uzatabilir veya kısaltabilir. Bu üründeki aküler kullanıldıkça, şarj etme aralıkları arasındaki kullanım süreleri akü tamamen bitene kadar gitgide azalacaktır. Normal tüketim nedeniyle bitmiş akülerin değişimi, ürün sahibinin sorumluluğudur. Not: (sadece Lithium-Ion akü): Daha fazla bilgi için akü garantisine bakın.

Ömür Boyu Krank Mili Garantisi (Yalnızca ProStripe 02657 Modeli)

Orijinal bir Toro Sürtünme Diski ve Krank Korumalı Bıçak Frenleme Debriyajı (entegre Bıçak Frenleme Debriyajı (BBC) + Sürtünme Diski tertibatı) ile donatılan ve ilk alıcısı tarafından önerilen çalıştırma ve bakım prosedürlerine uygun olarak kullanılan orijinal ProStripe, motor krank milinde bükülmeye karşı Ömür Boyu Garanti kapsamındadır. Sürtünme pulları, Bıçak Frenleme Debriyajı (BBC) üniteleri ve benzeri cihazlarla donatılmış makineler Ömür Boyu Krank Mili Garantisi kapsamında değildir.

Bakım İşlerinin Masrafını Mal Sahibi Karşılar

Motorun ayarlanması, yağlama, temizlik ve cilalama; filtrelerin ve soğutma sıvısının değiştirilmesi ve tavsiye edilen bakım işlerinin tamamlanması, Toro ürünlerinin gerektirdiği normal hizmetlerden bazılarıdır ve masraflarını mal sahibi karşılar.

Genel Koşullar

Bu garanti kapsamında, onarım işlerinin bir Yetkili Toro Distribütörü veya Satıcısı tarafından yapılması tek çözüm yolunuzdur.

Toro Company, bu garanti kapsamındaki Toro Ürünlerinin kullanımıyla ilgili dolaylı, tesadüfi veya müteakip hasarlardan sorumlu değildir. Bunlara, makul arızalanma dönemleri boyunca muadil ekipman veya hizmet sağlanmasına veya bu garanti kapsamında beklemede olan onarımların ürünün kullanılmadığı dönemde tamamlanmasına ilişkin her tür gider veya masraf da dahildir. Geçerli ise aşağıda gösterilen Emisyon garantisi hariç, başka bir açık garanti yoktur. Ticarete ve kullanıma uygunlukla ilgili ima edilen tüm garantiler, bu açık garantinin süresiyle sınırlıdır.

Bazı eyaletlerde tesadüfi veya müteakip hasarların kapsam dışı bırakılmasına veya ima edilen bir garantinin ne kadar sürdüğü ile ilgili kısıtlamalara izin verilmez, dolayısıyla yukarıdaki kapsam dışı bırakmalar ve kısıtlamalar sizin için geçerli olmayabilir. Bu garanti size belirli yasal haklar tanıyır ve ayrıca eyaletten eyalete değişiklik gösteren başka haklarınız da olabilir.

Emisyon Garantisiyle İlgili Not

Ürününüzdeki Emisyon Kontrol Sistemi, ABD Çevre Koruma Dairesi (EPA) ve/veya California Hava Kaynakları Kurulu (CARB) tarafından belirlenen gereklilikleri karşılayan ayrı bir garantinin kapsamına giriyor olabilir. Yukarıda belirtilen saat sınırlamaları Emisyon Kontrol Sistemi Garantisi için geçerli değildir. Ürününüzle birlikte verilen veya motor üreticisine ait belgeler arasında yer alan Motor Emisyon Kontrolü Garantisi Beyanı'na bakın.

California – Teklif 65 Kapsamında Uyarı Bilgisi

Bu uyarı nedir?

Satışa sunulmuş bir üründe şuna benzer bir uyarı etiketi görebilirsiniz:



UYARI: Kanser ve Üreme Sistemi Hasarı—www.p65Warnings.ca.gov.

Prop 65 Nedir?

Prop 65, California'da faaliyet gösteren, California'da ürün satan veya California'da satılabilecek veya satın alınabilecek ürünler üreten tüm şirketler için geçerlidir. California Valisi'ne; kansere, doğum kusurlarına ve/veya diğer üreme sistemi hasarlarına yol açtığı bilinen kimyasalların bir listesini tutma ve yayımlama yetkisi verir. Her yıl güncellenen bu liste, günlük hayatta kullandığımız pek çok üründe bulunan yüzlerce kimyasalı içermektedir. Prop 65'in amacı, bu kimyasallara maruz kalma konusunda halkı bilgilendirmektir.

Prop 65, bu kimyasalları içeren ürünlerin satışını yasaklamaz, bunun yerine her türlü ürün, ambalaj veya ürünle ilgili literatürde uyarılar olmasını şart koşar. Ayrıca, bir Prop 65 uyarısı, o ürünün herhangi bir ürün güvenliği standardını veya gerekliliğini ihlal ettiği anlamına gelmez. Hatta, California hükümeti, bir Prop 65 uyarısının "bir ürünün "güvenli" veya "güvensiz" olduğuna dair bir düzenleyici ortam kararıyla aynı olmadığını" açıkça belirtmiştir. Bu kimyasalların çoğu, belgelendirilmiş bir zararları olmaksızın yıllardır pek çok gündelik hayat ürünüde kullanılmaktadır. Detaylı bilgi için: <https://oag.ca.gov/prop65/faqs-view-all>.

Bir Prop 65 uyarısı, bir şirketin (1) maruz kalmayı değerlendirdiği ve "kayda değer bir risk yok" seviyesini aştığı sonucuna vardığı, veya (2) maruz kalmayı değerlendirmeksizin, listede belirtilen bir kimyasal hakkında elinde bulunan bilgilere göre bir uyarı vermeyi seçtiği, anlamına gelir.

Bu kanun yer yerde geçerli mi?

Prop 65 uyarıları sadece California kanunlarına göre zorunludur. Bu uyarılar, California genelinde restoranlar, marketler, oteller, okullar ve hastaneler gibi pek çok yerde ve pek çok üründe görülebilmektedir. Ayrıca, bazı internet ve posta siparişi satıcıları da web sitelerinde veya kataloglarında Prop 65 uyarılarına yer vermektedir.

California uyarıları ile ulusal sınırlar arasındaki farklar nelerdir?

Prop 65 standartları, ulusal ve uluslararası standartlardan genellikle daha katıdır. Ulusal sınırların çok altındaki seviyelere ulaşıldığında bir Prop 65 uyarısı verilmesini gerektiren pek çok madde vardır. Örneğin, kurşun için belirlenen Prop 65 uyarısı sınırı 0,5 µg/gün olup, bu değer ulusal ve uluslararası standartların oldukça altındadır.

Neden tüm benzer ürünlerde bu uyarı yok?

- California'da satılan ürünler için Prop 65 uyarısı zorunluysen başka yerlerde satılan benzer ürünlerde bu uyarı zorunlu değildir.
- Bir Prop 65 davasıyla karşılaşan ve ürünlerine Prop 65 uyarıları yerleştirmesi gerektiğine hükmedilen şirketler olduğu gibi, benzer ürünler üreten başka şirketler için bu tür bir zorunluluk konmamıştır.
- Prop 65'in uygulanmasında tutarsızlıklar vardır.
- Şirketler, Prop 65 kapsamında uyarı yerleştirmek zorunda olmadıklarına kanaat getirip bu uyarıları yerleştirmeyebilmektedir. Bir ürün için uyarılar yerleştirilmemiş olması, o ürünün listelenen kimyasalları benzer seviyelerde içermediği anlamına gelmez.

Toro neden bu uyarıya yer veriyor?

Toro, satın alıp kullanacakları ürünler hakkında en doğru kararı verebilmelerine yardımcı olmak amacıyla müşterilerine olabildiğince fazla bilgi vermeyi tercih etmiştir. Listede bulunan tüm kimyasallar maruz kalma sınırı gerekliliklerini karşılamadığından, Toro bazı durumlarda listedeki bir veya birkaç kimyasal hakkında, bunların maruz kalma seviyesini değerlendirmeksizin bazı uyarılar yerleştirmektedir. Toro ürünlerinin yol açabileceği maruz kalma seviyesi "yok denecek kadar az" veya "kayda değer bir risk yok" aralığında olabilse de, Toro, daha temkinli bir duruş sergileyerek Prop 65 uyarıları yerleştirmeyi tercih etmiştir. Ayrıca, Toro bu uyarıları yerleştirmede, Prop 65'in uygulanmasını isteyen California Eyaleti veya özel taraflarca dava edilebilir ve para cezaları ödemek zorunda kalabilir.