



Pulverizador de relva Multi Pro 5800®

Modelo nº 41393—Nº de série 40000000 e superiores

Modelo nº 41394—Nº de série 408000000 e superiores

Modelo nº 41394CA—Nº de série 400000000 e superiores

Modelo nº 41394GK—Nº de série 400000000 e superiores

Guia do software

Leia estas informações com atenção para saber como operar e realizar a manutenção adequada do produto, além de evitar lesões e danos ao produto. A utilização correta e segura do produto é da exclusiva responsabilidade do utilizador.

Sempre que necessitar de assistência, peças genuínas Toro ou informações adicionais, entre em contacto com o representante de assistência autorizado ou com o Serviço de assistência da Toro, indicando os números de modelo e de série do produto.

Contacte diretamente a Toro através do site www.Toro.com para mais informação sobre produtos e acessórios, para obter o contacto de um distribuidor ou registar o seu produto.

Introdução

O Guia do software para os pulverizadores de relva Multi Pro 5800-D e 5800-G com sistema de pulverização ExcelaRate disponibiliza informações sobre a utilização do sistema do pulverizador e sobre as funções de controlo.

Índice

Introdução	1
Instalação	1
Antes de começar a pulverizar	1
Descrição geral do produto	2
Comandos	2
Funcionamento	5
Antes da operação	5
Acesso ao ecrã Menu principal	5
Submenus principais do InfoCenter	5
Calibração do pulverizador	16
Durante a operação	28
Ecrãs da área de pulverização no	
InfoCenter	28
Conselhos do InfoCenter	30
Códigos de falha do InfoCenter	32
Manutenção	33
Ecrãs de manutenção	33
Ecrãs de diagnóstico	34
Ecrãs Acerca	35

Instalação

Antes de começar a pulverizar

Preparação da máquina quando pulverizar no modo de taxa de aplicação

1. Encha o depósito do pulverizador e o depósito de água limpa; consulte os procedimentos de enchimento do depósito de pulverização e do depósito de água limpa no *Manual do utilizador*.
2. Calibre o sistema do pulverizador, consulte [Calibração do pulverizador \(página 16\)](#).
3. Defina o(s) valor(es) da taxa de aplicação e ative a taxa de aplicação para o trabalho do pulverizador; consulte [Definição do valor da Taxa 1 ou a Taxa 2 \(página 6\)](#) e [Definição da Taxa ativa \(página 6\)](#).
4. Consoante o necessário, configure as seguintes definições opcionais:
 - Defina a percentagem de aumento; consulte [Definição da Percentagem de aumento \(página 6\)](#).
 - Se estiver a utilizar o INDICADOR DE LIMITE BAIXO, introduza o volume de químico no depósito do pulverizador; consulte [Definição do Volume do depósito \(página 7\)](#).
 - Defina o indicador de limite baixo e o valor do volume no limite baixo do depósito;



consulte [Definição do Indicador de limite baixo \(página 8\)](#) e [Definição do valor do limite baixo do volume \(página 8\)](#).

- Defina o valor de agitação predefinido; consulte [Definição do valor de agitação predefinido \(apenas Modo de taxa de aplicação\) \(página 8\)](#).

Preparação da máquina quando pulverizar no Modo manual

1. Encha o depósito do pulverizador e o depósito de água limpa; consulte os procedimentos de enchimento do depósito de pulverização e do depósito de água limpa no *Manual do utilizador*.
2. Consoante o necessário, configure as seguintes definições opcionais:
 - Opcional: se estiver a utilizar o INDICADOR DE LIMITE BAIXO, introduza o volume de químicos no depósito do pulverizador; consulte [Definição do Volume do depósito \(página 7\)](#).
 - Opcional: defina o indicador de limite baixo e o valor do limite baixo do volume do depósito; consulte [Definição do Indicador de limite baixo \(página 8\)](#) e [Definição do valor do limite baixo do volume \(página 8\)](#).

Descrição geral do produto

Comandos

Ecrã inicial do InfoCenter

Quando liga a máquina, surge o ecrã inicial que mostra os símbolos correspondentes que se aplicarem (ou seja, o travão de mão está engatado, as secções do pulverizador estão ligadas, você está fora do banco, etc.).

Nota: A figura seguinte é um ecrã de exemplo; este ecrã mostra todos os símbolos que **potencialmente** podem surgir no ecrã durante o funcionamento.

Consulte o gráfico seguinte para identificar todas as definições dos ícones ([Figura 1](#)).



Figura 1

g191986

- | | | | |
|--|---|--|---|
| 1. Indicador do interruptor da secção principal – LIGADO | 5. Indicador de volume do depósito (apresentados os galões EUA) | 9. Indicador da taxa de aplicação selecionada/taxa de aumento – LIGADO | 13. Taxa de aplicação ativa (galões por acre) |
| 2. Indicador da secção direita – LIGADO | 6. Indicador do sistema de lavagem – LIGADO (kit opcional) | 10. Operador fora do banco | 14. Indicador da secção central – LIGADO |
| 3. Taxa de aplicação alvo (galões por acre) | 7. Indicador de agitação – LIGADO | 11. Indicador do travão de estacionamento | 15. Indicador da secção esquerda – LIGADO |
| 4. Indicador de pressão do sistema (apresentado o psi) | 8. Indicador da bomba de pulverização – LIGADO | 12. Indicador da velocidade do veículo (mostradas milhas/hora) | |

Indicador da secção principal

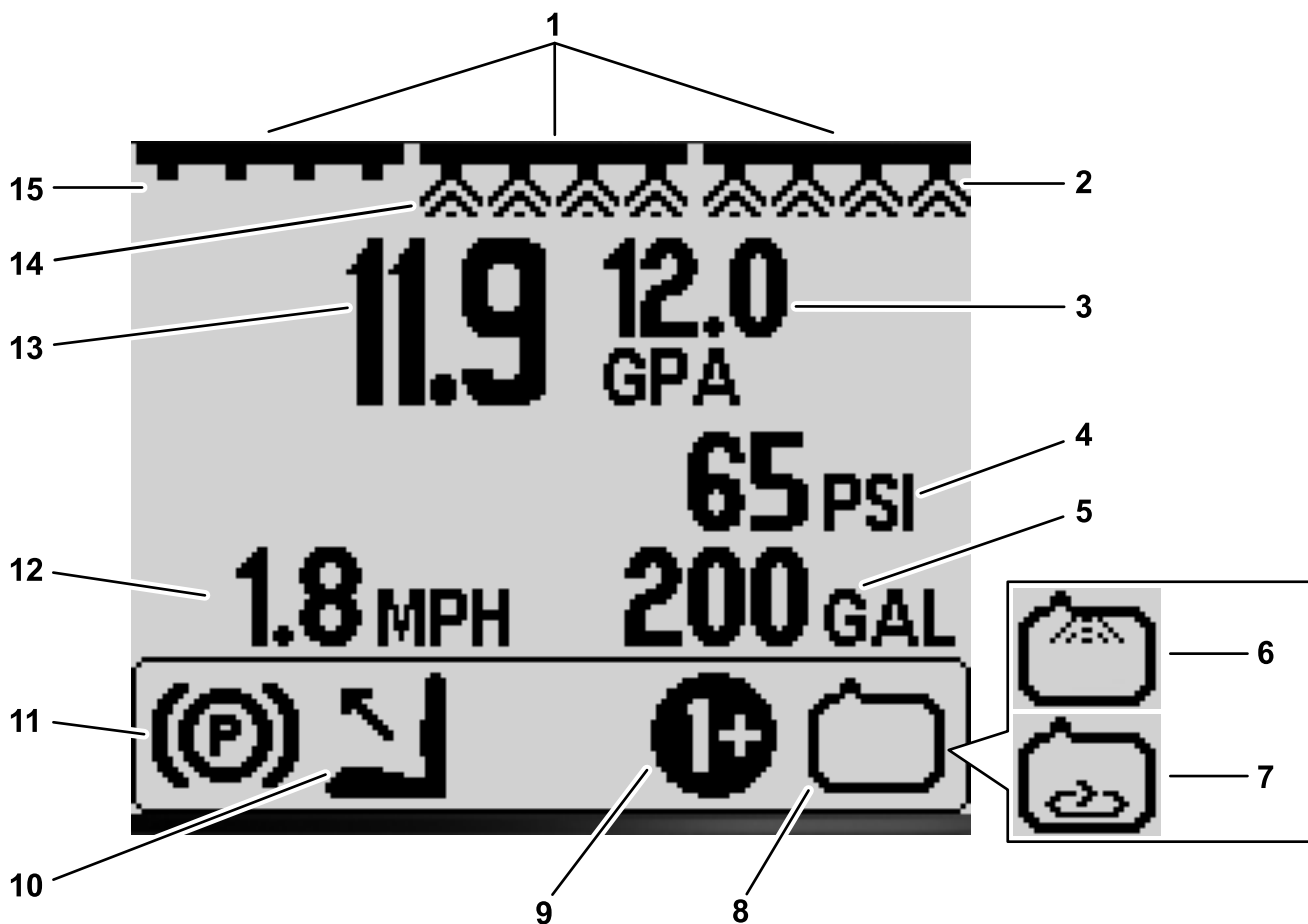
O indicador da secção principal mostra quando o interruptor da secção principal está na posição LIGAR (Figura 1).

Indicadores de secção do pulverizador

As secções do pulverizador esquerda, direita e/ou central surgem quando qualquer uma das secções está na posição LIGAR (Figura 1).

Taxa de aplicação ativa

A taxa de aplicação ativa indica a taxa efetiva à qual o produto pulverizado está a ser aplicado (Figura 1).

Taxa de aplicação alvo (apenas Modo de taxa de aplicação)

A taxa de aplicação alvo indica a taxa alvo que o utilizador define (Figura 1).

Nota: No Modo de taxa de aplicação, o sistema tenta atingir a taxa alvo que definiu.

Indicador da velocidade do veículo

O indicador da velocidade do veículo mostra a velocidade atual (Figura 1).

Indicador de pressão do sistema

Quando as secções do pulverizador estão ativas (ligadas), o indicador de pressão do sistema indica a pressão de pulverização; quando as secções do pulverizador estão desligadas, apresenta a pressão predefinida de agitação ([Figura 1](#)).

Indicador do travão de estacionamento

O indicador do travão de mão surge no Ecrã inicial quando o travão está engatado ([Figura 1](#)).

Indicador do banco do operador

O indicador do banco do operador surge no Ecrã inicial quando o operador está fora do banco ([Figura 1](#)).

Indicador da taxa de aplicação selecionada/taxa de aumento (apenas Modo de taxa de aplicação)

O indicador da taxa de aplicação ativa apresenta a taxa de aplicação predefinida que está a utilizar ([Figura 1](#)). O indicador da taxa de aumento surge quando pressiona e mantém os botões 1 e 5 em simultâneo para aplicar uma taxa de aplicação aumentada, como o aumento da taxa de aplicação quando pulveriza herbicida numa zona de ervas daninhas.

Indicador da bomba de pulverização

O indicador da bomba de pulverização surge quando a bomba de pulverização está a trabalhar ([Figura 1](#)).

Indicador do sistema de lavagem

Kit opcional

O indicador do sistema de lavagem surge quando o sistema de lavagem está ligado ([Figura 1](#)).

Indicador de agitação

O indicador da agitação surge quando a válvula da agitação está aberta ([Figura 1](#)).

Funcionamento

Antes da operação

Acesso ao ecrã Menu principal

A partir do Ecrã inicial, prima e mantenha premido o botão 5 (o mais à direita) no InfoCenter para aceder ao ecrã MENU PRINCIPAL (Figura 2).



Figura 2

1. Botão 5

A partir do ecrã Menu principal, pode aceder ao ecrã Definição das taxas, ao ecrã Definições, ao ecrã Calibração, ao ecrã Assistência, ao ecrã Diagnóstico ou ao ecrã Acerca (Figura 3).



Figura 3

1. Seta para cima
2. Botão 1
3. Seta para baixo
4. Botão 2
5. Botão 3
6. Botão 4
7. Seta de seleção
8. Botão 5
9. Sair

Submenus principais do InfoCenter

Ecrã Definir taxas (apenas Modo de taxa de aplicação)

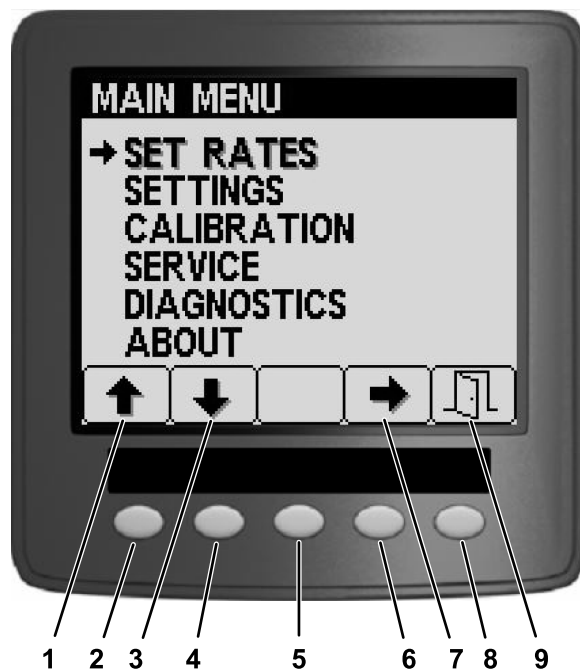
1. Para aceder ao ecrã Definição das taxas, prima o botão 2 no ecrã MENU PRINCIPAL até chegar à opção DEFINIÇÃO DAS TAXAS (Figura 4).



Figura 4

2. Prima o botão 4 para selecionar o submenu DEFINIR TAXAS (Figura 4).

Este ecrã mostra e permite-lhe definir a Taxa ativa (aplicação), a Taxa 1, a Taxa 2 e a Percentagem de taxa de aumento.

Definição da Taxa ativa

Utilize a opção de taxas ativas para definir a taxa predefinida do pulverizador para a Taxa 1 ou a Taxa 2.

1. Prima o botão 1 ou 2 para navegar para a opção TAXA ATIVA (Figura 5).



Figura 5

g191729

2. Prima o botão 4 para selecionar a entrada TAXA ATIVA (Figura 5).
3. Prima os botões 3 ou 4 para definir a taxa ativa programada para a TAXA 1 ou a TAXA 2 (Figura 5).
4. Prima o botão 5 para guardar essa definição, sair do ecrã TAXAS e voltar ao Ecrã principal.

Nota: Quando estiver a pulverizar, pode rapidamente alternar a taxa ativa entre o valor da Taxa 1 e o valor da Taxa 2 a partir do Ecrã inicial. Prima os botões 1 e 2 em simultâneo para selecionar a TAXA 1 ou prima os botões 4 e 5 em simultâneo para selecionar a TAXA 2.

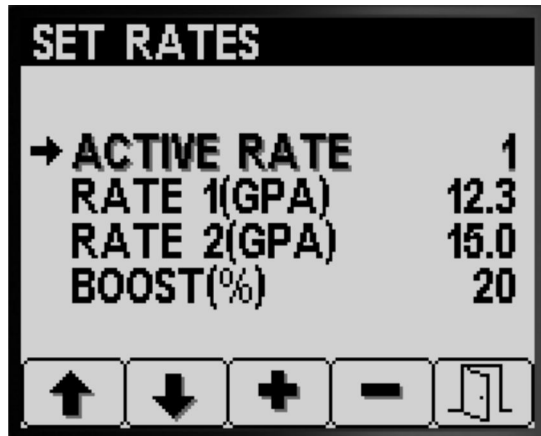
Definição do valor da Taxa 1 ou a Taxa 2

1. Prima o botão 1 ou 2 para navegar para as opções TAXA 1 ou TAXA 2 (Figura 6).



Figura 6

g191782

2. Prima o botão 4 para selecionar a opção de TAXA do pulverizador (Figura 6).
3. Prima os botões 3 ou 4 para aumentar ou baixar a taxa do pulverizador (Figura 7).

Nota: Pode alterar a taxa mais rapidamente ao premir e manter premido o botão 3 ou 4.

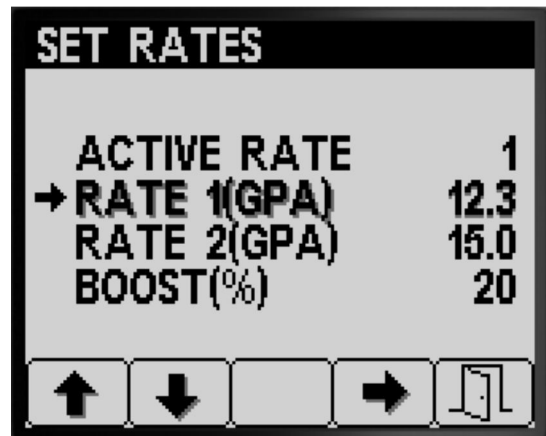

Figura 7

g191794

4. Prima o botão 5 para guardar essa definição, sair do ecrã TAXAS e voltar ao ecrã DEFINIÇÃO DAS TAXAS.

Definição da Percentagem de aumento

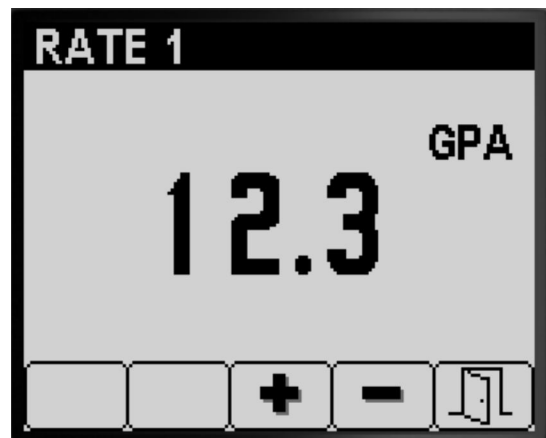
A % da taxa de aumento é a percentagem adicionada à taxa ativa quando quer pulverizar químico adicional numa zona de relva, como no caso de herbicida adicional pulverizado numa zona de ervas daninhas.

Nota: Quando estiver a utilizar o pulverizador, no Ecrã inicial, prima e mantenha premidos os botões 1 e 5 em simultâneo para aplicar a taxa de aumento. O aumento está ativo apenas enquanto mantiver premidos os botões 1 e 5, depois retoma a taxa definida quando deixar de premir os botões.

1. Prima o botão 1 ou 2 para navegar para a opção Percentagem da taxa de aumento (Figura 8).



Figura 8

g191781

2. Prima o botão 4 para seleccionar a definição da % de aumento (Figura 9).

Nota: Pode definir a percentagem de aumento em incrementos de 5%, 10%, 15%, 20% ou 25%.

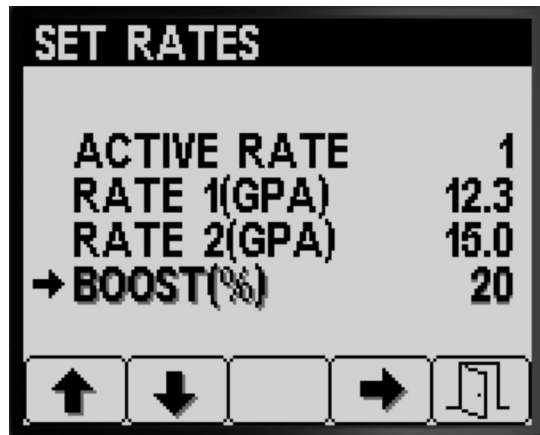

Figura 9

g191807

3. Prima os botões 3 ou 4 para aumentar ou baixar a percentagem de aumento (Figura 9).

Nota: Exemplos – se a % de aumento = 25%, enquanto a taxa de aumento estiver ativada, o volume de pulverização é 125% da taxa ativa.

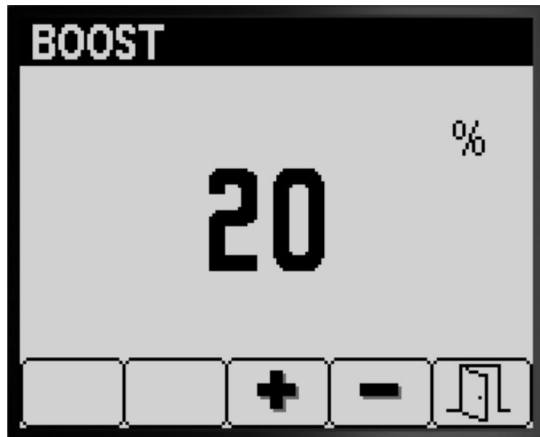
4. Prima o botão 5 para guardar a % DE AUMENTO, sair do ecrã de aumento e voltar ao ecrã de DEFINIÇÃO DAS TAXAS.

Definições

1. Para aceder ao ecrã DEFINIÇÕES, prima o botão 2 no ecrã MENU PRINCIPAL para navegar para a opção Definições (Figura 10).



Figura 10

g192022

2. Prima o botão 4 para seleccionar o submenu DEFINIÇÕES (Figura 10).

Nota: Este ecrã mostra e permite-lhe configurar as definições de Depósito, Ecrã, Largura da rampa, Repor predefinições e GeoLink.

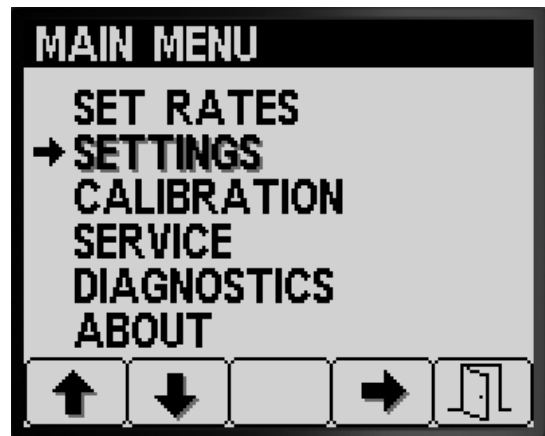
Definições do depósito

1. Prima o botão 1 ou 2 para navegar para a opção DEPÓSITO (Figura 11).



Figura 11

g191832

2. Prima o botão 4 para seleccionar o submenu DEPÓSITO (Figura 11).

Este ecrã mostra e permite-lhe configurar as definições de Volume do depósito, Limite baixo, Limite baixo do volume e Agitação predefinida.

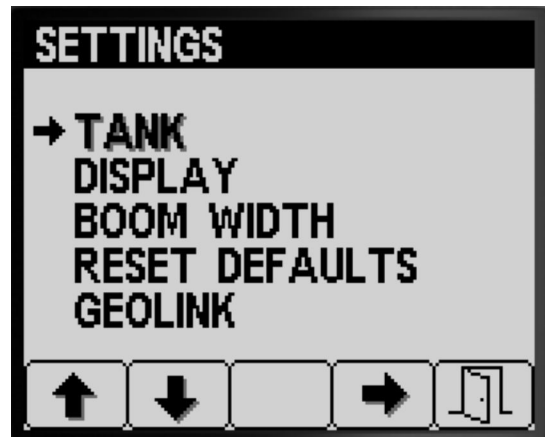
Definição do Volume do depósito

1. Prima o botão 1 ou 2 para navegar para a opção VOLUME DO DEPÓSITO (Figura 12).



Figura 12

g191833

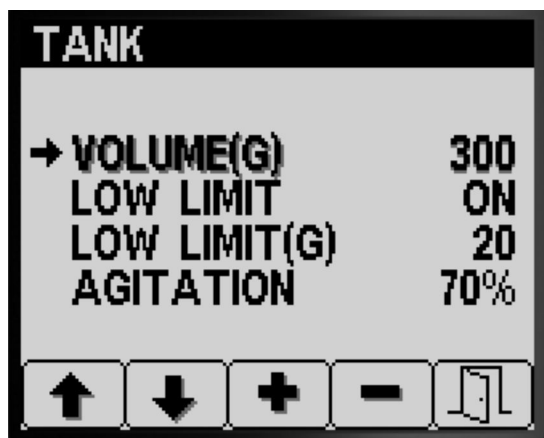

Figura 14

g191829

2. Prima os botões 3 ou 4 para aumentar ou baixar o valor do volume de químicos no depósito do pulverizador (Figura 12).
3. Prima o botão 5 para guardar essa definição, sair do ecrã DEPÓSITO e voltar ao ecrã DEFINIÇÕES.

Definição do Indicador de limite baixo

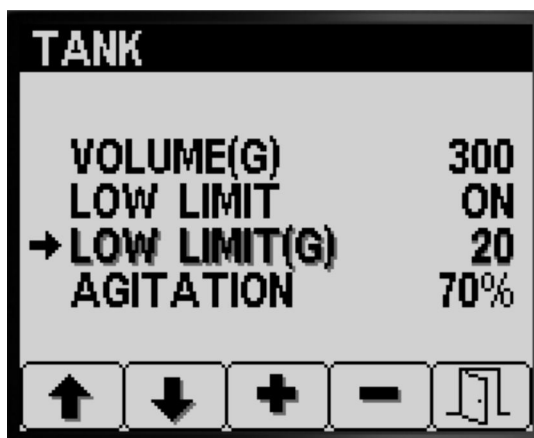
1. Prima o botão 1 ou 2 para navegar para a opção LIMITE BAIXO (Figura 13).



Figura 13

g191831

2. Prima os botões 4 para ativar ou desativar o indicador de limite para o volume do depósito baixo (Figura 13).
3. Prima o botão 5 para guardar essa definição, sair do ecrã DEPÓSITO e voltar ao ecrã DEFINIÇÕES.

Definição do valor do limite baixo do volume

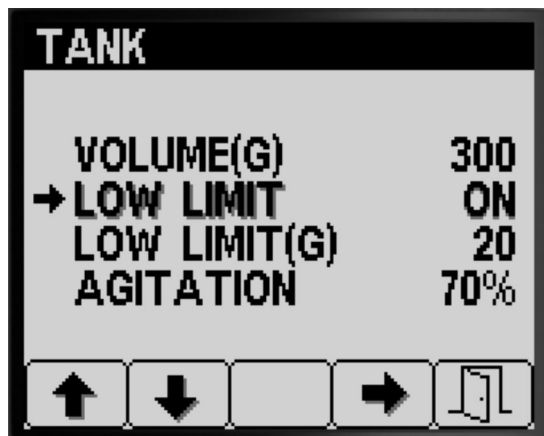
1. Prima o botão 1 ou 2 para navegar para a opção LIMITE BAIXO do volume (Figura 14).

2. Prima o botão 4 para selecionar a entrada do LIMITE BAIXO do volume (Figura 14).
3. Prima os botões 3 ou 4 para aumentar ou baixar o volume limiar no qual surge o indicador do limite no InfoCenter (Figura 14).
4. Prima o botão 5 para guardar essa definição, saia do ecrã DEPÓSITO e volte ao ecrã DEFINIÇÕES.

Definição do valor de agitação predefinido (apenas Modo de taxa de aplicação)

Nota: A definição de agitação predefinida é utilizada para definir a velocidade da bomba do pulverizador quando o pulverizador é utilizado no Modo de taxa de aplicação com a secção do pulverizador desligada. A definição de agitação predefinida controla a percentagem de velocidade da bomba do pulverizador. A definição de agitação predefinida por defeito é 40%.

1. Identifique a pressão alvo do pulverizador que tenciona pulverizar – por exemplo: 2,76 bar. Registe a pressão apresentada no indicador de pressão do pulverizador montado no painel.

Pressão do pulverizador: _____

2. Calcule a pressão de agitação predefinida inicial utilizando a seguinte fórmula:

Pressão de funcionamento do pulverizador x 1,5 a 2 = pressão de agitação predefinida inicial

Exemplo: pressão alvo do pulverizador 2,76 bar x 1,5 = pressão de agitação predefinida inicial 4,1 bar
Exemplo: pressão alvo do pulverizador 2,76 bar x 2,0 = pressão de agitação predefinida inicial 5,5 bar

Registe os seus cálculos aqui: _____

3. Com o interruptor da secção principal na posição DESLIGAR e o regulador do motor na

velocidade do motor à qual pretende que a máquina trabalhe, ajuste a válvula de agitação predefinida até a pressão do sistema do pulverizador se encontrar entre 1,5 e 2,0 vezes a pressão alvo do pulverizador que identificou no passo 1.

Por exemplo, se estiver a pulverizar a 2,76 bar (40 psi), defina inicialmente a agitação predefinida para obter uma pressão do sistema de 4,1 a 5,5 bar (60 a 80 psi).

Nota: Se os químicos no interior do depósito de pulverização estiverem a formar espuma, diminua o valor de agitação predefinido conforme necessário para reduzir a pressão do sistema quando a agitação do depósito está a trabalhar.

4. Prima o botão 1 ou 2 para navegar para a opção AGITAÇÃO (Figura 15).



Figura 15

g191830

5. Prima o botão 4 para selecionar a entrada AGITAÇÃO (Figura 15).
6. Enquanto observa o indicador de pressão do pulverizador montado no painel, prima o botão 3 ou 4 para aumentar ou diminuir o valor predefinido até a pressão do pulverizador se encontrar na pressão de agitação predefinida inicial que calculou no passo 2 (Figura 15).

Nota: Não ultrapasse a pressão de 5,86 bar do sistema de pulverização quando ajustar o valor de agitação predefinido.

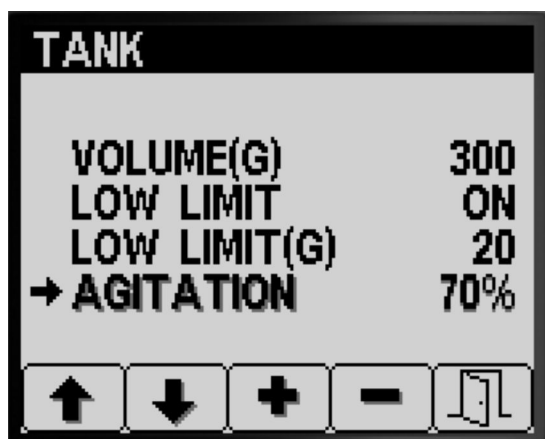
Nota: Pode definir o valor de agitação predefinido mais alto, se a agitação não fizer com que os químicos dentro do depósito formem espuma. Pode ter de reduzir o valor de agitação, se a agitação fizer com que os químicos dentro do depósito formem espuma.

7. Prima o botão 5 para guardar essa definição, sair do ecrã DEPÓSITO e voltar ao ecrã DEFINIÇÕES.

Definições do ecrã

1. Prima o botão 1 ou 2 para navegar para a opção ECRÃ (Figura 16).



Figura 16

g191894

2. Prima o botão 4 para selecionar o submenu ECRÃ (Figura 16).

Nota: Este ecrã mostra e permite-lhe configurar as definições de Unidades de medida, Idioma, Retroiluminação, Contraste, Proteção dos menus, Definições de PIN e Silenciar áudio.

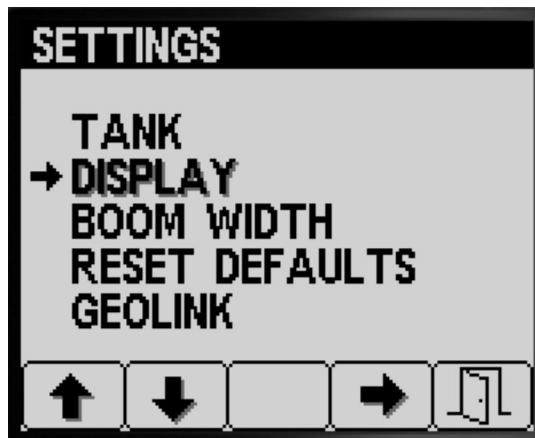
Definição das unidades de medida

1. Prima o botão 1 ou 2 para navegar para a opção UNIDADES (Figura 17).



Figura 17

g191891

2. Prima o botão 4 para alternar entre unidades de medida IMPERIAIS, RELVA e SI (Figura 17).

- **Imperiais:** mph, galões e acre
- **Relva:** mph, galões e 1000 pés²
- **SI (métricas):** km/h, litro, hectare

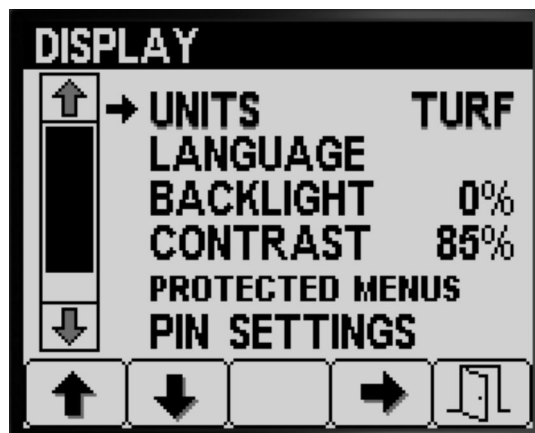
Nota: Alterar a definição das unidades de medida limpa a introdução de volume no depósito e as definições de Taxa 1 e Taxa 2.

3. Prima o botão 5 para guardar essa definição, sair do ecrã UNIDADES e voltar ao ecrã Definições (Figura 17).

Definição do idioma do ecrã

1. Prima os botões 1 ou 2 para navegar para a opção IDIOMA (Figura 18).



Figura 18

g191895

2. Prima o botão 4 para seleccionar a entrada IDIOMA (Figura 18).
3. Prima os botões 1 ou 2 para navegar para o idioma que pretende no InfoCenter (Figura 19).

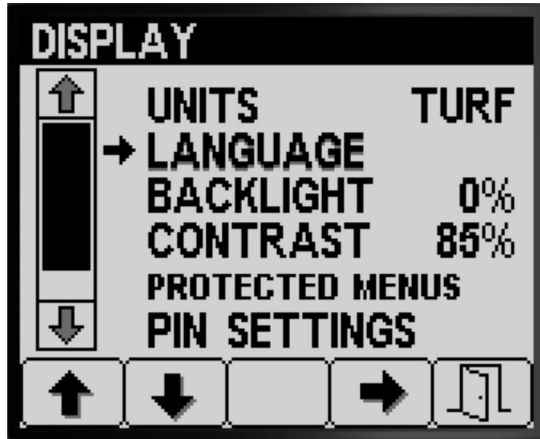

Figura 19

g191892

4. Prima o botão 4 para seleccionar o idioma (Figura 19).
5. Prima o botão 5 para guardar essa definição, sair do ecrã IDIOMA e voltar a ECRÃ (Figura 19).

Definição da retroiluminação e o contraste do ecrã

1. Prima os botões 1 ou 2 para navegar para a opção RETROILUMINAÇÃO ou CONTRASTE (Figura 20).

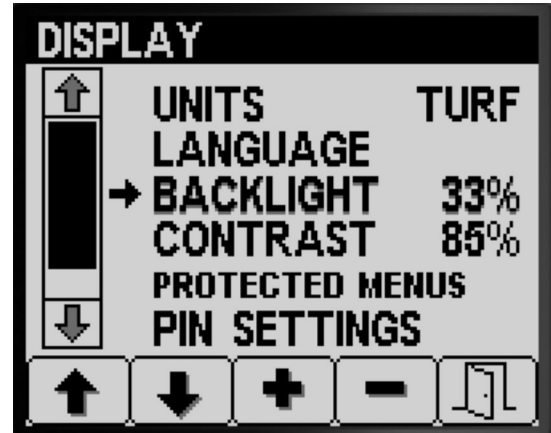

g191898



Figura 20

g191899

2. Prima o botão 4 para seleccionar a entrada RETROILUMINAÇÃO ou CONTRASTE (Figura 20).
3. Prima os botões 3 ou 4 para definir o valor pretendido de retroiluminação ou contraste do ecrã (Figura 20).

Nota: A intensidade da retroiluminação ou o contraste mudam no ecrã do InfoCenter à medida que altera o valor nas definições.

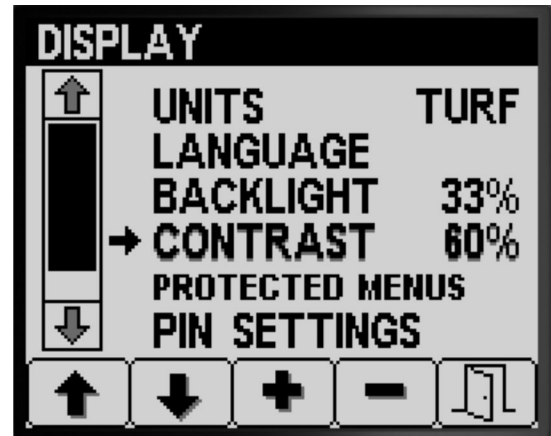
4. Prima o botão 5 para guardar essa definição, sair do ecrã RETROILUMINAÇÃO ou CONTRASTE e voltar ao ecrã DEFINIÇÕES (Figura 20).

Definição da proteção dos menus

Nota: Consulte a [Alteração das definições do PIN – aceder ao submenu Definições do PIN \(página 11\)](#) para obter mais informações.

1. Prima os botões 1 ou 2 para navegar para a opção MENUS PROTEGIDOS (Figura 21).



Figura 21

g191896

- Prima o botão 4 para selecionar a entrada MENUS PROTEGIDOS (Figura 21).
- Prima os botões 1 ou 2 para navegar para a opção Menu para a qual pretende alterar a proteção com código PIN (Figura 22).

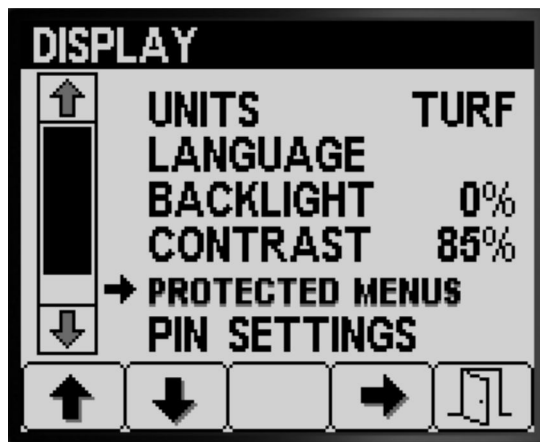

Figura 22

g191893

- Prima o botão 4 para selecionar a opção Menu (Figura 22).
- Repita os passos 3 e 4 para quaisquer outros menus para os quais pretenda alterar a proteção com código PIN.
- Prima o botão 5 para guardar essa definição, sair do ecrã MENUS PROTEGIDOS e voltar a ECRÃ (Figura 22).

Alteração das definições do PIN – aceder ao submenu Definições do PIN

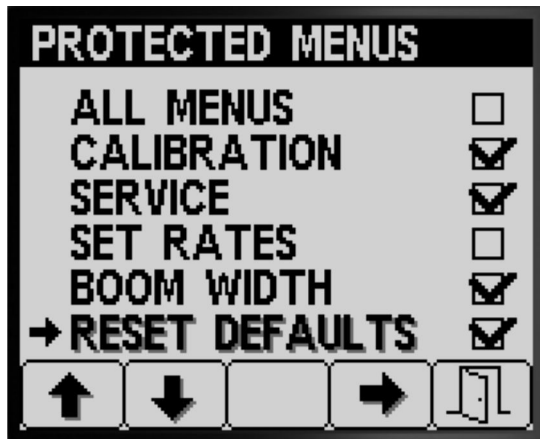
- Prima os botões 1 ou 2 no ECRÃ para navegar para a opção DEFINIÇÕES DO PIN (Figura 23).



Figura 23

G034290
g034290

- Prima o botão 4 para selecionar o submenu DEFINIÇÕES DO PIN (Figura 23).
- Prima os botões 1 a 4 para introduzir o seu código PIN. Quando terminar a introdução do PIN, prima o botão 5 (Figura 24).

Nota: Sempre que premir o mesmo botão para introduzir um dígito do PIN, o valor do número aumenta.

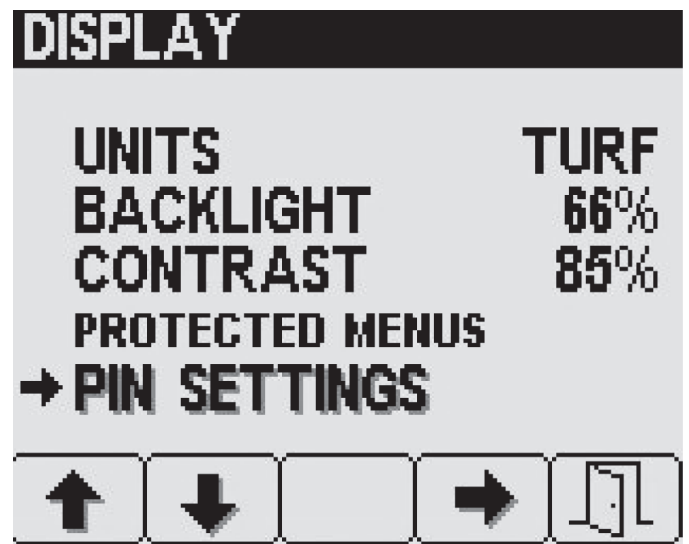

Figura 24

G034292

g034292

- | | |
|-------------|-------------------|
| 1. Dígito 1 | 4. Dígito 4 |
| 2. Dígito 2 | 5. Introduzir PIN |
| 3. Dígito 3 | |

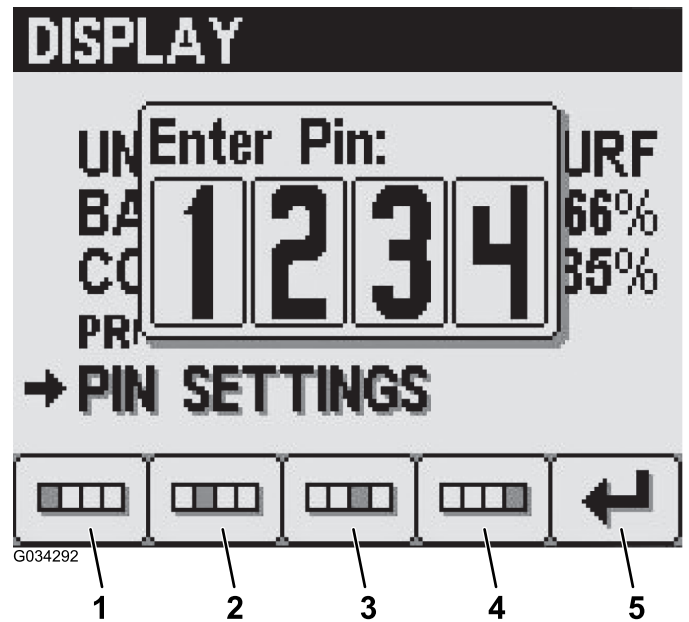
Alteração das definições do PIN – definição dos requisitos de introdução do PIN

1. Prima os botões 1 ou 2 para seleccionar a opção INTRODUÇÃO DO PIN (Figura 25).



Figura 25

2. Prima o botão 4 para ATIVAR ou DESATIVAR o requisito de PIN (Figura 25).
3. Prima o botão 5 para guardar essa definição, sair do ecrã DEFINIÇÕES DO PIN e voltar a ECRÃ.

Alteração das definições do PIN – alteração do código PIN

1. Prima os botões 1 ou 2 para seleccionar a opção ALTERAÇÃO DO PIN (Figura 26).

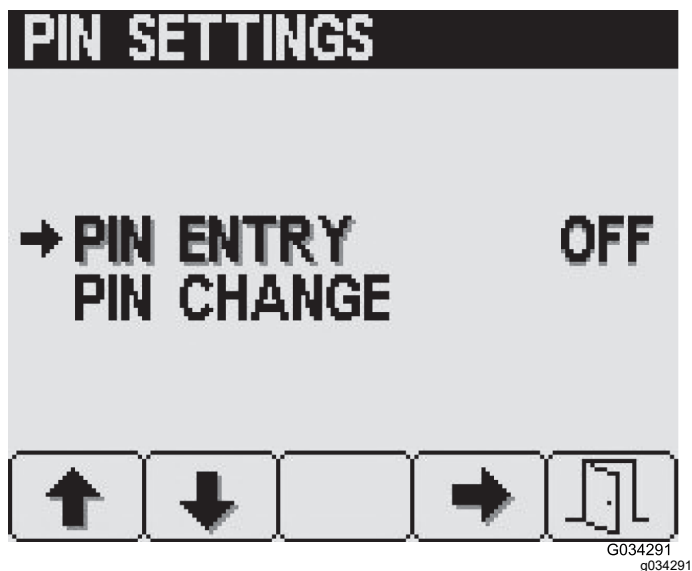

Figura 26

2. Prima o botão 4 para seleccionar a entrada ALTERAÇÃO DO PIN (Figura 26).
3. Prima os botões 1 a 4 para introduzir o seu código PIN. Quando terminar a introdução do PIN, prima o botão 5 (Figura 24).

Nota: Sempre que premir o mesmo botão para introduzir um dígito do PIN, o valor do número aumenta.

4. No ecrã de introdução do PIN antigo, prima os botões 1 a 4 para introduzir o seu antigo código PIN e prima o botão 5 quando concluir o PIN (Figura 24).

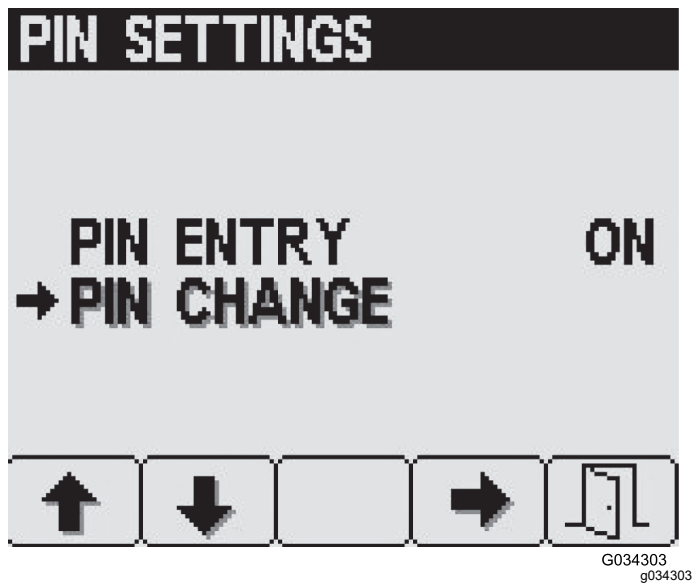
Nota: O código PIN por defeito quando cria inicialmente o seu PIN é 1234.



Figura 27

1. Dígito 1
2. Dígito 2
3. Dígito 3
4. Dígito 4
5. Introduzir PIN

5. No ecrã de introdução do novo PIN, prima os botões 1 a 4 para introduzir o seu novo código PIN. Quando terminar a introdução do PIN, prima o botão 5 (Figura 28).

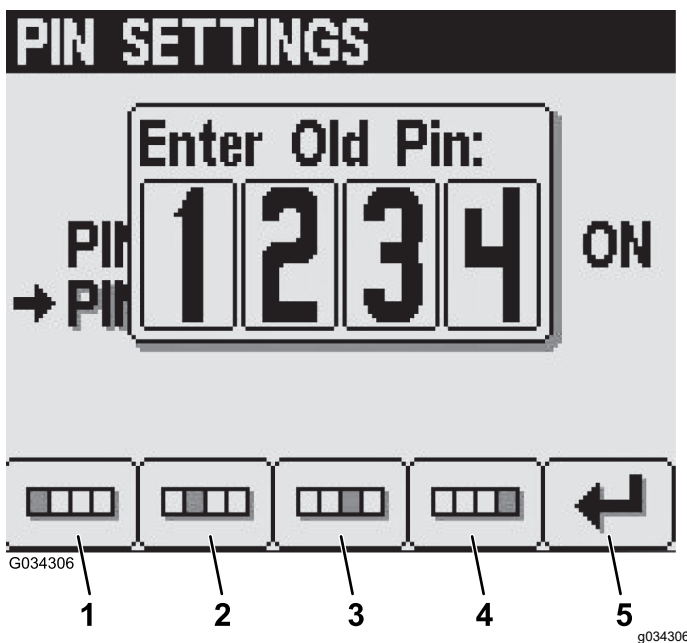

Figura 28

- | | |
|-------------|-------------------|
| 1. Dígito 1 | 4. Dígito 4 |
| 2. Dígito 2 | 5. Introduzir PIN |
| 3. Dígito 3 | |

6. No ecrã de confirmação, prima os botões 1 a 4 para introduzir o seu novo código PIN. Quando terminar a introdução do PIN, prima o botão 5 (Figura 29).

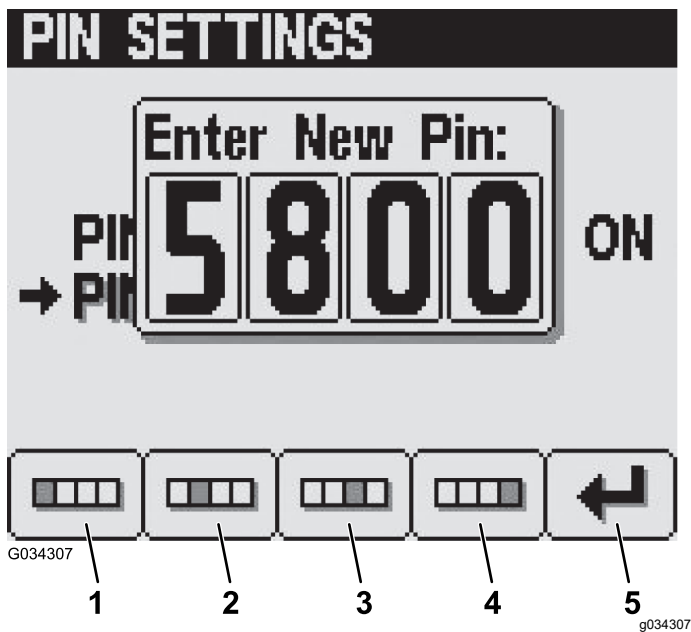

Figura 29

- | | |
|-------------|-------------------|
| 1. Dígito 1 | 4. Dígito 4 |
| 2. Dígito 2 | 5. Introduzir PIN |
| 3. Dígito 3 | |

Nota: Depois de confirmar o código PIN (Figura 29), surge o ecrã de PIN corrigido durante aproximadamente 5 segundos.

Silenciamento do indicador áudio

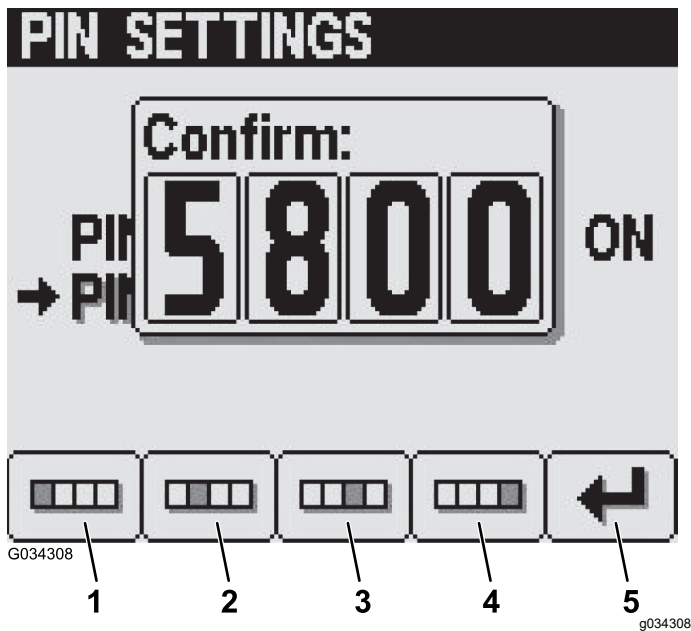
Nota: Definir o indicador de áudio silenciado para Ligar silencia o sinal de áudio apenas do InfoCenter – não dos sons de aviso da máquina.

1. Prima os botões 1 ou 2 para navegar para a opção SILENCIAR (Figura 30).



Figura 30

g191889

2. Prima o botão 4 para ATIVAR ou DESATIVAR o indicador áudio (Figura 31).

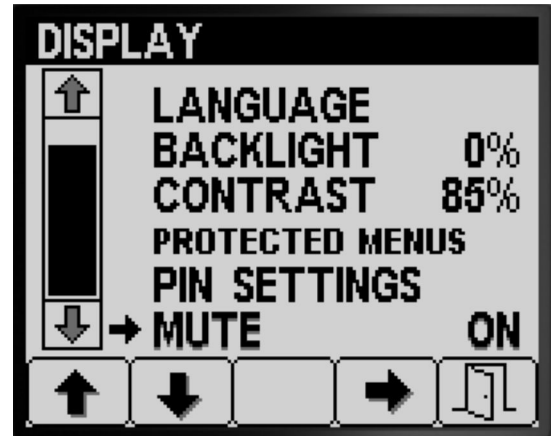

Figura 31

g191889

3. Prima o botão 5 para guardar essa definição, sair do ecrã SILENCIAR e voltar ao ecrã DEFINIÇÕES (Figura 31).

Definição das larguras da rampa

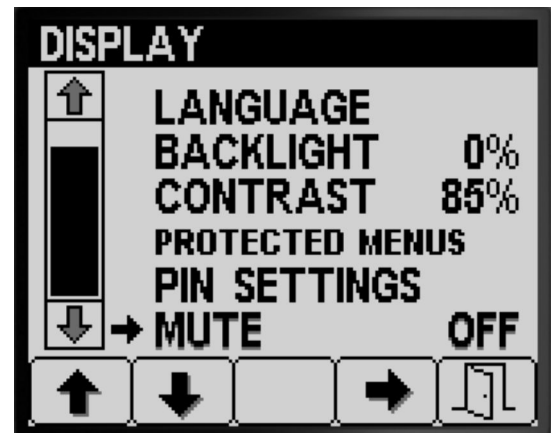
As definições da largura da rampa são previamente preenchidas na fábrica.

1. Prima o botão 2 no ecrã Definições até encontrar a opção LARGURA DA RAMPA (Figura 32).



Figura 32

g191711

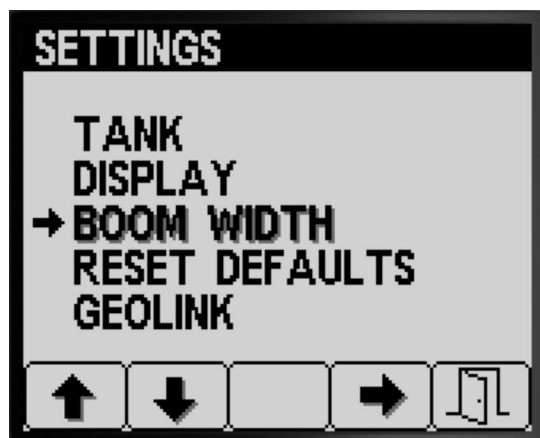

Figura 34

g191706

2. Prima o botão 4 para seleccionar a entrada LARGURA DA RAMPA (Figura 32).
3. Prima o botão 2 para seleccionar a secção da rampa cuja largura pretende editar (Figura 33).

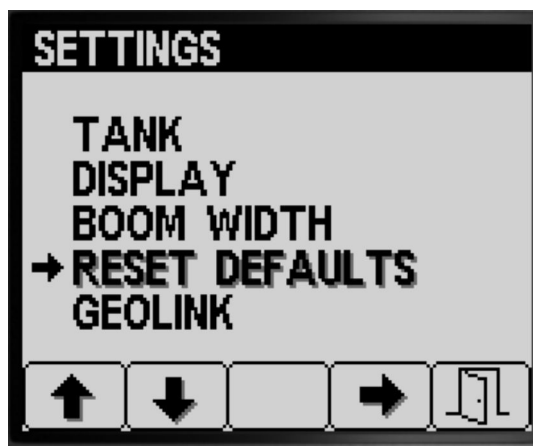

Figura 33

g224287

4. Prima os botões 3 ou 4 para aumentar ou baixar o valor da largura da rampa (Figura 33).
5. Prima o botão 5 para guardar as suas definições, sair do ecrã LARGURA DA RAMPA e voltar ao ecrã DEFINIÇÕES (Figura 33).

Reposição das predefinições

1. Prima o botão 2 no ecrã DEFINIÇÕES até encontrar a opção REPOR PREDEFINIÇÕES (Figura 34).

2. Prima o botão 4 para seleccionar a entrada REPOR PREDEFINIÇÕES (Figura 34).
3. Prima o botão 1 ou 2 para seleccionar uma das seguintes opções para as quais pretende repor as configurações de fábrica:
 - Ecrã
 - Calibração do fluxo
 - Calibração da velocidade
 - Todas as outras



Figura 35

g191707

4. Prima o botão 4 para repor das definições para a opção seleccionada (Figura 35).
5. Repita os passos 3 e 4 para outras opções que pretenda repor (Figura 35).
6. Prima o botão 5 para guardar as suas definições, sair do ecrã REPOR PREDEFINIÇÕES e voltar ao ecrã DEFINIÇÕES (Figura 35).

Definição da função GeoLink

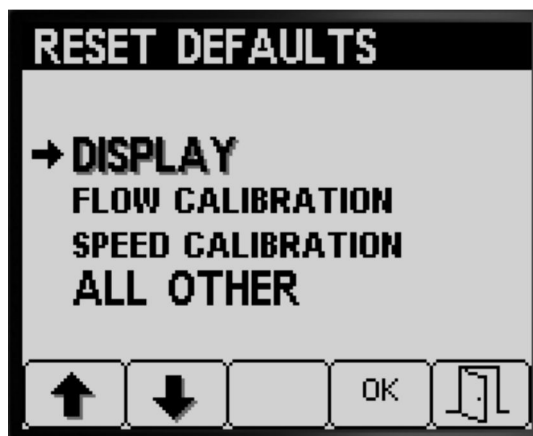
1. Prima o botão 1 ou 2 no ecrã DEFINIÇÕES até encontrar a opção GEOLINK (Figura 36).



Figura 36

g191703

2. Prima o botão 4 para seleccionar a entrada GeoLink (Figura 36).
3. No menu GeoLink, prima o botão 4 para seleccionar a opção Sim ou prima o botão 4 para seleccionar a opção Não e prima o botão 5 para guardar as suas definições e sair do menu (Figura 37).

Nota: Ative as definições do GeoLink apenas se pretender que o sistema GeoLink opcional seja instalado na máquina.

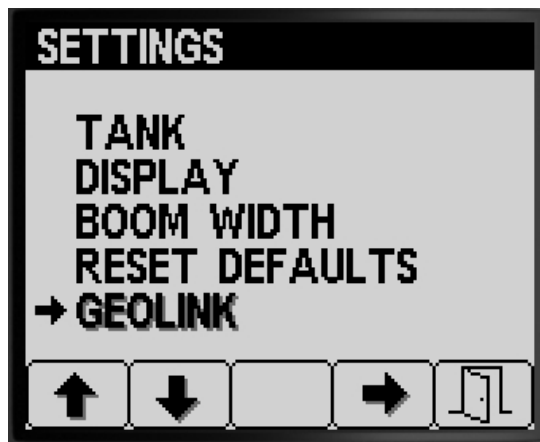

g191701



g191700

Figura 37

4. Rode a ignição para a posição DESLIGAR e, em seguida, para a posição LIGAR (Figura 37).

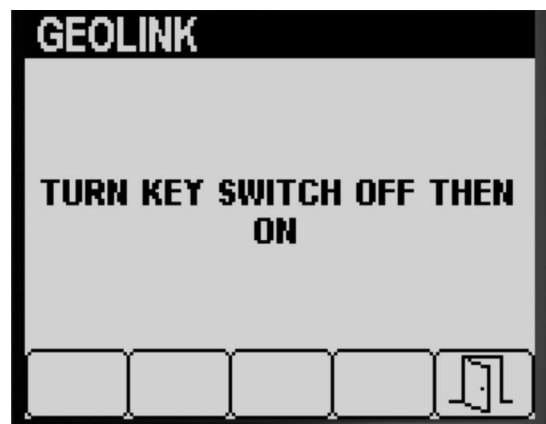

g191705

Figura 38

5. Prima o botão 5 para guardar as suas definições, sair do ecrã GEOLINK e voltar ao ecrã DEFINIÇÕES (Figura 38).

Calibração do pulverizador

Modo de taxa de aplicação

Nota: Para calibrar o pulverizador para o modo de funcionamento manual, consulte as definições das válvulas de distribuição da secção no *Manual do utilizador* da máquina.

1. Certifique-se de que o depósito do pulverizador está limpo; consulte Limpar o sistema do pulverizador no *Manual do utilizador*.
2. Para aceder ao ecrã Calibração, prima os botões 1 ou 2 no ecrã MENU PRINCIPAL para navegar para a opção CALIBRAÇÃO (Figura 39).



Figura 39

g192024

3. Prima o botão 4 para seleccionar o submenu Calibração (Figura 39).

Nota: Este ecrã mostra e permite-lhe calibrar os dados do fluxímetro, calibrar os dados do sensor de velocidade, efetuar um teste de velocidade e introduzir dados de cálculo manualmente.

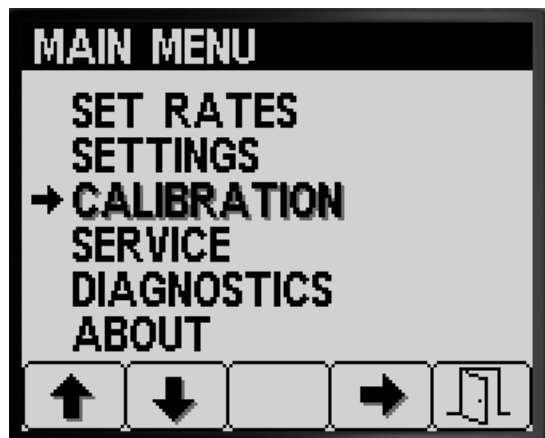
Calibração do fluxo

Equipamento fornecido pelo cliente: Utilize um recipiente de recolha graduado para o rácio do fluxo do bico da seguinte maneira:

- 1,5 Lpm (0,4 gpm) ou menos – é preferível utilizar um recipiente graduado em incrementos de 10 ml.
- 1,9 Lpm (0,5 gpm) ou mais – um recipiente graduado em incrementos de 20 ml.

Importante: Tem de efetuar uma calibração de fluxo para 3 secções do pulverizador sempre que substituir todos os bicos, alterar a posição de pulverizador ativo (para baixo) ou após substituir o fluxímetro. Deve efetuar uma calibração de fluxo para 3 secções do pulverizador, se substituir vários bicos gastos.

Nota: Efetuar incorretamente o teste de recolha resulta em imprecisão na calibração do fluxo. O resultado destas imprecisões faz com que o sistema do pulverizador aplique em excesso ou em escassez os químicos do pulverizador.

Avaliar que tipo de calibração do fluxo efetuar

Recorra à Tabela das secções do pulverizador para determinar como pulveriza habitualmente o relvado com a máquina e que calibração do fluxo efetuar.

Nota: Pode efetuar uma combinação de até 3 tipos de calibração de fluxo.

Tabela de secção do pulverizador

Efetuar a calibração das 3 rampas		
3 secções do pulverizador	Sim	
Também pulverizo com 2 secções do pulverizador:		
Secções esquerda e central (OU)	Sim	Nã-o
Secções direita e central (OU)	Sim	Nã-o
Secções direita e esquerda	Sim	Nã-o
Também pulverizo com 1 secção do pulverizador:		
Apenas secção do pulverizador esquerda (OU)	Sim	Nã-o
Apenas secção do pulverizador central (OU)	Sim	Nã-o
Apenas secção do pulverizador direita (OU)	Sim	Nã-o

Calibração de 3 rampas: efetue sempre a calibração para as 3 secções do pulverizador quando mudar os bicos para aumentar ou diminuir o intervalo das taxas de aplicação.

Nota: Se não efetuar a calibração de 2 rampas ou de 1 rampa opcional, o pulverizador utiliza os cálculos da calibração das 3 rampas em todas as combinações de secção do pulverizador.

Calibração de 2 rampas opcional: calibre as secções do pulverizador esquerda e central ou direita e central ou esquerda e direita, se pulveriza habitualmente com essas combinações de secção. Efetue esta calibração opcional depois de efetuar a calibração das 3 secções do pulverizador.

Nota: A calibração que efetua para duas secções do pulverizador é utilizada sempre que pulverizar em **qualquer** combinação de 2 secções do pulverizador.

Nota: Só pode calibrar um par de secções do pulverizador na calibração de 2 rampas. Calibre a partir do par de secções do pulverizador que utiliza mais. O sistema do pulverizador utiliza o cálculo de 2 rampas quando pulveriza nas combinações de secção esquerda e central ou direita e central.

Calibração de 1 rampa opcional: calibre a secção do pulverizador esquerda ou central ou direita, se pulveriza habitualmente com 1 secção do pulverizador. Efetue esta calibração opcional depois de efetuar a calibração das 3 secções ou de 2 secções do pulverizador.

Nota: Pode calibrar apenas 1 de 3 secções do pulverizador para calibração de 1 rampa. Calibre a partir da secção do pulverizador que utiliza mais. O sistema do pulverizador utiliza o cálculo de 1 rampa quando pulveriza com a secção esquerda, central ou direita.

Preparação do teste de fluxo

1. Certifique-se de que os bicos que pretende utilizar estão na posição de pulverizador ativo (para baixo). [Figura 40](#)

Importante: Todos os bicos na posição ativa têm de ser da mesma cor.

Nota: Para obter melhores resultados, os bicos na posição ativa devem ter aproximadamente o mesmo desgaste.



Figura 40

g192604

1. Posição do bico de reserva
2. Posição de pulverizador ativo

2. Prima os botões 1 ou 2 no submenu CALIBRAÇÃO para navegar para a opção FLUXO ([Figura 41](#)).

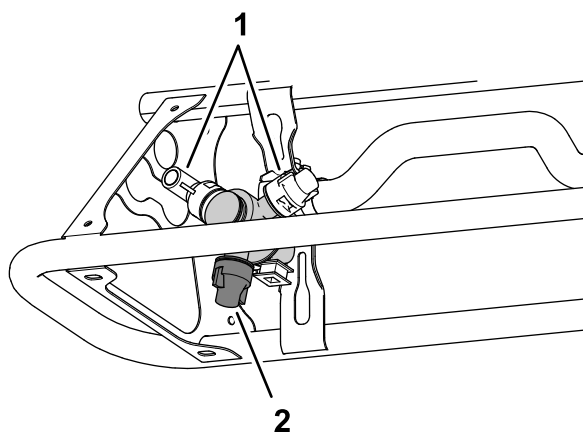

Figura 41

g192583

3. Prima o botão 4 para selecionar a opção Calibração do fluxo ([Figura 41](#)).
4. Encha o depósito do pulverizador até meio – 600 litros com água ([Figura 42](#)).

Nota: Pode cancelar a calibração do fluxo premindo o botão 5. Surge uma mensagem a confirmar que cancelou a calibração do fluxo.



Figura 42

g192582

5. Engate o travão de estacionamento ([Figura 42](#)).
6. Ligue o motor e baixe as secções exteriores.
7. Coloque o interruptor da bomba na posição LIGAR ([Figura 43](#)).



Figura 43

g192636

1. Interruptor da bomba do pulverizador
2. Interruptor de agitação
3. Regulador

8. Mova o regulador para a posição RÁPIDO (Figura 43) e deixe o motor trabalhar durante 10 minutos.

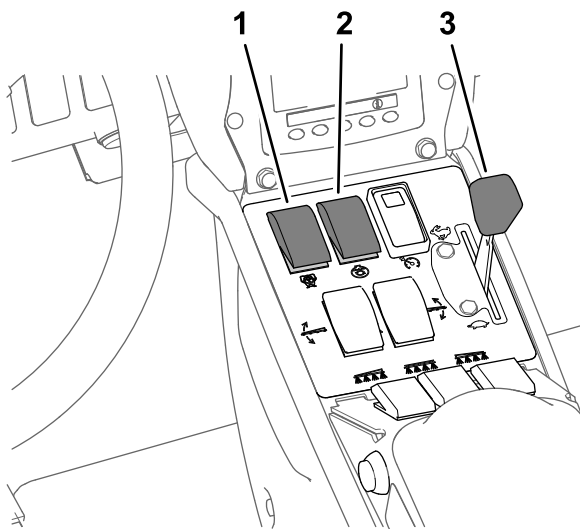
Importante: O sistema hidráulico tem de estar à temperatura de funcionamento antes de prosseguir com os restantes passos da calibração do fluxo.

Preparação do teste de recolha

1. Prima o botão 2 para ir para o passo seguinte (Figura 42).
2. Prima os botões 3 ou 4 para seleccionar os bicos instalados na posição de pulverizador ativo da seguinte forma:
 - Para máquinas com cores de bicos que coincidem com as taxas de fluxo descritas em Figura 44, selecione a cor dos bicos instalados na posição de pulverizador ativo.
 - Para máquinas com cores de bicos que **não coincidem** com as taxas de fluxo descritas em Figura 44, selecione a taxa de fluxo (gpm ou lpm) dos bicos instalados na posição de pulverizador ativo.



Figura 44

g192605

3. Prima o botão 2 para ir para o passo seguinte (Figura 44).
4. Coloque o interruptor do modo do pulverizador na posição manual (Figura 45).

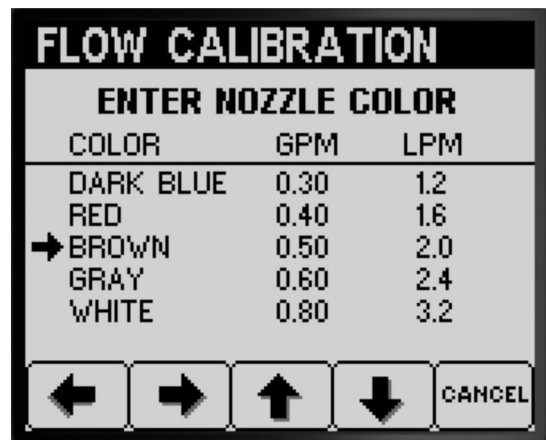
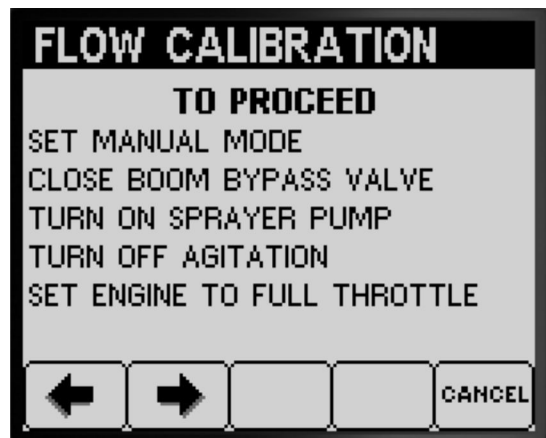

g192606



Figura 45

g192608

1. Posição do Modo manual
2. Interruptor do modo do pulverizador

5. Rode o botão para a válvula de corte da distribuição da secção para a posição Fechada (Figura 45).

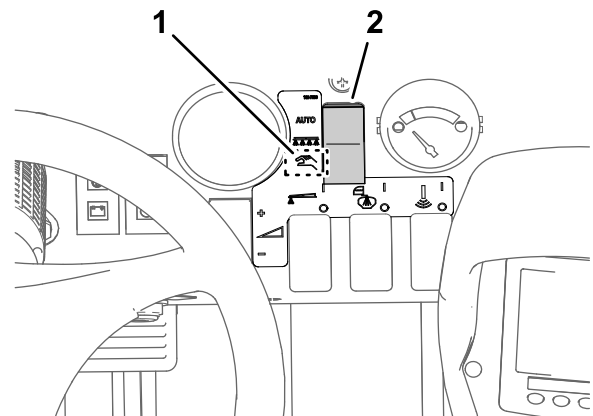

Figura 46

g192607

1. Válvula de corte de distribuição da secção (posição fechada)
-
6. Coloque o interruptor da agitação na posição DESLIGAR e coloque o regulador na posição RÁPIDO (Figura 43).
 7. Prima o botão 2 para ir para o passo seguinte (Figura 45).

Preparação da(s) secção(ões) do pulverizador para o teste de recolha

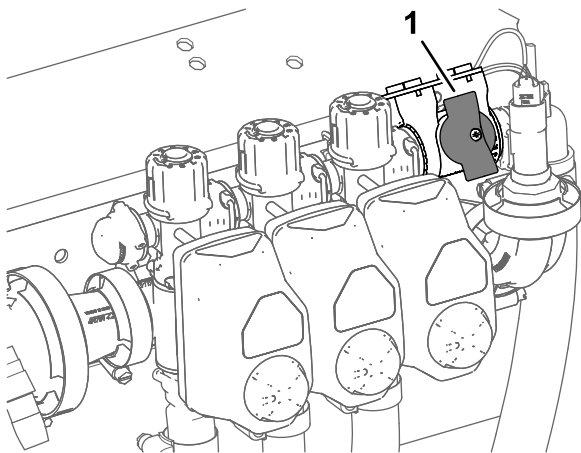
1. Coloque os interruptores da secção do pulverizador da seguinte forma:

Nota: Consulte [Preparação do teste de fluxo](#) (página 17).

- Selecione os interruptores da secção esquerda, central e direita para uma **calibração das 3 secções do pulverizador**.

Importante: Tem de efetuar esta calibração.

- Selecione os interruptores de 2 secções do pulverizador das duas secções que identificou na [Avaliar que tipo de calibração do fluxo efetuar](#) (página 16) calibração de 2 secções do pulverizador.

Nota: Efetue esta calibração opcional depois de efetuar a calibração das 3 secções do pulverizador.

- Selecione os interruptores da secção esquerda, central ou direita da secção que identificou na [Avaliar que tipo de calibração do fluxo efetuar](#) (página 16) calibração de 1 secção do pulverizador.

Nota: Efetue esta calibração opcional depois de efetuar a calibração das 3 secções ou de 2 secções do pulverizador.

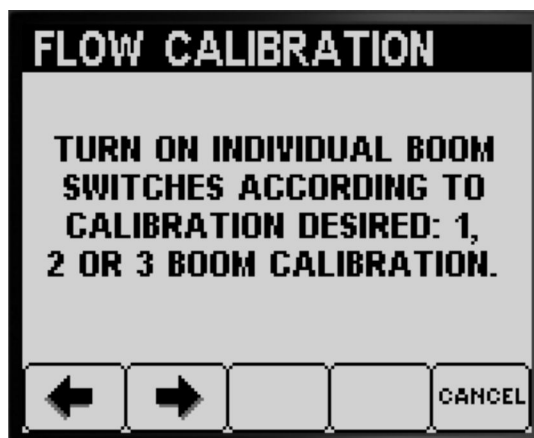

g192867



Figura 47

g192944

- | | |
|---|--|
| 1. Interruptor da secção do pulverizador esquerda | 3. Interruptor da secção do pulverizador direita |
| 2. Interruptor da secção do pulverizador central | 4. Interruptor da secção principal |

2. Prima o botão 2 para ir para o passo seguinte (Figura 47).
3. No ecrã Repetir o Teste seguinte, carregue no botão 2 para iniciar o teste de recolha da secção do pulverizador (Figura 48).

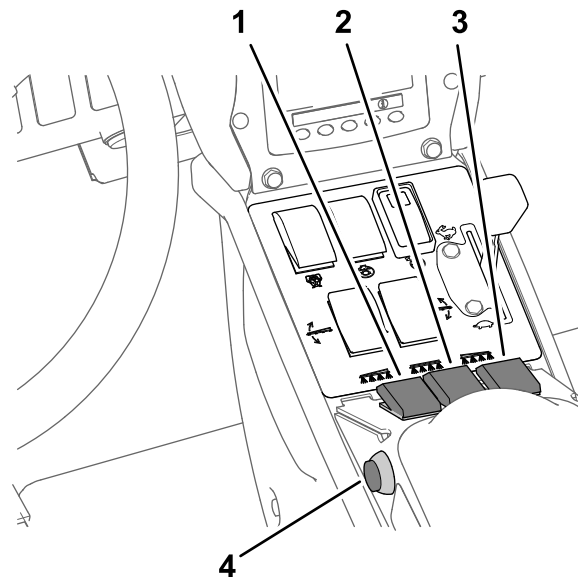

Figura 48

g192945



Figura 50

g192976

Preparação do teste de recolha da secção do pulverizador

Nota: Prepare o recipiente de recolha graduado.

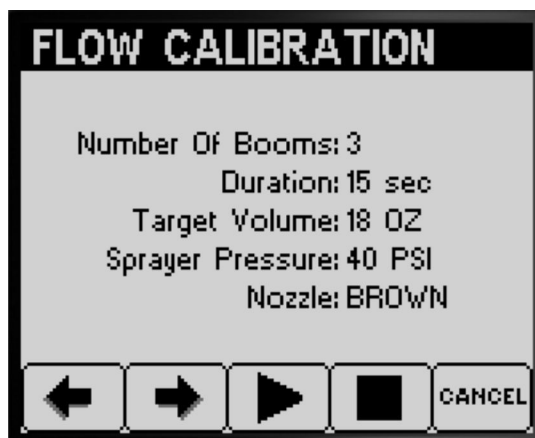
1. Coloque o interruptor da secção principal na posição LIGAR (Figura 47).
2. Utilize o interruptor de taxa de aplicação para ajustar a pressão no sistema do pulverizador para aproximadamente 2,76 bar (40 psi); consulte Figura 49.



Figura 49

g192699

1. Indicador de pressão (sistema do pulverizador)
2. Interruptor da taxa de aplicação

3. Coloque o interruptor principal na posição DESLIGAR (Figura 47).
4. No ecrã Reprodução do teste de recolha, confirme o número de rampas, a cor dos bicos e prima o botão 3 para iniciar o teste de recolha (Figura 50).

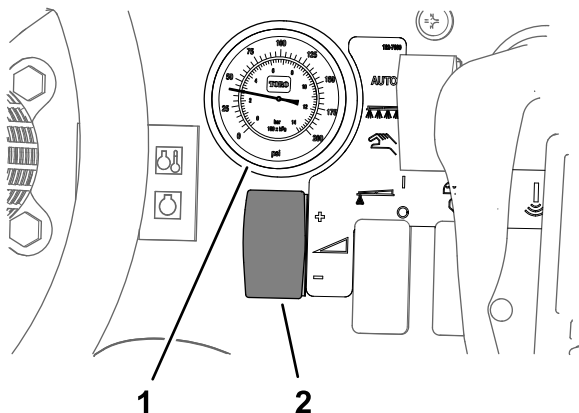
Nota: Tem 14 segundos para ir para a parte de trás da máquina e posicionar o recipiente de recolha graduado sob um bico pulverizador durante o período de teste de recolha.

Nota: O sistema do pulverizador abre automaticamente a válvula da secção, os bicos de pulverização pulverizam durante o período de teste de recolha e o sistema do pulverizador fecha automaticamente a válvula da secção.

5. Recolha a água do bico do pulverizador até parar o fluxo do pulverizador (Figura 51).



Figura 51

g193177

6. Coloque o recipiente graduado numa superfície nivelada e anote o volume do fluido (Figura 52).

Importante: Quando estiver a ler o recipiente graduado, tem de colocar o recipiente numa superfície nivelada.

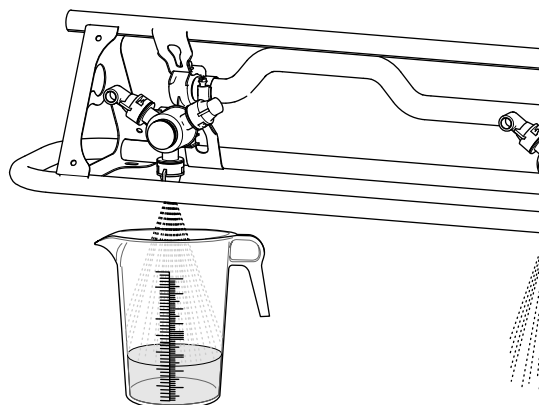
Importante: Quando estiver a ler o recipiente graduado, leia o volume do fluido no recipiente graduado no ponto mais baixo da curva à superfície do fluido.

Importante: Pequenos erros de leitura do volume do fluido no recipiente graduado têm um impacto significativo na precisão da calibração do pulverizador.



Figura 52

g193416

1. Ponto mais alto da curva à superfície do fluido (**Não medir aqui**)
 2. Ponto mais baixo da curva à superfície do fluido (**Medir aqui**)
-
3. Superfície nivelada à superfície do fluido (**Não medir aqui**)
-
7. Compare o volume de fluido no recipiente de recolha graduado com o Volume alvo apresentado no ecrã do InfoCenter (Figura 52).

Nota: O volume de fluido no recipiente de recolha graduado tem de ser $\pm 7,4$ ml do Volume alvo apresentado no ecrã do InfoCenter.
 8. Se o nível de fluido no recipiente de recolha graduado for mais 7,4 ml do que o Volume alvo ou menos 7,4 ml do que o Volume alvo, execute um dos seguintes:
 - Se o volume de fluido no recipiente de recolha graduado for $\pm 7,4$ ml do Volume alvo apresentado no ecrã do InfoCenter, prima o botão 2.
 - Se o volume for demasiado baixo, utilize o interruptor de taxa de aplicação para aumentar a pressão do sistema pulverizador e avance para o passo seguinte.
 - Se o volume for demasiado alto, utilize o interruptor de taxa de aplicação para diminuir

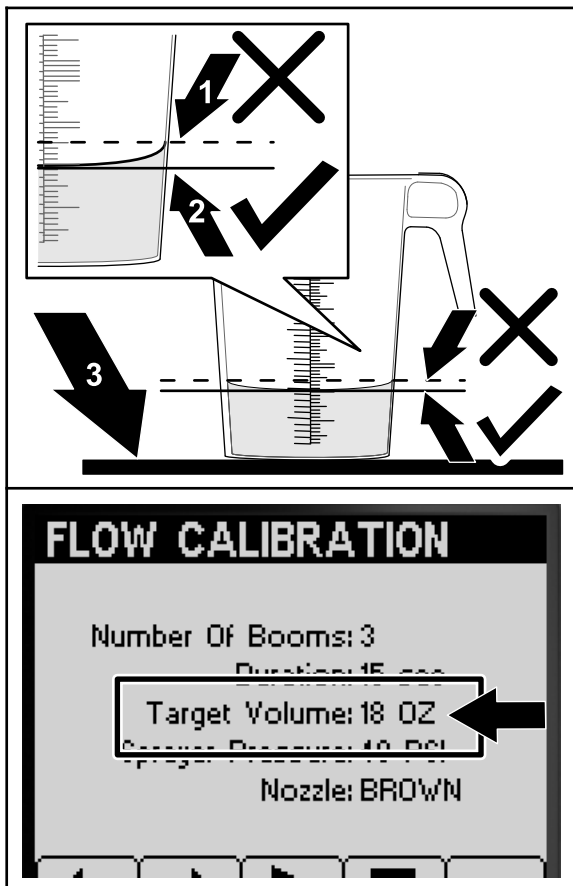
a pressão do sistema pulverizador e avance para o passo seguinte.

9. Repita os passos 4 a 8 até o volume de fluido no recipiente de recolha graduado tem de ser $\pm 7,4$ ml do Volume alvo apresentado no ecrã do InfoCenter.
10. Prima o botão 2 para prosseguir para (Efetuação dos cálculos da calibração (página 21)).

Efetuação dos cálculos da calibração

1. Coloque o interruptor da secção principal na posição LIGAR (Figura 53).



Figura 53

g192853

2. Prima o botão 2 para ir iniciar o cálculo da calibração (Figura 53).

Nota: O InfoCenter mostra o ecrã Calibração em curso (Figura 54).

Nota: As secções do pulverizador pulverizam durante 3 minutos enquanto a máquina está a calcular a correção da calibração.



Figura 54

g192852

Quando o processo de calibração termina, é apresentada uma das seguintes mensagens:

- Surge uma mensagem a confirmar que a calibração do fluxo foi bem-sucedida ([Figura 55](#)).



Figura 55

g192866

- Surge uma mensagem que indica que a calibração do fluxo falhou ([Figura 56](#)).

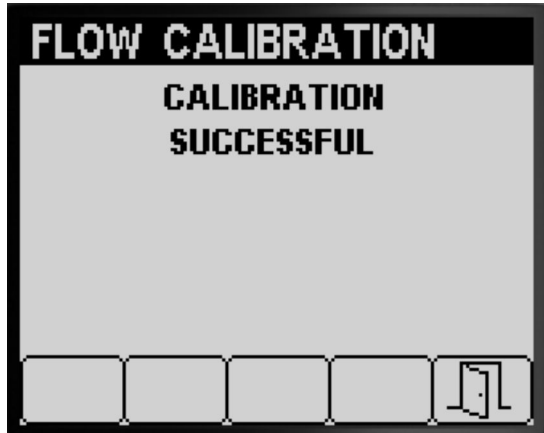

Figura 56

g192865

Se o valor da calibração estiver fora dos limites ([Figura 57](#)), contacte o seu representante de assistência autorizado Toro; caso contrário, reveja a mensagem de erro e repita os passos da calibração em [Preparação do teste de recolha](#) (página 18), [Preparação do teste de recolha da secção do pulverizador](#) (página 20) e [Efetuação dos cálculos da calibração](#) (página 21).

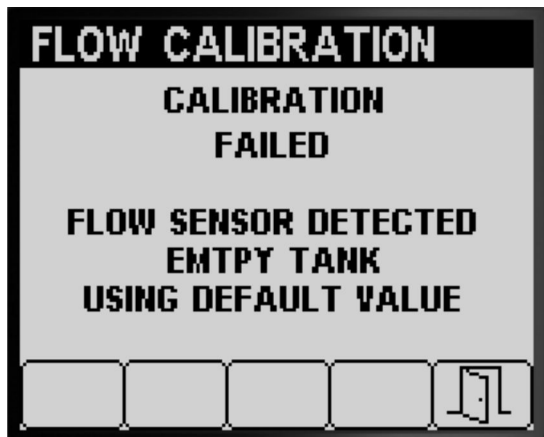

Figura 57

g192864

3. Prima o botão 5 para sair do ecrã Calibração da velocidade ([Figura 55](#), [Figura 56](#) e [Figura 57](#)).
4. Mova o regulador para a posição RALENTI, desligue o motor e retire a chave da ignição.

Efetuação da calibração de 2 secções do pulverizador

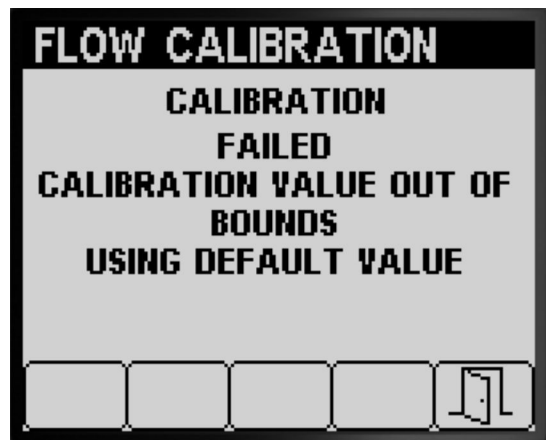
Se concluiu a calibração das 3 secções do pulverizador, o InfoCenter alerta para a calibração de 2 secções do pulverizador ([Figura 58](#)); efetue uma das seguintes:



Figura 58

g192943

- Se não precisar de efetuar a calibração de 2 secções do pulverizador, prima o botão 5 para voltar ao ecrã Calibrar ([Figura 58](#)).
- Prima o botão 2 para ir para os passos de calibração em ([Preparação da\(s\) secção\(ões\) do pulverizador para o teste de recolha](#) (página 19)).

Nota: Vai colocar os interruptores da secção do pulverizador ([Figura 38](#)) na posição LIGAR, mas apenas aqueles que identificou para calibração em [Avaliar que tipo de calibração do fluxo efetuar](#) (página 16).

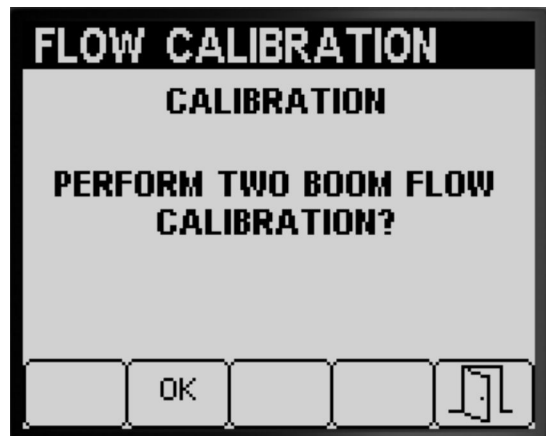
Efetuação da calibração de 1 secção do pulverizador

Se concluiu a calibração das 3 secções e de 2 secções do pulverizador, o InfoCenter alerta para a calibração de 1 secção do pulverizador (Figura 59); efetue uma das seguintes:



Figura 59

g192942

- Se não precisar de efetuar a calibração de 1 secção do pulverizador, prima o botão 5 para voltar ao ecrã Calibrar (Figura 59).
- Prima o botão 2 para ir para os passos de calibração em (Preparação da(s) secção(ões) do pulverizador para o teste de recolha (página 19)).

Nota: Vai colocar o interruptor da secção do pulverizador (Figura 38) na posição LIGAR, mas apenas aquele que identificou para calibração em Avaliar que tipo de calibração do fluxo efetuar (página 16).

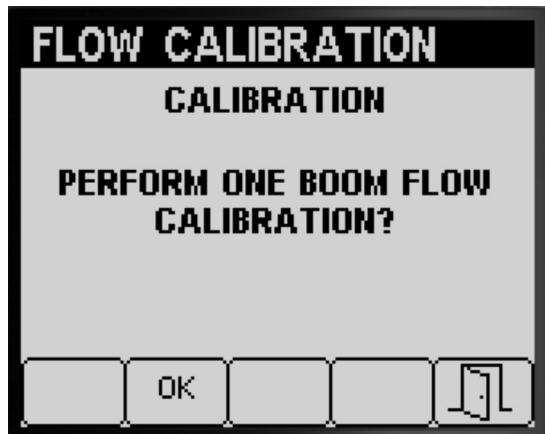
Calibração da velocidade

Preparação da calibração de velocidade

1. Prima os botões 1 ou 2 no submenu CALIBRAÇÃO para navegar para a opção VELOCIDADE (Figura 60).



Figura 60

g192290

2. Prima o botão 4 para seleccionar a opção Calibração da velocidade (Figura 60).
3. Encha o depósito do pulverizador até meio – 600 litros com água (Figura 61).



Figura 61

g192303

Nota: Pode cancelar a calibração da velocidade ao premir o botão 5. Surge uma mensagem a confirmar que cancelou a calibração da velocidade.



Figura 62

g192423

4. Prima o botão 2 para ir para o passo seguinte (Figura 61).
5. Assinale a linha de partida numa área de teste no relvado (Figura 63).

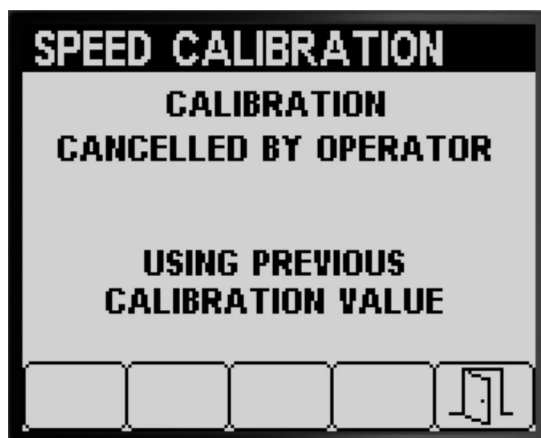

Figura 63

g192333

6. Utilizando uma roda de medição, assinale uma distância de 45 a 152 m; registre a distância que mediu abaixo (Figura 64).

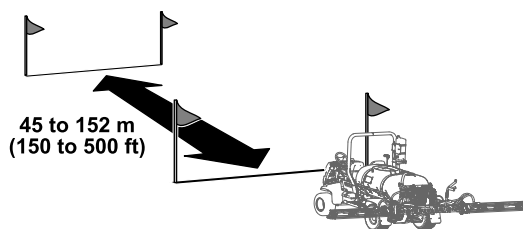

Figura 64

g192349

Nota: Uma distância de teste de 92 a 152 m origina melhores resultados de calibração.

Valor da distância introduzido: _____

7. Assinale a linha de chegada numa área de teste no relvado (Figura 33).
8. Prima o botão 2 para avançar para o passo seguinte (Figura 64).
9. Utilize os botões 3 ou 4 para alterar o valor da distância introduzido no InfoCenter e prima o botão 2 (Figura 65).



Figura 65

g192348

1. Valor da distância introduzido

Efetuação da calibração da velocidade

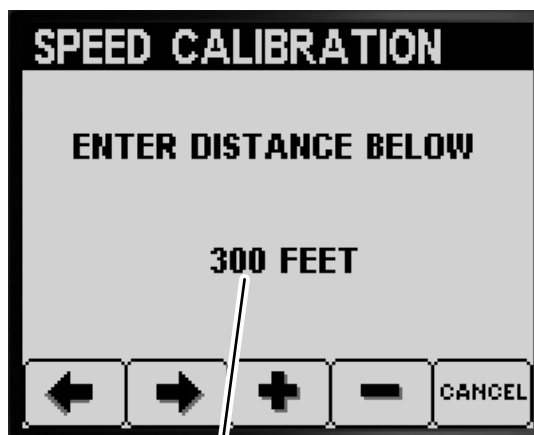
1. Mova a máquina para alinhar os pneus dianteiros na linha de partida.
2. Na consola central da máquina, certifique-se de que os interruptores para as 3 válvulas de secção estão na posição DESLIGAR.



g192356

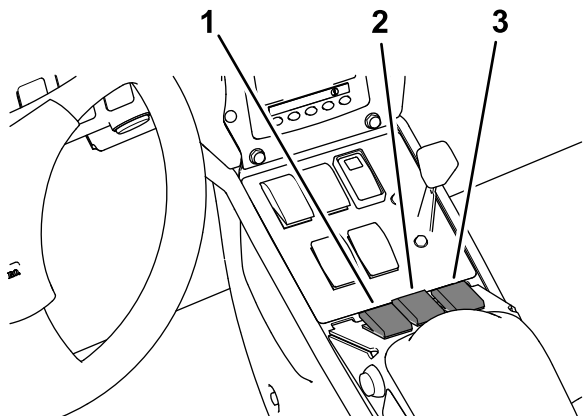

g192354

Figura 66

1. Interruptor da secção esquerda
2. Interruptor da secção central
3. Interruptor da secção direita

3. Prima o botão 2 no InfoCenter e conduza até à linha de chegada (Figura 66 e Figura 63).

Nota: O valor da distância medido deve aumentar.

4. Prima o botão 2 (CONCLUÍDO) quando o pneu dianteiro da máquina estiver na linha de chegada (Figura 67).

Nota: Se o valor da distância medida e o valor da distância introduzido não coincidirem, o computador do sistema do pulverizador corrige automaticamente o valor da distância medido.

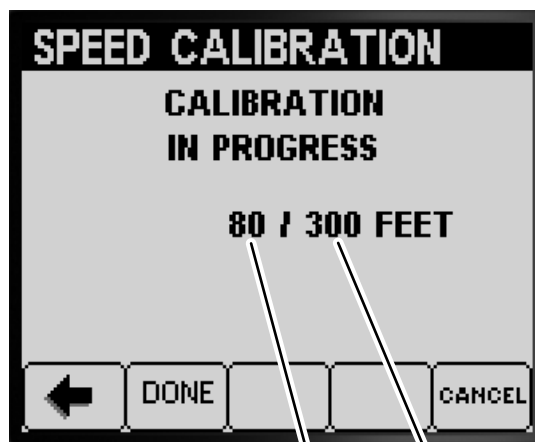

g192380

Figura 67

1. Valor da distância medido
2. Valor da distância introduzido

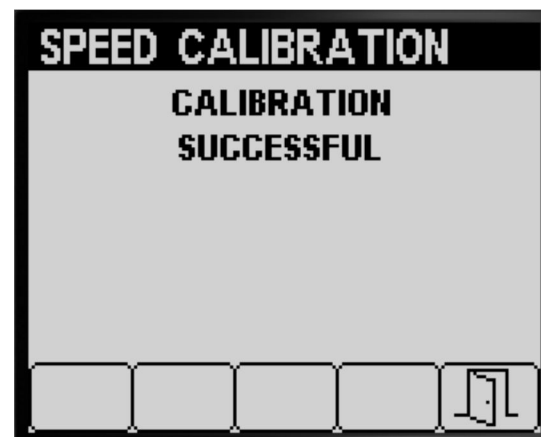

g192425

Figura 68

- Surge uma mensagem a indicar que a calibração da velocidade não foi conseguida (Figura 69).

Nota: Prima o botão 5 para sair do ecrã Calibração da velocidade.

Nota: Se o valor da calibração estiver fora dos limites (Figura 69), contacte a assistência técnica autorizada Toro; caco contrário, reveja a mensagem de erro e repita os passos da calibração em [Preparação da calibração de velocidade](#) (página 23), e [Efetuação da calibração da velocidade](#) (página 24).



Figura 69

g192424

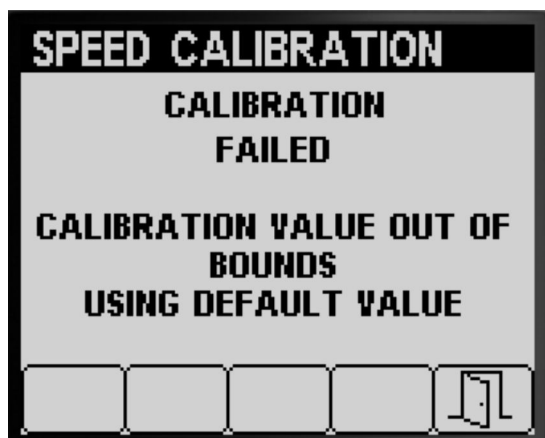

Figura 70

g193668

5. Prima o botão 5 para sair do ecrã Calibração da velocidade (Figura 68 ou Figura 69).
6. Mova o regulador para a posição LENTO, desligue o motor, engate o travão de estacionamento e retire a chave da ignição.

2. Prima o botão 4 para seleccionar a opção Calibração da VELOCIDADE (Figura 70).
3. Prima os botões 1 ou 2 para navegar para a opção VELOCIDADE (Figura 71).

Velocidade de teste

Utilize a funcionalidade de velocidade de teste para simular a velocidade real para funcionamento de pulverizador fixo nos seguintes testes:

- Ao definir as válvulas de distribuição da secção (modo manual, consulte o *Manual do utilizador* da máquina.
- Verifique o teste de recolha para as máquinas utilizadas no modo de taxa de aplicação.

Nota: Se soltar o travão de estacionamento ou mover a máquina enquanto utiliza a simulação da velocidade de teste, o InfoCenter sai da simulação.

Utilização da velocidade de teste

1. Prima os botões 1 ou 2 no submenu CALIBRAÇÃO para navegar para a opção VELOCIDADE DE TESTE (Figura 70).



Figura 71

g193671

4. Prima os botões 3 ou 4 para aumentar ou baixar a velocidade simulada (Figura 71).
5. Prima o botão 2 para navegar para a opção LIGAR/DESLIGAR (Figura 72).



g193669



g193670

Figura 72

6. Prima o botão 4 para LIGAR ou DESLIGAR a simulação da velocidade de teste (Figura 72).
7. Prima o botão 5 para guardar as suas definições, sair do ecrã VELOCIDADE DE TESTE e voltar ao ecrã CALIBRAR (Figura 72).

Utilização da entrada de calibração manual

Utilize o ecrã Entrada de calibração manual para ver os valores de calibração para as 3 secções do pulverizador (rampa), 2 secções do pulverizador (rampa), 1 secção do pulverizador (rampa) e a velocidade.

Importante: Estas entradas de calibração são os valores utilizados para calcular os fatores de correção de fluxo e velocidade. Não altere estes valores. Utilize os procedimentos [Calibração do fluxo \(página 16\)](#) e [Calibração da velocidade \(página 23\)](#).

1. Prima os botões 1 ou 2 no submenu CALIBRAR para navegar para a opção ENTRADA DE CALIBRAÇÃO MANUAL (Figura 73).



g193322

Figura 73

2. Prima o botão 4 para seleccionar a opção Calibração da velocidade (Figura 73).
3. Prima os botões 1 ou 2 para seleccionar a opção de velocidade ou fluxo da rampa (Figura 74).

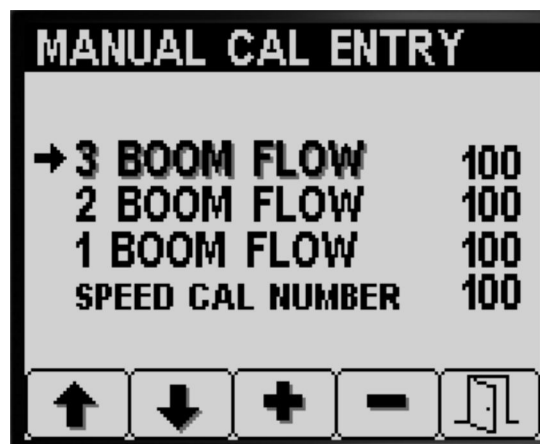

g193543

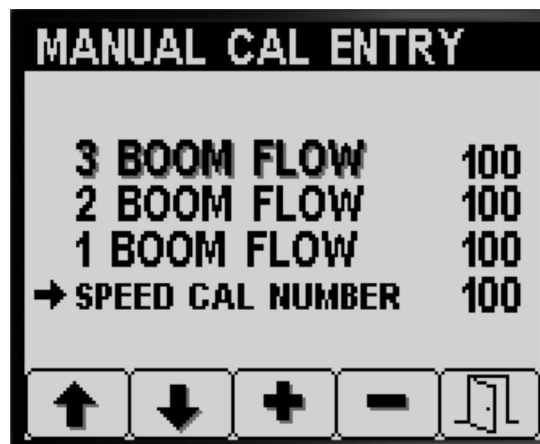

g193544

Figura 74

4. Prima os botões 3 ou 4 para alterar o valor do fator de correção (Figura 74).

- Prima o botão 5 para guardar as suas definições, sair do ecrã ENTRADA DE CALIBRAÇÃO MANUAL e voltar ao ecrã CALIBRAR (Figura 74).

Durante a operação

Ecrãs da área de pulverização no InfoCenter

Utilize os ecrãs da área para obter informações sobre o seguinte:

- Área pulverizada (acres, hectares ou 1000 pés²)
- Volume pulverizado (galões EUA ou litros)

Utilização do ecrã Área total

- Utilize o ecrã Área total para acompanhar o número total de hectares e litros que pulverizou em todas as áreas desde que as informações relativas à área total e ao volume de área total foram repostas pela última vez.
- Pode utilizar informações no ecrã Área total para controlar a quantidade de área e quantidade de químicos pulverizados na zona de trabalho.
- A informação de área total e volume total pulverizados acumula até que a reponha. Prima e mantenha premido o botão 4 para repor as informações de área total e volume total.

Importante: Repor a informação de área total e volume total no ecrã Área total repõe toda a informação de subárea e volume de subárea de subáreas ativas e inativas.

- A partir do Ecrã inicial, prima e mantenha premido momentaneamente qualquer botão para abrir a barra do menu (Figura 75 e Figura 76).



Figura 75

g194882

- Prima o botão 2 para o ecrã Área total (Figura 76).



Figura 76

Ecrã Área total

g194884

- | | |
|--------------------------------------|--|
| 1. Ícone Área total | 5. Ver ecrã Subárea |
| 2. Área total pulverizada (hectares) | 6. Volume total pulverizado (galões EUA) |
| 3. Voltar ao Ecrã inicial | 7. Repor área total e volume pulverizado |
| 4. Ver ecrã Área total | 8. Saída |

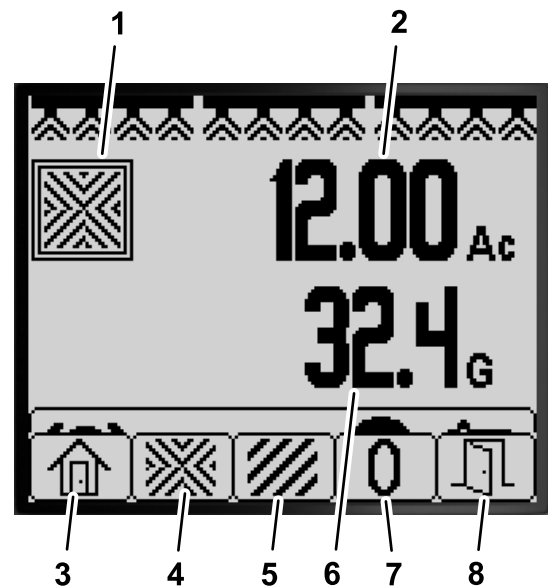
3. Utilize os botões do InfoCenter (Figura 76) para executar as seguintes ações:

- Prima o botão 1 para regressar ao Ecrã inicial.
- Prima o botão 2 para navegar para o ecrã Área total.
- Prima o botão 4 para repor a área total e o volume total pulverizado.
- Prima o botão 5 para sair da barra de menu.



Figura 77
Ecrã Subárea

g194883

Utilização do ecrã Subárea

- Pode utilizar uma subárea individual para cada trabalho de pulverizador. Pode utilizar até 20 subáreas para recolher informação do pulverizador dos trabalhos do pulverizador no local.
- Pode utilizar informação no ecrã Subárea para controlar a quantidade de área e quantidade de químicos pulverizados em cada trabalho do pulverizador no qual definiu uma subárea.
- A informação de área e volume pulverizado acumula para a subárea ativa na memória do sistema do pulverizador até que a reponha. Prima e mantenha premido o botão 4 para repor a subárea ou repor as informações sobre área total e volume total no ecrã Área total.

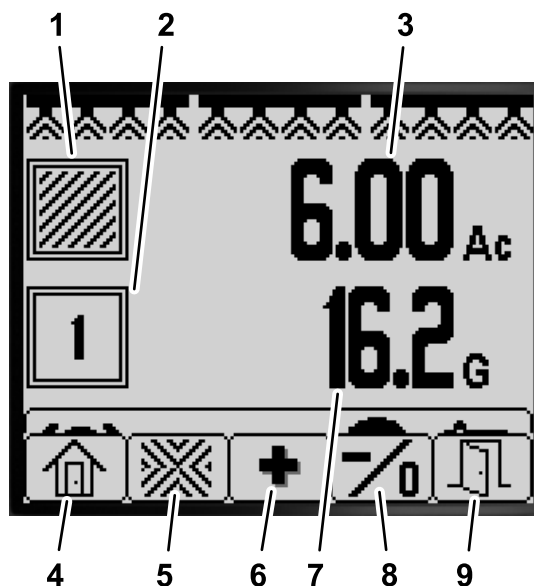
Nota: Repor a informação de área total e volume total no ecrã Área total repõe toda a informação de subárea e volume de subárea de subáreas ativas e inativas.

Nota: Se os dados do volume pulverizado e área pulverizada de uma subárea selecionada forem limpos, o sistema do pulverizador deduz esse volume pulverizado e quantidade pulverizada dos dados da área do volume total pulverizado e área total pulverizada.

- Para tornar ativa uma subárea diferente, prima e solte os botões 3 ou 4 no InfoCenter.

Importante: O número mostrado na caixa abaixo do ícone da subárea indica a subárea ativa onde as informações de área e volume estão a ser recolhidas.

- Se houver dados existentes na subárea ativa que não necessite, reponha a informação de área e volume pulverizado dessa subárea.

1. Navegue até ao menu Subárea da seguinte forma:

- | | |
|---|---|
| 1. Ícone Subárea | 6. Selecionar a subárea seguinte |
| 2. Subárea ativa | 7. Volume pulverizado na subárea ativa (litros) |
| 3. Área pulverizada na subárea ativa (hectares) | 8. Seleccione a subárea anterior; mantenha premido o botão para repor a área e o volume pulverizado para a subárea ativa. |
| 4. Voltar ao Ecrã inicial | 9. Sair |
| 5. Ver ecrã Área total | |

- A partir do Ecrã inicial, prima e mantenha premido o botão 5 para abrir a barra do menu e prima o botão 2 para seleccionar o Ecrã de subárea (Figura 77).
- A partir do ecrã Área total, prima e mantenha premido o botão 5 para abrir a barra do menu e prima o botão 3 para seleccionar o ecrã Subárea (Figura 77).

2. Utilize os botões do InfoCenter (Figura 77) para executar as seguintes ações:

- Prima o botão 1 para regressar ao Ecrã inicial.
- Prima o botão 2 para navegar para o ecrã Área total.
- Prima o botão 3 para alterar a subárea ativa para a subárea seguinte.
- **Prima e solte** o botão 4 para alterar a subárea ativa para a subárea anterior. **Prima e mantenha premido** o botão para repor a área e o volume pulverizado para a subárea ativa.
- Prima o botão 5 para sair da barra de menu.

Conselhos do InfoCenter

O conselho ao utilizador surge automaticamente no ecrã do InfoCenter quando uma função da máquina exige uma ação adicional. Por exemplo, se tentar iniciar o motor enquanto pressiona o pedal de tração, surge um ecrã de conselho a indicar que o pedal de tração tem de estar na posição PONTO MORTO.

Para cada conselho que surge, existe uma situação (por ex., arranque impedido, motor parado), um código de conselho (número), um qualificador (a causa da apresentação do conselho) e um texto no ecrã (o que é mostrado como conselho no ecrã), como se mostra na [Figura 78](#).



Figura 78

g034318

1. Texto do ecrã
2. Código de conselho
3. Prima qualquer tecla no InfoCenter para apagar o texto do ecrã.

Nota: Os conselhos não surgem no registo de erros.

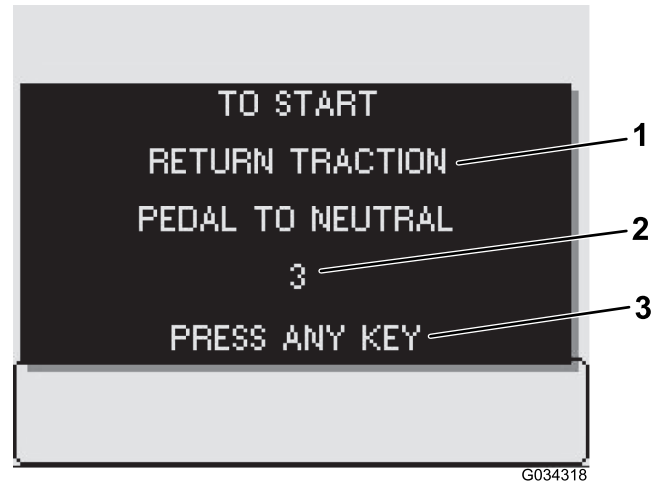
Nota: Pode limpar um conselho do ecrã ao premir qualquer uma das teclas do InfoCenter.

Consulte a tabela seguinte para identificar os conselhos do InfoCenter:

Tabela de conselhos

Condição	Código	Qualificador	Texto do ecrã
Arranque impedido	2	Interruptor da bomba ativo	To start, turn pump off (Para arrancar, desligue a bomba)
Arranque impedido	3	Não está em PONTO MORTO	To start, return traction pedal to neutral (Para arrancar, o pedal de tração tem de estar em ponto morto)
Arranque impedido	4	Fora do banco	To start, must be seated or set the parking brake (Para arrancar, tem de estar sentado ou engatar o travão de estacionamento)
Arranque impedido	5	Engate do arranque com tempo expirado	To start, rest starter (Para arrancar, pouse o arranque)
Arranque impedido	6	Bomba de lavagem ativa	To start, turn off rinse pump (Para arrancar, desligue a bomba de lavagem)
Motor parado	102	Fora do banco	Engine stop due to operator out of seat (Motor parado devido a operador fora do banco)

Tabela de conselhos (cont'd.)

Condição	Código	Qualificador	Texto do ecrã
Motor parado	103	Travão de estacionamento engatado	Engine stop due to parking brake engaged (Motor parado devido a travão de estacionamento engatado)
Arranque da bomba impedido	202	Rampa ativa	To start pump, turn booms off (Para arrancar a bomba, desligue as rampas)
Arranque da bomba impedido	203	Fora do banco e travão de estacionamento não engatado	To start pump, must be seated or set parking brake (Para arrancar a bomba, tem de estar sentado ou engatar o travão de estacionamento)
Arranque da bomba impedido	204	Arranque da bomba quando o veículo está parado	Para arrancar a bomba, mova o veículo
Arranque da bomba impedido	205	Arranque do motor	To start pump, stop cranking engine (Para ligar a bomba, desligar o motor de arranque)
Bomba desligada	206	Fora do banco	To start pump, remain seated (Para ligar a bomba, ficar sentado)
Condução impedida	302	Travão de estacionamento engatado durante a condução	Para continuar a conduzir, desengate o travão de estacionamento
Estado do depósito	402	Volume do depósito de pulverização baixo	Tank status, volume low (Estado do depósito, volume baixo)
Estado do depósito	403	Bomba de lavagem ativa	Tank status, rinse pump on (Estado do depósito, bomba de lavagem ligada)
Estado do parâmetro	502	Introduzido um valor de parâmetro errado	Parameter status, invalid value (Estado do parâmetro, valor inválido)
Estado do parâmetro	503	Um valor está fora do intervalo de valores aceites	Parameter status, invalid data defaults used (Estado do parâmetro, utilizados dados inválidos)
Rampas desligadas	802	Perda de velocidade	Booms turned off, stopped or moving too slowly (Rampas desligadas, paradas ou em movimento muito lento)
Configuração do GeoLink	902	Conflito do controlador do GeoLink	Configuração do GeoLink, verificar controladores do GeoLink
Configuração do GeoLink	903	Definições do InfoCenter	Configuração do GeoLink, verificar definições do InfoCenter
Medidor da taxa de fluxo	1002	Fluxo não detetado	Fluxímetro, fluxo não detetado
Interruptor de ponto morto	1102	Sinal do interruptor de ponto morto	Interruptor de ponto morto, movimento em ponto morto

Códigos de falha do InfoCenter

Os códigos de falha são apresentados no ecrã do InfoCenter quando ocorrer um problema no sistema eletrónico ou informático. Por exemplo, se o fusível do controlador eletrónico Toro estiver aberto, o InfoCenter apresenta o código de falha 1. Consulte a tabela de códigos de falha para obter uma lista de códigos de falha e as ações recomendadas.

Tabela de códigos de falha

ID da falha	Componente ou sistema afetado	Descrição	Ação recomendada
1	Controlador eletrónico principal Toro (TEC)	Um sinal para ou do TEC principal está fora do limite.	Contacte o seu distribuidor de assistência autorizado Toro.
2	Fusível de saída	Um fusível do TEC principal está aberto.	Substitua o fusível; Consulte o Manual do utilizador.
3	Falha do relé da alimentação principal	O relé da alimentação principal não está a fornecer corrente.	Contacte o seu distribuidor de assistência autorizado Toro.
4	Falha do sistema de carregamento	A tensão do alternador é demasiado alta ou demasiado baixa.	
14	Incompatibilidade com a versão do software	As versões do software não correspondem	
17	Motor de arranque com tempo expirado	O motor de arranque foi engatado demasiado tempo.	
18	Interruptor de ponto morto do pedal de tração	O interruptor do pedal de tração não corresponde à velocidade real.	
19	Fluxímetro	O fluxímetro não transmite sinal durante a pulverização.	Pulverize em modo manual: Contacte o seu distribuidor de assistência autorizado Toro.
41	Válvula de controlo da bomba do pulverizador	Problema elétrico do controlador TEC.	Contacte o seu distribuidor de assistência autorizado Toro.

Manutenção

Ecrãs de manutenção

1. Para aceder ao ecrã Manutenção, prima o botão 2 no ecrã Menu principal para navegar até à opção MANUTENÇÃO (Figura 79); consulte [Acesso ao ecrã Menu principal \(página 5\)](#).



Figura 79

g192026

2. Prima o botão 4 para seleccionar o submenu MANUTENÇÃO (Figura 79).

Este ecrã mostra e permite-lhe mostrar horas e informações sobre a taxa de fluxo.

Verificação das horas de manutenção

1. Prima o botão 1 ou 2 no ecrã Manutenção até encontrar a opção HORAS (Figura 80).



Figura 80

g192029

2. Prima o botão 4 para seleccionar a entrada Horas (Figura 80).

3. Utilize as informações do contador (Figura 81) indicadas no ecrã para determinar o seguinte:

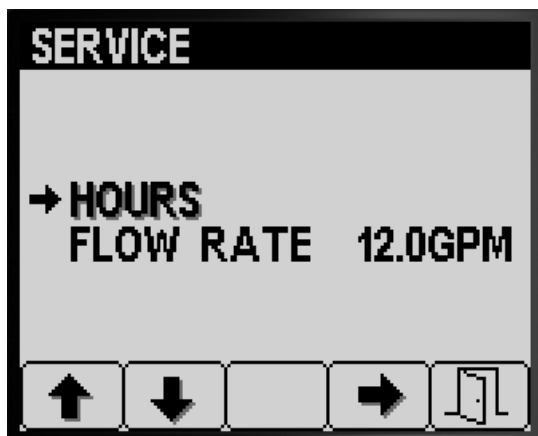

Figura 81

g192028

- O número de horas que a chave esteve na posição LIGAR.
- O número de horas até à próxima manutenção.
- O número de horas que a bomba do pulverizador trabalhou.

4. Para repor as horas de todas as informações do contador, prima o botão 3 (Figura 81).
5. Prima o botão 5 para sair do ecrã HORAS e voltar ao ecrã MANUTENÇÃO (Figura 81).

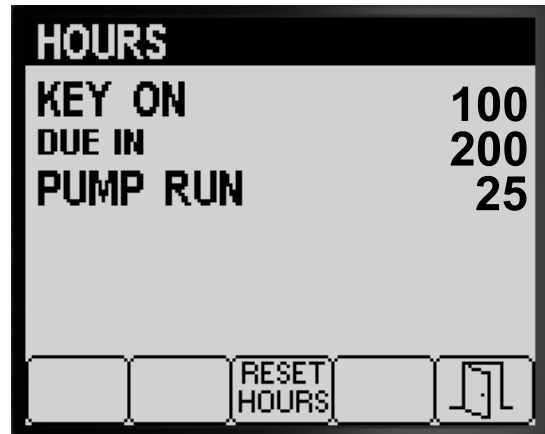
Verificação da taxa de fluxo

Enquanto a bomba do pulverizador estiver a trabalhar, veja a taxa de fluxo (Figura 82) medida pelo fluxímetro nas seguintes unidades de medida:



Figura 82

g192027

- Galões por minuto
- Litros por minuto

Prima o botão 5 para sair do ecrã MANUTENÇÃO e voltar ao ecrã MENU PRINCIPAL (Figura 82).

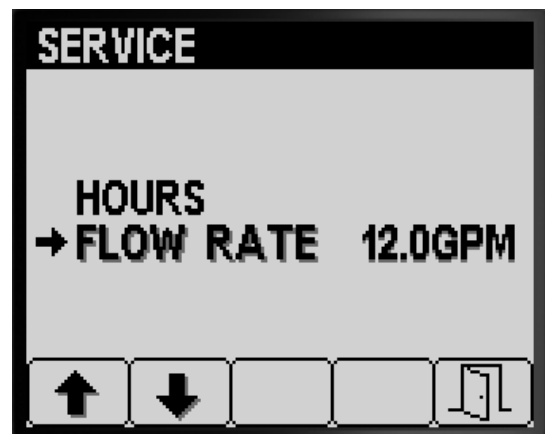
Ecrãs de diagnóstico

1. Para aceder ao ecrã Diagnóstico, prima os botões 1 ou 2 no ecrã Menu principal para navegar até à opção DIAGNÓSTICO (Figura 83); consulte [Acesso ao ecrã Menu principal](#) (página 5).



Figura 83

g192025

2. Prima o botão 4 para seleccionar o submenu DIAGNÓSTICO (Figura 83).

Este ecrã mostra e permite-lhe mostrar informações de entrada, saída e erro.

Verificação do relatório de entrada/saída

1. Prima o botão 1 ou 2 no ecrã Diagnóstico até encontrar a opção ENTRADA/SAÍDA (Figura 84).



Figura 84

g192031

2. Prima o botão 3 para seleccionar a entrada ENTRADA/SAÍDA (Figura 84).

3. Utilize os botões 1 ou 2 para navegar para e rever as informações de estado relativas a entradas e saídas do sistema do pulverizador (Figura 85).

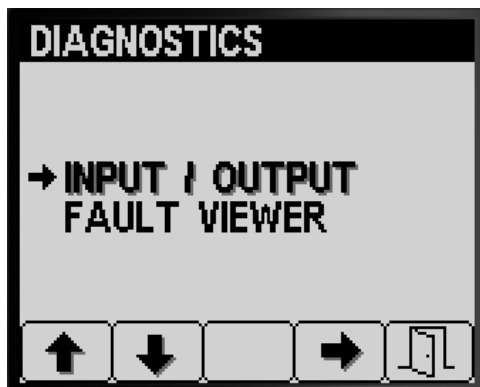

Figura 85

g192033

4. Prima o botão 5 para sair do ecrã ENTRADA/SAÍDA e voltar ao ecrã DIAGNÓSTICO (Figura 84).

Verificação das falhas do sistema do pulverizador

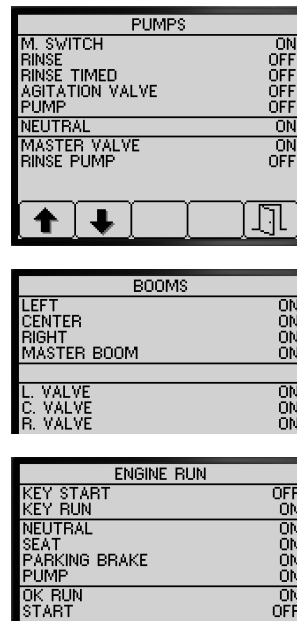
1. Prima o botão 1 ou 2 no ecrã Diagnóstico até encontrar a opção VISUALIZADOR DE FALHAS (Figura 86).



Figura 86

g192030

2. Prima o botão 3 para seleccionar a entrada VISUALIZADOR DE FALHAS (Figura 86).

- Reveja o visualizador de falhas relativo às falhas geradas pelo sistema do pulverizador (Figura 87).

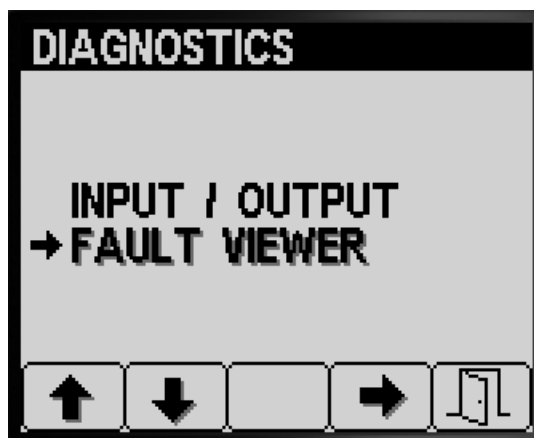
Nota: Se o visualizador apresentar falhas, entre em contacto com o representante de assistência autorizado da Toro.



Figura 87

g192032

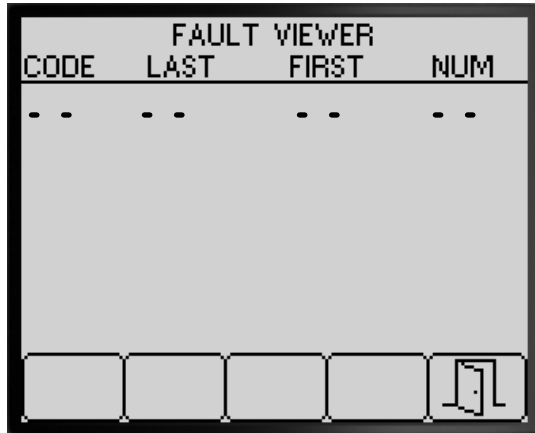

Figura 89

g192034

- Prima o botão 5 para sair do ecrã VISUALIZADOR DE FALHAS e voltar ao ecrã DIAGNÓSTICO (Figura 87).

Ecrãs Acerca

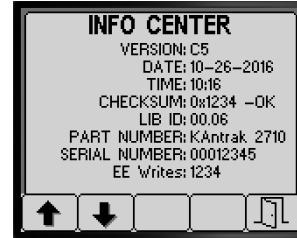
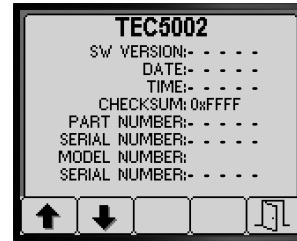
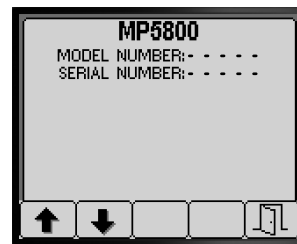
- Para aceder ao ecrã Acerca, prima os botões 1 ou 2 no ecrã MENU PRINCIPAL para navegar para a opção ACERCA (Figura 88).



Figura 88

g192023

- Prima os botões 1 ou 2 para percorrer o ecrã Informações da máquina, o ecrã Informações do controlador TEC ou o ecrã Informações do InfoCenter (Figura 89).
- Prima o botão 5 para sair do ecrã ACERCA e voltar ao ecrã DIAGNÓSTICO (Figura 87).

- Prima o botão 4 para seleccionar o submenu Acerca (Figura 88).

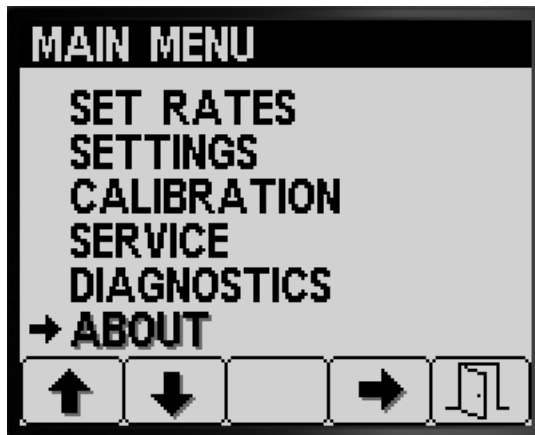

Count on it.