



Count on it.

Form No. 3461-160 Rev B

Podręcznik operatora

Kompaktowy nośnik narzędzi TX 700 z wąskimi gąsienicami

Model nr 22351—Numer seryjny 40000000 i wyższe

Model nr 22352—Numer seryjny 40000000 i wyższe

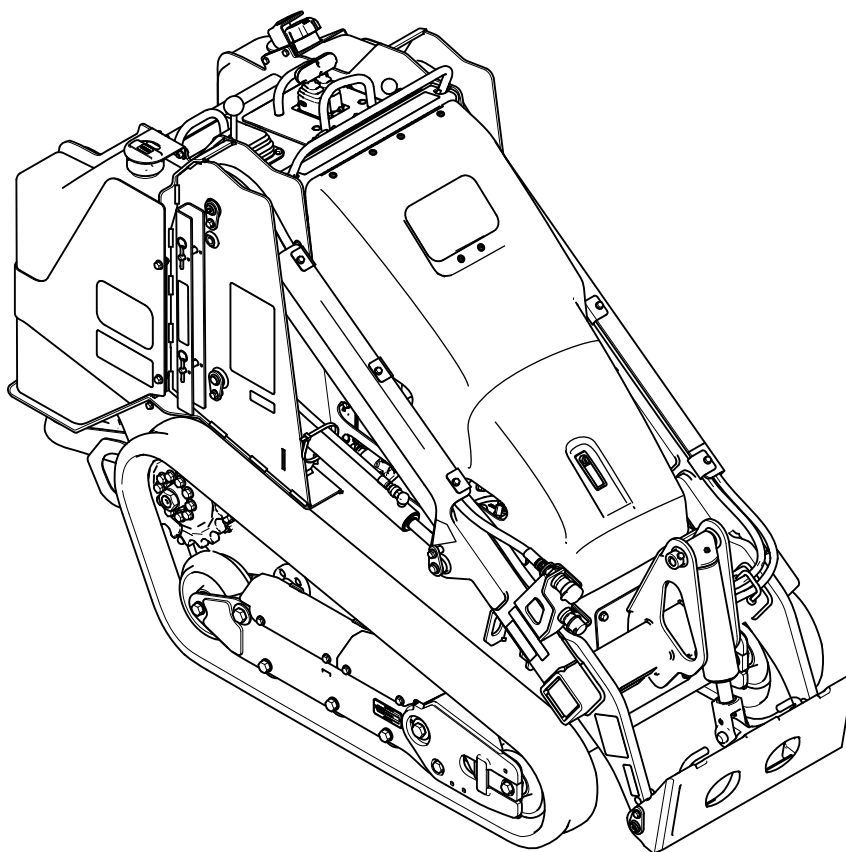

Ten produkt jest zgodny z odpowiednimi dyrektywami europejskimi. Szczegółowe informacje można znaleźć w osobnej deklaracji zgodności produktu (DOC) dotyczącej tego wyrobu.

Stosowanie lub eksploataowanie w obszarach zalesionych, zakrzewionych lub trawiastych silnika bez działającego tłumika z iskrochronem według punktu 4442 kodeksu dotyczącego ochrony dóbr publicznych stanu Kalifornia lub silnika zaprojektowanego z myślą o ochronie przeciwpożarowej i odpowiednio wyposażonego oraz utrzymywanego jest naruszeniem punktu 4442 lub 4443 tegoż kodeksu.

Dołączona instrukcja obsługi silnika zawiera informacje dotyczące wymagań amerykańskiej Agencji Ochrony Środowiska (EPA) oraz prawa stanu Kalifornia dotyczącego kontroli emisji w systemach emisji, konserwacji i gwarancji. Egzemplarze zastępcze zamówić można u producenta silnika.

⚠ OSTRZEŻENIE

KALIFORNIA

Propozycja 65 ostrzeżenie

Układ wydechowy silnika wysokoprężnego i niektóre jego elementy mogą być przyczyną powstawania raka, chorób układu oddechowego i innych schorzeń.

Bieguny akumulatora, listwy zaciskowe i podobne elementy zawierają ołów i związki ołowiu, substancje chemiczne uznane przez stan Kalifornia za rakotwórcze i powodujące zaburzenia rozrodu. Myj ręce po kontakcie z nimi.

Użycie tego produktu może skutkować narażeniem się na działanie związków chemicznych uznanych w Stanie Kalifornia za wywołujące raka, uszkodzenia płodu lub działające szkodliwie dla rozrodczości.

Używanie produktu w celach niezgodnych z jego przeznaczeniem może okazać się niebezpieczne dla operatora i osób postronnych.

Należy przeczytać uważnie poniższe informacje, aby poznać zasady właściwej obsługi i konserwacji urządzenia, nie uszkodzić go i uniknąć obrażeń ciała. Odpowiedzialność za prawidłowe i bezpieczne użytkowanie produktu spoczywa na użytkowniku.

Odwiedź www.Toro.com w kwestiach dotyczących materiałów szkoleniowych z zakresu bezpieczeństwa oraz eksploatacji produktu, informacji na temat akcesoriów, pomocy w znalezieniu autoryzowanego sprzedawcy lub rejestracji urządzenia.

Aby skorzystać z serwisu, zakupić oryginalne części Toro lub uzyskać dodatkowe informacje, należy skontaktować się z autoryzowanym przedstawicielem serwisowym lub biurem obsługi klienta firmy Toro. Przygotuj numer modelu i numer seryjny produktu. **Rysunek 1** przedstawia położenie oznaczenia modelu oraz numeru seryjnego na urządzeniu. Zapisz te numery w przeznaczonym do tego miejscu na niniejszej stronie.

Ważne: Urządzeniem mobilnym zeskanuj kod QR na tabliczce z numerem seryjnym (jeżeli występuje), aby uzyskać informacje o gwarancji, częściach zamiennych i innych kwestiach związanych z produktem.

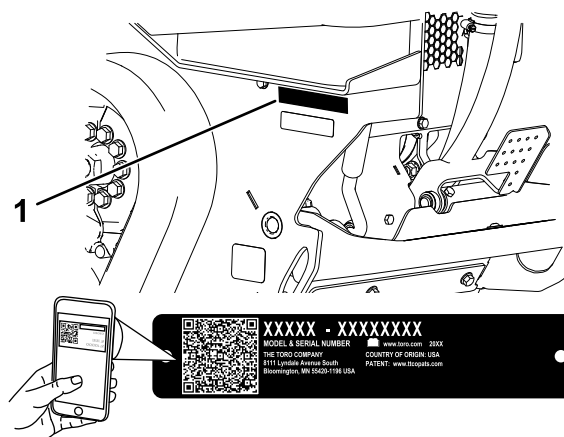

Rysunek 1

g367614

1. Położenie numeru modelu i numeru seryjnego

Model nr _____
Numer seryjny _____

Niniejsza instrukcja zawiera opis potencjalnych zagrożeń, a zawarte w niej ostrzeżenia zostały oznaczone symbolem ostrzegawczym (**Rysunek 2**), który sygnalizuje niebezpieczeństwo mogące

Wprowadzenie

Ta maszyna jest kompaktowym nośnikiem narzędzi przeznaczonym do wykonywania różnorodnych zadań związanych z robotami ziemnymi i przenoszeniem materiałów podczas prac budowlanych i prac związanych z kształtowaniem terenów zielonych. Zaprojektowana została do pracy z różnorodnymi typami osprzętu, z których każdy wykonuje określoną funkcję. Maszyna przeznaczona jest do eksploatacji w temperaturach od -18 do 38°C (od 0 do 100°F).

spowodować poważne obrażenia lub śmierć w razie zlekceważenia zalecanych środków ostrożności.



Rysunek 2

Symbol ostrzegawczy

g000502

W niniejszej instrukcji występują dwa słowa podkreślające wagę informacji. **Ważne** zwraca uwagę na szczególne informacje techniczne, a **Uwaga** podkreśla informacje ogólne wymagające szczególnej uwagi.

Spis treści

Bezpieczeństwo	4
Ogólne wskazówki dotyczące bezpieczeństwa	4
Naklejki informacyjne i ostrzegawcze	5
Przegląd produktu	11
Elementy sterowania	12
Wyświetlacz komunikatów	15
Specyfikacje	16
Osprzęt/akcesoria	16
Przed rozpoczęciem pracy	16
Bezpieczeństwo przed rozpoczęciem pracy	16
Dolewanie paliwa	17
Wykonywanie codziennych czynności konserwacyjnych	19
W czasie pracy	19
Bezpieczeństwo w czasie pracy	19
Uruchamianie silnika	21
Kierowanie urządzeniem	22
Zatrzymywanie silnika	22
Używanie osprzętu	22
Po pracy	24
Bezpieczeństwo po pracy	24
Uwalnianie maszyny, która ugrzęzła	25
Przemieszczanie niesprawnej maszyny	25
Przewożenie maszyny na przyczepie	26
Podnoszenie maszyny	28
Konserwacja	29
Zasady bezpieczeństwa podczas konserwacji	29
Zalecany harmonogram konserwacji	30
Przed wykonaniem konserwacji	31
Używanie blokad siłowników	31
Dostęp do elementów wewnętrznych	31
Smarowanie	34
Smarowanie maszyny	34
Konserwacja silnika	34
Bezpieczeństwo obsługi silnika	34

Serwisowanie filtra powietrza	34
Wymiana oleju silnikowego	36
Konserwacja układu paliwowego	39
Osuszanie separatora wody	39
Wymiana filtra separatora wody	39
Wymiana przepływowego filtra paliwa	40
Sprawdzanie przewodów i połączeń paliwowych	40
Odpowietrzanie układu paliwowego	41
Opróżnianie zbiornika(ów) paliwa	41
Konserwacja instalacji elektrycznej	41
Bezpieczna praca przy instalacji elektrycznej	41
Korzystanie z odłącznika akumulatora	41
Serwisowanie akumulatora	42
Uruchamianie silnika za pomocą kabli rozruchowych	44
Konserwacja bezpieczników	46
Konserwacja układu napędowego	47
Serwisowanie gąsienic	47
Konserwacja układu chłodzenia	50
Bezpieczeństwo układu chłodzenia	50
Serwisowanie układu chłodzenia	50
Konserwacja hamulców	52
Sprawdzanie hamulca postojowego	52
Konserwacja pasków napędowych	52
Sprawdzanie naciągu paska alternatora	52
Konserwacja elementów sterowania	53
Regulacja dźwigni sterujących	53
Konserwacja instalacji hydraulicznej	53
Bezpieczeństwo układów hydraulicznych	53
Rozładowywanie ciśnienia hydraulicznego	53
Specyfikacja oleju hydraulicznego	54
Sprawdzanie poziomu oleju hydraulicznego	54
Wymiana filtra oleju hydraulicznego	55
Wymiana płynu hydraulicznego	55
Czyszczenie	56
Usuwanie zanieczyszczeń	56
Mycie maszyny	56
Czyszczenie podwozia	57
Przechowywanie	58
Bezpieczeństwo przy przechowywaniu	58
Przechowywanie	58
Rozwiązywanie problemów	59

Bezpieczeństwo

Maszyna została zaprojektowana zgodnie z normą EN 20474-15:2019.

Ogólne wskazówki dotyczące bezpieczeństwa

▲ NIEBEZPIECZEŃSTWO

W strefie prowadzonych prac mogą znajdować się podziemne instalacje mediów komunalnych. Dokopanie się do nich może doprowadzić do porażenia prądem lub wybuchu.

Należy oznaczyć podziemne instalacje znajdujące się na danym terenie i nie kopać w oznaczonych obszarach. Skontaktuj się z lokalną firmą wykonującą oznakowania lub przedsiębiorstwem komunalnym w celu oznakowania terenu (dla przykładu na terenie USA krajowa usługa wykonywania znakowań jest dostępna pod numerem 811, natomiast w Australii – pod numerem 1100).

Przestrzegaj wszystkich zasad bezpieczeństwa, aby zapobiec poważnym obrażeniom ciała lub śmierci.

- Nie przekraczaj zalecanej znamionowej wartości obciążenia, ponieważ maszyna może stać się niestabilna, co może spowodować utratę panowania nad nią.
- Nie przewoź ładunku z uniesionymi ramionami maszyny; zawsze przewoź ładunki blisko podłoża.
- Zbocza są głównym czynnikiem powodującym utratę kontroli i przewracanie się maszyny, co może skutkować poważnymi obrażeniami ciała lub śmiercią. **Użytkowanie maszyny na terenach pochyłych lub nierównych wymaga dodatkowej uwagi.**
- **W górę i w dół zbocza należy jeździć maszyną tak, aby jej cięższa strona była skierowana pod górę, a lżejsza znajdowała się bliżej ziemi.** Osprzęt wpływa na zmianę rozkładu ciężaru. Pusta łyżka sprawia, że tylna część maszyny jest stroną cięższą, a pełna sprawia, że cięższą stroną jest przednia część maszyny. Większość pozostałego osprzętu sprawia, że przód maszyny jest cięższy niż jej tył.
- Na obszarze pracy należy oznaczyć instalacje podziemne i inne obiekty i nie kopać w oznaczonych obszarach.
- Przed pierwszym uruchomieniem silnika należy zapoznać się z niniejszą *instrukcją obsługi*.

- Podczas obsługi maszyny zachowaj pełne skupienie. Nie podejmuj żadnych rozpraszających czynności – w przeciwnym razie możesz spowodować obrażenia lub wyrządzić szkody w mieniu.
- Użytkowanie maszyny przez dzieci lub osoby nieprzeszkolone jest zabronione.
- Ręce i nogi operatora muszą znajdować się w bezpiecznej odległości od ruchomych części i ruchomego osprzętu.
- Zabronione jest używanie maszyny bez założonych i działających osłon oraz innych urządzeń ochronnych.
- Nie zezwalaj osobom postronnym ani dzieciom na podchodzenie w pobliże obszaru pracy.
- Przed serwisowaniem, dolewaniem paliwa lub odblokowywaniem tunelu wyrzutowego należy zatrzymać maszynę, wyłączyć silnik i wyjąć kluczyk.

Nieprawidłowe używanie tej maszyny może być przyczyną obrażeń. Aby zmniejszyć ryzyko urazu, należy postępować zgodnie z niniejszymi instrukcjami bezpieczeństwa i zawsze zwracać uwagę na symbol dotyczący bezpieczeństwa ▲, który oznacza: uwaga, ostrzeżenie lub niebezpieczeństwo – instrukcja dotycząca bezpieczeństwa osobistego. Nieprzestrzeganie powyższych zasad może doprowadzić do obrażeń ciała lub do śmierci.

Naklejki informacyjne i ostrzegawcze



Etykiety dotyczące bezpieczeństwa oraz instrukcje są wyraźnie widoczne dla operatora i znajdują się w pobliżu wszystkich miejsc potencjalnego zagrożenia. Uszkodzone i brakujące etykiety należy wymienić.



Symbole akumulatora

Na akumulatorze występują niektóre lub wszystkie z tych symboli.

- | | |
|--|---|
| 1. Zagrożenie wybuchem. | 6. Nie dopuszczaj osób postronnych w pobliżu akumulatora. |
| 2. Unikaj ognia, otwartego płomienia lub palenia tytoniu | 7. Stosować środki ochrony wzroku, gazy wybuchowe mogą spowodować ślepotę i inne obrażenia. |
| 3. Zagrożenie oparzeniem substancją żrącą lub chemiczną. | 8. Kwas akumulatora może spowodować ślepotę lub poważne oparzenia. |
| 4. Stosować środki ochrony wzroku. | 9. Natychmiast przemyj oczy wodą i niezwłocznie zasięgnij pomocy medycznej. |
| 5. Przeczytaj <i>Instrukcję obsługi</i> . | 10. Zawiera ołów; nie wyrzucać; |

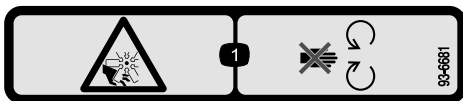

93-6681

decal93-6681

1. Ryzyko skaleczenia / utraty kończyny; wentylator – należy trzymać się z dala od części ruchomych.

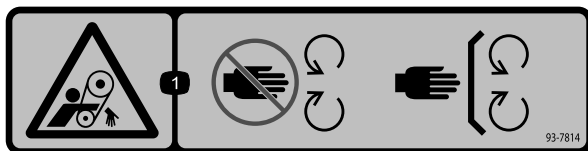

93-7814

decal93-7814

1. Ryzyko wciągnięcia, pasek – zachowaj odpowiednią odległość od części ruchomych; wszystkie zabezpieczenia i osłony muszą znajdować się na swoim miejscu.



93-9084

decal93-9084

1. Punkt podnoszenia



115-2047

decal115-2047

1. Ostrzeżenie – nie dotykaj gorącej powierzchni.

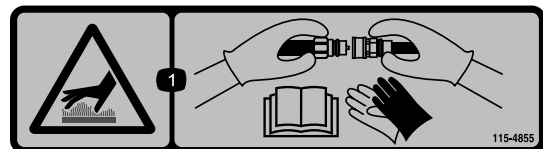

115-4855

decal115-4855

1. Gorąca powierzchnia/ryzyko poparzenia – w razie dotyknięcia złączy hydraulicznych załóż rękawice ochronne i przeczytaj w *Podręczniku użytkownika* rozdziały dotyczące posługiwania się elementami układu hydraulicznego.



115-4858

decal115-4858

1. Niebezpieczeństwo zmiążdżenia dłoni i stóp – zamontuj blokadę siłownika.



115-4865

decal115-4865

1. Chłodziwo silnika
2. Przeczytaj *instrukcję obsługi*.



117-3276

decal117-3276

1. Płyn chłodzący silnik pod ciśnieniem
2. Ryzyko wybuchu – przeczytaj *instrukcję obsługi*.
3. Ostrzeżenie – nie dotykaj gorącej powierzchni.
4. Ostrzeżenie – przeczytaj *Instrukcję obsługi*.

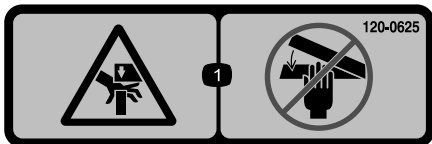

120-0625

decal120-0625

1. Punkt stwarzający ryzyko zmiążdżenia ręki – nie zbliżaj rąk.

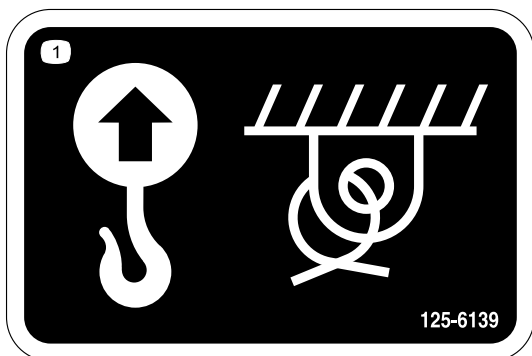

125-6139

decal125-6139

1. Punkt podnoszenia i mocowania maszyny

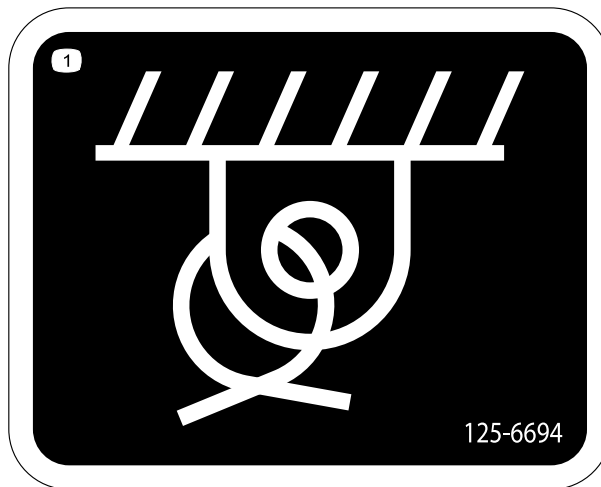

125-6694

decal125-6694

1. Punkt mocowania

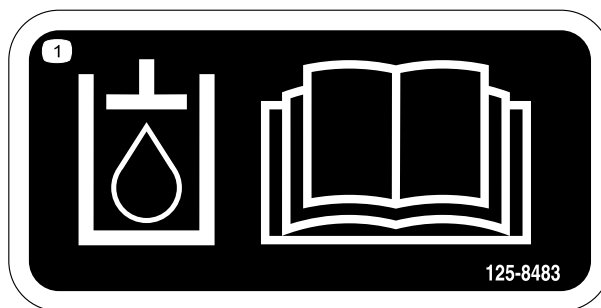

125-8483

decal125-8483

1. Płyn hydrauliczny; przeczytaj *Instrukcję obsługi*.

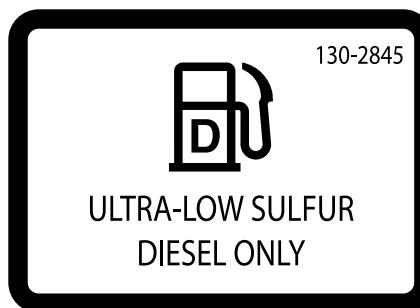

130-2845

decal130-2845

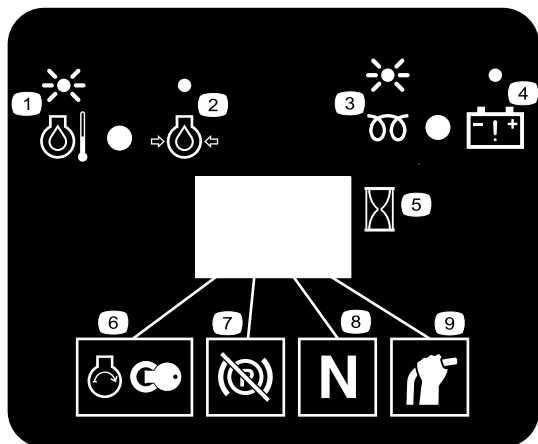

decal130-7637

130-7637

- | | |
|--|---|
| 1. Migająca kontrolka – temperatura cieczy chłodzącej silnik | 6. Uruchomienie silnika |
| 2. Zapalona kontrolka – ciśnienie oleju silnikowego | 7. Hamulec postojowy rozłączony |
| 3. Migająca kontrolka – świeca żarowa | 8. Położenie neutralne napędu jezdowego |
| 4. Zapalona kontrolka – ostrzeżenie o ładowaniu akumulatora | 9. Położenie neutralne dźwigni hydrauliki pomocniczej |
| 5. Licznik motogodzin | |



decal131-0709

131-0709

- | | |
|---------------------------------|----------------------------------|
| 1. Hamulec postojowy – włączony | 2. Hamulec postojowy – wyłączony |
|---------------------------------|----------------------------------|

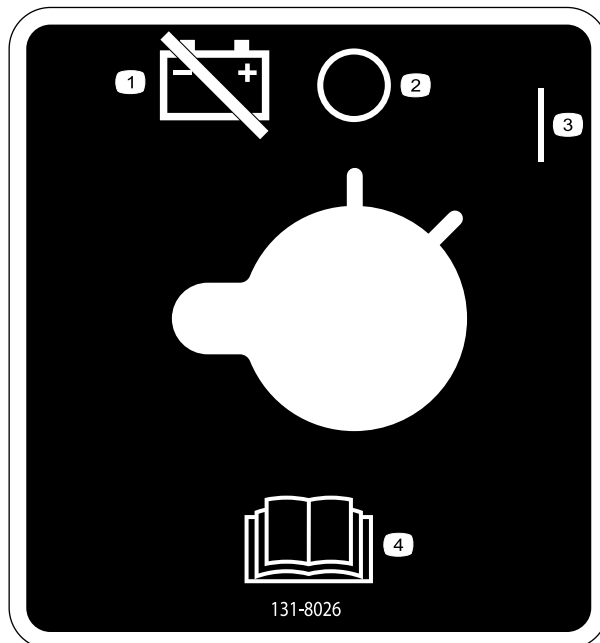

decal131-8026

131-8026

- | | |
|--------------------------|---|
| 1. Odłącznik akumulatora | 3. Włącz |
| 2. Wyłącz | 4. Przeczytaj <i>Instrukcję obsługi</i> . |

⚠ WARNING: Cancer and Reproductive Harm - www.P65Warnings.ca.gov. For more information, please visit www.ttcocaprop65.com
CALIFORNIA SPARK ARRESTER WARNING
 Operation of this equipment may create sparks that can start fires around dry vegetation. A spark arrester may be required. The operator should contact local fire agencies for laws or regulations relating to fire prevention requirements.

133-8062

decal133-8062

133-8062

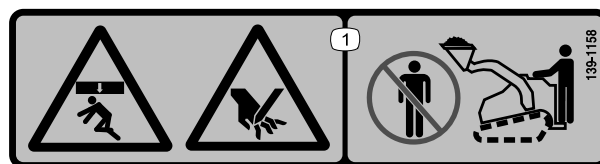

decal139-1158

139-1158

1. Ryzyko zmiążdżenia od góry i przygniecenia — nie zbliżaj się do czerpaka i ramion załadowniczych.

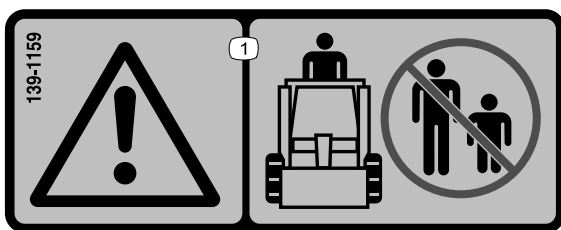

decal139-1159

139-1159

1. Uwaga — osoby postronne powinny się odsunąć.

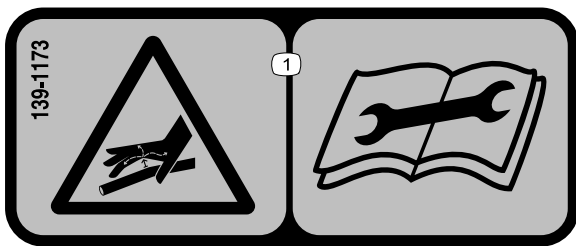

decal139-1173

139-1173

1. Zagrożenie wysokim ciśnieniem płynu, który może dostać się do organizmu – przed przystąpieniem do konserwacji zapoznaj się z *Instrukcją obsługi*.

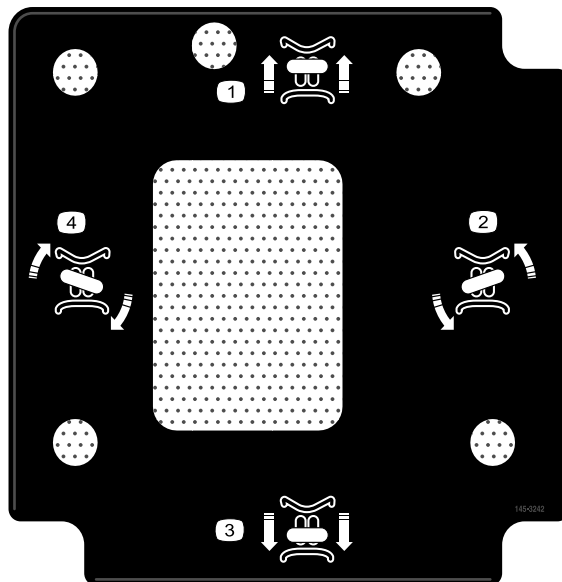

145-3242

145-3242

1. Jazda do przodu
2. Skręt w lewo
3. Jazda do tyłu
4. Skręt w prawo

TX700 [22351, 22351G & 22352]

1									
2		12		13		14		15	
5		AP C-J-4 SAE 10W-30 / SAE 15W-40	3,6 QTS, 3,4 L	250	250				A) 135-4181
11		TORO PREMIUM HYD FLUID	10 GALS, 37,8 L	500	250				B) 75-1310
9					500				C) 108-3811
6					500				D) 110-9049
3		> 14 F #2-D S15 < 14 F #1-D S15	5,5 GALS, 20,8 L		500				E) 98-7612
8		50/50 ANTIFREEZE	5,2 QTS, 4,9 L	500					
10					500				F) 140-7179

140-5792

decal140-5792

140-5792

1. Przeczytaj *Instrukcję obsługi*.
2. Sprawdzaj co 8 godzin.
3. Olej napędowy
4. Punkty smarowania
5. Olej silnikowy
6. Odwadniacz paliwa
7. Filtr oleju hydraulicznego
8. Chłodziwo silnika
9. Filtr powietrza dolotowego
10. Naprężenie paska
11. Olej hydrauliczny
12. Specyfikacja oleju
13. Pojemność
14. Częstotliwość wymiany oleju (godziny)
15. Częstotliwość wymiany filtra (godziny)

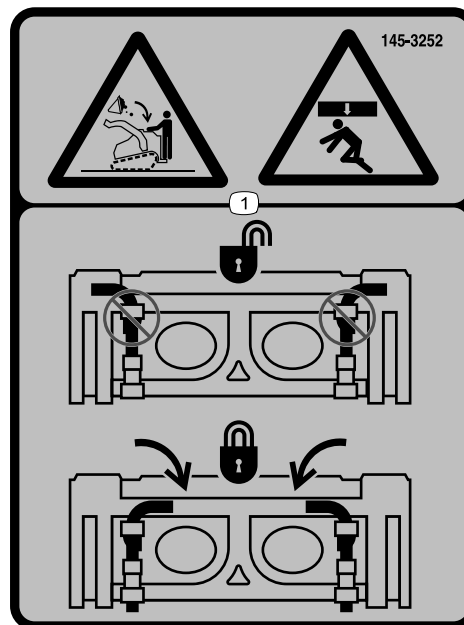

145-3252

145-3252

1. Ryzyko zmiążdżenia przez przedmioty spadające z góry – upewnij się, że sworznie szybkozłączne są w położeniu zablokowanym.

decal145-3252

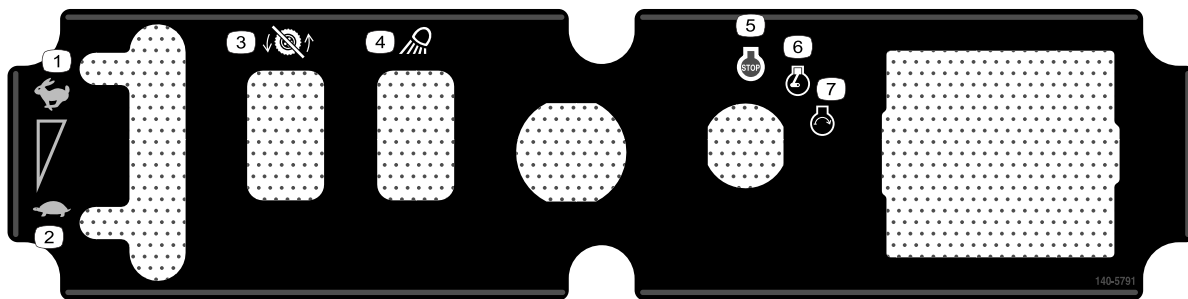

140-5791

decal140-5791

- | | |
|--------------------|-------------------------|
| 1. Szybko | 5. Uruchomienie silnika |
| 2. Wolno | 6. Praca silnika |
| 3. Napęd wyłączony | 7. Wyłączenie silnika |
| 4. Światło robocze | |



145-0637

decal145-0637

- | | |
|--|---|
| 1. Ostrzeżenie – przeczytaj <i>Instrukcję obsługi</i> . | 7. Niebezpieczeństwo odcięcia lub zranienia dłoni lub stopy – odczekaj, aż wszystkie ruchome części zatrzymają się, nie zbliżaj się do ruchomych części oraz dopilnuj, aby wszystkie osłony i zabezpieczenia były na swoim miejscu. |
| 2. Ostrzeżenie – przed przystąpieniem do użytkowania maszyny należy odbyć odpowiednie szkolenie. | 8. Ryzyko wybuchu, ryzyko porażenia prądem – przed rozpoczęciem pracy na obszarze skontaktuj się z lokalną firmą zarządzającą instalacjami. |
| 3. Ostrzeżenie – należy stosować ochronniki słuchu. | 9. Niebezpieczeństwo zmiążdżenia – podczas użytkowania maszyny nie zbliżaj się do osprzętu; dopilnuj, aby osoby postronne nie zbliżały się do maszyny. |
| 4. Ostrzeżenie — przed opuszczeniem maszyny załącz hamulec postojowy, opuść osprzęt na podłoże, wyłącz silnik i wyjmij kluczyk zapłonu. | 10. Ryzyko przewrócenia — na pochyłości nachylonej w górę lub w dół zawsze jedź z opuszczonym osprzętem, nigdy nie jedź na pochyłości z uniesionym osprzętem; pracuj zawsze z ciężkim końcem maszyny skierowanym pod górę; ładunki przewoź nisko; nigdy nie poruszaj gwałtownie dźwigniami sterującymi; wykonuj jednostajny, płynny ruch. |
| 5. Przewody wysokiego napięcia, ryzyko porażenia prądem – przed użytkowaniem maszyny sprawdź, czy na obszarze pracy znajdują się linie energetyczne. | 11. Ryzyko przewrócenia – nie wykonuj gwałtownych skrętów; przed rozpoczęciem cofania sprawdź obszar za maszyną. |
| 6. Niebezpieczeństwo zmiążdżenia – zainstaluj blokady siłowników; przed przystąpieniem do czynności konserwacyjnych lub serwisowych zapoznaj się z <i>Instrukcją obsługi</i> . | |



decal145-0638

145-0638

- | | |
|--|----------------------------|
| 1. Osprzęt hydrauliczny – do przodu; zablokuj przepływ płynu hydraulicznego pedałem. | 4. Obniż osprzęt. |
| 2. Osprzęt hydrauliczny – do tyłu; zablokuj przepływ płynu hydraulicznego pedałem. | 5. Odchyl osprzęt do tyłu. |
| 3. Odchyl osprzęt do przodu. | 6. Podnieś osprzęt. |

Przegląd produktu

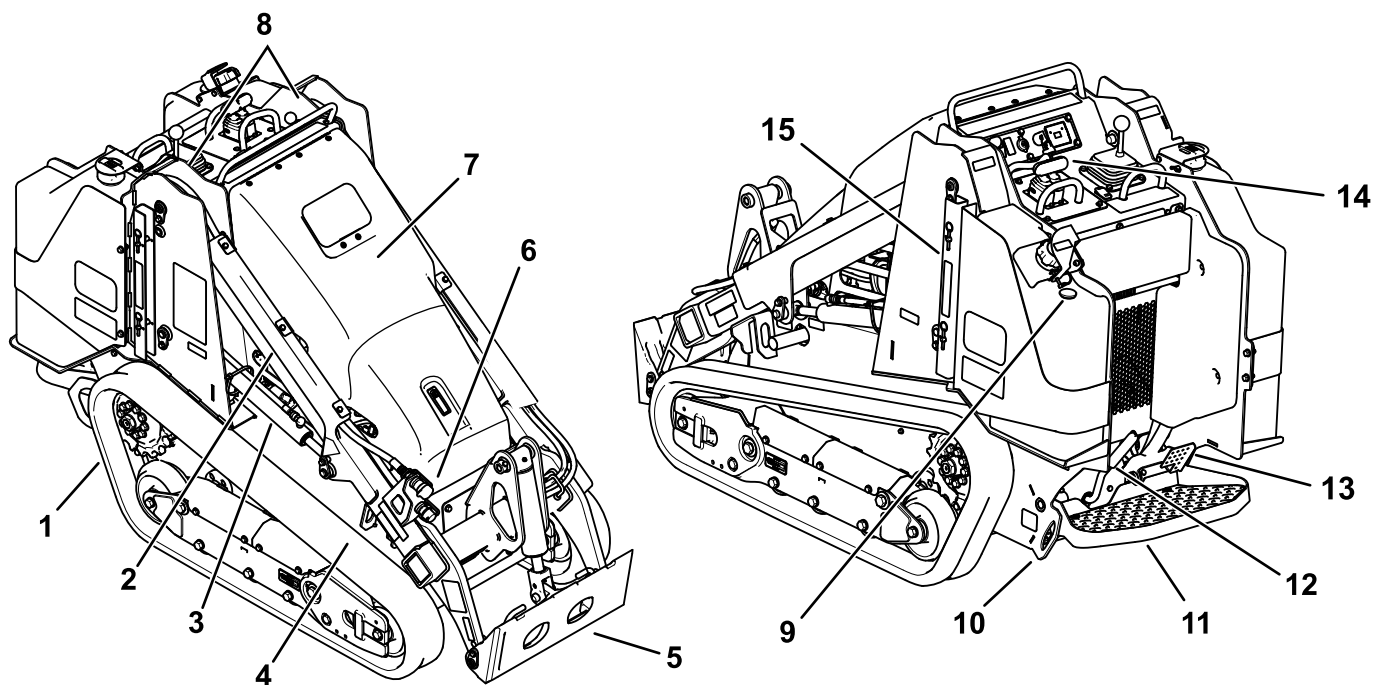

Rysunek 3

g411227

- | | | |
|----------------------------------|------------------------------------|--|
| 1. Gąsienica | 6. Łączniki hydrauliki pomocniczej | 11. Platforma operatora |
| 2. Ramię ładowarki | 7. Pokrywa silnika | 12. Hamulec ręczny |
| 3. Siłownik podnoszenia | 8. Punkt podnoszenia | 13. Pedał blokady hydrauliki pomocniczej |
| 4. Ucho do mocowania/podnoszenia | 9. Wskaźnik poziomu paliwa | 14. Panel sterowania |
| 5. Płyta montażowa | 10. Ucho mocujące | 15. Blokada siłownika |

Elementy sterowania

Zanim uruchomisz silnik i rozpoczniesz pracę z zespołem jezdnym, zapoznaj się ze wszystkimi elementami sterowania.

Panel sterowania

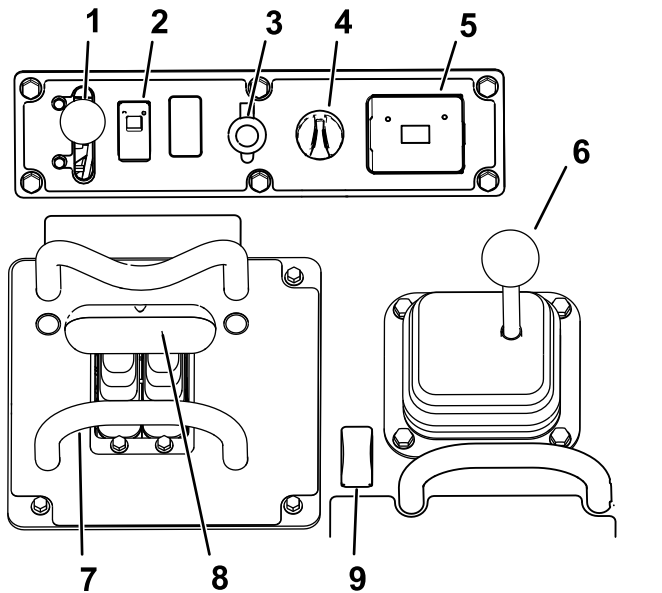

Rysunek 4

- | | |
|--|--|
| 1. Dźwignia przepustnicy | 6. Dźwignia uniesienia ramion/przechyłu osprzętu |
| 2. Przełącznik włączania napędu jezdnych | 7. Dźwignia wzorcowy |
| 3. Gniazdo zasilania | 8. Dźwignia sterująca napędem jezdnych |
| 4. Przełącznik kluczykowy | 9. Przełącznik hydrauliki pomocniczej |
| 5. Licznik godzin | 10. Blokada zaworu ładowarki |

Przełącznik kluczykowy

Przełącznik kluczykowy, używany do uruchamiania i wyłączenia silnika, ma trzy pozycje: WYŁĄCZENIE, PRACĄ ROZRUCH.

Dźwignia przepustnicy

Przestaw do przodu, aby zwiększyć obroty silnika lub do tyłu, aby zmniejszyć.

Drażek wzorcowy

Podczas kierowania zespołem jezdym należy skorzystać z drążka wzorcowego jako uchwytu i punktu podparcia, aby sterować dźwignią sterującą zespołem jezdym oraz dźwignią hydrauliki pomocniczej. Aby zapewnić płynną, kontrolowaną pracę, podczas obsługi maszyny nie należy zdejmować dłoni z drążków wzorcowych.

Przełącznik włączania napędu jezdnych

Podczas uruchamiania maszyny sterowanie napędem jezdym jest automatycznie wyłączone. Po uruchomieniu maszyny przełącz przełącznik włączania napędu jezdnych, aby użyć sterowania napędem jezdym.

Dźwignia sterująca napędem jezdym

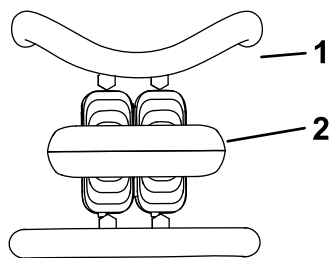

Rysunek 5

1. Drażek wzorcowy
2. Dźwignia sterująca napędem jezdym

- Aby jechać do przodu, ustaw dźwignię sterowania zespołem jezdym do przodu.

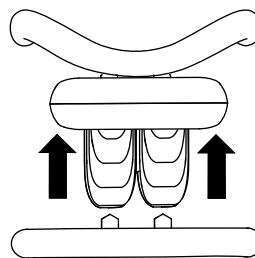

Rysunek 6

- Aby jechać do tyłu, ustaw dźwignię sterowania zespołem jezdym do tyłu.

Ważne: Podczas cofania spoglądaj do tyłu, zwracając uwagę na przeszkody, i trzymaj obie dłonie na drążku wzorcowym.

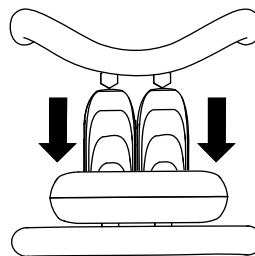

Rysunek 7

- Aby skręcić w prawo, obróć dźwignię sterowania zespołem jezdny w prawo.

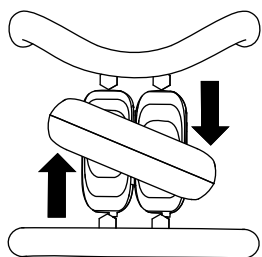

Rysunek 8

g259649

- Aby skręcić w lewo, obróć dźwignię sterowania zespołem jezdny w lewo.

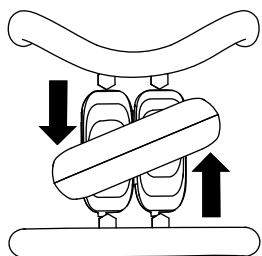

Rysunek 9

g259648

- Aby zatrzymać maszynę, zwolnij dźwignię sterowania jazdą.

Informacja: Im dalej przesuniesz dźwignię sterowania jazdą w danym kierunku, tym szybciej zespół jezdny będzie jechał w tym kierunku.

Dźwignia uniesienia ramion/przechyłu osprzętu

Powoli przesun dźwignię, aby uruchomić ramiona ładowarki i przechylić osprzęt.

Informacja: Dzięki pozycji spoczynkowej (pływającej) osprzęt taki, jak lemiesz poziomujący lub lemiesz hydrauliczny, będą podczas wyrównywania podążać za kształtem podłoża (tzw. pozycja pływająca).

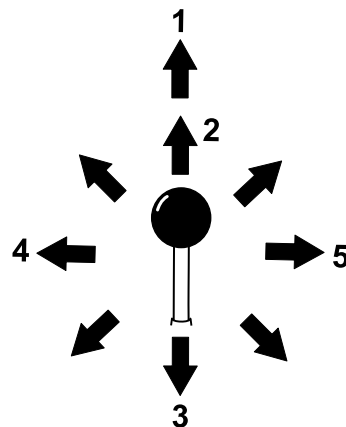

Rysunek 10

g356466

1. Pozycja spoczynkowa (pływająca) — popchnij dźwignię całkowicie do przodu.
2. Opuść ramiona ładowarki.
3. Unieś ramiona ładowarki.
4. Odchyl osprzęt do tyłu.
5. Odchyl osprzęt do przodu.

Przesuwając dźwignię do pozycji pośredniej (na przykład do przodu i w lewo), możesz jednocześnie unosić ramiona ładowarki i przechylać osprzęt.

Drażek wzorcowy dźwigni sterujących ładowarki

Drażek wzorcowy sterowania ładowarką pomaga ustabilizować pozycję dłoni podczas obsługi dźwigni unoszenia ramion/przechyłu osprzętu ładowarki (Rysunek 4).

Elementy sterujące hydrauliką pomocniczej

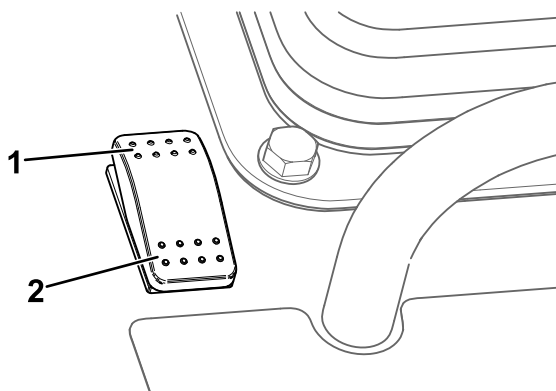

Rysunek 11

g411222

1. Hydraulika pomocnicza w kierunku do przodu.
2. Hydraulika pomocnicza w kierunku do tyłu.

Pedał blokady hydrauliki pomocniczej

Naciśnij prawą stopą pedał blokady hydrauliki pomocniczej, aby zablokować dźwignię hydrauliki pomocniczej w pozycji do przodu lub do tyłu i umożliwić obsługę rękoma innych elementów sterujących.

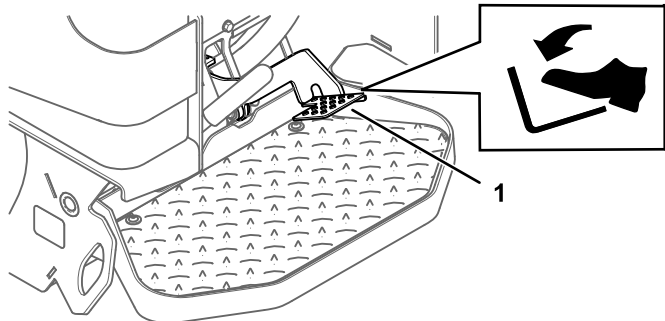

Rysunek 12

g357086

1. Pedał blokady hydrauliki pomocniczej

Dźwignia hamulca postojowego

- Aby załączyć hamulec postojowy, przekręć dźwignię w lewo.

Informacja: Przed załączeniem hamulca na kole napędowym zespół jezdny może się nieznacznie przemieścić.

- Aby zwolnić hamulec, przekręć dźwignię hamulca w prawo.

Informacja: Konieczne może być lekkie przesunięcie dźwigni napędu jezdnyego w celu zwolnienia sworzni hamulca i przekręcenia dźwigni.

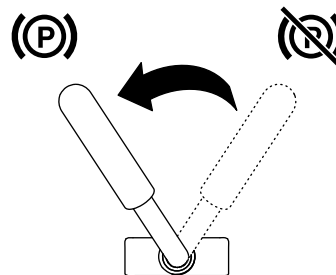

G030721

g030721

Rysunek 13

Wskaźnik poziomu paliwa

Ten wskaźnik pokazuje ilość paliwa w zbiorniku/ach paliwa.

Wyświetlacz komunikatów

Lampka temperatury płynu chłodzącego silnik

Jeżeli ciecz chłodząca osiągnie zbyt wysoką temperaturę, lampka kontrolna po lewej stronie wyświetlacza zacznie migać i rozlegnie się sygnał dźwiękowy. W takiej sytuacji należy wyłączyć układ hydrauliki pomocniczej i pozostawić silnik pracujący na wysokich obrotach biegu jałowego, aby układ chłodzenia mógł obniżyć temperaturę maszyny. Po całkowitym ostygnięciu silnika sprawdzić poziom płynu chłodzącego.

Ważne: Nie wyłączaj silnika, gdyż może to spowodować przegrzanie się maszyny.



g029201

Rysunek 14

g029201

Lampka ciśnienia oleju silnikowego

Jeżeli ciśnienie oleju silnikowego będzie zbyt niskie, lampka kontrolna po lewej stronie wyświetlacza zapali się na stałe. W takiej sytuacji natychmiast wyłącz silnik i sprawdź poziom oleju. Jeśli poziom jest niski, dolej oleju i obejrzyj układ pod kątem ewentualnych wycieków.

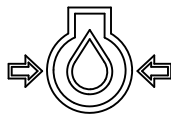

g029665

Rysunek 15

g029665

Kontrolka świecy żarowej

Prawa lampka kontrolna zaczyna migać, gdy świece żarowe są zasilane w celu rozgrzania silnika.



g029199

Rysunek 16

g029199

Lampka ładowania akumulatora

Gdy poziom naładowania akumulatora będzie zbyt niski, prawa lampka kontrolna zapali się na stałe. W takiej sytuacji wyłącz silnik, a następnie naładuj lub wymień akumulator. Patrz [Serwisowanie akumulatora \(Strona 42\)](#).

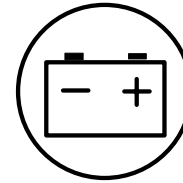

g029207

Rysunek 17

g029207

Licznik godzin

Licznik motogodzin wyświetla liczbę godzin pracy zapisaną w zespole jezdnym i zawiera następujące wskaźniki:

- Silnik pracuje – zapala się po uruchomieniu silnika



g029974

Rysunek 18

g029974

- Hamulec postojowy – zapala się, gdy hamulec postojowy jest wyłączony



g029251

Rysunek 19

g029251

- Położenie neutralne napędu jezdneho – zapala się, gdy dźwignia napędu jezdneho jest w pozycji NEUTRALNEJ



g029211

Rysunek 20

g029211

- Położenie neutralne dźwigni hydrauliki pomocniczej – zapala się, gdy dźwignia hydrauliki pomocniczej jest w pozycji NEUTRALNEJ



g029975

Rysunek 21

g029975

Specyfikacje

Informacja: Specyfikacje i konstrukcja mogą ulec zmianie bez konieczności powiadamiania.

Modele 22351 i 22351G	
Szerokość	86,9 cm
Długość	202,7 cm
Wysokość	140,5 cm
Masa	1250 kg
Udźwig roboczy (z operatorem o masie ciała 75 kg i standardową łyżką)	318 kg
Udźwig wywracający (z operatorem o masie ciała 75 kg i standardową łyżką)	907 kg
Rozstaw osi	99,1 cm
Wysokość zrzutu (ze standardową łyżką)	133,4 cm
Wysięg – całkowicie uniesiona (ze standardową łyżką)	78,2 cm
Wysokość do sworznia zawiasu (ze standardową łyżką w najwyższej pozycji)	187,2 cm

Model 22352	
Szerokość	102,1 cm
Długość	202,7 cm
Wysokość	140,5 cm
Masa	1298 kg (2862 lb)
Udźwig roboczy (z operatorem o masie ciała 75 kg i standardową łyżką)	318 kg
Udźwig wywracający (z operatorem o masie ciała 75 kg i standardową łyżką)	918 kg (2023 lb)
Rozstaw osi	99,1 cm
Wysokość zrzutu (ze standardową łyżką)	133,4 cm
Wysięg – całkowicie uniesiona (ze standardową łyżką)	78,2 cm
Wysokość do sworznia zawiasu (ze standardową łyżką w najwyższej pozycji)	187,2 cm

Osprzęt/akcesoria

Dostępna jest szeroka gama osprzętu i akcesoriów zatwierdzonych przez firmę Toro i przeznaczonych do stosowania z urządzeniem oraz zwiększających jego możliwości. Skontaktuj się z autoryzowanym przedstawicielem serwisowym lub dystrybutorem lub odwiedź stronę www.Toro.com, aby uzyskać listę wszystkich zatwierdzonych akcesoriów i osprzętu.

Dla zagwarantowania wydajnej i bezpiecznej pracy maszyny stosuj wyłącznie części zamienne/akcesoria zalecane przez firmę Toro. Części zamienne i akcesoria wykonane przez innych producentów mogą być niebezpieczne. Stosowanie ich mogłoby unieważnić gwarancję na produkt.

Działanie

Informacja: Należy ustalić lewą i prawą stronę maszyny ze standardowego stanowiska operatora.

Przed rozpoczęciem pracy

Bezpieczeństwo przed rozpoczęciem pracy

Ogólne wskazówki dotyczące bezpieczeństwa

- Użytkowanie lub serwisowanie maszyny przez dzieci lub osoby nieprzeszkolone jest zabronione. Przepisy lokalne mogą ograniczać wiek operatora lub nakładać obowiązek certyfikowanego szkolenia dla operatora. Za szkolenie operatorów i mechaników odpowiada właściciel.
- Należy zapoznać się z zasadami bezpiecznego użytkowania sprzętu, elementami sterującymi oraz naklejkami bezpieczeństwa.
- Przed przystąpieniem do regulacji, obsługi technicznej, czyszczenia lub przed składowaniem sprzętu należy zawsze załączyć hamulec postojowy (jeżeli występuje), wyłączyć silnik, wyjąć kluczyk, zaczekać, aż wszystkie elementy ruchome się zatrzymają, a maszyna ostygnie.
- Operator musi umieć szybko zatrzymać maszynę i wyłączyć silnik.
- Należy sprawdzić czy elementy wykrywające obecność operatora, wyłączniki bezpieczeństwa i osłony znajdują się na swoim miejscu i działają prawidłowo. Nie używać maszyny, jeśli nie działa ona prawidłowo.
- Znajdź punkty stwarzające ryzyko zmiążdżenia na zespole jezdnym i osprzęcie; nie zbliżaj do nich rąk i stóp.
- Przed rozpoczęciem użytkowania maszyny z osprzętem upewnij się, że użyty jest oryginalny osprzęt marki Toro i że został on prawidłowo zainstalowany. Przeczytaj wszystkie instrukcje obsługi osprzętu.
- Należy dokonać oceny terenu w celu określenia, jakie akcesoria i osprzęt będą potrzebne do prawidłowego i bezpiecznego wykonywania pracy.
- Na obszarze pracy należy oznaczyć instalacje podziemne i inne obiekty i nie kopać w oznaczonych obszarach. Należy również odnotować lokalizację obiektów i struktur, które nie

zostały oznaczone, takich jak podziemne zbiorniki, studnie i szamba.

- Dokładnie sprawdź, czy na terenie, na którym sprzęt ma być używany nie występują nierówności podłoża lub ukryte zagrożenia.
- Przed uruchomieniem maszyny sprawdź, czy w pobliżu nie znajdują się osoby postronne. Zatrzymaj maszynę, jeśli ktokolwiek wejdzie w obszar pracy.

Bezpieczeństwo związane z paliwem

- Należy zachować najwyższą ostrożność podczas obchodzenia się z paliwem. Paliwo jest wysoce palne, a jego opary mają właściwości wybuchowe.
- Zgasić wszelkie źródła ognia, takie jak papieros, cygaro lub fajka.
- Używaj wyłącznie odpowiednich pojemników na paliwo.
- Nie zdejmuj korka zbiornika paliwa ani nie uzupełniaj paliwa w trakcie pracy silnika lub gdy jest on rozgrzany.
- Nie dolewaj ani nie spuszczaaj paliwa w zamkniętym pomieszczeniu.
- Nie przechowuj maszyny ani kanistra na paliwo w miejscach występowania otwartego ognia, tam gdzie występuje iskrzenie lub stosowany jest płomyk dyżurny, na przykład przy piecykach gazowych lub innych urządzeniach.
- W przypadku rozlania paliwa nie próbuj włączać silnika, unikaj możliwości spowodowania zapłonu do czasu rozproszenia oparów paliwa.
- Aby zapobiec zapłonowi paliwa wskutek wyładowania elektrostatycznego, wyprowadź maszynę z samochodu ciężarowego lub przyczepy i tankuj ją na ziemi z dala od pojazdów. Jeżeli nie jest to możliwe, ustaw kanister na paliwo na ziemi, z dala od pojazdów i napełnij go; następnie napełnij zbiornik paliwa maszyny z kanistra, a nie z pistoletu dystrybutora.
- Utrzymuj dyszę dystrybutora tak, aby stykała się z obręczą zbiornika lub otworu pojemnika przez cały czas, aż do zakończenia tankowania. Nie stosować blokady zaworu pistoletu.

Dolewanie paliwa

Zalecane paliwo

Należy używać wyłącznie czystego, świeżego oleju napędowego lub oleju ekologicznego o niskiej (<500 ppm) albo bardzo niskiej (<15 ppm) zawartości siarki. Minimalna liczba cetanowa to 40. Olej napędowy należy kupować w ilościach, które można zużyć w ciągu 180 dni, co zagwarantuje jego świeżość.

W temperaturach powyżej -7°C używać letniego oleju napędowego (nr 2-D), a poniżej tej temperatury – zimowego (nr 1-D lub mieszanki 1-D/2-D). Stosowanie zimowego oleju napędowego w niskich temperaturach powoduje, że temperatura zapłonu jest niższa, a charakterystyka przepływu dostosowana jest do niskich temperatur, co ułatwia uruchamianie i zmniejsza częstotliwość zatykania się filtra paliwa.

Stosowanie letniego oleju napędowego w temperaturze wyższej niż -7°C przyczynia się do wydłużenia trwałości pompy paliwowej i zwiększenia mocy w porównaniu z olejem zimowym.

Ważne: Nie należy zamiast oleju napędowego używać nafty ani benzyny. Nieprzestrzeganie tego ostrzeżenia spowoduje uszkodzenie silnika.

Silnik dostosowany do oleju napędowego biodiesel

Do napędu maszyny można używać mieszanki oleju napędowego zawierającej do 20% oleju napędowego bio (i 80% standardowego oleju napędowego). Zawartość siarki w konwencjonalnym oleju napędowym powinna być niska lub bardzo niska. Należy pamiętać o następujących zastrzeżeniach:

- Komponent bio musi spełniać normę ASTM D6751 lub EN14214.
- Zmieszane paliwo musi spełniać normę ASTM D975 lub EN590.
- Powierzchnie z powłoką malarską mogą zostać uszkodzone przez mieszankę biodiesla.
- Przy niskiej temperaturze należy używać paliwa B5 (o 5% lub mniejszej zawartości biooleju).
- Należy sprawdzać uszczelki i przewody mające styczność z paliwem, bowiem ich stan może ulec pogorszeniu.
- Przez pewien czas po przejściu na mieszankę paliwową z udziałem olejów roślinnych można oczekiwać zatkania filtra paliwa.
- Aby uzyskać więcej informacji o oleju napędowym typu biodiesel, skontaktuj się z jego dystrybutorem.

Uzupełnianie zbiornika paliwa

Pojemność zbiornika paliwa: 20,8 l

1. Ustaw maszynę na poziomej nawierzchni, załącz hamulec postojowy i opuść ramiona ładowarki.
2. Wyłącz silnik i wyjmij kluczyk ze stacyjki.
3. Zdejmij zamek i unieś wspornik.

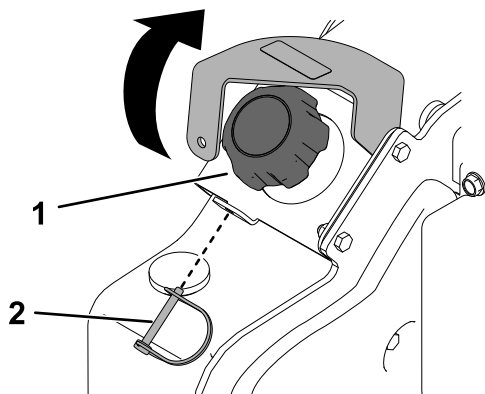

Rysunek 22

g367241

1. Korek wlewu paliwa 2. Zamek

4. Zdejmij korek paliwa.
5. Napełnij zbiornik paliwem aż do szyjki wlewu.
6. Zakręć korek.
7. Opuść wspornik i zamocuj go za pomocą zamka.

Wykonywanie codziennych czynności konserwacyjnych

Każdego dnia przed uruchomieniem maszyny wykonuj wymienione w rozdziale [Konserwacja \(Strona 29\)](#) czynności kontrolne wykonywane codzienne lub przy każdym użyciu.

Ważne: Przed pierwszym uruchomieniem silnika sprawdź poziom oleju hydraulicznego i wykonaj odpowietrzenie układu paliwowego, zapoznaj się z [Sprawdzenie poziomu oleju hydraulicznego \(Strona 54\)](#) i [Odpowietrzenie układu paliwowego \(Strona 41\)](#).

W czasie pracy

Bezpieczeństwo w czasie pracy

Ogólne wskazówki dotyczące bezpieczeństwa

- Nie przekraczaj zalecanej znamionowej wartości obciążenia, ponieważ maszyna może stać się niestabilna, co może spowodować utratę panowania nad nią.
- Nie przewoź ładunku z uniesionymi ramionami maszyny. Zawsze przewoź ładunki blisko podłoża.
- Używaj jedynie osprzętu i akcesoriów zatwierdzonych przez Toro. Osprzęt może zmienić stabilność i charakterystykę pracy maszyny.
- Dla maszyn z platformą:
 - Opuść ramiona ładowarki przed zejściem z platformy.
 - Nie próbuj stabilizować maszyny poprzez ustawienie stopy na ziemi. Jeśli stracisz panowanie nad maszyną, zjeżdż z podestu i oddal się od maszyny.
 - Nie wsuwaj stopy pod podest.
 - Nie jedź maszyną, dopóki nie staniesz obiema stopami na platformie, a rękami nie złapiesz dźwigni.
- Podczas obsługi maszyny zachowaj pełne skupienie. Nie podejmuj żadnych rozpraszających czynności, w przeciwnym razie możesz spowodować obrażenia lub wyrządzić szkody w mieniu.
- Zanim rozpoczniesz cofanie, popatrz za siebie oraz w dół, aby upewnić się, że teren za maszyną jest pusty.
- Nigdy nie szarp elementów sterujących; stosuj jednostajny ruch.
- Właściciel/użytkownik może zapobiegać wypadkom i jest odpowiedzialny za obrażenia ciała innych osób i uszkodzenia mienia wynikłe wskutek wypadków.
- Noś odpowiednią odzież, w tym rękawice, ochronę oczu, długie spodnie, pełne obuwie robocze z podeszwą antypoślizgową i ochronniki słuchu. Zwiąż włosy, jeśli są długie, i nie noś luźnej odzieży ani zwisającej biżuterii.
- Używanie maszyny przez operatora, który jest zmęczony, chory, nietrzeźwy lub pod wpływem narkotyków, jest zabronione.
- Nigdy nie przewoź pasażerów i trzymaj zwierzęta oraz osoby postronne z dala od maszyny.

- Używaj maszyny tylko przy dobrym oświetleniu, z dala od dziur i ukrytych zagrożeń.
- Zanim uruchomisz silnik upewnij się, że wszystkie napędy są w pozycji neutralnej i załącz hamulec postojowy (jeśli występuje). Uruchamiaj silnik tylko z pozycji operatora.
- Zachowaj ostrożność przy zbliżaniu się do ślepych zaułków, krzewów, drzew i innych obiektów, które mogą utrudniać widoczność.
- Podczas skręcania i przejeżdżania przez drogi i chodniki zwolnić i zachować ostrożność. Uważaj na ruch.
- Zatrzymaj osprzęt zawsze, gdy nie wykonujesz pracy.
- Jeśli uderzysz w jakikolwiek przedmiot, zatrzymaj maszynę, wyłącz silnik, wyjmij kluczyk i sprawdź maszynę. Przed ponownym uruchomieniem wykonaj wszystkie niezbędne czynności naprawcze.
- Nigdy nie uruchamiaj silnika w zamkniętej przestrzeni.
- Nie zostawiaj maszyny bez nadzoru.
- Przed opuszczeniem stanowiska operatora:
 - Zaparkuj maszynę na równej powierzchni.
 - Opuść ramiona ładowarki i wyłącz układ hydrauliki pomocniczej.
 - Zaciągnij hamulec postojowy (jeśli występuje).
 - Wyłącz silnik i wyjmij kluczyk ze stacyjki.
- Nie używaj maszyny, jeżeli występuje ryzyko wystąpienia wyładowań atmosferycznych.
- Maszyny można używać jedynie w obszarach, w których jest dostatecznie dużo miejsca na bezpieczne manewrowanie. Uważaj na przeszkody znajdujące się w bliskiej odległości. Niezachowanie odpowiedniej odległości od drzew, murów i innych przeszkód może spowodować obrażenia ciała, gdyż maszyna może cofnąć się podczas pracy, jeżeli operator nie zwraca uwagi na otoczenie.
- Przed przejechaniem pod jakimikolwiek obiektami (na przykład przewodami elektrycznymi, gałęziami lub przez drzwi) sprawdź wolną przestrzeń nad maszyną i unikaj kontaktu z nimi.
- Unikaj przepelniania osprzętu i zawsze utrzymuj ładunek w pozycji poziomej w czasie unoszenia ramion ładowarki. Przedmioty znajdujące się w osprzęcie mogą spaść i spowodować obrażenia.
- cięższą, a pełna sprawia, że cięższą stroną jest przednia część maszyny. Większość pozostałego osprzętu sprawia, że przód maszyny jest jej cięższą stroną.
- Unoszenie ramion ładowarki na zboczu wpływa na stabilność maszyny. W czasie pracy na zboczach utrzymuj ramiona ładowarki w pozycji opuszczonej.
- Zbocza są głównym czynnikiem powodującym utratę kontroli i przewracanie się maszyny, co może skutkować poważnymi obrażeniami ciała lub śmiercią. Użytkowanie maszyny na terenach pochyłych lub nierównych wymaga dodatkowej uwagi.
- Wyznacz swoje własne procedury i zasady pracy na zboczach. Muszą one obejmować ocenę nachylenia stoku w celu określenia, na jak pochyłych zboczach da się bezpiecznie pracować. Podczas dokonywania takiej oceny należy kierować się zdrowym rozsądkiem i umiejętnością oceny sytuacji.
- Podczas pracy na zboczach zwolnij i zachowaj szczególną ostrożność. Stan podłoża może mieć wpływ na stabilność maszyny.
- Unikaj uruchamiania i zatrzymywania maszyny na zboczu. Jeżeli maszyna straci przyczepność, zjedź powoli i prosto w dół zbocza.
- Unikaj skręcania na zboczach. Jeżeli musisz skręcić, zrób to powoli i ustaw cięższy koniec maszyny w kierunku pod górę.
- Wszystkie ruchy na zboczach wykonuj w sposób powolny i stopniowy. Nie dokonuj nagłych zmian prędkości i kierunku jazdy.
- Jeżeli podczas pracy na zboczu czujesz się niepewnie, zaniechaj pracy.
- Uważaj na dziury, koleiny i wyboje, ponieważ na nierównym terenie istnieje ryzyko przewrócenia się maszyny. Wysoka trawa może zasłaniać przeszkody.
- Podczas pracy na mokrym podłożu zachowaj ostrożność. Zmniejszona przyczepność może powodować poślizg.
- Sprawdź teren i upewnij się, że podłoże jest wystarczająco stabilne, aby utrzymać maszynę.
- Zachowuj ostrożność podczas pracy maszyną w pobliżu:
 - stromych zboczy
 - rowów
 - nasypów
 - zbiorników wodnych

Bezpieczeństwo pracy na zboczu

- **W górę i w dół zbocza należy jeździć z cięższą stroną maszyny skierowaną pod górę.** Osprzęt wpływa na zmianę rozkładu ciężaru. Pusta łyżka sprawia, że tylna część maszyny jest stroną

Nagle przejechanie gaśienicą przez obrzeże lub zapadnięcie się obrzeża mogłoby spowodować

wywrócenie się maszyny. Zachowuj bezpieczną odległość maszyny od wszelkich zagrożeń.

- Nie podłączaj ani nie odłączaj osprzętu na pochyłości.
- Nie parkuj maszyny na pochyłościach ani zboczach.

Bezpieczeństwo sieci uzbrojenia

- Jeśli uderzysz w linię sieci uzbrojenia, wykonaj następujące czynności:
 - Należy wyłączyć silnik i wyjąć kluczyk ze stacyjki.
 - Poprosić wszystkie osoby o opuszczenie obszaru roboczego.
 - Należy natychmiast skontaktować się z odpowiednią służbą ratunkową i firmą zarządzającą instalacjami.
 - W przypadku uszkodzenia kabla światłowodowego nie wolno patrzeć na pochodzące z niego światło.
- Gdy maszyna jest naładowana elektrycznie, nie wolno opuszczać podestu operatora. Operator przebywający na podeście jest bezpieczny.
 - Dotknięcie któregoś elementu urządzenia może spowodować przepływ prądu przez ciało.
 - Nie wolno pozwolić na to, aby ktokolwiek dotykał lub zbliżał się do urządzenia podłączonego do prądu.
 - Należy zawsze zakładać, że maszyna jest naładowana w przypadku uderzenia w przewód elektryczny lub komunikacyjny. Nie należy wówczas wychodzić z maszyny.
- Wyciekający gaz jest łatwopalny i wybuchowy, co może spowodować poważne obrażenia lub śmierć. Palenie tytoniu w maszynie jest zabronione.

Uruchamianie silnika

1. Sprawdź, czy rozłącznik akumulatora jest WŁĄCZONY.
2. Upewnij się, że dźwignia jazdy znajduje się w położeniu NEUTRALNYM.
3. Przesuń dźwignię przepustnicy do położenia WOLNEGO.
4. Wsuń kluczyk do wyłącznika zapłonu i obróć go do położenia WŁĄCZENIA (On).
5. Odczekaj, aż wskaźnik świecy żarowej przestanie migać.
6. Obróć kluczyk do pozycji ROZRUCH. Kiedy silnik uruchomi się, zwolnij kluczyk.

Ważne: Przy rozruchu silnika nie kręć rozrusznikiem dłużej niż 10 sekund. Jeśli silnik nie daje się uruchomić, odczekaj 30 sekund, aby rozrusznik mógł ostygnąć pomiędzy kolejnymi próbami. Niezastosowanie się do powyższych zaleceń może spowodować spalenie rozrusznika.

7. Ustaw dźwignię przepustnicy w pozycji SZYBKO.
8. Włącz sterowanie napędem jezdny, przełączając przełącznik włączania napędu jezdny przed ruszeniem maszyną.

Uruchamianie w niskich temperaturach

Jeżeli temperatura na zewnątrz jest poniżej zera, przechowuj zespół jezdny w garażu. Dzięki temu będzie się łatwiej uruchamiał.

Podczas uruchamiania silnika w niskich temperaturach (tj. gdy temperatura powietrza jest równa lub niższa od temperatury zamarzania) należy odczekać, aż maszyna popracuje przez 8 minut z przepustnicą w pozycji POWOLI, przed przestawieniem przepustnicy do pozycji SZYBKO lub załączeniem hydrauliki pomocniczej.

Ważne: Praca silnika na wysokich obrotach, gdy układ hydrauliczny jest zimny może spowodować uszkodzenie układu hydraulicznego.

Kierowanie urządzeniem

Informacja: Włącz sterowanie napędem jezdnym, przełączając przełącznik włączania napędu jezdnego przed ruszeniem maszyną.

Dźwignia jazdy służy do sterowania ruchem maszyny. Im dalej przesuniesz dźwignię sterowania jazdą w danym kierunku, tym szybciej zespół jezdny będzie jechał w tym kierunku. Aby zatrzymać maszynę, zwolnij dźwignię sterowania jazdą.

Przepustnica kontroluje prędkość obrotową silnika, wyrażoną w obr./min (obrotach na minutę). Ustaw dźwignię przepustnicy w pozycji SZYBKO dla uzyskania najwyższych osiągnięć. Możliwość zmiany ustawienia przepustnicy może być także wykorzystana do pracy przy niskich prędkościach.

Zatrzymywanie silnika

1. Ustaw maszynę na równej powierzchni, załącz hamulec postojowy (jeżeli maszyna jest w niego wyposażona) i opuść ramiona ładowarki.
2. Upewnij się, że dźwignia hydrauliki pomocniczej jest w pozycji NEUTRALNEJ.
3. Przesuń dźwignię przepustnicy do położenia WOLNEGO.
4. Jeżeli silnik ciężko pracował lub jest gorący, przed przekręceniem kluczyka w stacyjce do pozycji WYŁĄCZENIA pozwól mu pracować przez minutę na biegu jałowym.

Informacja: Pomaga to schłodzić silnik przed jego wyłączeniem. W sytuacji awaryjnej dopuszcza się natychmiastowe wyłączenie silnika.

5. Przekręć przełącznik z kluczykiem do pozycji WYŁ. (Off) i wyjmij kluczyk.

▲ OSTROŻNIE

Dziecko lub niewykwalifikowana osoba postronna może próbować włączyć zespół jezdny i doznać obrażeń ciała.

Kiedy opuszczasz zespół jezdny nawet na chwilę, wyjmij kluczyk zapłonu.

Używanie osprzętu

Instalowanie osprzętu

Ważne: Używaj jedynie osprzętu zatwierdzonego przez Toro. Osprzęt może zmienić stabilność i charakterystykę pracy maszyny. Stosowanie maszyny wraz z niezatwierdzonym osprzętem może prowadzić do unieważnienia gwarancji na maszynę.

Ważne: Przed zainstalowaniem osprzętu upewnij się, że płyty montażowe są wolne od brudu i zanieczyszczeń, a sworznie obracają się swobodnie. Jeśli sworznie nie obracają się swobodnie, nasmaruj je.

1. Ustaw osprzęt na równej powierzchni z wystarczającą ilością miejsca za nim, aby podpiąć go do maszyny.
2. Uruchom silnik.
3. Przechyl płytę montażową osprzętu do przodu.
4. Ustaw płytę montażową w górnej krawędzi płyty odbiornika osprzętu.

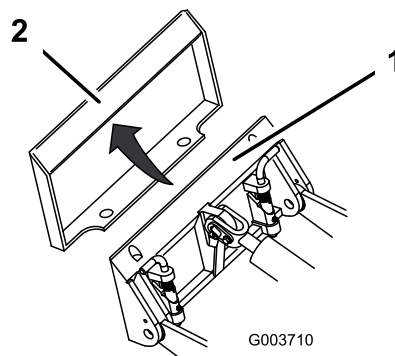

Rysunek 23

1. Płyta montażowa
2. Płyta odbiornika

5. Unieś ramiona ładowarki, jednocześnie przechylając płytę montażową do tyłu.

Ważne: Unieś osprzęt na tyle, aby oderwać go od ziemi, a następnie przechyl płytę montażową całkowicie do tyłu.

6. Wyłącz silnik i wyjmij kluczyk ze stacyjki.
7. Załóż sworznie szybkoobrotowe upewniając się, że zostały całkowicie osadzone w płycie montażowej.

Ważne: Jeśli sworznie nie chcą obrócić się do pozycji załączonej, oznacza to, że płyta montażowa nie została dobrze wyrównana z otworami w płycie odbiornika osprzętu. Sprawdź i w razie potrzeby wyczyść płytę odbiornika.

▲ OSTRZEŻENIE

Jeżeli nie osadzisz prawidłowo sworzni szybkoobrotowych w płycie montażowej, osprzęt może spaść z maszyny, przysięgając operatora lub osoby postronne.

Sprawdź, czy sworznie szybkoobrotowe zostały całkowicie osadzone w płycie montażowej osprzętu.

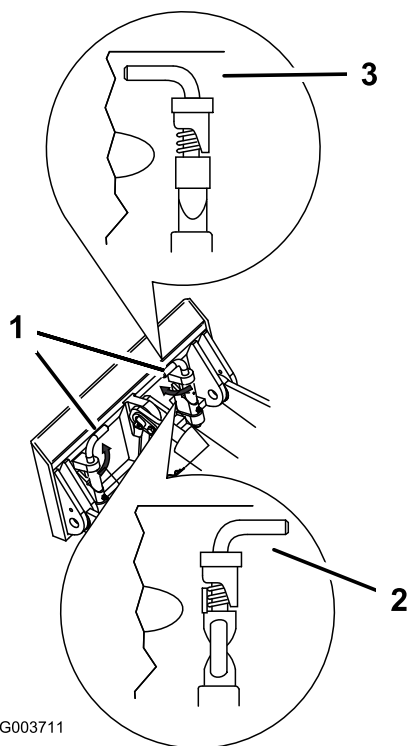

Rysunek 24

1. Sworznie szybkoocujące (pozycja załączona)
2. Pozycja rozłączona
3. Pozycja załączona

Podłączanie przewodów hydraulicznych

⚠ OSTRZEŻENIE

Olej hydrauliczny wydostający się pod ciśnieniem może dostać się pod skórę i spowodować obrażenia. Olej, który przedostał się przez skórę, musi być usunięty chirurgicznie w ciągu kilku godzin przez lekarza zaznajomionego z tego typu obrażeniami; w przeciwnym razie istnieje ryzyko wystąpienia zgorzeli.

- Przed podaniem ciśnienia na układ hydrauliczny upewnij się, że wszystkie jego przewody i węże są w dobrym stanie, a połączenia/złączki — szczelne.
- Trzymaj ręce i inne części ciała z dala od wycieków z otworów sworzni lub dysz, które wyrzucają płyn hydrauliczny pod dużym ciśnieniem.
- Aby znaleźć wycieki oleju hydraulicznego, użyj kartonu lub papieru; nigdy nie używaj rąk do wykonania tej czynności.

⚠ OSTROŻNIE

Złącza hydrauliczne, przewody i zawory hydrauliczne oraz olej hydrauliczny mogą być gorące. Zetknięcie z gorącymi elementami grozi poparzeniem oraz drobnymi lub umiarkowanymi obrażeniami.

- Do pracy ze złączami hydraulicznymi używaj rękawic.
- Przed dotknięciem elementów hydraulicznych zaczekaj, aż maszyna ostygnie.
- Nie dotykaj rozlanego oleju hydraulicznego.

Jeśli do działania osprzętu potrzebny jest układ hydrauliczny, podłącz przewody hydrauliczne w następujący sposób:

1. Wyłącz silnik.
 2. Obróć kluczyk do położenia PRACA, ale nie uruchamiaj maszyny.
 3. Naciskaj przełącznik sterowania hydrauliką osprzętu w jedną i drugą stronę, aby uwolnić ciśnienie na złączach hydraulicznych.
 4. Obróć kluczyk do położenia WYŁ. i wyjmij go.
 5. Zdejmij pokrywy ochronne ze złączek hydraulicznych maszyny.
 6. Upewnij się, że złącza hydrauliczne są wolne od zanieczyszczeń i brudu.
 7. Wciśnij złącze męskie osprzętu do złącza żeńskiego w maszynie.
- Informacja:** Podłączenie męskiego złącza osprzętu najpierw spowoduje uwolnienie ciśnienia z osprzętu.
8. Wciśnij złącze żeńskie osprzętu na złącze męskie w maszynie.
 9. Upewnij się, że połączenie jest mocne, pociągając za przewody.

Demontowanie osprzętu

1. Zaparkuj maszynę na równej powierzchni.
2. Opuść osprzęt na podłoże.
3. Wyłącz silnik i wyjmij kluczyk ze stacyjki.
4. Rozłącz sworznie szybkoocujące obracając je na zewnątrz.
5. Jeżeli osprzęt korzysta z hydrauliki, wykonaj następujące czynności:

- A. Obróć kluczyk do położenia PRACA, ale nie uruchamiaj maszyny.
 - B. Naciskaj przełącznik sterowania hydrauliką osprzętu w jedną i drugą stronę, aby uwolnić ciśnienie na złączach hydraulicznych.
 - C. Obróć kluczyk do położenia WYŁ. i wyjmij go.
 - D. Wsuń kołnierze z powrotem na złączki hydrauliczne i rozłącz je.
Ważne: Połącz ze sobą przewody osprzętu, aby zapobiec zanieczyszczeniu układu hydraulicznego w czasie przechowywania.
 - E. Załóż pokrywy ochronne na złączki hydrauliczne maszyny.
6. Uruchom silnik, przechyl płytę montażową do przodu i odjedź maszyną od osprzętu.

Po pracy

Bezpieczeństwo po pracy

Ogólne wskazówki dotyczące bezpieczeństwa

- Przed przystąpieniem do regulacji, czyszczenia, obsługi technicznej lub przed przechowywaniem sprzętu załącz hamulec postojowy (jeśli występuje), opuść ramiona ładowarki, wyłącz silnik, wyjmij kluczyk i zaczekaj, aż wszystkie elementy ruchome się zatrzymają, a maszyna ostygnie.
- Oczyszczenie osprzętu, napędów, tłumika i silnika z zanieczyszczeń pozwoli uniknąć zagrożenia pożarem. Pamiętaj, aby usunąć rozlany olej lub paliwo.
- Utrzymuj wszystkie części w nienagannym stanie, a wszystkie elementy montażowe dobrze dokręcone.
- Nie dotykaj części, które mogą rozgrzać się podczas pracy. Przed wykonaniem czynności konserwacyjnych, regulacyjnych lub serwisowych w maszynie zaczekaj, aż części te się ochłodzą.
- Zachować ostrożność podczas ładowania maszyny na naczepę lub ciężarówkę lub jej rozładowywania.

Uwalnianie maszyny, która ugrzęzła

Jeżeli maszyna ugrzęźnie (np. w błocie), wyciągnij maszynę z powrotem na stabilne podłoże przy użyciu jednocześnie albo obu przednich punktów mocowania/podnoszenia, albo obu tylnych punktów mocowania.

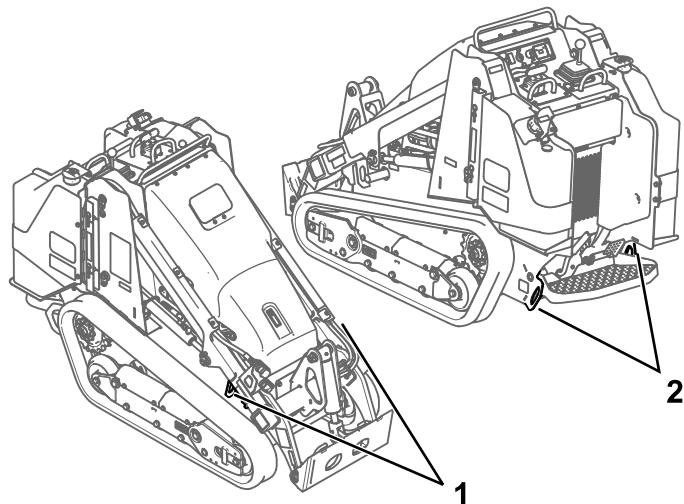

Rysunek 25

g411228

1. Przednie punkty mocowania/podnoszenia
2. Tylne punkty mocowania

Przemieszczanie niesprawnej maszyny

Ważne: Nie holuj ani nie ciągnij maszyny bez uprzedniego otwarcia zaworów holowniczych; w przeciwnym razie układ hydrauliczny zostanie uszkodzony.

1. Wyłącz silnik i wyjmij kluczyk ze stacyjki.
2. Otwórz maskę i oprzyj ją na podpórcę.
3. Przy użyciu klucza przekręć dwukrotnie zawory holownicze na pompach hydraulicznych w kierunku przeciwnym do ruchu wskazówek zegara.

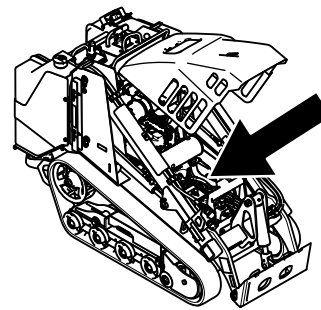

g357135

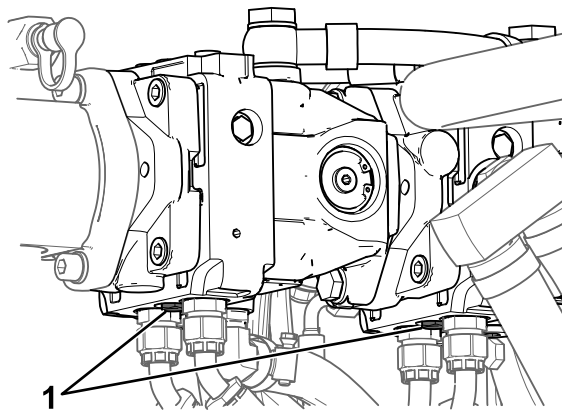

g365261

Rysunek 26

1. Zawór holowniczy

4. Teraz możesz holować maszynę stosownie do potrzeb.
5. Po naprawieniu maszyny zamknij zawory holownicze przed przystąpieniem do jej użytkowania.

Przewożenie maszyny na przyczepie

Do przewożenia maszyny należy użyć przyczepy lub ciężarówki o dużej ładowności. Stosuj najazd o pełnej szerokości. Upewnij się, że przyczepa lub ciężarówka wyposażone są w niezbędne hamulce, oświetlenie i oznaczenia wymagane przez prawo. Dokładnie przeczytaj instrukcje dotyczące bezpieczeństwa. Pomoże to uniknąć obrażeń ciała operatora lub osób postronnych. Przestrzegaj lokalnych rozporządzeń określających wymagania dotyczące przyczep i mocowań.

⚠ OSTRZEŻENIE

Jazda po ulicy lub drodze bez kierunkowskazów, oświetlenia, oznaczeń odblaskowych lub symbolu pojazdu wolnobieżnego jest niebezpieczna i może prowadzić do wypadków powodujących obrażenia ciała.

Maszyną nie wolno jechać po drogach publicznych.

Wybór przyczepy

⚠ OSTRZEŻENIE

Ładowanie maszyny na przyczepę lub ciężarówkę zwiększa prawdopodobieństwo przewrócenia maszyny, co może prowadzić do poważnych obrażeń lub śmierci (**Rysunek 27**).

- Używaj wyłącznie pochylni o pełnej szerokości.
- Upewnij się, że pochylnia jest co najmniej 4 dłuższa niż wysokość platformy przyczepy lub ciężarówki. Dzięki temu kąt pochylni względem podłoża nie przekroczy 15 stopni.

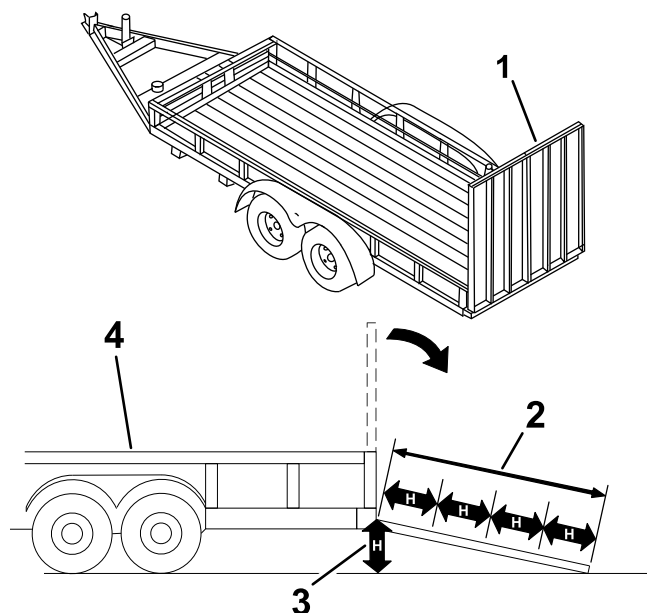

g229507

Rysunek 27

1. Pochylnie o pełnej szerokości w położeniu złożonym
2. Pochylnia jest co najmniej 4 razy dłuższa niż wysokość skrzyni przyczepy lub ciężarówki
3. H = wysokość skrzyni przyczepy lub ciężarówki
4. Przyczepa

Załadunek maszyny

▲ OSTRZEŻENIE

Ładowanie lub rozładunek maszyny z przyczepy lub ciężarówki zwiększa prawdopodobieństwo przewrócenia maszyny, co może prowadzić do poważnych obrażeń lub śmierci.

- Podczas obsługi maszyny na pochylni należy zachować szczególną ostrożność.
- Załadunek i wyładunek maszyny wykonuj tak, aby jej cięższa strona znajdowała się po wyższej stronie pochylni.
- Podczas jazdy maszyną po pochylni unikaj nagłego przyspieszania lub hamowania, gdyż mogłoby to spowodować utratę kontroli lub przewrócenie się maszyny.

1. Przed użyciem przyczepy zamocuj ją do pojazdu holującego i podłącz łańcuchy zabezpieczające.
2. Podłącz przewody hamulców przyczepy, jeśli są stosowane.
3. Opuść najazdy.
4. Opuść ramiona ładowarki.
5. Załadunek maszyny na przyczepę wykonuj tak, aby cięższa jej strona była po wyższej stronie pochylni, ładunek przewoź nisko, tak jak zostało to pokazane.
 - Jeżeli maszyna posiada **załadowany** osprzęt do przewozu ładunku (na przykład łyżkę) lub osprzęt nie służący do przewozu ładunku (na przykład koparkę do rowów), wjeżdżaj po pochylni przodem.
 - Jeżeli maszyna posiada **pusty** osprzęt do przewozu ładunku lub nie posiada zamocowanego osprzętu, wjeżdżaj po pochylni tyłem.

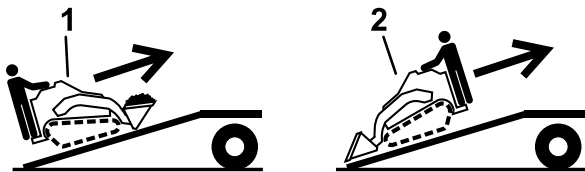

Rysunek 28

g204457

1. Maszyna z załadowanym osprzętem lub z osprzętem nie służącym do przewozu ładunku – wjeżdżaj po pochylni przodem.
2. Maszyna z pustym osprzętem lub bez osprzętu – wjeżdżaj po pochylni tyłem.

6. Opuść do końca ramiona ładowarki.
7. Załącz hamulec postojowy (jeżeli występuje), wyłącz silnik i wyjmij kluczyk.

8. Zamocuj maszynę do przyczepy lub ciężarówki za pomocą pasów, łańcuchów lub lin, mocując je do metalowych uch na maszynie. Zastosuj się do obowiązujących przepisów określających wymogi dotyczące mocowania maszyny.

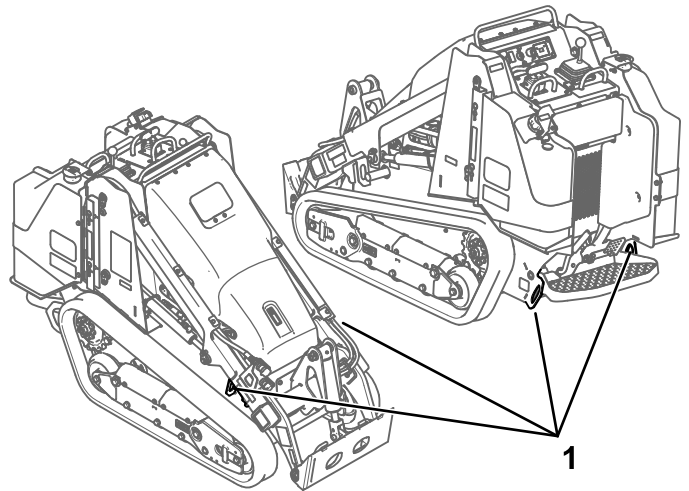

Rysunek 29

g411229

1. Ucha mocujące

Rozładunek urządzenia

1. Opuść najazdy.
2. Wyładunek maszyny wykonuj tak, aby cięższa jej strona była po wyższej stronie pochylni, ładunek przewoź nisko.
 - Jeżeli maszyna posiada **załadowany** osprzęt do przenoszenia ładunku (na przykład łyżkę) lub osprzęt nie służący do przewozu ładunku (na przykład koparkę do rowów), zjeżdżaj po pochylni tyłem.
 - Jeżeli maszyna posiada **opróżniony** osprzęt do przewozu ładunku lub nie posiada zamocowanego osprzętu, zjeżdżaj po pochylni przodem.

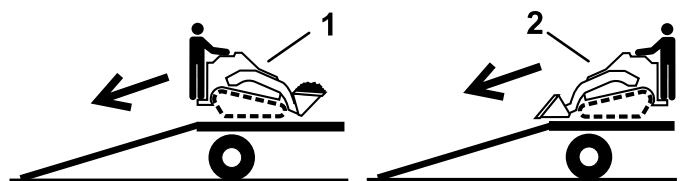

Rysunek 30

g204458

1. Maszyna z załadowanym osprzętem lub z osprzętem nie służącym do przenoszenia ładunku – zjeżdżaj po pochylni tyłem.
2. Maszyna z opróżnionym osprzętem lub bez osprzętu – zjeżdżaj po pochylni przodem.

Podnoszenie maszyny

Zdejmij osprzęt i podnieś maszynę, wykorzystując 4 punkty podnoszenia.

Podczas podnoszenia maszyny nie wolno przekraczać kąta 20 stopni; należy stosować minimalne długości łańcuchów podane poniżej.

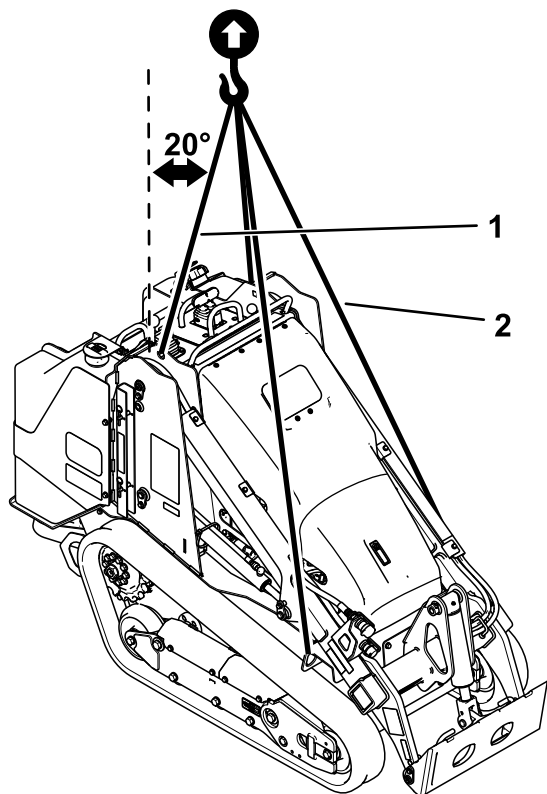

g377831

Rysunek 31

1. Długość łańcucha dla tylnego punktu podnoszenia (2) — 118,9 cm
2. Długość łańcucha dla przedniego punktu podnoszenia (2) — 206,2 cm

Konserwacja

Informacja: Należy ustalić lewą i prawą stronę maszyny ze standardowego stanowiska operatora.

Zasady bezpieczeństwa podczas konserwacji

▲ OSTROŻNIE

Jeżeli pozostawisz kluczyk we włączniku, silnik może zostać przypadkowo uruchomiony przez osobę postronną, co może grozić poważnymi obrażeniami ciała operatora lub innych osób.

Przez przystąpieniem do wykonywania jakichkolwiek czynności konserwacyjnych wyciągnij kluczyk z włącznika.

- Zaparkuj maszynę na równej nawierzchni, odłącz hydraulikę pomocniczą, opuść osprzęt, załącz hamulec postojowy (jeśli występuje), wyłącz silnik i wyjmij kluczyk. Przed przystąpieniem do regulacji, czyszczenia, naprawy lub przed przechowywaniem sprzętu należy poczekać, aż wszystkie elementy ruchome się zatrzymają, a maszyna ostygnie.
- Pamiętaj, aby usunąć rozlany olej lub paliwo.
- Nie pozwalaj nieprzeszkolonym osobom serwisować maszyny.
- Jeśli zajdzie taka potrzeba, użyj podpór do podparcia elementów maszyny.
- Ostrożnie uwalniaj ciśnienie z podzespołów magazynujących energię, patrz [Rozładowywanie ciśnienia hydraulicznego \(Strona 53\)](#).
- Przed przystąpieniem do jakichkolwiek napraw odłącz akumulator; patrz [Korzystanie z odłącznika akumulatora \(Strona 41\)](#).
- Ręce i nogi operatora muszą znajdować się w bezpiecznej odległości od części ruchomych. W miarę możliwości nie dokonywać żadnych regulacji przy włączonym silniku.
- Utrzymuj wszystkie części w nienagannym stanie, a wszystkie elementy montażowe dobrze dokręcone. Należy wymieniać wszystkie zużyte lub uszkodzone naklejki.
- Nie wolno manipulować urządzeniami zabezpieczającymi.
- Używaj jedynie osprzętu zatwierdzonego przez Toro. Osprzęt może zmienić stabilność i charakterystykę pracy maszyny. Używanie z maszyną niezatwierdzonego osprzętu może skutkować utratą gwarancji.
- Używaj wyłącznie oryginalnych części zamiennych Toro.
- Jeżeli jakiegokolwiek rodzaju konserwacji lub naprawy wymaga uniesienia ramion ładowarki, należy je zabezpieczyć w pozycji uniesienia za pomocą blokad(y) siłownika/ów hydraulicznego/ych.

Zalecany harmonogram konserwacji

Częstotliwość serwisowania	Procedura konserwacji
Po pierwszych 8 godzinach	<ul style="list-style-type: none"> • Sprawdź i wyreguluj napięcie gąsienic. • Wymień filtr oleju hydraulicznego.
Po pierwszych 50 godzinach	<ul style="list-style-type: none"> • Sprawdź i wyreguluj napięcie gąsienic.
Przed każdym użyciem lub codziennie	<ul style="list-style-type: none"> • Nasmaruj maszynę. (Nasmaruj niezwłocznie po każdym myciu.) • Sprawdź wskaźnik serwisowy filtra powietrza. • Sprawdź poziom oleju w silniku. • Codziennie spuszczać wodę i inne zanieczyszczenia z separatora wody. • Czyść gąsienice i sprawdzaj je pod kątem nadmiernego zużycia i prawidłowego naprężenia. • Oczyszczyć osłonę, chłodnicę oleju oraz przednią stronę chłodnicy silnika (częściej w warunkach o znacznym zanieczyszczeniu lub zapyleniu). • Sprawdź i wyczyść osłonę chłodnicy • Należy sprawdzać poziom płynu chłodzącego w zbiorniku wyrównawczym. • Sprawdź hamulec postojowy. • Sprawdź stan i naciąg paska alternatora. • Usuń zanieczyszczenia z maszyny. • Sprawdź poluzowane łączniki.
Co 25 godzin	<ul style="list-style-type: none"> • Zdejmij pokrywę filtra powietrza, usuń zanieczyszczenia i sprawdź wskaźnik serwisowy filtra powietrza. • Sprawdź poziom płynu hydraulicznego.
Co 50 godzin	<ul style="list-style-type: none"> • Należy sprawdzać stan akumulatora. • Sprawdź i wyreguluj napięcie gąsienic.
Co 100 godzin	<ul style="list-style-type: none"> • Sprawdź przewody układu chłodzenia. • Sprawdź przewody hydrauliczne pod kątem wycieków, luźnych połączeń, zagięć, niedokręconych wsporników montażowych, zużycia oraz uszkodzeń pod wpływem czynników środowiskowych i chemicznych. • Sprawdź, czy na podwoziu nie nagromadziły się zabrudzenia.
Co 250 godzin	<ul style="list-style-type: none"> • Wymień olej silnikowy i filtr. (Filtr należy serwisować częściej w niezwykle zakurzonych lub piaszczystych warunkach). • Wymień filtr oleju hydraulicznego.
Co 400 godzin	<ul style="list-style-type: none"> • Sprawdź przewody i połączenia paliwowe pod kątem zużycia, uszkodzeń lub obluźnianych połączeń.
Co 500 godzin	<ul style="list-style-type: none"> • Wymień filtr powietrza. • Wymień filtr separatora wody. • Wymień przepływowy filtr paliwa. • Wymień płyn chłodzący silnik. • Wymień pasek alternatora. (Skorzystaj z instrukcji w podręczniku obsługi silnika). • Wymień olej hydrauliczny.
Co 1500 godzin lub co 2 lata w zależności od tego, co nastąpi szybciej	<ul style="list-style-type: none"> • Wymień wszystkie luźne przewody hydrauliczne.
Co rok lub przed składowaniem	<ul style="list-style-type: none"> • Sprawdź i wyreguluj napięcie gąsienic. • Poprawki lakiernicze odprysków.
Co 2 lata	<ul style="list-style-type: none"> • Opróżnij i oczyść zbiornik(i) paliwa – tylko autoryzowany serwis.

Ważne: Dodatkowe procedury konserwacyjne zostały podane w instrukcji obsługi silnika.

Przed wykonaniem konserwacji

Używanie blokad siłowników

⚠ OSTRZEŻENIE

Podniesione ramiona ładowarki mogą się opuścić, przygniatając każdego, kto znajduje się pod nimi.

Przed przeprowadzeniem czynności konserwacyjnych wymagających uniesienia ramion ładowarki zainstaluj blokady siłowników.

Instalowanie blokad siłowników

1. Odłącz osprzęt.
2. Unieś ramiona ładowarki do pozycji całkowicie podniesionej.
3. Wyłącz silnik i wyjmij kluczyk ze stacyjki.
4. Wyjmij 2 sworznie mocujące blokadę siłownika do słupków po obu stronach maszyny.
5. Nałóż blokadę siłownika na tłoczyko siłownika podnoszenia (Rysunek 32).

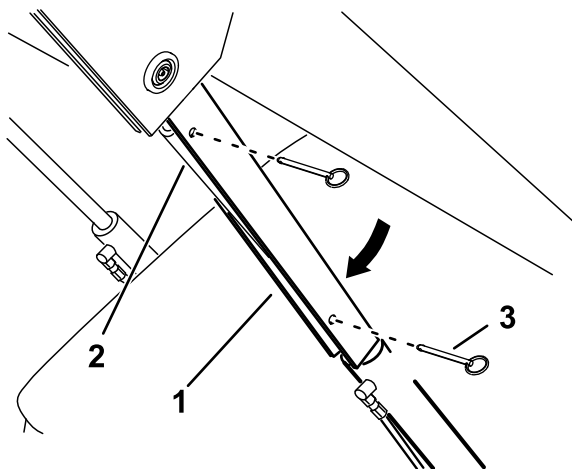

Rysunek 32

g365284

1. Blokada siłownika
2. Tłoczyko siłownika podnoszenia
3. Sworzień (2)

6. Powtórz kroki od 4 do 5 dla drugiej strony maszyny.
7. **Powoli** opuść ramiona ładowarki, aż blokady siłowników dotkną korpusów siłowników i główek tłoczyk.

Demontaż i przechowywanie blokad siłowników

Ważne: Przed przystąpieniem do eksploatacji maszyny zdejmij blokady siłowników z tłoczyk i poprawnie zamocuj je w położeniu przechowywania.

1. Uruchom silnik.
2. Unieś ramiona ładowarki do pozycji całkowicie podniesionej.
3. Wyłącz silnik i wyjmij kluczyk ze stacyjki.
4. Wyjmij sworznie mocujące blokady siłowników.
5. Nałóż blokady siłowników na słupki po obu stronach maszyny i zabezpiecz je zawleczkami.
6. Opuść ramiona ładowarki.

Dostęp do elementów wewnętrznych

⚠ OSTRZEŻENIE

Otwarcie lub zdjęcie osłon, pokryw i siatek przy pracującym silniku umożliwi kontakt z ruchomymi częściami, powodując poważne obrażenia.

Przed zdjęciem jakichkolwiek osłon, pokryw i siatek wyłącz silnik, wyjmij kluczyk zapłonu i zaczekaj, aż silnik ostygnie.

Otwieranie maski silnika

1. Odblokuj dźwignię za pomocą wypustu zaczepu.

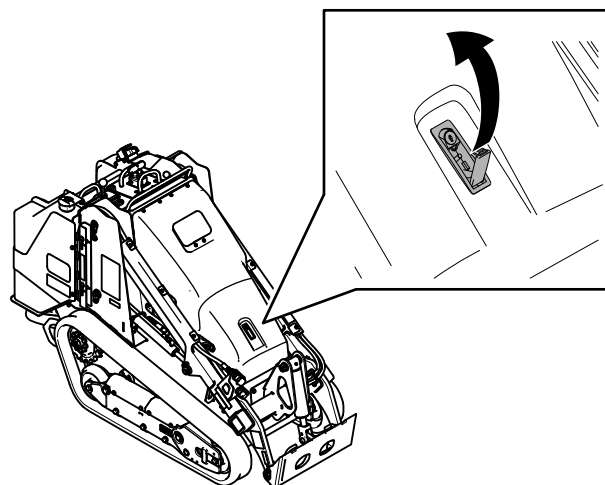

Rysunek 33

g365296

2. Za pomocą dźwigni unieś maskę.

3. Ustaw podpórkę maski.

Zamykanie maski

1. Unieś za zaczep podpórki

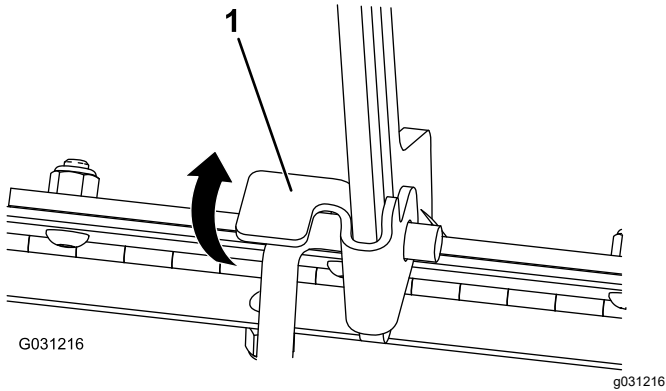

Rysunek 34

1. Zaczep podpórki

2. Opuść maskę i zatrzaśnij ją, naciskając przednią część maski do momentu pełnego zamknięcia maski.
3. Za pomocą wypustu zatrzasku zablokuj zatrzask.

Zdejmowanie tylnej pokrywy

1. Zdejmij 2 poduszki boczne.

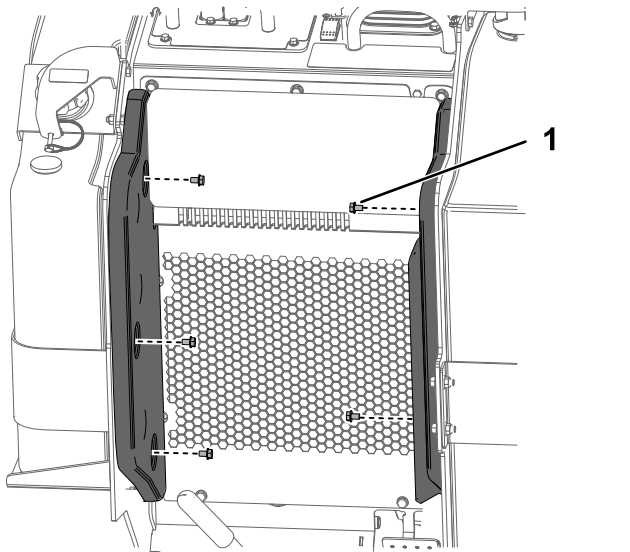

Rysunek 35

1. Śruba z łbem sześciokątnym z podkładką — 5/16 x 1/2 cala (5)

2. Zdejmij tylną pokrywę.

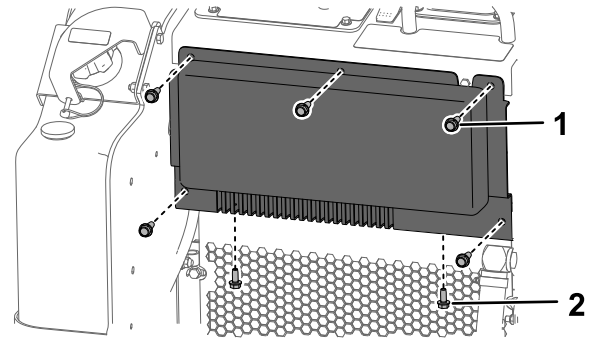

Rysunek 36

1. Śruba z łbem sześciokątnym z podkładką — 3/8 x 1 cal (5)
2. Śruba z łbem sześciokątnym z podkładką — 5/16 x 3/4 cala (2)

3. Poluzuj obejmę przewodu na przewodzie i odłącz przewód od pokrywy.

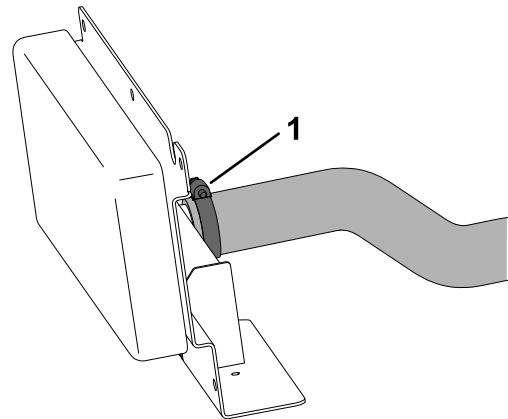

Rysunek 37

1. Obejma przewodu

Zdejmowanie przedniej osłony

1. Unieś ramiona ładowarki i zamocuj je za pomocą blokad siłowników.
2. Zdejmij przednią osłonę.

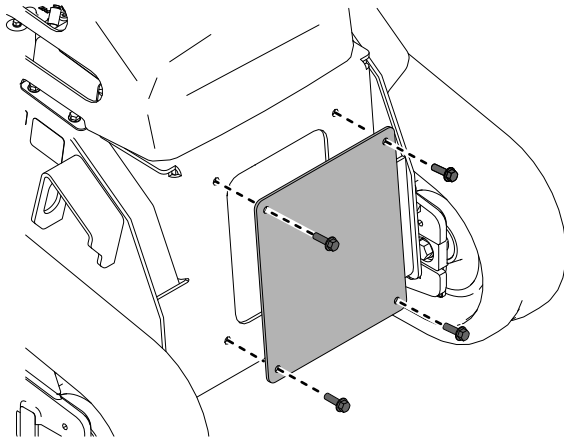

g365300

Rysunek 38

Smarowanie

Smarowanie maszyny

Okres pomiędzy przeglądami: Przed każdym użyciem lub codziennie (Nasmaruj niezwłocznie po każdym myciu.)

Typ smaru: Smar ogólnego zastosowania.

1. Ustaw maszynę na poziomej nawierzchni, załącz hamulec postojowy i opuść ramiona ładowarki.
2. Wyłącz silnik i wyjmij kluczyk ze stacyjki.
3. Oczyść smarowniczkę za pomocą szmatki.

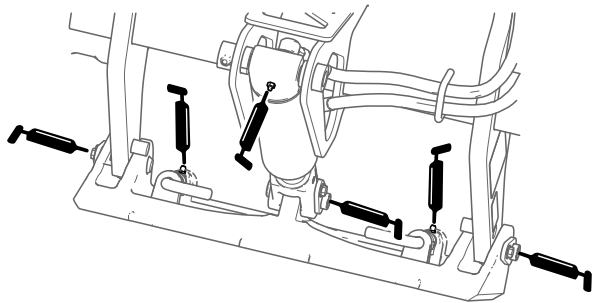
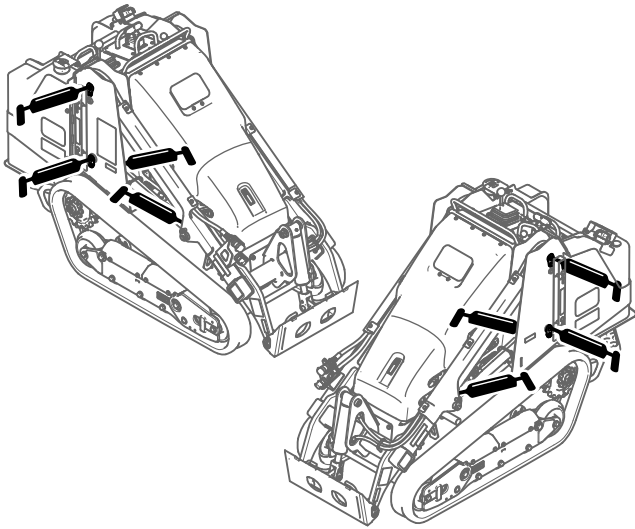

Rysunek 39

g411225

4. Podłączyć smarownicę do każdej smarowniczkę.
5. Następnie pompować smar do smarowniczek, aż zacznie wyciekać z łożysk (w przybliżeniu 3 wtłoczenia).
6. Wytrzeć nadmiar smaru.

Konserwacja silnika

Bezpieczeństwo obsługi silnika

- Przed sprawdzeniem poziomu oleju lub dolaniem oleju do skrzyni korbowej wyłącz silnik.
- Nie zmieniaj ustawień regulatora silnika i nie stosuj nadmiernej prędkości obrotowej silnika.
- Trzymaj ręce, stopy, twarz, inne części ciała i odzież w bezpiecznej odległości od tłumika i innych gorących powierzchni.

Serwisowanie filtra powietrza

Okres pomiędzy przeglądami: Przed każdym użyciem lub codziennie—Sprawdź wskaźnik serwisowy filtra powietrza.

Co 25 godzin—Zdejmij pokrywę filtra powietrza, usuń zanieczyszczenia i sprawdź wskaźnik serwisowy filtra powietrza.

Co 500 godzin—Wymień filtr powietrza.

Serwisowanie filtra powietrza

Ważne: Aby zapobiec uszkodzeniu silnika, włączaj go tylko wtedy, gdy filtr powietrza i pokrywa są na swoich miejscach.

Ważne: Filtr powietrza wymieniaj tylko wtedy, gdy wskaźnik serwisowy wskazuje kolor czerwony. Zbyt wczesna wymiana filtra powietrza może jedynie zwiększyć ryzyko wprowadzenia zanieczyszczeń do silnika po zdjęciu filtra.

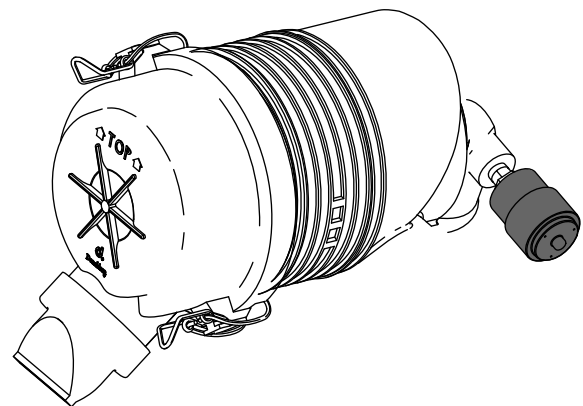

Rysunek 40

g367365

1. Ustaw maszynę na równej powierzchni, załącz hamulec postojowy (jeżeli maszyna jest w niego wyposażona) i opuść ramiona ładowarki.
2. Wyłącz silnik i wyjmij kluczyk ze stacyjki.

3. Otwórz maskę i oprzyj ją na podpórcie (jeżeli maszyna jest w nią wyposażona).

4. Sprawdź korpus filtra powietrza pod kątem uszkodzeń mogących być przyczyną nieszczelności i uchodzenia powietrza. Sprawdź cały układ wlotowy pod kątem nieszczelności, uszkodzeń lub poluzowania obejm przewodów. Wymień lub napraw wszelkie uszkodzone komponenty.
5. Zwolnij zatrzaski znajdujące się na filtrze powietrza i zdejmij pokrywę.

Ważne: Nie wyjmuj filtra powietrza.

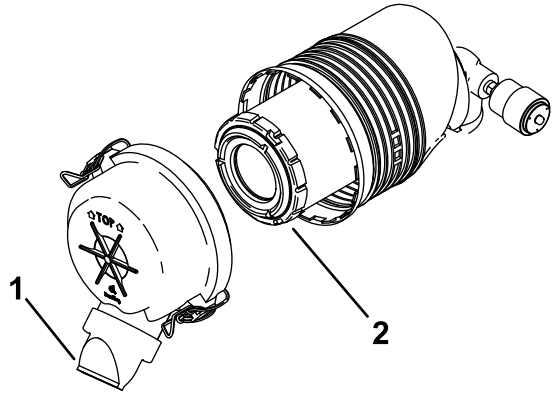

Rysunek 41

g367366

1. Pokrywka przeciwpyłowa 2. Filtr

-
6. Ściśnij boki pokrywki przeciwpyłowej, aby ją otworzyć; wytrzep pył.
7. Wyczyść wnętrze pokrywki filtra powietrza za pomocą sprężonego powietrza o ciśnieniu nieprzekraczającym 2,05 bara.

Ważne: Nie stosuj sprężonego powietrza do czyszczenia korpusu filtra powietrza.

8. Sprawdź wskaźnik serwisowy.
- Jeżeli wskaźnik serwisowy jest przezroczysty, zamontuj pokrywę wraz z osłoną przeciwpyłową, skierowaną w dół i zamocuj zatrzaski.
 - Jeżeli wskaźnik serwisowy jest czerwony, wymień filtr powietrza zgodnie z poniższą procedurą:

- A. Delikatnie wysuń filtr powietrza z obudowy.

Informacja: Nie wytrzepuj filtra o ścianki obudowy.

Ważne: Nie próbuj oczyszczać filtra.

- B. Sprawdź nowy filtr pod kątem rozdarć, warstwy oleju i uszkodzenia gumowej uszczelki. Sprawdź filtr pod kątem uszkodzeń, zaglądając do wnętrza filtra przy jego silnym oświetleniu z zewnątrz. Dziury w filtrze będą wyglądać jak jasne plamki.

Jeśli filtr jest uszkodzony, nie używaj go.

C. Ostrożnie zamontuj filtr.

Informacja: Upewnij się, że filtr został mocno osadzony, dociskając zewnętrzną krawędź filtra podczas montażu.

Ważne: Nie naciskaj miękkiej, wewnętrznej powierzchni filtra.

D. Zamontuj osłonę filtra powietrza wraz z osłoną przeciwpyłową, skierowaną w dół jak pokazano na [Rysunek 41](#) i zamocuj zatrzaski.

E. Zamknij maskę.

Wymiana oleju silnikowego

Okres pomiędzy przeglądami: Przed każdym użyciem lub codziennie—Sprawdź poziom oleju w silniku.

Co 250 godzin—Wymień olej silnikowy i filtr. (Filtr należy serwisować częściej w niezwykle zakurzonych lub piaszczystych warunkach).

Specyfikacja oleju silnikowego

Dostarczany silnik ma naoliwioną skrzynię korbową. Jednak przed pierwszym uruchomieniem silnika i po jego wyłączeniu należy sprawdzić poziom oleju. Przed pierwszym uruchomieniem maszyny w danym dniu lub przy każdym użyciu maszyny sprawdź poziom oleju.

Pojemność skrzyni korbowej z założonym filtrem wynosi 3,4 litra.

Zalecany olej silnikowy: Olej silnikowy Toro Premium

W przypadku stosowania oleju alternatywnego należy stosować wysokiej jakości olej silnikowy o niskiej zawartości popiołu, co najmniej zgodny z poniższymi danymi technicznymi:

- Klasa API CJ-4 lub wyższa
- Klasa ACEA E6
- Klasa JASO DH-2

Ważne: Stosowanie innego oleju niż API CJ-4 lub lepszy, ACEA E6 lub JASO DH-2 może spowodować zatkanie filtra cząstek stałych lub uszkodzenie silnika.

Należy stosować olej o następujących klasach lepkości:

- SAE 10W-30 (wszystkie temperatury)
- SAE 15W-40 (powyżej 0°F)

Informacja: Olej silnikowy Toro Premium dostępny jest u przedstawicieli autoryzowanego serwisu. Numery części znajdują się w *katalogu części*,

można je również uzyskać w autoryzowanym punkcie serwisowym Toro.

Sprawdzanie poziomu oleju w silniku

1. Ustaw maszynę na poziomej nawierzchni, załącz hamulec postojowy i opuść ramiona ładowarki.
2. Wyłącz silnik, wyjmij kluczyk zapłonu i odczekaj, aż silnik ochłodzi się.
3. Otwórz maskę.
4. Sprawdź poziom oleju; w razie potrzeby uzupełnij jego poziom.

Ważne: Nie napełniaj skrzyni korbowej zbyt dużą ilością oleju; Jeśli poziom oleju w skrzyni korbowej jest zbyt wysoki, uruchomienie silnika może spowodować jego uszkodzenie.

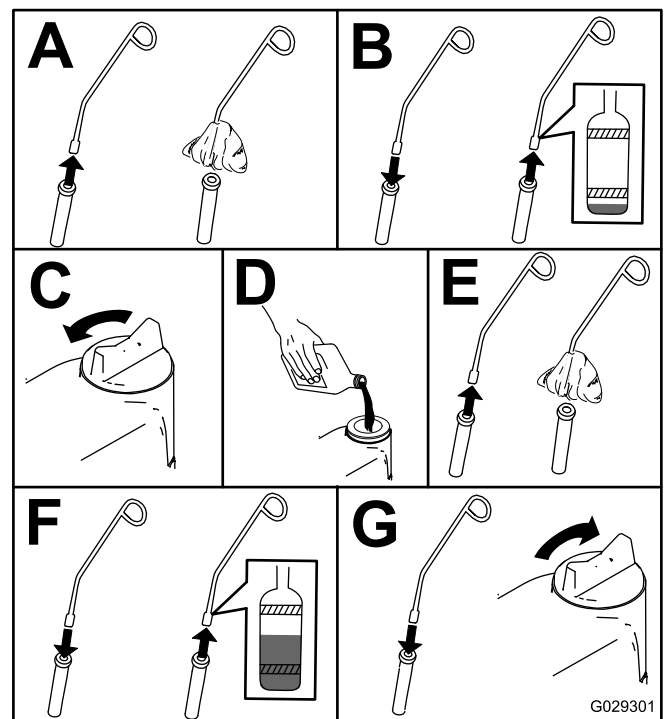

Rysunek 42

g029301

5. Zamknij maskę.

Wymiana oleju silnikowego i filtra

1. Uruchom silnik i pozwól mu pracować przez pięć minut.
- Informacja:** Dzięki temu olej zostanie podgrzany i łatwiej spłynie.
2. Zaparkuj maszynę na równej powierzchni.
3. Unieś ramiona ładowarki i zamocuj je za pomocą blokad siłowników.
4. Załącz hamulec postojowy, wyłącz silnik i wyjmij kluczyk.
5. Spuść olej pod platformą.

⚠ OSTROŻNIE

Jeżeli maszyna była uruchomiona, elementy będą gorące. Dotknięcie gorących elementów może spowodować poparzenie.

Uważaj, aby podczas wymiany oleju i/lub filtra nie dotknąć gorących podzespołów.

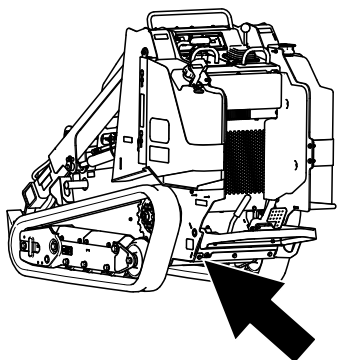

g411226

6. Dokręć korek spustowy z momentem od 46 do 56 N·m.
7. Otwórz maskę.
8. Umieść pod filtrem płytkę tackę lub szmatkę, aby zapobiec rozlaniu się wypływającego oleju.
9. Wymień filtr oleju.

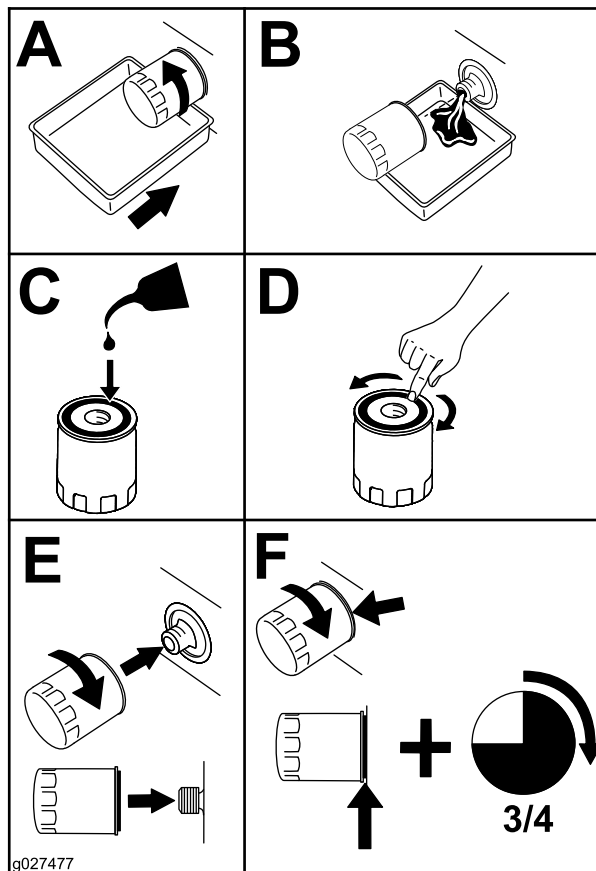

g027477

g027477

Rysunek 44

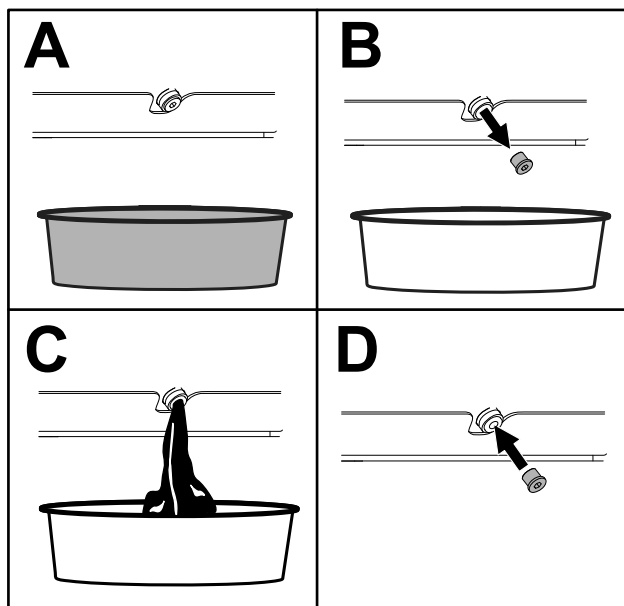

g360882

Rysunek 43

10. Wykręć korek wlewu oleju i powoli wlej około 80% podanej ilości oleju przez pokrywę zaworów.
11. Sprawdź poziom oleju.
12. Powoli dolewaj oleju, aby podnieść jego poziom do otworu na wskaźniku.
13. Wkręć korek wlewu oleju.
14. Zamknij maskę.

Konserwacja układu paliwowego

⚠ NIEBEZPIECZEŃSTWO

W niektórych warunkach paliwo jest niezwykle łatwopalne i wybuchowe. Zapłon lub wybuch paliwa może poparzyć operatora i osoby postronne oraz spowodować straty materialne.

Pełną listę ostrzeżeń dotyczących paliwa można znaleźć w [Bezpieczeństwo związane z paliwem \(Strona 17\)](#).

Osuszanie separatora wody

Okres pomiędzy przeglądami: Przed każdym użyciem lub codziennie

1. Ustaw maszynę na poziomej nawierzchni, załącz hamulec postojowy i opuść ramiona ładowarki.
2. Wyłącz silnik i wyjmij kluczyk ze stacyjki.
3. Otwórz maskę.
4. Pod separator wody podstaw czysty pojemnik.

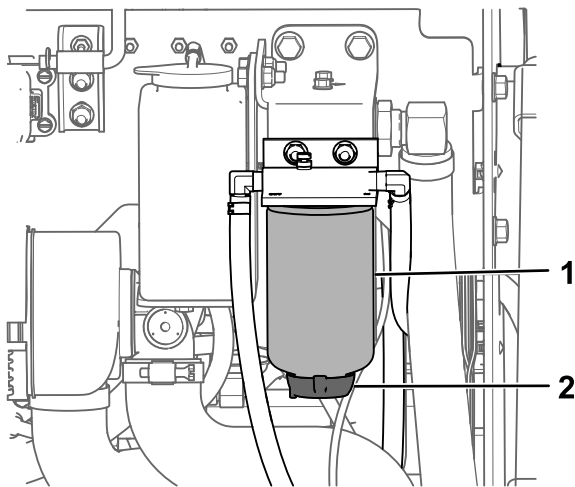

Rysunek 45

g365558

1. Separator wody
2. Zawór spustowy

5. Odkręć zawór spustowy na dole obudowy filtra i odczekaj, aż woda spłynie.
6. Po zakończeniu zakręć zawór spustowy.
7. Zamknij maskę.

Wymiana filtra separatora wody

Okres pomiędzy przeglądami: Co 500 godzin

1. Ustaw maszynę na poziomej nawierzchni, załącz hamulec postojowy i opuść ramiona ładowarki.
2. Wyłącz silnik i wyjmij kluczyk ze stacyjki.
3. Otwórz maskę.
4. Wyczyść obszar wokół obudowy filtra.

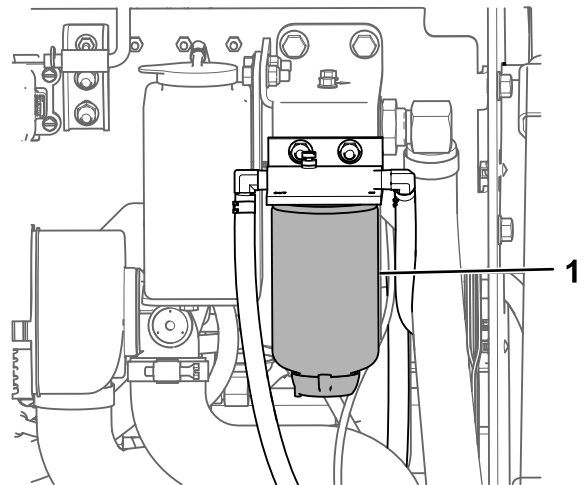

Rysunek 46

g365572

1. Separator wody

5. Wyjmij filtr i oczyść powierzchnię montażową.
6. Nasmaruj uszczelkę na obudowie nowego filtra świeżym olejem.
7. Napełnij obudowę paliwem.
8. Przykręcaj ręcznie wkład filtra, aż uszczelka zetknie się z powierzchnią montażową, a następnie obróć o dodatkowe pół obrotu.
9. Zamknij maskę.

Wymiana przepływowego filtra paliwa

skontaktuj się z przedstawicielem autoryzowanego serwisu w celu pomocy przy naprawie uszkodzonych przewodów paliwowych.

Okres pomiędzy przeglądami: Co 500 godzin

1. Ustaw maszynę na poziomej nawierzchni, załącz hamulec postojowy i opuść ramiona ładowarki.
2. Wyłącz silnik i wyjmij kluczyk ze stacyjki.
3. Zdejmij osłonę tylną; patrz [Zdejmowanie tylnej pokrywy \(Strona 32\)](#).
4. Wymień filtr w sposób pokazany na rysunku.

Informacja: Upewnij się, że oznaczenia na filtrze odpowiadają kierunkowi przepływu paliwa.

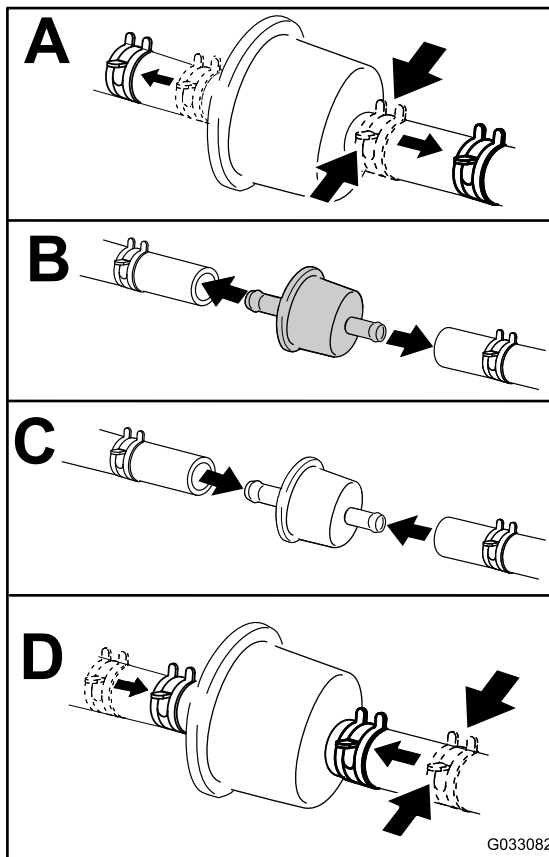

Rysunek 47

g033082

Sprawdzanie przewodów i połączeń paliwowych

Okres pomiędzy przeglądami: Co 400 godzin/Co rok (Zależnie od tego, co nastąpi pierwsze)

Sprawdź przewody paliwowe i ich połączenia pod kątem zużycia, uszkodzeń lub obluzowanych połączeń. Dokręć wszelkie obluzowane połączenia i

Odpowietrzanie układu paliwowego

Należy odpowietrzyć układ paliwowy przed uruchomieniem silnika, jeśli zaistniała któraś z następujących sytuacji:

- Pierwsze uruchomienie nowej maszyny
 - Silnik przestał pracować z powodu braku paliwa.
 - Wykonane były prace konserwacyjne związane z układem paliwowym, takie jak wymiana filtra paliwa itp.
1. Obróć kluczyk do pozycji PRACA.
 2. Przed uruchomieniem maszyny pozwól, aby pompa paliwa pracowała przez 2 minuty.

Opróżnianie zbiornika(ów) paliwa

Okres pomiędzy przeglądami: Co 2 lata

Oddaj maszynę do przedstawiciela autoryzowanego serwisu w celu opróżnienia i oczyszczenia zbiornika(-ów) paliwa.

Konserwacja instalacji elektrycznej

Bezpieczna praca przy instalacji elektrycznej

- Przed przystąpieniem do jakichkolwiek napraw odłączyć akumulator; patrz [Korzystanie z odłącznika akumulatora \(Strona 41\)](#).
- Ładuj akumulator na otwartym, dobrze wentylowanym obszarze, z dala od źródeł iskiei i ognia. Należy odłączać ładowarkę od zasilania przed podłączeniem lub odłączeniem od akumulatora. Należy nosić odzież ochronną i używać narzędzi izolowanych.
- Kwas z akumulatora jest trujący i może spowodować poparzenia. Unikaj kontaktu ze skórą, oczami i odzieżą. W czasie pracy z akumulatorem należy chronić twarz, oczy i odzież.
- Gazy z akumulatora mogą eksplodować. Akumulator należy trzymać z dala od papierosów, źródła iskiei i ognia.

Korzystanie z odłącznika akumulatora

1. Ustaw maszynę na poziomej nawierzchni, załącz hamulec postojowy i opuść ramiona ładowarki.
2. Wyłącz silnik i wyjmij kluczyk ze stacyjki.
3. Otwórz maskę.
4. Obróć odłącznik akumulatora do pozycji ON (wł.) lub OFF (wył.).

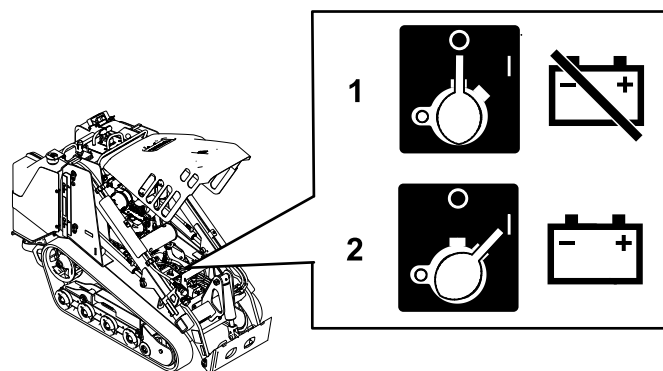

Rysunek 48

g365602

1. Odłącz zasilanie elektryczne maszyny — przekręć rozłącznik akumulatora do pozycji WYŁĄCZENIA.
2. Załącz zasilanie elektryczne maszyny — przekręć rozłącznik akumulatora do pozycji WŁĄCZENIA.

Serwisowanie akumulatora

Okres pomiędzy przeglądami: Co 50 godzin

7. Odkręć nakrętki motylkowe, pręty i zdejmij taśmę.
8. Zdemonstuj akumulator.

Demontaż akumulatora

▲ OSTRZEŻENIE

Nieprawidłowe poprowadzenie przewodów akumulatora może spowodować uszkodzenie maszyny i przewodów z powodu iskrzenia. Iskrzenie może spowodować wybuch gazów akumulatora, co będzie skutkowało obrażeniami ciała.

Zawsze odłączaj najpierw ujemny przewód akumulatora (czarny), a następnie przewód dodatni (czerwony).

1. Zaparkuj maszynę na płaskim terenie i załącz hamulec postojowy.
2. Unieś ramiona ładowarki i zamocuj je za pomocą blokad siłowników.
3. Wyłącz silnik i wyjmij kluczyk ze stacyjki.
4. Odłącz ujemny (czarny) przewód uziemienia od bieguna akumulatora. Zachowaj wszystkie elementy mocujące.

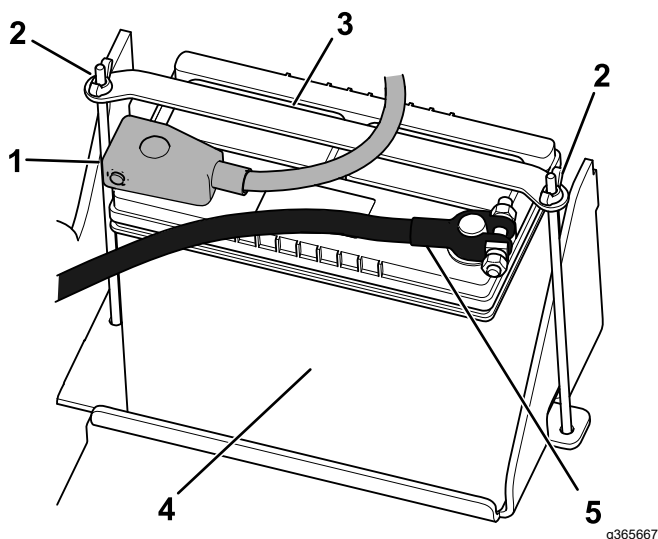

Rysunek 49

- | | |
|----------------------------------|-------------------|
| 1. Przewód dodatni | 4. Przewód ujemny |
| 2. Nakrętka motylkowa i pręt (2) | 5. Akumulator |
| 3. Taśma | |

5. Zsuń gumową osłonę z dodatniego (czerwonego) przewodu akumulatora.
6. Odłącz dodatni (czerwony) przewód od bieguna akumulatora. Zachowaj wszystkie elementy mocujące.

Ładowanie akumulatora

⚠ OSTRZEŻENIE

W czasie ładowania akumulator wytwarza gazy, które mogą wybuchnąć.

Nigdy nie pal tytoniu w pobliżu akumulatora; utrzymuj akumulator z dala od źródeł iskier i płomieni.

Ważne: Zawsze utrzymuj akumulator w pełni napełniony (ciężar właściwy elektrolitu 1,265). Jest to szczególnie ważne, aby zapobiec uszkodzeniu akumulatora, gdy temperatura spadnie poniżej 0 °C.

1. Zdemontuj akumulator z maszyny; patrz [Demontaż akumulatora \(Strona 42\)](#).
2. Ładuj akumulator prądem o natężeniu od 3 do 4 A przez 4 do 8 godzin. Nie dopuszczaj do przeładowania akumulatora.

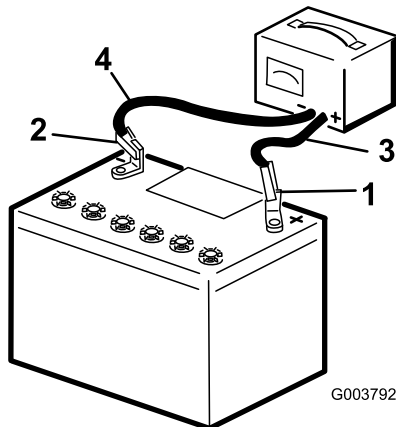

Rysunek 50

- | | |
|-------------------------------|-----------------------------------|
| 1. Biegun dodatni akumulatora | 3. Czerwony (+) przewód ładowarki |
| 2. Biegun ujemny akumulatora | 4. Czarny (-) przewód ładowarki |
-
3. Gdy akumulator będzie w pełni naładowany, należy odłączyć ładowarkę od gniazdka elektrycznego, a następnie odłączyć przewody ładowarki od biegunów akumulatora.

Czyszczenie akumulatora

Informacja: Utrzymuj w czystości zaciski i całą obudowę akumulatora, aby przedłużyć jego żywotność.

1. Ustaw maszynę na równej powierzchni, załącz hamulec postojowy (jeżeli maszyna jest w niego wyposażona) i opuść ramiona ładowarki.
2. Wyłącz silnik i wyjmij kluczyk ze stacyjki.
3. Zdemontuj akumulator z maszyny; [Demontaż akumulatora \(Strona 42\)](#).
4. Całą obudowę akumulatora przemyj roztworem wody z sodą oczyszczoną.
5. Opłucz akumulator czystą wodą.
6. Posmaruj styki akumulatora i złącza kabli smarem Grafo 112X (nr części Toro 505-47) lub wazeliną, aby zapobiec korozji.
7. Zamontuj akumulator, patrz [Instalacja akumulatora \(Strona 43\)](#).

Instalacja akumulatora

⚠ OSTRZEŻENIE

Nieprawidłowe poprowadzenie przewodów akumulatora może spowodować uszkodzenie maszyny i przewodów z powodu iskrzenia. Iskrzenie może spowodować wybuch gazów akumulatora, co będzie skutkowało obrażeniami ciała.

Zawsze podłączaj najpierw przewód dodatni (czerwony), a następnie przewód ujemny akumulatora (czarny).

1. Umieść akumulator na tacy akumulatora i zabezpiecz go taśmą, nakrętkami motylkowymi i prętami.

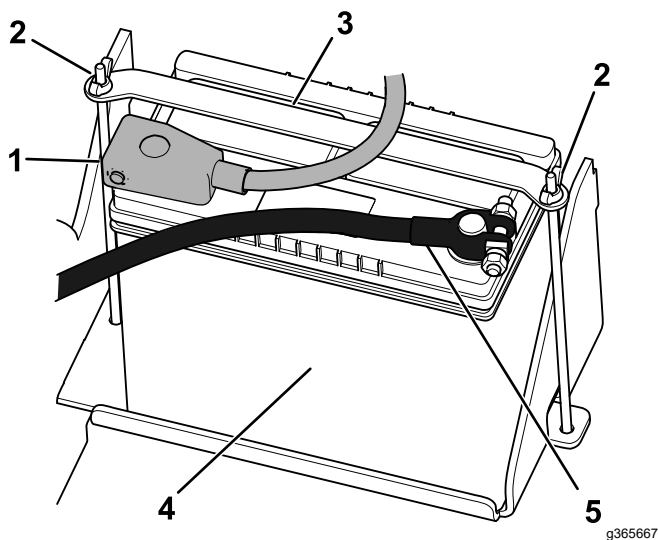

Rysunek 51

- | | |
|----------------------------------|-------------------|
| 1. Przewód dodatni | 4. Przewód ujemny |
| 2. Nakrętka motylkowa i pręt (2) | 5. Akumulator |
| 3. Taśma | |

2. Za pomocą wcześniej zdemontowanych elementów mocujących podłącz dodatni (czerwony) przewód do dodatniego (+) bieguna akumulatora.
3. Nasuń czerwoną osłonę zacisku na dodatni biegun akumulatora.
4. Za pomocą elementów mocujących zdemontowanych wcześniej podłącz ujemny przewód (czarny) do ujemnego (-) zacisku akumulatora.
5. Zamknij maskę.

Konserwacja nowego akumulatora po wymianie

Oryginalny akumulator jest bezobsługowy i nie wymaga prac konserwacyjnych. Odpowiednie informacje dotyczące konserwacji zamiennego akumulatora można znaleźć w instrukcji producenta.

Uruchamianie silnika za pomocą kabli rozruchowych

⚠ OSTRZEŻENIE

Przy uruchamianiu silnika za pomocą kabli rozruchowych w akumulatorze powstają wybuchowe gazy.

Nigdy nie pal papierosów w pobliżu akumulatora i dopilnuj, aby w pobliżu akumulatora nie występowały iskry ani płomień.

1. Otwórz maskę.
2. Przed uruchomieniem za pomocą kabli rozruchowych sprawdź zaciski akumulatora i usuń z nich korozję. Upewnij się, że złącza są prawidłowo podłączone.

⚠ OSTROŻNIE

Korozja lub poluzowane połączenia mogą spowodować niepożądane wzrosty napięcia elektrycznego podczas procedury uruchamiania z zewnętrznego akumulatora.

Nie wolno podejmować prób uruchomienia maszyny za pomocą kabli rozruchowych z luźnymi lub skorodowanymi zaciskami akumulatora, w przeciwnym razie może dojść do uszkodzenia silnika.

⚠ NIEBEZPIECZEŃSTWO

Uruchamianie z zewnętrznego akumulatora w sytuacji, gdy akumulator maszyny jest słabo naładowany, pęknięty lub zamrożony, ma niski poziom elektrolitu lub otwarte/zwarte ogniwo może spowodować wybuch skutkujący poważnymi obrażeniami ciała.

W powyższych warunkach nie próbuj uruchamiać maszyny z zewnętrznego akumulatora.

3. Upewnij się, że zewnętrzny akumulator jest dobrym i w pełni naładowanym akumulatorem kwasowo-ołowiowym o napięciu 12,6 V lub wyższym.

Informacja: Aby zmniejszyć spadek napięcia między instalacjami, należy stosować odpowiednio zwymiarowane kable rozruchowe o niewielkiej długości. Upewnij się, że przewody są oznaczone kolorem lub etykietą w celu zapewnienia prawidłowej biegunowości.

⚠ OSTRZEŻENIE

Akumulatory zawierają kwas i wytwarzają gazy wybuchowe.

- **Zawsze osłaniaj oczy i twarz od akumulatorów.**
- **Nie nachylaj się nad akumulator.**

Informacja: Upewnij się, że korki odpowietrzające są szczelne i równo ustawione. W miarę możliwości umieść wilgotną szmatkę nad korkami odpowietrzającymi obu akumulatorów. Upewnij się, że maszyny nie stykają się ze sobą i obie instalacje elektryczne są wyłączone oraz mają takie samo znamionowe napięcie systemowe. Niniejsza instrukcja dotyczy wyłącznie instalacji z biegunem ujemnym połączonym z masą.

4. Podłącz przewód dodatni (+) do dodatniego (+) zacisku rozładowanego akumulatora, który jest podłączony do rozrusznika lub zaworu elektromagnetycznego w pokazany sposób.

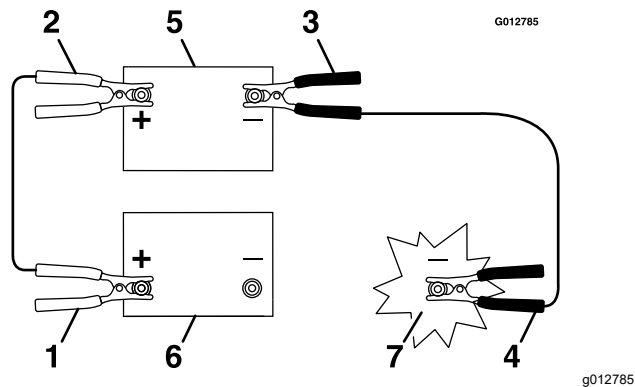

Rysunek 52

- | | |
|--|----------------------------|
| 1. Przewód dodatni (+) na rozładowanym akumulatorze | 5. Akumulator wspomagający |
| 2. Przewód dodatni (+) na akumulatorze wspomagającym | 6. Rozładowany akumulator |
| 3. Przewód ujemny (-) na akumulatorze wspomagającym | 7. Blok silnika |
| 4. Przewód ujemny (-) na bloku silnika | |

5. Drugi koniec dodatniego (+) przewodu rozruchowego podłącz do dodatniego bieguna akumulatora w drugim pojeździe.

6. Podłącz jeden koniec ujemnego (-) przewodu rozruchowego do ujemnego bieguna akumulatora w drugim pojeździe.
7. Drugi koniec ujemnego (-) przewodu rozruchowego podłącz do masy pojazdu, na przykład do niemalowanej śruby lub elementu ramy.
8. Uruchom silnik w drugim pojeździe. Pozwól mu pracować przez kilka minut, a następnie uruchom silnik w uruchamianym pojeździe.
9. Przewody odłączaj w kolejności odwrotnej niż przy podłączaniu.
10. Zamknij maskę.

Konserwacja bezpieczników

Instalacja elektryczna jest zabezpieczona za pomocą bezpieczników. Nie wymaga ona konserwacji, jeśli jednak przepali się bezpiecznik, sprawdź element/obwód pod kątem uszkodzeń lub zwarcień.

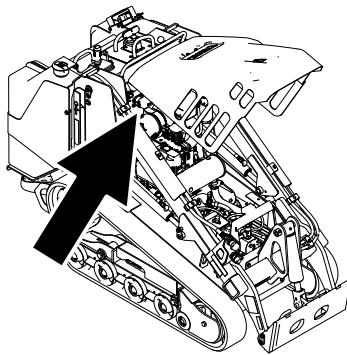

Rysunek 53

g365804

Lokalizacja bezpieczników

	1	2	3	4	5	6	7	8	9	10	11	12
A	(Przełącznik)			(Przełącznik)			(Przełącznik)			(Przełącznik)		
B												
C	Zasilanie stacyjki (20 A)		X	(Przełącznik)			(Przełącznik)			(Przełącznik)		
D	Licznik godzin (10 A)		X									
E	Gniazdo zasilania/zestaw oświetlenia (15 A)	Zasilanie systemu (20 A)		Zasilanie układów dodatkowych (10 A)		Telematyka (10 A)		Zasilanie osprzętu (10 A)		Obwód rozruchu (15 A)		

Informacja: Jeżeli maszyna nie daje się uruchomić, bezpiecznik obwodu głównego lub bezpiecznik panelu sterowania/przełącznika mogą być przepalone.

Konserwacja układu napędowego

Serwisowanie gąsienic

Okres pomiędzy przeglądami: Po pierwszych 8 godzinach—Sprawdź i wyreguluj napięcie gąsienic.

Po pierwszych 50 godzinach—Sprawdź i wyreguluj napięcie gąsienic.

Co 50 godzin—Sprawdź i wyreguluj napięcie gąsienic.

Przed każdym użyciem lub codziennie—Czyść gąsienicę i sprawdzaj je pod kątem nadmiernego zużycia i prawidłowego naprężenia.

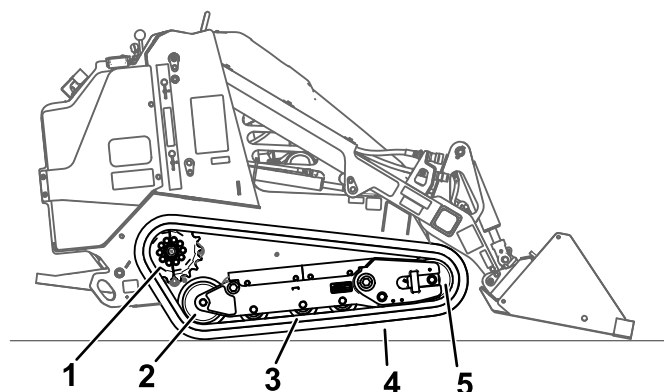

Rysunek 54

1. Koło łańcuchowe segmentowe
2. Koło tylne
3. Koło jezdne (4)
4. Gąsienica
5. Koło przednie

g366284

Czyszczenie gąsienic

1. Zaparkuj maszynę na płaskim terenie i załącz hamulec postojowy.
2. Gdy łyżka jest zamocowana i jest odchylona w dół, opuść ją na podłoże tak, aby przód zespołu jezdnych uniósł się kilkanaście centymetrów nad podłoże.
3. Wyłącz silnik i wyjmij kluczyk ze stacyjki.
4. Korzystając z węża z wodą lub myjki ciśnieniowej, usuń zabrudzenia z każdego systemu gąsienic.

Ważne: Upewnij się, że używasz wody pod dużym ciśnieniem jedynie do mycia obszaru gąsienic. Nie używaj wody pod dużym ciśnieniem do mycia pozostałej części zespołu jezdnych. Nie polewaj obszaru między kołem napędowym a zespołem jezdnych wodą pod dużym ciśnieniem, ponieważ mogłoby to spowodować uszkodzenie uszczelnień silnika. Mycie pod wysokim ciśnieniem może uszkodzić instalację elektryczną i zawory hydrauliczne lub wypłukać smar.

Ważne: Upewnij się, że koła jezdne, koło przednie, koło tylne i koło napędowe zostały w pełni wyczyszczone. Po oczyszczeniu koła jezdne powinny swobodnie się obracać.

Sprawdzanie i regulacja napięcia gąsienic

Podnieś/podeprzyj jedną stronę maszyny i wykorzystując ciężar gąsienicy sprawdź, czy luz między dolną krawędzią koła jezdnych wynosi 13 mm. Jeżeli tak nie jest, należy skorygować napięcie gąsienicy w następujący sposób.

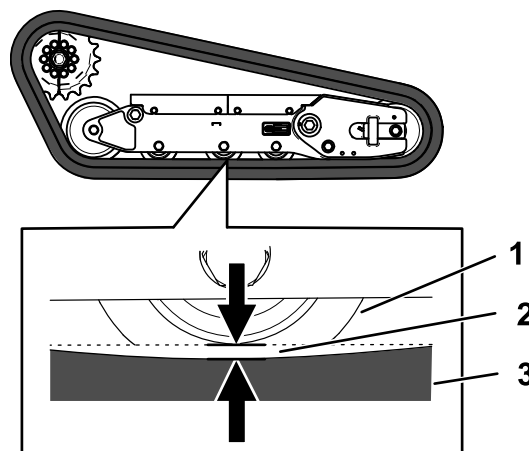

Rysunek 55

1. Koło jezdne
2. Luz 13 mm
3. Gąsienica

g366296

1. Ustaw maszynę na poziomej nawierzchni, załącz hamulec postojowy i opuść ramiona ładowarki.
2. Wyłącz silnik i wyjmij kluczyk ze stacyjki.
3. Podnieś regulowaną stronę maszyny tak, aby gąsienica znalazła się nad ziemią.

4. Poluzuj śruby na osłonie tylnej i zdejmij pokrywę.

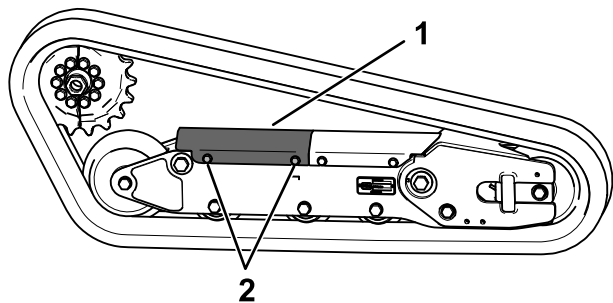

Rysunek 56

g366295

1. Osłona tylna
2. Śruba (2)

5. Poluzuj przeciwnakrętkę i wyreguluj śrubę napinającą, aż ugięcie łańcucha wyniesie 13 mm.

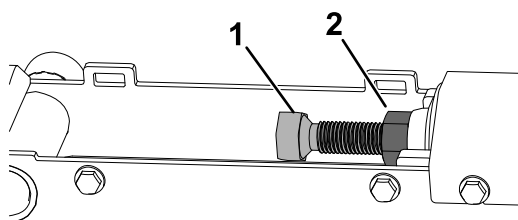

Rysunek 57

g363401

1. Śruba napinająca
2. Nakrętka zabezpieczająca

6. Dokręć nakrętkę zabezpieczającą.
7. Załóż osłonę i dokręć z powrotem śruby.
8. Powtórz procedurę dla drugiej łańcucha.
9. Jedź maszyną, a następnie zaparkuj ją na równej powierzchni, włącz hamulec postojowy, wyłącz silnik i wyjmij kluczyk.
10. Sprawdź, czy ugięcie łańcucha wynosi 13 mm. W razie potrzeby wyreguluj.

Wymiana łańcucha

Zdejmowanie łańcucha

1. Odłącz cały osprzęt.
2. Ustaw maszynę na równym podłożu, upewniając się, że tylko jedna połowa koła łańcuchowego jest zaczepiona o łańcuchnicę

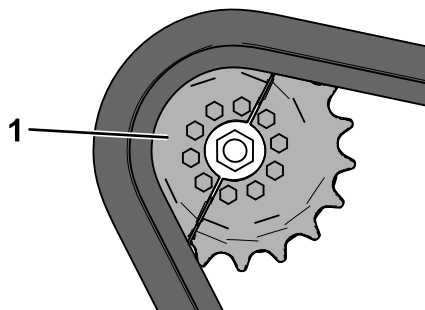

Rysunek 58

g366389

1. Połowa koła łańcuchowego

3. Opuść ramiona ładowarki.
4. Wyłącz silnik i wyjmij kluczyk ze stacyjki.
5. Unieś maszynę nad podłoże tak, aby spód łańcuchnicy znajdował się w odległości co najmniej 10,2 cm nad podłożem. Podeprzyj maszynę na podpórkach.

Informacja: Użyj podpórek o nośności dostosowanej do masy maszyny.

▲ OSTRZEŻENIE

Podnośniki mechaniczne lub hydrauliczne mogą nie utrzymać maszyny i mogą spowodować poważne obrażenia.

Do podparcia maszyny należy użyć podpór.

6. Poluzuj śruby na osłonie tylnej i zdejmij pokrywę.

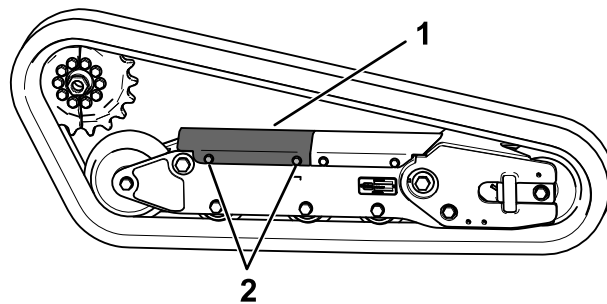

Rysunek 59

g366295

1. Osłona tylna
2. Śruba (2)

- Poluzuj przeciwnakrętkę i przekręć śrubę napinającą, aby zwolnić naprężenie.

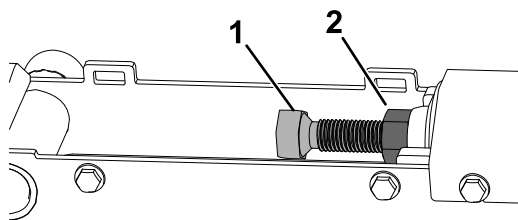

Rysunek 60

g363401

- Śruba napinająca
- Nakrętka zabezpieczająca

- Zdejmij segment koła zębatego napędowego, na którym nie opiera się gaśienica.

Ważne: Jeśli segment koła łańcuchowego nie zostanie zdjęty, założenie nowej gaśienicy bez jej uszkodzenia może być trudne.

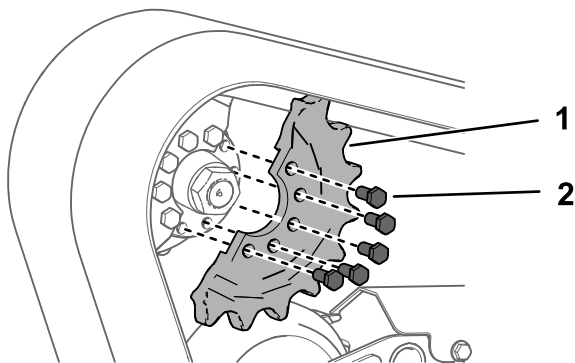

Rysunek 61

g366388

- Śruba (5)
- Połowa koła łańcuchowego

- Uruchom maszynę i zwolnij hamulec postojowy.
- Przesuń dźwignię sterowania jazdą do przodu, aby druga połowa napędowego koła łańcuchowego została odłączona od gaśienicy.

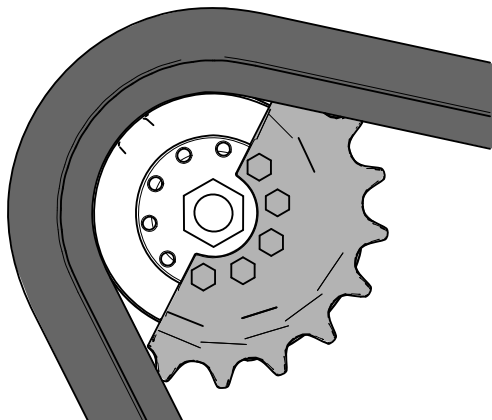

Rysunek 62

g366387

- Wyłącz silnik i wyjmij kluczyk ze stacyjki.
- Zdemontuj gaśienicę z ramy gaśienicy, piasty napędowej, a następnie z przedniego koła.

Instalowanie gaśienic

- Owiń nową gaśienicę wokół przedniego koła.

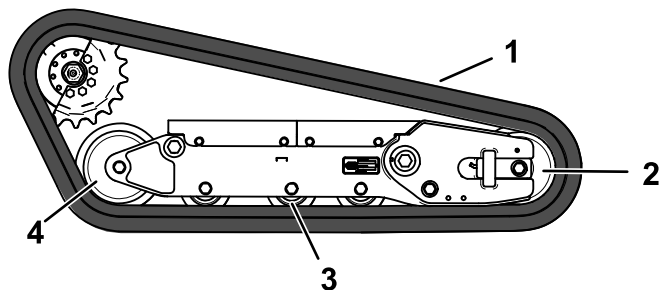

Rysunek 63

g366403

- Gaśienica
- Koło przednie
- Koło jezdne (4)
- Koło tylne

- Wepchnij gaśienicę pod oraz pomiędzy koła jezdne i owiń ją wokół tylnego koła.
- Uruchom silnik i zwolnij hamulec postojowy.
- Przesuń dźwignię sterowania jazdą do przodu, aby połowa napędowego koła łańcuchowego zaczęła się o gaśienicę.

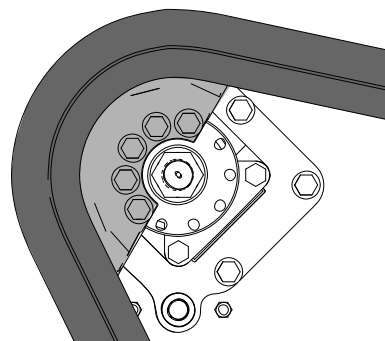

Rysunek 64

g366402

- Wyłącz silnik i wyjmij kluczyk ze stacyjki.

- Nałóż środek do zabezpieczenia gwintów na śruby wymontowanej połowy koła łańcuchowego napędowego i zamontuj drugą połowę koła łańcuchowego. Dokręć śruby z momentem od 80 do 99 N·m.

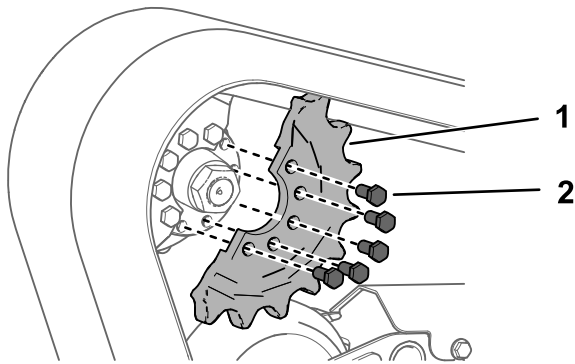

Rysunek 65

g366388

- Śruba (5)
- Połowa koła łańcuchowego

- Wyreguluj śrubę napinającą, aż ugięcie gaśienicy wyniesie 19 mm.

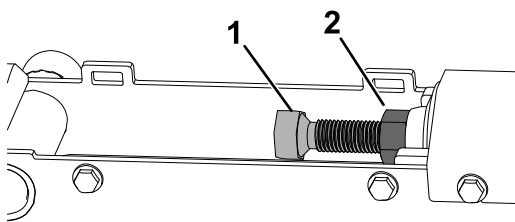

Rysunek 66

g363401

- Śruba napinająca
- Nakrętka zabezpieczająca

- Dokręć nakrętkę zabezpieczającą.
- Załad osłonę i dokręć z powrotem śruby.
- Powtórz procedurę, aby wymienić gaśienicę po drugiej stronie maszyny.
- Opuść maszynę na podłoże.
- Jedź maszyną, a następnie zaparkuj ją na równej nawierzchni, włącz hamulec postojowy, wyłącz silnik i wyjmij kluczyk.
- Sprawdź, czy naprężenie gaśienicy jest prawidłowe (patrz [Sprawdzanie i regulacja napięcia gaśienic \(Strona 47\)](#)).

Konserwacja układu chłodzenia

Bezpieczeństwo układu chłodzenia

- Połknięcie płynu chłodzącego silnik może spowodować zatrucie. Przechowuj go w miejscu niedostępnym dla dzieci i zwierząt.
- Spuszczanie gorącego płynu chłodzącego pod ciśnieniem lub dotykanie gorącej chłodnicy i otaczających ją części może spowodować poważne obrażenia.
 - Przed odkręceniem korka chłodnicy poczekaj co najmniej 15 minut, aż silnik ostygnie.
 - Do odkręcania korka użyj szmatki i odkręcaj go powoli, pozwalając wydostać się nagromadzonej parze.

Serwisowanie układu chłodzenia

Okres pomiędzy przeglądami: Przed każdym użyciem lub codziennie—Oczyść osłonę, chłodnicę oleju oraz przednią stronę chłodnicy silnika (częściej w warunkach o znacznym zanieczyszczeniu lub zapyleniu).

Co 100 godzin—Sprawdź przewody układu chłodzenia.

Czyszczenie osłony chłodnicy

Okres pomiędzy przeglądami: Przed każdym użyciem lub codziennie

Za pomocą sprężonego powietrza usuń z osłony chłodnicy trawę, brud lub inne zanieczyszczenia.

Sprawdzenie poziomu cieczy chłodzącej silnik.

Okres pomiędzy przeglądami: Przed każdym użyciem lub codziennie—Należy sprawdzać poziom płynu chłodzącego w zbiorniku wyrównawczym.

Układ chłodzenia jest napełniony roztworem wody i trwałego środka przeciw zamarzaniu na bazie glikolu etylenowego w proporcjach 50/50.

1. Ustaw maszynę na równej nawierzchni, opuść ramiona ładowarki, załącz hamulec postojowy i wyłącz silnik.
2. Wyjmij kluczyk zapłonu i zaczekaj, aż silnik ostygnie.
3. Otwórz maskę.
4. Należy sprawdzać poziom płynu chłodzącego w zbiorniku wyrównawczym.

Informacja: Powierzchnia płynu chłodzącego powinna znajdować się na lub powyżej oznaczenia na boku zbiornika.

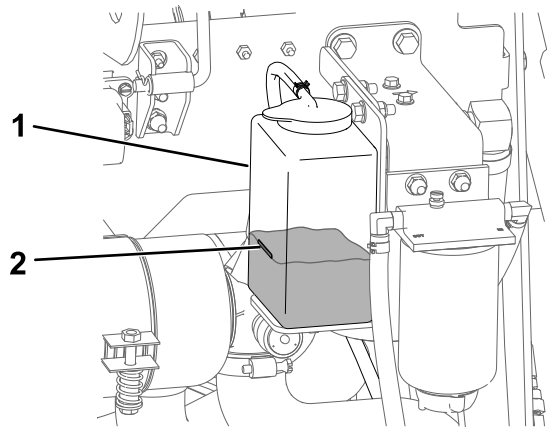

g366894

Rysunek 67

1. Zbiornik wyrównawczy
2. Oznaczenie poziomu maksymalnego

-
5. W przypadku niskiego poziomu płynu chłodzącego odkręć korek zbiornika wyrównawczego i dodaj mieszankę wody i trwałego środka przeciw zamarzaniu na bazie glikolu etylenowego w proporcji 50/50.

Ważne: Nie wlewaj nadmiernej ilości płynu do zbiornika wyrównawczego.

6. Zakręć korek zbiornika wyrównawczego.

Wymiana płynu chłodzącego silnik

Okres pomiędzy przeglądami: Co 500 godzin

Raz w roku należy oddać maszynę do przedstawiciela autoryzowanego serwisu w celu wymiany płynu chłodzącego silnik.

W celu dolania płynu chłodzącego silnik zapoznaj się z [Sprawdzenie poziomu cieczy chłodzącej silnik. \(Strona 51\).](#)

Konserwacja hamulców

Sprawdzanie hamulca postojowego

Okres pomiędzy przeglądami: Przed każdym użyciem lub codziennie

1. Załącz hamulec postojowy; patrz [Dźwignia hamulca postojowego \(Strona 14\)](#).
2. Uruchomić silnik.
3. Spróbuj powoli jechać maszyną do przodu lub do tyłu.
4. Jeśli maszyna porusza się, skontaktuj się z przedstawicielem autoryzowanego serwisu w celu przeprowadzenia naprawy.

Konserwacja pasków napędowych

Sprawdzanie naciągu paska alternatora

Okres pomiędzy przeglądami: Przed każdym użyciem lub codziennie

Co 500 godzin (Skorzystaj z instrukcji w podręczniku obsługi silnika).

Przy prawidłowym napięciu ugięcie paska wynosi 10 mm po przyłożeniu do niego siły 10 kg w środku między kołami pasowymi.

Jeżeli ugięcie nie wynosi 10 mm, postępuj jak niżej:

1. Poluzuj śrubę mocującą alternatora.

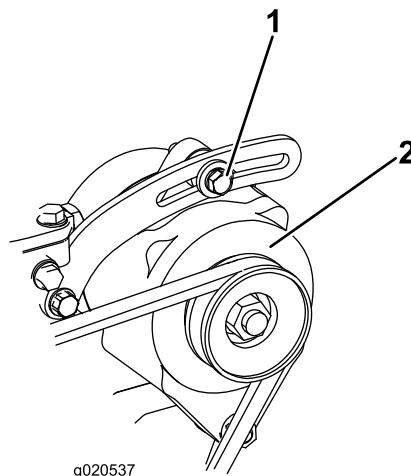

Rysunek 68

1. Śruba mocująca
2. Alternator

2. Zwiększ lub zmniejsz napięcie paska alternatora i dokręć śrubę.
3. Sprawdź ugięcie paska jeszcze raz, aby upewnić się, że napięcie jest prawidłowe.

Konserwacja elementów sterowania

Regulacja dźwigni sterujących

Elementy sterujące są regulowane fabrycznie przed wysłaniem maszyny. Jednakże po wielu godzinach eksploatacji konieczne może okazać się wyosiowanie dźwigni sterowania zespołem jezdnym, POŁOŻENIA NEUTRALNEGO dźwigni sterowania zespołem jezdnym oraz sprawdzenie zdolności jazdy zespołu jezdneho na wprost przy ustawieniu dźwigni sterowania zespołem jezdnym w położeniu ruchu do przodu.

Aby dokonać regulacji elementów sterujących w swojej maszynie, skontaktuj się z przedstawicielem autoryzowanego serwisu.

Konserwacja instalacji hydraulicznej

Bezpieczeństwo układów hydraulicznych

- Jeżeli płyn dostanie się do skóry, należy niezwłocznie skonsultować się z lekarzem. Płyn, który dostał się do skóry, musi zostać usunięty chirurgicznie w ciągu kilku godzin przez lekarza.
- Przed podaniem ciśnienia na układ hydrauliczny upewnij się, że wszystkie jego przewody i węże są w dobrym stanie, a połączenia/złączenia — szczelne.
- Trzymaj ciało i ręce z dala od wycieków z otworów sworzni lub dysz, które wyrzucają płyn hydrauliczny pod dużym ciśnieniem.
- Wycieki płynu hydraulicznego można zlokalizować za pomocą kartonu lub papieru.
- Przed wykonaniem jakichkolwiek czynności przy tym układzie należy dokonać w sposób bezpieczny całkowitej dekompresji w układzie hydraulicznym.

Rozładowywanie ciśnienia hydraulicznego

Aby rozładować ciśnienie hydrauliczne przy załączonym silniku, wyłącz układ hydrauliki pomocniczej i całkowicie opuść i cofnij ramiona ładowarki.

Aby zmniejszyć ciśnienie przy wyłączonym silniku, przełączaj dźwignię ramion ładowarki/przechyłania osprzętu między pozycjami do przodu, aby opuścić ramiona ładowarki. Obróć kluczyk do położenia PRACA i naciskaj przełącznik hydrauliki osprzętu w jedną i drugą stronę.

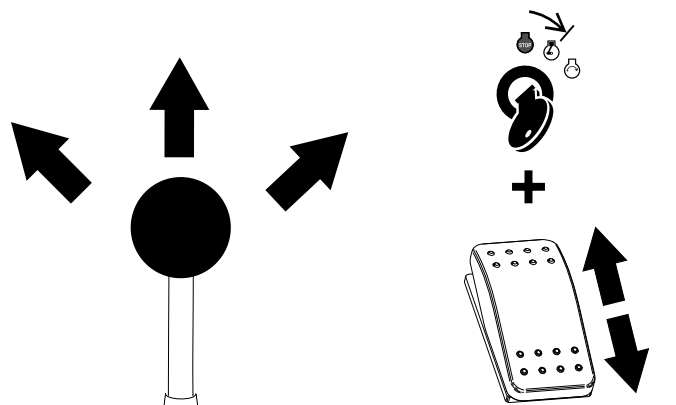

Rysunek 69

g509956

Specyfikacja oleju hydraulicznego

Pojemność instalacji hydraulicznej: 37,8 litra

Należy korzystać wyłącznie z jednego z poniższych rodzajów płynów hydraulicznych:

- **Toro Premium Transmission (płyn przekładniowy Toro)/Hydraulic Tractor Fluid (płyn hydrauliczny do ciągnika)** (aby uzyskać więcej informacji, skontaktuj się z przedstawicielem autoryzowanego serwisu)
- **Olej hydrauliczny Toro PX Extended Life** (aby uzyskać więcej informacji, skontaktuj się z przedstawicielem autoryzowanego serwisu)
- Jeżeli niedostępny jest którykolwiek z powyższych olejów Toro, możesz użyć innego **uniwersalnego oleju hydraulicznego do ciągników (UTHF)**, przy czym olej ten musi być **standardowym produktem na bazie ropy naftowej**. Specyfikacja oleju musi zgadzać się z warunkami wymienionymi na liście (zgodność ze wszystkimi właściwościami oleju) oraz sam olej musi być zgodny z danymi standardami branżowymi. Aby uzyskać więcej informacji na temat zgodności z wymienionymi specyfikacjami, należy skontaktować się z dostawcą oleju hydraulicznego.

Informacja: Firma Toro nie ponosi odpowiedzialności za jakiegokolwiek uszkodzenia powstałe na skutek wykorzystania niewłaściwych zamienników, dlatego też należy korzystać wyłącznie z markowych produktów, których producent gwarantuje ich prawidłową pracę.

Właściwości materiału	
Lepkość, ASTM D445	cSt w 40°C: od 55 do 62
	cSt w 100°C: od 9,1 do 9,8
Wskaźnik lepkości, ASTM D2270	od 140 do 152
Temperatura krzepnięcia, ASTM D97	od -37 do -43°C
Standardy branżowe	
API GL-4, AGCO Powerfluid 821 XL, Ford New Holland FNHA-2-C-201.00, Kubota UDT, John Deere J20C, Vickers 35VQ25 oraz Volvo WB-101/BM	

Informacja: Większość olejów hydraulicznych jest niemal bezbarwna, co utrudnia obserwację potencjalnych nieszczelności. Czerwony barwnik do oleju układu hydraulicznego jest dostępny w butelkach o pojemności 20 ml. Jedna butelka wystarcza na 15 do 22 litrów oleju hydraulicznego. Zamów część o numerze katalogowym 44-2500 u autoryzowanego dealera Toro.

Sprawdzanie poziomu oleju hydraulicznego

Okres pomiędzy przeglądami: Co 25 godzin

Ważne: Należy zawsze stosować odpowiedni płyn hydrauliczny. Płyny o nieokreślonych właściwościach mogą uszkodzić układ hydrauliczny. Patrz [Specyfikacja oleju hydraulicznego \(Strona 54\)](#).

1. Odłącz cały osprzęt.
2. Zaparkuj maszynę na płaskim terenie i załącz hamulec postojowy.
3. Wyłącz silnik i wyjmij kluczyk ze stacyjki.
4. Podnieś wspornik.

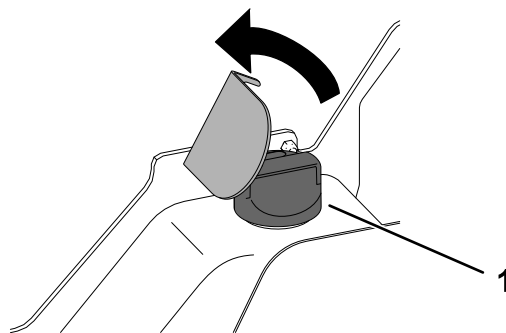

Rysunek 70

g366993

1. Korek wlewu

5. Oczyszczyć obszar wokół korka wlewu.
6. Odkręć korek z szyjki wlewu i sprawdź poziom oleju na wskaźniku.

Informacja: Poziom oleju hydraulicznego powinien zawierać się pomiędzy oznaczeniami na wskaźniku.

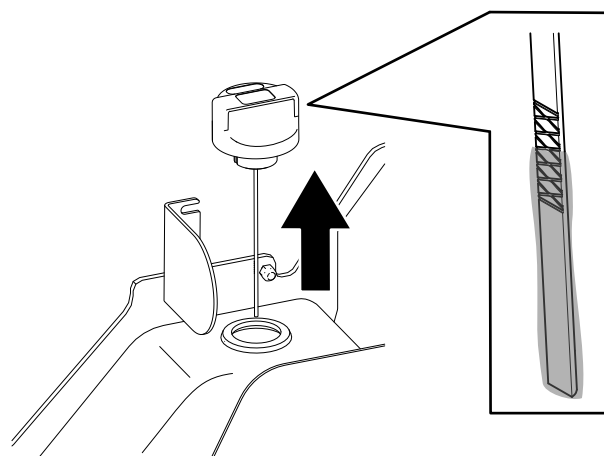

Rysunek 71

g366992

- Jeśli poziom jest niski, dolej tyle oleju, aby podnieść go do odpowiedniego poziomu.
- Założ korek wlewu.
- Obniż wspornik.

Wymiana filtra oleju hydraulicznego

Okres pomiędzy przeglądami: Po pierwszych 8 godzinach

Co 250 godzin

Ważne: Nie stosuj samochodowych zamienników filtra oleju, ponieważ może dojść do poważnego uszkodzenia układu hydraulicznego.

- Ustaw maszynę na poziomej nawierzchni, załącz hamulec postojowy i opuść ramiona ładowarki.
- Wyłącz silnik i wyjmij kluczyk ze stacyjki.
- Otwórz maskę i oprzy ją na podpórce.
- Umieść miskę spustową pod filtrem i wymień filtr w pokazany sposób.

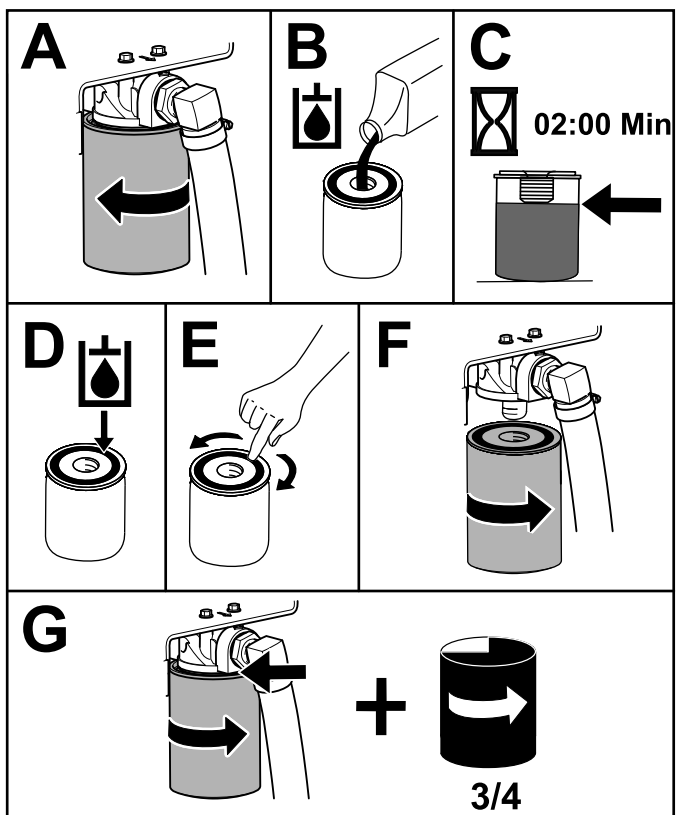

Rysunek 72

g367095

- Wytrzyj rozlany płyn.
- Uruchom silnik i pozwól mu pracować przez około dwie minuty w celu usunięcia powietrza z układu.

- Wyłącz silnik i sprawdź, czy nie ma wycieków.
- Sprawdź poziom płynu w zbiorniku hydraulicznym (patrz [Specyfikacja oleju hydraulicznego \(Strona 54\)](#)) i dolej płynu, aż poziom dojdzie do oznaczenia na wskaźniku.

Ważne: Nie wlewaj nadmiernej ilości płynu do zbiornika.

- Zamknij maskę.

Wymiana płynu hydraulicznego

Okres pomiędzy przeglądami: Co 500 godzin

- Ustaw maszynę na poziomej nawierzchni, załącz hamulec postojowy i opuść ramiona ładowarki.
- Wyłącz silnik i wyjmij kluczyk ze stacyjki.
- Umieść duży pojemnik o pojemności co najmniej 57 litrów pod korkiem spustowym zbiornika oleju hydraulicznego.

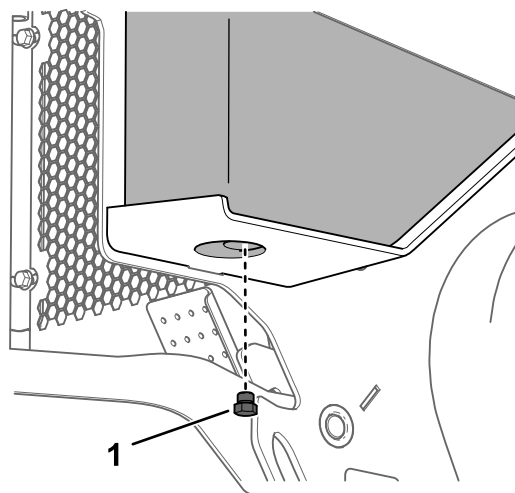

Rysunek 73

g367140

- Korek spustowy

- Odkręć korek spustowy i poczekaj, aż olej ścieknie do pojemnika.
- Po zakończeniu spuszczenia oleju załóż i dokręć korek spustowy.

Informacja: Oddaj zużyty olej do odpowiedniego centrum utylizacji.

- Napełnij zbiornik olejem hydraulicznym; patrz [Specyfikacja oleju hydraulicznego \(Strona 54\)](#).
- Uruchom silnik i pozwól mu pracować przez kilka minut.
- Wyłącz silnik i wyjmij kluczyk ze stacyjki.

9. Sprawdź poziom oleju hydraulicznego i w razie potrzeby dolej oleju do zbiornika; patrz [Sprawdzanie poziomu oleju hydraulicznego \(Strona 54\)](#).

Czyszczenie

Usuwanie zanieczyszczeń

Okres pomiędzy przeglądami: Przed każdym użyciem lub codziennie

Ważne: Eksploatacja silnika z zablokowanymi osłonami lub bez kanałów chłodzących spowoduje jego uszkodzenie z powodu przegrzania.

1. Zaparkuj maszynę na równym podłożu i opuść ramiona ładowarki.
2. Wyłącz silnik, wyjmij kluczyk zapłonu i odczekaj, aż silnik ochłodzi się.
3. Otwórz maskę i oprzyj ją na podpórce.
4. Zetrzyj brud z filtra powietrza.
5. Usuń zanieczyszczenia nagromadzone na silniku oraz na żeberkach chłodnicy oleju szczotką lub dmuchawą.

Ważne: Eksploatacja silnika z zatkanyymi osłonami i/lub bez kanałów chłodzących spowoduje uszkodzenie silnika z powodu przegrzania.

6. Usuń zanieczyszczenia z otworu maski, tłumika, osłon termicznych i osłony chłodnicy (jeżeli występuje).
7. Zamknij maskę.

Mycie maszyny

Podczas ciśnieniowego mycia maszyny należy:

- Nosić sprzęt ochrony osobistej właściwy dla pracy przy użyciu myjki ciśnieniowej.
- Nie zdejmować żadnych osłon maszyny.
- Unikać kierowania strumienia na podzespoły elektroniczne.
- Unikać kierowania strumienia na krawędzie etykiet samoprzylepnych.
- Myć maszynę tylko od zewnątrz. Nie kierować strumienia na otwory maszyny.
- Myć tylko brudne części maszyny.
- Korzystać z dysz o kącie rozprysku 40 stopni lub większym. Dysze o kącie rozprysku 40 stopni zazwyczaj są koloru białego.
- Trzymać końcówkę myjki ciśnieniowej w odległości co najmniej 61 cm od mytej powierzchni.
- Korzystać tylko z myjek ciśnieniowych o ciśnieniu nie przekraczającym 137,9 bar i przepływie poniżej 7,6 litra/minutę.

- Wymień uszkodzone lub odklejające się etykiety.
- Po zakończeniu mycia nasmaruj maszynę przez wszystkie punkty smarowania, patrz [Smarowanie maszyny \(Strona 34\)](#).

Czyszczenie podwozia

Okres pomiędzy przeglądami: Co 100 godzin—Sprawdź, czy na podwoziu nie nagromadziły się zabrudzenia.

W miarę upływu czasu na podwoziu pod silnikiem gromadzą się zanieczyszczenia, które trzeba usuwać. Regularnie otwieraj maskę i korzystając z latarki sprawdzaj obszar pod silnikiem. Czyszczenie podwozia zespołu jezdnego przeprowadź, gdy grubość warstwy zanieczyszczeń osiągnie od 2,5 do 5 cm.

1. Ustaw maszynę na poziomej nawierzchni, załącz hamulec postojowy i opuść ramiona ładowarki.
2. Podnieś przód maszyny tak, aby odchylić ją do tyłu ukośnie do podłoża.
3. Wyłącz silnik i wyjmij kluczyk ze stacyjki.
4. Wykręć 2 śruby mocujące osłonę dolną i zdejmij ją.

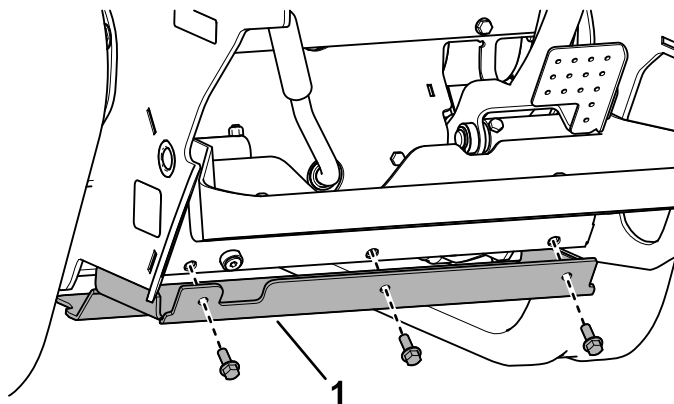

Rysunek 74

g367142

1. Osłona dolna

5. Zdejmij osłonę przednią; patrz [Zdejmowanie przedniej osłony \(Strona 33\)](#).
6. Spłukuj podwozie wodą, aby oczyścić je z pyłu i zanieczyszczeń.

Informacja: Woda będzie spływać z tyłu maszyny.

Ważne: Nie spryskuj wodą silnika.

7. Nasmaruj maszynę; patrz [Smarowanie maszyny \(Strona 34\)](#).
8. Zamontuj osłonę dolną.
9. Zamontuj osłonę przednią.
10. Opuść maszynę.

Przechowywanie

Bezpieczeństwo przy przechowywaniu

- Przed przechowywaniem sprzętu wyłącz silnik, wyjmij kluczyk i zaczekaj, aż wszystkie elementy ruchome się zatrzymają, a maszyna ostygnie.
- Nie wolno przechowywać maszyny ani paliwa w pobliżu ognia.

Przechowywanie

1. Ustaw maszynę na poziomej nawierzchni, załącz hamulec postojowy i opuść ramiona ładowarki.
2. Wyłącz silnik i wyjmij kluczyk ze stacyjki.
3. Usunąć zanieczyszczenia i brud z całego urządzenia.

Ważne: Urządzenie można myć łagodnym detergentem i wodą. Nie myć urządzenia wodą pod wysokim ciśnieniem. Unikać użycia nadmiernej ilości wody, zwłaszcza w pobliżu panelu sterowania, silnika, pomp hydraulicznych i silników elektrycznych.

4. Wyczyścić filtr powietrza (patrz [Serwisowanie filtra powietrza \(Strona 34\)](#)).
5. Nasmaruj wiertnicę (patrz [Smarowanie maszyny \(Strona 34\)](#)).
6. Wymień olej silnikowy, patrz rozdział [Wymiana oleju silnikowego i filtra \(Strona 38\)](#).
7. Naładować akumulator (patrz [Ładowanie akumulatora \(Strona 43\)](#)).
8. Sprawdzić i wyregulować napięcie gąsienicy (patrz [Sprawdzanie i regulacja napięcia gąsienic \(Strona 47\)](#)).
9. Sprawdź i dokręć wszystkie mocowania. Napraw lub wymień wszystkie zużyte, uszkodzone lub brakujące części.
10. Pomaluj wszystkie zadrapane lub gołe powierzchnie metalowe farbą dostępną u autoryzowanego przedstawiciela serwisu.
11. Maszynę przechowuj w czystym, suchym pomieszczeniu. Wyjmij kluczyk ze stacyjki i schowaj go w łatwym do zapamiętania miejscu.
12. Odłącz akumulator; patrz rozdział [Korzystanie z odłącznika akumulatora \(Strona 41\)](#).
13. Przykryj urządzenie w sposób, który pozwoli ją ochronić i utrzymać w czystości.

Rozwiązywanie problemów

Problem	Możliwa przyczyna	Usuwanie usterek
Rozrusznik nie działa.	<ol style="list-style-type: none"> 1. Połączenia elektryczne skorodowały lub poluzowały się. 2. Bezpiecznik przepalił się lub poluzował. 3. Akumulator rozładował się. 4. Przekaznik lub przełącznik jest uszkodzony. 5. Doszło do uszkodzenia rozrusznika lub jego cewki elektromagnetycznej. 6. Doszło do zatarcia wewnętrznych elementów w silniku. 7. Blokada bezpieczeństwa jest załączona. 	<ol style="list-style-type: none"> 1. Sprawdź połączenia elektryczne pod kątem prawidłowego styku. 2. Popraw lub wymień bezpiecznik. 3. Naładuj lub wymień akumulator. 4. Skontaktuj się z przedstawicielem autoryzowanego serwisu. 5. Skontaktuj się z przedstawicielem autoryzowanego serwisu. 6. Skontaktuj się z przedstawicielem autoryzowanego serwisu. 7. Sprawdź, czy dźwignie napędu jezdznego i hydrauliki pomocniczej są w położeniu neutralnym.
Wał korbowy obraca się, ale silnik się nie uruchamia.	<ol style="list-style-type: none"> 1. Procedura rozruchu jest nieprawidłowa. 2. Zbiornik paliwa jest pusty. 3. Zawór odcięcia paliwa jest zamknięty. 4. W układzie paliwowym są zanieczyszczenia, woda, stare lub nieprawidłowe paliwo. 5. Filtr paliwa jest zatkany. 6. Paliwo jest zapowietrzone. 7. Świece żarowe nie działają. 8. Wał korbowy obraca się wolno. 9. Filtry powietrza są zanieczyszczone. <ol style="list-style-type: none"> 1. Filtr paliwa jest zatkany. 0. 1. W maszynie znajduje się gatunek paliwa nieprawidłowy do warunków zimowych. <ol style="list-style-type: none"> 1. Niskie sprężanie. 2. 1. Dysze wtryskowe są uszkodzone. 3. 1. Ustawienie synchronizacji pompy wtryskowej jest nieprawidłowe. 4. 1. Pompa wtryskowa jest uszkodzona. 5. 1. Cewka elektrozaworu ETR jest uszkodzona. 6. 	<ol style="list-style-type: none"> 1. Patrz rozdział Uruchamianie silnika. 2. Napełnij zbiornik paliwa świeżym paliwem. 3. Otwórz zawór odcięcia paliwa. 4. Spuść paliwo i przepłucz układ paliwowy; dolej świeżego paliwa. 5. Wyczyść lub wymień przewody paliwowe. 6. Odpowietrz dysze i sprawdź pod kątem wycieków przy połączeniach przewodów paliwowych i złączach pomiędzy zbiornikiem paliwa a silnikiem. 7. Sprawdź bezpiecznik, świece żarowe i okablowanie. 8. Sprawdź akumulator, lepkość oleju i rozrusznik (skontaktuj się z autoryzowanym serwisem). 9. Przeprowadź serwisowanie filtrów powietrza. <ol style="list-style-type: none"> 1. Wymień filtr paliwa. 0. 1. Spuść paliwo z układu paliwowego i wymień filtr paliwa. Dolej świeżego paliwa o jakości odpowiedniej do temperatury otoczenia. Konieczne może być podgrzanie całego zespołu jezdznego. <ol style="list-style-type: none"> 1. Skontaktuj się z przedstawicielem autoryzowanego serwisu. 2. Skontaktuj się z przedstawicielem autoryzowanego serwisu. 3. Skontaktuj się z przedstawicielem autoryzowanego serwisu. 4. Skontaktuj się z przedstawicielem autoryzowanego serwisu. 5. Skontaktuj się z przedstawicielem autoryzowanego serwisu. 6. Skontaktuj się z przedstawicielem autoryzowanego serwisu.

Problem	Możliwa przyczyna	Usuwanie usterek
Silnik uruchamia się, ale po chwili gaśnie.	<ol style="list-style-type: none"> 1. Odpowietrznik zbiornika paliwa jest zatkany. 2. W układzie paliwowym są zanieczyszczenia lub woda. 3. Filtr paliwa jest zatkany. 4. Paliwo jest zapowietrzone. 5. W maszynie użyty został gatunek paliwa nieprawidłowy do warunków zimowych. 6. Ekran iskrochronu jest zatkany. 7. Pompa paliwowa jest uszkodzona. 	<ol style="list-style-type: none"> 1. Poluzuj korek. Jeśli silnik pracuje z odkręconym korkiem, wymień korek. 2. Spuść paliwo i przepłucz układ paliwowy; dolej świeżego paliwa. 3. Wymień filtr paliwa. 4. Odpowietrz dysze i sprawdź pod kątem wycieków przy połączeniach przewodów paliwowych i złączach pomiędzy zbiornikiem paliwa a silnikiem. 5. Spuść paliwo z układu paliwowego i wymień filtr paliwa. Dolej świeżego paliwa o jakości odpowiedniej do temperatury otoczenia. 6. Wyczyść lub wymień wkład iskrochronu. 7. Skontaktuj się z przedstawicielem autoryzowanego serwisu.
Silnik pracuje, ale stuka lub pracuje w sposób przerywany.	<ol style="list-style-type: none"> 1. W układzie paliwowym są zanieczyszczenia, woda, stare lub nieprawidłowe paliwo. 2. Silnik przegrzewa się. 3. Paliwo jest zapowietrzone. 4. Dysze wtryskowe są uszkodzone. 5. Niskie sprężanie 6. Wyprzedzenie pompy wtryskowej jest nieprawidłowe. 7. Występuje nadmierne nagromadzenie się węgla. 8. Zużycie wewnętrzne lub uszkodzenie. 	<ol style="list-style-type: none"> 1. Spuść paliwo i przepłucz układ paliwowy; dolej świeżego paliwa. 2. Patrz rozdział „Silnik przegrzewa się”. 3. Odpowietrz dysze i sprawdź pod kątem wycieków przy połączeniach przewodów paliwowych i złączach pomiędzy zbiornikiem paliwa a silnikiem. 4. Skontaktuj się z przedstawicielem autoryzowanego serwisu. 5. Skontaktuj się z przedstawicielem autoryzowanego serwisu. 6. Skontaktuj się z przedstawicielem autoryzowanego serwisu. 7. Skontaktuj się z przedstawicielem autoryzowanego serwisu. 8. Skontaktuj się z przedstawicielem autoryzowanego serwisu.
Silnik nie pracuje na jałowych obrotach.	<ol style="list-style-type: none"> 1. Odpowietrznik zbiornika paliwa jest zatkany. 2. W układzie paliwowym są zanieczyszczenia, woda, stare lub nieprawidłowe paliwo. 3. Filtry powietrza są zanieczyszczone. 4. Filtr paliwa jest zatkany. 5. Paliwo jest zapowietrzone. 6. Pompa paliwowa jest uszkodzona. 7. Niskie sprężanie 	<ol style="list-style-type: none"> 1. Poluzuj korek. Jeśli silnik pracuje z odkręconym korkiem, wymień korek. 2. Spuść paliwo i przepłucz układ paliwowy; dolej świeżego paliwa. 3. Przeprowadź serwisowanie filtrów powietrza. 4. Wymień filtr paliwa. 5. Odpowietrz dysze i sprawdź pod kątem wycieków przy połączeniach przewodów paliwowych i złączach pomiędzy zbiornikiem paliwa a silnikiem. 6. Skontaktuj się z przedstawicielem autoryzowanego serwisu. 7. Skontaktuj się z przedstawicielem autoryzowanego serwisu.

Problem	Możliwa przyczyna	Usuwanie usterek
Silnik przegrzewa się.	<ol style="list-style-type: none"> 1. Potrzeba więcej płynu chłodzącego. 2. Ograniczony przepływ powietrza do chłodnicy. 3. Poziom oleju w skrzyni korbowej jest nieprawidłowy. 4. Zbyt wysokie obciążenie silnika. 5. W układzie paliwowym jest nieprawidłowy rodzaj paliwa. 6. Termostat jest uszkodzony. 7. Pasek wentylatora jest luźny lub zerwany. 8. Czasy wtrysków są nieprawidłowe. 9. Pompa układu chłodzącego jest uszkodzona. 1. Obroty silnika są zbyt niskie. 0. 	<ol style="list-style-type: none"> 1. Sprawdź poziom i dolej płynu chłodzącego. 2. Przed każdym użyciem maszyny sprawdź i wyczyść osłonę chłodnicy. 3. Dolej lub spuść jego nadmiar do poziomu zaznaczenia Full (Pełny). 4. Zmniejsz obciążenie, jedź z niższą prędkością. 5. Spuść paliwo i przepłucz układ paliwowy; dolej świeżego paliwa. 6. Skontaktuj się z przedstawicielem autoryzowanego serwisu. 7. Skontaktuj się z przedstawicielem autoryzowanego serwisu. 8. Skontaktuj się z przedstawicielem autoryzowanego serwisu. 9. Skontaktuj się z przedstawicielem autoryzowanego serwisu. 1. Sprawdź prędkość wysokich obrotów 0. jałowych.
Silnik traci moc.	<ol style="list-style-type: none"> 1. Zbyt wysokie obciążenie silnika. 2. Poziom oleju w skrzyni korbowej jest nieprawidłowy. 3. Filtry powietrza są zanieczyszczone. 4. W układzie paliwowym są zanieczyszczenia, woda, stare lub nieprawidłowe paliwo. 5. Silnik przegrzewa się. 6. Ekran iskrochronu jest zatkany. 7. Paliwo jest zapowietrzone. 8. Niskie sprężanie 9. Odpowietrznik zbiornika paliwa jest zatkany. 1. Wyprzedzenie pompy wtryskowej jest nieprawidłowe. 0. 1. Pompa wtryskowa jest uszkodzona. 1. 1. Prędkość obrotowa silnika na wysokich obrotach biegu jałowego jest zbyt niska. 2. 	<ol style="list-style-type: none"> 1. Zmniejsz obciążenie, jedź z niższą prędkością. 2. Dolej lub spuść jego nadmiar do poziomu zaznaczenia Full (Pełny). 3. Przeprowadź serwisowanie filtrów powietrza. 4. Spuść paliwo i przepłucz układ paliwowy; dolej świeżego paliwa. 5. Patrz rozdział „Silnik przegrzewa się”. 6. Wyczyść lub wymień wkład iskrochronu. 7. Odpowietrz dysze i sprawdź pod kątem wycieków przy połączeniach przewodów paliwowych i złączach pomiędzy zbiornikiem paliwa a silnikiem. 8. Skontaktuj się z przedstawicielem autoryzowanego serwisu. 9. Skontaktuj się z przedstawicielem autoryzowanego serwisu. 1. Skontaktuj się z przedstawicielem autoryzowanego serwisu. 0. 1. Skontaktuj się z przedstawicielem autoryzowanego serwisu. 1. 1. Skontaktuj się z przedstawicielem autoryzowanego serwisu. 2.

Problem	Możliwa przyczyna	Usuwanie usterek
Z układu wydechowego wydziela się nadmierna ilość czarnego dymu.	<ol style="list-style-type: none"> 1. Zbyt wysokie obciążenie silnika. 2. Filtry powietrza są zanieczyszczone. 3. W układzie paliwowym jest nieprawidłowy rodzaj paliwa. 4. Wyprzedzenie pompy wtryskowej jest nieprawidłowe. 5. Pompa wtryskowa jest uszkodzona. 6. Dysze wtryskowe są uszkodzone. 	<ol style="list-style-type: none"> 1. Zmniejsz obciążenie, jedź z niższą prędkością. 2. Przeprowadź serwisowanie filtrów powietrza. 3. Spuść paliwo i przepłucz układ paliwowy; dolej świeżego paliwa. 4. Skontaktuj się z przedstawicielem autoryzowanego serwisu. 5. Skontaktuj się z przedstawicielem autoryzowanego serwisu. 6. Skontaktuj się z przedstawicielem autoryzowanego serwisu.
Z układu wydechowego wydziela się nadmierna ilość białego dymu.	<ol style="list-style-type: none"> 1. Kluczyk został przekręcony do pozycji ROZRUCHU zanim zgasła lampka świecy żarowej. 2. Temperatura silnika jest za niska. 3. Świece żarowe nie działają. 4. Wyprzedzenie pompy wtryskowej jest nieprawidłowe. 5. Dysze wtryskowe są uszkodzone. 6. Niskie sprężanie. 	<ol style="list-style-type: none"> 1. Przed uruchomieniem silnika przekręć kluczyk do pozycji PRACY i zaczekaj, aż lampka świecy żarowej zgaśnie. 2. Sprawdź termostat. 3. Sprawdź bezpiecznik, świece żarowe i okablowanie. 4. Skontaktuj się z przedstawicielem autoryzowanego serwisu. 5. Skontaktuj się z przedstawicielem autoryzowanego serwisu. 6. Skontaktuj się z przedstawicielem autoryzowanego serwisu.
Maszyna nie jedzie.	<ol style="list-style-type: none"> 1. Hydraulika sterowania napędem jezdny jest wyłączona. 2. Hamulec postojowy jest zaciągnięty. 3. Niski poziom oleju hydraulicznego. 4. Układ oleju hydraulicznego jest uszkodzony. 5. Zawory holownicze są otwarte. 6. Dźwignia zaworu rozdzielacza przepływu jest w pozycji godziny 9. 7. Łącznik napędu pompy jezdnej jest poluzowany lub uszkodzony. 8. Pompa i/lub koło zamachowe jest uszkodzone. 9. Zawór sterujący jest uszkodzony. 10. Zawór nadmiarowy jest uszkodzony. 	<ol style="list-style-type: none"> 1. Przełącz przełącznik włączania napędu jezdny. 2. Wyłącz hamulec postojowy. 3. Dolej oleju hydraulicznego do zbiornika. 4. Skontaktuj się z przedstawicielem autoryzowanego serwisu. 5. Zamknij zawory holownicze. 6. Przetaw dźwignię do pozycji między godziną 10 a 12. 7. Skontaktuj się z przedstawicielem autoryzowanego serwisu. 8. Skontaktuj się z przedstawicielem autoryzowanego serwisu. 9. Skontaktuj się z przedstawicielem autoryzowanego serwisu. 10. Skontaktuj się z przedstawicielem autoryzowanego serwisu.

Notatki:

Notatki:

Polityka ochrony prywatności – EOG i Wielka Brytania

Jak Toro wykorzystuje dane osobowe użytkownika

Firma Toro („Toro”) szanuje prywatność użytkownika. Przy nabyciu produktów możemy zbierać pewne dane osobowe użytkownika, bezpośrednio od niego lub od lokalnego podmiotu lub dealera Toro. Toro wykorzystuje te informacje w celu zrealizowania zobowiązań umownych, np. zarejestrowania gwarancji, realizacji zgłoszenia gwarancyjnego lub kontaktu z użytkownikiem w przypadku akcji serwisowej produktów oraz w uzasadnionych celach biznesowych, np. do badania poziomu zadowolenia klientów, poprawy naszych produktów lub przekazywania informacji o produkcie, którymi użytkownik może być zainteresowany. Firma Toro może udostępniać te dane swoim oddziałom, sprzedawcom i innym partnerom biznesowym w związku z tymi działaniami. Możemy również ujawniać dane osobowe, jeżeli wymagają tego przepisy lub w związku ze sprzedażą, nabyciem lub połączeniem podmiotów. Nigdy nie przekazemy Twoich danych osobowych żadnej innej firmie w celach marketingowych.

Przechowywanie danych osobowych użytkownika

Firma Toro przechowuje dane osobowe użytkownika dopóki mają znaczenie dla powyższych celów i zgodnie z obowiązującymi przepisami. Dodatkowe informacje o obowiązujących okresach przechowywania można uzyskać pod adresem e-mail: legal@toro.com.

Zobowiązanie bezpieczeństwa firmy Toro

Dane osobowe użytkownika mogą być przetwarzane w Stanach Zjednoczonych lub innym kraju, którego przepisy o ochronie danych mogą być mniej surowe niż przepisy obowiązujące w kraju zamieszkania użytkownika. W przypadku przekazania informacji użytkownika poza jego kraj zamieszkania podejmiemy prawnie wymagane kroki, aby zapewnić odpowiednią ochronę informacji użytkownika oraz dopilnować ich bezpiecznego przetwarzania.

Dostęp i poprawianie

Użytkownik ma prawo dostępu do swoich danych osobowych oraz ich poprawiania, a także wniesienia sprzeciwu wobec przetwarzania jego danych lub ograniczenia ich przetwarzania. W tym celu prosimy o kontakt pod adresem e-mail: legal@toro.com. Jeżeli masz wątpliwości dotyczące sposobu postępowania z Twoimi danymi osobowymi przez firmę Toro prosimy o bezpośrednie zgłaszanie ich do nas. Zwracamy uwagę na fakt, że mieszkańcy Unii Europejskiej mają prawo wniesienia skargi do Urzędu Ochrony Danych Osobowych.

Ostrzeżenie na podstawie kalifornijskiej ustawy 65

Czym jest to ostrzeżenie?

Na sprzedawanym produkcie może znaleźć się etykieta ostrzegawcza jak poniżej:



OSTRZEŻENIE: Działanie rakotwórcze i szkodliwe na rozrodczość –
www.p65Warnings.ca.gov.

Czym jest ustawa 65?

Ustawa 65 obowiązuje każde przedsiębiorstwo działające w Kalifornii, sprzedające produkty w Kalifornii lub wytwarzające produkty, które mogą być sprzedawane w lub wwożone do Kalifornii. Nakazuje ona gubernatorowi stanu Kalifornia prowadzenie i publikowanie listy substancji chemicznych, co do których wiadomo, że powodują nowotwory, uszkodzenia płodu i/lub mają inny szkodliwy wpływ na rozrodczość. Corocznie aktualizowana lista zawiera setki substancji chemicznych występujących w wielu codziennych produktach. Celem ustawy 65 jest publiczne informowanie o narażeniu na te substancje chemiczne.

Ustawa 65 nie zakazuje sprzedaży produktów zawierających te substancje chemiczne, jednakże wymaga umieszczenia ostrzeżeń na produktach, ich opakowaniach lub w materiałach drukowanych dołączonych do produktów. Ponadto ostrzeżenie z ustawy 65 nie oznacza, że produkt narusza jakiegokolwiek normy lub wymagania bezpieczeństwa. Władze stanu Kalifornia wyjaśniły, że ostrzeżenie z ustawy 65 „nie jest równoznaczne z decyzją regulacyjną, jakoby produkt był „bezpieczny” lub „niebezpieczny”. Wiele z tych substancji chemicznych jest używanych w codziennych produktach od wielu lat bez udokumentowanych przypadków szkodliwego działania. Dodatkowe informacje można znaleźć na stronie <https://oag.ca.gov/prop65/faqs-view-all>.

Ostrzeżenie z ustawy 65 oznacza, że przedsiębiorstwo albo (1) oceniło narażenie i stwierdziło, że przekracza ono „poziom braku znacznego zagrożenia”; albo (2) postanowiło umieścić ostrzeżenie ze względu na występowanie substancji chemicznej wymienionej na liście, jednak bez podejmowania oceny narażenia.

Czy ta ustawa obowiązuje wszędzie?

Ostrzeżenia z ustawy 65 są wymagane jedynie według prawa stanu Kalifornia. Ostrzeżenia te występują w całej Kalifornii w wielu miejscach, w tym między innymi w restauracjach, sklepach spożywczych, hotelach, szkołach i szpitalach oraz na wielu produktach. Ponadto niektórzy sprzedawcy internetowi i korespondencyjni umieszczają ostrzeżenia z ustawy 65 na swoich stronach lub w swoich katalogach.

Jak ostrzeżenia kalifornijskie mają się do limitów federalnych?

Normy ustawy 65 są często bardziej rygorystyczne od norm federalnych i międzynarodowych. Istnieją substancje, dla których ostrzeżenie z ustawy 65 jest wymagane przy poziomach znacznie niższych niż progi działań federalnych. Na przykład norma dla ostrzeżenia z ustawy 65 dla ołowiu wynosi 0,5 µg/dzień, czyli znacznie poniżej norm federalnych i międzynarodowych.

Dlaczego ostrzeżenie nie znajduje się na wszystkich podobnych produktach?

- Oznakowanie zgodne z ustawą 65 jest wymagane dla produktów sprzedawanych w Kalifornii, podczas gdy taki wymóg nie obowiązuje dla produktów sprzedawanych gdzie indziej.
- Przedsiębiorstwo pozwane w związku z ustawą 65, przy zawieraniu ugody, może zostać zobowiązane do umieszczenia ostrzeżeń z ustawy 65 na swoich produktach, ale taki wymóg może nie występować wobec innych przedsiębiorstw wytwarzających podobne produkty.
- Egzekwowanie ustawy 65 jest niekonsekwentne.
- Przedsiębiorstwa mogą zdecydować o nieumieszczeniu ostrzeżeń, ponieważ stwierdzą, że ustawa 65 nie nakłada na nie takiego obowiązku; brak ostrzeżeń na produkcie nie oznacza, że nie zawiera on substancji chemicznych wymienionych na liście na podobnym poziomie.

Dlaczego firma Toro umieszcza ostrzeżenie?

Firma Toro postanowiła dostarczać konsumentom jak najwięcej informacji, aby mogli podejmować świadome decyzje dotyczące produktów, które kupują i których używają. W niektórych przypadkach Toro zamieszcza ostrzeżenia w oparciu o fakt występowania co najmniej jednej substancji chemicznej wymienionej na liście bez dokonywania oceny poziomu narażenia, ponieważ nie dla wszystkich substancji chemicznych podano wymagania co do wartości granicznych narażenia. Chociaż narażenie przy produktach firmy Toro może być pomijalne lub mieścić się w zakresie „brak znacznego ryzyka”, z ostrożności firma Toro postanowiła zamieścić ostrzeżenia z ustawy 65. Ponadto gdyby firma Toro nie umieściła tych ostrzeżeń, mogłaby zostać pozwana przez Stan Kalifornia lub podmioty prywatne dążące do egzekwowania ustawy 65 i byłaby narażona na wysokie kary.



Count on it.