



Count on it.

Betjeningsvejledning

TX 700 kompakt værktøjsophæng med smal larvefod

Modelnr. 22351—Serienr. 400000000 og derover

Modelnr. 22352—Serienr. 400000000 og derover

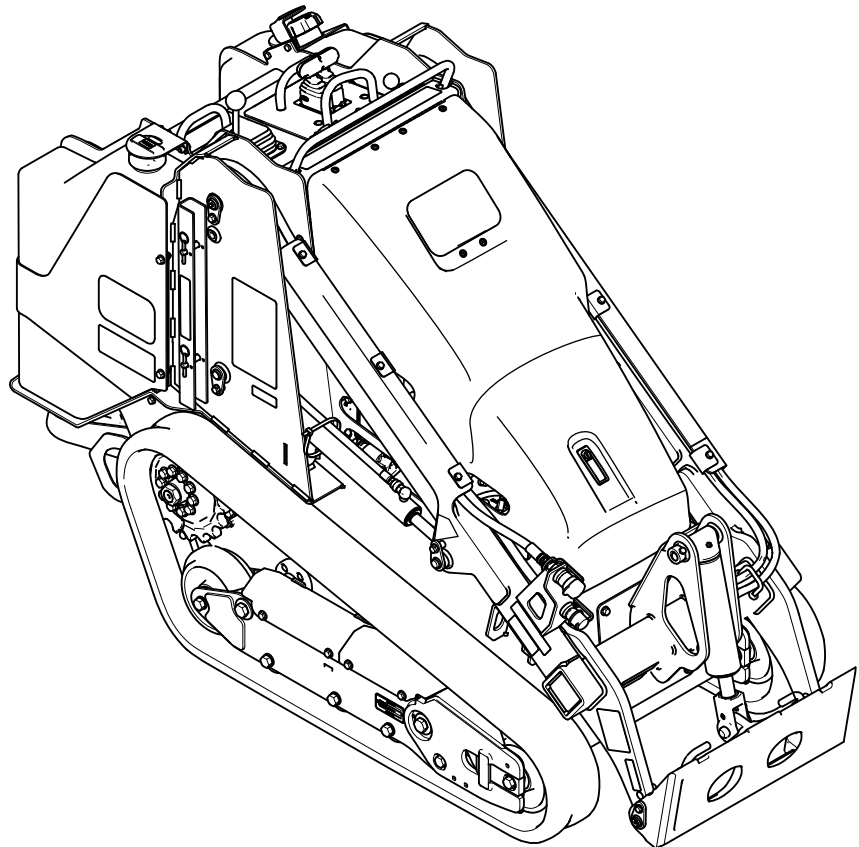

Dette produkt overholder alle relevante EU-direktiver. Yderligere oplysninger fås på den separate produktspecifikke overensstemmelseserklæring.

Det er en overtrædelse af §4442 eller §4443 i California Public Resource Code at bruge eller betjene denne motor på et skovklædt, busk- eller græsbevokset område, medmindre motoren er forsynet med en gnistskærm som defineret i §4442, der holdes i god driftsmæssig stand, eller medmindre motoren er bygget, udstyret og vedligeholdt med henblik på brandforebyggelse.

Den medfølgende motorvejledning indeholder information om U.S. Environmental Protection Agency (EPA) og California Emission Control Regulation for emissionssystemer, vedligeholdelse og garanti. Nye eksemplarer kan bestilles via motorfabrikanten.

⚠ ADVARSEL

CALIFORNIEN

Advarsel i henhold til erklæring nr. 65

Dieselmotorens udstødningsgas og nogle af dens bestanddele er ifølge staten Californien kræftfremkaldende og kan medføre fødselsskader eller andre forplantningsskader.

Batteripoler og tilbehør indeholder bly og bly sammensætninger, som ifølge staten Californien er kræftfremkaldende og forårsager forplantningsskader. Vask hænder efter håndtering.

Brug af dette produkt kan medføre eksponering over for kemikalier, der ifølge staten Californien er kræftfremkaldende og giver medfødte defekter eller andre forplantningsskader.

Indledning

Denne maskine er et kompakt værktøjsophæng, der er beregnet til brug ved forskellige aktiviteter med jord- og materialeflytning til landskabspleje og bygningsarbejde. Den er designet til et bredt udvalg af redskaber, som hver især udfører en specialiseret funktion. Denne maskine kan bruges ved temperaturer fra -18 til 38 °C. Brug af dette produkt til andre end det tiltænkte formål kan udsætte dig selv og omkringstående for fare.

Læs denne vejledning omhyggeligt, så du kan lære at betjene og vedligeholde produktet korrekt samt undgå

person- og produktskade. Det er dit ansvar at betjene produktet korrekt og sikkert.

Besøg www.Toro.com for at få materialer om produktsikkerhed og oplæring i betjening, oplysninger om tilbehør, hjælp til at finde en forhandler eller for at registrere dit produkt.

Når du har brug for service, originale Toro-dele eller yderligere oplysninger, bedes du kontakte en autoriseret serviceforhandler eller Toros kundeservice samt have produktets model- og serienummer parat. **Figur 1** viser model- og serienummerets placering på produktet. Skriv numrene, hvor der er gjort plads til dette.

Vigtigt: Du kan scanne QR-koden på serienummermærkaten (hvis udstyret hermed) med din mobilenhed for at få adgang til garanti, reservedele og andre produktoplysninger.

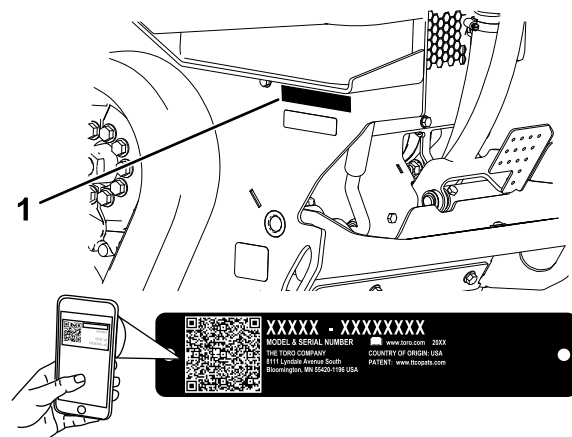

Figur 1

g367614

1. Model og serienummerets placering

Modelnr. _____

Serienr. _____

Denne betjeningsvejledning advarer dig om mulige farer og giver dig særlige sikkerhedsoplysninger ved hjælp af advarselssymbolet (**Figur 2**), der angiver en fare, som kan forårsage alvorlig personskade eller død, hvis du ikke følger de anbefalede forholdsregler.



Figur 2

Advarselssymbol

g000502

Denne betjeningsvejledning bruger 2 ord til at fremhæve oplysninger. **Vigtigt** henleder

opmærksomheden på særlige mekaniske oplysninger, og **Bemærk** angiver generel information, som det er værd at lægge særligt mærke til.

Indhold

Sikkerhed	4
Generelt om sikkerhed	4
Sikkerheds- og instruktionsmærkater	5
Produktoversigt	11
Betjeningsanordninger	12
Meddelelsesdisplay	15
Specifikationer	16
Udstyr/tilbehør	16
Før betjening	16
Sikkerhedshensyn før drift	16
Påfyldning af brændstof	17
Udførelse af daglig vedligeholdelse	18
Under betjening	18
Sikkerhed under drift	18
Start af motoren	20
Kørsel med maskinen	21
Standsning af motoren	21
Brug af redskaber	21
Efter betjening	23
Sikkerhedshensyn efter drift	23
Sådan hentes en fasthængende maskine	24
Flytning af en defekt maskine	24
Bugsering af maskinen	25
Løft af maskinen	27
Vedligeholdelse	28
Sikkerhed under vedligeholdelsesarbejde	28
Skema over anbefalet vedligeholdelse	28
Tiltag forud for vedligeholdelse	30
Brug af cylinderlåsene	30
Adgang til indvendige komponenter	30
Smøring	33
Smøring af maskinen	33
Motorvedligeholdelse	33
Motorsikkerhed	33
Eftersyn af luftfilteret	33
Serviceeftersyn af motorolien	34
Vedligeholdelse af brændstofs system	36
Tømning af vandudskilleren	36
Udskiftning af vandudskillerens filter	37
Udskiftning af det indbyggede brændstoffilter	37
Eftersyn af brændstofslanger og -forbindelser	37
Udluftning af brændstofs systemet	38
Tømning af brændstoftanken(e)	38
Vedligeholdelse af elektrisk system	38
Elektrisk system – Sikkerhed	38
Brug af batteriets afbryderkontakt	38
Serviceeftersyn af batteriet	39

Chokstart af maskinen	40
Serviceeftersyn af sikringerne	42
Vedligeholdelse af drivsystem	43
Serviceeftersyn af larvefødderne	43
Vedligeholdelse af kølesystem	46
Kølesystem – Sikkerhed	46
Vedligeholdelse af kølesystemet	46
Vedligeholdelse af bremsen	47
Afprøvning af parkeringsbremsen	47
Vedligeholdelse af remme	48
Kontrol af generatorremmens spænding	48
Vedligeholdelse af betjeningsanordnings system	48
Justering af kontrolgrebene	48
Vedligeholdelse af hydrauliksystem	49
Hydrauliksystem – Sikkerhed	49
Aflastning af hydraulisk tryk	49
Hydraulikvæskespecifikationer	49
Kontrol af hydraulikvæskestanden	50
Udskiftning af hydraulikfilteret	50
Udskiftning af hydraulikvæsken	51
Rengøring	51
Fjernelse af snavs	51
Vask af maskinen	51
Rengøring af chassiset	52
Opbevaring	52
Sikkerhed i forbindelse med opbevaring	52
Opbevaring	52
Fejlfinding	53

Sikkerhed

Denne maskine er designet i overensstemmelse med ISO 20474-15:2019.

Generelt om sikkerhed

▲ FARE

Der kan være nedgravede el-/gasledninger i arbejdsområdet. Hvis der graves ind i dem, kan det medføre elektrisk stød eller eksplosion.

Steder med nedgravede ledninger, hvor der derfor ikke må graves, skal afmærkes på ejendommen eller arbejdsområdet. Kontakt din lokale afmærkningstjeneste eller dit energiselskab for at få ejendommen afmærket (eksempelvis kan den landsdækkende afmærkningstjeneste i USA kontaktes på telefon 811, og i Australien på telefon 1100).

Følg altid sikkerhedsforskrifterne for at undgå alvorlig personskade eller død.

- Den nominelle driftskapacitet må ikke overskrides, da maskinen kan blive ustabil, hvilket kan medføre mistet herredømme.
- Bær ikke et læs med armene hævet. Bær altid læs tæt ved jorden.
- Skråninger er væsentlige årsager til, at føreren mister herredømmet, eller at maskinen vælter. Sådanne ulykker kan medføre alvorlige personskader, i værste tilfælde med døden til følge. **Det kræver ekstra forsigtighed at betjene maskinen på alle former for skråninger eller ujævnt terræn.**
- **Når du kører maskinen op og ned ad bakker, skal den tunge ende vende op ad bakke med læsset tæt på jorden.** Vægtfordelingen varierer afhængigt af monterede redskaber. En tom skovl gør maskinens bagende til den tunge ende, og en fuld skovl gør maskinens forende til den tunge ende. De fleste andre redskaber gør maskinens forende til den tunge ende.
- Steder med nedgravede ledninger og andre genstande, hvor der derfor ikke må graves, skal afmærkes på ejendommen eller arbejdsområdet.
- Læs og forstå indholdet i denne *betjeningsvejledning*, før du starter motoren.
- Betjening af maskinen kræver din fulde opmærksomhed. Giv dig ikke i kast med aktiviteter, der afleder opmærksomheden, da dette kan medføre person- eller tingsskade.

- Maskinen må aldrig betjenes af børn eller utrænnet personale.
- Hold hænder og fødder væk fra bevægelige komponenter og redskaber.
- Betjen ikke maskinen, uden at værn og øvrige sikkerhedsanordninger sidder korrekt på plads og virker på maskinen.
- Hold børn og omkringstående væk fra arbejdsområdet.
- Stop maskinen, sluk for motoren, og tag nøglen ud, før maskinen efterses, fyldes med brændstof eller renses for tilstopninger.

Hvis maskinen betjenes eller vedligeholdes forkert, er der risiko for personskade. Operatøren skal altid følge sikkerhedsanvisningerne og være opmærksom på advarselssymbolet ▲, der betyder Forsigtig, Advarsel eller Fare – personlig sikkerhedsanvisning, for at nedsætte risikoen for personskade. Hvis disse forskrifter ikke følges, kan det medføre personskade eller død.

Sikkerheds- og instruktionsmærkater



Sikkerheds- og instruktionsmærkaterne kan nemt ses af operatøren og er placeret tæt på potentielle risikoområder. Udskift eventuelle beskadigede eller manglende mærkater.

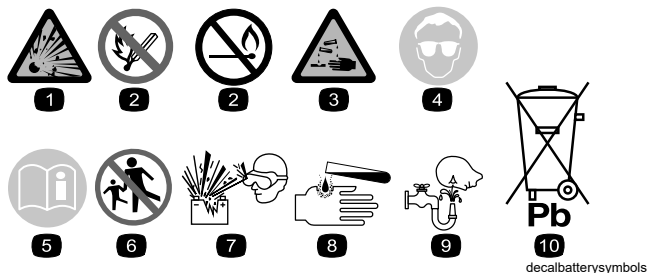

Batterisymboler

Nogle af eller alle disse symboler findes på batteriet.

- | | |
|---|---|
| 1. Eksplosionsfare | 6. Hold omkringstående væk fra batteriet. |
| 2. Ingen ild, åben flamme eller rygning | 7. Bær beskyttelsesbriller. Eksplosive gasser kan forårsage blindhed og andre personskader. |
| 3. Kaustisk væske/fare for kemisk forbrænding | 8. Batterisyre kan forårsage blindhed og alvorlige forbrændinger. |
| 4. Bær beskyttelsesbriller. | 9. Skyl omgående øjnene med vand, og søg hurtigt læge. |
| 5. Læs <i>betjeningsvejledningen</i> . | 10. Indeholder bly; må ikke kasseres |

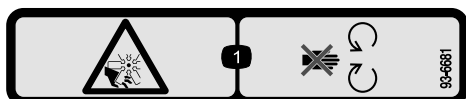

93-6681

decal93-6681

1. Risiko for snitsår/lemlestelse, ventilator – hold afstand til bevægelige dele.

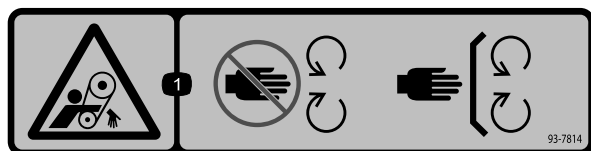

93-7814

decal93-7814

1. Fare for at blive viklet ind, rem – hold afstand til bevægelige dele. Hold alle afskærmninger og sikkerhedsanordninger på plads.

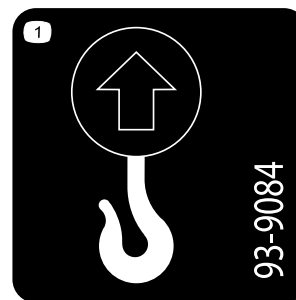

93-9084

decal93-9084

1. Løftepunkt



115-2047

decal115-2047

1. Advarsel – rør ikke ved den varme overflade.

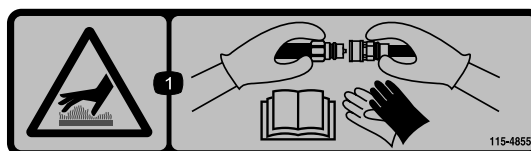

115-4855

decal115-4855

1. Varm overflade/risiko for forbrændinger – bær beskytteshandsker, når du håndterer de hydrauliske koblinger, og læs *betjeningsvejledningen* for at få oplysninger om håndtering af hydraulikkomponenter.



115-4858

decal115-4858

1. Fare for knusning af hænder eller fødder – monter cylinderlåsen.



115-4865

decal115-4865

1. Kølevæske
2. Læs *betjeningsvejledningen*.



117-3276

decal117-3276

1. Motorkølevæske under tryk
2. Eksplosionsfare – læs *betjeningsvejledningen*.
3. Advarsel – rør ikke ved den varme overflade.
4. Advarsel – læs *betjeningsvejledningen*.

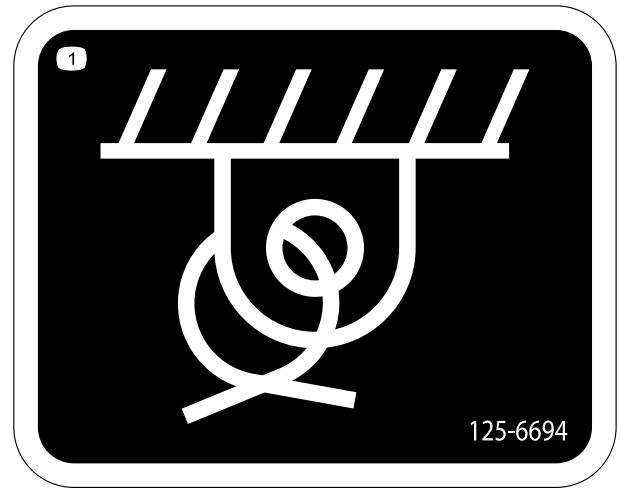

125-6694

decal125-6694

125-6694

1. Bindepunkt

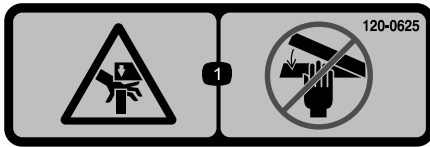

120-0625

decal120-0625

1. Klempunkt, hånd – hold hænderne væk.

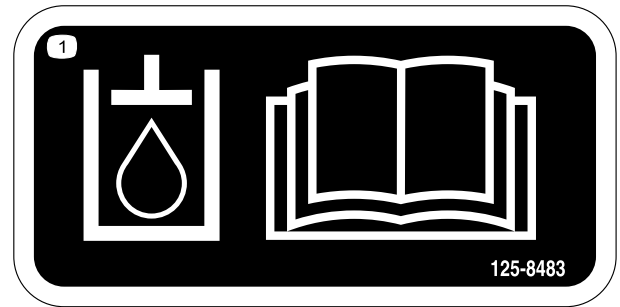

125-8483

decal125-8483

125-8483

1. Hydraulikvæske, læs *betjeningsvejledningen*.

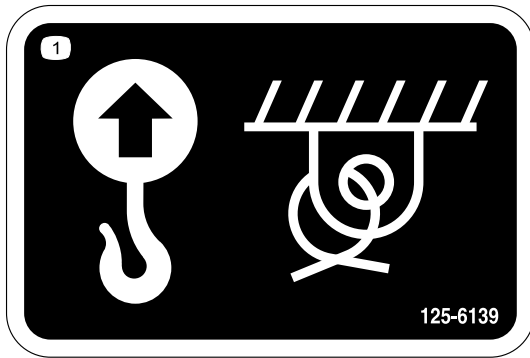

125-6139

decal125-6139

125-6139

1. Løftepunkt og bindepunkt

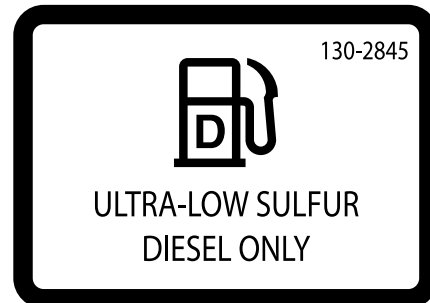

130-2845

decal130-2845

130-2845

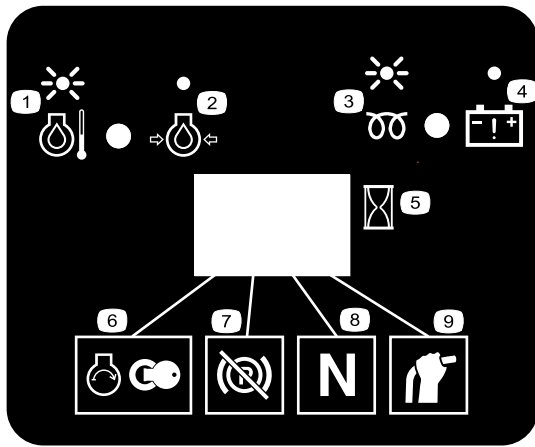

decal130-7637

130-7637

- | | |
|--|------------------------------------|
| 1. Blinkende lys –
kølevæskens temperatur | 6. Motorstart |
| 2. Konstant lys –
motorolietryk | 7. Parkeringsbremse
deaktiveret |
| 3. Blinkende lys – gløderør | 8. Traktion neutral |
| 4. Konstant lys –
batteriadvarel | 9. Hjelpehydraulikgreb
neutral |
| 5. Timetæller | |

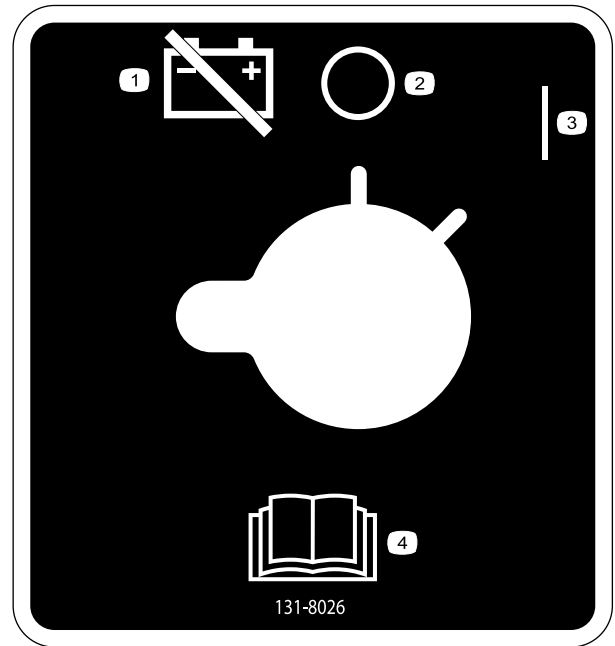

decal131-8026

131-8026

- | | |
|--------------------------|--|
| 1. Batteristrøm – afbryd | 3. Aktiveret |
| 2. Deaktiveret | 4. Læs <i>betjeningsvejledningen</i> . |



decal131-0709

131-0709

- | | |
|----------------------------------|------------------------------------|
| 1. Parkeringsbremse –
aktivér | 2. Parkeringsbremse –
deaktiver |
|----------------------------------|------------------------------------|

**WARNING: Cancer and Reproductive Harm - www.P65Warnings.ca.gov.
For more information, please visit www.ttcocalprop65.com**
CALIFORNIA SPARK ARRESTER WARNING
Operation of this equipment may create sparks that can start fires around dry vegetation. A spark arrester may be required. The operator should contact local fire agencies for laws or regulations relating to fire prevention requirements.

133-8062

decal133-8062

133-8062

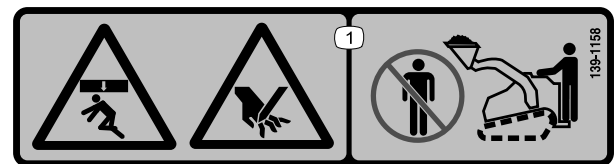

decal139-1158

139-1158

1. Fare for knusning ovenfra og klemningsfare – hold afstand til skovlen og læsserarmene.

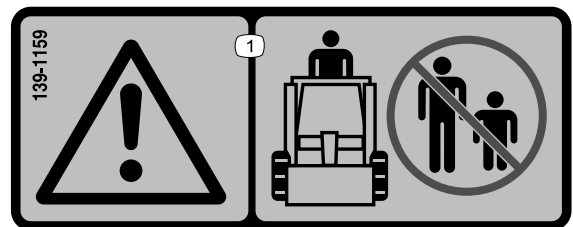

decal139-1159

139-1159

1. Advarsel – hold omkringstående på afstand.

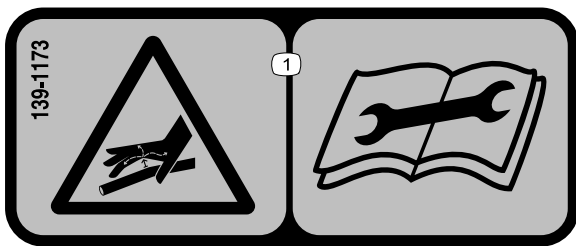

139-1173

decal139-1173

1. Fare i form af væske under højt tryk, indsprøjtning ind i kroppen – læs *betjeningsvejledningen*, før der udføres vedligeholdelsesarbejde.

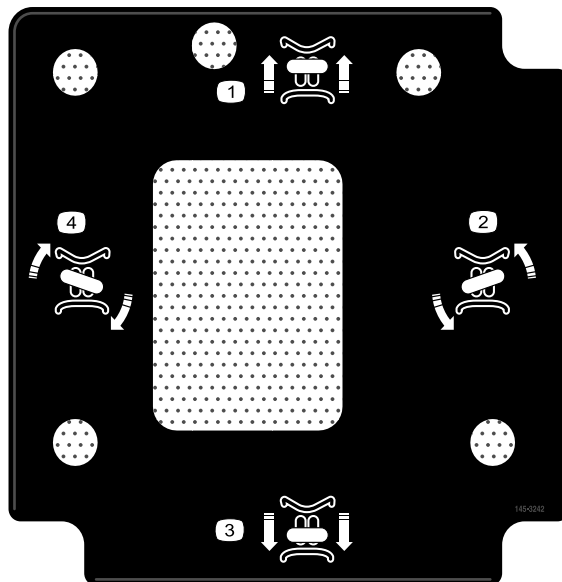

145-3242

decal145-3242

1. Kør fremad
2. Drej til venstre
3. Kør baglæns
4. Drej til højre

TX700 [22351, 22351G & 22352]

1									
5		12	13	14	15				
11		AP CJ-4 SAE 10W-30 / SAE 15W-40	3,6 QTS, 3,4 L	250	250				A 135-4181
9		TORO PREMIUM HYD FLUID	10 GALS, 37,8 L	500	250				B 75-1310
6									C 108-3811
3		> 14 F #2-D S15 < 14 F #1-D S15	5,5 GALS, 20,8 L		500				D 110-9049
8		50/50 ANTIFREEZE	5,2 QTS, 4,9 L	500					E 99-7612
10									F 140-7179

140-5792

decal140-5792

1. Læs *betjeningsvejledningen*.
2. Kontroller hver 8. time
3. Dieselbrændstof
4. Smørepunkter
5. Motorolie
6. Brændstof-/vandudskiller
7. Hydraulikvæskefilter
8. Kølevæske
9. Motorens luftfilter
10. Remspænding
11. Hydraulikvæske
12. Væskespecifikation
13. Kapacitet
14. Udskiftningsinterval for væske (timer)
15. Udskiftningsinterval for filter (timer)

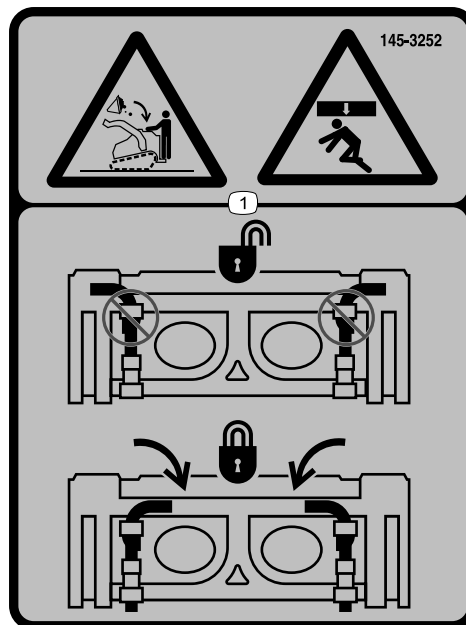

145-3252

decal145-3252

1. Fare for knusning oppefra, faldende last – sørg for, at tapperne til lynkoblingsanordningen er fastlåst.

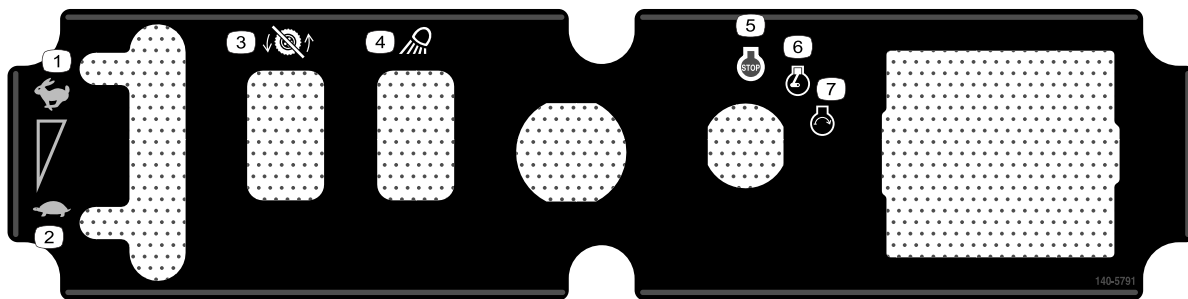

140-5791

decal140-5791

- | | |
|-------------------------|------------------|
| 1. Hurtig | 5. Motor – start |
| 2. Langsom | 6. Motor – kører |
| 3. Traktion deaktiveret | 7. Motor – sluk |
| 4. Arbejdslygte | |



145-0637

decal145-0637

- | | |
|--|---|
| 1. Advarsel – læs <i>betjeningsvejledningen</i> . | 7. Risiko for at skære/amputere hænder og fødder – vent, indtil alle bevægelige dele er stoppet, før der foretages eftersyn, hold afstand til bevægelige dele, hold alle afskærmninger og værn på plads. |
| 2. Advarsel – få undervisning, før maskinen tages i brug. | 8. Eksplosionsfare, fare for elektrisk stød – kontakt de lokale forsyningselskabers hotline, inden arbejdet påbegyndes i et område. |
| 3. Advarsel – bær høreværn. | 9. Knusningsfare – hold afstand til redskabet, når maskinen betjenes, hold omkringstående på afstand af maskinen. |
| 4. Advarsel – aktiver parkeringsbremsen, sænk redskabet ned til jorden, sluk motoren, og tag nøglen ud af tændingen, før du forlader maskinen. | 10. Tippefare – kør altid op eller ned ad skrån timer med redskabet sænket, kør aldrig på en skrån timer med hævet redskab, betjen altid maskinen med den tunge ende op ad bakke, transportér altid laster lavt, undlad at rykke i grebene, betjen med en jævn bevægelse. |
| 5. Fare for elektrisk stød, strømledninger – kontrollér, om der er strømledninger i området, før maskinen bruges. | 11. Tippefare – undlad at foretage hurtige sving, kontrollér altid området bagud, før du bakker med maskinen. |
| 6. Fare for knusning – monter cylinderlåsen, læs <i>betjeningsvejledningen</i> , før der foretages servicering eller vedligeholdelse. | |



decal145-0638

145-0638

1. Hydraulisk redskab – fremad. Lås den hydrauliske gennemstrømning med fodpedalen.
2. Hydraulisk redskab – bagud. Lås den hydrauliske gennemstrømning med fodpedalen.
3. Vip redskaberne fremad.
4. Sænk redskabet.
5. Vip redskabet bagud.
6. Hæv redskabet.

Produktoversigt

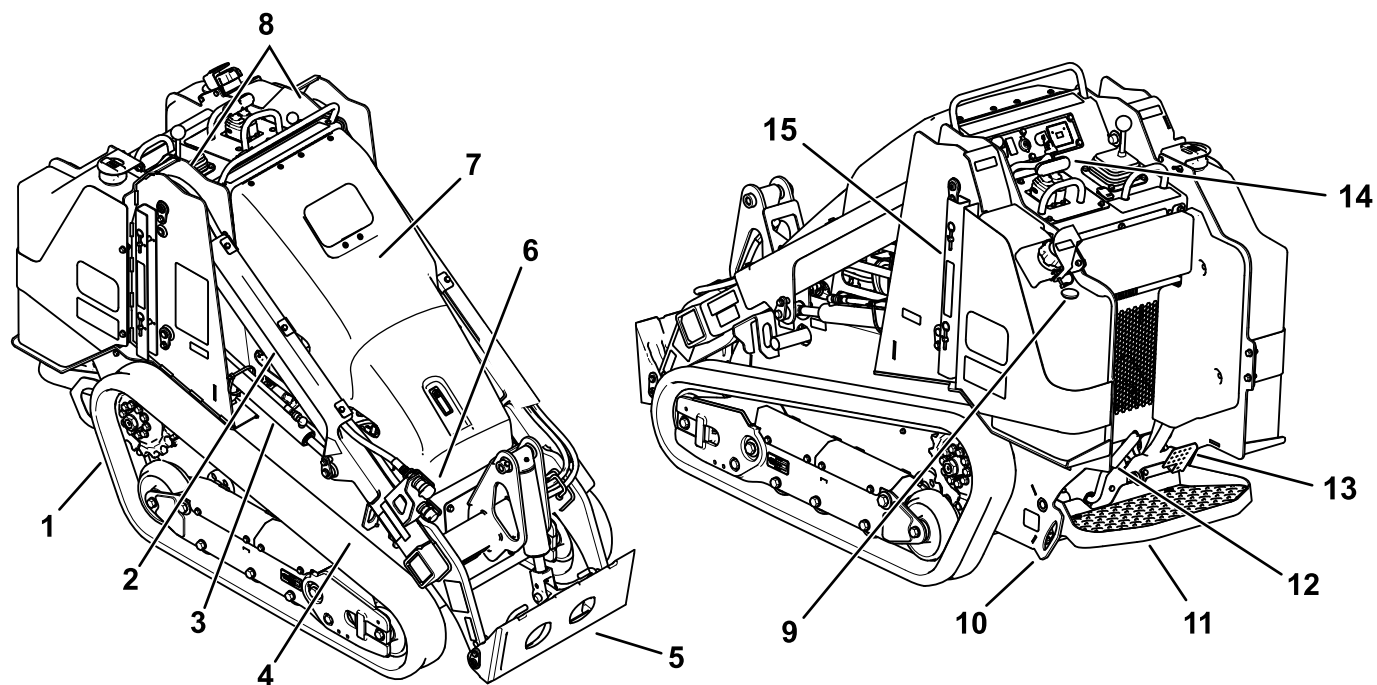

Figur 3

g411227

- | | | |
|------------------------|-----------------------------|----------------------------------|
| 1. Larvefod | 6. Hjelpehydraulikkoblinger | 11. Operatørplatform |
| 2. Læsserarm | 7. Motorhjelm | 12. Parkeringsbremse |
| 3. Løftecylinder | 8. Løftepunkt | 13. Pedal til hjelpehydrauliklås |
| 4. Bindepunkt/løfteøje | 9. Brændstofmåler | 14. Kontrolpanel |
| 5. Monteringsplade | 10. Bindepunkt | 15. Cylinderlås |

Betjeningsanordninger

Før du starter motoren og anvender traktionsenheden, er det vigtigt, at du er fortrolig med alle maskinens betjeningsanordninger.

Kontrolpanel

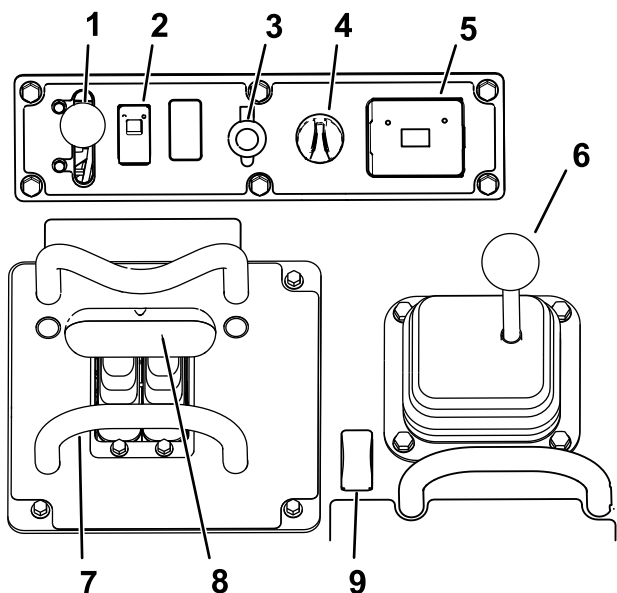

Figur 4

g411223

- | | |
|------------------------------------|-----------------------------------|
| 1. Gashåndtag | 6. Greb til læsserarm/redskabsvip |
| 2. Kontakt til traktionsaktivering | 7. Referencestang |
| 3. Strømsstik | 8. Traktionskontrol |
| 4. Tændingskontakt | 9. Kontakt til hjælpehydraulik |
| 5. Timetæller | 10. Læsserventillås |

Tændingskontakt

Tændingskontakten, der bruges til at starte og slukke for motoren, har 3 positioner: OFF (fra), RUN (kør) og START.

Gashåndtag

Skub håndtaget fremad for at øge motorens hastighed og tilbage for at mindske hastigheden.

Referencestang

Når du kører traktionsenheden, skal du bruge referencestangen som et håndtag og som vægtstangspunkt til at styre traktionskontrollen og hjælpehydraulikgrebet. Tag ikke hænderne af referencestængerne, mens du betjener maskinen – derved sikres en jævn og kontrolleret betjening.

Kontakt til traktionsaktivering

Traktionskontrollen deaktiveres automatisk, når maskinen startes. Betjen kontakten til traktionsaktivering, når maskinen er startet, for at anvende traktionskontrollen.

Traktionskontrol

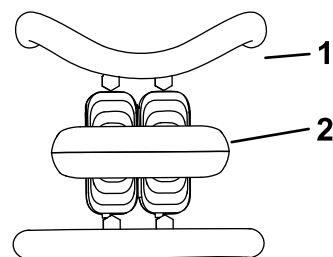

Figur 5

g259646

1. Referencestang
2. Traktionskontrol

- Flyt traktionskontrollen frem for at køre fremad.

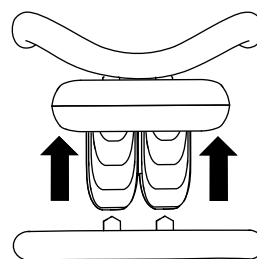

Figur 6

g259645

- Før traktionskontrollen bagud for at køre baglæns.

Vigtigt: Under bakning skal du være opmærksom på forhindringer bag dig, og hold hænderne på referencestangen.

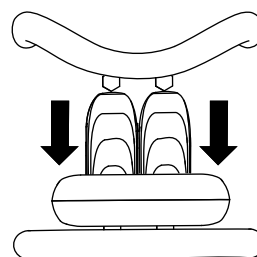

Figur 7

g259647

- Drej traktionskontrollen med uret for at dreje til højre.

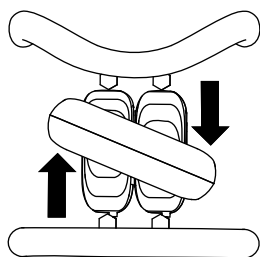

Figur 8

g259649

- Drej traktionskontrollen mod uret for at dreje til venstre.

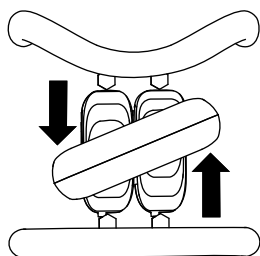

Figur 9

g259648

- Slip traktionskontrollen for at standse maskinen.

Bemærk: Jo længere du fører traktionskontrollen i den ene eller den anden retning, desto hurtigere kører maskinen i den pågældende retning.

Læsserarm/vippegreb til redskab

Flyt håndtaget langsomt for at betjene læsserarmene, og vip redskabet.

Bemærk: Med låseposition (flyde) kan redskaberne, f.eks. planeringsskær og hydrauliskæreknav, følge jordens konturer (dvs. "flyde"), mens der planeres.

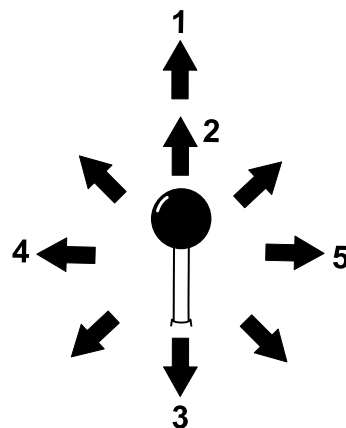

Figur 10

g356466

1. Låseposition (flyde) – skub grebet helt fremad.
2. Sænk læsserarmene.
3. Hæv læsserarmene.
4. Vip redskaberne bagud.
5. Vip redskaberne fremad.

Ved at flytte håndtaget til en mellemlig position (f.eks. frem og til venstre) kan du bevæge læsserarmene og vippe redskabet samtidig.

Referencestang til læsserkontrol

Referencestangen til læsserkontrol hjælper med at stabilisere hånden, når du betjener grebet til læsserarmen/redskabsvip (Figur 4).

Betjeningsanordninger til hjælpehydraulik

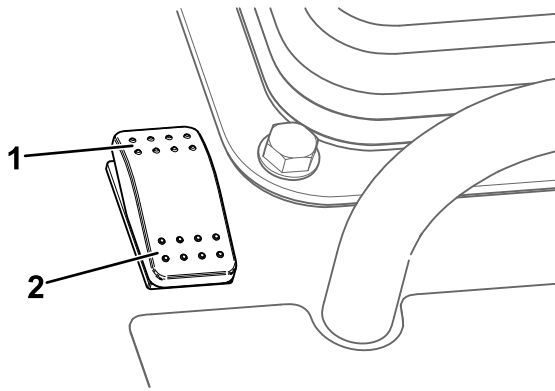

Figur 11

g411222

1. Bevæg hjælpehydraulikken fremad.
2. Bevæg hjælpehydraulikken bagud.

Pedal til hjælpehydrauliklås

Træd på hjælpehydrauliklåsens pedal med højre fod for at fortsætte hjælpehydraulikkens frem- eller tilbagegående bevægelse, så du kan anvende hånden til andre betjeningsanordninger.

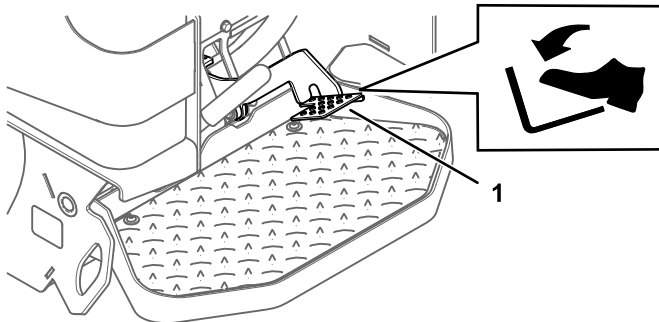

Figur 12

g357086

1. Pedal til hjælpehydrauliklås

Parkeringsbremsehåndtag

- Aktiver parkeringsbremsen ved at dreje håndtaget mod venstre.

Bemærk: Traktionsenheden ruller muligvis lidt, før bremsene indkobles i drivkædehjulet.

- Drej bremsehåndtaget mod højre for at slippe bremsen.

Bemærk: Det kan være nødvendigt at justere traktionskontrollen for at frigøre bremsestifterne og dreje håndtaget.

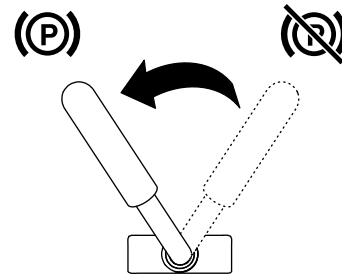

G030721

g030721

Figur 13

Brændstofmåler

Denne måler måler mængden af brændstof i brændstoftanken(e).

Meddelelsesdisplay

Kontrollampe for motorkølevæsketemperatur

Hvis motorkølevæsken bliver for varm, blinker indikatoren til venstre på displayet, og hornet lyder. Hvis dette sker, skal hjælpehydraulikken frakobles, og maskinen skal køre i høj tomgang, så kølesystemet kan køle maskinen ned. Kontroller kølevæskestanden, når motoren er kølet helt ned.

Vigtigt: Sluk ikke for motoren, da dette kan få maskinen til at overophede.



g029201

Figur 14

g029201

Kontrollampe for motorolietryk

Hvis motorolietrykket bliver for lavt, lyser indikatoren til venstre på displayet konstant. Hvis dette sker, skal du straks slukke for motoren og kontrollere oliestanden. Hvis den er lav, skal du fylde olie på og undersøge for lækager.

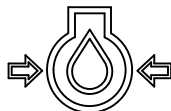

g029665

Figur 15

g029665

Kontrollampe for gløderør

Lampen til højre blinker, mens gløderørene oplades og varmer motoren.



g029199

Figur 16

g029199

Lampe for batteriladning

Hvis batteriladningen bliver for lav, lyser lampen til højre konstant. Hvis dette sker, skal du slukke for motoren og oplade eller udskifte batteriet. Se [Serviceeftersyn af batteriet \(side 39\)](#).

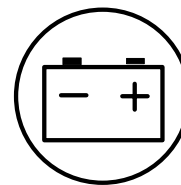

g029207

Figur 17

g029207

Timetæller

Timetælleren viser det antal driftstimer, der er logget på traktionsenheden, samt følgende indikatorer:

- Motorstart – vises, når du starter motoren



g029974

Figur 18

g029974

- Parkeringsbremse – vises, når du deaktiverer parkeringsbremsen



g029251

Figur 19

g029251

- Traktion neutral – vises, når traktionskontrollen er i NEUTRAL position



g029211

Figur 20

g029211

- Hjælpegreb neutralt – vises, når hjælpegrebet er i NEUTRAL position



g029975

Figur 21

g029975

Specifikationer

Bemærk: Specifikationer og design kan ændres uden forudgående varsel.

Model 22351 og 22351G	
Bredde	86,9 cm
Længde	202,7 cm
Højde	140,5 cm
Vægt	1250 kg
Driftskapacitet (med operatør på 75 kg og standardskovl)	318 kg
Tipningskapacitet (med operatør på 75 kg og standardskovl)	907 kg
Akselafstand	99,1 cm
Aflæsehøjde (med standardskovl)	133,4 cm
Rækkevidde – hævet helt (med standardskovl)	78,2 cm
Højde til hængselsstift (med standardskovl i højeste position)	187,2 cm

Model 22352	
Bredde	102,1 cm
Længde	202,7 cm
Højde	140,5 cm
Vægt	1298 kg
Driftskapacitet (med operatør på 75 kg og standardskovl)	318 kg
Tipningskapacitet (med operatør på 75 kg og standardskovl)	918 kg
Akselafstand	99,1 cm
Aflæsehøjde (med standardskovl)	133,4 cm
Rækkevidde – hævet helt (med standardskovl)	78,2 cm
Højde til hængselsstift (med standardskovl i højeste position)	187,2 cm

Udstyr/tilbehør

Der kan fås en række forskelligt Toro-godkendt udstyr og tilbehør til brug sammen med maskinen, som gør den bedre og mere alsidig. Kontakt en autoriseret serviceforhandler eller autoriseret Toro-distributør, eller gå ind på www.Toro.com for at få en fortegnelse over alle godkendte redskaber og alt godkendt tilbehør.

Brug kun originale Toro-reservedele og tilbehør for at sikre optimal ydelse og sikre, at maskinen fortsat overholder sikkerhedscertificeringen. Reservedele og tilbehør, der er fremstillet af andre producenter, kan være farlige, og brug heraf kan gøre garantien ugyldig.

Betjening

Bemærk: Maskinens venstre og højre side er som set fra den normale betjeningsposition.

Før betjening

Sikkerhedshensyn før drift

Generelt om sikkerhed

- Maskinen må aldrig betjenes eller vedligeholdes af børn eller utrænnet personale. Vær opmærksom på, at lokale forskrifter kan angive en mindstealder eller kræve certificeret uddannelse for operatøren. Ejeren er ansvarlig for at træne alle operatører og mekanikere.
- Bliv fortrolig med anvisningerne for sikker betjening af udstyret samt med betjeningsanordningerne og sikkerhedsmærkaterne.
- Aktiver altid parkeringsbremsen (hvis udstyret hermed), sluk motoren, tag nøglen ud, vent, til alle bevægelige dele er standset, og lad maskinen køle af før justering, eftersyn og rengøring af maskinen, eller inden den stilles til opbevaring.
- Du skal vide, hvordan man hurtigt standser maskinen og slukker motoren.
- Kontroller, at dødemandsgreb, sikkerhedskontakter og afskærmninger er korrekt påmonteret og fungerer korrekt. Betjen ikke maskinen, hvis de ikke fungerer korrekt.
- Find klempunktsområderne, som er markeret på maskinen og redskaberne, og hold hænder og fødder væk fra disse områder.
- Før maskinen betjenes med et redskab, skal det sikres, at det er korrekt monteret, og at det er et originalt Toro-redskab. Læs alle betjeningsvejledninger til redskaber.
- Bedøm terrænet, så du kan vælge det nødvendige tilbehør og redskaber til korrekt og sikker udførelse af opgaven.
- Sørg for at afmærke steder med nedgravede ledninger og andre genstande på ejendommen eller arbejdsområdet, og grav ikke i de afmærkede områder. Bemærk, hvor ikke-afmærkede genstande og strukturer befinder sig, f.eks. underjordiske lagertanke, brønde og septiske systemer.
- Undersøg det område, hvor du skal bruge udstyret, for ujævne overflader eller skjulte farer.
- Sørg for, at der ikke er omkringstående til stede i området, før du betjener maskinen. Stop maskinen, hvis nogen kommer ind på området.

Brændstofsikkerhed

- Vær yderst forsigtig, når du håndterer brændstof. Det er letantændeligt, og dampene kan eksplodere.
- Sluk alle cigaretter, cigarer, piber og andre antændingskilder.
- Brug kun en godkendt brændstofbeholder.
- Fjern ikke brændstofdækslet, og fyld ikke brændstoftanken, mens motoren kører eller er varm.
- Du må ikke påfylde eller tømme brændstof i et lukket rum.
- Opbevar ikke maskinen eller brændstofbeholdere, hvor der er åben ild, gnister eller vågeblus som f.eks. på en vandvarmer eller andre apparater.
- Hvis du spilder brændstof, må du ikke forsøge at starte motoren. Foretag dig ikke noget, der kan antænde brændstoffet, før dampene er spredt.
- For at undgå at en statisk ladning antænder brændstoffet, skal maskinen fjernes fra lastbilen eller anhængeren og først påfyldes igen, når den er på jorden og væk fra alle andre køretøjer. Hvis dette ikke er muligt, skal du placere en transportabel brændstofbeholder på jorden væk fra alle andre køretøjer og fylde den. Påfyld derefter maskinen fra brændstofbeholderen i stedet for fra en påfyldningsdyse.
- Påfyldningsdysen skal altid være i kontakt med kanten af åbningen i brændstoftanken eller -beholderen, indtil påfyldningen er afsluttet. Brug ikke en låseenhed til slangespidsen.

Påfyldning af brændstof

Anbefalet brændstof

Brug kun ren, frisk dieselolie eller biodieselbrændstoffer med lavt (<500 ppm) eller ekstra lavt (<15 ppm) svovlindhold. Det minimale cetanantal bør være 40. Køb brændstof i mængder, der kan bruges inden for 180 dage, for at sikre, at brændstoffet er friskt.

Brug sommerdieselolie (nr. 2-D) ved temperaturer over -7 °C og vinterdieselolie (nr. 1-D eller en blanding af nr. 1-D/2-D) ved temperaturer under -7 °C. Brug af vinterbrændstof ved lavere temperaturer giver et lavere flammepunkt og en kold flowkarakteristik, som letter start og minimerer tilstopning af brændstoffilteret.

Brug af sommerbrændstof ved en temperatur på over -7 °C bidrager til at forlænge brændstofpumpens levetid og giver øget kraft sammenlignet med vinterbrændstof.

Vigtigt: Brug ikke petroleum eller benzin i stedet for dieselolie. Hvis denne advarsel ikke overholdes, kan motoren blive beskadiget.

Forberedt til biodiesel

Denne maskine kan også bruge et blandet biodieselbrændstof på op til B20 (20 % biodiesel, 80 % petrodiesel). Andelen af petrodiesel bør være lav eller have et ekstra lavt svovlindhold. Overhold følgende forholdsregler:

- Andelen af biodiesel skal opfylde specifikationen anført i ASTM D6751 eller EN 14214.
- Brændstofsammensætningen skal opfylde ASTM D975 eller EN 590.
- Malede overflader kan beskadiges af biodieselblandinger.
- Brug B5 (biodieselinhold på 5 %) eller blandinger med et lavere biodieselinhold under kolde vejrforhold.
- Efterse alle tætninger, slanger og pakninger, der kommer i berøring med brændstoffet, da de kan nedbrydes over tid.
- Tilstopning af brændstoffilteret kan forekomme i tiden efter, at du er gået over til at bruge biodieselblandinger.
- Kontakt din forhandler for at få flere oplysninger om biodiesel.

Opfyldning af brændstoftanken

Brændstoftankens kapacitet: 20,8 l

1. Parker maskinen på en plan overflade, aktiver parkeringsbremsen, og sænk læsserarmene.
2. Sluk motoren, og tag nøglen ud.
3. Fjern låsestiften, og hælv beslaget.

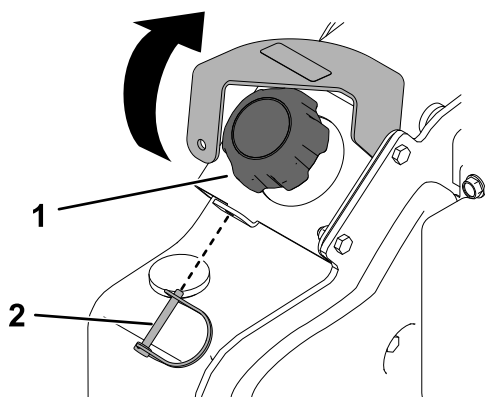

Figur 22

g367241

1. Brændstofdæksel

2. Låsestift

4. Fjern brændstofdækslet.
5. Fyld tanken med brændstof op til påfyldningshalsen.
6. Sæt dækslet på.
7. Sænk beslaget, og fastgør det med låsestiften.

Udførelse af daglig vedligeholdelse

Før maskinen startes hver dag, skal procedurerne for hver/daglig anvendelse udføres som beskrevet i [Vedligeholdelse \(side 28\)](#).

Vigtigt: Kontroller hydraulikvæskestanden, og udluft brændstofsystelet, inden motoren startes første gang. Se [Kontrol af hydraulikvæskestanden \(side 50\)](#) og [Udluftning af brændstofsystelet \(side 38\)](#).

Under betjening

Sikkerhed under drift

Generelt om sikkerhed

- Den nominelle driftskapacitet må ikke overskrides, da maskinen kan blive ustabil, hvilket kan medføre mistet herredømme.
- Bær ikke et læs med armene hævet. Hold altid lasten tæt ved jorden.
- Brug kun Toro-godkendte redskaber og tilbehør. Redskaber kan påvirke maskinens stabilitet og betjeningsegenskaber.
- Til maskiner med platform:
 - Sænk læsserarmene, inden du træder af platformen.
 - Forsøg ikke at stabilisere maskinen ved at sætte foden ned på jorden. Hvis du mister kontrollen over maskinen, skal du træde af platformen og væk fra maskinen.
 - Anbring ikke fødderne under platformen.
 - Kør ikke maskinen, medmindre du står med begge fødder på platformen og holder fast i referencestængerne.
- Betjening af maskinen kræver din fulde opmærksomhed. Giv dig ikke i kast med aktiviteter, der afleder opmærksomheden, da dette kan medføre person- eller tingskade.
- Kig bagud og ned, inden du bakker, for at sikre, at der er fri bane.
- Betjen aldrig betjeningsgrebene i ryk, men med rolige bevægelser.
- Ejeren/brugeren kan forhindre og er ansvarlig for ulykker, der kan forårsage personskade eller tingskade.
- Bær korrekt beklædning, herunder handsker, beskyttelsesbriller, lange bukser, skridsikkert, kraftigt fodtøj og høreværn. Sæt langt hår op, og bær ikke løstsiddende tøj eller smykker.
- Betjen ikke maskinen, hvis du er træt, syg eller påvirket af alkohol eller medicin.
- Medtag aldrig passagerer, og hold kæledyr og omkringstående væk fra maskinen.
- Betjen kun maskinen under gode lysforhold, og hold afstand til huller og andre steder, der udgør skjulte farer.
- Sørg for, at alle drev er i neutral, og aktiver parkeringsbremsen (hvis udstyret hermed), inden du starter motoren. Start kun motoren fra førersædet.

- Vær forsigtig, når du nærmer dig blinde hjørner, buske, træer eller andre genstande, der kan blokere for udsynet.
- Sænk farten, og vær forsigtig, når du vender og krydser veje og fortove. Hold øje med trafikken.
- Stop redskabet, når du ikke arbejder.
- Stop maskinen, sluk motoren, tag nøglen ud, og efterse maskinen, hvis du rammer en genstand. Foretag nødvendige reparationer, inden driften genoptages.
- Lad aldrig motoren køre i et indelukket område.
- Efterlad aldrig en kørende maskine uden opsyn.
- Før du forlader betjeningspositionen, skal du gøre følgende:
 - Parker maskinen på en plan flade.
 - Sænk læsserarmene, og frakobl hjælpehydraulikken.
 - Aktiver parkeringsbremsen (hvis udstyret hermed).
 - Sluk for motoren, og tag nøglen ud.
- Betjen ikke maskinen, når der er risiko for lynnedslag.
- Betjen kun maskinen i områder, hvor der er tilstrækkeligt frirum til, at du kan manøvrere den sikkert. Vær opmærksom på forhindringer i nærheden af dig. Hvis der ikke holdes passende afstand til træer, mure og andre barrierer, kan der opstå risiko for personskade, når maskinen bakker under arbejdet, hvis du ikke er opmærksom på omgivelserne.
- Kontroller, om der er frit i højden (dvs. om der er ledninger, grene og døråbninger), før du kører under genstande, og sørg for ikke at berøre dem.
- Læs ikke for meget på redskabet, og hold altid læsset plant, når læsserarmene hæves. Genstande i redskabet kan falde ud og forårsage personskade.

Sikkerhed på skråninger

- **Når du kører maskinen op og ned ad bakker, skal den tunge ende vende op ad bakke.** Vægtfordelingen varierer afhængigt af monterede redskaber. En tom skovl gør maskinens bagende til den tunge ende, og en fuld skovl gør maskinens forende til den tunge ende. De fleste andre redskaber gør maskinens forende til den tunge ende.
- Hvis læsserarmene hæves på en skråning, vil maskinens stabilitet blive påvirket. Hold læsserarmene i sænket position, når du arbejder på skråninger.
- Skråninger er en væsentlig årsag til, at føreren mister herredømmet, eller at maskinen

vælter. Sådanne ulykker kan medføre alvorlige personskader, i værste tilfælde med døden til følge. Det kræver ekstra forsigtighed at betjene maskinen på alle former for skråninger eller ujævnt terræn.

- Fastlæg dine egne procedurer og regler i forbindelse med arbejde på skråninger. Disse procedurer bør inkludere en besigtigelse af stedet for at fastslå, hvilke skråninger der er sikre at betjene maskinen på. Brug altid sund fornuft og god dømmekraft, når du foretager denne besigtigelse.
- Sænk hastigheden, og udvis ekstra forsigtighed på skråninger. Jordforholdene kan påvirke maskinens stabilitet.
- Undgå at starte eller stoppe på en skråning. Hvis maskinen mister trækraft, skal du fortsætte langsomt, lige ned ad bakken.
- Undgå at dreje på skråninger. Hvis du er nødt til at dreje, skal du dreje langsomt og vende maskinens tunge ende op ad bakke.
- Udfør alle bevægelser på skråninger langsomt og gradvist. Foretag ikke pludselige ændringer af hastighed eller retning.
- Hvis du føler dig utryk ved det, skal du undlade at betjene maskinen på en skråning.
- Hold udkig efter huller, hjulspor eller bump, da ujævnt terræn kan få maskinen til at vælte. Højt græs kan skjule forhindringer.
- Vær forsigtig, når du arbejder på våde overflader. Reduceret traktion kan forårsage udskridning.
- Vurder området for at sikre, at jorden er stabil nok til at understøtte maskinen.
- Vær forsigtig, når du betjener maskinen i nærheden af følgende:
 - Bratte afsatser
 - Grøfter
 - Volde
 - Vandområder

Maskinen kan pludselig vælte, hvis en larvefod kører over kanten, eller kanten giver efter. Hold en sikker afstand mellem maskinen og eventuelle faremomenter.

- Fjern eller monter ikke redskaber på en skråning.
- Parker ikke maskinen på en bakke eller skråning.

Sikkerhed ved el-/gasledninger

- Hvis du rammer en el-/gasledning, skal du gøre følgende:
 - Sluk maskinen, og tag nøglen ud.
 - Fjern alle personer fra arbejdsområdet.

- Kontakt straks de relevante nød- og forsyningsmyndigheder for at sikre området.
- Hvis du beskadiger et fiberoptikkabel, må du ikke kigge ind i det blotlagte lys.
- Du må ikke forlade operatørplatformen, hvis maskinen er opladet med elektricitet. Du vil være i sikkerhed, så længe du ikke forlader platformen.
 - Hvis du berører nogen dele af maskinen, kan elektriciteten gå igennem dig.
 - Lad ikke andre berøre eller nærme sig maskinen, når den er opladet.
 - Gå altid ud fra, at maskinen er opladet, hvis du rammer en el- eller en kommunikationsledning. Undlad at forsøge at forlade maskinen.
- Lækkende gas er både brandfarligt og eksplosivt og kan forårsage alvorlig personskade eller medføre dødsfald. Det er forbudt at ryge i nærheden af maskinen.

skal du lade den køre i positionen SLOW (langsom) i 8 minutter, før du flytter gashåndtaget til positionen FAST (hurtig) eller aktiverer hjælpehydraulikken.

Vigtigt: Hvis du kører motoren ved høj hastighed, mens det hydrauliske system er koldt, kan det beskadige hydrauliksystemet.

Start af motoren

1. Kontroller, at batteriets afbryderkontakt befinder sig i positionen ON (til).
2. Sørg for, at traktionskontrollen er i NEUTRAL position.
3. Flyt gashåndtaget til positionen SLOW (langsom).
4. Sæt nøglen i tændingskontakten, og drej den til positionen ON (til).
5. Vent, indtil gløderørets kontrollampe holder op med at blinke.
6. Drej nøglen til positionen START. Slip nøglen, når motoren starter.

Vigtigt: Aktiver ikke starteren i mere end 10 sekunder ad gangen. Hvis motoren ikke kan starte, skal du vente 30 sekunder, indtil starteren er kølet af mellem forsøgene. Følges disse anvisninger ikke, kan startermotoren brænde sammen.

7. Flyt gashåndtaget til positionen FAST (hurtig).
8. Aktiver traktionskontrollen ved at betjene kontakten til aktivering af traktion, før du kører maskinen.

Sådan startes der i koldt vejr

Hvis udendørstemperaturen er under frysepunktet, skal traktionsenheden opbevares i en varmere garage, så den lettere kan startes.

Når du starter motoren i kolde omgivelser (dvs. når lufttemperaturen er ved eller under frysepunktet),

Kørsel med maskinen

Bemærk: Aktiver traktionskontrollen ved at betjene kontakten til aktivering af traktion, før du kører maskinen.

Brug traktionskontrolgrebet til at flytte maskinen. Jo længere du flytter traktionskontrollen i den ene eller den anden retning, desto hurtigere kører maskinen i den pågældende retning. Slip traktionskontrolgrebet for at standse maskinen.

Gashåndtaget regulerer motorhastigheden målt i o/min (omdrejninger pr. minut). Sæt gashåndtaget i positionen FAST (hurtig) for at opnå den bedste ydelse. Du kan dog ændre gashåndtagets position for at køre ved lavere hastigheder.

Standning af motoren

1. Parker maskinen på en plan overflade, aktiver parkeringsbremsen (hvis udstyret hermed), og sænk læsserarmene.
2. Sørg for, at hjælpehydraulikgrebet befinder sig i positionen NEUTRAL.
3. Flyt gashåndtaget til positionen SLOW (langsom).
4. Hvis motoren har arbejdet hårdt eller er varm, skal den have lov at køre i tomgang i et minut, før tændingsnøglen drejes til positionen OFF (fra).

Bemærk: Det er med til at køle motoren af, inden du slukker den. I nødstilfælde kan du slukke motoren med det samme.

5. Drej tændingsnøglen til positionen OFF (fra), og tag nøglen ud.

⚠ FORSIGTIG

Et barn eller en person i nærheden, som ikke er uddannet i betjening af køretøjet, kan forsøge at betjene traktionsenheden og komme til skade.

Tag nøglen ud af tændingen, når du forlader traktionsenheden, selv hvis det blot drejer sig om nogle få sekunder.

Brug af redskaber

Montering af et redskab

Vigtigt: Brug kun Toro-godkendte redskaber. Redskaber kan påvirke maskinens stabilitet og betjeningsegenskaber. Maskinens garanti kan bortfalde, hvis du bruger maskinen med redskaber, som ikke er godkendt til maskinen.

Vigtigt: Før redskabet påsættes, skal du sørge for, at monteringspladerne er fri for snavs eller skidt af enhver art, og at tapperne kan dreje frit. Smør tapperne med fedt, hvis de ikke kan dreje frit.

1. Anbring redskabet på en plan flade med tilstrækkelig plads til maskinen bagved.
2. Start motoren.
3. Vip redskabsmonteringspladen frem.
4. Anbring monteringspladen inde i den øverste kant af redskabsmodtagepladen.

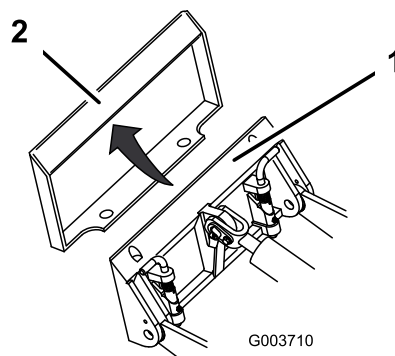

Figur 23

1. Monteringsplade
2. Modtagerplade

5. Hæv læsserarmene, samtidig med at du vipper monteringspladen bagud.

Vigtigt: Hæv redskabet tilstrækkeligt til at være fri af jorden, og vip monteringspladen helt tilbage.

6. Sluk for motoren, og tag nøglen ud.
7. Indkobl lynmonteringsstapperne, og sørg for, at de sidder korrekt på plads i monteringspladen.

Vigtigt: Hvis pindene ikke roterer til indkoblingspositionen og griber fat, er monteringspladen ikke rettet nøjagtigt ind efter hullerne i redskabsmodtagepladen. Kontroller modtagepladen, og rengør den om nødvendigt.

⚠ ADVARSEL

Hvis lynkoblingstapperne ikke sidder helt fast i redskabsmonteringspladen, kan redskabet falde af maskinen og mase dig eller de omkringstående.

Sørg for, at lynkoblingstapperne sidder helt fast inde i redskabsmonteringspladen.

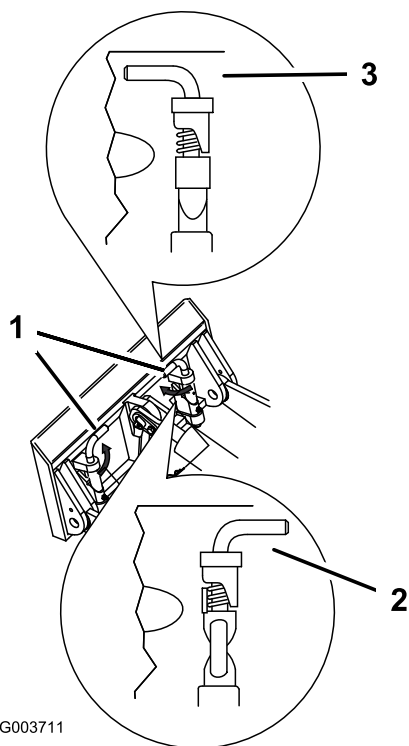

G003711

g003711

Figur 24

- | | |
|--------------------------------------|-----------------------|
| 1. Lynmonteringspinde
(indkoblet) | 3. Aktiveret position |
| 2. Deaktiveret position | |

⚠ FORSIGTIG

Hydrauliske koblinger, hydraulikslanger og-ventiler samt hydraulikvæske kan være varme. Kontakt med varme komponenter kan forårsage forbrænding, hvilket kan medføre mindre eller moderat personskade.

- Bær handsker, når du betjener de hydrauliske koblinger.
- Lad maskinen køle af, før du rører ved de hydrauliske dele.
- Rør ikke ved spildt hydraulikvæske.

Hvis redskabet kræver hydraulik for at virke, skal hydraulikslangerne tilsluttes som følger:

1. Sluk motoren.
 2. Drej nøglen til positionen RUN (kør), men start ikke maskinen.
 3. Tryk frem og tilbage på kontrolkontakten til hjælpehydraulikken for at aflaste trykket ved de hydrauliske koblinger.
 4. Drej nøglen til positionen OFF (fra), og tag nøglen ud.
 5. Fjern beskyttelsesdækslerne fra de hydrauliske tilslutninger på maskinen.
 6. Sørg for, at de hydrauliske tilslutninger er rensede for alle fremmedlegemer.
 7. Skub redskabets hanstik ind i hunstikket på maskinen.
- Bemærk:** Når du tilslutter redskabets hanstik først, fjerner du evt. tryk, som måtte være ophobet i redskabet.
8. Skub redskabets hunstik ind i hanstikket på maskinen.
 9. Kontroller, at tilslutningen er forsvarlig, ved at trække i slangerne.

Tilslutning af hydraulikslangerne

⚠ ADVARSEL

Hydraulikvæske, der slipper ud under tryk, kan trænge ind i huden og dermed forårsage personskader. Væske, der er blevet sprøjtet ind i huden, skal fjernes kirurgisk inden for få timer af en læge, der kender til denne type skade, da det ellers kan medføre koldbrand.

- Sørg for, at alle slanger og rør til hydraulikvæske er i god stand, og at alle hydrauliske forbindelser og fittings slutter tæt, før der sættes tryk på hydrauliksystemet.
- Hold din krop og dine hænder væk fra splithulslækager eller dyser, der sprøjter højtrykshydraulikvæske ud.
- Brug pap eller papir til at finde eventuelle hydrauliklækager, brug aldrig hænderne.

Afmontering af et redskab

1. Parker maskinen på en plan flade.
2. Sænk redskabet ned på jorden.
3. Sluk for motoren, og tag nøglen ud.
4. Udkobl lynkoblingstapperne ved at dreje dem udad.
5. Hvis redskabet anvender hydraulik, skal du gøre følgende:
 - A. Drej nøglen til positionen RUN (kør), men start ikke maskinen.
 - B. Tryk frem og tilbage på kontrolkontakten til hjælpehydraulikken for at aflaste trykket ved de hydrauliske koblinger.

- C. Drej nøglen til positionen OFF (fra), og tag nøglen ud.
 - D. Skub kraverne tilbage på hydraulikkoblingerne, og frakobl dem.
Vigtigt: Sæt redskabets slanger sammen for at undgå, at der kommer fremmedlegemer i hydrauliksystemet under opbevaring.
 - E. Monter beskyttelsesdækslerne på de hydrauliske koblinger på maskinen.
6. Start motoren, vip monteringspladen fremad, og bak maskinen væk fra redskabet.

Efter betjening

Sikkerhedshensyn efter drift

Generelt om sikkerhed

- Aktiver parkeringsbremsen (hvis udstyret hermed), sænk læsserarmene, sluk motoren, tag nøglen ud, vent, til alle bevægelige dele er standset, og lad maskinen køle af før justering, rengøring, opbevaring eller eftersyn.
- Fjern snavs fra redskaberne, drevene, lydpotterne og motoren for at mindske brandrisikoen. Tør spildt olie eller brændstof op.
- Hold alle dele i god driftsmæssig stand og alle beslag tilspændt.
- Berør ikke dele, der kan være varme efter brug. Lad dem køle af, før du begynder at vedligeholde, justere eller servicere maskinen.
- Vær forsigtig, når du læsser eller aflæsser maskinen på/fra en anhænger eller lastbil.

Sådan hentes en fasthængende maskine

Hvis maskinen sidder fast (f.eks. under mudrede forhold), skal maskinen trækkes tilbage til en stabil position ved hjælp af enten begge forreste binde-/løftepunkter eller begge bageste bindepunkter samtidigt.

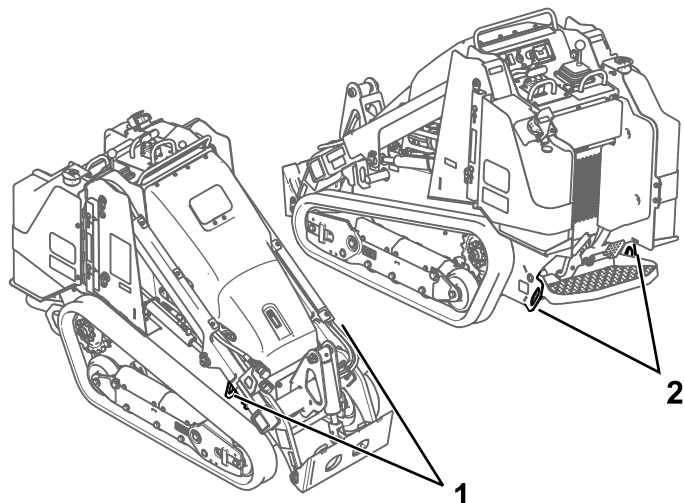

Figur 25

g411228

1. Forreste binde-/løftepunkter
2. Bageste surringspunkter

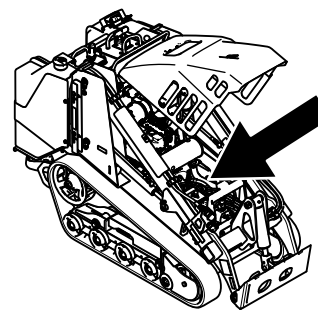

g357135

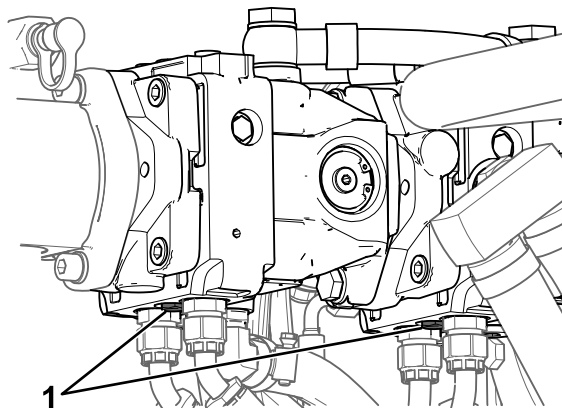

Figur 26

g365261

1. Bugseringsventil

4. Bugser maskinen efter behov.
5. Når du har repareret maskinen, skal du lukke bugseringsventilerne, før du betjener den.

Flytning af en defekt maskine

Vigtigt: Bugser eller træk ikke maskinen uden først at åbne trækventilerne, da du ellers vil beskadige hydrauliksystemet.

1. Sluk motoren, og tag nøglen ud.
2. Åbn motorhjelmen, og fastgør motorhjelms støtte.
3. Drej bugserventilerne på hydraulikpumperne to gange mod uret med en skruenøgle.

Bugsering af maskinen

Brug en robust anhænger eller lastbil til at bugsere maskinen. Brug en rampe med fuld bredde. Kontroller, at anhængerens eller lastbilens udstyr er udstyret med alle de nødvendige bremses, lys og den nødvendige mærkning i henhold til lovgivningen. Læs alle sikkerhedsoplysninger omhyggeligt. Disse oplysninger kan hjælpe dig eller omkringstående personer med at undgå at komme til skade. Følg de lokale forskrifter vedr. krav til anhænger og bindepunkter.

⚠ ADVARSEL

Kørsel på gader og veje uden blinklys, lygter, refleksmarkeringer eller et skilt om langsomtgående køretøj kan føre til ulykker og forårsage personskade.

Kør ikke maskinen på offentlige gader og veje.

Valg af anhænger

⚠ ADVARSEL

Når en maskine læsses på en anhænger eller lastbil, øges risikoen for kæntreulykker, der kan forårsage alvorlig personskade eller død (Figur 27).

- Brug kun ramper i fuld bredde.
- Sørg for, at rampen er mindst fire gange så lang som anhængerens højde eller lastbilens ladhøjde og ned til jorden. Dette sikrer, at rampens vinkel ikke overstiger 15 grader på plan grund.

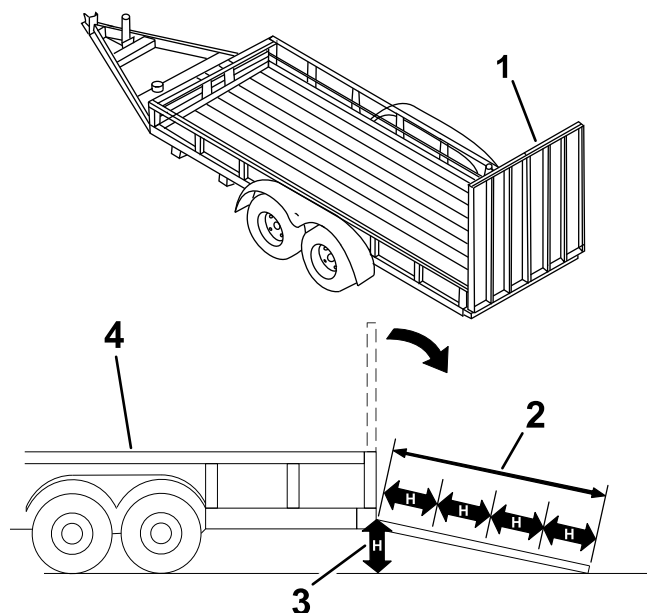

Figur 27

1. Rampe(r) i fuld bredde i opbevaringsposition
2. Rampen er mindst 4 gange så lang som anhængerens højde eller lastbilens ladhøjde ned til jorden
3. H= anhængerens højde eller lastbilens ladhøjde ned til jorden
4. Anhænger

g229507

Læsning af maskinen

⚠ ADVARSEL

Når en maskine læsses eller aflæsses på en anhænger eller lastbil, øges risikoen for kæntreulykker, der kan forårsage alvorlig personskade eller død.

- Vær ekstra forsigtig, når maskinen betjenes på en rampe.
- Læs og aflæs maskinen med den tunge del op ad rampen.
- Undgå pludselig acceleration eller deceleration, når maskinen køres op på en rampe, eftersom dette kan forårsage tab af herredømme eller øge risikoen for at vælte.

1. Hvis du bruger en anhænger, skal du fastgøre den til bugseringskøretøjet og tilslutte sikkerhedskæderne.
2. Tilslut om nødvendigt anhængerens bremses.
3. Sænk rampen/-erne.
4. Sænk læsserarmene.
5. Læs maskinen på anhængerens med den tunge ende op ad rampen, mens lasten holdes lavt (som vist).
 - Hvis maskinen har et **fuldt** vægtbærende redskab (f.eks. en skovl) eller et ikke-vægtbærende redskab (f.eks. en rendegraver), skal maskinen køres fremad op ad rampen.
 - Hvis maskinen har et **tomt** vægtbærende redskab eller intet redskab, skal maskinen bakkes op ad rampen.



Figur 28

g204457

1. Maskine med fuldt redskab eller ikke-vægtbærende redskab – kør maskinen fremad op ad rampen/-erne.
2. Maskine med tomt eller uden redskab – kør maskinen bagud op ad rampen/-erne.

lastbilen med stropper, kæder, kabler eller reb. Der henvises til de lokale regler for bindepunkter.

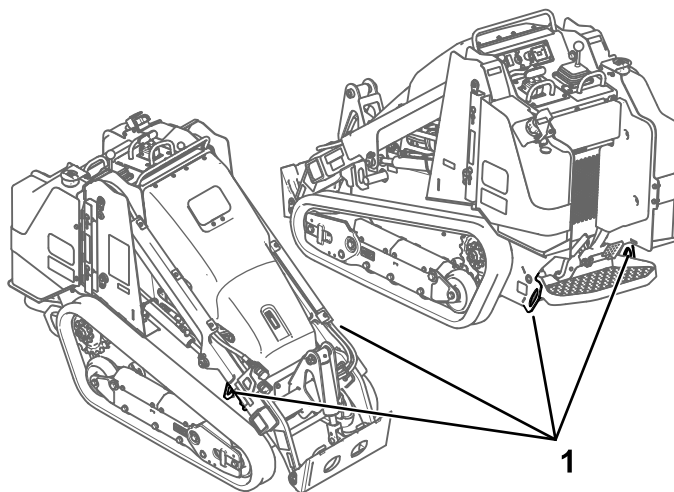

Figur 29

g411229

1. Bindepunkter

Aflæsning af maskinen

1. Sænk rampen/-erne.
2. Aflæs maskinen fra anhængerens med den tunge ende op ad rampen, mens lasten holdes lavt.
 - Hvis maskinen har et **fuldt** vægtbærende redskab (f.eks. en skovl) eller et ikke-vægtbærende redskab (f.eks. en rendegraver), skal maskinen bakkes ned ad rampen.
 - Hvis maskinen har et **tomt** vægtbærende redskab eller intet redskab, skal du køre den fremad ned ad rampen.

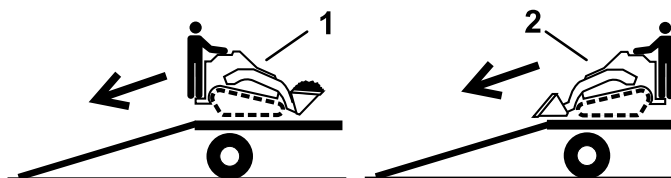

Figur 30

g204458

1. Maskine med fuldt redskab eller ikke-vægtbærende redskab – kør maskinen bagud ned ad rampen/-erne.
2. Maskine med tomt eller uden redskab – kør maskinen fremad ned ad rampen/-erne.

6. Sænk læsserarmene helt ned.
7. Aktiver parkeringsbremsen (hvis udstyret hermed), sluk motoren, og tag nøglen ud.
8. Brug bindepunktsøjlerne af metal på maskinen til at fastgøre maskinen til anhængerens eller

Løft af maskinen

Fjern eventuelle redskaber, og løft maskinen ved hjælp af de 4 løftepunkter.

Gå ikke ud over en vinkel på 20 grader, når maskinen løftes. Brug de minimumskædelængder, der er angivet nedenfor.

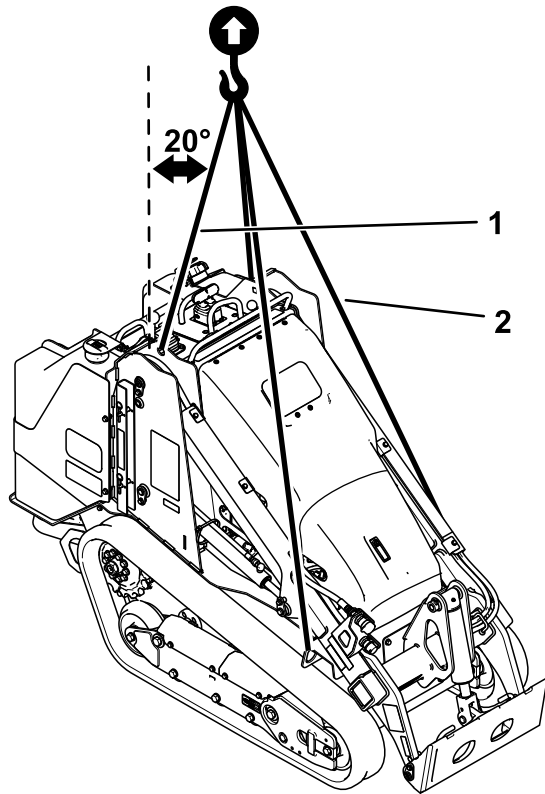

g377831

Figur 31

1. Kædelængde for bageste løftepunkt (2) – 118,9 cm
2. Kædelængde for forreste løftepunkt (2) – 206,2 cm

Vedligeholdelse

Bemærk: Maskinens venstre og højre side er som set fra den normale betjeningsposition.

Sikkerhed under vedligeholdelsesarbejde

⚠ FORSIGTIG

Hvis du lader nøglen sidde i tændingen, kan andre personer utilsigtet komme til at starte motoren og forårsage alvorlig personskade på dig eller andre omkringstående personer.

Tag nøglen ud af tændingen, før vedligeholdelsesarbejde påbegyndes.

- Parker maskinen på en plan overflade, frakobl hjælpehydraulikken, sænk redskabet, aktiver parkeringsbremsen (hvis udstyret hermed), sluk motoren, og tag nøglen ud. Vent på, at al bevægelse standser, og lad motoren køle af inden justering, rengøring, opbevaring eller reparation.
- Tør spildt olie eller brændstof op.
- Lad ikke personer, som ikke er uddannet til det, udføre service på maskinen.
- Brug om nødvendigt donkrafte til at understøtte komponenterne.
- Tag forsigtigt trykket af komponenter, hvori der er oplagret energi. Se [Aflastning af hydraulisk tryk \(side 49\)](#).
- Frakobl batteriet, før du foretager reparationer. Se [Brug af batteriets afbryderkontakt \(side 38\)](#).
- Hold hænder og fødder væk fra de bevægelige dele. Undgå om muligt at foretage justeringer, mens motoren kører.
- Hold alle dele i god driftsmæssig stand og alle beslag tilspændt. Udskift alle slidte eller beskadigede mærkater.
- Sikkerhedsenhederne må ikke udsættes for manipulation.
- Brug kun Toro-godkendte redskaber. Redskaber kan påvirke maskinens stabilitet og betjeningssegenskaber. Garantien kan bortfalde, hvis du bruger maskinen med redskaber, der ikke er godkendt.
- Brug kun originale Toro-reservedele og tilbehør.
- Hvis vedligeholdelse eller reparation kræver, at læsserarmene er i hævet position, skal armene fastgøres forsvarligt i hævet position med hydraulikcylinderlåsen/-ene.

Skema over anbefalet vedligeholdelse

Vedligeholdelsesintervaller	Vedligeholdelsesprocedure
Efter de første 8 timer	<ul style="list-style-type: none">• Kontroller og juster larveføddernes stramning.• Udskiftning af hydraulikfilteret.
Efter de første 50 timer	<ul style="list-style-type: none">• Kontroller og juster larveføddernes stramning.
Hver anvendelse eller dagligt	<ul style="list-style-type: none">• Smør maskinen. (Smør straks efter hver vask.)• Kontroller serviceindikatoren for luftfilteret.• Kontroller motoroliestanden.• Tøm vandudskilleren for vand og andre forureningsstoffer.• Rengør larvefødderne, og kontroller, om der er for stor slitage og korrekt spænding.• Rengør skærmen, oliekøleren og forsiden af køleren (ofte under snavsede eller støvede forhold).• Efterse og rengør kølergitteret• Kontroller kølevæskestanden i ekspansionsbeholderen.• Afprøv parkeringsbremsen.• Kontroller generatorremmens tilstand og spænding.• Rens maskinen for snavs.• Kontroller for løse fastgørelsesanordninger.

Vedligeholdelsesintervaller	Vedligeholdelsesprocedure
For hver 25 timer	<ul style="list-style-type: none"> Fjern luftfilterdækslet, rens det for snavs, og kontroller luftfilterets serviceindikator. Kontroller hydraulikvæskestanden.
For hver 50 timer	<ul style="list-style-type: none"> Kontroller batteriets tilstand. Kontroller og juster larveføddernes stramning.
For hver 100 timer	<ul style="list-style-type: none"> Kontroller kølesystemets slanger. Kontroller hydraulikrørene for lækager, løse fittings, knækkede rør, løse monteringsstøtter, slitage, forringelse pga. vejret og kemisk forringelse. Kontroller, om der er ophobning af snavs i chassiset.
For hver 250 timer	<ul style="list-style-type: none"> Skift motorolie og filter. (Udfør oftere service under ekstremt støvede eller sandede forhold). Udskiftning af hydraulikfilteret.
For hver 400 timer	<ul style="list-style-type: none"> Eftersyn af brændstofslinger og -forbindelser for slitage, skader eller løse forbindelser.
For hver 500 timer	<ul style="list-style-type: none"> Udskift luftfilteret. Udskift vandudskillers filter. Udskift det indbyggede brændstoffilter Skift af motorens kølevæske. Udskift generatorremmen. (Se anvisningerne i motorens betjeningsvejledning). Udskift hydraulikvæsken.
Efter hver 1500 timer eller 2 år, alt efter hvad der kommer først	<ul style="list-style-type: none"> Udskift alle bevægelige hydraulikslanger.
Årlig eller før opbevaring	<ul style="list-style-type: none"> Kontroller og juster larveføddernes stramning. Reparerer beskadiget maling.
Hvert 2. år	<ul style="list-style-type: none"> Tøm og rengør brændstoftanken(e) – kun en autoriseret serviceforhandler.

Vigtigt: Se motorens betjeningsvejledning for at få yderligere oplysninger om vedligeholdelsesprocedurer.

Tiltag forud for vedligeholdelse

Brug af cylinderlåsene

⚠ ADVARSEL

Læsserarmene kan sænke sig fra hævet position og knuse personer, som evt. måtte befinde sig under dem.

Monter cylinderlåsen/-ene, før du udfører vedligeholdelse, som kræver hævede læsserarme.

Montering af cylinderlåsene

1. Fjern redskabet.
2. Hæv læsserarmene til fuldt hævet position.
3. Sluk motoren, og tag nøglen ud.
4. Fjern de 2 stifter, der fastgør cylinderlåsen til stolperne på siden af maskinen.
5. Skub cylinderlåsen over løftcylinderstangen (Figur 32).

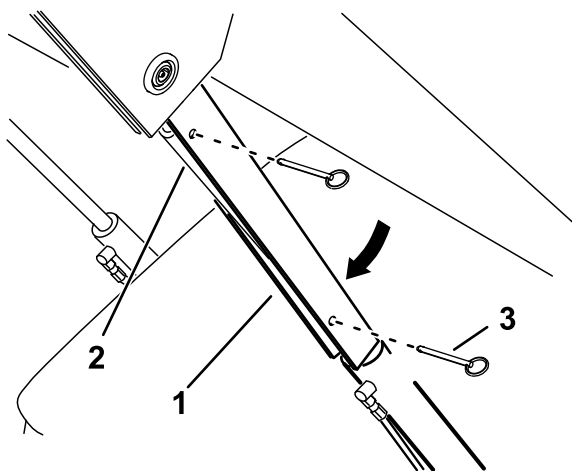

Figur 32

g365284

1. Cylinderlås
2. Løftcylinderstang
3. Stift (2)

6. Gentag trin 4 og 5 for maskinens modsatte side.
7. Sænk **langsomt** læsserarmene, indtil cylinderlåsene er i kontakt med cylinderenhederne og stangenderne.

Fjernelse og opbevaring af cylinderlåsene

Vigtigt: Fjern cylinderlåsene fra stængerne, og fastgør dem helt i opbevaringspositionen, inden du betjener maskinen.

1. Start motoren.
2. Hæv læsserarmene til fuldt hævet position.
3. Sluk motoren, og tag nøglen ud.
4. Fjern stifterne, der fastgør cylinderlåsene.
5. Anbring cylinderlåsene på stolperne på maskinens sider, og fastgør dem med stifterne.
6. Sænk læsserarmene.

Adgang til indvendige komponenter

⚠ ADVARSEL

Åbning eller afmontering af dæksler, motorhjelme og skærme, mens motoren kører, kan medføre risiko for at komme i kontakt med bevægelige dele, så du kommer alvorligt til skade.

Før du åbner dæksler, motorhjelme og skærme, skal du slukke motoren, tage nøglen ud af tændingskontakten og lade motoren køle af.

Åbning af motorhjelman

1. Brug låsenøglen til at låse grebet op.

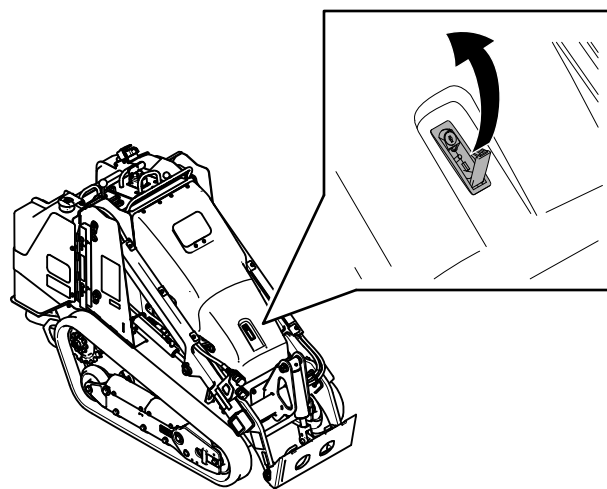

Figur 33

g365296

2. Brug grebet til at åbne motorhjelman
3. Fastgør støttepinden.

Lukning af motorhjælmen

1. Løft op i tappen, der holder støttepinden på plads.

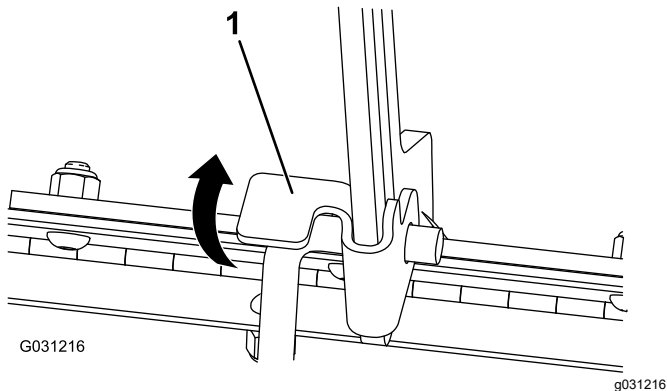

Figur 34

1. Tap til støttepind

2. Sænk motorhjælmen, og fastgør den forsvarligt ved at trykke ned på hjelmens forreste del, indtil den låses på plads.
3. Brug låsenøglen til at lukke låsen.

Afmontering af frontdækslet

1. Fjern de 2 sidepuder.

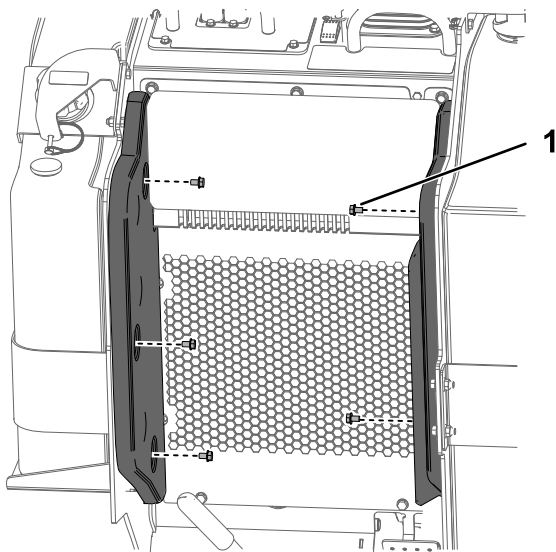

Figur 35

1. Sekskantet bolt med skivehoved – 5/16" x 1/2" (5)

2. Afmonter bagdækslet.

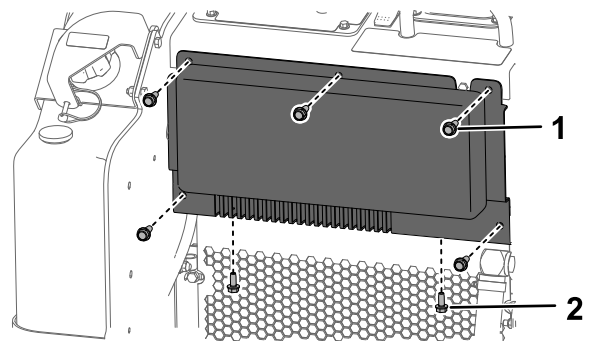

Figur 36

1. Sekskantet bolt med skivehoved – 3/8" x 1" (5)
2. Sekskantet bolt med skivehoved – 5/16" x 3/4" (2)

3. Løsn slangeklemmen på slangen, og tag slangen af dækslet.

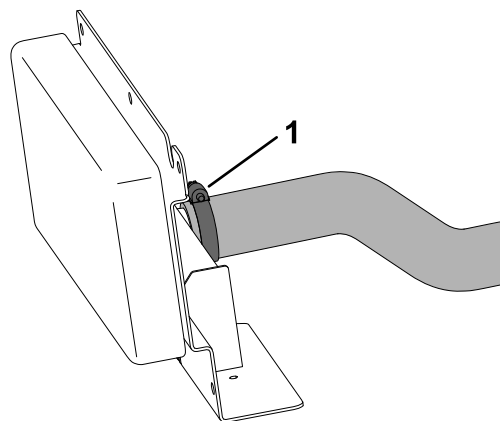

Figur 37

1. Slangeklemme

Afmontering af frontdækslet

1. Hæv læsserarmene, og fastgør dem med cylinderlåsene.
2. Fjern frontdækslet.

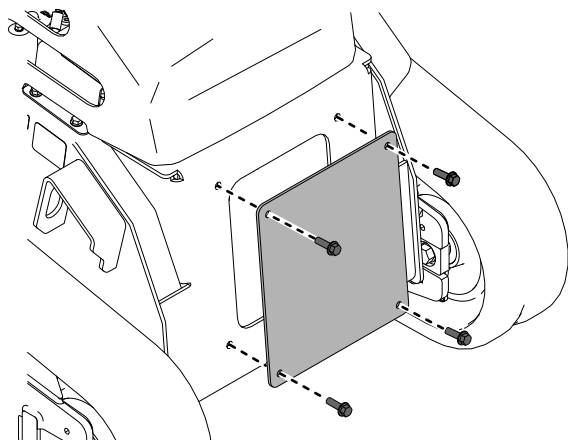

g365300

Figur 38

Smøring

Smøring af maskinen

Eftersynsinterval: Hver anvendelse eller dagligt (Smør straks efter hver vask.)

Fedttype: Universalfedt.

1. Parker maskinen på en plan overflade, aktiver parkeringsbremsen, og sænk læsserarmene.
2. Sluk motoren, og tag nøglen ud.
3. Rengør smørefittingerne med en klud.

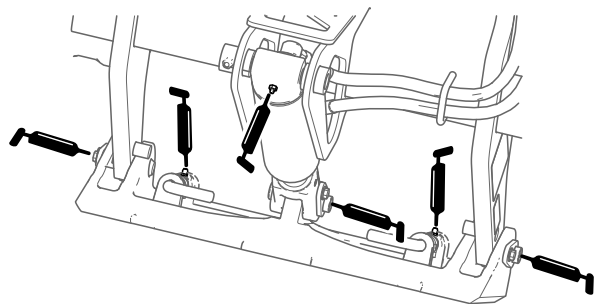
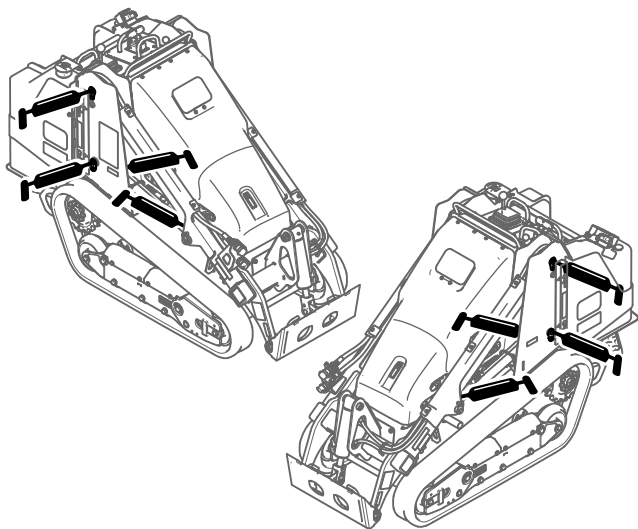

Figur 39

g411225

4. Tilslut en fedtpistol til hver fitting.
5. Pump fedt ind i delene, indtil der begynder at løbe fedt ud af lejerne (ca. 3 pumpeslag).
6. Tør overskydende smørefedt op.

Motorvedligeholdelse

Motorsikkerhed

- Sluk for motoren, før du kontrollerer oliestanden eller hælder olie i krumtaphuset.
- Ændr ikke på motorens regulatorindstilling, og køør ikke motoren ved for høj hastighed.
- Hold hænder og fødder, ansigt og tøj samt andre kropsdele væk fra lydporten og andre varme overflader.

Eftersyn af luftfilteret

Eftersynsinterval: Hver anvendelse eller dagligt—Kontroller serviceindikatoren for luftfilteret.

For hver 25 timer—Fjern luftfilterdækslet, rens det for snavs, og kontroller luftfilterets serviceindikator.

For hver 500 timer—Udskift luftfilteret.

Servicering af luftfilteret

Vigtigt: For at undgå motorskade skal luftfilteret og dækslet altid være monteret, når motoren betjenes.

Vigtigt: Udskift kun luftfilteret, når serviceindikatoren lyser rødt. Hvis du udskifter luftfilteret, før det er nødvendigt, øger du blot risikoen for, at der trænger snavs ind i motoren, når filteret afmonteres.

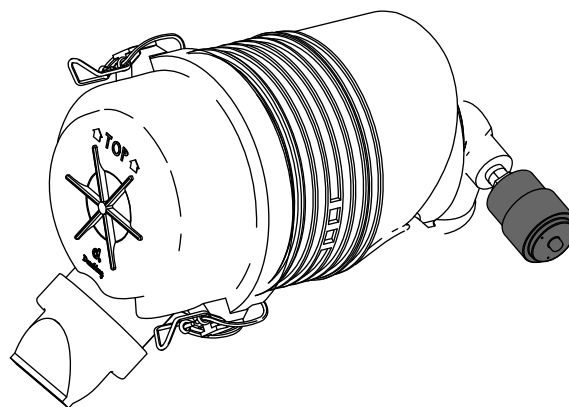

Figur 40

g367365

1. Parker maskinen på en plan overflade, aktiver parkeringsbremsen (hvis udstyret hermed), og sænk læsserarmene.
2. Sluk motoren, og tag nøglen ud.
3. Åbn motorhjelmen, og fastgør støttepinden (hvis udstyret hermed).

4. Kontroller luftfilterhuset for skader, som kan medføre en luftlækage. Kontroller hele indsugningssystemet for lækager, beskadigelse eller løse slangeklemmer. Udskift og reparer eventuelle defekte komponenter.
5. Åbn låsene på luftfilterdækslet, og træk dækslet af.

Vigtigt: Fjern ikke luftfilteret.

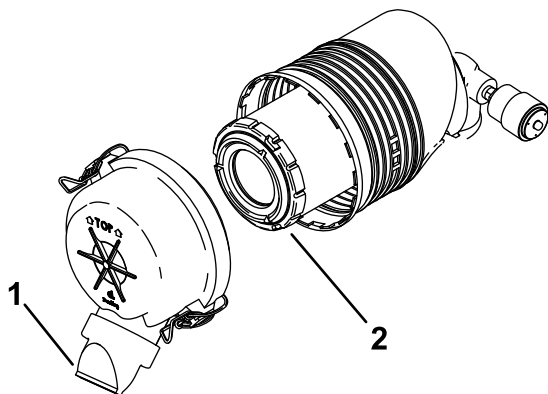

Figur 41

g367366

1. Støvhætte 2. Filter

6. Klem støvhættens sider for at åbne den og banke støvet ud.
7. Rengør indersiden af dækslet med trykluft med et tryk på under 2,05 bar.

Vigtigt: Brug ikke trykluft på luftfilterhuset.

8. Kontroller serviceindikatoren.
 - Hvis serviceindikatoren er klar, skal du montere dækslet med støvhætten vendt nedad og fastgøre låsene.
 - Hvis serviceindikatoren er rød, skal luftfilteret udskiftes som følger:
 - A. Skub forsigtigt filteret ud af luftfilterhuset.

Bemærk: Undgå at ramme husets side med filteret.

Vigtigt: Forsøg ikke at rengøre filteret.

- B. Undersøg det nye filter for revner, oliefilm eller beskadigelse af gummipakningen. Kig ind i filteret, mens du lyser på ydersiden af filteret med et kraftigt lys – huller i filteret fremstår som lyse pletter.
Hvis filteret er beskadiget, må det ikke bruges.

- C. Monter forsigtigt filteret.

Bemærk: Sørg for, at filteret er helt på plads ved at skubbe på filterets yderste kant, mens det monteres.

Vigtigt: Tryk ikke på den bløde del i midten af filteret.

- D. Monter luftfilterdækslet med støvhætten vendt nedad som vist på Figur 41, og fastgør låsene.
- E. Luk motorhjelm.

Serviceeftersyn af motorolien

Eftersynsinterval: Hver anvendelse eller dagligt—Kontroller motoroliestanden.

For hver 250 timer—Skift motorolie og filter. (Udfør oftere service under ekstremt støvede eller sandede forhold).

Motoroliespecifikationer

Motoren leveres med olie i krumtaphuset, men oliestanden skal alligevel kontrolleres, før og efter motoren startes første gang. Kontroller oliestanden, inden maskinen betjenes, hver dag eller hver gang, du benytter maskinen.

Krumtaphusets kapacitet: 3,4 l med filteret

Foretrukken motorolie: Toro Premium motorolie

Hvis der benyttes en alternativ olie, skal det være motorolie af høj kvalitet med lavt askeindhold, der opfylder eller overstiger følgende specifikationer:

- API-servicekategori CJ-4 eller højere
- ACEA-servicekategori E6
- JASO-servicekategori DH-2

Vigtigt: Brug af andre motorolier end API-klassifikation CJ-4 eller højere, ACEA E6 eller JASO DH-2 kan forårsage tilstopning af dieselpartikelfilteret eller beskadige motoren.

Brug motorolie med følgende viskositetsbetegnelse:

- SAE 10W-30 (alle temperaturer)
- SAE 15W-40 (over -18 °C)

Bemærk: Toro Premium-motorolie kan købes hos din serviceforhandler. Reservedelsnumrene kan findes i *reservedelskataloget* eller oplyses hos en autoriseret serviceforhandler.

Kontrol af motoroliestanden

1. Parker maskinen på en plan overflade, aktiver parkeringsbremsen, og sænk læsserarmene.
2. Stop motoren, tag nøglen ud, og lad motoren køle af.
3. Åbn motorhjelmen.
4. Kontroller olien, og påfyld mere olie efter behov.

Vigtigt: Undlad at overfylde krumtaphuset med olie; hvis olien i krumtaphuset er for høj, og du starter motoren, risikerer du, at motoren beskadiges.

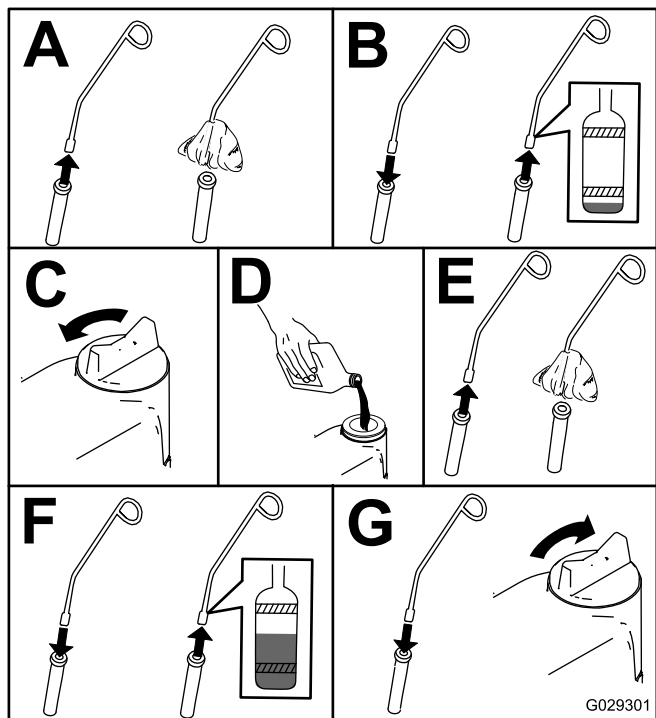

Figur 42

g029301

5. Luk motorhjelmen.

Udskiftning af motorolie og filter

1. Start motoren, og lad den køre i fem minutter.
Bemærk: På denne måde opvarmes olien, så den bliver lettere at aftappe.
2. Parker maskinen på en plan overflade.
3. Hæv læsserarmene, og fastgør dem med cylinderlåsene.
4. Aktiver parkeringsbremsen, sluk motoren, og tag nøglen ud.
5. Dræn olien under platformen.

⚠ FORSIGTIG

Komponenter bliver varme, efter at maskinen har kørt. Hvis du rører ved varme dele, kan du blive forbrændt.

Undgå at berøre varme komponenter, mens du skifter olie og/eller filter.

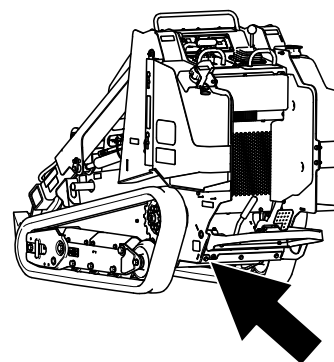

g411226

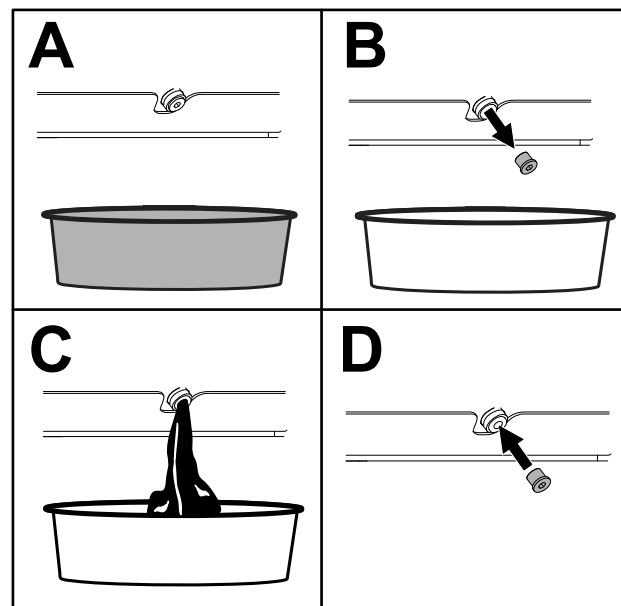

Figur 43

g360882

6. Tilspænd bundproppen med et moment på 46 til 56 Nm.

7. Åbn motorhjelmen.
8. Anbring en lav bakke eller klud under filteret for at opfange olien.
9. Skift oliefilteret.

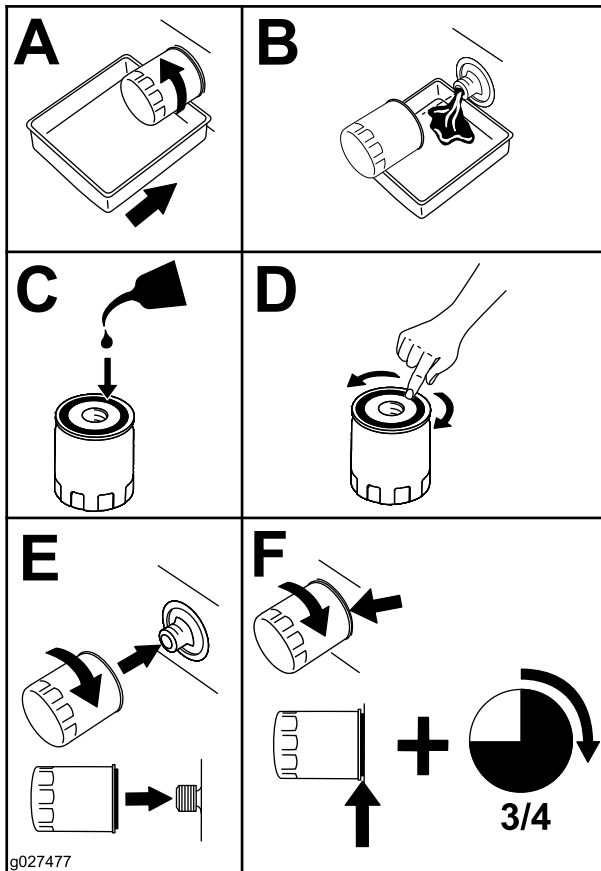

Figur 44

10. Fjern oliepåfyldningsdækslet, og hæld langsomt ca. 80 % af den angivne mængde olie ind gennem ventildækslet.
11. Kontrol af oliestanden.
12. Hæld langsomt yderligere olie på for at bringe oliestanden op til det øverste hul på målepinden.
13. Monter påfyldningsdækslet igen.
14. Luk motorhjelmen.

Vedligeholdelse af brændstofsyst \ddot{a} m

⚠ FARE

Under visse forhold er brændstof meget brandfarligt og yderst eksplosivt. En brand eller eksplosion forårsaget af brændstof kan give dig eller andre forbrændinger samt medføre tingsskade.

Se [Brændstofsikkerhed \(side 17\)](#) for at få en samlet liste over brændstofrelaterede forholdsregler.

Tømning af vandudskilleren

Eftersynsinterval: Hver anvendelse eller dagligt

1. Parker maskinen på en plan overflade, aktiver parkeringsbremsen, og sænk læsserarmene.
2. Sluk motoren, og tag nøglen ud.
3. Åbn motorhjelmen.
4. Anbring en ren beholder under vandudskilleren.

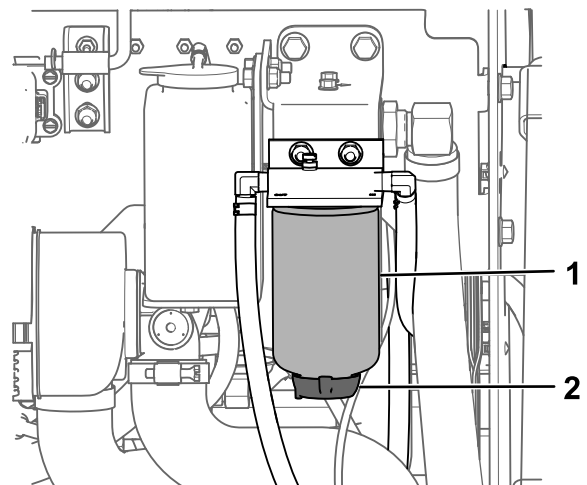

Figur 45

1. Vandudskiller
2. Aftapningsventil

5. Løsn aftapningsventilen i bunden af filterskålen, og lad vandet løbe af.
6. Spænd aftapningsventilen igen, når du er færdig.
7. Luk motorhjelmen.

Udskiftning af vandudskillerens filter

Eftersynsinterval: For hver 500 timer

1. Parker maskinen på en plan overflade, aktiver parkeringsbremsen, og sænk læsserarmene.
2. Sluk motoren, og tag nøglen ud.
3. Åbn motorhjelm.
4. Rengør området, hvor filterdåsen monteres.

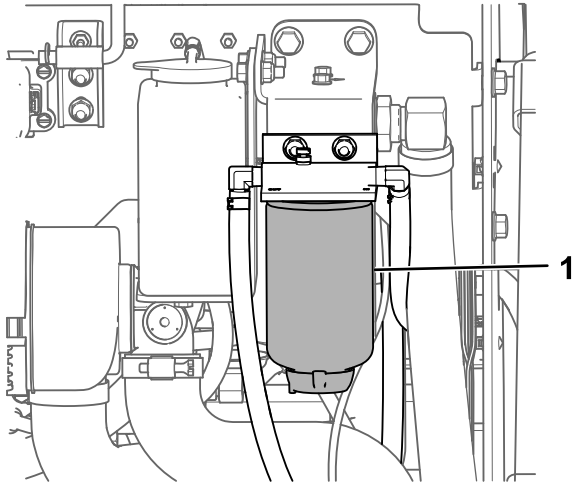

Figur 46

g365572

1. Vandudskiller

5. Afmonter filterskålen, og rengør monteringsfladen.
6. Smør pakningen på den nye filterdåse med ren olie.
7. Fyld brændstof på dåsen.
8. Monter filterdåsen med håndkraft, indtil pakningen berører monteringsoverfladen. Drej dernæst endnu $\frac{1}{2}$ omgang.
9. Luk motorhjelm.

Udskiftning af det indbyggede brændstoffilter

Eftersynsinterval: For hver 500 timer

1. Parker maskinen på en plan overflade, aktiver parkeringsbremsen, og sænk læsserarmene.
2. Sluk motoren, og tag nøglen ud.
3. Fjern det bageste dæksel. Se [Afmontering af frontdækslet \(side 31\)](#).
4. Udskift filteret som vist.

Bemærk: Kontroller, at mærkerne på filteret følger brændstoffets strømningsretning.

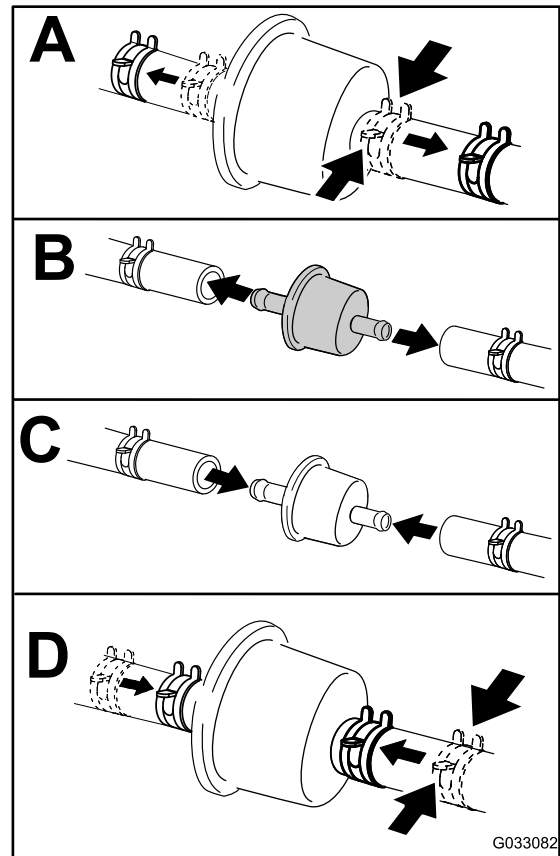

G033082

Figur 47

g033082

Eftersyn af brændstofslanger og -forbindelser

Eftersynsinterval: For hver 400 timer/Årlig (alt efter hvad der indtræffer først)

Efterse brændstofslangerne og forbindelserne for slitage, skader eller løse forbindelser. Tilspænd evt. løse forbindelser, og kontakt din autoriserede serviceforhandler for hjælp til fastgørelse af beskadigede brændstofslanger.

Udluftning af brændstofsyste- met

Du skal udlufte brændstofsyste-
met, før du starter
motoren, hvis noget af følgende er sket:

- Start af en ny maskine
 - Motoren er gået i stå på grund af brændstofmangel.
 - Der er udført vedligeholdelse af brændstofsyste-
komponenter (f.eks. udskiftet filter).
1. Drej nøglen til positionen RUN (kør).
 2. Lad brændstofpumpen køre i 2 minutter, før maskinen startes.

Tømning af brændstoftan- ken(e)

Eftersynsinterval: Hvert 2. år

Få en autoriseret serviceforhandler til at tømme og rengøre brændstoftanken(e).

Vedligeholdelse af elektrisk system

Elektrisk system – Sikkerhed

- Frakobl batteriet, før du foretager reparationer. Se [Brug af batteriets afbryderkontakt \(side 38\)](#).
- Oplad batteriet på et åbent sted med god ventilation, væk fra gnister og åben ild. Træk stikket til opladeren ud af stikkontakten, før du slutter den til eller kobler den fra batteriet. Brug beskyttelsesdragt og isoleret værktøj.
- Batterisyre er giftig og kan give forbrændinger. Undgå kontakt med huden, øjnene og tøjet. Beskyt ansigt, øjne og tøj, når du arbejder med et batteri.
- Batterigasserne kan eksplodere. Hold cigaretter, gnister og flammer væk fra batteriet.

Brug af batteriets afbryderkontakt

1. Parker maskinen på en plan overflade, aktiver parkeringsbremsen, og sænk læsserarmene.
2. Sluk motoren, og tag nøglen ud.
3. Åbn motorhjelmen.
4. Drej batteriets afbryderkontakt hen til positionen ON (til) eller OFF (fra).

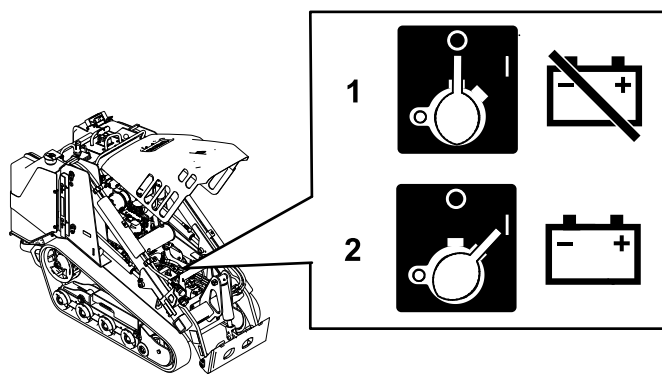

Figur 48

g365602

1. Udkobl maskinen – drej batteriets afbryderkontakt til positionen OFF (fra).
2. Strømfør maskinen – drej batteriets afbryderkontakt til positionen ON (til).

Serviceeftersyn af batteriet

Eftersynsinterval: For hver 50 timer

Afmontering af batteriet

⚠ ADVARSEL

Forkert batterikabelføring kan danne gnister og beskadige maskinen og kablerne. Gnister kan få batterigasserne til at eksplodere og medføre personskade.

Frakobl altid batteriets (sorte) minuskabel, før du frakobler det (røde) pluskabel.

1. Parker maskinen på en plan overflade, og aktiver parkeringsbremsen.
2. Hæv læsserarmene, og sørg for at sikre dem med cylinderlåsene.
3. Sluk motoren, og tag nøglen ud.
4. Tag det sorte minusjordkabel af batteriets pol. Gem fastgørelsesanordningerne.

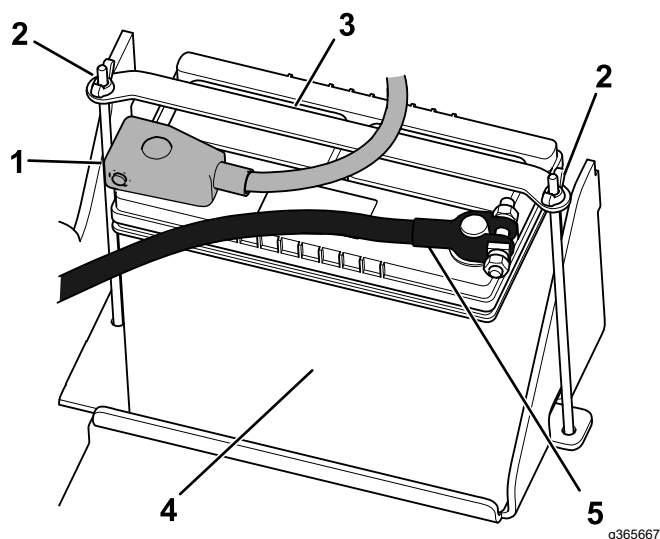

Figur 49

- | | |
|-----------------------------|---------------|
| 1. Pluskabel | 4. Minuskabel |
| 2. Vingemøtrik og stang (2) | 5. Batteri |
| 3. Holdestykke | |

5. Skyd gummikappen af pluskablet (rødt).
6. Tag det pluskablet (rødt) af batteriets pol. Gem fastgørelsesanordningerne.
7. Fjern vingemøtrikkerne, stængerne og remmen.
8. Fjern batteriet.

Opladning af batteriet

⚠ ADVARSEL

Opladning af batteriet producerer gasser, der kan eksplodere.

Der må aldrig ryges i nærheden af batteriet, og gnister og åben ild skal holdes væk fra batteriet.

Vigtigt: Batteriet skal altid være fuldt opladet (en vægtfylde på 1,265). Det er særlig vigtigt for at forhindre, at batteriet bliver beskadiget, når temperaturen er under 0 °C.

1. Fjern batteriet fra maskinen. Se [Afmontering af batteriet \(side 39\)](#).
2. Oplad batteriet ved 3 til 4 A i 4 til 8 timer. Batteriet må ikke overoplades.

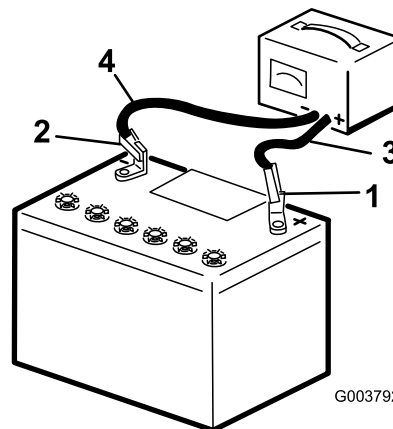

Figur 50

- | | |
|------------------------|-----------------------------|
| 1. Batteriets pluspol | 3. Rødt (+) opladningskabel |
| 2. Batteriets minuspol | 4. Sort (-) opladningskabel |

3. Når batteriet er fuldt opladet, skal du tage opladeren ud af stikkontakten og derefter frakoble opladningskablerne fra batteriets poler.

Rengøring af batteriet

Bemærk: Sørg for at holde batteriklemmerne og hele batterikassen ren for derved at hjælpe med at forlænge batteriets levetid.

1. Parker maskinen på en plan overflade, aktiver parkeringsbremsen (hvis udstyret hermed), og sænk læsserarmene.
2. Sluk motoren, og tag nøglen ud.
3. Afmonter batteriet fra maskinen; [Afmontering af batteriet \(side 39\)](#).
4. Vask hele kassen med en opløsning af tvekulst natron og vand.
5. Skyl batteriet med klart vand.
6. For at forebygge korrosion belægges batteriet og kabelforbindelserne med Grafo 112X-fedt (Toro delnr. 505-47) eller vaseline.
7. Monter batteriet. Se [Montering af batteriet \(side 40\)](#).

Montering af batteriet

⚠ ADVARSEL

Forkert batterikabelføring kan danne gnister og beskadige maskinen og kablerne. Gnister kan få batterigasserne til at eksplodere og medføre personskade.

Tilslut altid batteriets røde pluskabel, før du tilslutter det sorte minuskabel.

1. Placer batteriet på batteribakken, og fastgør det med remmen, vingemøtrikkerne og stængerne.

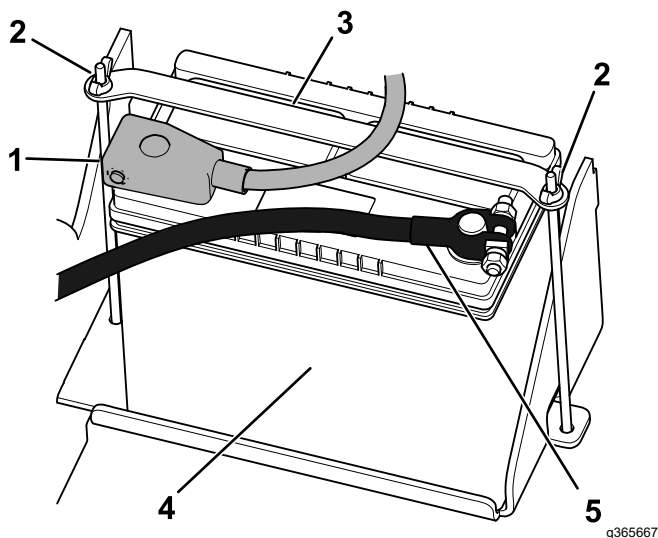

Figur 51

- | | |
|-----------------------------|---------------|
| 1. Pluskabel | 4. Minuskabel |
| 2. Vingemøtrik og stang (2) | 5. Batteri |
| 3. Holdestykke | |

2. Ved hjælp af de fastgørelsesanordninger, som du fjernede tidligere, sluttes batteriets (røde) pluskabel til batteriets pluspol (+).
3. Før den røde beskyttelseshætte over på batteriets pluspol.
4. Ved hjælp af de fastgørelsesanordninger, som du fjernede tidligere, sluttes batteriets minuskabel (sort) til batteriets negative batteripol (-).
5. Luk motorhjelm.

Serviceeftersyn af et udskiftningsbatteri

Det originale batteri er vedligeholdelsesfrit og kræver ikke service. Vedrørende serviceeftersyn af et udskiftningsbatteri henvises der til batteriproducentens anvisninger.

Chokstart af maskinen

⚠ ADVARSEL

Chokstart af batteriet kan producere eksplosive luftarter.

Der må aldrig ryges i nærheden af batteriet, og gnister og åben ild skal holdes væk fra batteriet.

1. Åbn motorhjelm.
2. Kontroller batteripolerne for rust, og fjern rust efter behov før start med startkabler. Sørg for, at tilslutningerne er tilspændte.

⚠ FORSIGTIG

Rust eller løse forbindelser kan medføre uønskede elektriske spændingsspidser når som helst under chokstartproceduren.

Forsøg ikke at starte maskinen med startkabler, hvis batteripolerne er løse eller rustne. Dette kan føre til maskinskade.

⚠ FARE

Forsøg på at chokstarte et svagt batteri, der er revnet eller frosset, eller som har en lav elektrolytstand eller en åben/afkortet battericelle, kan medføre en eksplosion med alvorlige personskader til følge.

Chokstart ikke et svagt batteri, hvis disse forhold er til stede.

3. Sørg for, at startbatteriet er et godt og fuldt opladet blysyrebatteri på 12,6 V eller større.

Bemærk: Brug korrekt dimensionerede startkabler med korte længder for at reducere spændingsfaldet mellem systemerne. Sørg for, at kablerne er farvekodet eller mærket med den korrekte polaritet.

⚠ ADVARSEL

Batterier indeholder syre og genererer eksplosive gasser.

- Beskyt altid dine øjne og dit ansigt mod batterierne.
- Læn dig ikke ind over batterierne.

Bemærk: Sørg for, at ventilationshætterne er stramme og plane. Placer en fugtig klud, hvis en sådan forefindes, over evt. ventilationshætter på begge batterier. Kontroller desuden, at maskinerne ikke er i berøring med hinanden, og at begge elektriske systemer er slukket og har samme nominelle systemspænding. Disse anvisninger gælder kun negativt jordede systemer.

4. Tilslut pluskablet (+) til pluspolen (+) på det afladede batteri, der er forbundet med startmotoren eller magnetventilen som vist.

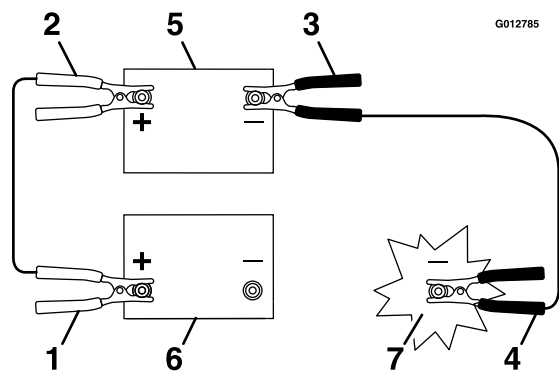

Figur 52

1. Pluskabel (+) på afladet batteri
 2. Pluskabel (+) på startbatteri
 3. Minuskabel (-) på startbatteri
 4. Minuskabel (-) på motorblokken
 5. Startbatteri
 6. Afladet batteri
 7. Motorblok
-
5. Forbind den anden ende af det positive startkabel (+) med batteriets pluspol i den anden maskine.
 6. Forbind én ende af det negative (-) startkabel med batteriets minuspol i den anden maskine.
 7. Tilslut den anden ende af det negative (-) startkabel til et jordpunkt, f.eks. en umalet bolt eller en komponent på chassiset.
 8. Start motoren i den anden maskine. Lad motoren køre et par minutter, og start derefter din motor.
 9. Fjern kablerne i omvendt rækkefølge i forhold til ved tilslutningen.
 10. Luk motorhjelmen.

Serviceeftersyn af sikringerne

Det elektriske system er beskyttet af sikringer. Det behøver ingen vedligeholdelse, men hvis en sikring springer, skal du dog kontrollere komponenten/kredsløbet for fejl eller kortslutning.

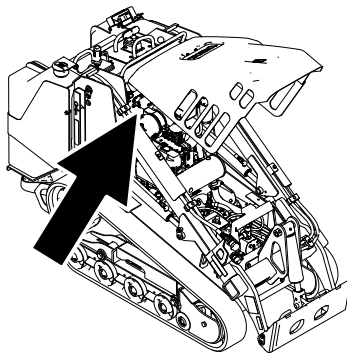

Figur 53

g365804

Sikringsoversigt

	1	2	3	4	5	6	7	8	9	10	11	12
A	(Relæ)		(Relæ)			(Relæ)			(Relæ)			
B												
C	Strøm til nøgle (20 A)		X	(Relæ)			(Relæ)			(Relæ)		
D	Timetæller (10 A)		X									
E	Strømuttag/lygtesæt (15 A)	Strøm til system (20 A)		Hjælpestrøm (10 A)		Telematik (10 A)		Strøm til redskab (10 A)		Startkredsløb (15 A)		

Bemærk: Hvis maskinen ikke starter, kan enten hovedkredsløbet eller sikringen på kontrolpanelet/relæet være sprunget.

Vedligeholdelse af drivsystem

Serviceeftersyn af larvefødderne

Eftersynsinterval: Efter de første 8 timer—Kontroller og juster larveføddernes stramning.

Efter de første 50 timer—Kontroller og juster larveføddernes stramning.

For hver 50 timer—Kontroller og juster larveføddernes stramning.

Hver anvendelse eller dagligt—Rengør larvefødderne, og kontroller, om der er for stor slitage og korrekt spænding.

Rengøring af larvefødderne

1. Parker maskinen på et plant underlag, og aktiver parkeringsbremsen.
2. Når skovlen er monteret og vinklet nedad, skal den sænkes ned i jorden, så traktionsenhedens forende løftes fra jorden et par centimeter (tommer).
3. Sluk motoren, og tag nøglen ud.
4. Brug en vandslange eller højtryksrenser til at fjerne snavs fra hvert larveføddssystem.

Vigtigt: Vask kun larveføddesområdet med højtryksrenser. Brug ikke en højtryksrenser til at rengøre resten af traktionsenheden. Brug ikke højtryksvand mellem drivhjulet og traktionsenheden, da det kan beskadige motorens tætninger. Højtryksrensning kan beskadige det elektriske system og hydraulikventilerne eller fjerne smørefedt.

Vigtigt: Sørg for at rengøre kørehjulene, forhjulene, baghjulene og drivkædehjulet grundigt. Kørehjulene bør kunne dreje frit, når de er rene.

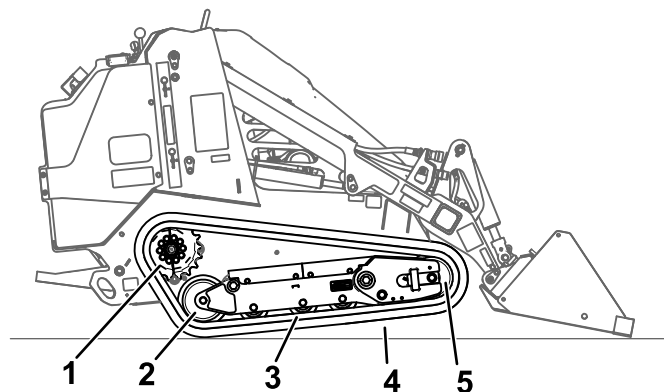

Figur 54

1. Sektionsdrevet kædehjul
2. Baghjul
3. Kørehjul (4)
4. Larvefod
5. Forhjul

g366284

Kontrol og justering af larveføddernes stramning

Løft/understøt den ene side af maskinen, og brug larveføddens vægt til at kontrollere, at mellemrummet mellem bunden af kanten af kørehjulet og larveføden er 13 mm. Hvis den ikke er det, skal larveføddens stramning justeres ved hjælp af følgende procedure.

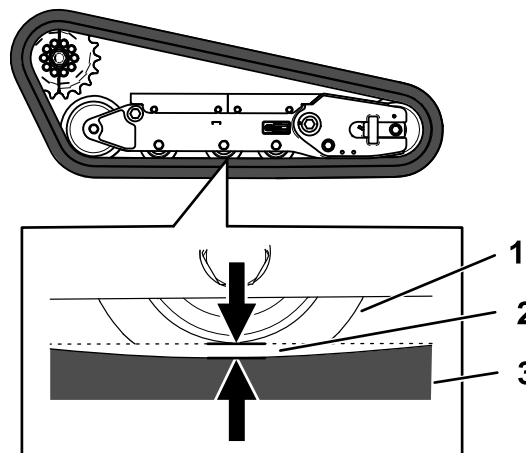

Figur 55

1. Kørehjul
2. Afstand på 13 mm
3. Larvefod

g366296

1. Parker maskinen på en plan overflade, aktiver parkeringsbremsen, og sænk læsserarmene.
2. Sluk motoren, og tag nøglen ud.
3. Hæv den side af maskinen, som du justerer, så larveføden er fri af jorden.

- Løsn boltene på det bageste dæksel, og fjern dækslet.

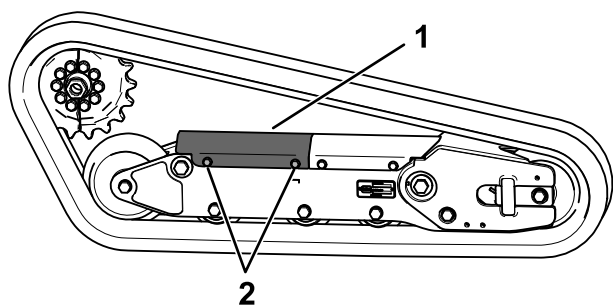

Figur 56

g366295

- Bagdæksel
- Bolt (2)

- Løsn kontramøtrikken, og juster spændeskruen, indtil larvefodens udbøjning er 13 mm.

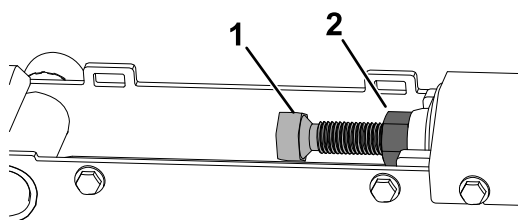

Figur 57

g363401

- Spændeskru
- Kontramøtrik

- Stram kontramøtrikken.
- Monter dækslet, og spænd boltene.
- Gentag proceduren på den anden larvefod.
- Kør maskinen, parker maskinen på en plan overflade, aktiver parkeringsbremsen, sluk for motoren, og tag nøglen ud.
- Kontroller, at larvefodens udbøjning er 13 mm. Juster om nødvendigt.

Udskiftning af larvefødder

Afmontering af larvefødderne

- Fjern eventuelle redskaber.
- Parker maskinen på en plan overflade, og sørg for, at kun den ene halvdel af kædehjulet er i indgreb med larvefoden.

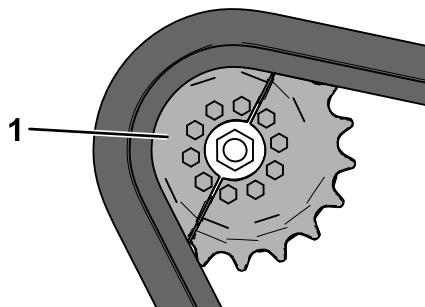

Figur 58

g366389

- Den ene halvdel af kædehjulet

- Sænk læsserarmene.
- Sluk motoren, og tag nøglen ud.
- Løft maskinen op fra jorden, så bunden af larvefoden er hævet mindst 10,2 cm fra jorden. Understøt maskinen med donkrafte.

Bemærk: Brug donkrafte, der er dimensioneret til din maskine.

⚠ ADVARSEL

Mekaniske eller hydrauliske donkrafte kan svigte og forårsage alvorlige skader.

Brug donkrafte til at understøtte maskinen.

- Løsn boltene på det bageste dæksel, og fjern dækslet.

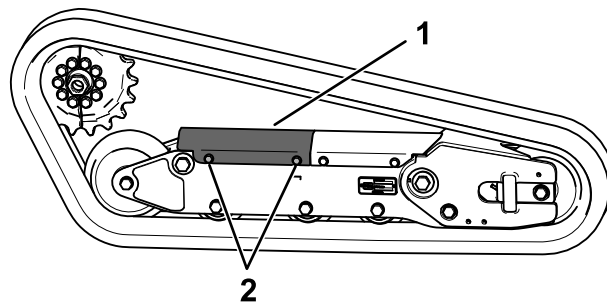

Figur 59

g366295

- Bagdæksel
- Bolt (2)

- Løsn kontramøtrikken, og drej spændeskruen for at løsne spændingen.

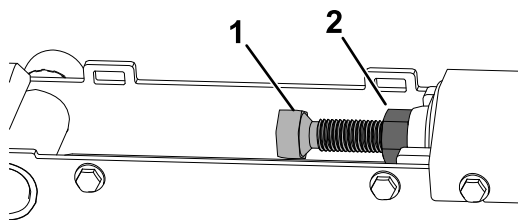

g363401

Figur 60

- Spændeskruen
- Kontramøtrik

- Fjern den del af drivkædehjulet, der ikke er i indgreb med larvefoden.

Vigtigt: Hvis du ikke fjerner kædehjulsdelen, kan det være vanskeligt at montere en ny larvefod uden at beskadige den.

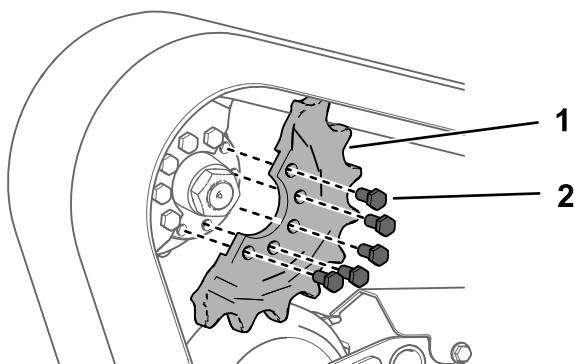

g366388

Figur 61

- Bolt (5)
- Den ene halvdel af kædehjulet

- Start motoren, og deaktiver parkeringsbremsen.
- Flyt traktionskontrollen fremad, indtil den anden halvdel af drivkædehjulet ikke er i indgreb med larvefoden

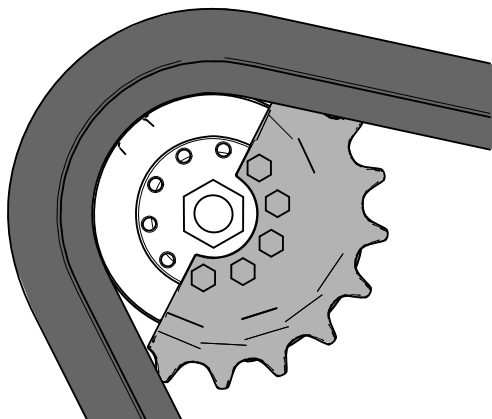

g366387

Figur 62

- Sluk motoren, og tag nøglen ud.
- Fjern larvefoden fra rammen, drivnavet og derefter forhjulet.

Montering af larvefødderne

- Vikl den nye larvefod rundt om forhjulet.

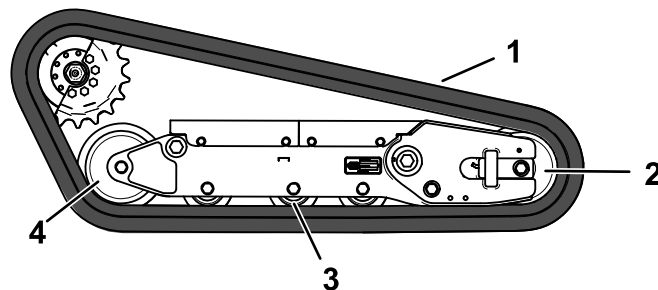

g366403

Figur 63

- Larvefod
- Forhjul
- Kørehjul (4)
- Baghjul

- Skub larvefoden ind under og mellem kørehjulene, og vikl dem rundt om baghjulet.
- Start motoren, og deaktiver parkeringsbremsen.
- Flyt traktionskontrollen fremad, indtil halvdelen af drivkædehjulet går i indgreb med larvefoden.

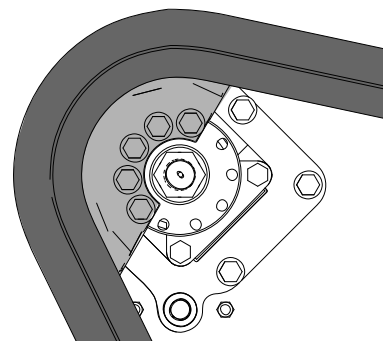

g366402

Figur 64

- Sluk motoren, og tag nøglen ud.

6. Påfør gevindlåsемasse på boltene på den halvdel af drivkædehjulet, som du fjernede, og monter den anden halvdel af drivkædehjulet. Tilspænd boltene med et moment på 80 til 99 Nm.

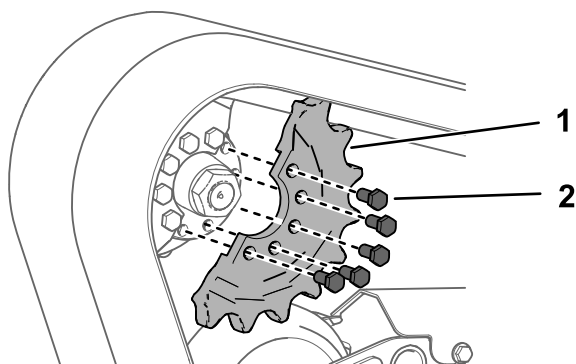

Figur 65

g366388

1. Bolt (5)
2. Den ene halvdel af kædehjulet

7. Juster spændeskruen, indtil larvefodens udbøjning er 19 mm.

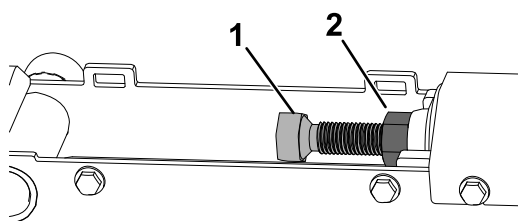

Figur 66

g363401

1. Spændeskruе
2. Kontramøtrik

8. Stram kontramøtrikken.
9. Monter dækslet, og spænd boltene.
10. Gentag proceduren for at udskifte den anden larvefod.
11. Sænk maskinen ned på jorden.
12. Kør maskinen, parker maskinen på en plan overflade, aktiver parkeringsbremsen, sluk for motoren, og tag nøglen ud.
13. Kontroller, at larvefodens stramning er korrekt. Se [Kontrol og justering af larveføddernes stramning \(side 43\)](#).

Vedligeholdelse af kølesystem

Kølesystem – Sikkerhed

- Indtagelse af motorkølevæske kan forårsage forgiftning. Opbevares utilgængeligt for børn og kæledyr.
- Udslip af varm kølevæske under tryk eller berøring af den varme køler og de omgivende dele kan forårsage alvorlige forbrændinger.
 - Lad altid motoren køle af i mindst 15 minutter, før kølerdækslet tages af.
 - Brug en klud, når kølerdækslet åbnes, og åbn det langsomt, så damp kan slippe ud.

Vedligeholdelse af kølesystemet

Eftersynsinterval: Hver anvendelse eller dagligt—Rengør skærmen, olie køleren og forsiden af køleren (ofte under snavsede eller støvede forhold).

For hver 100 timer—Kontroller kølesystemets slanger.

Rengøring af kølergitter

Eftersynsinterval: Hver anvendelse eller dagligt

Fjern eventuelt ophobet græs, snavs eller andet affald fra kølergitteret med trykluft.

Kontroller motorkølevæskestanden.

Eftersynsinterval: Hver anvendelse eller dagligt—Kontroller kølevæskestanden i ekspansionsbeholderen.

Kølesystemet er fyldt med en 50/50-opløsning af vand og permanent ethylenglycolfrostvæske.

1. Parker maskinen på en plan flade, sænk læsserarmene, aktiver parkeringsbremsen, og sluk motoren.
2. Tag nøglen ud af tændingskontakten, og lad motoren køle af.
3. Åbn motorhjelm.
4. Kontroller kølevæskestanden i ekspansionsbeholderen.

Bemærk: Væskestanden skal ligge på eller over mærket på siden af beholderen.

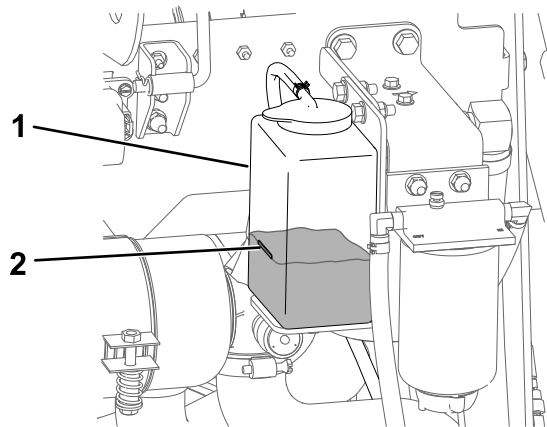

g366894

Figur 67

1. Ekspansionsbeholder
2. "Full"-mærket

-
5. Hvis kølevæskestanden er lav, så fjern ekspansionsbeholderdækslet, og påfyld en blanding af lige dele vand og permanent ethylenglycolfrostvæske.

Vigtigt: Fyld ikke for meget væske på ekspansionsbeholderen.

6. Monter dækslet til ekspansionsbeholderen.

Udskiftning af motorkølevæsken

Eftersynsinterval: For hver 500 timer

Kontakt en autoriseret forhandler for at skifte kølevæske hvert år.

Se [Kontroller motorkølevæskestanden. \(side 47\)](#), hvis du har brug for at tilføje kølevæske.

Vedligeholdelse af bremsen

Afprøvning af parkeringsbremsen

Eftersynsinterval: Hver anvendelse eller dagligt

1. Aktiver parkeringsbremsen. Se [Parkeringsbremsehåndtag \(side 14\)](#).
2. Start motoren.
3. Forsøg at langsomt køre maskinen frem eller tilbage.
4. Hvis maskinen bevæger sig, skal du kontakte din autoriserede serviceforhandler med henblik på service.

Vedligeholdelse af remme

Kontrol af generatorremmens spænding

Eftersynsinterval: Hver anvendelse eller dagligt

For hver 500 timer (Se anvisningerne i motorens betjeningsvejledning).

Med den korrekte remspænding opnås 10 mm afbøjning, når en belastning på 10 kg påføres remmen midtvejs mellem remskiverne.

Hvis afbøjningen ikke er 10 mm, skal følgende trin udføres:

1. Løsn generatorens monteringsbolt.

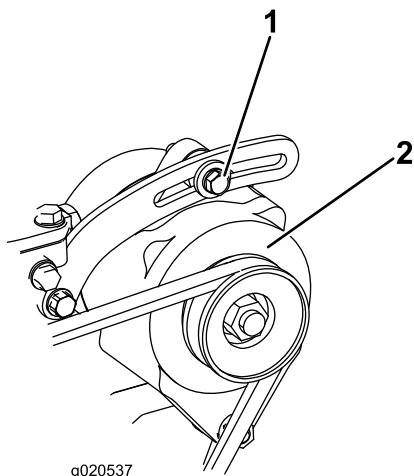

Figur 68

1. Monteringsbolt
2. Generator

2. Øg eller mindsk generatorremmens spænding, og spænd bolten.
3. Kontroller remmens afbøjning igen for at sikre, at stramningen er korrekt.

Vedligeholdelse af betjeningsanordningsystem

Justering af kontrolgrebene

Fabrikken justerer kontrolanordningerne, før maskinen afsendes. Dog kan det efter mange timers drift være nødvendigt at justere traktionskontrollens indstilling, traktionskontrollens NEUTRALE position og traktionskontrollens sporing i fuld fremadgående position.

Kontakt en autoriseret serviceforhandler for at justere betjeningsanordningerne på din maskine.

Vedligeholdelse af hydrauliksystem

Hydrauliksystem – Sikkerhed

- Søg straks lægehjælp, hvis der sprøjtes væske ind under huden. Væske, der er sprøjtet ind under huden, skal fjernes kirurgisk af en læge inden for få timer.
- Sørg for, at alle slanger og rør til hydraulikvæske er i god stand, og at alle hydrauliske forbindelser og fittings slutter tæt, før der sættes tryk på hydrauliksystemet.
- Hold din krop og dine hænder væk fra splithulslækager eller dyser, der sprøjter højtrykshydraulikvæske ud.
- Brug pap eller papir til at finde eventuelle hydrauliklækager.
- Tag hele trykket af det hydrauliske system, før der udføres arbejde på det.

Aflastning af hydraulisk tryk

For at tage det hydrauliske tryk af, mens motoren er tændt, skal hjælpehydraulikken frakobles, og læsserarmene skal sænkes helt.

For at tage trykket af, mens motoren er slukket, skal grebet til læsserarm/redskabsvip køres mellem de fremadrettede positioner for at sænke læsserarmene. Drej nøglekontakten til positionen RUN (kør), og tryk frem og tilbage på kontakten til hjælpehydraulikken.

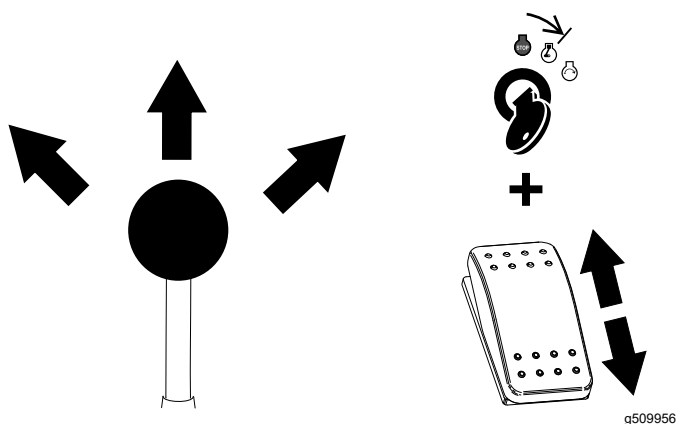

Figur 69

Hydraulikvæskespecifikationer

Hydrauliksystemets kapacitet: 37,8 l

Brug kun én af følgende væsker i det hydrauliske system:

- **Toro Premium Transmission/Hydraulic Tractor Fluid** (se din autoriserede serviceforhandler for at få flere oplysninger)
- **Toro PX Extended Life Hydraulic Fluid** (se din autoriserede serviceforhandler for at få flere oplysninger)
- Hvis en af de ovenstående Toro-væsker ikke er til rådighed, kan der anvendes en anden **universaltraktorhydraulikvæske (UTHF)**, men det skal være et **konventionelt, mineraloliebaseret** produkt. Specifikationerne skal ligge inden for de anførte grænser for alle følgende materialeegenskaber, og væsken skal overholde anførte branchestandarder. Forhør dig hos din hydraulikvæskeleverandør for at finde ud af, om væsken overholder specifikationerne.

Bemærk: Toro påtager sig intet ansvar for skader forårsaget af forkerte erstatningsprodukter. Brug derfor kun produkter fra producenter med et godt omdømme, som står bag deres anbefalinger.

Materialeegenskaber	
Viskositet, ASTM D445	cSt ved 40 °C: 55 til 62
	cSt ved 100 °C: 9,1 til 9,8
Viskositetsindeks, ASTM D2270	140 til 152
Flydepunkt, ASTM D97	-37 til -43 °C
Industristandarder	
API GL-4, AGCO Powerfluid 821 XL, Ford New Holland FNHA-2-C-201.00, Kubota UDT, John Deere J20C, Vickers 35VQ25 og Volvo WB-101/BM	

Bemærk: Mange hydraulikvæsker er næsten farveløse, og det kan derfor være svært at få øje på lækager. Der kan fås et rødt tilsætningsstof til hydraulikvæsken i flasker med 20 ml. En flaske er nok til 15 til 22 l hydraulikvæske. Bestil delnr. 44-2500 hos din autoriserede forhandler.

Kontrol af hydraulikvæskestanden

Eftersynsinterval: For hver 25 timer

Vigtigt: Brug altid den korrekte hydraulikvæske. Uspecificerede væsker vil beskadige det hydrauliske system. Se [Hydraulikvæskespecifikationer \(side 49\)](#).

1. Fjern eventuelle redskaber.
2. Parker maskinen på et plant underlag, og aktiver parkeringsbremsen.
3. Sluk motoren, og tag nøglen ud.
4. Hæv skovlarmen.

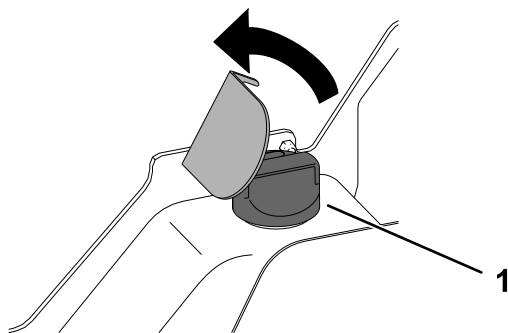

Figur 70

g366993

1. Påfyldningsdæksel

5. Rengør området omkring påfyldningsdækslet.
6. Fjern påfyldningsstudsens dæksel, og kontroller væskestanden med målepinden.

Bemærk: Væskestanden skal være mellem mærkerne på målepinden.

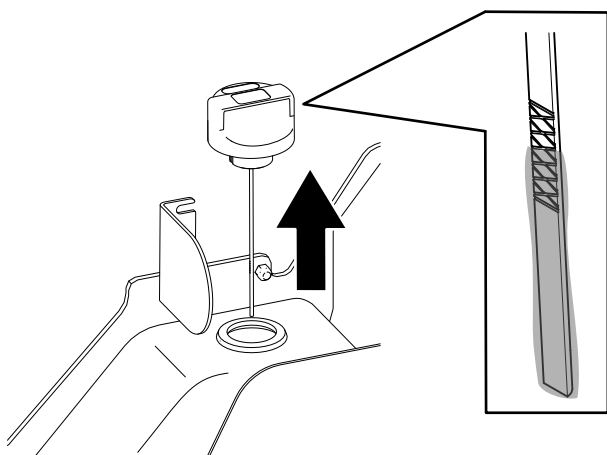

Figur 71

g366992

7. Hvis standen er lav, skal du påfylde tilstrækkelig væske til at hæve den til det korrekte niveau.
8. Sæt påfyldningsdækslet på.
9. Sænk skovlarmen.

Udskiftning af hydraulikfilteret

Eftersynsinterval: Efter de første 8 timer

For hver 250 timer

Vigtigt: Der må ikke monteres et oliefilter til biler, da dette kan medføre alvorlig beskadigelse af hydrauliksystemet.

1. Parker maskinen på en plan overflade, aktiver parkeringsbremsen, og sænk læsserarmene.
2. Sluk motoren, og tag nøglen ud.
3. Åbn motorhjelmen, og fastgør den med støttepinden.
4. Anbring en drænbakke under filteret, og udskift filteret som vist.

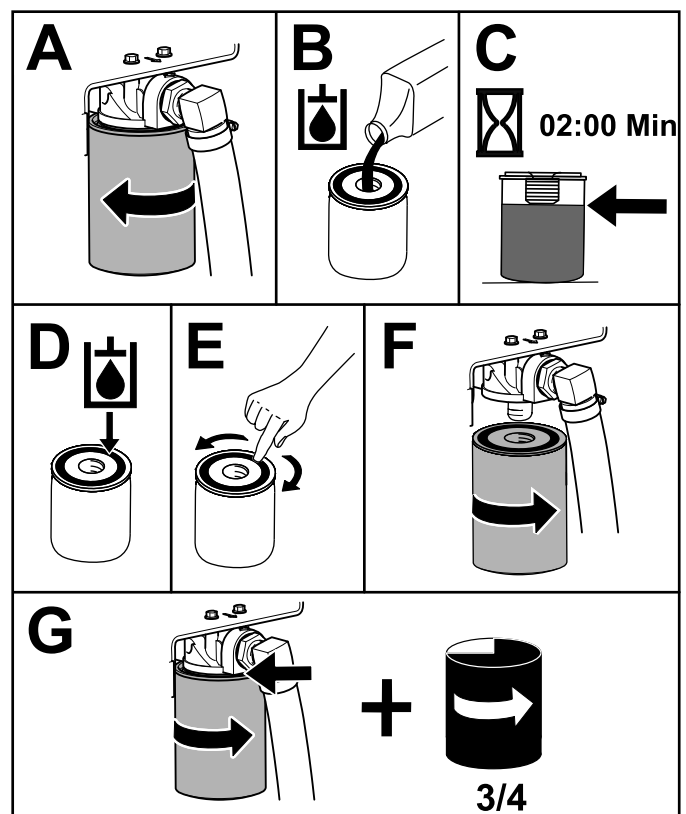

Figur 72

g367095

5. Tør eventuel spildt væske op.
6. Start motoren, og lad den køre i ca. 2 minutter for at lukke luft ud af systemet.
7. Sluk motoren, og kontroller, om der er lækager.

- Kontroller væskestanden i hydrauliktanken; se [Hydraulikvæskespecifikationer \(side 49\)](#), og hæld mere væske på for at hæve standen til mærket på målepinden.

Vigtigt: Fyld ikke for meget på tanken.

- Luk motorhjelmen.

Udskiftning af hydraulikvæsken

Eftersynsinterval: For hver 500 timer

- Parker maskinen på en plan overflade, aktiver parkeringsbremsen, og sænk læsserarmene.
- Sluk motoren, og tag nøglen ud.
- Anbring en stor drænbakke, der kan holde 57 l under aftapningsproppen på hydrauliktanken.

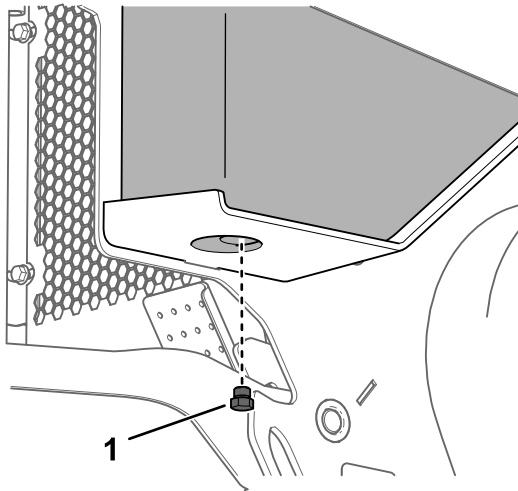

Figur 73

g367140

- Aftapningsprop
- Fjern aftapningsproppen, og lad olien løbe ned i bakken.
- Når olien er færdig med at dræne, skal du montere og stramme aftapningsproppen.

Bemærk: Bortskaf den brugte olie på et godkendt genbrugsanlæg.
- Fyld hydrauliktanken med hydraulikvæske. Se [Hydraulikvæskespecifikationer \(side 49\)](#).
- Start motoren, og lad den køre i nogle få minutter.
- Sluk motoren, og tag nøglen ud.
- Kontroller hydraulikvæskestanden, og tilsæt væske for at fylde tanken, hvis det er nødvendigt. Se [Kontrol af hydraulikvæskestanden \(side 50\)](#).

Rengøring

Fjernelse af snavs

Eftersynsinterval: Hver anvendelse eller dagligt

Vigtigt: Hvis motoren betjenes med tilstoppede skærme og/eller afmonterede køleribber, påføres motoren skade pga. overophedning.

- Stil maskinen på et plant underlag, og sænk læsserarmene.
- Stop motoren, tag nøglen ud, og lad motoren køle af.
- Åbn motorhjelmen, og fastgør den med støttepinden.
- Tør snavs væk fra luftfilteret.
- Fjern evt. ophobet snavs på motoren og i olie-køleribberne med en børste eller blæser.

Vigtigt: Hvis motoren betjenes med tilstoppede skærme og/eller afmonterede køleribber, påføres motoren skade pga. overophedning.

- Rengør snavs fra motorhjelmens åbning, lydpotte, varmeskjolde og radiatorskærmen (hvis relevant).
- Luk motorhjelmen.

Vask af maskinen

Gør følgende ved højtryksrensning af maskinen:

- Bær personlige værnemidler, der er passende i forhold til højtryksrenseren.
- Hold alle afskærmninger på plads på maskinen.
- Undgå sprøjtning ved elektroniske komponenter.
- Undgå sprøjtning langs kanterne af mærkater.
- Sprøjt kun på maskinens ydre. Sprøjt ikke direkte ind i maskinens åbninger.
- Sprøjt kun på snavsede dele af maskinen.
- Brug en sprøjtedyse på 40 grader eller større. Dyser på 40 grader er normalt hvide.
- Hold spidsen af højtryksrenseren mindst 61 cm væk fra overfladen, der skal renses.
- Brug kun højtryksrensere med tryk på under 137,9 bar og gennemløb på under 7,6 l pr. minut.
- Udskift beskadigede eller afskallede mærkater.
- Smør alle smørepunkter efter rens. Se [Smøring af maskinen \(side 33\)](#).

Rengøring af chassiset

Eftersynsinterval: For hver 100 timer—Kontroller, om der er ophobning af snavs i chassiset.

Med tiden vil chassiset under motoren samle snavs og affald, som skal fjernes. Brug en lommelygte, åbn motorhjelmen, og inspicer jævnligt området under motoren. Når snavs er 2,5 til 5 cm dybt, skal chassiset rengøres.

1. Parker maskinen på en plan overflade, aktiver parkeringsbremsen, og sænk læsserarmene.
2. Hæv maskinens forende, så maskinen vinkles bagud.
3. Sluk motoren, og tag nøglen ud.
4. Afmonter de 2 bolte, der fastgør bundpladen, og afmonter bundpladen.

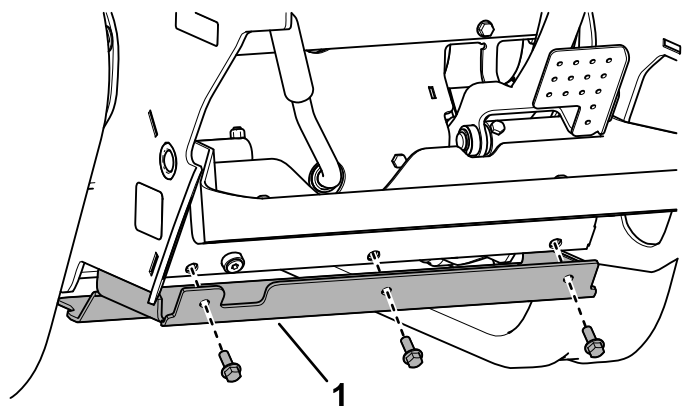

Figur 74

g367142

1. Bundplade
5. Fjern frontdækslet. Se [Afmontering af frontdækslet \(side 32\)](#).
6. Sprøjt vand ind i chassiset for at fjerne snavs og affald.
Bemærk: Vandet vil løbe ud bag på maskinen.
Vigtigt: Sprøjt ikke vand ind i motoren.
7. Smør maskinen. Se [Smøring af maskinen \(side 33\)](#).
8. Monter bundpladen.
9. Monter forskærmen.
10. Sænk maskinen.

Opbevaring

Sikkerhed i forbindelse med opbevaring

- Sluk for motoren, tag nøglen ud, vent, til alle bevægelige dele er standset, og lad motoren køle af, inden den stilles til opbevaring.
- Opbevar ikke maskinen eller brændstof i nærheden af åben ild.

Opbevaring

1. Parker maskinen på en plan overflade, aktiver parkeringsbremsen, og sænk læsserarmene.
2. Sluk motoren, og tag nøglen ud.
3. Fjern snavs og urenheder fra hele maskinen.
Vigtigt: Maskinen kan vaskes med et mildt rengøringsmiddel og vand. Udsæt ikke maskinen for højtryksrensning. Undgå overdreven brug af vand, særligt i nærheden af kontrolpanelet, hydraulikpumperne og motoren.
4. Udfør serviceeftersyn af luftfilteret. Se afsnit [Eftersyn af luftfilteret \(side 33\)](#).
5. Smøring af maskinen. Se afsnit [Smøring af maskinen \(side 33\)](#).
6. Skift motorolie. Se afsnit [Udskiftning af motorolie og filter \(side 35\)](#).
7. Oplad batteriet. Se [Opladning af batteriet \(side 39\)](#).
8. Kontroller og juster larveføddernes stramning. Se [Kontrol og justering af larveføddernes stramning \(side 43\)](#).
9. Efterse og tilspænd alle fastgørelsesanordninger. Reparér eller udskift slidte, beskadigede eller manglende dele.
10. Mal alle ridsede eller blottede metaloverflader med den maling, der kan købes hos din autoriserede serviceforhandler.
11. Opbevar maskinen i en ren, tør garage eller på et passende sted. Fjern nøglen fra tændingen, og opbevar den på et sted, du ikke glemmer.
12. Frakobl batteriet. Se [Brug af batteriets afbryderkontakt \(side 38\)](#).
13. Tildæk maskinen for at beskytte den og holde den ren.

Fejlfinding

Problem	Mulig årsag	Afhjælpning
Starteren tørner ikke.	<ol style="list-style-type: none"> 1. De elektriske forbindelser er rustne eller løse. 2. Der er sprunget en sikring, eller den sidder løst. 3. Batteriet er afladet. 4. Relæet eller kontakten er defekt. 5. En startmotor eller magnetventil i startmotoren er i stykker. 6. De indvendige motorkomponenter er brændt sammen. 7. Sikkerhedslåsen er i indgreb. 	<ol style="list-style-type: none"> 1. Kontroller, om de elektriske tilslutninger har forbindelse. 2. Sæt sikring rigtigt, eller udskift den. 3. Oplad batteriet, eller udskift det. 4. Kontakt en autoriseret serviceforhandler. 5. Kontakt en autoriseret serviceforhandler. 6. Kontakt en autoriseret serviceforhandler. 7. Kontroller neutralindstillingen på traktionskontrol- og hjælpepegrebene.
Motoren tørner, men starter ikke.	<ol style="list-style-type: none"> 1. Startproceduren er forkert. 2. Brændstoftanken er tom. 3. Brændstofafbryderventilen er lukket. 4. Der er snavs, vand, gammelt brændstof eller forkert brændstof i brændstofssystemet. 5. Brændstofslangen er tilstoppet. 6. Der er luft i brændstoffet. 7. Gløderørene er uvirksomme. 8. Startehastigheden er langsom. 9. Luftfiltrene er snavsede. <ol style="list-style-type: none"> 1 Brændstoffilteret er tilstoppet. 0. 1 Der er forkert brændstofkvalitet til koldt vejr i maskinen. 1 Der er lav kompression. <ol style="list-style-type: none"> 2. 1 Indsprøjtningdyserne er beskadigede. 3. 1 Indsprøjtningsspumpens timing er forkert. 4. 1 Indsprøjtningsspumpen er beskadiget. 5. 1 ETR-solenoiden er beskadiget. 6. 	<ol style="list-style-type: none"> 1. Se Start af motoren. 2. Fyld frisk benzin på tanken. 3. Åbn brændstofafbryderventilen. 4. Dræn og skyl brændstofssystemet, og hæld frisk brændstof på. 5. Rens eller udskift brændstofslangen. 6. Udluft dyserne, og kontroller, om der er luftlækager på de steder, hvor brændstofslangene er tilsluttet og ved fittingerne mellem brændstoftanken og motoren. 7. Kontroller sikringen, gløderørene og ledningerne. 8. Kontroller batteriet, oliens viskositet og startmotoren (kontakt din autoriserede forhandler). 9. Efterse luftfiltrene. <ol style="list-style-type: none"> 1 Udskift brændstoffilteret. 0. 1 Dræn brændstofssystemet, og udskift brændstoffilteret. Hæld frisk brændstof, der passer til temperaturforholdene, på traktoren. Det kan være nødvendigt at opvarme hele traktionsenheden. 1 Kontakt en autoriseret serviceforhandler. 2. Kontakt en autoriseret serviceforhandler. 3. Kontakt en autoriseret serviceforhandler. 4. Kontakt en autoriseret serviceforhandler. 5. Kontakt en autoriseret serviceforhandler. 6. Kontakt en autoriseret serviceforhandler.

Problem	Mulig årsag	Afhjælpning
Motoren starter, men bliver ikke ved med at køre.	<ol style="list-style-type: none"> 1. Brændstoftankens aftræk er begrænset. 2. Der er snavs eller vand i brændstofssystemet. 3. Brændstoffilteret er tilstoppet. 4. Der er luft i brændstoffet. 5. Der er brugt en forkert brændstoftype til koldt vejr i maskinen. 6. Gnistfangerskærmen er tilstoppet. 7. Brændstofpumpen er beskadiget. 	<ol style="list-style-type: none"> 1. Løsn dækslet. Hvis motoren kører med dækslet løsnet, skal dækslet udskiftes. 2. Dræn og skyl brændstofssystemet, og hæld frisk brændstof på. 3. Udskift brændstoffilteret. 4. Udluft dyserne, og kontroller, om der er luftlækager på de steder, hvor brændstofslangerne er tilsluttet og ved fittingerne mellem brændstoftanken og motoren. 5. Dræn brændstofssystemet, og udskift brændstoffilteret. Hæld frisk brændstof på, der passer til de omgivende temperaturforhold. 6. Rens eller udskift gnistfangerskærmen. 7. Kontakt en autoriseret serviceforhandler.
Motoren kører, men banker eller sætter ud.	<ol style="list-style-type: none"> 1. Der er snavs, vand, gammelt brændstof eller forkert brændstof i brændstofsystemet. 2. Motoren er overophedet. 3. Der er luft i brændstoffet. 4. Indsprøjtningdyserne er beskadigede. 5. Der er lav kompression 6. Timingen for indsprøjtningpumpen er forkert. 7. Der er kraftig ophobning af kulstof. 8. Der er indvendig slitage eller beskadigelse. 	<ol style="list-style-type: none"> 1. Dræn og skyl brændstofssystemet, og hæld frisk brændstof på. 2. Se "Motoren overophedes". 3. Udluft dyserne, og kontroller, om der er luftlækager på de steder, hvor brændstofslangerne er tilsluttet og ved fittingerne mellem brændstoftanken og motoren. 4. Kontakt en autoriseret serviceforhandler. 5. Kontakt en autoriseret serviceforhandler. 6. Kontakt en autoriseret serviceforhandler. 7. Kontakt en autoriseret serviceforhandler. 8. Kontakt en autoriseret serviceforhandler.
Motoren går ikke i tomgang.	<ol style="list-style-type: none"> 1. Brændstoftankens aftræk er begrænset. 2. Der er snavs, vand, gammelt brændstof eller forkert brændstof i brændstofsystemet. 3. Luftfiltrene er snavsede. 4. Brændstoffilteret er tilstoppet. 5. Der er luft i brændstoffet. 6. Brændstofpumpen er beskadiget. 7. Der er lav kompression 	<ol style="list-style-type: none"> 1. Løsn dækslet. Hvis motoren kører med dækslet løsnet, skal dækslet udskiftes. 2. Dræn og skyl brændstofssystemet, og hæld frisk brændstof på. 3. Efterse luftfiltrene. 4. Udskift brændstoffilteret. 5. Udluft dyserne, og kontroller, om der er luftlækager på de steder, hvor brændstofslangerne er tilsluttet og ved fittingerne mellem brændstoftanken og motoren. 6. Kontakt en autoriseret serviceforhandler. 7. Kontakt en autoriseret serviceforhandler.

Problem	Mulig årsag	Afhjælpning
Motoren overopheder.	<ol style="list-style-type: none"> 1. Der kræves mere kølevæske. 2. Der er begrænset luftstrømning til køleren. 3. Krumtaphusets oliestand er ukorrekt. 4. Motorbelastningen er for stor. 5. Der er forkert brændstof i brændstofssystemet. 6. Termostaten er beskadiget. 7. Ventilatorremmen er løs eller sprunget. 8. Indsprøjtningstiming er forkert. 9. Kølevæsepumpen er beskadiget. 10. Motorens omdrejningstal er for lavt. 	<ol style="list-style-type: none"> 1. Kontroller og hæld mere kølevæske på. 2. Efterse og rengør kølergitteret efter hver anvendelse. 3. Påfyld eller dræn, indtil olien når mærket "Full" (fuld). 4. Mindsk belastningen, kør med lavere hastighed. 5. Dræn og skyl brændstofssystemet, og hæld frisk brændstof på. 6. Kontakt en autoriseret serviceforhandler. 7. Kontakt en autoriseret serviceforhandler. 8. Kontakt en autoriseret serviceforhandler. 9. Kontakt en autoriseret serviceforhandler. 10. Kontroller den høje tomgangshastighed.
Motoren mister kraft.	<ol style="list-style-type: none"> 1. Motorbelastningen er for stor. 2. Krumtaphusets oliestand er ukorrekt. 3. Luffiltrene er snavsede. 4. Der er snavs, vand, gammelt brændstof eller forkert brændstof i brændstofsystemet. 5. Motoren er overophedet. 6. Gnistfangerskærmen er tilstoppet. 7. Der er luft i brændstoffet. 8. Der er lav kompression 9. Brændstoftankens aftræk er begrænset. 10. Timingen for indsprøjtningpumpen er forkert. 11. Indsprøjtningpumpen er beskadiget. 12. Motorens høje tomgangshastighed er for lav. 	<ol style="list-style-type: none"> 1. Mindsk belastningen, kør med lavere hastighed. 2. Påfyld eller dræn, indtil olien når mærket "Full" (fuld). 3. Efterse luffiltrene. 4. Dræn og skyl brændstofsystemet, og hæld frisk brændstof på. 5. Se "Motoren overophedes". 6. Rens eller udskift gnistfangerskærmen. 7. Udluft dyserne, og kontroller, om der er luftlækager på de steder, hvor brændstofslangerne er tilsluttet og ved fittingerne mellem brændstoftanken og motoren. 8. Kontakt en autoriseret serviceforhandler. 9. Kontakt en autoriseret serviceforhandler. 10. Kontakt en autoriseret serviceforhandler. 11. Kontakt en autoriseret serviceforhandler. 12. Kontakt en autoriseret serviceforhandler.
Udstødningen producerer kraftig sort røg.	<ol style="list-style-type: none"> 1. Motorbelastningen er for stor. 2. Luffiltrene er snavsede. 3. Der er forkert brændstof i brændstofsystemet. 4. Timingen for indsprøjtningpumpen er forkert. 5. Indsprøjtningpumpen er beskadiget. 6. Indsprøjtningdyserne er beskadigede. 	<ol style="list-style-type: none"> 1. Mindsk belastningen, kør med lavere hastighed. 2. Efterse luffiltrene. 3. Dræn og skyl brændstofsystemet, og hæld frisk brændstof på. 4. Kontakt en autoriseret serviceforhandler. 5. Kontakt en autoriseret serviceforhandler. 6. Kontakt en autoriseret serviceforhandler.

Problem	Mulig årsag	Afhjælpning
Udstødningen producerer kraftig hvid røg.	<ol style="list-style-type: none"> 1. Nøglen blev drejet til positionen START, inden gløderørslampen slukkede. 2. Motorens temperatur er lav. 3. Gløderørene er uvirksomme. 4. Timingen for indsprøjtningssumpen er forkert. 5. Indsprøjtningssdyserne er beskadigede. 6. Der er lav kompression. 	<ol style="list-style-type: none"> 1. Drej nøglen til positionen RUN (kør), og lad gløderørslampen slukke, inden motoren startes. 2. Kontroller termostaten. 3. Kontroller sikringen, gløderørene og ledningerne. 4. Kontakt en autoriseret serviceforhandler. 5. Kontakt en autoriseret serviceforhandler. 6. Kontakt en autoriseret serviceforhandler.
Maskinen kører ikke.	<ol style="list-style-type: none"> 1. Traktionskontrolhydraulikken er deaktiveret. 2. Parkeringsbremsen er aktiveret. 3. Hydraulikvæskestanden er lav. 4. Det hydrauliske system er beskadiget. 5. Bugserventilerne er åbne. 6. Ventilgrebet til gennemstrømningsfordeleren befinder sig i klokken 9-position. 7. En traktionspumpedrivkobling er løs eller i stykker. 8. Pumpen og/eller hjulmotoren er beskadiget. 9. Kontrolventilen er beskadiget. 10. Sikkerhedsventilen er beskadiget. 	<ol style="list-style-type: none"> 1. Betjen kontakten til traktionsaktivering. 2. Deaktiver parkeringsbremsen. 3. Fyld hydraulikvæske på beholderen. 4. Kontakt en autoriseret serviceforhandler. 5. Luk bugserventilerne. 6. Flyt håndtaget til en position mellem klokken 12 og klokken 10. 7. Kontakt en autoriseret serviceforhandler. 8. Kontakt en autoriseret serviceforhandler. 9. Kontakt en autoriseret serviceforhandler. 10. Kontakt en autoriseret serviceforhandler.

Bemærkninger:

Bemærkninger:

EEA/UK-erklæring om beskyttelse af privatlivets fred

Toros brug af dine personlige oplysninger

The Toro Company ("Toro") respekterer dit privatliv. Når du køber vores produkter, indsamler vi muligvis visse oplysninger om dig, enten direkte fra dig eller via din lokale Toro-virksomhed eller -forhandler. Toro bruger disse oplysninger til at opfylde kontraktmæssige forpligtelser – f.eks. til at registrere din garanti, behandle garantikrav eller kontakte dig i tilfælde af en produkttilbagekaldelse – og til lovlige forretningsformål – f.eks. til at måle kundetilfredshed, forbedre vores produkter eller give dig produktoplysninger, som kan være af interesse for dig. Toro kan dele dine oplysninger med vores datterselskaber, søsterselskaber, forhandlere eller andre forretningspartnere i forbindelse med disse aktiviteter. Vi kan også videregive personlige oplysninger, når loven kræver det, eller i forbindelse med salg, køb eller fusion af virksomheder. Vi sælger aldrig dine personlige oplysninger til andre virksomheder med henblik på markedsføring.

Opbevaring af dine personlige oplysninger

Toro opbevarer dine personlige oplysninger, så længe det er relevant for ovenstående formål, og i overensstemmelse med lovmæssige krav. Yderligere oplysninger om gældende opbevaringsperioder fås ved at kontakte legal@toro.com.

Toros forpligtelse i forbindelse med sikkerhed

Dine personlige oplysninger kan blive behandlet i USA eller et andet land, der har en mindre restriktiv databeskyttelseslovgivning end det land, du bor i. Når vi dine sender oplysninger ud af dit bopælsland træffer vi lovmæssigt krævede foranstaltninger for at sikre, at passende sikkerhedsforanstaltninger er på plads, så dine oplysninger beskyttes og behandles sikkert.

Adgang og rettelser

Du kan have ret til at rette eller gennemgå dine personlige oplysninger eller gøre indsigelse mod eller begrænse behandlingen af dine data. For at gøre det skal du kontakte os pr. e-mail på legal@toro.com. Hvis du har spørgsmål til den måde, Toro har håndteret dine oplysninger på, opfordrer vi dig til at rette dem direkte til os. Bemærk, at personer bosiddende i Europa har ret til klage til deres datatilsynsmyndighed.

Advarselsinformation i henhold til erklæringen California Proposition nr. 65

Hvad betyder denne advarsel?

Du kan komme ud for at se et produkt til salg, der er forsynet med et advarselmærkat som det følgende:



ADVARSEL: Kræft og forplantningsskade – www.p65Warnings.ca.gov.

Hvad er erklæring 65?

Erklæring 65 gælder for alle selskaber, der driver virksomhed i Californien, sælger produkter i Californien eller fremstiller produkter, der kan sælges eller indføres i Californien. Den kræver, at Californiens guvernør fører og offentliggør en liste over kemikalier, der kan forårsage kræft, fosterskader og/eller anden skade på reproduktionsevnen. Listen, der opdateres hvert år, omfatter hundredvis af kemikalier, der findes i mange hverdagsartikler. Formålet med erklæring 65 er at informere offentligheden om udsættelse for disse kemikalier.

Erklæring 65 nedlægger ikke forbud mod salg af produkter, der indeholder disse kemikalier, men kræver i stedet advarsler på samtlige produkter, al produktemballage og produktets faglitteratur. Ydermere betyder en advarsel i henhold til erklæring 65 ikke, at et produkt er i strid med produktsikkerhedsstandarder eller -krav. Faktisk har den californiske regering præciseret, at en advarsel i henhold til erklæring 65 "ikke er det samme som en lovgivningsbeslutning om, hvorvidt et produkt er 'sikkert' eller 'usikkert'." Mange af disse kemikalier er blevet anvendt i hverdagsprodukter i mange år uden dokumenteret skadevirkning. Få yderligere oplysninger på <https://oag.ca.gov/prop65/faqs-view-all>.

En advarsel i henhold til erklæring 65 betyder, at en virksomhed enten (1) har evalueret eksponeringen og konkluderet, at den overskrider niveauet for "ingen betydelig risiko" eller (2) har valgt at forsyne produktet med en advarsel på grund af tilstedeværelsen af et kemikalie, der er anført på førnævnte liste, uden at der er blevet gjort forsøg på at evaluere eksponeringen.

Finder denne lovgivning anvendelse overalt?

Advarsler i henhold til erklæring 65 er kun påkrævede i henhold til californisk lovgivning. Disse advarsler ses i Californien inden for en bred vifte af miljøer, herunder, men ikke begrænset til, restauranter, købmandsforretninger, hoteller, skoler og hospitaler, og på en bred vifte af produkter. Derudover tilvejebringer nogle online- og postordreforhandlere advarsler i henhold til erklæring 65 på deres websites eller i kataloger.

Hvordan måler Californiens forbundsstatslige advarsler sig med de grænser, der er underlagt regeringen i Washington?

Standarder i henhold til erklæring 65 er ofte strengere end nationale og internationale standarder. Der er en række forskellige stoffer, som kræver en advarsel i henhold til erklæring 65 ved niveauer, der ligger langt under de nationale kontrolgrænser. For eksempel ligger advarselstandard for bly i henhold til erklæring 65 på 0,5 µg/dag, hvilket er langt under nationale og internationale standarder.

Hvorfor er alle produkter af samme slags ikke forsynet med advarslen?

- Produkter, der sælges i Californien, kræver mærkning i henhold til erklæring 65, mens lignende produkter, der sælges andetsteds, ikke gør.
- Hvis en virksomhed, der er involveret i en retssag under erklæring 65, indgår et forlig, kan virksomheden pålægges at anvende erklæring 65-advarsler for sine produkter, mens andre virksomheder, der fremstiller lignende produkter, muligvis ikke er underlagt sådanne krav.
- Håndhævelsen af erklæring 65 er inkonsekvent.
- Virksomheder kan undlade at forsyne deres produkter med advarsler, hvis de konkluderer, at det ikke er påkrævet i henhold til erklæring 65. Fravær af advarsler på et produkt betyder ikke, at produktet er fri for de anførte kemikalier ved lignende niveauer.

Hvorfor inkluderer Toro denne advarsel?

Toro har valgt forsyne forbrugerne med så mange oplysninger som muligt, så de kan træffe kvalificerede beslutninger om de produkter, som de køber og bruger. Toro tilvejebringer i visse tilfælde advarsler på grundlag af viden om tilstedeværelsen af ét eller flere anførte kemikalier, uden at der er blevet foretaget vurdering af eksponeringen, eftersom ikke alle de anførte kemikalier er forsynet med krav til eksponeringsgrænser. Selvom eksponeringen fra Toros produkter kan være uvæsentlig eller ligge inden for intervallet, der "ikke udgør nogen betydelig risiko", har Toro for at være på den sikre side alligevel valgt at forsyne sine produkter med advarsler i henhold til erklæring 65. Hvis Toro ikke stiller disse advarsler til rådighed, kan virksomheden desuden sagsøges af staten Californien eller af private parter, der søger at håndhæve erklæring 65, og underlægges væsentlige sanktioner.



Count on it.