



Count on it.

Kasutusjuhend

Z Master® Professional 7500-D seeria murutraktor

**Koos 152 cm või 183 cm TURBO FORCE®
taha väljastusega niidukiga**

Mudeli nr 72028—Seeria nr 408863644 ja edasi

Mudeli nr 72029—Seeria nr 407600000 ja edasi

Mudeli nr 72065—Seeria nr 408864664 ja edasi

Mudeli nr 72074—Seeria nr 408961606 ja edasi

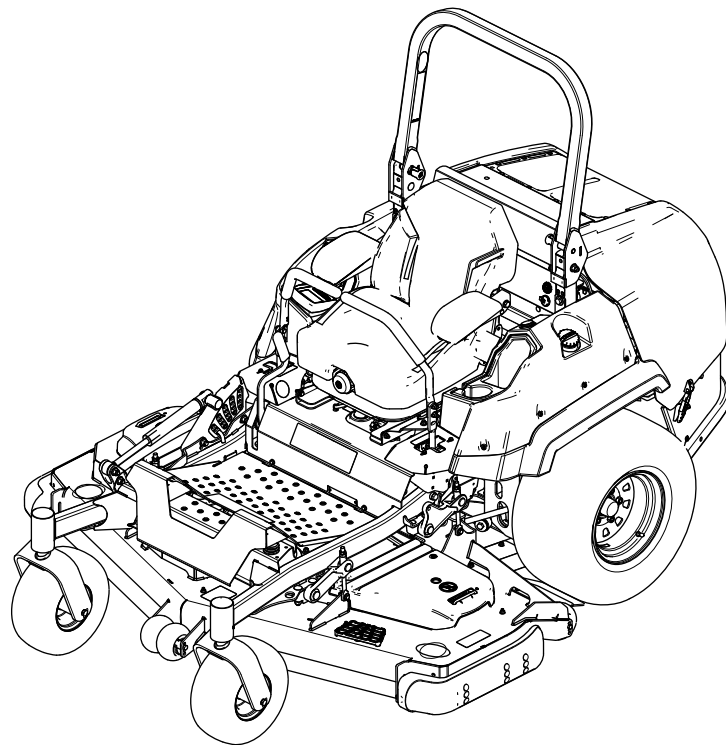

Mootori kasutamine või käitamine metsaga, võsaga või rohuga kaetud maastikul rikub California avaliku ressurside koodeksi jaotist 4442 või 4443, välja arvatud juhul, kui mootor on varustatud sädemepüüduriga, nagu on määratletud jaotises 4442, hoitud töhusas töökorras või mootor on ehitatud, varustatud ja hooldatud tulekahju vältimiseks.

Mootori kasutusjuhendis olev teave heitgaasüsteemide, hoolduse ja garantii kohta on välja toodud USA keskkonnaagentuuri ja California heitkoguste kontrollimise eeskirju silmas pidades. Varuosasid on võimalik tellida mootori tootjalt.

Suurim või kasulik pöördemoment: mootori suurima või kasuliku pöördemomendi arvutas mootori tootja laboris vastavalt Autoinseneride Ühingu (Society of Automotive Engineers ehk SAE) standardile J1940 või J2723. Selle klassi niiduki tegelik mootori pöördemoment on ohutus-, heite- ja käitamisuetele vastavaks konfigureeritud kujul oluliselt väiksem. Vaadake masinaga kaasas olevat mootori tootja teavet.

▲ HOIATUS

KALIFORNIA

Probleem 65 Hoiatus

Diiselmootori heitgaase ja selle teatavaid koostisosi loetakse Kalifornia osariigis vähkitekitavaks ja sünnidefekte põhjustavaks ning sigivust kahjustavaks.

Aku korgid, klemmid ja nendega seotud tarvikud sisaldavad pliidi ja pliühendeid, mis Kalifornia osariigi andmete põhjal põhjustavad vähktõbe ja mõjuvad kahjulikult reproduktiivsusele.

Pärast nende osade käsitlemist pesta käed puhtaks.

Käesolevat toodet kasutades võib puutuda kokku kemikaalidega, mis põhjustavad California osariigile teadaolevalt vähki ja sünnidefekte või muud kahju viljakusele.

Sissejuhatus

See pöörleva teraga murutraktor on mõeldud kasutamiseks teenust osutavatele professionaalidele. See on loodud peamiselt hästi hooldatud elamu- või ärikinnisvara muruplatsidel muru niitmiseks. Toote mittesihipärane kasutamine võib olla teile ja kõrvalolijatele ohtlik.

Toote õigeks kasutamiseks ja hooldamiseks ning vigastuste ja toote kahjustamise vältimiseks lugege seda teavet tähelepanelikult. Teie vastutate toote nõuetekohase ja ohutu kasutamise eest.

Kui soovite saada teavet tooteohutuse, kasutusjuhendite, lisaseadmete ja edasimüüjate kohta või soovite oma toodet registreerida, külastage veebisaiti www.Toro.com.

Kui vajate hooldust, Toro originaalvaruosi või lisainfot, võtke ühendust volitatud hooldusfirmaga või Toro klienditeenindusega ning vaadake valmis toote mudel ja seerianumber. **Joonis 1** näitab tootel mudeli- ja seerianumbri asukohta. Kirjutage numbrid selleks ette nähtud tühjale alale.

Tähtis: Garantiiteabe, varuosade ja muu tooteteabega tutvumiseks skannige mobiilseadmega seerianumbri kleebisel olevat QR-koodi (kui see on olemas).

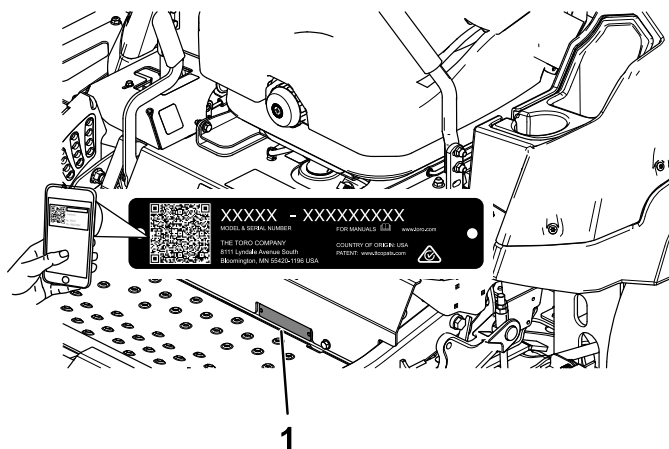

Joonis 1

g235670

1. Mudeli- ja seerianumbri asukoht

Mudeli nr _____

Seeria nr _____

Selles juhendis kasutatakse kahte sõna teabe esiletõstmiseks. „**Oluline**“ juhib tähelepanu erilisele mehaanikateabele ja „**märkus**“ rõhutab üldist teavet, millele tuleks erilist tähelepanu pöörata.

„Ohutushoiatuse sümbolit“ (Joonis 2) kasutatakse nii selles juhendis kui ka masinal asuvatel siltidel, et tuvastada olulised ohutusteated, mida peate õnnetuste vältimiseks järgima. See sümbol kuvatakse koos sõnaga „Oht“, „Hoiatus“ või „Ettevaatust“.

- „Oht“ tähistab vahetult ohtlikku olukorda, mis mittevältimise korral **põhjustab** surma või raske kehavigastuse.
- „Hoiatus“ tähistab potentsiaalselt ohtlikku olukorda, mis mittevältimise korral **võib** põhjustada surma või raske kehavigastuse.
- „Ettevaatust“ tähistab potentsiaalselt ohtlikku olukorda, mis mittevältimise korral **võib** põhjustada kergeid või mõõdukaid vigastusi.



Joonis 2
Hoiatussümbolid

sa-black

Sisukord

Ohutus	5
Üldine ohutus	5
Kaldeindikaator	6
Ohutus- ja juhendsildid	7
Seadme ülevaade	14
Juhtimisseadised	15
Horizoni monitor	15
Tehnilised andmed	17
Tarvikud/lisaseadmed	17
Enne kasutamist	18
Ohutusteave enne kasutamist	18
Kütuse lisamine	19
Igapäevane hooldus	20
Uue masina sissetöötamine	20
Übermineku kaitsesüsteemi (ROPS) kasutamine	20
Turvalukustuse süsteemi kasutamine	21
Istme asendi muutmine	21
Istme vabastamine	22
Istme vedrustuse muutmine	22
Kasutamise ajal	22
Ohutusteave kasutamise ajal	22
Seisupiduri kasutamine	25
Terade juhtlüliti (PTO) kasutamine	25
Mootori käivitamine	26
Mootori väljalülitamine	26
Juhthoobade kasutamine	27
Masinaga sõitmine	27
Lõikekõrguse reguleerimine	28
Lõikekorpuse tugirataste reguleerimine	29
Suuskade reguleerimine	30
Ülekuumenemise anduriga käitamine	30
Kasutusnõuanded	31
Pärast kasutamist	32
Ohutusteave pärast kasutamist	32
Veorastade vabastusventiilide kasutamine	32
Masina transportimine	32
Hooldus	34
Hoolduse ohutusteave	34
Soovitav hooldusgraafik	34
Määrimine	36
Masina määrimine	36
Ajami universaaliigendite ja hammasühenduse määrimine	36
Rullikute tappide määrimine	37
Rullikrataste rummude määrimine	37
Mootori hooldus	38
Mootori ohutus	38
Õhufiltri hooldus	38
Mootoriõli hooldus	39
Mootori klapiõtku mõõtmine	40
Küttesüsteemi hooldus	41
Kütusefiltri/veeseparaatori tühjendamine	41
Veeseparaatori asendamine	41

Kütusetorustiku ja ühenduste ülevaatus.....	41
Elektrisüsteemi hooldus	42
Elektrisüsteemi ohutusteave.....	42
Aku hooldus.....	42
Kaitsmete vahetamine	43
Ajamisüsteemi hooldus	44
Turvavöö kontrollimine	44
Suuna reguleerimine	44
Rehvirõhu kontrollimine	45
Rattamutrite kontrollimine.....	45
Rullikratta laagri seadistamine.....	45
Reduktori hooldamine.....	46
Jahutussüsteemi hooldus	47
Jahutussüsteemi ohutus.....	47
Mootoriõli jahutusvedeliku tase	
mõõtmine	47
Radiaatori puhastamine.....	47
Mootori jahutusvedeliku vahetamine.....	48
Piduri hooldus	49
Seisupiduri seadistamine.....	49
Rihma hooldus	50
Rihmade kontrollimine	50
Niiduki rihma asendamine	50
Generaatoririhma pinguse mõõtmine.....	51
Juhtsüsteemi hooldus	52
Juhthoobade asendi reguleerimine.....	52
Juhthoobade ühenduse reguleerimine.....	52
Juhthoobade takistuse seadmine	53
Hüdraulikasüsteemi hooldus	54
Hüdraulikasüsteemi ohutusteave	54
Hüdraulikasüsteemi hooldamine	54
Niiduki korpuse hooldus	56
Terade ohutusteave	56
Lõiketerade hooldamine	56
Niiduki korpuse loodimine.....	59
Puhastamine	62
Mootori ja väljalaskesüsteemi piirkonna	
puhastamine	62
Masina ja niiduki korpuse puhastamine.....	62
Jäätmete kõrvaldamine	62
Hoiulepanemine	63
Hoiustamise ohutusteave	63
Puhastamine ja hoiundamine	63
Veaotsing	64
Skeemid	66

Ohutus

Üldine ohutus

Toode võib käe või jala amputeerida ja objekte hooga üles paisata. Raskete vigastuste või surma vältimiseks jälgige alati kõiki ohutusjuhiseid.

- Enne mootori käivitamist lugege see *kasutusjuhend* läbi ja tehke endale selgeks.
- Hoidke kõrvalised isikud ja lapsed eemal.
- Ärge lubage lastel ega koolitamata inimestel masinat kasutada ega hooldada. Lubage masinat kasutada või hooldada vaid vastutustundlikel, koolitatud, juhistega kursis ja füüsiliselt selleks võimelistel inimestel.
- Hoidke kaitseraud alati täielikult tõstetud ja lukustatud asendis ning kasutage turvavööd.
- Ärge kasutage masinat laskumiste, kraavide, vallide, vee või muude ohtude läheduses ega kallakutel, mis on suuremad kui 15°.
- Ärge pange käsi ega jalgu masina liikuvate osade lähedusse.
- Ärge kasutage masinat, kui mõni selle kaitse, ohutuslülit või muu ohutusseade on paigaldamata või need ei tööta korralikult.
- Lülitage mootor välja, eemaldage süütevõti ja oodake kõigi liikuvate osade peatumist, enne kui istmelt lahkute. Enne hooldamist, seadistamist, tankimist, puhastamist või hoiustamist laske masinal jahtuda.

Kaldeindikaator

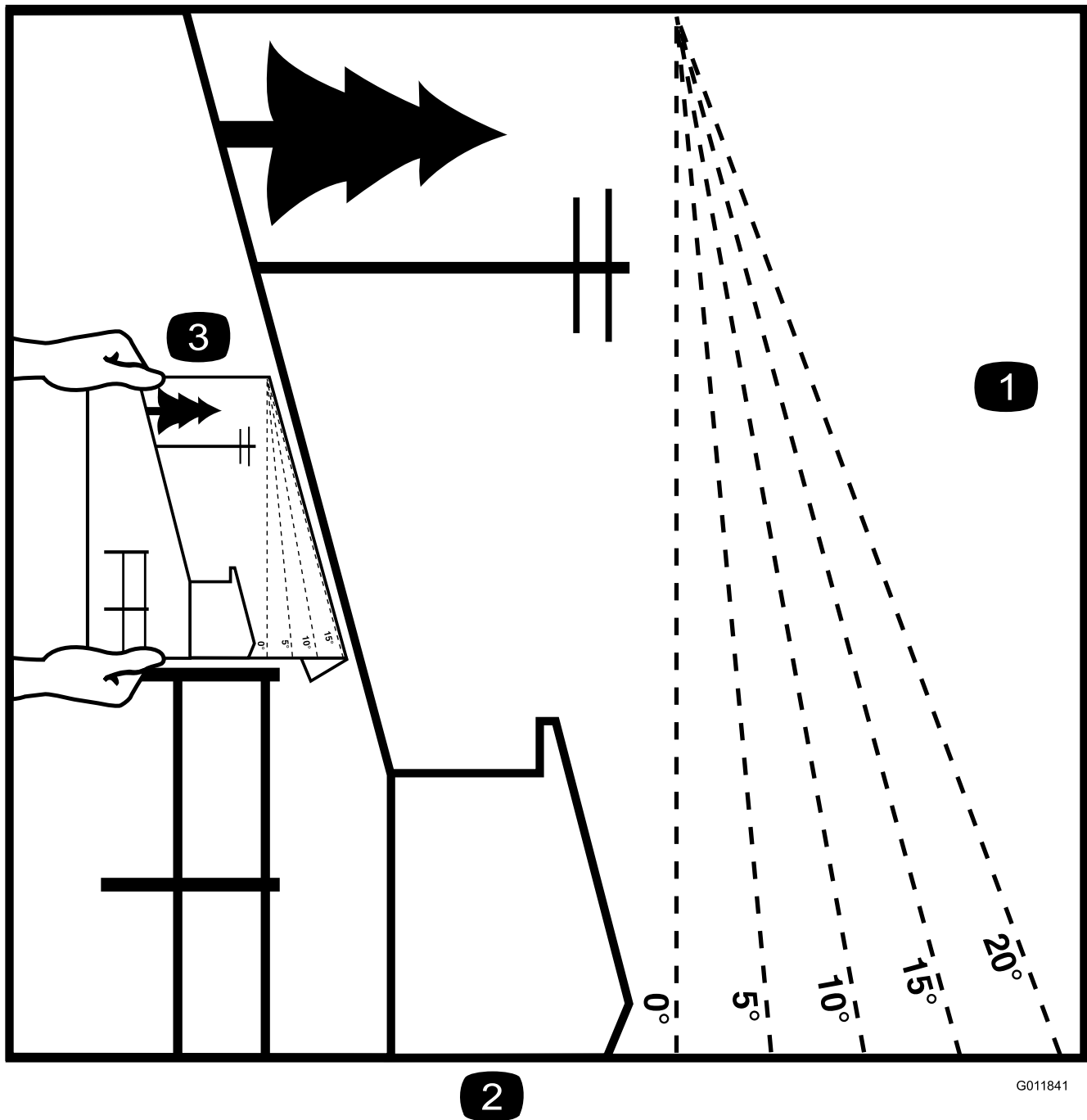

Joonis 3

Seda lehekülge võite isiklikuks kasutamiseks kopeerida.

1. Suurim kalle, mille juures masinaga töötada võite, on **15 kraadi**. Kasutage kallaku joonist, et kungaste kallak enne töötamist kindlaks määrata. **Ärge kasutage seda masinat kallakul, mis on suurem kui 15 kraadi.** Selle sobitamiseks soovitusliku kallakuga voltige mööda vastavat joont.
2. Joondage see serv mõne vertikaalse pinnaga (näiteks puu, hoone, aiaposti vms).
3. Näide sellest, kuidas volditud serva abil kallakut võrrelda.

Ohutus- ja juhendsildid



Ohutusmärgid ja juhised on kasutajale lihtsasti nähtavad ning asuvad iga võimaliku ohtliku koha lähedal. Asendage kõik kahjustatud või puuduvad märgised.



Aku sümbolid

Sinu akul võivad olla järgmised sümbolid.

- | | |
|--|--|
| 1. Plahvatusoht | 6. Hoidke kõrvalseisjad akust eemal. |
| 2. Tuli, lahtine leek ja suitsetamine keelatud | 7. Kandke kaitseprille; plahvatusohtlikud gaasid võivad põhjustada pimedaks jäämist ja muid vigastusi. |
| 3. Söövitav vedelik / keemiline põletusohu | 8. Akuhape võib põhjustada pimedaks jäämist või tõsiseid põletushaavu. |
| 4. Kandke silmakaitsevahendeid. | 9. Peske kohe silmi veega ja kutsuge kiirelt kiirabi. |
| 5. Lugege <i>kasutusjuhendit</i> . | 10. Sisaldab pliid; ärge visake minema. |

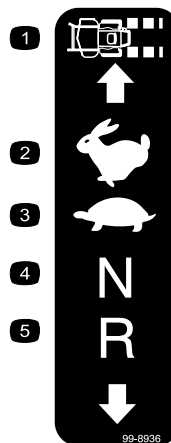

99-8936

decal99-8936

- | | |
|------------------|----------------------|
| 1. Masina kiirus | 4. Neutraalasend |
| 2. Kiire | 5. Tagasikäigu asend |
| 3. Aeglane | |

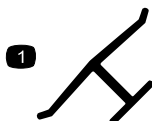

decal0emmark

Tootja märgistus

- Näitab, et tera on identifitseeritud masina algse tootja osana.



106-5517

decal106-5517

- Hoiatus – ärge puudutage kuuma pinda.



58-6520

decal58-6520

- Määre



93-6687

decal93-6687

- Ärge astuge siia.

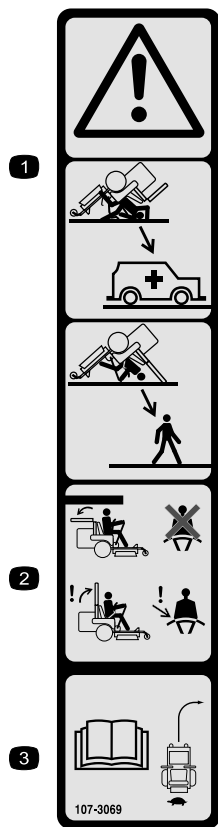

107-3069

decal107-3069

1. Hoiatus! Kui kaitseraud on langetatud, siis ümbermineku kaitse puudub.
2. Ümbermineku tagajärjel tekkivate vigastuste või surma vältimiseks hoidke kaitseraud täielikult ülestõstetud ja lukustatud asendis ning kandke turvavööd. Langetage kaitseraud ainult siis, kui see on hädavajalik; ärge kandke turvavööd, kui kaitseraud on langetatud.
3. Lugege *kasutusjuhendit*; sõitke aeglaselt ja ettevaatlikult.

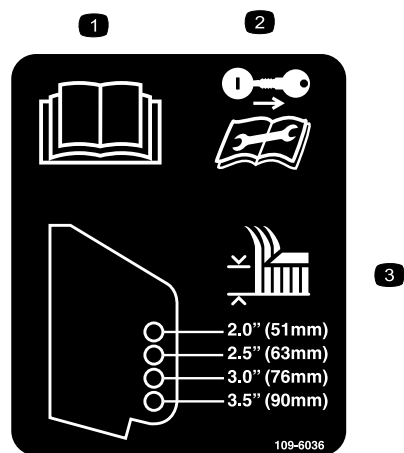

109-6036

decal109-6036

Ainult taha väljaviskega masinad

1. Lugege *kasutusjuhendit*.
2. Enne hoolduse või parandustööde teostamist eemaldage võti ja lugege juhiseid.
3. Lõikekõrgus

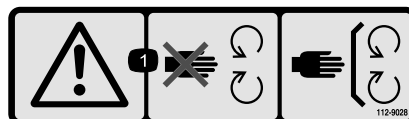

112-9028

decal112-9028

1. Hoiatus – hoidke eemale liikuvatest osadest; hoidke paigaldatuna kõik piirded ja katted.

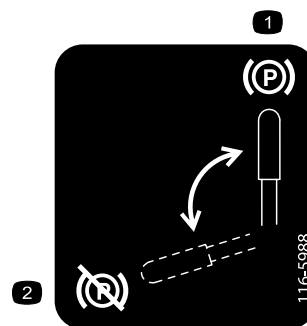

116-5988

decal116-5988

1. Seisupidur rakendatud
2. Seisupidur rakendamata

1

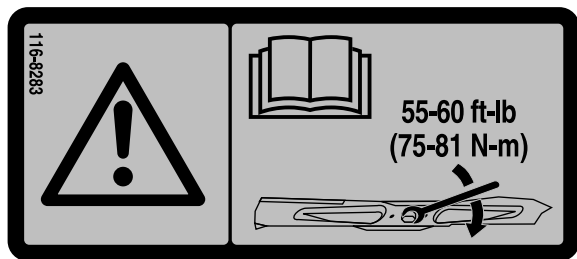

decal116-8283

116-8283

1. Hoiatus – lugege *kasutusjuhendist* juhiseid tera poldi/mutri kinnikeeramiseks pingutusmomendiga 75–81 N·m.



decal117-3276

117-3276

1. Mootori jahutusvedelik on rõhu all
2. Plahvatusoht – lugege *kasutusjuhendit*.
3. Hoiatus – ärge puudutage kuuma pinda.
4. Hoiatus! Lugege *kasutusjuhendit*.

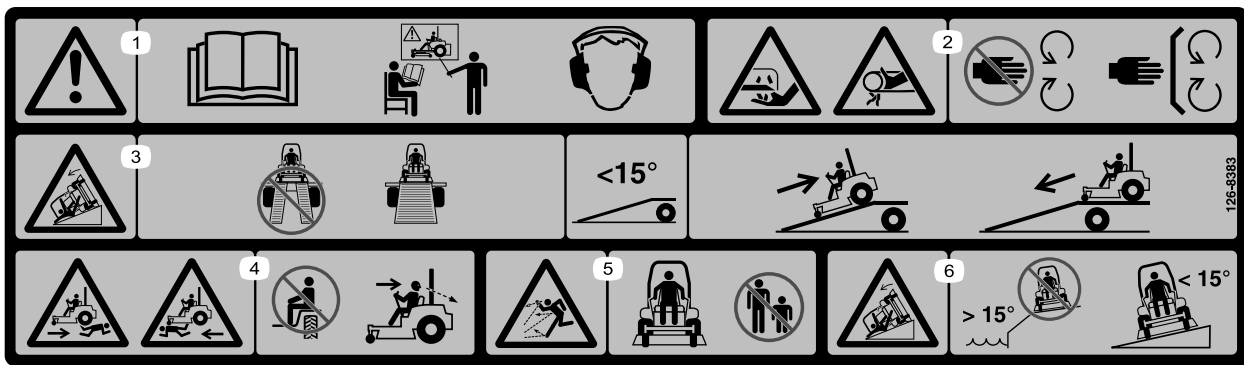

decal126-8383

126-8383

Märkus: See masin vastab tööstusharu standardsele stabiilsuskatsele staatiliste kül- ja pikisuunaliste katsete osas ja suurim soovituslik kalle on näidatud kleebisel. Vaadake läbi nii *kasutusjuhendis* leitudvad masinaga kalletel töötamise juhised kui ka olud, milles masinaga töötaksite, et teha kindlaks, kas võite masinaga neis oludes, sel päeval ja selles kohas töötada. Muudatused maastikus võivad tuua kaasa muudatusi masinaga kallakul töötamise tingimustes.

1. Hoiatus – lugege *kasutusjuhendit*; ärge kasutage masinat ilma väljaõppeta; kandke kuulmiskaitsmeid.
2. Käte löikamise oht, niitmistera; takerdumisoht, rihtm – hoiduge liikuvatest osadest, ärge eemaldage ühtki kaitset ega piiret.
3. Kaldteedega seotud oht – ärge kasutage haagisele laadides kaheosalisi kaldteid; kasutage ühte masina jaoks piisavalt laia kaldteed; kasutage kaldteed, mille kalle on alla 15° ; masinat haagisele laadides sõitke kaldteest tagurpidi üles ja masinat maha laadides sõitke kaldteest alla suunaga edasi.
4. Ülesõitmise/tagurdamise oht – ärge sõidutage reisijaid; tagurpidi niites vaadake enda taha.
5. Viskuvate esemete oht – hoidke kõrvalseisjad eemal.
6. Ümbermineku oht — ärge kasutage masinat järsakutel ega kohtades, kus kallak on enam kui 15° ; kasutage masinat ainult kohtades, kus kallak on alla 15° .

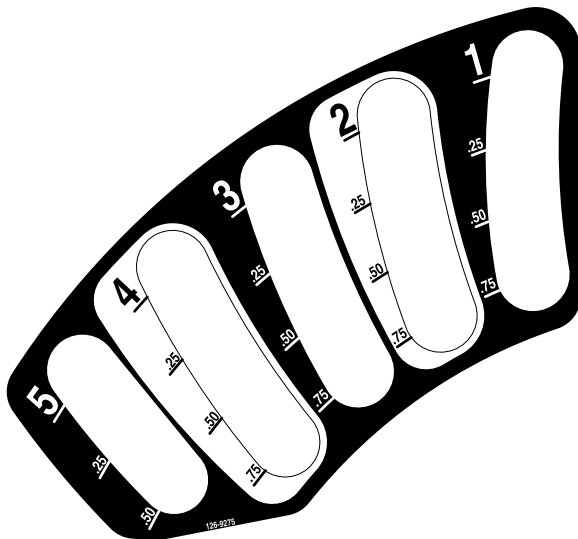

126-9275

decal126-9275

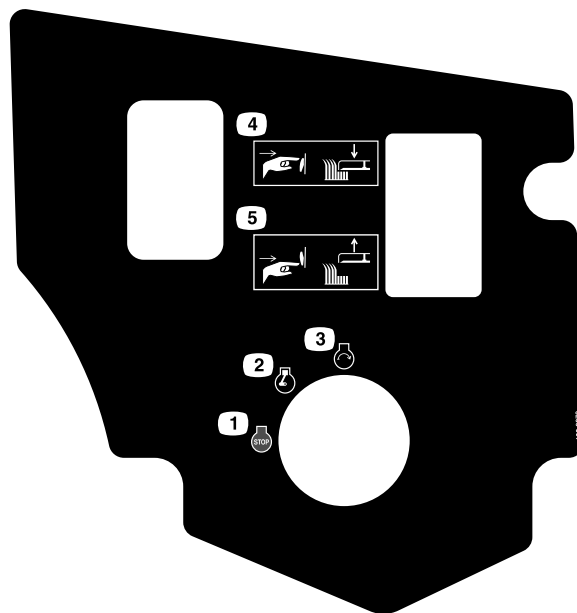

126-9278

decal126-9278

- | | |
|-----------------------------|---|
| 1. Mootor – välja lülitatud | 4. Vajutage nupu alumist poolt korpuse langetamiseks. |
| 2. Mootor – sisse lülitatud | 5. Vajutage nupu ülemist poolt korpuse tõstmiseks. |
| 3. Mootor – käivitus | |

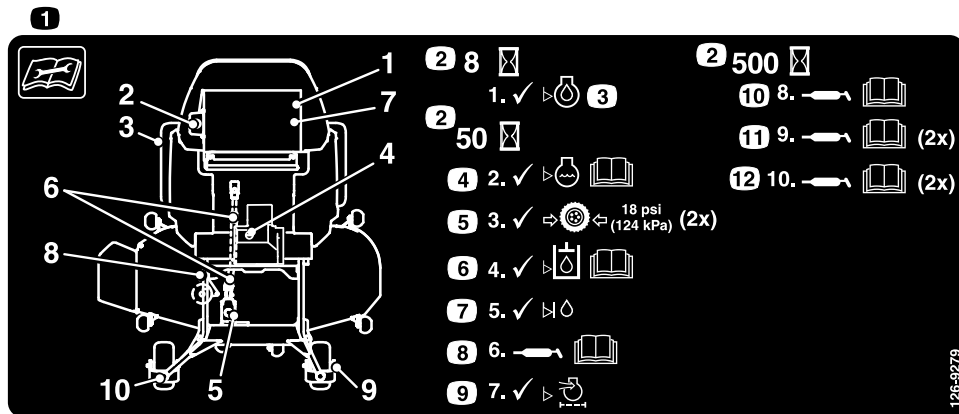

126-9279

decal126-9279

- | | |
|---|--|
| 1. Enne masina hoolduse või parandustööde teostamist lugege juhiseid. | 7. Kontrollige vahevõlli vedeliku taset. |
| 2. Hooldusintervallid | 8. Määrige korpuse käitusvõlli; lugege <i>kasutusjuhendist</i> täiendavaid juhiseid. |
| 3. Kontrollige mootoriõli taset. | 9. Hooldage õhupuhastit. |
| 4. Vaadake jahutusvedeliku nivood; lugege <i>kasutusjuhendist</i> täiendavaid juhiseid. | 10. Määrige pendelliigendit; lugege <i>kasutusjuhendist</i> täiendavaid juhiseid. |
| 5. Kontrollige rehvirõhku (2 asukohta). | 11. Määrige eesmise rullikratta laagreit (2 asukohta); lugege <i>kasutusjuhendist</i> täiendavaid juhiseid. |
| 6. Vaadake hüdrovedeliku nivood; lugege <i>kasutusjuhendist</i> täiendavaid juhiseid. | 12. Määrige eesmise rullikratta pöördetelgi (2 asukohta); lugege <i>kasutusjuhendist</i> täiendavaid juhiseid. |

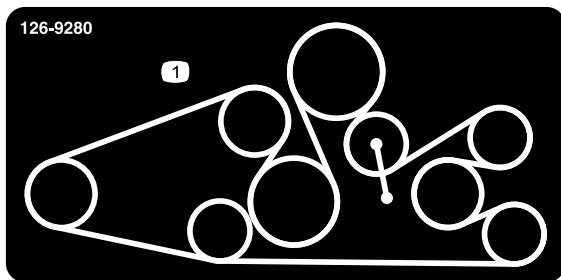

decal126-9280

126-9280

152 cm või 183 cm taha väljaviskega korpusega mudelite jaoks

1. Rihma kulgemine



decal126-9351

126-9351

- | | |
|--------------------|---------------------|
| 1. Veermik (15 A) | 3. Peakaitse (25 A) |
| 2. Tarvikud (15 A) | 4. Pistik (15 A) |

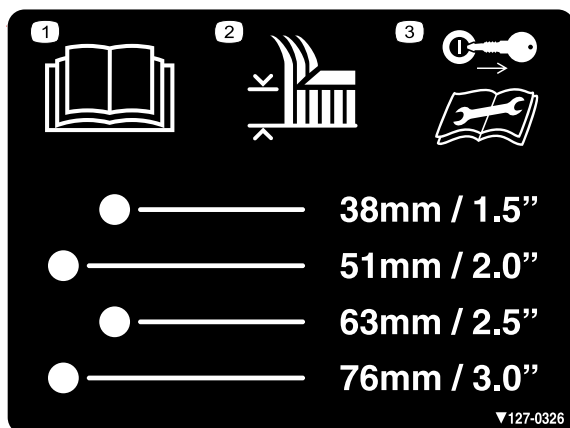

decal127-0326

127-0326

1. Lugege *kasutusjuhendit*.
2. Lõikekõrgus
3. Enne hooldustööde tegemist eemaldage võti ja lugege *kasutusjuhendit*.

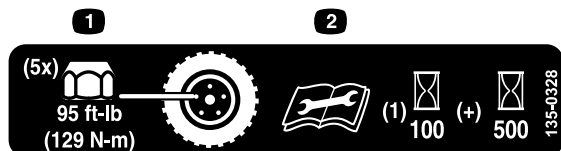

decal135-0328

135-0328

1. Pingutage rattamutreid pingutusmomendiga 129 N·m.
2. Enne hooldustööde tegemist lugege *kasutusjuhend* hoolikalt läbi; pingutage esimese 100 tunni järel ja seejärel iga 500 tunni järel.

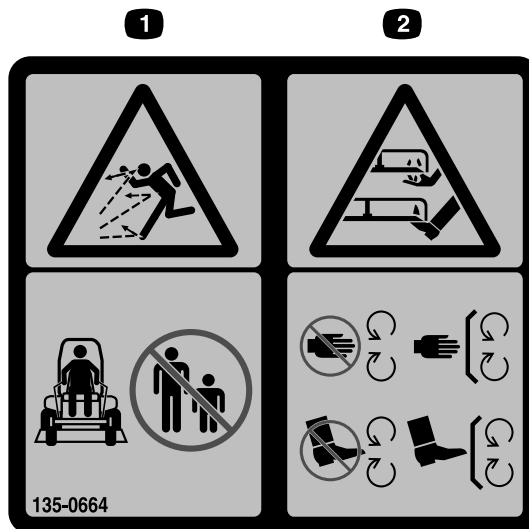

decal135-0664

135-0664

1. Viskuvate esemete oht – hoidke kõrvalseisjad eemal.
2. Kätte ja jalga löikamise oht – hoiduge liikuvatest osadest, ärge eemaldage ühtki kaitset ega piiret.

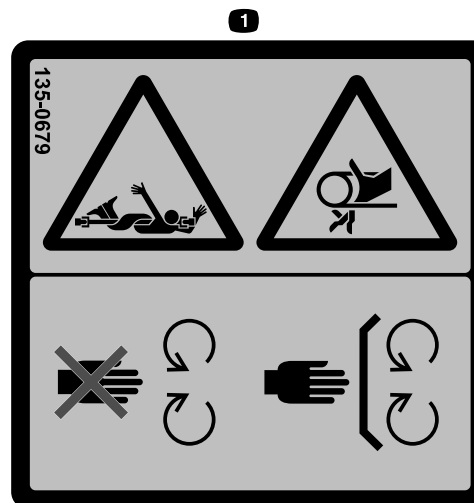

decal135-0679

135-0679

1. Pöörleva ajamivõlli oht/takerdumisoht; rihm – hoiduge liikuvatest osadest eemale, ärge eemaldage ühtki kaitset ega piiret.

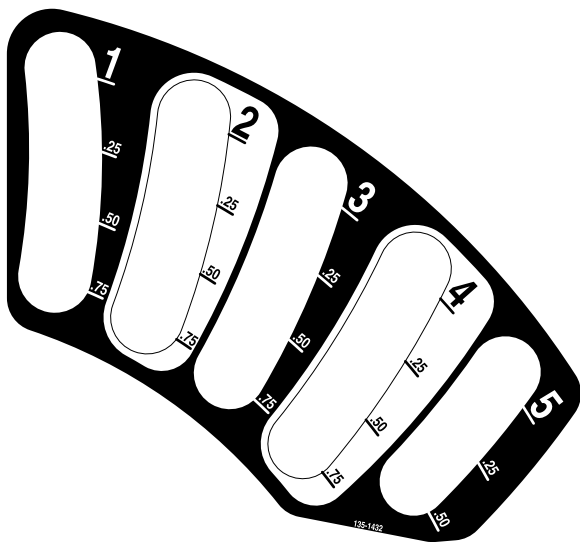

135-1432

decal135-1432

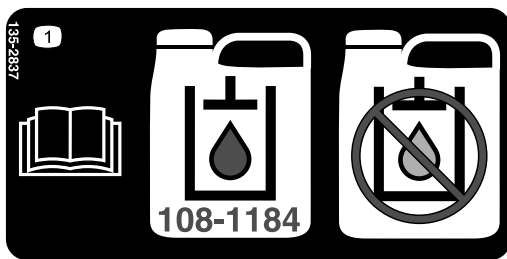

135-2837

decal135-2837

1. Lugege *kasutusjuhendist* lisateavet; kasutage Toro märgsiduri jõuülekandevadeliikku; ärge kasutage rohelist hüdrovedeliku.



133-8062

decal133-8062

Seadme ülevaade

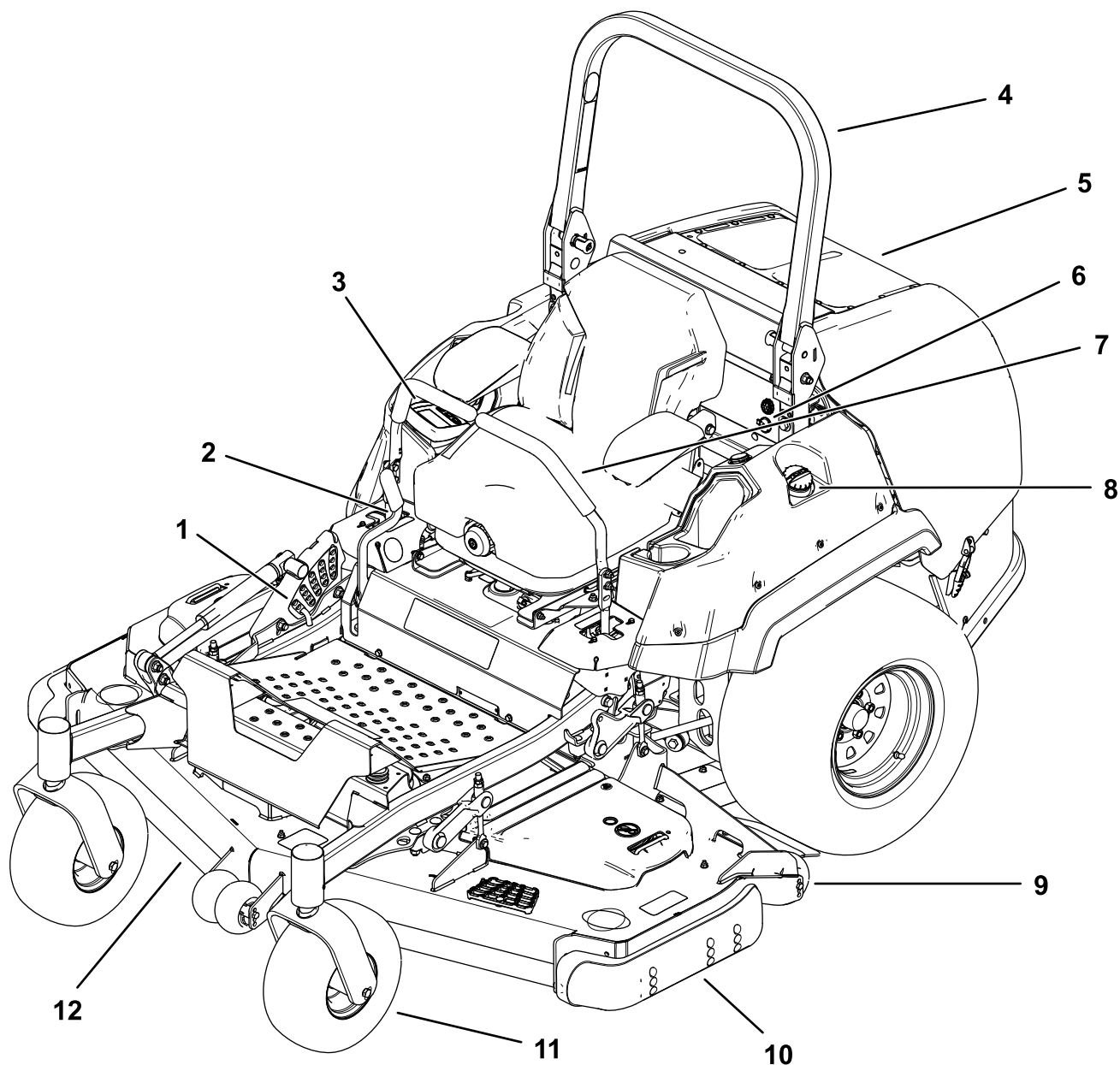

Joonis 4

g227303

- | | |
|-------------------------|-----------------------|
| 1. Lõikekõrguse tiht | 7. Juhthoob |
| 2. Seisupiduri hoob | 8. Kütusepaagi kork |
| 3. Monitor/juhtseadised | 9. Lõikekorpuse ratas |
| 4. Kaitseraud | 10. Suusk |
| 5. Mootori ekraanikuva | 11. Rullikratas |
| 6. Helialarm ja pistik | 12. Niiduki korpus |

Juhtimisseadised

Tutvuge kõigi juhtseadistega enne mootori käivitamist ja masina kasutamist.

Juhtpaneel

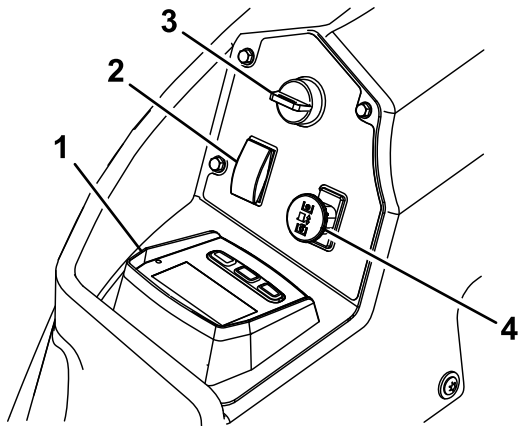

g225792

Joonis 5

- | | |
|------------------------|----------------------------|
| 1. Horizonsi monitor | 3. Süütelukk |
| 2. Korpuse tõstelüliti | 4. Terade juhtlüliti (PTO) |

Horizonsi monitor

Lugege *tarkvarajuhendist* üksikasjalikku teavet kasutajaliidese kohta, mille abil saab juurdepääsu teabele, lähtestada arvesteid, muuta süsteemi sätteid ja seadme tõrkeid kõrvaldada.

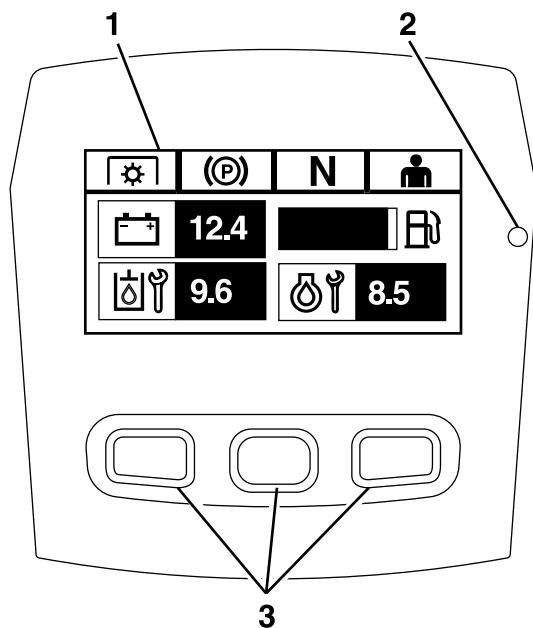

g228164

Joonis 6

Horizonsi monitor

- | | |
|-----------------------|----------|
| 1. Ekraan | 3. Nupud |
| 2. Oleku valgusdiodid | |

Teabekuva

Teabekuval on esitatud masina käitusala teave; vaadake *tarkvarajuhendist* rohkem teavet.

Nupud

Mitmeotstarbelised nupud asuvad paneeli allosas. Jooksvat otstarvet näidatakse teabekuval nuppude kohal olevate ikoonidega. Nuppudega saab valida mootori pöörlemissageduse ja navigeerida süsteemi menüüdes.

Vaadake *tarkvarajuhendist* rohkem teavet.

Oleku valgusdiodid

Oleku valgusdiodid on süsteemi oleku näitamiseks mitmevärviline ja see asub paneel paremal küljel. Käivitamise ajal põlevad valgusdiodid korrasoleku tõendamiseks punasest kuni oranžini.

- **Pidev roheline:** näitab harilikku käitusolekut
- **Vilkuv punane:** näitab kehtivat tõrget
- **Vilkuv roheline ja oranž:** näitab, et sidur tuleb lähtestada

Vaadake *tarkvarajuhendist* rohkem teavet.

Alarm

Tõrke korral kuvatakse tõrketeade, valgusdiodid läheb punaseks ja kostub järgmine helialarm.

- Kriitilise tõrke korral kostub kiire säuts.
- Vähem kriitiliste tõrgete, nagu nõutud hooldus- või teenindusvälpade puhul kostub aeglane säutsumine.

Märkus: Käivitamise ajal kostub alarm korrasoleku tõendamiseks lühidalt.

Vaadake *tarkvarajuhendist* rohkem teavet.

Tunnilugeja

Tunnilugeja loendab mootori töötunde. See töötab siis, kui mootor on käivitatud. Kasutage neid aegu hooldustööde läbiviimiseks ([Joonis 5](#)).

Tundide arv on näidatud **seisva mootori** ekraanikuval või **mootori tunniarvesti** menüüs.

Vaadake *tarkvarajuhendist* rohkem teavet.

Süütelukk

Seda lüliti kasutatakse mootori käivitamiseks. Sellel on 3 asendit: KÄIVITUS, KÄITUS ja VÄLJAS.

Märkus: Kui kõik juhtseadised on käivitamiseks ohutus olekus, ilmuvad LCD näidikud (nt näidik lülitub sisse, kui istute istmele.)

Märkus: Mootori ECU juhib külmalt käivitamise ajal hõõgküünlaid. Kui jahutusvedeliku temperatuur on

liiga madal, ilmub monitorile hõõgküünla sümbol ja käiviti ei käivita mootorit, kui lüliti pöörata KÄIVITUSE asendisse. Hõõgküünlad rakenduvad lüliti asendites SEES või KÄIVITUS. Kui hõõgküünlad on olnud jooksva temperatuuri jaoks piisavalt kaua rakendatud, siis hõõgküünla sümbol kaob monitorilt ja mootor pöörleb, kui viia lüliti KÄIVITUSE asendisse.

Märkus: Süsteem laseb masina käivitada, kui käitusvõlli on ühendatud, aga ei ühenda terasid. Käitusvõlli ühendamiseks tuleb käitusvõlli lähtestada.

Gaasihoob

Mootoril on 3 gaasihoovaga juhitavat pöörlemissagedust: suurim, tõhus ja aeglane.

Vaadake *tarkvarajuhendist* rohkem teavet.

Terade juhtlüliti (PTO)

Terade juhtlüliti ühendab või lahutab niiduki terade ajami käitusvõlli (PTO) ([Joonis 5](#)).

Kui käitusvõlli lüliti on lahutatud ilmub teabekuvale LCD näidik.

Märkus: Horizonsi monitoriga masinatel on siduri säästusüsteem, mis võimaldab gaasihooval käitusvõlli lahutamise ajaks automaatselt mootori pöörlemissagedust vähendada. Käitusvõlli lüliti ühendamine ja lahutamine vaheldab mootori gaasihoovaga NIITMISE ja TRANSPORDI režiimi.

Märkus: Süsteem laseb masina käivitada, kui käitusvõlli lüliti on ühendatud, aga ei ühenda terasid. Käitusvõlli ühendamiseks tuleb käitusvõlli lüliti lähtestada selle lahutamise ja seejärel ühendamisega.

Korpuse tõstelüliti

Korpuse tõstmiseks vajutage lüliti tahapoole.

Korpuse langetamiseks vajutage lüliti ettepoole.

Juhthoovad

Juhthoovadega liigub masin edasi ja tagasi ning pöörab mõlemale poole ([Joonis 4](#)).

Neutraalasend

Masinast väljudes liigutage juhthoovad keskelt väljapoole NEUTRAALASENDISSE ([Joonis 22](#)). Masina peatamisel või masina järelevalveta jätmisel asetage juhthoovad alati NEUTRAALASENDISSE.

Seisupiduri hoob

Masina juhusliku liikumahakkamise vältimiseks rakendage seisupidur iga kord, kui mootori seiskate.

Tehnilised andmed

Kogulaius

152 cm korpus	183 cm korpus
168,2 cm	198,7 cm

Kogupikkus

Kaitseraud üleval või all	255,5 cm
---------------------------	----------

Kogukõrgus

Kaitseraud üleval	182,4 cm
Kaitseraud all	129,5 cm

Kogukõrgus

Kaitseraud üleval	182,4 cm
Kaitseraud all	129,5 cm

Veorataste rööbe

112 cm

Rullikrataste rööbe (rehvi keskelt rehvi keskele)

152 cm korpus	183 cm korpus
84 cm	84 cm

Teljevahe (rullikratta rehvi keskelt veoratta rehvi keskele)

152 cm korpus	183 cm korpus
157,2 cm	157,2 cm

Tarvikud/lisaseadmed

Masinale on selle võimekuse suurendamiseks saadaval mitmeid Toro heakskiidetud tarvikuid ja lisaseadmeid. Heakskiidetud tarvikute ja lisaseadmete loendit küsige volitatud hooldusfirmast või ametlikult Toro edasimüüjalt või vaadake seda veebisaidil www.Toro.com.

Masina optimaalse jõudluse ja püsiva ohutuse tagamiseks kasutage ainult Toro originaalvaruosi ja lisaseadmeid. Teiste tootjate varuosad ja lisaseadmed võivad olla ohtlikud ning nende kasutamine võib tühistada garantii kehtivuse.

Kasutamine

Märkus: Masina vasaku ja parema poole tuvastamine tavalises tööasendis.

Enne kasutamist

Ohutusteave enne kasutamist

Üldine ohutus

- Ärge lubage lastel ega koolitamata inimestel masinat kasutada ega hooldada. Kohalikud eeskirjad võivad piirata kasutaja vanust. Omanik vastutab kõigi operaatorite ja mehaanikute väljaõppe eest.
- Vaadake üle ala, kus hakkate masinat kasutama, ja eemaldage kõik esemed, mis võivad masina tööd segada või masinalt viskuda.
- Tutvuge seadmete ja juhtelementide ohutu kasutamise ning ohutussiltidega.
- Kontrollige, kas operaatori kohaloleku juhtseadised, ohutuslülitid ja kaitsepiirded on kinnitatud ja töötavad korralikult. Ärge kasutage masinat, kui need ei ole töökorras.
- Lülitage mootor välja, eemaldage süütevõti ja oodake kõigi liikuvate osade peatumist, enne kui istmelt lahkute. Enne hooldamist, seadistamist, tankimist, puhastamist või hoiustamist laske masinal jahtuda.
- Enne niitma asumist kontrollige masinat veendumaks, et löikekoostud töötavad korralikult.
- Hinnake maastikku, et määrata kindlaks seadmed ja tarvikud, mis on vajalikud masina nõuetekohaseks ja ohutuks kasutamiseks.
- Kandke sobivat riietust, sh kaitseprille, pikki pükse, hea libisemiskindlusega jalatseid ja kuulmiskaitset. Kinnitage pikad juuksed ning ärge kandke lotendavaid riideid või rippuvaid ehteid.
- Ärge sõidutage reisijaid.
- Hoidke kõrvalseisjad ja lemmikloomad töötavast masinast eemal. Kui keegi tuleb lähemale, lülitage masin ja lisatarvik(ud) välja.
- Ärge töötage masinaga, kui kõik selle kaitse- ja turvaseadmed, näiteks deflektor, pole paigas ega tööta korralikult. Vajaduse korral vahetage välja kulunud või kahjustatud osad.

Kütuse ohutus

- Kütus on äärmiselt kergesti süttiv ja väga plahvatusohtlik. Kütusest põhjustatud tulekahju

või plahvatus võib põletada teid ja teisi ning kahjustada vara.

- Et vältida kütuse süttimist staatilisest elektrist, asetage kanister ja/või masin enne paagi täitmist otse maapinnale, mitte sõidukisse või esemele.
- Täitke kütusepaaki õues tasasel maal, vabas õhus ja siis, kui mootor on külmal. Pühkige möödavalatud kütus ära.
- Ärge käsitsege kütust, kui suitsetate, või lahtise leegi ja sädemete läheduses.
- Ärge eemaldage kütusepaagi korki ega lisage kütusepaaki kütust, kui mootor töötab või on kuum.
- Kui olete kütust mööda kallanud, ärge proovige mootorit käivitada. Vältige süüteallika tekitamist, kuni kütuseaurud on hajunud.
- Hoidke kütust heakskiidetud mahutis ja lastele kättesaamatus kohas.
- Kütus on allaneelamisel ohtlik või surmav. Pikaajaline kokkupuude aurudega võib põhjustada raskeid vigastusi ja haigusi.
 - Vältige aurude pikaajalist sissehingamist.
 - Hoidke käed ja nägu otsakust ja kütusepaagi avast eemal.
 - Vältige kütuse sattumist silma ja nahale.
- Ärge hoiustage masinat ega kütuseanumat kohas, kus esineb lahtist leeki, sädemeid või süüteleeki, näiteks veeboileril või muul seadmel.
- Ärge täitke kanistreid sõidukis, veokis ega plastvooderdisega haagises. Enne kanistrite täitmist asetage need alati maapinnale ja enda sõidukist eemale.
- Võtke varustus veokist või haagiselt maha ja lisage kütus maapinnal. Kui see pole võimalik, lisage kütus pigem kanistrist valades kui kütusepumpa kasutades.
- Ärge kasutage masinat, kui heitgaasisüsteem pole paigaldatud või ei tööta korralikult.
- Hoidke kütusepumpa kütusepaagi serva või kanistri avause vastas terve kütuse lisamise aja. Ärge kasutage kütusepumba lukustussüsteemi.
- Kui kütust sattus teie riidele, vahetage kohe riided.
- Ärge paaki üle täitke. Vahetage kütusepaagi kork välja ning sulgege see kindlalt.
- Puhastage löikeseade, summuti, juhthoovad, ja mootoriruum murust ja prahist, et vältida võimaliku tulekahju tekkimise ohtu. Pühkige ära möödavalatud õli või kütus.

Kütuse lisamine

Soovitatud kütus

Mootor töötab puhta, värske diislikütusega, mille tsetaanarv on vähemalt 40. Ostke kütust sellistes kogustes, mille saab kütuse värskuse tagamiseks 30 päeva jooksul ära kasutada.

Kasutage üle $-7\text{ }^{\circ}\text{C}$ juures suvist diislikütust (2-D) ja alla $-7\text{ }^{\circ}\text{C}$ juures talvist diislikütust (1-D või 1-D/2-D segu). Madalatel temperatuuridel talvise diislikütuse kasutamine annab paremaid leekpunkti ja voolamispunkti omadused, mis lihtsustab käivitamist ja vähendab madalate temperatuuride tõttu kemikaalide kütusest eraldumist (vaha tekkimist, mis võib filtreid ummistada).

Suvised diislikütuse kasutamine üle $-7\text{ }^{\circ}\text{C}$ juures parandab pumba koosteosade eluiga.

Tähtis: Ärge kasutage diislikütuse asemel petrooleumi ega bensiini. Selle hoiatuse eiramine kahjustab mootorit.

Biodiisliga ühilduv

Seda masinat tohib kasutada ka biodiisli segukütusega kuni B20 (20% biodiisli, 80% naftadiisli). Naftadiisli osa peab olema ülimadal värvlisaldusega.

Järgige alltoodud ettevaatusabinõusid.

- Kütuse biodiisli osa peab vastama standardile ASTM D6751 või EN 14214.
- Segatud kütuse koostis peab vastama standardile ASTM D975 või EN 590.
- Biodiisliga segud võivad kahjustada värvitud pindasid.
- Kasutage külma ilmaga B5 (biodiisli sisaldus 5%) või väiksema sisaldusega segu.
- Jälgige kütusega kokku puutuvaid tihendeid ja voolikuid, sest need võivad aja jooksul vananeda.
- Mõne aja jooksul pärast biodiisli segude kasutusele võttu või eeldada kütusefiltri ummistumist.
- Küsige oma maaletoojalt biodiisli kohta lisateavet.

Kütusepaagi täitmine

1. Parkige masin tasasele pinnasele.
2. Rakendage seisupidur.
3. Lülitage mootor välja ja eemaldage võti.
4. Puhastage kütusepaagi korgi ümbrus.
5. Täitke kütusepaak täitekaela alumise otsani (Joonis 7).

Märkus: Ärge täitke kütusepaaki ääreni. Tühi ruum paagis laseb kütusel paisuda.

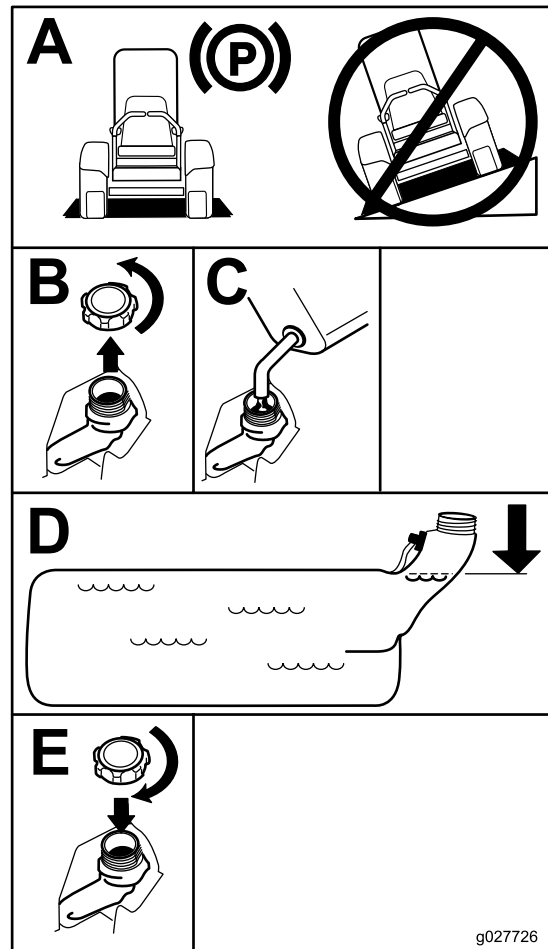

Joonis 7

g027726

Igapäevane hooldus

Tehke iga päev enne masina käivitamist igapäevased kasutuseelsed kontrolltoimingud, mis on loetletud jaotises [Hooldus \(lehekülg 34\)](#).

Uue masina sissetöötamine

Uutel mootoritel läheb täieliku jõudluse saavutamiseks aega. Uutel niiduki korpustel ja veosüsteemidel on rohkem hõõrdumist, nii et mootoril on suurem koormus. Andke uuele masinale täieliku jõudluseni jõudmiseks 40 kuni 50 tundi.

Ümbermineku kaitseüsteemi (ROPS) kasutamine

⚠ HOIATUS

Ümbermineku tagajärjel tekkivate vigastuste või surma vältimiseks hoidke kaitseraud täielikult ülestõstetud ja lukustatud asendis ning kasutage turvavööd.

Veenduge, et iste on masinale kinnitatud.

⚠ HOIATUS

Kui kaitseraud on langetatud asendis, siis ümbermineku kaitse puudub.

- Langetage kaitseraud ainult siis, kui see on hädavajalik.
- Ärge kandke turvavööd, kui kaitseraud on langetatud asendis.
- Sõitke aeglaselt ja ettevaatlikult.
- Tõstke kaitseraud niipea, kui see on võimalik.
- Enne objektide alt läbi sõitmist (nt oksad, ukseavad, elektrijuhtmed) kontrollige hoolikalt pea kohal olevat vaba ruumi ja vältige neile pihta sõitmist.

Kaitseraua langetamine

Tähtis: Langetage kaitseraud ainult siis, kui see on hädavajalik.

1. Kaitseraua langetamiseks suruge kaitseraua ülemist osa ettepoole.
2. Tõmmake mõlemad nupud välja ja keerake 90 kraadi, et need vabastada ([Joonis 5](#)).

3. Langetage kaitseraud alumisse asendisse ([Joonis 5](#)).

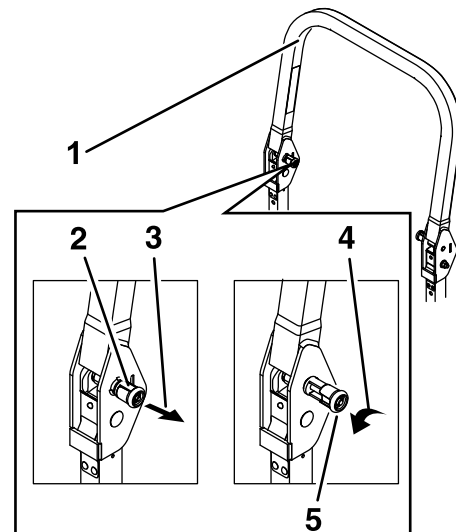

Joonis 8

g502300

1. Kaitseraua ülemine osa
2. Nupp kinnitunud asendis
3. Vabastamiseks tõmmake nuppu.
4. Pöörake välja tõmmatud nuppu 90°, et seda vabastatud asendis hoida.
5. Nupp vabastatud asendis

Kaitseraua tõstmine

Tähtis: Kasutage alati turvavööd, kui kaitseraud on tõstetud asendis.

1. Tõstke kaitseraud tööasendisse ja keerake nuppe, kuni need liiguvad osaliselt soontesse ([Joonis 9](#)).
2. Tõstke kaitseraud täiesti püstisesse asendisse, lükates samal ajal kaitseraua ülemist osa, nii et tihvtid liiguvad oma kohale, kui augud on tihvtidega kohakuti ([Joonis 9](#)).
3. Lükake kaitserauda ja veenduge, et mõlemad tihvtid oleksid kinni ([Joonis 9](#)).

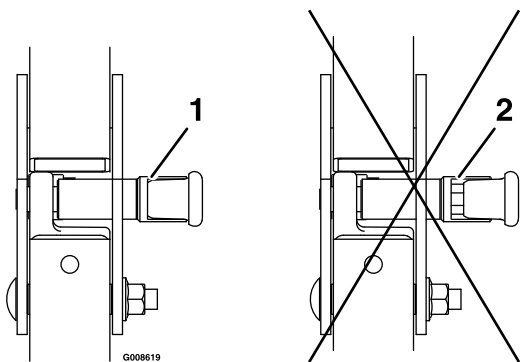

Joonis 9

g008619

1. Kinni
2. Osaliselt kinni – ärge käitage masinat, kui ROPS on sellises asendis.

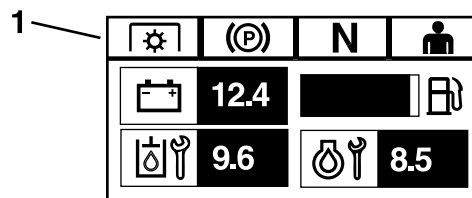

Joonis 10

g230650

1. Näidikud kuvatakse, kui lukustuskomponendid on õiges asendis

Turvalukustuse süsteemi kasutamine

⚠ HOIATUS

Kui turvalukustuse lülitid on lahutatud või kahjustatud, võib masin ootamatult tööle hakata ja kehavigastusi tekitada.

- Age lukustuse lüliteid muutke.
- Kontrollige lukustuse lülite toimimist iga päev ja vahetage kõik kahjustatud lülitid enne masina kasutamist välja.

Turvalukustuse süsteemist arusaamine

Turvalukustuse süsteem on loodud mootori käivitumist takistama; välja arvatud juhul, kui:

- Seisupidur on rakendatud.
- Terade juhtlüliti (PTO) on välja lülitatud.
- Juhthoovad on NEUTRAALASENDIS.

Turvalukustuse süsteem on ette nähtud ka mootori väljalülitamiseks, kui juhthoovad liigutatakse NEUTRAALASENDIST välja, samal ajal kui seisupidur on rakendatud, või kui tõusete istmelt, kui terade juhtlüliti (PTO) on sisse lülitatud.

Horizoni monitoril on näidikud, mis annavad kasutajale teada, kui turvalukustuskomponent on õiges asendis. Kui lukustuskomponent on õiges asendis, kuvatakse ekraanil näidik.

Turvalukustuse süsteemi testimine

Teenindusvahemik: Enne iga kasutamist või iga päev

Kontrollige turvalukustuse süsteemi iga kord enne masina kasutamist. Kui turvalukustuse süsteem ei tööta allpool kirjeldatud viisil, laske see volitatud hooldusfirmal kohe remontida.

1. Istuge istmele, rakendage seisupidur ja liigutage terade juhtlüliti (PTO) asendisse SEES. Proovige mootorit käivitada; mootor ei tohiks käivituda.
2. Istuge istmele, rakendage seisupidur ja liigutage terade juhtlüliti (PTO) asendisse VÄLJAS. Liigutage üht juhthoovadest NEUTRAALASENDIST välja. Proovige mootorit käivitada; mootor ei tohiks käivituda. Korrake sama teise juhthoovaga.
3. Istuge istmele, rakendage seisupidur, liigutage terade juhtlüliti (PTO) asendisse VÄLJAS ning juhthoovad NEUTRAALASENDISSE. Nüüd käivitage mootor. Kui mootor töötab, vabastage seisupidur, lülitage sisse terade juhtlüliti (PTO) ja tõuske kergelt istmelt üles; mootor peaks seiskuma.
4. Istuge istmele, rakendage seisupidur, liigutage terade juhtlüliti (PTO) asendisse VÄLJAS ning juhthoovad NEUTRAALASENDISSE. Nüüd käivitage mootor. Kui mootor töötab, liigutage üht juhthoovadest (edasi või tagasi); mootor peaks seiskuma. Korrake sama teise juhthoovaga.
5. Istuge istmele, vabastage seisupidur, liigutage terade juhtlüliti (PTO) asendisse VÄLJAS ning juhthoovad NEUTRAALASENDISSE. Proovige mootorit käivitada; mootor ei tohiks käivituda.

Istme asendi muutmise

Istet saab ette- või tahapoole liigutada. Seadke iste asendisse, kus teil on masina üle parim kontroll ja kõige mugavam olla (Joonis 11).

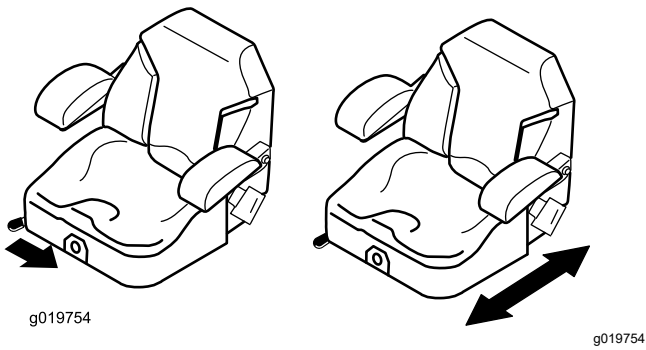

Joonis 11

Istme vabastamine

Istme vabastamiseks lükake istme riivi ettepoole (Joonis 12).

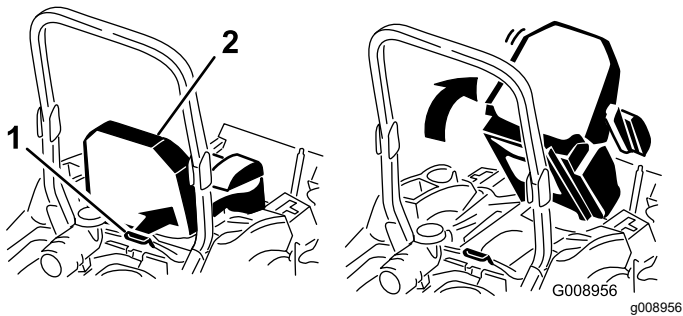

Joonis 12

1. Istme riiv

2. Istse

Istme vedrustuse muutmine

Iste on sujuvama ja mugavama sõidu võimaldamiseks seadistatav. Paigutage iste võimalikult mugavasse asendisse.

Parima mugavuse saavutamiseks pöörake istme nuppu seadistamiseks kummaski suunas (Joonis 13).

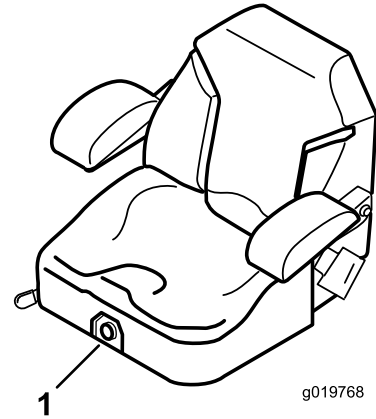

Joonis 13

1. Istme vedrustuse nupp

Kasutamise ajal

Ohutusteave kasutamise ajal

Üldine ohutus

- Kasutaja/operaator võib ära hoida õnnetusi ja vastutab nende eest, mis võivad tekitada kehavigastusi või põhjustada varakahju.
- Olge võimalikult tähelepanelik masina töötamise ajal. Ärge tegelege tegevustega, mis juhivad tähelepanu kõrvale; vastasel korral võivad tekkida vigastused või varaline kahju.
- Ärge kasutage masinat haigena, väsinuna või alkoholi ja ravimite mõju all.
- Kokkupuude teraga võib põhjustada tõsiseid vigastusi. Lülitage mootor välja, eemaldage süütevõti ja oodake kõigi liikuvate osade peatumist, enne kui töötamiskohast lahkute. Kui keerata võti asendisse VÄLJAS, peaks mootor välja lülituma ja tera peaks peatuma. Kui see ei ole nii, lõpetage kohe masina kasutamine ning pöörduge volitatud teeninduse poole.
- Kasutage masinat ainult hea nähtavuse ja sobivate ilmastikutingimuste korral. Ärge kasutage masinat, kui esineb äikeseoht.
- Hoidke käed ja jalad löikeosadest eemale. Hoiduge väljaviskeavast eemale.

- Ärge niitke tagurpidi käigul, kui see just möödapääsmatu pole. Enne tagurdamist vaadake alati enda taha ja alla.
- Olge nähtavust piiravatele pimenurkadele, pöösastele, puudele või muudele objektidele lähenedes eriti ettevaatlik.
- Peatage terad, kui te ei niida.
- Kui masin läheb mis tahes eseme vastu või hakkab vibreerima, lülitage mootor kohe välja, eemaldage süütevõti (kui on varustuses) ja oodake, kuni kõik liikuvad osad seiskuvad, enne kui hakkate masinat võimalike kahjustuste suhtes kontrollima. Enne tööde jätkamist tehke kõik vajalikud parandustööd.
- Vähendage kiirust masinaga pöörämisel ning olge tänavate ja kõnniteede ületamisel ettevaatlik. Andke alati teed.
- Enne juhikohalt lahkumist tehke järgmist.
 - Parkige masin tasasele pinnasele.
 - Seisake mootor ja laske tarvikud alla.
 - Rakendage seisupidur.
 - Lülitage mootor välja ja eemaldage võti.
 - Oodake, kuni kõik liikuvad osad peatuvad.
- Käituge mootorit ainult hästiventileeritud kohtades. Heitgaas sisaldab vingugaasi, mille sissehingamine on surmav.
- Arge jätke töötavat masinat valveta.
- Kasutage koorma vedamiseks alati konksu.
- Ärge töötage masinaga, kui kõik selle kaitse- ja turvaseadmed, näiteks deflektor, pole paigas ega tööta korralikult. Vajaduse korral vahetage välja kulunud või kahjustatud osad.
- Kasutage Toro poolt heakskiidetud tarvikuid ja lisaseadmeid.
- Selle masina müratase juhi kõrvade juures on üle 85 dBA ning pikaajaline kokkupuude sellega võib põhjustada kuulmise kaotust.

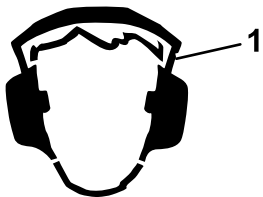

Joonis 14

g229846

1. Kandke kuulmiskaitset.

- Puhastage löikeseade, juhthoovad, summuti ja mootor murust ning prahist, et vältida võimaliku tulekahju tekkimise ohtu.
- Mootorit käivitades hoidke jalad teradest kaugel eemal.
- Olge teadlik niiduki väljastussuunast ja suunake väljastus teistest eemale. Vältige materjali

väljastamist vastu seina või takistust, kuna materjal võib teie suunas tagasi pörgata.

- Ületades pindu, millel ei kasva muru, ja transportides niidukit niidetavale alale ja sealt ära, peatage terad, aeglustage kiirust ja olge ettevaatlik.
- Ärge muutke mootori regulaatori kiirust ega ületage mootori lubatud pöörlemissagedust.
- Masin ja niitmine meelitavad sageli lapsi ligi. Ärge kunagi eeldage, et lapsed püsivad seal, kus te neid viimati nägite.
- Hoidke lapsed niitmisalast eemale ja teise vastutava täiskasvanu, mitte masina operaatori, tähelepaneliku hoole all.
- Juhul kui tööpiirkonda satuvad lapsed, olge valvas ja lülitage masin välja.
- Enne tagurdamist või suuna muutmist vaadake laste märkamiseks enda taha, alla ja külgedele.
- Arge lapsi sõidutage; isegi mitte seisatud teradega. Lapsed võivad kas maha kukkuda ja raskelt viga saada või masina ohutut töötamist segada. Lapsed, keda on varasemalt sõidutatud, võivad veel üheks sõiduks ootamatult tööalasse ilmuda ja te võite neist masinaga üle sõita või üle tagurdada.

Ümbermineku kaitseüsteemi (ROPS) ohutusteave

- ROPS on lahutamatu ohutusseade. Ärge eemaldage masinalt ühtki ROPS-i osa.
- Veenduge, et turvavöö oleks kinnitatud ja et saaksite selle hädaolukorras kiiresti lahti teha.
- Hoidke kaitseraud täielikult tõstetud ja lukustatud asendis ning kandke alati turvavööd, kui kaitseraud on üleval.
- Enne objektide alt läbi sõitmist kontrollige neid hoolikalt ja vältige neile pihta sõitmist.
- Vahetage ROPS-i kahjustatud osad välja. Ärge remontige ega muutke neid.
- Kui kaitseraud on langetatud, siis ümbermineku kaitse puudub.
- Üle servade, järskude kallaste või vette kukkuvad rattad võivad põhjustada ümbermineku, mille tagajärjeks võivad olla rasked vigastused või surm.
- Ärge kandke turvavööd, kui kaitseraud on langetatud.
- Langetage kaitseraud ainult siis, kui see on hädavajalik; tõstke see niipea, kui see on võimalik.
- Ümbermineku korral viige masin volitatud teenindusse, et ROPS üle vaadata.
- Kasutage ROPS-i jaoks ainult Toro heakskiidetud tarvikuid ja lisaseadmeid.

Ohutusteave kallakutel töötades

- Kallakud on ühed peamised juhitavuse kaotamise ja ümbermineku põhjused, mis võivad tekitada raskeid või eluohtlikke vigastusi. Operaator vastutab seadme ohutu kasutamise eest kallakutel. Masina kasutamisel mis tahes kallakul tuleb olla äärmiselt ettevaatlik. Enne masina kallakul kasutamist tehke järgmist:

- Vaadake läbi juhendis ja masinal olevad kallakuga seotud juhised ning mõistke neid.
- Kasutage kaldenurga näidikut, et määrata kindlaks tööala kallaku ligikaudne nurk.
- Ärge kunagi kasutage masinat kallakutel, mis on suuremad kui 15° .
- Hinnake kohapealseid tingimusi, et teha kindlaks, kas kallak on masinaga töötamiseks ohutu. Lähtuge hindamise käigus mõistlikkusest ja heast otsustusvõimest. Maastiku muutused, näiteks niiskus, võivad kiiresti mõjutada masina tööd kallakul.

- Tuvastage kallaku põhjas leiduda võivad ohud. Ärge kasutage masinat laskumiste, kraavide, vallide, vee või muude ohtude läheduses. Kui ratas läheb üle serva või kui serv kokku vajub, võib masin ootamatult ümber minna. Hoidke ohutut kaugust (kahekordne masina laius) masina ja mis tahes ohu vahel. Neis kohtades muru niitmiseks kasutage lükatavat masinat või käsitrimmerit.
- Vältige masina käivitamist, seiskamist või pööramist kallakutel. Vältige kiiruse või suuna ootamatut muutmist; pöörake aeglaselt ja järk-järgult.
- Ärge kasutage masinat mingil juhul olukordades, kus veojõud, juhtimine või stabiilsus on kahtluse all. Olge teadlik sellest, et masinaga töötamine märjal murul, kallakuga risti või allamäge suunal võib tuua kaasa masina veojõu kadumise. Veorataste veojõu kadumise tulemuseks võib olla libisemine ja pidurdamise ning juhtimise kadumine. Masin võib libiseda isegi siis, kui veorattad on seiskunud.
- Eemaldage või märgistage takistused, näiteks kraavid, augud, rööpad, konarused, kivid või muud varjatud ohud. Kõrge rohu sees võivad olla peidus takistused. Masin võib ebaühtlasel maastikul ümber kukkuda.
- Olge tarvikute või lisaseadiste kasutamisel äärmiselt ettevaatlik. Need võivad mõjutada masina stabiilsust ja juhitavust. Kasutage vastukaale juhiste kohaselt.
- Kallakutel töötades hoidke korpus võimaluse korral maapinnani alla lastuna. Korpuse tõstmine kallakutel töötamise ajal võib tuua kaasa masina ebastabiilseks muutumise.

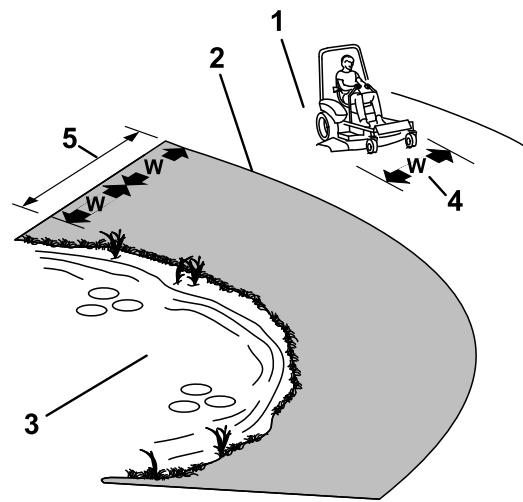

Joonis 15

g221745

1. Ohutu ala – kasutage niidukit siin juhul, kui kallak on alla 15° või tasapinnaline.
2. Ohuala – kallakutel, mis on suuremad kui 15° , ning laskumiste ja vee läheduses lükatavat muruniidukit ja/või trimmerit.
3. Vesi
4. W = masina laius
5. Hoidke ohutut kaugust (kahekordne masina laius) masina ja mis tahes ohu vahel.

Seisupiduri kasutamine

Masina peatades või järelevalveta jättes rakendage alati seisupidur.

Seisupiduri rakendamine

Parkige masin tasasele pinnasele.

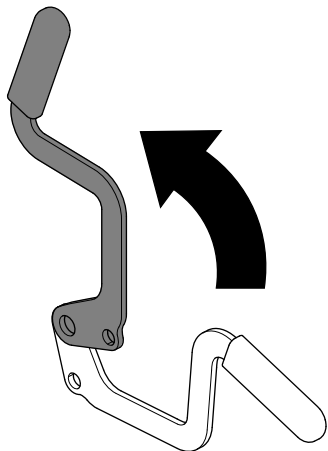

Joonis 16

g227611

Seisupiduri vabastamine

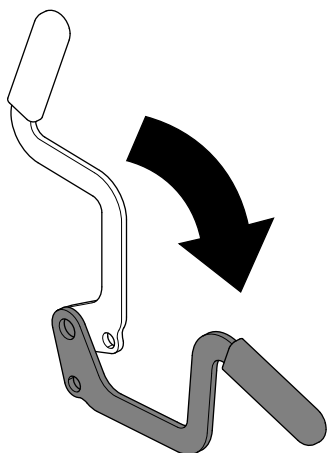

Joonis 17

g227610

Terade juhtlüliti (PTO) kasutamine

Terade juhtlüliti (PTO) lülitab niiduki terad ning kõik elektrilised tarvikud sisse ja välja.

Terade juhtlüliti (PTO) sisselülitamine

Märkus: Terade juhtlüliti (PTO) sisselülitamine sel ajal, kui gaasihoob on poole peal või väiksemas asendis, põhjustab veorihmade liigset kulumist.

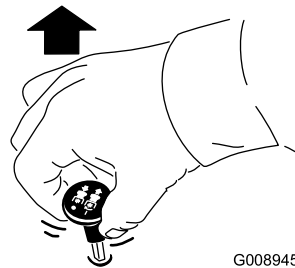

G008945

g008945

Joonis 18

Terade juhtlüliti (PTO) väljalülitamine

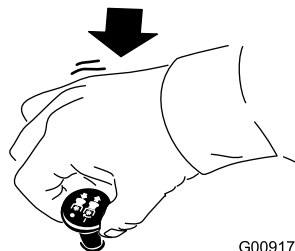

G009174

g009174

Joonis 19

Mootori käivitamine

Tähtis: Ärge käitage käivitit kauem kui 5 sekundit korraga. Kui mootor ei käivitunud, oodake 15 sekundit ja proovige uuesti. Vastasel juhul võib käiviti mootori läbi põleda.

Märkus: Kui kütusepaak on olnud täiesti tühi, võib mootori esimene käivitus nõuda mitu katset.

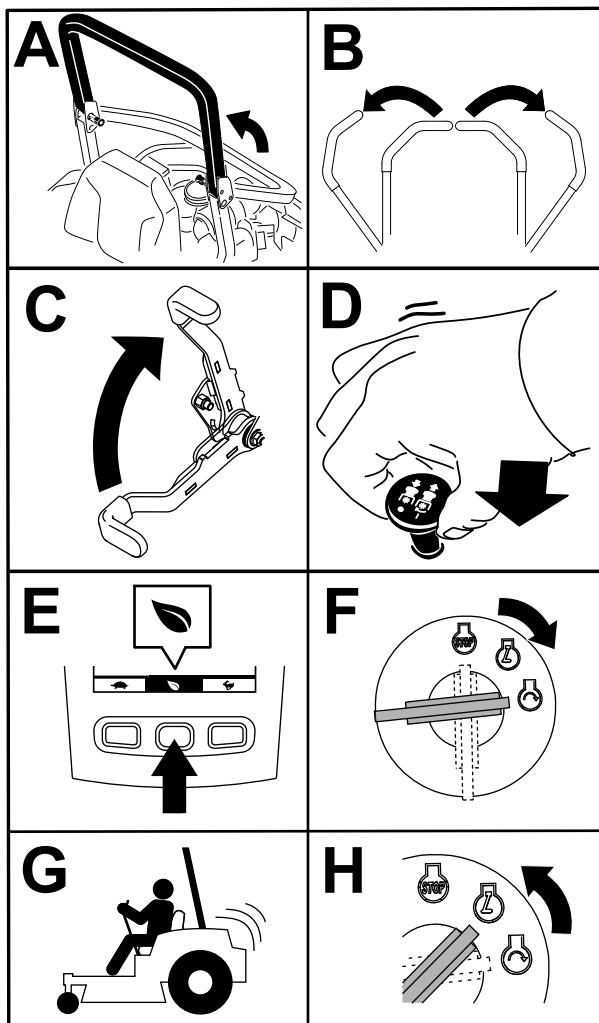

Joonis 20

g230704

Mootori väljalülitamine

⚠ ETTEVAATUST!

Lapsed või kõrvalised isikud võivad saada vigastada, kui nad liigutavad või proovivad kasutada järelevalveta masinat.

Kui jätate masina järelevalveta, eemaldage alati süütevõti ja rakendage seisupidur.

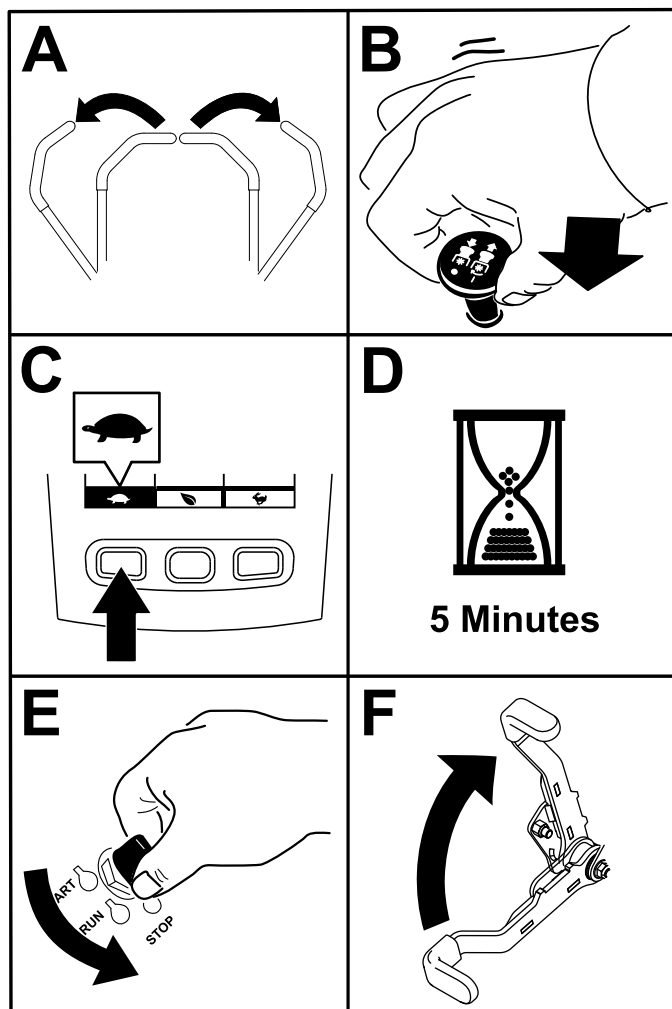

Joonis 21

g360597

Juhthoobade kasutamine

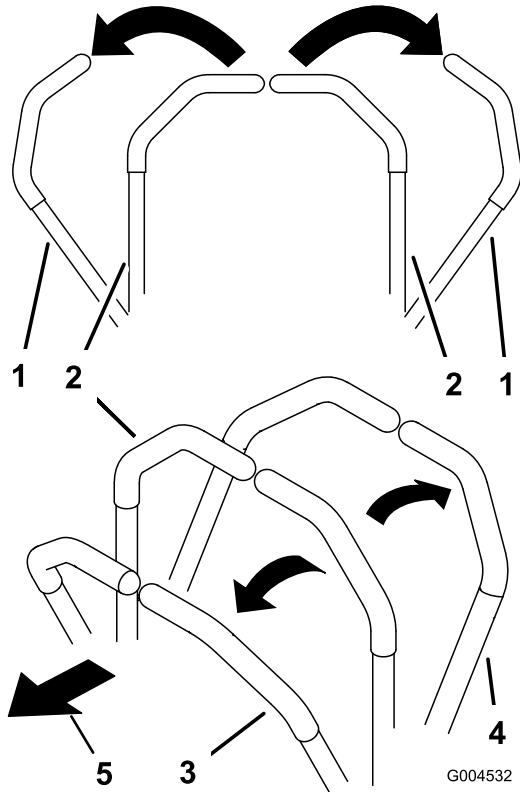

Joonis 22

- | | |
|----------------------------------|----------------------|
| 1. Juhthoovad –
NEUTRAALASEND | 4. Tagasikäigu asend |
| 2. Keskel, lukustamata
asend | 5. Masina esiosa |
| 3. Edasikäigu asend | |

Masinaga sõitmine

Sõidurattad keerlevad üksteisest sõltumatult, igal teljel on oma hüdrauliline mootor. Ühe rattaga on võimalik tagurdada ja samal ajal teisega edasi sõita, mille tulemusena hakkab masin pöörlema. See parandab masina manööverdusvõimet, aga selline liikumine nõuab harjumist.

Gaasihoob reguleerib mootori kiirust, mida mõõdetakse pööretes minuti kohta (rpm). Parima jõudluse saamiseks asetage gaasihoob asendisse KIIRE. Niitmise ajal hoidke gaasi alati põhjas.

⚠ HOIATUS

Masin võib pöörelda väga kiiresti. Juhitavuse kaotades võite vigastada ennast või kahjustada masinat.

- Pöörake ettevaatlikult.
- Aeglustage enne järske pöördeid.

Edasi sõitmine

Märkus: Kui seisupidur on rakendatud, suretab gaasipedaali surumine mootori välja.

Masina peatamiseks tõmmake juhthoovad asendisse NEUTRAAL.

1. Vabastage seisupidur.
2. Liigutage juhthoovad keskele, lukustamata asendisse.
3. Edasi sõitmiseks lükake juhthoovad aeglaselt ettepoole (Joonis 23).

Lõikekõrguse reguleerimine

Seadistage lõikekõrgust 6 mm kaupa vahemikus 25-140 mm, paigutades kahvli tihvti erinevatesse aukudesse.

1. Vajutage niiduki korpuse tõstelüliti mootori töötamise ajal tahapoole, kuni korpus on lõpuni tõstetud ja laske lüliti kohe lahti.
2. Pöörake lõikekõrguse tihvti, kuni selles olev torutihvt ühtib tõstekõrguse toendi aukudes olevate soontega ja eemaldage see (Joonis 25).
3. Sisestage lõikekõrguse tihvt avasse, mis vastab soovitud lõikekõrgusele (Joonis 25).

Vaadake lõikekõrgust korpuse tõsteplaadi küljel olevalt kleebiselt (Joonis 25).

4. Liigutage korpus korpuse tõstelüliti abil transpordiasendi (140 mm) kõrguselt alla valitud kõrgusele.

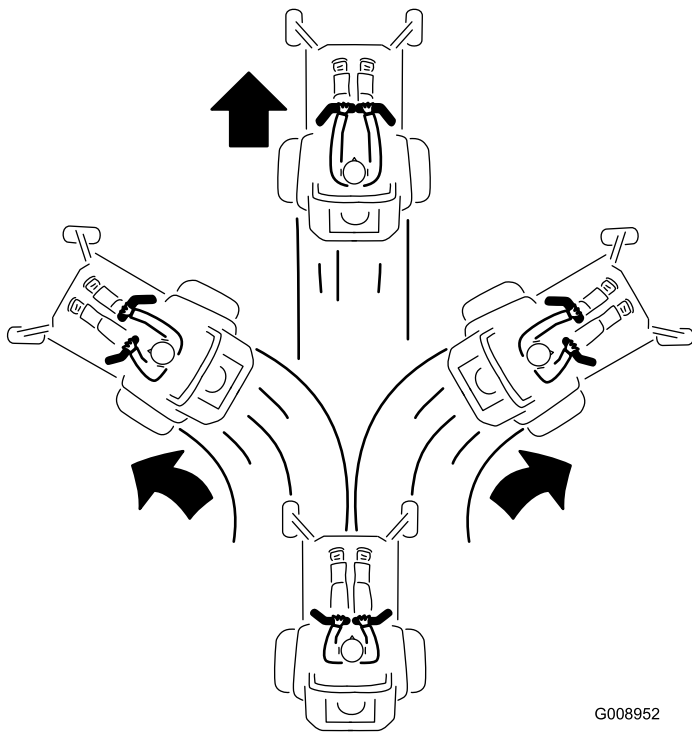

G008952
g008952

Joonis 23

Tagurpidi sõitmine

1. Liigutage juhthoovad keskele, lukustamata asendisse.
2. Tagurpidi sõitmiseks tõmmake juhthoovad aeglaselt tahapoole (Joonis 24).

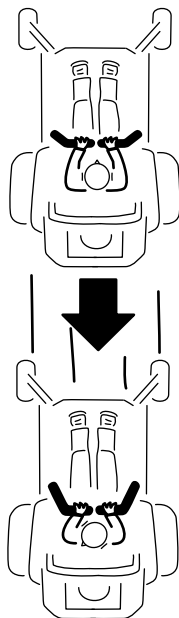

G008953

g008953

Joonis 24

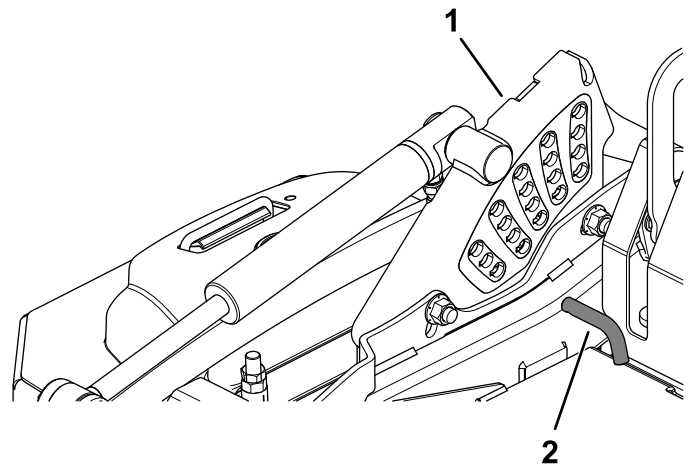

g227689

Joonis 25

1. Lõikekõrguse pesa
2. Lõikekõrguse tihvt

Lõikekorpuse tugirataste reguleerimine

Korpuse suurima ujuvuse tagamiseks paigaldage tugirattad ühe augu võrra madalamale. Tugirattad peavad jääma maapinnast 6 mm kõrgusele. Ärge seadistage tugirattaid korpust toetama.

1. Parkige masin tasasele pinnasele.
2. Lülitage terade juhtlüliti (PTO) välja, viige juhthoovad NEUTRAALASENDISSE ja rakendage seisupidur.
3. Lülitage mootor välja, eemaldage süütevõti ja oodake kõigi liikuvate osade peatumist, enne kui töötamiskohast lahkute.
4. Reguleerige lõikekorpuse tugirattaid; vt [Joonis 26](#) ja [Joonis 27](#).

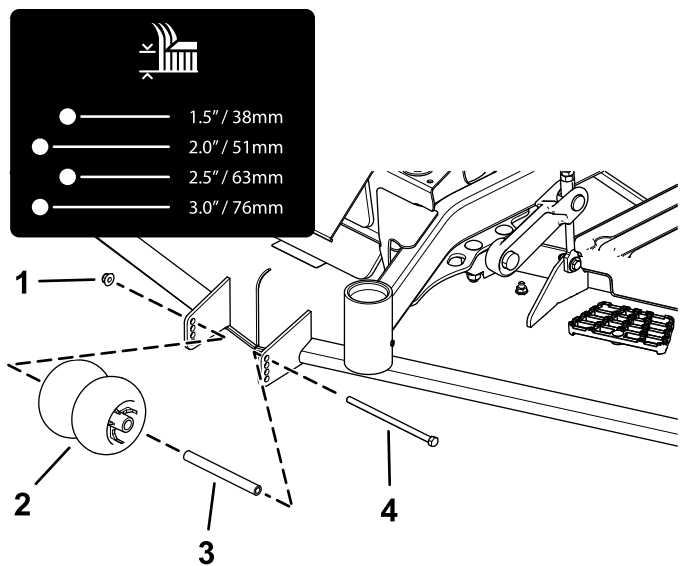

Joonis 26

- | | |
|-----------------------|---------|
| 1. Ääriku mutter | 3. Puks |
| 2. Lõikekorpuse ratas | 4. Polt |

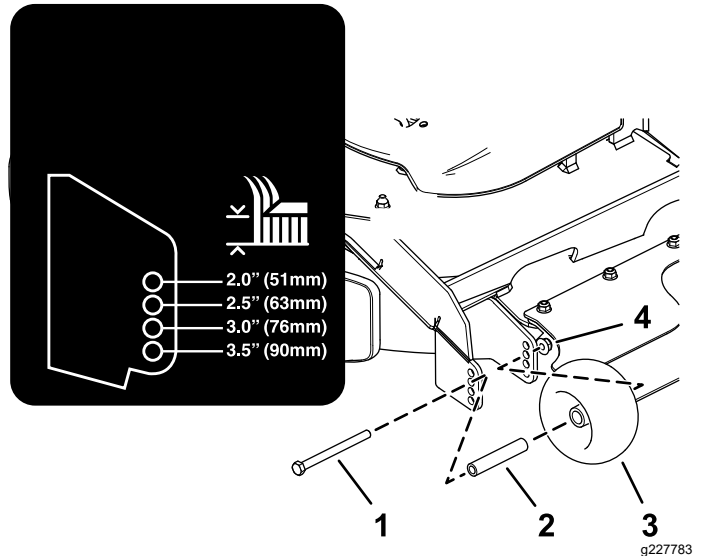

Joonis 27

- | | |
|---------|-----------------------|
| 1. Polt | 3. Lõikekorpuse ratas |
| 2. Puks | 4. Ääriku mutter |

5. Pingutage äärikmutter pingutusmomendiga 41 kuni 47 N·m.

Suuskade reguleerimine

Üle 51 mm löikekõrgustega käitamiseks kinnitage suusad madalasse asendisse ja alla 51 mm löikekõrgustega käitamiseks kõrgemasse asendisse.

Reguleerige suuski, nagu on näidatud [Joonis 28](#).

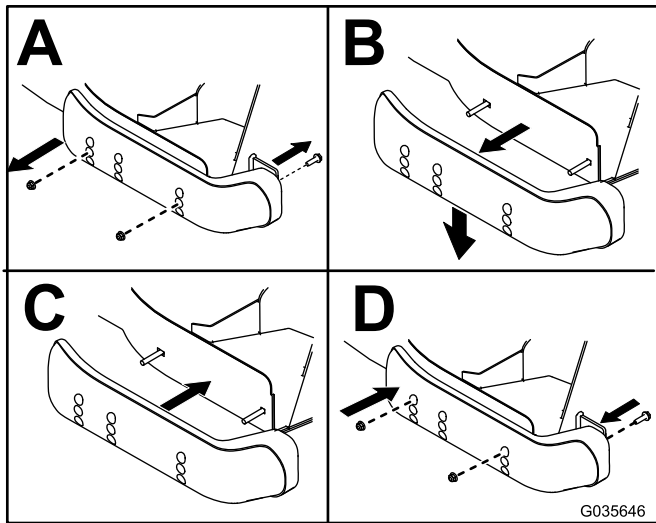

Joonis 28

Ülekuumenemise anduriga käitamine

Mootori ülekuumenemisel lahutatakse käitusvõll, kostub helialarm ja ribanäidikul kuvatakse mootori temperatuuri. Käitusvõll ei ühendu enne, kui mootor on jahtunud ning kasutaja käitusvõlli käsitsi seiskab ja tagasi ühendab.

Märkus: Kui mootori jahutusvedeliku tase on külmal mootori allpool paisupaagi näidujoont, ei pruugi jahutusvedeliku temperatuuri andur mootori käituse ajal õigesti näidata ja/või ülekuumenemise korral ei pruugi helialarmi anda.

Kasutusnõuanded

Gaasi kasutamine kiirel režiimil

Parima niitmise ja maksimaalse õhuringluse jaoks hoidke mootorit asendis KIIRE. Õhk on muru lõikamiseks vajalik, nii et ärge seadke lõikekõrgust nii madalaks, et niiduki korpus oleks täielikult niitmata muru sees. Püüdke hoida üht niiduki korpuse külge niitmata murust eemal, et niiduk saaks õhku juurde.

Muru esimest korda niitmine

Tagamaks, et niiduki korpuse lõikekõrgus ei lõikaks ebaühtlaselt pinnalt liiga madalalt, niitke muru tavapärasest veidi kõrgemalt. Ent üldiselt on kõige parem kasutada varasemalt kasutatud lõikekõrgust. Kui muru on kõrgem kui 15 cm, on soovitatav niita kaks korda, et tagada niitmise vastuvõetav kvaliteet.

Rohuliblest kolmandiku lõikamine

Lõigake korraka umbes kolmandik rohulible pikkusest. Sellest rohkema niitmine pole soovitatav, välja arvatud juhul, kui muru on hõre või kui on hilissügis, mil muru aeglasemalt kasvab.

Lõikesuuna vaheldumine

Selleks et hoida muru püstiselt kasvavana, vaheldage lõikesuunda. See aitab ka lõigatud muru hajutada ja seeläbi lagundamist ning väetamist parandada.

Õigete intervallidega niitmine

Erinevatel aastaaegadel kasvab muru erineva kiirusega. Sama lõikekõrguse säilitamiseks niitke muru varakevadel sagedamini. Kui muru kasvamise kiirus suve keskpaigas aeglustub, niitke harvemini. Kui te ei saa pikema aja jooksul muru niita, niitke muru esmalt suurema lõikekõrgusega ja seejärel kaks päeva hiljem uuesti väiksema kõrgusega.

Väiksema lõikekiiruse kasutamine

Niitmiskvaliteedi parandamiseks kasutage teatud oludes väiksemat kiirust.

Liiga madalalt lõikamise vältimine

Ebatasasel pinnasel niites suurendage liiga madalalt niitmise vältimiseks lõikekõrgust.

Masina peatamine

Kui peate masina edasisuunas liikumise niitmise ajal peatama, võivad teie murule suured murutükid

kukkuda. Selle vältimiseks liikuge töötavate lõiketeradega eelnevalt lõigatud alale või peatage lõiketerad edasisuunas liikumise pealt.

Niiduki korpuse alumise külje puhtana hoidmine

Puhastage niiduki korpuse alumine külg pärast igat kasutamist lõigatud murust ja mustusest. Kui niiduki korpuse sisse koguneb muru ja mustust, muutub niitmiskvaliteet lõpuks ebarahuldavaks.

Tera(de) hooldamine

Hoidke tera(d) kogu niitmishooaja jooksul teravana, kuna terav tera lõikab puhtalt ilma rohuliblesid rebimata või hakkimata. Rebimine ja hakkimine muudavad muru servast pruuniks ning see aeglustab kasvu ja suurendab haiguste esinemise võimalust. Kontrollige niiduki terasid pärast igat kasutamist teravuse ja igasuguse kulumise osas. Viilige maha kõik tükid ja teritage terasid vastavalt vajadusele. Kui tera on kahjustatud või kulunud, asendage see kohe Toro originaal-varuteraga.

Pärast kasutamist

Ohutusteave pärast kasutamist

Üldine ohutus

- Lülitage mootor välja, eemaldage süütevõti ja oodake kõigi liikuvate osade peatumist, enne kui istmelt lahkute. Enne hooldamist, seadistamist, tankimist, puhastamist või hoiustamist laske masinal jahtuda.
- Puhastage lõikeseade, summuti, juhthoovad, ja mootoriruum murust ja prahist, et vältida võimaliku tulekahju tekkimise ohtu. Pühkige ära möödavalatud õli või kütus.
- Enne masina hoiustamist või transportimist sulgege kütuse juurdevool ja eemaldage süütevõti.

Veorataste vabastusventiilide kasutamine

Veorataste vabastusventiile kasutatakse hüdrostaatilise veosüsteemi vabastamiseks, et võimaldada masinat ilma mootorit käitamata kohalt lükata.

Vabastamiseks keerake iga möödaviigu ventiili 1 pööre vastupäeva; süsteemi ennistamiseks keerake iga möödaviigu ventiili päripäeva (Joonis 29).

Tähtis: Ärge liiga tugevalt pingutage. Ärge pukseerige masinat.

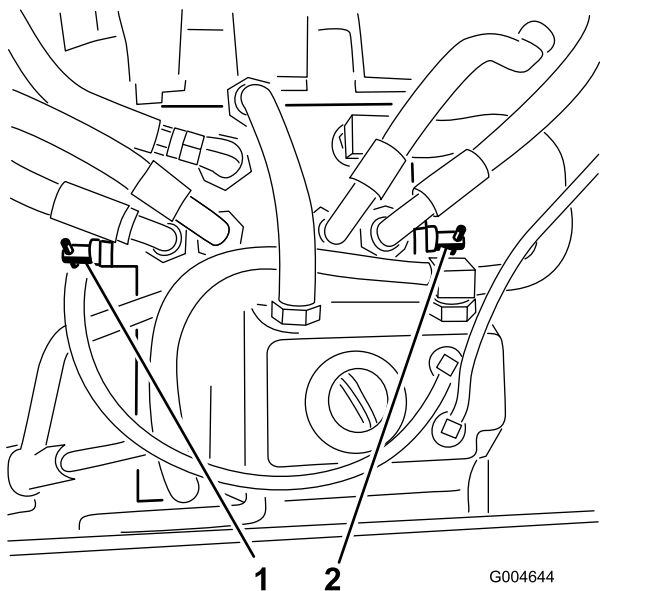

Joonis 29

1. Parema möödaviigu ventiil 2. Vasaka möödaviigu ventiil

Masina transportimine

Kasutage masina transportimiseks suure jõudlusega haagist või veokit. Kasutage täislaiusega kaldteed. Veenduge, et haagisel või veokil oleksid kõik seadusega nõutud pidurid, tuled ja märgistused. Lugege hoolikalt kõiki ohutussuuniseid. Need teadmised võivad aidata teil vältida enda või kõrvalolijate vigastamist. Järgige haagisele ja masina kinnitamisele kehtivate nõuete osas kohalikke eeskirju.

⚠ HOIATUS

Sõitmine tänaval või teel ilma suunatud tuledeta, tuledeta, peegeldavate märgistusteta või aeglase sõiduki tunnusmärgita on ohtlik ja võib põhjustada kehavigastustega lõppevaid õnnetusi.

Ärge sõitke masinaga üldkasutataval tänaval või teel.

Haagise valimine

⚠ HOIATUS

Masina laadimine haagisele või veokile suurendab selle ümberminekuohtu ja võib tekitada raskeid või eluohtlikke vigastusi (Joonis 30).

- Kasutage ainult täislaiuses kaldteed; ärge kasutage masina mõlema külje jaoks eraldi kaldteed.
- Ärge ületage 15-kraadist nurka kaldtee ja maapinna vahel või kaldtee ja haagise või veoki vahel.
- Veenduge, et kaldtee pikkus võrduks vähemalt neljakordse haagise või veoki platvormi kõrgusega maapinnast. See tagab, et kaldtee nurk ei ületa tasasel pinnal 15 kraadi.

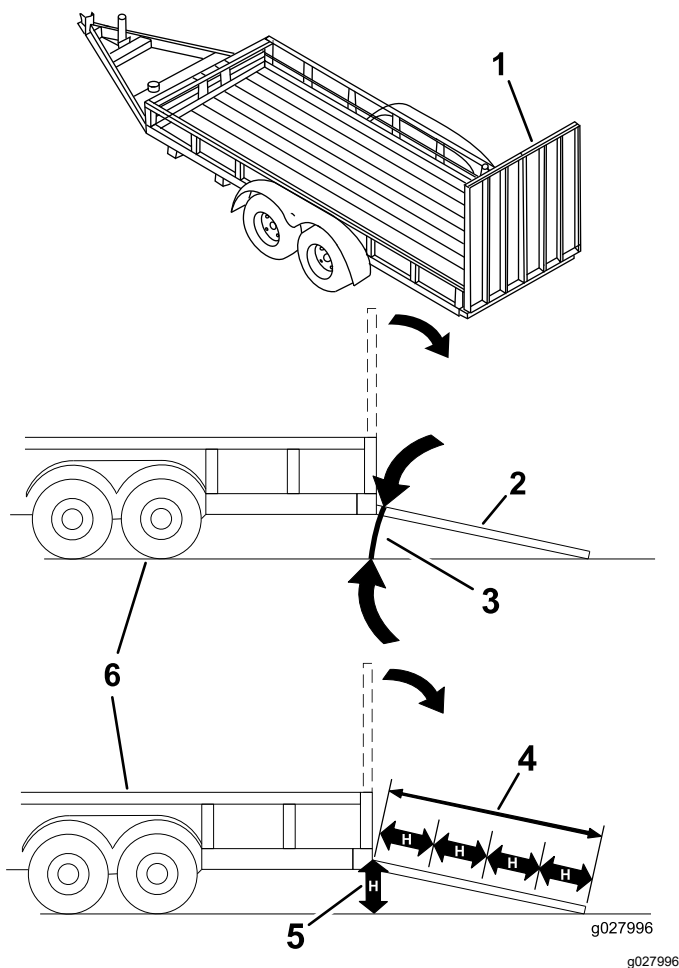

Joonis 30

- | | |
|--|---|
| 1. Täislaiuses kaldtee tõstetud asendis | 4. Kaldtee pikkus on võrdne vähemalt neljakordse haagise või veoki platvormi kõrgusega maapinnast |
| 2. Laadimisasendis olev täislaiuses kaldtee külgsuunas | 5. H = haagise või veoki põhja kõrgus maapinnast |
| 3. Mitte üle 15 kraadi | 6. Haagis |

Masina laadimine

⚠ HOIATUS

Masina laadimine haagisele või veokile suurendab selle ümberminekuohtu ja võib tekitada raskeid või eluohtlikke vigastusi.

- Juhtige masinat kaldteel äärmiselt ettevaatlikult.
- Tagurdage masinaga kaldteedest üles ja sõitke edasisuunas kaldteedest alla.
- Vältige masinaga kaldteele sõitmisel järsku kiirendamist või aeglustamist, kuna selle tagajärjel võib masin kontrolli alt väljuda või ümber minna.

1. Haagise kasutamisel ühendage see puksiirsõiduki külge ja kinnitage turvaketid.
2. Võimaluse korral ühendage haagise pidurid ja tuled.
3. Langetage kaldtee, veendudes, et kaldtee ja maapinna vaheline nurk ei ületa 15 kraadi (Joonis 30).
4. Tagurdage masinaga kaldteest üles (Joonis 31).

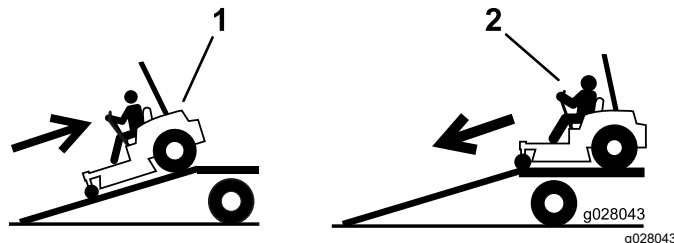

Joonis 31

1. Tagurdage masinaga kaldteedest üles.
2. Sõitke masinaga edasisuunas kaldteedest alla.

5. Lülitage masin välja, eemaldage süütevõti ja rakendage seisupidur.
6. Kinnitage masin rihmade, trosside või nõõride abil eesmistele rullikrataste ja tagumise raami juurest (Joonis 32). Järgige masina kinnitamisele kehtivate nõuete osas kohalikke eeskirju.

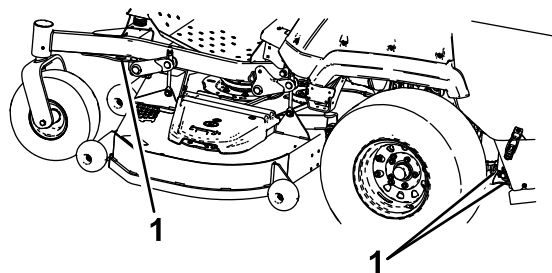

Joonis 32

1. Kinnituspunktid

Masina mahalaadimine

1. Langetage kaldtee, veendudes, et kaldtee ja maapinna vaheline nurk ei ületa 15 kraadi (Joonis 30).
2. Sõitke masinaga edasisuunas kaldteedest alla (Joonis 31).

Hooldus

Hoolduse ohutusteave

- Kui jätate sütevõtme sütelukku, võib keegi kogemata mootori käivitada ja teile või kõrvalistele isikutele raskeid vigastusi tekitada. Enne hoolduse tegemist eemaldage võti sütelülitist.
- Enne juhikohalt lahkumist tehke järgmist.
 - Parkige masin tasasele pinnasele.
 - Vabastage hoovad.
 - Rakendage seisupidur.
 - Lülitage mootor välja ja eemaldage võti.
 - Laske masina osadel enne hooldust jahtuda.
- Ärge lubage väljaõppeta isikul masinat hooldada.
- Hoidke käed ja jalad liikuva osadest ja kuumadest pindadest eemale. Võimalusel ärge teostage reguleerimisi töötava mootoriga.
- Vabastage pingestatud komponendid ettevaatlikult pinge alt.
- Kontrollige regulaarselt seisupidur toimimist. Vajaduse korral reguleerige ja hooldage.
- Ärge kunagi tehke muudatusi ohutusseadmetele. Kontrollige nende nõuetekohast toimimist regulaarselt.
- Puhastage löikeseade, summuti, juhthoovad ja mootoriruum murust ja prahist, et vältida võimaliku tulekahju tekkimise ohtu.
- Puhastage õli- ja kütuselekked ning eemaldage kütusega märdunud praht.
- Ärge jääge toestamisel lootma ainult mehaanilistele või hüdraulilistele tungraudadele. Kasutage masina tõstmiseks piisavate näitajatega tugipukke.
- Hoidke kõik osad, eelkõige terade kinnitused, heas töökorras ja korralikult kinnitatud. Asendage kõik kulunud või kahjustatud sildid.
- Enne masina remontimist lahutage aku. Esmalt lahutage miinusklenn ja seejärel plussklenn. Ühendage esmalt plussklenn ja seejärel miinusklenn.
- Optimaalse jõudluse tagamiseks kasutage ainult Toro originaalvaruosi ja lisaseadmeid. Teiste tootjate varuosad ja lisaseadmed võivad olla ohtlikud ning nende kasutamine võib tühistada garantii kehtivuse.

Soovitav hooldusgraafik

Hooldusintervallid	Hooldustoimingud
Pärast esimest 100 tundi	<ul style="list-style-type: none">• Katsetage rattamutrite kinnitust• Seadistage seisupidur.
Pärast esimest 200 tundi	<ul style="list-style-type: none">• Vahetage mootoriõlija filter.• Vahetage korpuse reduktoriõli.• Vahetage hüdraulikavedelik ja filter.
Enne iga kasutamist või iga päev	<ul style="list-style-type: none">• Kontrollige turvalukustuse süsteemi.• Kontrollige mootoriõli taset.• Kontrollige turvavööd.• Mõõtke mootori jahutusvedeliku nivood.• Kontrollige hüdraulikavedeliku taset.• Kontrollige terasid.• Puhastage mootor ja väljalaskesüsteemi piirkond• Puhastage masin ja niiduki korpus rohu- ja prahisetetest.
Iga 50 tunni järel	<ul style="list-style-type: none">• Määrige ajami universaaliigendid ja hammasühendus.• Tühjendage kütusefilter/veeseparaator.• Kontrollige rehvirõhku.• Vaadake reduktori õlinivood.• Puhastage mootori jahutussüsteem (poristes ja tolmustes oludes veel sagedamini).• Kontrollige rihmu pragude ja kulumise suhtes.
Iga 100 tunni järel	<ul style="list-style-type: none">• Mõõtke generaatorihma pingust.
Iga 200 tunni järel	<ul style="list-style-type: none">• Vahetage mootoriõli ja õlifilter kui ei kasutata Toro Premium mootoriõli, vaid muud API CJ-4 klassile vastavat või kõrgemat mootoriõli spetsifikatsioonis nimetatud õli.

Hooldusintervallid	Hooldustoimingud
Iga 400 tunni järel	<ul style="list-style-type: none"> • Määrige korpuse pendelliigendeid. • Määrige rullikute tappe (râpastes tingimustes tihedamini). • Hooldage õhupuhastit (Kui töökeskkond on väga tolmune või porine, hooldage tihedamini). • Vahetage mootoriõli ja õlifilter kui kasutatakse Toro Premium mootoriõli (API CK-4 klass või kõrgem). (râpastes tingimustes tihedamini). • Asendage veeseparaatori kütusefiltri kassett (poristes ja tolmustes oludes veel sagedamini). • Vaadake kütusetorustik ja ühendused üle • Vahetage korpuse reduktoriõli. • Seadistage seisupidur. • Vahetage hüdraulikavedelik ja filter, kui kasutate Mobil® 424 hüdraulikavedelikku.
Iga 500 tunni järel	<ul style="list-style-type: none"> • Seadistage rullikratta laager.
Iga 800 tunni järel	<ul style="list-style-type: none"> • Mõõtke mootori klapiõtku. • Vahetage hüdraulikavedelik ja filter, kui kasutate Toro Premium traktori jõuülekan- / hüdraulikavedelikku.
Iga 2000 tunni järel	<ul style="list-style-type: none"> • Vahetage mootori jahutusvedelik.
Kord kuus	<ul style="list-style-type: none"> • Kontrollige aku laetustaset.
Kord aastas	<ul style="list-style-type: none"> • Määrige korpuse ajami käitusvõlli. • Määrige rullikratta laagreid. (râpastes tingimustes tihedamini). • Rullikrataste rummude määrimine. • Kui käitate masinat vähem kui 200 tundi, vahetage mootoriõli ja õlifilter.

Tähtis: Hoolduse kohta teabe saamiseks vt mootori kasutusjuhendit.

⚠ ETTEVAATUST!

Kui jätate süütevõtme süütelukku, võib keegi kogemata mootori käivitada ja teile või kõrvalistele isikutele raskeid vigastusi tekitada.

Enne hoolduse tegemist seisake motor ja eemaldage süütevõti süütelukust.

Määrimine

Masina määrimine

Teenindusvahemik: Iga 400 tunni järel/Kord aastas (mis on esimene)—Määrige korpuse pendelliigendeid.

Kord aastas—Määrige korpuse ajami käitusvõlli.

Kui töökeskkond on erakordselt tolmune või liivane, määrige tihedamini.

Määrde tüüp: liitium- või molübdeenmääre nr 2

1. Parkige masin tasasele pinnale, lülitage välja terade juhtlüli ja rakendage seisupidur.
2. Lülitage mootor välja, eemaldage süütevõti ja oodake kõigi liikuvate osade peatumist, enne kui töötamiskohast lahkute.
3. Puhastage määrdeniplid lapiga.

Märkus: Kraapige määrdeniplite otstelt maha kõik värvijägid.

4. Ühendage määrdepüstol määrdenipliga.
5. Pumbake niplitesse määret, kuni seda hakkab laagritest väljuma.
6. Pühkige üleliigne määre ära.

Vaadake järgmisest tabelist niplite asukohti ja määrimiskava.

Määrimistabel			
Niplite asukohad	Pumbalöögid	Kohtade arv	Hooldusintervall
1. Korpuse ajami käitusvõll	1	3	Iga 50 tunni järel
2. Korpuse pendelliigendid	1	1	Iga 400 tunni järel või iga aasta
3. Rullikratta laagrid	0	2	Iga aasta
4. Rullikratta tapid	0	2	Iga 400 tunni järel või iga aasta

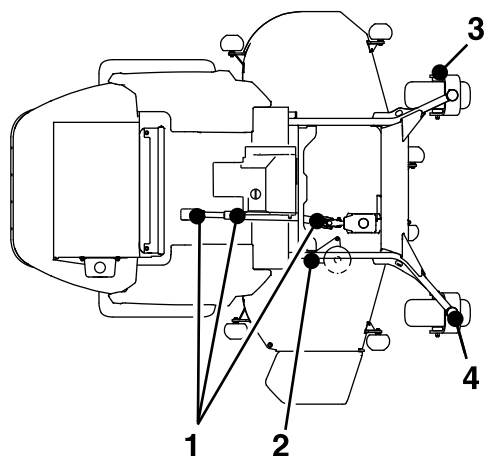

Ajami universaaliigendite ja hammasühenduse määrimine

Teenindusvahemik: Iga 50 tunni järel—Määrige ajami universaaliigendid ja hammasühendus.

Märkus: Ajami universaaliigenditele ja hammasühendusele lihtsamaks juurdepääsuks eemaldage põrandavann ja langetage niiduki korpus lõpuni alla.

1. Parkige masin tasasele pinnale, lülitage välja terade juhtlüli ja rakendage seisupidur.
2. Lülitage mootor välja, eemaldage süütevõti ja oodake kõigi liikuvate osade peatumist, enne kui töötamiskohast lahkute.
3. Puhastage määrdeniplid lapiga.
4. Ühendage määrdepüstol määrdenipliga.
5. Pumbake niplitesse määret, kuni seda hakkab laagritest väljuma.
6. Pühkige üleliigne määre ära.

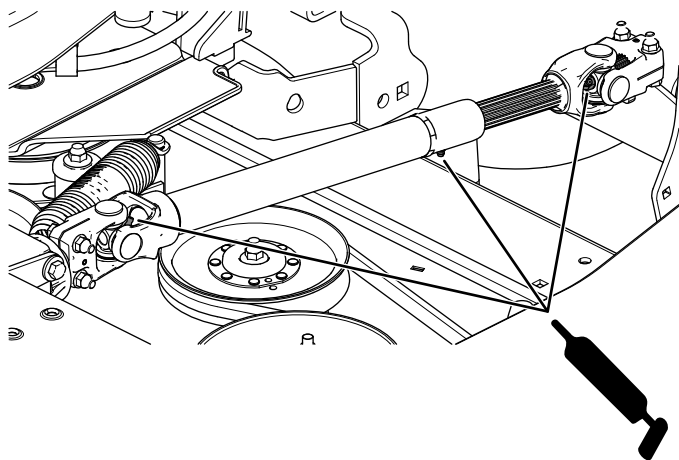

Joonis 33

g250852

Rullikute tappide määrimine

Teenindusvahemik: Iga 400 tunni järel/Kord aastas (mis on esimene) (rãpastes tingimustes tihedamini).

Kord aastas—Määrige rullikratta laagreid. (rãpastes tingimustes tihedamini).

1. Parkige masin tasasele pinnale, lülitage välja terade juhtlüliti ja rakendage seisupidur.
2. Lülitage mootor välja, eemaldage süütevõti ja oodake kõigi liikuvate osade peatumist, enne kui töötamiskohast lahkute.
3. Eemaldage tolmukübar ja reguleerige rullikute tappe ning ärge pange tolmukübarat tagasi enne, kui määrimine on lõpetatud; vt jaotist [Rullikratta laagri seadistamine \(lehekülg 45\)](#).
4. Eemaldage kuusnurkkork.
5. Keerake auku määrdenippel.
6. Pumbake määreret niplisse, kuni see immitseb ülemise laagri juurest välja.
7. Eemaldage määrdenippel august. Paigaldage kuusnurkkork ja kübar.

Rullikrataste rummude määrimine

Teenindusvahemik: Kord aastas

1. Parkige masin tasasele pinnale, lülitage välja terade juhtlüliti ja rakendage seisupidur.
2. Lülitage mootor välja, eemaldage süütevõti ja oodake kõigi liikuvate osade peatumist, enne kui töötamiskohast lahkute.
3. Tõstke niidukit, et pääseda ligi.
4. Eemaldage rullikratas kahvelkinnitist.
5. Eemaldage rattarummu tihendkaitse.

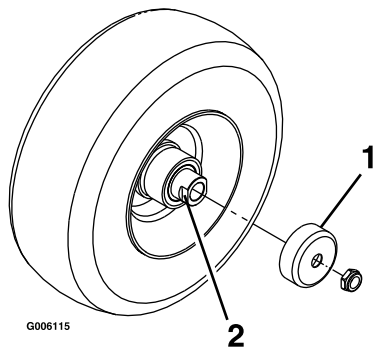

Joonis 34

1. Tihendkaitse
2. Vahemutter koos mutrivõtme pindadega

6. Eemaldage vahemutter rullikratta teljekoostult.
Märkus: Vahemutrite kinnitamiseks teljele on kasutatud keermeliimi.
7. Eemaldage telg (teine vahemutter jätkuvalt selle küljes kinni) rattakoostult.
8. Kangutage tihendid välja ja kontrollige laagrite kulumist ja üldist seisundit ning vahetage vajaduse korral välja.
9. Täitke laagrid universaalmäärdega.
10. Sisestage rattasse üks laager ja üks uus tihend.
11. Kui teljekoostult puuduvad mõlemad vahemutrid, kandke keermeliim ühele vahemutritele ja keerake see teljele nii, et mutrivõtme pinnad jääksid väljapoole.

Märkus: Ärge keerake vahemutrit kuni telje lõpuni. Jätke umbes 3 mm vahemutri välispinnast kuni telje otsani mutri sees.

12. Sisestage kokkupandud mutter ja telg küljel rattale koos uue tihendiga ja laagriga.
13. Asetage ratas nii, et lahtine ots oleks suunatud üles, ja täitke telje ümber olev ratta sisemus universaalmäärdega.
14. Sisestage rattasse teine laager ja uus tihend.
15. Kandke keermeliim teisele vahemutritele ja keerake see teljele nii, et mutrivõtme pinnad jääksid väljapoole.
16. Keerake mutter kinni jõuni 8–9 N·m, lödvendage mutrit, seejärel keerake see kinni jõuni 2–3 N·m.
17. Paigaldage tihendkaitsed rattarummule ja sisestage ratas kahvelkinnitisse.
18. Paigaldage rullikratta polt ja keerake mutter täielikult kinni.

Tähtis: Selleks et vältida tihendi ja laagri kahjustamist, kontrollige laagri seadistust sageli. Keerake rullikratas. Ratas ei tohi vabalt keerelda (üle ühe või kahe pöörde) ega olla küljelõtkuga. Kui ratas pöörleb vabalt, reguleerige vahemutri pingutusmomenti, kuni on tunda veidi takistust. Kandke peale uus kiht keermeliimi.

Mootori hooldus

Mootori ohutus

- Hoidke käed, jalad, nägu, riided ja muud kehaosad summutist ning teistest kuumadest pindadest eemal. Laske mootori osadel enne hooldust jahtuda.
- Ärge muutke mootori regulaatori kiirust ega ületage mootori lubatud pöörlemissagedust.

Õhufiltri hooldus

Teenindusvahemik: Iga 400 tunni järel

Õhupuhasti ülevaatus

1. Parkige masin tasasele pinnale, lülitage välja terade juhtlülit (PTO) ja rakendage seisupidur.
2. Lülitage mootor välja, eemaldage süütevõti ja oodake kõigi liikuvate osade peatumist, enne kui töötamiskohast lahkute.
3. Veenduge, et õhupuhasti kestal ei oleks kahjustusi, mis võiksid õhku läbi lasta.
Vahetage kahjustunud õhupuhasti kest välja.
4. Veenduge, et õhuvõtusüsteemil ei oleks lekkeid, kahjustusi ega lahtisi voolikuklambreid.
5. Hooldage õhupuhasti filtrit ja ohutuselement hoiatuse järgi (Joonis 35).

Tähtis: Ärge hooldage õhufiltrit liiga sageli.

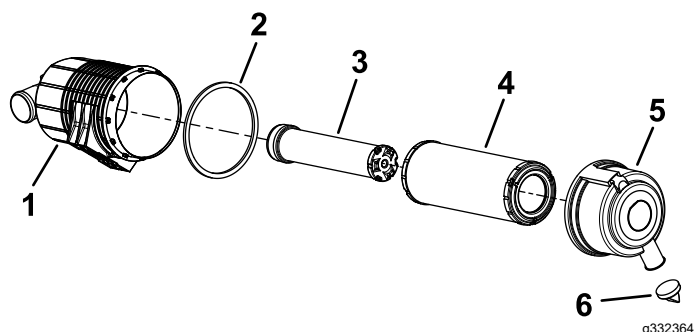

Joonis 35

- | | |
|--------------------|-----------------------|
| 1. Õhupuhasti kest | 4. Filter |
| 2. Tihend | 5. Õhufiltri kate |
| 3. Ohutuselement | 6. Kummist tolmuklapp |

6. Tagage, et kaas istub korralikult ja tihendub õhupuhasti kestaga.

Õhufiltri hooldus

Märkus: Kui kaane vahttihend on kahjustatud, asendage see uuega.

Tähtis: Vältige suruõhu kasutamist, sest see võib suruda mustuse läbi filtri sisselaskekollektorisse.

Tähtis: Vältige kasutatud filtri puhastamisel filtrimaterjali kahjustamist.

Tähtis: Ärge kasutage kahjustatud filtrit.

Tähtis: Ärge rakendage filtri elastsele keskkohale jõudu.

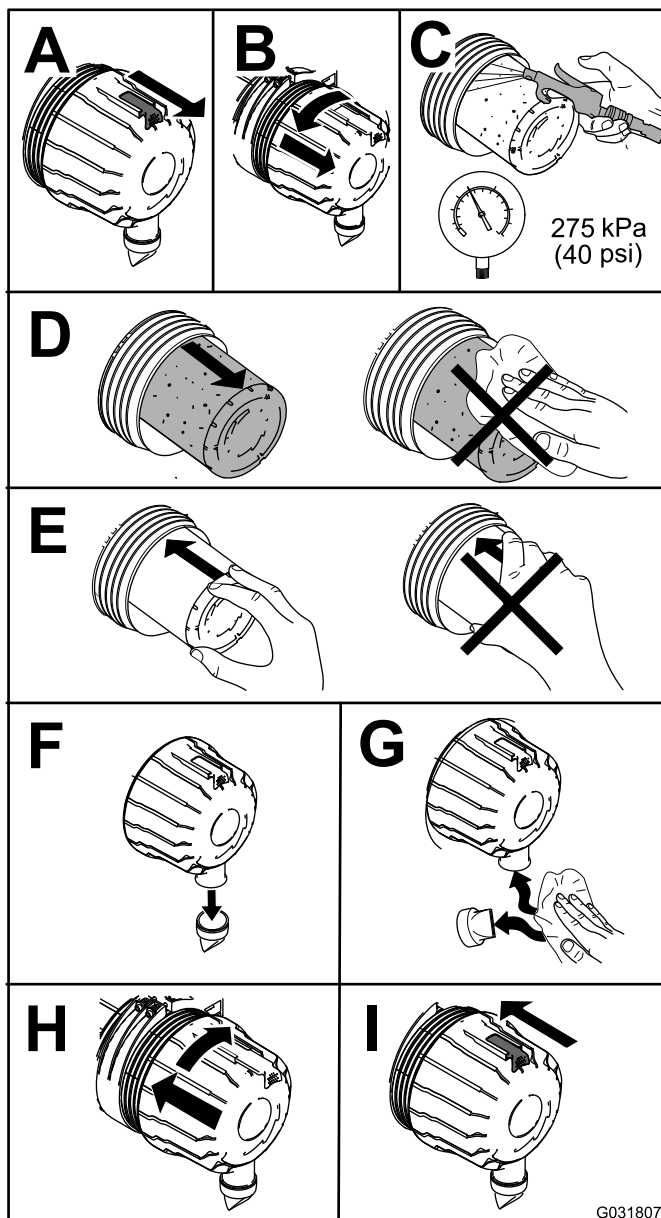

Joonis 36

Mootoriõli hooldus

Teenindusvahemik: Enne iga kasutamist või iga päev

Pärast esimest 200 tundi—Vahtage mootoriõlija filter.

Iga 200 tunni järel—Vahtage mootoriõli ja õlifilter **kui ei kasutata** Toro Premium mootoriõli, vaid muud API CJ-4 klassile vastavat või kõrgemat mootoriõli spetsifikatsioonis nimetatud õli.

Iga 400 tunni järel—Vahtage mootoriõli ja õlifilter **kui kasutatakse** Toro Premium mootoriõli (API CK-4 klass või kõrgem). (rõpastes tingimustes tihedamini).

Kord aastas—Kui käitate masinat vähem kui 200 tundi, vahetage mootoriõli ja õlifilter.

Mootoriõli spetsifikatsioonid

Mootor tarnitakse õliga karteris; aga enne mootor esmakordset käivitamist ja pärast seda mõõtke õlinivood. Mõõtke õlinivood iga päev ja iga kord enne masina käivitamist.

Yanmari 25 hj diiselmootori karteri õlikogus: 4,7 l koos filtriga

Yanmari 37 hj diiselmootori karteri õlikogus: 6,6 l koos filtriga

Eelistatud mootoriõli: Toro Premium mootoriõli

Kui kasutate asendusõli, kasutage kvaliteetset, väikese tuhasusega mootoriõli, mis vastab või ületab järgmisi spetsifikatsioone:

- API kasutuskategooria CJ-4 või kõrgem
- ACEA kasutuskategooria E6
- JASO kasutuskategooria DH-2

Tähtis: Muude, kui API klassi CJ-4 või kõrgema, ACEA E6 või JASO DH-2 mootoriõli kasutamine võib põhjustada diisli kübemefiltri ummistumise või mootori kahjustuse.

Kasutage järgmise viskoossusklassiga mootoriõlisid:

- SAE 10W-30 või 5W-30 (all temperatuurid)
- SAE 15W-40 (üle 0 °C)

Märkus: Teie edasimüüja pakub teile Toro Premium mootoriõli. Varuosade numbreid vaadake *varuosade kataloogist* või küsige Toro volitatud edasimüüjalt.

Mootoriõli taseme kontrollimine

1. Parkige masin tasasele pinnale, lülitage välja terade juhtlüli (PTO) ja rakendage seisupidur.

2. Lülitage mootor välja, eemaldage süütevõti ja oodake kõigi liikuvate osade peatumist, enne kui töötamiskohast lahkute.
3. Avage kapott.
4. Mõõtke mootoriõli nivood, nagu näidatud [Joonis 37](#).

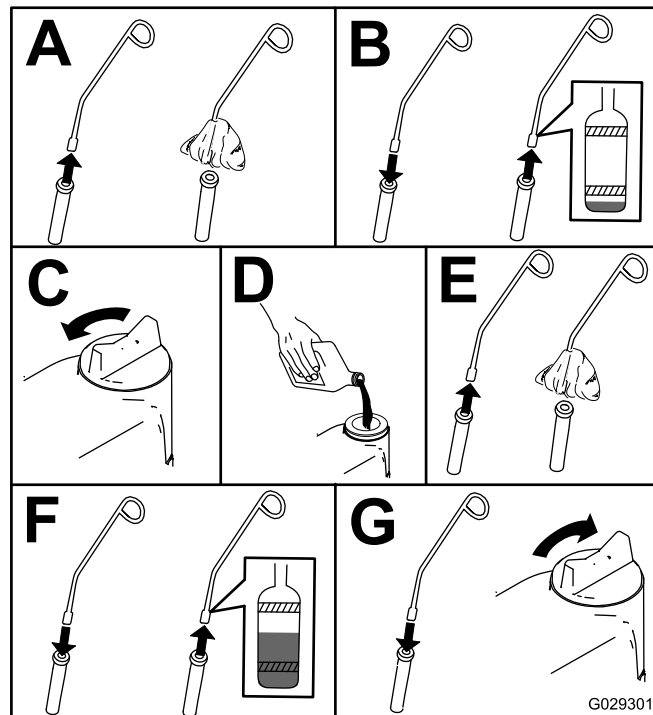

Joonis 37

G029301

Mootoriõli ja õlifiltri vahetamine

Võimaluse korral laske mootoril enne õlivahetust töötada, kuna soe õli voolab paremini ja kannab rohkem saasteaineid kui külm õli.

1. Parkige masin tasasele pinnale, lülitage välja terade juhtlülit (PTO) ja rakendage seisupidur.
2. Lülitage mootor välja, eemaldage süütevõti ja oodake kõigi liikuvate osade peatumist, enne kui töötamiskohast lahkute.
3. Avage kapott.
4. Vahetage mootoriõli, nagu on näidatud [Joonis 38](#).

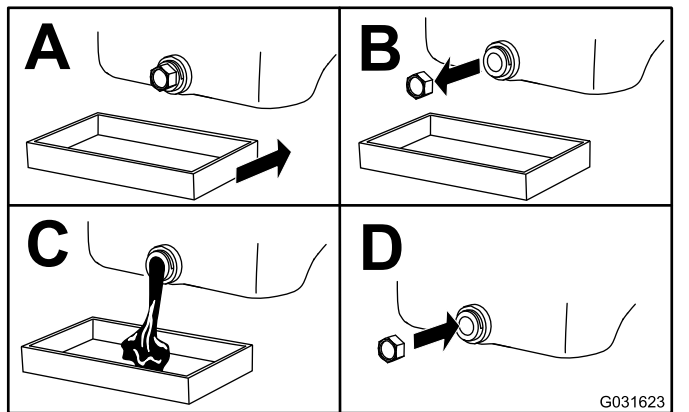

Joonis 38

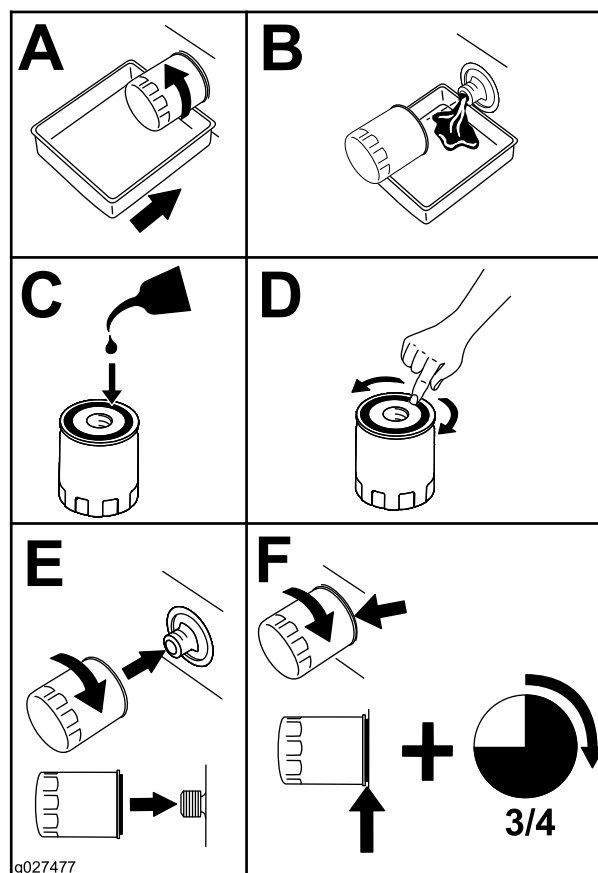

Joonis 39

5. Asendage mootoriõli filter, nagu näidatud [Joonis 39](#).

6. Täitke karter õliga, vt jaotist [Mootoriõli spetsifikatsioonid \(lehekülg 39\)](#).

Mootori klapiõtku mõõtmine

Teenindusvahemik: Iga 800 tunni järel

Mõõtke mootori klapiõtku. Vaadake mootori kasutusjuhendit.

Küttesüsteemi hooldus

⚠ OHT

Teatud tingimustes on kütus äärmiselt kergesti süttiv ja väga plahvatusohtlik. Kütusest põhjustatud tulekahju või plahvatus võib põletada teid ja teisi ning kahjustada vara.

Kõik kütusega seotud ettevaatusabinõud leiate jaotisest **Kütuse ohutus (lehekülj 18)**.

Kütusefiltri/veeseparaatori tühjendamine

Teenindusvahemik: Iga 50 tunni järel—Tühjendage kütusefilter/veeseparaator.

1. Parkige masin tasasele pinnale, lülitage välja terade juhtlüliti ja rakendage seisupidur.
2. Lülitage mootor välja, eemaldage süütevõti ja oodake kõigi liikuvate osade peatumist, enne kui töötamiskohast lahkute.
3. Pange kütusefiltri/veeseparaatori alla kogumisvann.
4. Avage veeseparaatori tühjenduskork ligikaudu 1 pöörde ulatuses, et vesi ja muud saasteained välja lasta (**Joonis 40**).

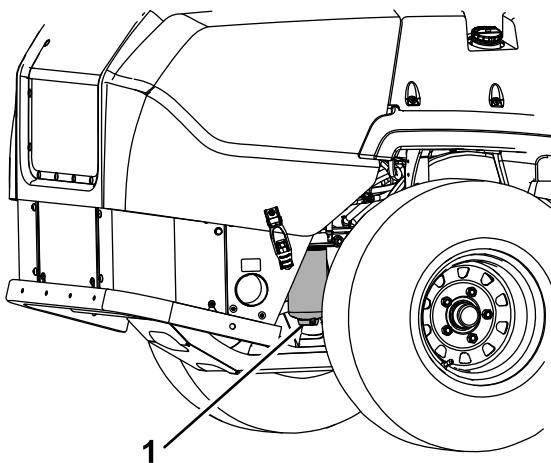

Joonis 40

g231880

1. Kütusefilter/veeseparaator

5. Kui filtrist väljub ainult puhas diislikütus, sulgege tühjenduskork.

Tähtis: Vesi ja muud kütuses olevad saasteained kahjustavad kütusepumpa ja/või muid mootori koostosi.

Veeseparaatori asendamine

Teenindusvahemik: Iga 400 tunni järel—Asendage veeseparaatori kütusefiltri kassett (poristes ja tolmustes oludes veel sagedamini).

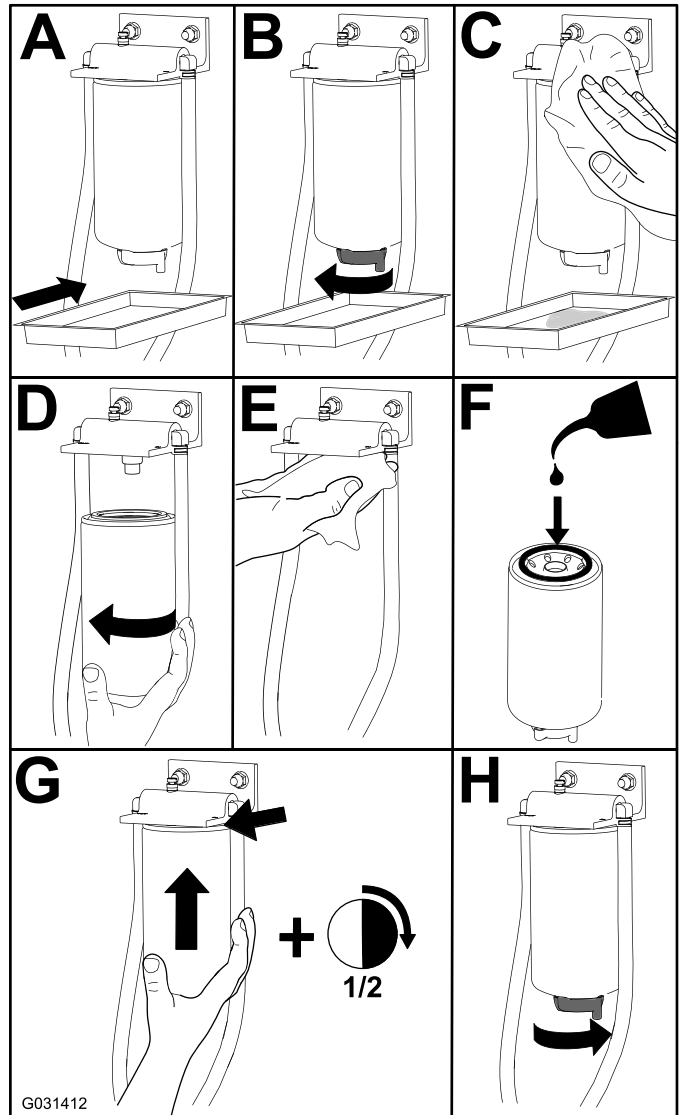

G031412

g031412

Joonis 41

Kütusetorustiku ja ühenduste ülevaatus

Teenindusvahemik: Iga 400 tunni järel

Hinnake kütusetorustiku lagunemise, kahjustuste, hõõrdumiste või lahtiste ühenduste puudumist.

Elektrisüsteemi hooldus

Elektrisüsteemi ohutusteave

- Enne masina remontimist lahutage aku. Esmalt lahutage miinusklemm ja seejärel plussklemm. Ühendage esmalt plussklemm ja seejärel miinusklemm.
- Laadige akut avatud ja hea ventilatsiooniga kohas, kus ei esine sädeme- või leegiohtu. Eemaldage laadija enne aku ühendamist või lahtiühendamist vooluvõrgust. Kandke kaitseriietust ja kasutage isoleeritud tööriistu.

Aku hooldus

⚠ OHT

Akuelektrolüüt sisaldab väävelhapet, mis on alla neelates eluohtlik ja põhjustab tõsiseid põletusi.

Ärge jooge elektrolüüti ja vältige kokkupuudet naha, silmade või rõivastega. Kandke silmade kaitseks kaitseprille ja käte kaitseks kummikindaid.

Aku eemaldamine

⚠ HOIATUS

Aku klemmid või metallist tööriistad võivad masina metallist osadega kokku puutudes lühise tekitada ja sädemete teket põhjustada. Sädemed võivad põhjustada akugaaside plahvatamise, tuues kaasa kehavigastuse.

- Aku eemaldamisel või paigaldamisel ärge laske klemmidel puutuda kokku masina ühegi metallosaga.
- Ärge laske metallist tööriistadel aku klemmide ja masina metallist osade vahel lühist tekitada.

⚠ HOIATUS

Aku kaablite vale paigutus võib kahjustada masinat ja kaableid, põhjustades sädemeid. Sädemed võivad põhjustada akugaaside plahvatamise, tuues kaasa kehavigastuse.

- Eemaldage esimesena negatiivne (must) akukaabel ja alles seejärel positiivne (punane) kaabel.
 - Ühendage esimesena positiivne (punane) akukaabel ja alles seejärel negatiivne (must) kaabel.
1. Lülitage terade juhtlülit (PTO) välja, viige juhthoovad NEUTRAALASENDISSE ja rakendage seisupidur.
 2. Lülitage mootor välja, eemaldage süütevõti ja oodake kõigi liikuvate osade peatumist, enne kui töötamiskohast lahkute.
 3. Vabastage istme lukusti ja kallutage iste üles.
 4. Eemaldage aku, nagu näidatud [Joonis 42](#).

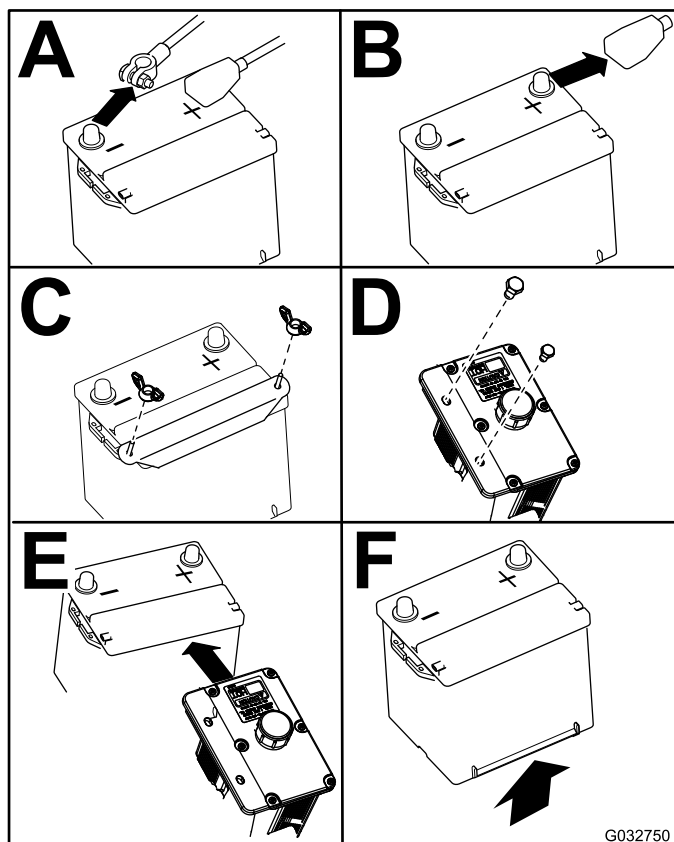

Joonis 42

Aku paigaldamine

Märkus: Asetage aku alusele nii, et klemmid oleksid hüdropaagist teisel pool.

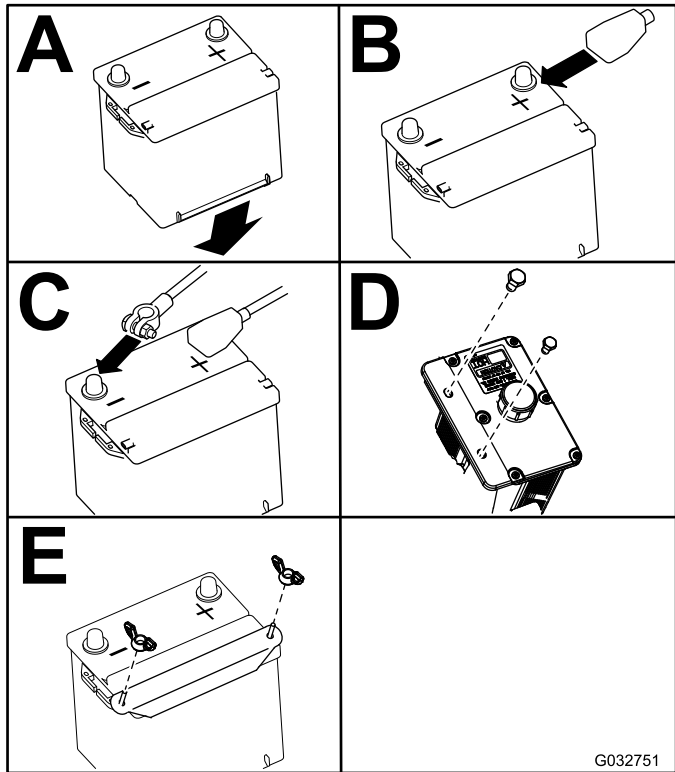

Joonis 43

Aku laadimine

Teenindusvahemik: Kord kuus—Kontrollige aku laetustaset.

⚠ HOIATUS

Aku laadimisprotsess tekitab gaase, mis võivad plahvatada.

Ärge kunagi suitsetage aku läheduses ning hoidke aku sädemetest ja lekidest eemal.

Tähtis: Hoidke aku alati täielikult laetuna (erikaal 1,265). See on eriti oluline vältimaks aku kahjustumist, kui temperatuur on alla 0 °C.

1. Veenduge, et täiteava korgid oleksid akule paigaldatud. Laadige akut 10–15 minutit 25–30 A juures või 30 minutit 10 A juures.
2. Kui aku on täis laetud, võtke laadija pistikupesast välja ja seejärel eemaldage akulaadija juhtmed akuklemmide küljest (Joonis 44).
3. Paigaldage aku masinale ja ühendage aku kaablid; vt jaotist [Aku paigaldamine \(lehekülg 43\)](#).

Märkus: Ärge käitage masinat, kui aku on eraldatud; see võib põhjustada elektrilisi kahjustusi.

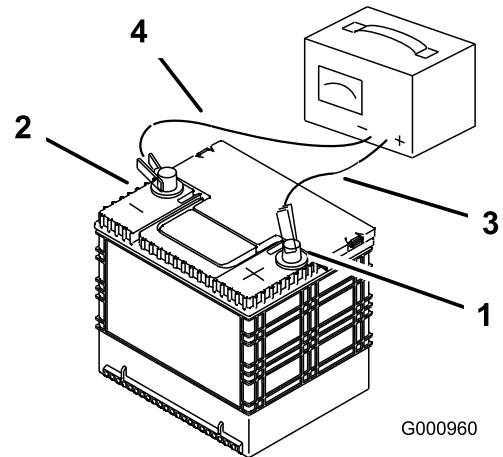

Joonis 44

1. Positiivne akuklemm
2. Negatiivne akuklemm
3. Punane (+) laadija juhe
4. Must (-) laadija juhe

Kaitsmete vahetamine

Elektrisüsteemil on kaitsmed. Need ei vaja hooldust, aga kui kaitse läbi põleb, kontrollige, kas komponendil/vooluringis on tõrkeid või lühis.

1. Kaitsmeplokile ligipääsuks vabastage kapott riivist ja tõstke kapott üles.
2. Kaitsme vahetamiseks tõmmake kaitse välja.
3. Paigaldage uus kaitse (Joonis 45).

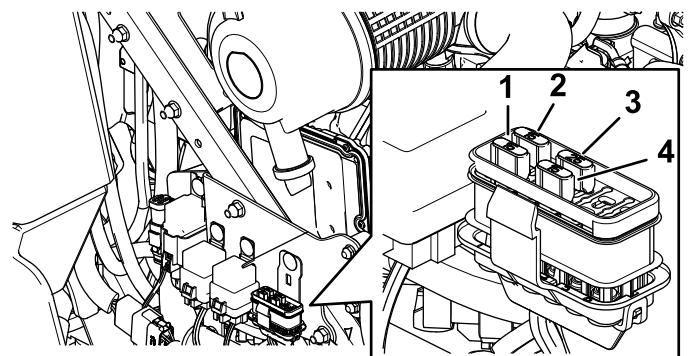

Joonis 45

1. Tarvikud (15 A)
2. Veermik (15 A)
3. Peakaitse (25 A)
4. Pistik (15 A)

Ajamisüsteemi hooldus

Turvavöö kontrollimine

Teenindusvahemik: Enne iga kasutamist või iga päev

Kontrollige turvavööd kulumise ja lõigete suhtes ning tõmburi ja klambri nõuetekohast toimimist. Kui turvavöö on kahjustatud, vahetage see välja.

Suuna reguleerimine

1. Lülitage terade juhtlüliti (PTO) välja.
2. Sõitke avatud tasasele alale ja liigutage juhthoovad NEUTRAALASENDISSE.
3. Liigutage gaasihoob KIIRE ja AEGLASE asendi keskkohale.
4. Liigutage mõlemad juhthoovad lõpuni ette, kuni need jõuavad T-pilus tõkestini.
5. Kontrollige, millises suunas masin sõidab.
6. Rakendage seisupidur, lülitage mootor välja ja eemaldage võti.
7. Seadistage tõkesti plaadid, nagu vaja.
 - Kui masin veab paremale, vabastage poldid ja seadistage vasakut tõkesti plaati vasakus T-pilus tahapoole kuni masin sõidab otse (Joonis 46).
 - Kui masin veab vasakule, vabastage poldid ja seadistage paremat tõkesti plaati paremas T-pilus tahapoole kuni masin sõidab otse (Joonis 46).
8. Pingutage tõkesti plaat (Joonis 46).

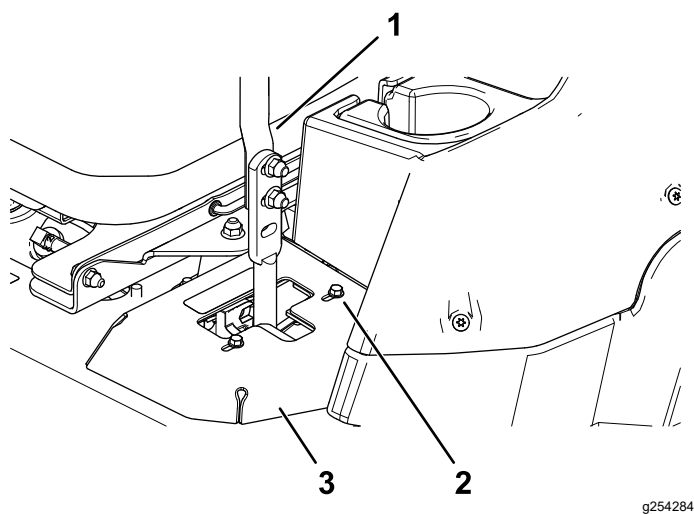

Joonis 46

1. Juhthoob
2. Polt
3. Tõkesti plaat.

9. Joondage hoobade ette-taha asend, tuues need NEUTRAALASENDIS kokku ja nihutage neid, kuni need on joondatud ja seejärel pingutage poldid kinni (Joonis 47).

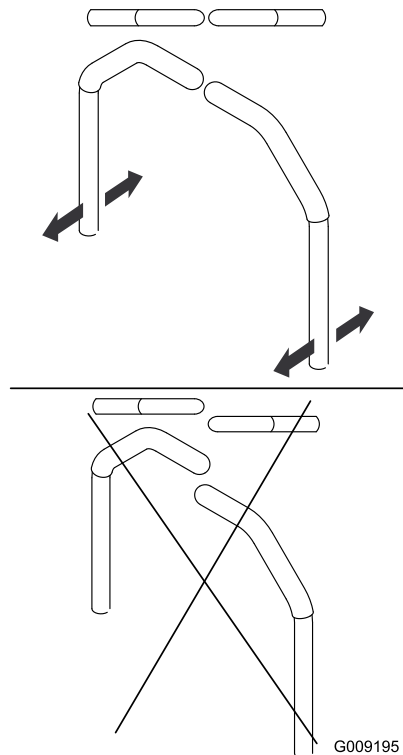

Joonis 47

g009195

10. Kui need vajavad joendamist, vabastage joondamata külje juhthoova 2 kinnituspolti (Joonis 48).

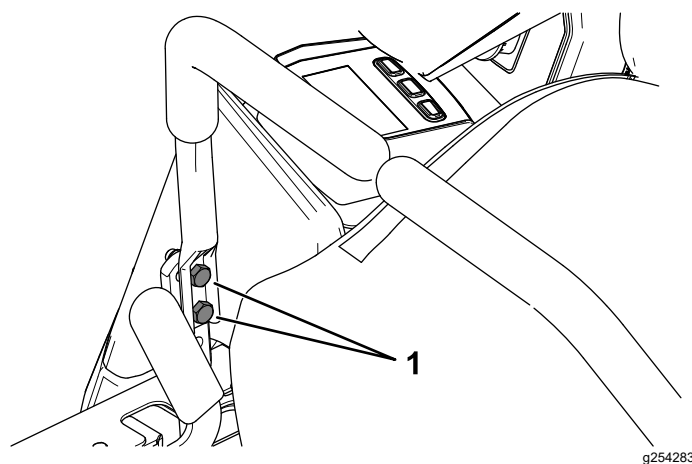

Joonis 48

1. Liikumisjuhthoova kinnituspoldid

11. Liigutage juhthoob vastaskülje omaga kohakuti.
12. Pingutage juhthoova 2 kinnituspolti (Joonis 48).

Rehvirõhu kontrollimine

Teenindusvahemik: Iga 50 tunni järel/Kord kuus (mis on esimene)

Tagarehvide õhurõhu spetsifikatsioon: 124 kPa.

Märkus: Rullikrataste rehvid on pooleldi õhkrehvid ega vaja rehvirõhu hooldamist.

⚠ OHT

Madal rehvirõhk vähendab masina nõlvastabiilsust. See võib põhjustada kummulimineku, mis võib lõppeda raske vigastuse või surmaga.

Ärge pumbake rehve alamäära.

Mõõtke tagumiste rehvide õhurõhku. Lisage või eemaldage õhku, et seada rehvidesse rehvirõhu spetsifikatsiooni kohane õhurõhk.

Tähtis: Hoidke kõigis rehvides sama rõhku, et tagada hea niidukvaliteet ja masina korralik toimivus.

Enne masina käitamist mõõtke kõikide rehvide õhurõhku.

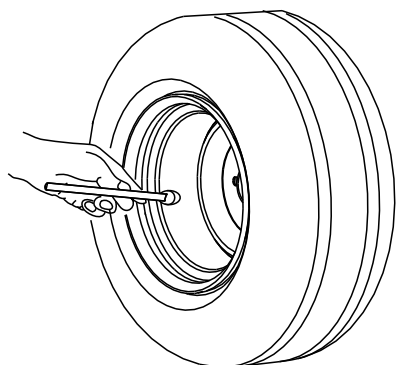

G001055

Joonis 49

g001055

Rattamutrite kontrollimine

Teenindusvahemik: Pärast esimest 100 tundi—Katsetage rattamutrite kinnitust

Pingutage rattamutreid pingutusmomendiga 115–142 N·m.

Rullikratta laagri seadistamine

Teenindusvahemik: Iga 500 tunni järel/Kord aastas (mis on esimene)

1. Parkige masin tasasele pinnale, lülitage välja terade juhtlülit ja rakendage seisupidur.
2. Lülitage mootor välja, eemaldage süütevõti ja oodake kõigi liikuvate osade peatumist, enne kui töötamiskohast lahkute.
3. Eemaldage rullikratta tolmuksel ja pingutage lukustusmutrit (Joonis 50).
4. Laagrite korraliku eelpinguse seadmiseks pingutage lukustusmutrit, kuni vedruseibid on lamedad ja seejärel keerake 1/4 pööret tagasi (Joonis 50).

Tähtis: Veenduge, et vedruseibid oleksid paigaldatud õigesti, nagu on näidatud Joonis 50.

5. Paigaldage tolmuksel tagasi (Joonis 50).

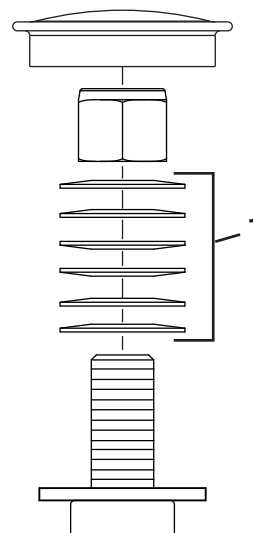

Joonis 50

g228558

1. Ketasvedruseibid

Reduktori hooldamine

Reduktori õlinivoo vaatamine

Teenindusvahemik: Iga 50 tunni järel

Kasutage sünteetilist reductoriõli SAE 75W-90.

1. Parkige masin rõhtsale pinnale ja rakendage seisupidur.
2. Langetage niiduki korpus 25 mm löikekõrgusele.
3. Lahutage terade juhtlüli, lülitage mootor välja, eemaldage süütevõti ja oodake kõigi liikuvate osade peatumist, enne kui töötamiskohast lahkute.
4. Tõstke jalatugi üles, et niiduki korpuse pealsele ligi pääseda.
5. Eemaldage reductori pealt mõõtevarras/täitekork ja veenduge, et õlinivoo on mõõtevarda tähistel vahel (Joonis 51).

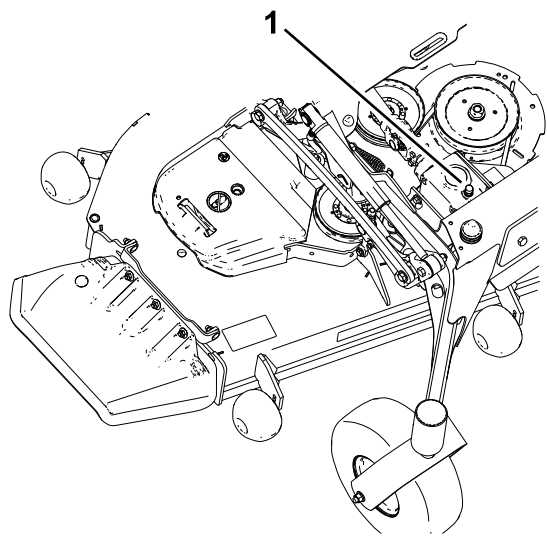

g231764

Joonis 51

1. Täitekork/mõõtevarras

6. Kui õlinivoo on madal, lisage piisavalt määrdeainet, kuni nivoo on mõõtevarda tähistel vahel.

Tähtis: Ärge reductorit üle täitke. Ületäitmine võib reductorit kahjustada.

Reduktoriõli vahetamine

Teenindusvahemik: Pärast esimest 200 tundi

Iga 400 tunni järel

Kui õli on saastunud, võtke ühendust oma Toro edasimüüjaga, sest süsteem tuleb läbi loputada. Saastunud õli näib võrreldes puhta õliga piimjas või musta värvi.

1. Parkige masin rõhtsale pinnale ja rakendage seisupidur.
2. Langetage niiduki korpus 25 mm löikekõrgusele.
3. Lahutage terade juhtlüli, lülitage mootor välja, eemaldage süütevõti ja oodake kõigi liikuvate osade peatumist, enne kui töötamiskohast lahkute.
4. Tõstke jalatugi üles, et niiduki korpuse pealsele ligi pääseda.
5. Eemaldage reductori pealt mõõtevarras/täitekork ja veenduge, et õlinivoo on mõõtevarda tähistel vahel (Joonis 51).
6. Tõmmake õli täiteava kaudu vaakumseadme abil välja või eemaldage reductori korpusest ja valage õli kogumisvanni.
7. Paigaldage reductori (kui see oli tühjendamiseks eemaldatud).
8. Lisage ligikaudu 420 ml määrdeainet, kuni nivoo on mõõtevarda tähistel vahel.

Tähtis: Ärge reductorit üle täitke. Ületäitmine võib reductorit kahjustada.

Jahutussüsteemi hooldus

Jahutussüsteemi ohutus

- Mootori jahutusvedeliku allaneelamine võib põhjustada mürgistuse; hoidke lastest ja lemmikloomadest eemal.
- Kuuma, rõhu all jahutusvedeliku paisumine või kuuma radiaatori ja ümbritsevate osade katsumine võib põhjustada tõsiseid põletusi.
 - Enne radiaatori korgi eemaldamist oodake alati vähemalt 15 minutit, kuni mootor on jahtunud.
 - Kasutage radiaatori korgi eemaldamiseks kaltsu ja avage kork aeglaselt, et aur välja lasta.

Mootoriõli jahutusvedeliku nivoo mõõtmine

Teenindusvahemik: Enne iga kasutamist või iga päev

Jahutusvedeliku spetsifikatsioon: külmumiskindel 50 : 50 vee ja püsiva etüleenglükooli segu

Jahutussüsteemi maht: 7,6 l

1. Parkige masin tasasele pinnale, lülitage välja terade juhtlülit ja rakendage seisupidur.
2. Lülitage mootor välja, eemaldage süütevõti ja oodake kõigi liikuvate osade peatumist, enne kui töötamiskohast lahkute.
3. Avage kapott.
4. Vaadake jahutusvedeliku nivood paisupaagis ([Joonis 52](#)).

Märkus: Vedelikunivoo peab olema paagi küljel olevate tähistete vahel.

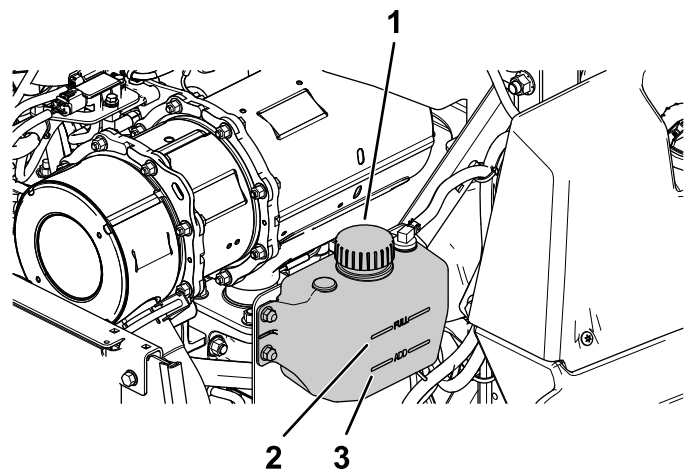

Joonis 52

g227787

1. Paisupaagi kork
2. Täisnivoo joon
3. Lisamise joon

5. Kui jahutusvedeliku nivoo on madal, eemaldage paisupaagi kork ja lisage nimetatud jahutusvedelikku ([Joonis 52](#)).

Tähtis: Ärge üle täitke.

6. Paigaldage paisupaagi kork
7. Sulgege kapott.

Radiaatori puhastamine

Teenindusvahemik: Iga 50 tunni järel—Puhastage mootori jahutussüsteem (poristes ja tolmustes oludes veel sagedamini).

Puhastage radiaator, et vältida mootori ülekuumenemist.

Märkus: Kui niiduki korpus või mootor seiskub ülekuumenemise tõttu, kontrollige, et radiaatorile pole liigselt prahti kogunenud.

1. Parkige masin tasasele pinnale, lülitage välja terade juhtlülit ja rakendage seisupidur.
2. Lülitage mootor välja, eemaldage süütevõti ja oodake kõigi liikuvate osade peatumist, enne kui töötamiskohast lahkute.
3. Pöörake kapott tahapoole.
4. Puhuge praht suruõhuga kogu radiaatori ribide vahelt välja, nii ülevalt alla kui alt üles.
5. Raskesti eemaldatava prahti eemaldamiseks võib kasutada madala rõhuga veejuga.
Kui radiaator on puhas, jätkake sammuga [7](#)
6. Katke mootor papp- või plasttahvli tükiga. Pritsige vett ribide vahelt läbi. Puhuge põhjalikult mõlemast suunast madala rõhuga õhujoaga.

Märkus: Kui prahti jäi veel, korrake kuni saab puhtaks.

7. Langetage kapott.
8. Käivitage mootor ja veenduge, et tiivik töötab korralikult.

Mootori jahutusvedeliku vahetamine

Teenindusvahemik: Iga 2000 tunni järel/Iga kahe aasta tagant (mis on esimene)

1. Parkige masin tasasele pinnale, lülitage välja terade juhtlülitid ja rakendage seisupidur.
2. Lülitage mootor välja, eemaldage süütevõti ja oodake kõigi liikuvate osade peatumist, enne kui töötamiskohast lahkute.
3. Pöörake kapott tahapoole.
4. Tühjendage mootor, kui see on jahe.
5. Eemaldage radiaator kork, pange radiaatori all kogumisvann ja eemaldage radiaatori alt tühjenduskork.
6. Eemaldage jahutusvedeliku voolik õlijahutist ja tühjendage mootoriplokk jahutusvedelikust ([Joonis 53](#)).

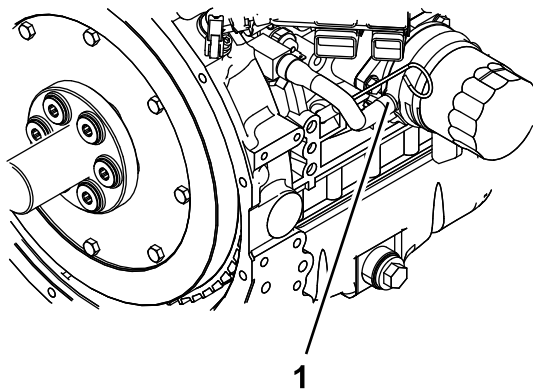

Joonis 53

g233651

1. Jahutusvedeliku voolik

7. Paigaldage tühjenduskorgid ja voolikud.
8. Täitke radiaator vee ja etüleenglükooli 50 : 50 seguga.

Märkus: Soovitav on kasutada Havoline® Xtended Life jahutusvedelikku.

Jätke paisumiseks veidi ruumi (ligikaudu 12,7 mm). Lisage mootori vasakul küljel asuvasse paisupaaki 50 : 50 jahutusvedeliku segu kuni paisupaagi jooneni.

9. Käitage mootorit kuni mootori termostaat avaneb ja jahutusvedelik ringleb läbi radiaatori südamiku.

Kui mootorist õhu väljutamine lõpeb ja jahutusvedeliku tase langeb, lisage radiaatorisse jahutusvedelikku.

10. Kui radiaator on täiesti täis ja jahutusvedelikku ei saa enam lisada, jätkake mootori käitamist ja paigaldage radiaatori kork.

Vajutage kork kindlalt alla ja keerake see samal ajal lõpuni kinni. Kui kork on paigaldatud, seisake mootor.

Piduri hooldus

Seisupiduri seadistamine

Teenindusvahemik: Pärast esimest 100 tundi

Iga 400 tunni järel

Katsetage, kas seisupidur on korralikult seadistatud. Tehke seda toimingut iga kord, kui olete mõne piduri koosteosa eemaldanud või asendanud.

1. Parkige masin tasasele pinnale, lülitage välja terade juhtlüli ja rakendage seisupidur.
2. Lülitage mootor välja, eemaldage süütevõti ja oodake kõigi liikuvate osade peatumist, enne kui töötamiskohast lahkute.
3. Tõstke masina tagaosas üles ja toetage masin tugipukkidele.
4. Eemaldage masinalt tagumised rattad.
5. Eemaldage piduri ümbrusest kogu praht.
6. Vabastage veorattad; vt [Veorataste vabastusventiilide kasutamine \(lehekülg 32\)](#).
7. Mõõtke ühenduslüli pikkust ([Joonis 54](#)).

Märkus: Kui ühenduslüli on ühendatud eesmisel asendis, peaks pikkus olema 219 mm; kui see on ühendatud tagumisel asendis, peaks pikkus olema 232 mm.

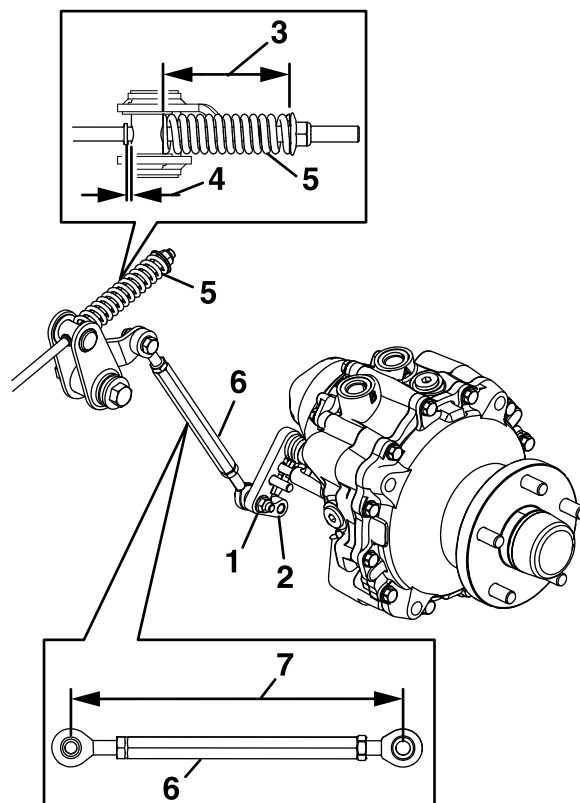

Joonis 54

g228555

- | | |
|---------------------|----------------|
| 1. Eesmine asukoht | 5. Vedru |
| 2. Tagumine asukoht | 6. Ühenduslüli |
| 3. 95 mm | 7. Pikkus |
| 4. Lõtk | |

8. Mõõtke vedru pikkus ([Joonis 54](#)).
Märkus: See mõõde peaks olema 95 mm.
9. Pärast vedru õige pikkuse saavutamist vaadake, kas tapi ja õla vahel on veel nähtav lõtk.
10. Lahutage seisupidur ja pöörake rattarummu käsitsi kummaski suunas.
Märkus: Rattarumm peab vabalt pöörlema.
11. Kui on vaja teha lõtk või rattarumm ei pöörle vabalt, siis toimige järgmiselt.
 - A. Vabastage seisupidur.
 - B. Haakige tagumine ühenduslüli lahti ja seadistage seda.
 - Lõtku suurendamiseks lühendage lüli.
 - Rattarummu pöörlemise võimaldamiseks pikendage lüli.
 - C. Ühendage tagumine ühenduslüli.
12. Rakendage seisupidur ja vaadake lõtku.
13. Korrake samme 10 kuni 12 nähtava lõtku saavutamiseni aga rattarummu vaba pöörlemiseni. Korrake seda protseduuri masina teisel küljel.

Märkus: Kui pidur on vabastatud asendis, peaks pidur olema täielikult lahutatud.

14. Pöörake veoratta vabastuskäepide käitusasendisse, vt jaotist [Veorataste vabastusventiilide kasutamine \(lehekülg 32\)](#).
15. Paigaldage tagarattad ja pingutage rattamutrid pingutusmomendiga 115–142 N·m.
16. Eemaldage tungraua alused.

Rihma hooldus

Rihmade kontrollimine

Teenindusvahemik: Iga 50 tunni järel

Kui rihm on kulunud, asendage see. Kulunud rihmast annab märku vinguv heli, libisevad terad niitmise ajal ning narmendavad otsad, põletusmärgid ja praod rihmal.

Niiduki rihma asendamine

Kulunud rihma tunnused on vinguv heli, terade libisemine niitmise ajal, narmendavad rihmaservad, põletusmärgid ja praod rihmal. Kui märkate üht neist tunnustest, vahetage rihm välja.

1. Parkige masin tasasele pinnale, lülitage välja terade juhtlülit ja rakendage seisupidur.
2. Lülitage mootor välja, eemaldage süütevõti ja oodake kõigi liikuvate osade peatumist, enne kui töötamiskohast lahkute.
3. Seadistage niiduk lõikekõrgusele 76 mm.
4. Eemaldage rihmakatted.
5. Vabastage vabajooksu rihmaratas pinguse alt, kasutades pendelhoova nelinurkavas narrevõtist ([Joonis 55](#)).
6. Eemaldage rihm korpuse rihmarattalt.
7. Paigaldage niiduki rihmarataste ümber uus rihm ([Joonis 55](#)).

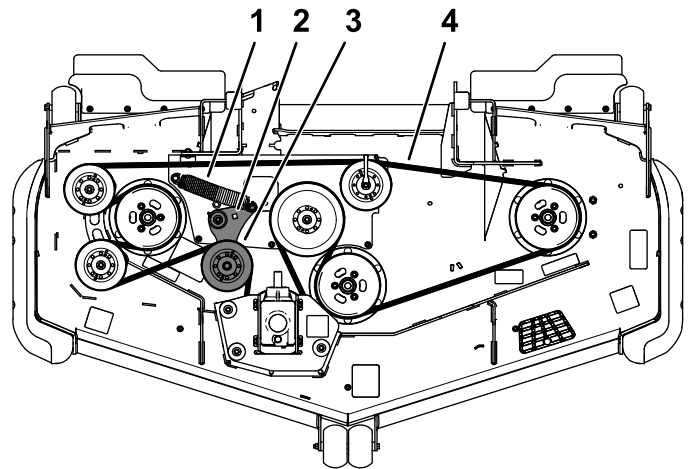

Joonis 55

g235768

- | | |
|--|--------------------------------------|
| 1. Vedru | 3. Vedrustatud vabajooksu rihmaratas |
| 2. Pendelhoova nelinurkava narrevõtme jaoks. | 4. Niiduki rihm |

-
8. Tagage, et vedru otsad istuvad ankrute soontes, vabastage vabajooksu rihmaratas nelinurkavasse paigaldatud narrevõtme abil

pinguse alt ja paigaldage rihtm ümber vabajooksu rihtaratta (Joonis 55).

9. Paigaldage rihtmakatted.

Generaatoririhma pinguse mõõtmine

Teenindusvahemik: Iga 100 tunni järel

1. Vajutage generaatoririhmale kahe rihtaratta vahekoahas 44 N jõuga.
2. Kui läbipaine ei ole 10 mm, vabastage veidi generaatori kinnituspoldid (Joonis 56).

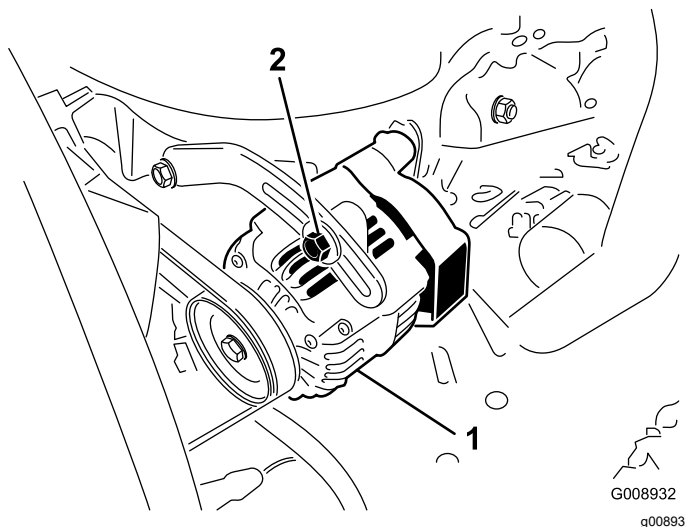

Joonis 56

1. Kinnituspolt
2. Generaator

-
3. Suurendage või vähendage generaatoririhma pingust.
 4. Pingutage kinnituspoldid.
 5. Mõõtke uuesti generaatoririhma läbipainet ja veenduge, et see on õige.

Juhtsüsteemi hooldus

Juhthoobade asendi reguleerimine

Juhthoobadel on 2 kõrguse asendit: kõrge ja madal. Kui kõrgust on vaja juhi järgi seadistada, tuleb poldid eemaldada.

1. Parkige masin tasasele pinnale, lülitage välja terade juhtlüli (PTO) ja rakendage seisupidur.
2. Lülitage mootor välja, eemaldage süütevõti ja oodake kõigi liikuvate osade peatumist, enne kui töötamiskohast lahkute.
3. Vabastage hoobadesse paigaldatud kinnituspoldid ja äärikmutrid (Joonis 57).
4. Joondage hoobade ette-taha asend, tuues need NEUTRAALASENDIS kokku ja nihutage neid, kuni need on joondatud ja seejärel pingutage poldid kinni (Joonis 58).

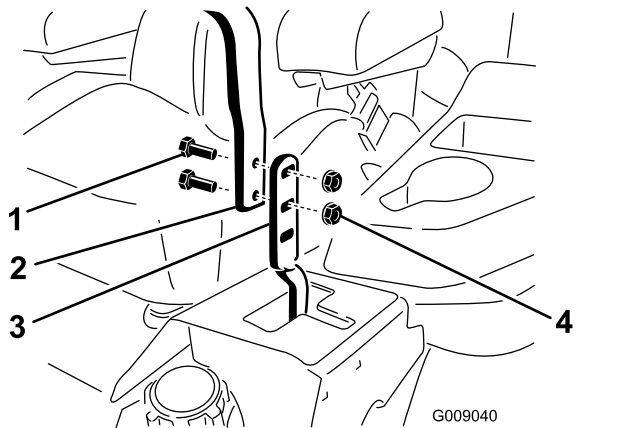

Joonis 57

- | | |
|------------|-------------|
| 1. Polt | 3. Juhthoob |
| 2. Käepide | 4. Mutter |

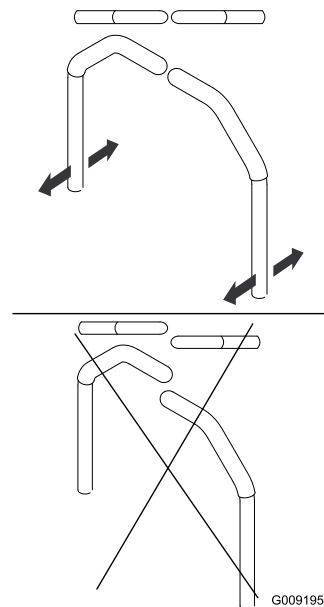

Joonis 58

5. Kui hoobade otsad pörkuvad üksteise vastu, vt jaotist [Juhthoobade ühenduse reguleerimine \(lehekülg 52\)](#).
6. Korrake juhthoobade seadistamiseks.

Juhthoobade ühenduse reguleerimine

Mõlemal pool masinat istme all asuvad pumba juhtimise ühendused. Otsamutri pööramine ½-tollise mutrivõtmega võimaldab teha peenhäälestusi, et masin neutraalasendis ei liiguks. Kõik reguleerimised tuleb teha ainult neutraalasendis.

⚠ HOIATUS

Liikumise juhtimiseks tuleb käitada mootorit ja pöörata veorattaid. Kokkupuude liikuvate osade või kuumade pindadega võib põhjustada kehavigastusi.

Hoidke sõrmed, käed ja rõivad pöörlevatest komponentidest ja kuumadest pindadest eemal.

1. Parkige masin tasasele pinnale, lülitage välja terade juhtlüli (PTO) ja rakendage seisupidur.
2. Lülitage mootor välja, eemaldage süütevõti ja oodake kõigi liikuvate osade peatumist, enne kui töötamiskohast lahkute.
3. Vajutage korpuse tõstmise pedaali, eemaldage lõikekõrguse tihvt ja langetage niiduki korpus maapinnale.

4. Tõstke masina tagaosa üles ja toetage see tungraua alustele (või samaväärsetele tugelele) piisavalt kõrgele, et veorattad saaksid vabalt pöörleda.

5. Eemaldage elektriühendus istme ohutuslülitist, mis asub istme alumise padja all.

Märkus: Lülitit on osa istmest.

6. Ühendage **ajutiselt** abiaku kaabel peamises kaablikimbuses olevatesse klemmidesse.

7. Käivitage mootor, käitage seda täisvõimsusel ja vabastage seisupidur.

Märkus: Enne mootori käivitamist veenduge, et seisupidur on rakendatud ja juhthoovad on väljas. Te ei pea istmel istuma.

8. Laske masinal vähemalt 5 minutit töötada, nii et juhthoovad on edasilikumise täiskiirusele seatud, et hüdraulikavedelik saavutaks töötemperatuuri.

Märkus: Juhthoovad peavad reguleerimiste ajal olema neutraalasendis.

9. Tooge juhthoovad NEUTRAALASENDISSE.

10. Reguleerige pumba juhtvarraste pikkust, keerates vardal olevaid topeltmutreid vastavas suunas, kuni rattad pöörlevad kergelt tagurpidi ([Joonis 59](#)).

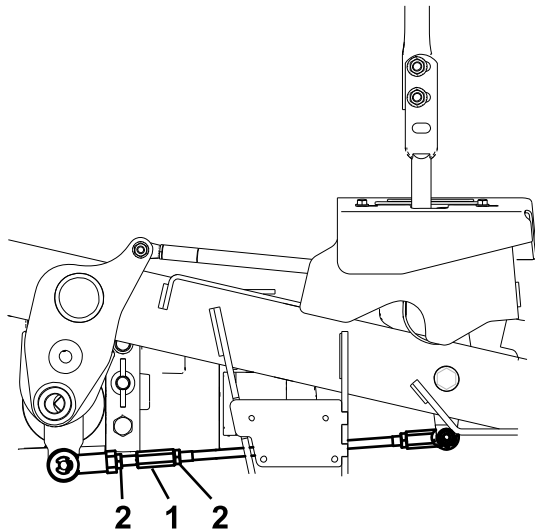

Joonis 59

1. Seadistamiseks keerake siit.
2. Vabastage siit (paremkeere).

11. Liigutage juhthoovad TAGASIKÄIGU ASENDISSE ja rakendades hoovale kergelt survet, laske tagasikäigu vedrudel hoovad tagasi neutraalasendisse tuua.

Märkus: Rattad ei tohiks pöörata või liiguvad veidi tagasi.

12. Lülitage masin välja.

13. Eemaldage abiaku kaabel juhtmekimbust ja ühendage pistik istme lülitiga.

14. Eemaldage tungraua alused.

15. Tõstke niiduki korpust ja paigaldage löikekõrguse tihvt.

16. Kontrollige ja veenduge, et masin ei liiguks neutraalasendis, kui seisupidur on rakendatud.

Juhthoobade takistuse seadmine

Juhthoobade soovitud takistustaseme saavutamiseks saab muuta leevendi ülemise kinnituspoldi asendit. Kinnitusvõimaluste kohta vt [Joonis 60](#).

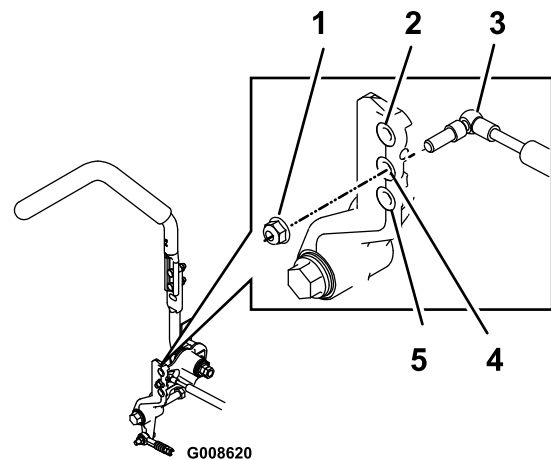

Joonis 60

Näidatud on parem juhthoob

1. Kinnitage lukustusmutter pingutusmomendiga 23 N·m. Pärast pingutamist peab polt lukustusmutri otsast läbi ulatuma.
2. Suurim takistus (kõige kindlam tunne)
3. Leevendi
4. Keskmise takistus (keskmise tunne)
5. Vähim takistus (kõige lõdvem tunne)

Hüdraulikasüsteemi hooldus

Hüdraulikasüsteemi ohutusteave

- Kui vedelik peaks sattuma naha alla, pöörduge kohe arsti poole. Naha alla sattunud vedeliku peab arst mõne tunni jooksul kirurgiliselt eemaldama.
- Enne hüdraulikasüsteemi rõhu alla seadmist veenduge, et kõik hüdraulikavoolikud ja -liinid oleksid heas seisukorras ning kõik hüdraulikasüsteemi ühendused ja liitmikud oleksid korralikult kinnitatud.
- Hoidke oma keha ja käed eemale avadest või düüsidest, kust pritsib suure survega hüdraulikavedelikku.
- Kasutage hüdraulikavedeliku lekete avastamiseks kartongi või paberit.
- Enne hüdraulikasüsteemiga seotud tööde tegemist vabastage süsteem ohutult rõhu alt.

Hüdraulikasüsteemi hooldamine

Hüdraulikavedeliku spetsifikatsioonid

Hüdraulikapaagi maht: 15,1 l

Soovitatav vedelik: Toro Premium traktori jõuülekanne- / hüdraulikavedelik (saadaval 19 l ämbrites või 208 l vaatides. Varuosade numbreid vaadake *varuosade kataloogist* või küsige Toro volitatud edasimüüjalt.)

Asendusvedelikud: kui Toro vedelikku ei ole saad, võib kasutada Mobil® 424 hüdrovedelikku.

Märkus: Toro ei vastuta kahjustuste eest, mis on tingitud vale vedeliku kasutamisest.

Märkus: Paljud hüdraulikavedelikud on peaaegu värvitud, mistõttu on lekkeid raske märgata. Hüdraulikavedelike jaoks on saadaval punane värvilisand 20 ml pudelites. Ühest pudelist piisab 15–22 l hüdraulikavedeliku jaoks. Tellige oma Toro edasimüüjalt osa nr 44-2500.

Hüdraulikavedeliku taseme kontrollimine

Teenindusvahemik: Enne iga kasutamist või iga päev

Vaadake hüdraulikavedeliku nivood enne esimest mootori käivitamist ja seejärel iga päev.

1. Parkige masin tasasele pinnale, lülitage välja terade juhtlülit ja rakendage seisupidur.
2. Viige juhthoovad NEUTRAALASENDISSE ning vajutage ja käivitage mootor.

Märkus: Käitage mootorit vähima võimaliku pöörlemissagedusega, et kogu õhk süsteemist väljutada.

Tähtis: Ärge ühendage käitusvõlli.

3. Tõstke korpust, et silindreid pikendada, lülitage mootor välja ja eemaldage võti.
4. Hüdraulikapaagile ligipääsemiseks tõstke istet.
5. Eemaldage hüdraulikapaagi kork ([Joonis 61](#)).

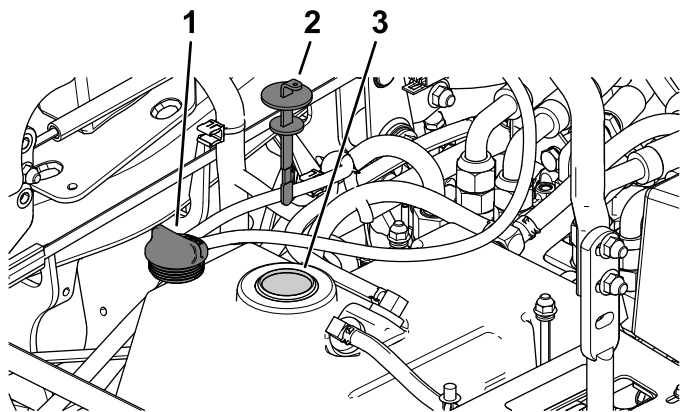

Joonis 61

1. Hüdraulikapaagi kork
2. Mõõtevarras
3. Täitekaela kork

6. Eemaldage mõõtevarras ja pühkige seda puhta lapiga ([Joonis 61](#)).
7. Pistke mõõtevarras täitekaelast sisse, võtke välja ja vaadake vedelikunivood ([Joonis 62](#)).

Märkus: Kui nivoo ei ulatu mõõtevarra salkude alasse, lisage piisavalt kvaliteetset hüdraulikavedelikku, et tõsta nivoo salkude vahelisse alasse.

Tähtis: Ärge üle täitke.

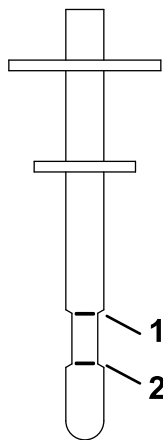

Joonis 62

g228816

1. Täisnivoo joon 2. Lisamise joon

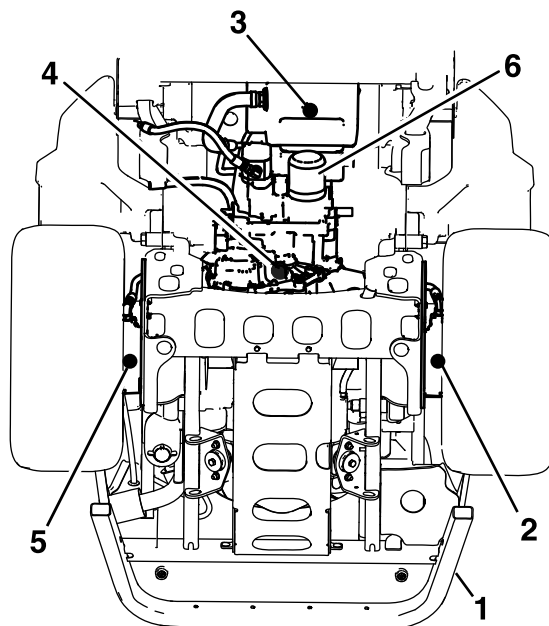

Joonis 63

g231945

- | | |
|--------------------------------------|--------------------------------------|
| 1. Tagumine raam | 4. Jõuülekande tühjenduskork |
| 2. Vasaku rattamootori tühjenduskork | 5. Parema rattamootori tühjenduskork |
| 3. Hüdraulikapaagi tühjenduskork | 6. Hüdraulikavedeliku filter |

Hüdraulikavedeliku ja filtri vahetamine

Teenindusvahemik: Pärast esimest 200 tundi—Vahetage hüdraulikavedelik ja filter.

Iga 400 tunni järel—Vahetage hüdraulikavedelik ja filter, kui kasutate Mobil® 424 hüdraulikavedelikku.

Iga 800 tunni järel—Vahetage hüdraulikavedelik ja filter, kui kasutate Toro Premium traktori jõuülekande- / hüdraulikavedelikku.

1. Lahutage käitusvõll, viige juhthoovad NEUTRAALASENDISSE ja rakendage seisupidur.
2. Liigutage gaasihoob AEGLASE kiiruse asendisse, lülitage mootor välja, eemaldage süütevõti ja oodake kõigi liikuvate osade peatumist, enne kui töötamiskohast lahkute.
3. Tõstke iste üles.
4. Pange suur kogumisvann hüdraulikapaagi, jõuülekande kere ning vasaku ja parema rattamootori alla (Joonis 63).

5. Eemaldage kõikide kohtade tühjenduskorgid ja laske hüdraulikavedelik välja (Joonis 63).
6. Puhastage hüdraulikavedeliku filtri ümbrus ja eemaldage filter (Joonis 63).
7. Paigaldage uus hüdraulikavedeliku filter ja keerake filtrit päripäeva, kuni kummitihend puutub vastu filtriadapterit, seejärel pingutage filtrit veel 2/3 kuni 3/4 pööret.
8. Paigaldage 4 tühjenduskorki.

Märkus: Rattamootorite tühjenduskorgid on magnetilised; pühkige need enne paigaldamist puhtaks.

9. Eemaldage kummagi rattamootori pealt täiteava kork (Joonis 64).
 - A. Täitke kumbki rattamootor ligikaudu 1,4 l Toro Premium traktori jõuülekande- / hüdraulikavedelikuga.
 - B. Paigaldage täiteavade korgid.

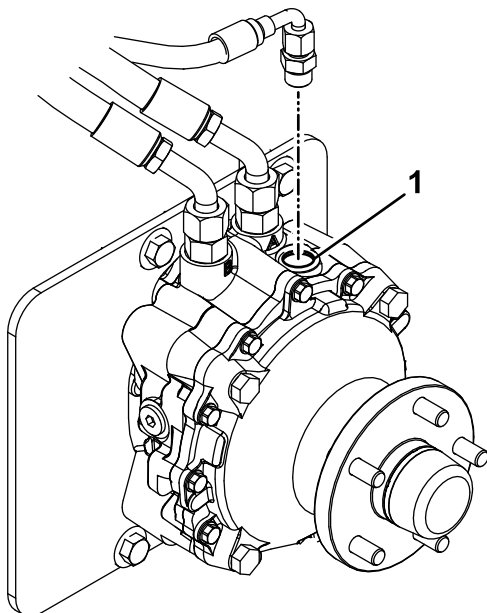

Joonis 64

g235097

1. Täiteava

10. Eemaldage hüdraulikavedeliku paagilt kork ja mõõtevarras.
11. Lisage paaki 7,6 l vedelikku.
12. Tõstke masina tagaosas üles ja toetage see tugipukkidele (või samaväärsetele tugelele) piisavalt kõrgele, et veorattad saaksid vabalt pöörelda.
13. Käivitage mootor ja veenduge, et hüdraulikavedelikku ei leki.
Laske mootori ligikaudu 5 minutit töötada, seejärel lülitage välja.
14. Mõõtku kahe minuti pärast hüdraulikavedeliku nivood, vt jaotist [Hüdraulikavedeliku taseme kontrollimine \(lehekülg 54\)](#).

Niiduki korpuse hooldus

Terade ohutusteave

- Kontrollige terasid regulaarselt kulumise ja kahjustuste suhtes.
- Olge terasid kontrollides tähelepanelik. Mähkige midagi ümber terade või kandke kindaid; olge terasid hooldades ettevaatlik. Kahjustatud terasid võib ainult asendada. Arge neid kunagi sirgendage või keevitage.
- Mitmeterminaalsete masinate puhul olge ettevaatlik, kuna ühe tera pöördumine võib põhjustada ka teiste terade pöördumist.
- Asendage kulunud või vigastatud lõiketerad ja poldid tasakaalu säilitamiseks tervikkomplektina.

Lõiketerade hooldamine

Niitmise kõrge kvaliteedi tagamiseks hoidke terad teravana. Mugava teritamise ja vahetamise tagamiseks võib olla kasulik hoida varuterad käepärast.

Enne terade kontrollimist või hooldamist

1. Parkige masin tasasele pinnale, lülitage välja terade juhtlülitid ja rakendage seisupidur.
2. Lülitage mootor välja, eemaldage süütevõti ja oodake kõigi liikuvate osade peatumist, enne kui töötamiskohast lahkute.

Terade kontrollimine

Teenindusvahemik: Enne iga kasutamist või iga päev

1. Vaadake üle lõikeservad ([Joonis 65](#)).
2. Kui servad pole teravad või kui neil on tükkeid, eemaldage tera ja teritage seda; vt jaotist [Terade teritamine \(lehekülg 58\)](#).
3. Kontrollige terasid, eelkõige kaardus osa.
4. Kui märkate selles piirkonnas mõrasid, kulumist või sinna tekkivat pilu, paigaldage kohe uus tera ([Joonis 65](#)).

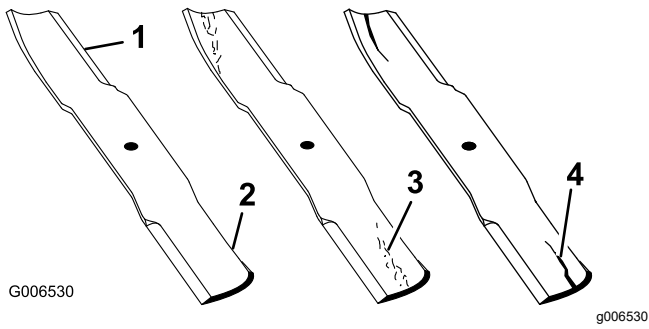

Joonis 65

- | | |
|----------------|---------------------------|
| 1. Lõikeserv | 3. Kulumine / tekkiv pilu |
| 2. Kaardus ala | 4. Mõra |

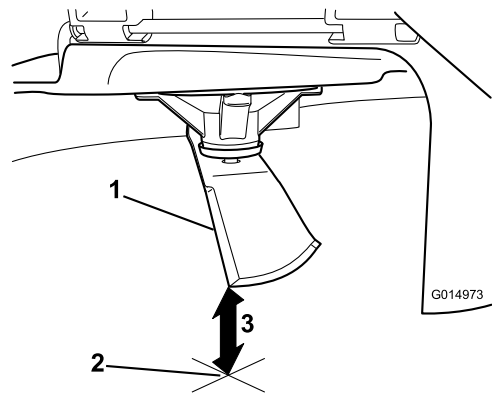

Joonis 67

1. Tera (mõõtmise asendis)
2. Tasane pind
3. Mõõdetud kaugus tera ja pinna vahel (A)

Terade sirguse kontrollimine

Märkus: Järgneva toimingu jaoks peab masin tasasel pinnal olema.

1. Tõstke niiduki korpus lõikekõrguse kõrgeimasse asendisse.
2. Kandke kindlasti paksema polstriga kindaid või muid asjakohaseid kätekaitsesvahendeid. Pöörake tera aeglaselt asendisse, mis võimaldab teil mõõta lõikeserva ja tasase pinna vahelist kaugust (Joonis 66).

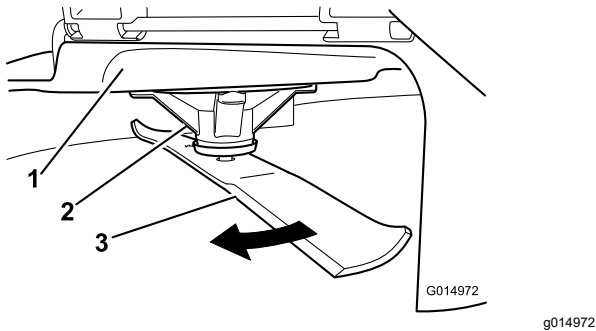

Joonis 66

- | | |
|------------------|---------|
| 1. Korpus | 3. Tera |
| 2. Spindlikorpus | |

3. Mõõtke tera otsast kuni tasase pinnani (Joonis 67).

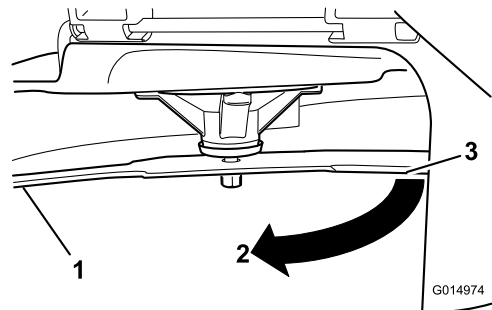

Joonis 68

1. Tera (eelnevalt mõõdetud külj)
2. Mõõtmiskoht (eelnevalt kasutatud asukoht)
3. Tera vastaskülj, mida liigutatakse mõõtmisasendisse

5. Mõõtke tera otsast kuni tasase pinnani (Joonis 69).

Märkus: Erinevus ei tohiks olla suurem kui 3 mm.

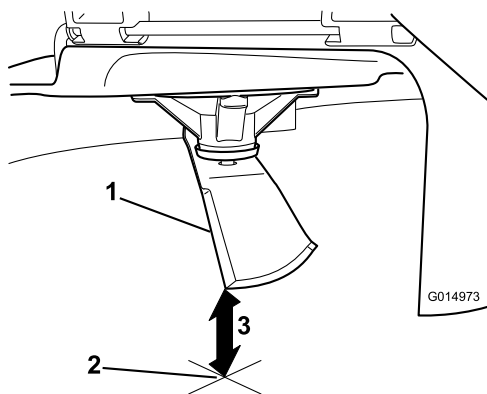

Joonis 69

1. Tera vastasserv (mõõtmise asendis)
2. Tasane pind
3. Teine mõõdetud kaugus tera ja pinna vahel (B)

A. Juhul kui A ja B vaheline erinevus on suurem kui 3 mm, asendage tera uue teraga; vt jaotisi [Terade eemaldamine \(lehekülg 58\)](#) ja [Terade paigaldamine \(lehekülg 59\)](#).

Märkus: Kui kõver tera asendatakse uue teraga ja saadud mõõtmistulemus ületab jätkuvalt 3 mm, võib kõver olla hoopis teravõll. Hoolduse jaoks võtke ühendust volitatud teenindusega.

B. Kui erinevus jääb lubatud piiridesse, jätkake järgmise teraga.

6. Korrake seda toimingut iga teraga.

Terade eemaldamine

Vahetage terad välja siis, kui need tabavad kõva eset või kui tera on tasakaalust väljas või kõver.

1. Asetage mutrivõti võlli lapikule osale või hoidke tera poolt kinni, kasutades kaltsu või paksult vooderdatud kinnast.
2. Eemaldage tera polt, puks ja tera võllilt ([Joonis 70](#)).

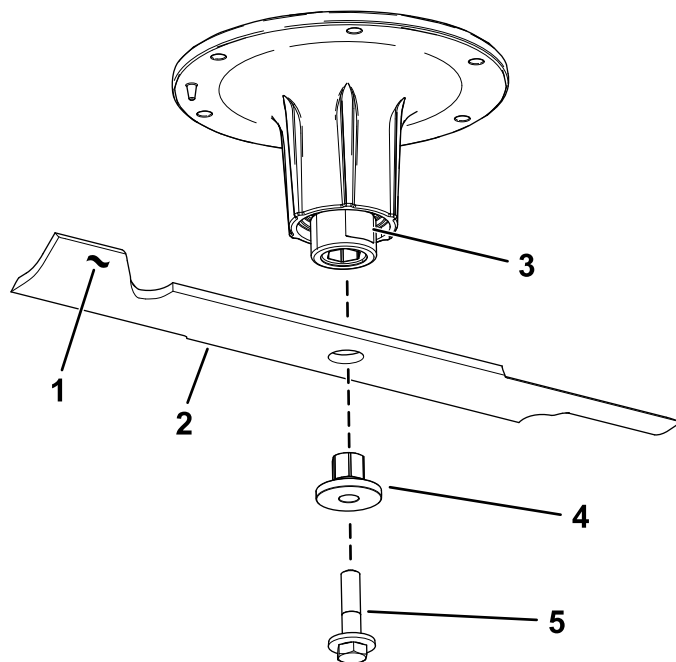

Joonis 70

1. Tera selg
2. Tera
3. Võlli lapik osa
4. Puks
5. Tera polt

Terade teritamine

1. Kasutage tera mõlema otsa lõikeserva teritamiseks viili ([Joonis 71](#)).

Märkus: Säilitage algne nurk.

Märkus: Tera säilitab oma tasakaalu siis, kui mõlemalt lõikeservalt eemaldatakse võrdne kogus materjali.

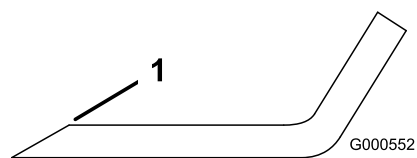

Joonis 71

1. Teritage esialgse nurga all.

2. Kontrollige tera tasakaalu tera tasakaalustaja abil ([Joonis 72](#)).

Märkus: Kui tera jääb horisontaalasendisse, on see tasakaalus ja seda võib kasutada.

Märkus: Kui tera pole tasakaalus, viilige maha veidi metalli, kuid seda ainult laba piirkonnast ([Joonis 71](#)).

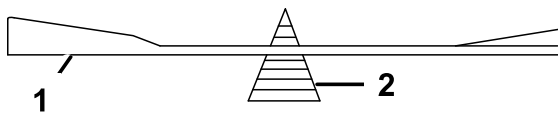

G000553

g000553

Joonis 72

1. Tera
2. Tasakaalustaja

3. Korrake seda toimingut, kuni tera on tasakaalustatud.

Terade paigaldamine

1. Lükake puks läbi tera, nii et puksi äärik jääb tera alumisele (murupoolsele) küljele (Joonis 73).

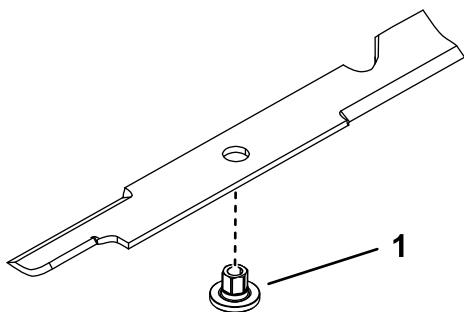

g255205

Joonis 73

1. Puks

2. Pange puksi ja tera koost võllile (Joonis 74).

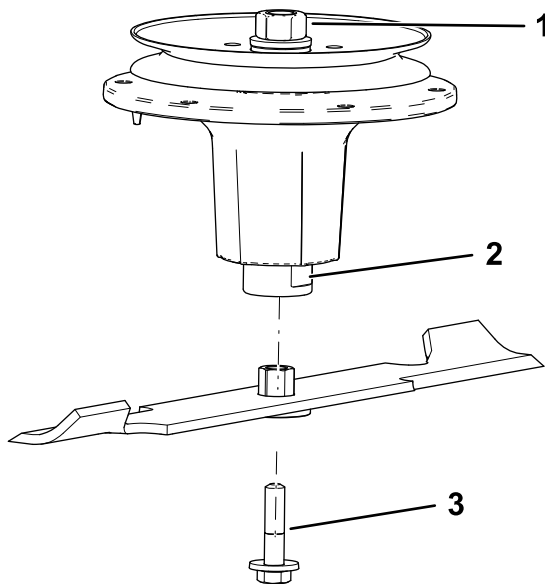

g298850

Joonis 74

1. Pealmine võlli mutter
2. Võlli lapik osa
3. Tera polt

3. Kui vaja, kasutage vasel põhinevat mäaret tera poldi keermetel, et vältida kinnijäämist. Keerake tera polt käega kinni.

4. Asetage mutrivõti võlli lapikule osale ja keerake tera polt kinni jõuni 75–81 N·m.

Niiduki korpuse loodimine

Märkus: Enne lõikekõrguse ühitamist tagage, et niiduki korpus on loodis.

1. Parkige masin tasasele pinnale, lülitage välja terade juhtlülitid ja rakendage seisupidur.
2. Lülitage mootor välja, eemaldage süütevõti ja oodake kõigi liikuvate osade peatumist, enne kui töötamiskohast lahkute.
3. Mõõtke veorataste rehvirõhku.
Vajadusel pumbake rõhuni 124 kPa.
4. Liigutage korpus tõstelüliti abil transpordiasendi (140 mm) kõrguselt välja.

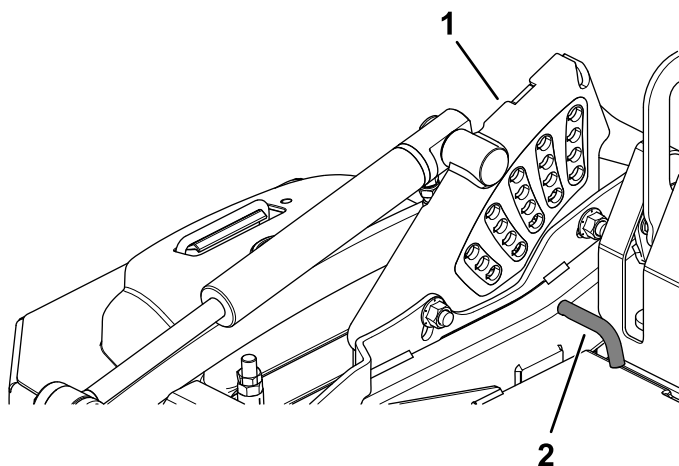

g227689

Joonis 75

1. Lõikekõrguse pesa
2. Lõikekõrguse tihvt

5. Sisestage lõikekõrguse tihvt hoob 76 mm lõikekõrguse asendisse.
6. Vabastage transpordi lukusti ja laske korpusel lõikekõrgusele langeda.
7. Mõõtke rõhtsast pinnast kuni keskmise tera eesmise otsani (Joonis 76).

Märkus: Mõõtetulemus peab olema 76 mm.

Enamikes oludes peaks külgmiste terade tagumised otsad olema eesmistega samas tasapinnas.

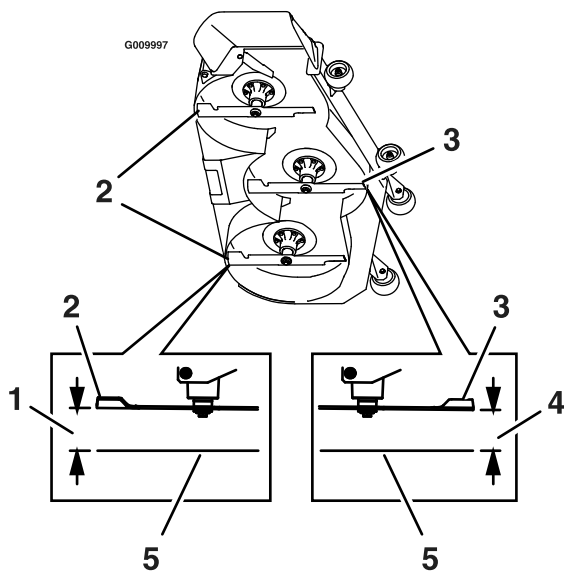

Joonis 76

g009997

- | | |
|----------------------|----------------|
| 1. 76 mm | 4. 76 mm |
| 2. Tagumine tera ots | 5. Tasane pind |
| 3. Eesmine tera ots | |

8. Täppishäälestuseks keerake korpuse eesmise tõstekoostu seadistusmutrit ([Joonis 77](#)).

Märkus: Kõrguse suurendamiseks keerake seadistusmutrit päripäeva, vähendamiseks keerake seda vastupäeva.

Märkus: Kui korpuse eesmistel lülidel seadistusulatusest ei piisa korraliku tõstekõrguse saavutamiseks, võib lisaulatuse saamiseks kasutada ühepunktulist seadistust.

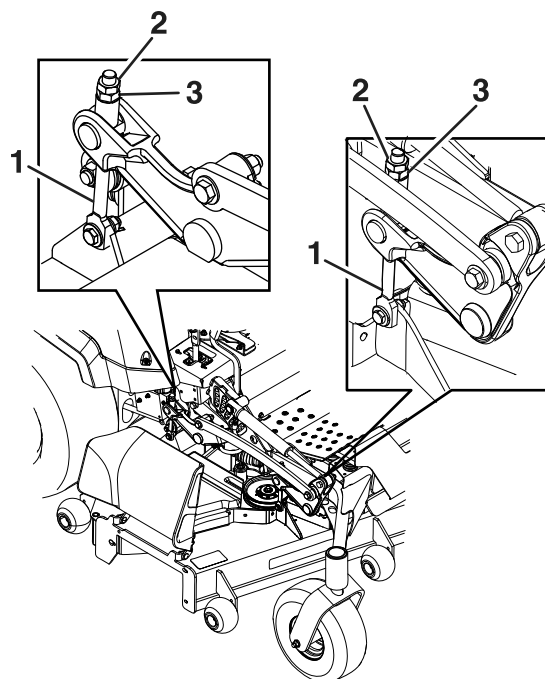

Joonis 77

g231991

- | | |
|----------------------|-----------------------|
| 1. Korpuse seadistus | 3. Reguleerimismutter |
| 2. Kontramutter | |

9. Mõõtke tera tagumise otsa kõrgus. Timmige vajaduse järgi tagumiste regulaatoritega; lisaulatuse saamiseks kasutage ühepunktulist seadistust.
Külgmiste terade tagumiste otste mõõtetulemus peaks olema 76 mm.
10. Mõõtke kuni kõik 4 külge on õigel kõrgusel. Pingutage kõik korpuse tõstehoova koostude mutrid.
11. Kui 4 korpuse regulaatorit ei ole soovitud rehitsemiseks täpse lõikekõrguse saamiseks piisava ulatusega, võib seadistada ühepunktulist süsteemi ([Joonis 78](#)).

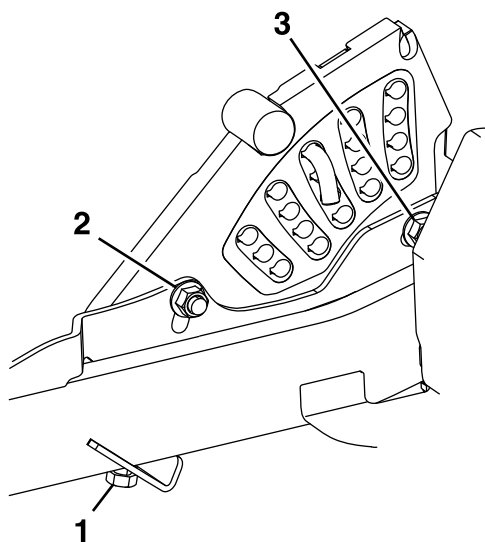

Joonis 78

g232012

- | | |
|---|--|
| 1. Ühepunktiline kõrguse seadistus | 3. Tagumine löikekõrguse plaadi kinnituspolt |
| 2. Eesmine löikekõrguse plaadi kinnituspolt | |

ühepunktilise seadistuse polti lödvendamiseks vastupäeva (Joonis 80).

Märkus: Lödvendage või pingutage ühepunktilise seadistuse polti piisavalt, et liigutada löikekõrguse plaadi kinnituspolte vähemalt 1/3 ulatuses nende soontes olevast käigupikkusest. Sellega saadakse korpuse kõigile neljale lülile veidi üles ja alla seadistusulatust.

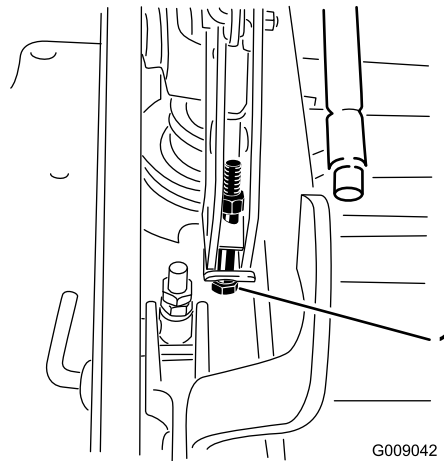

Joonis 80

G009042

g009042

1. Ühepunktilise seadistuse polt

12. Ühepunktilise süsteemi seadistamiseks vabastage esmalt eesmised ja tagumised löikekõrguse plaadi kinnituspoldid (Joonis 78).

Märkus: Tehases on niiduki korpus ühendatud eesmistesse avadesse (Joonis 79). Vajadusel korral kasutage niiduki korpuse loodimise ajal täiendavaks seadistamiseks tagumisi avasid.

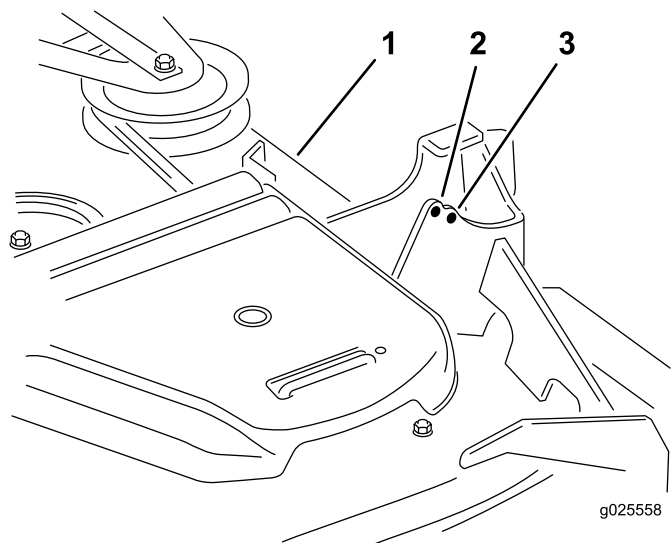

Joonis 79

g025558

g025558

- | | |
|-------------------|-----------------|
| 1. Niiduki korpus | 3. Tagumine ava |
| 2. Eesmine ava | |

13. Kui korpus on liiga madalal, keerake ühepunktilise seadistuse polti pingutamiseks päripäeva. Kui korpus on liiga kõrgel, keerake

14. Pingutage löikekõrguse plaadi 2 alumist polt (Joonis 78).

Märkus: Enamikes oludes seadistage tera tagumine ots 6,4 mm kõrgemale, kui eesmine.

15. Kinnitage 2 polti pingutusmomendiga 91–113 N·m.
16. Mõõtke kuni kõik 4 külge on õigel kõrgusel. Pingutage kõik korpuse tõstehoova koostude mutrid.

Puhastamine

Mootori ja väljalaskesüsteemi piirkonna puhastamine

Teenindusvahemik: Enne iga kasutamist või iga päev—Puhastage mootor ja väljalaskesüsteemi piirkond

Tähtis: Ärge kasutage mootori puhastamiseks vett. Kasutage madala rõhuga suruõhku. Vaadake mootori kasutusjuhendit.

1. Parkige masin tasasele pinnale, lülitage välja terade juhtlüüti (PTO) ja rakendage seisupidur.
2. Lülitage mootor välja, eemaldage süütevõti ja oodake kõigi liikuvate osade peatumist, enne kui töötamiskohast lahkute.
3. Puhastage hooratta, plokikaane, pihustite ja sissepritsepumba ümbrus.
4. Eemaldage väljalaskesüsteemi piirkonnast kogu praht.
5. Pühkige mootor ja väljalaskesüsteemi piirkond üleliigsest määrest puhtaks.

Masina ja niiduki korpuse puhastamine

Teenindusvahemik: Enne iga kasutamist või iga päev

1. Parkige masin tasasele pinnale, lülitage välja terade juhtlüüti (PTO) ja rakendage seisupidur.
2. Lülitage mootor välja, eemaldage süütevõti ja oodake kõigi liikuvate osade peatumist, enne kui töötamiskohast lahkute.
3. Eemaldage masinalt ja niiduki korpusest kõik õli-, prahi- või rohusetted, pöörates erilist tähelepanu korpuse rihmakatete alusele, kütusepaagi ümbrusele ning mootorile ja väljalaskesüsteemi piirkonnale.
4. Tõstke niiduki korpus TRANSPORDIASENDISSE.
5. Puhastage korpuse alumine külg igasugustest rohustetest.

Jäätmete kõrvaldamine

Mootoriõli, akud, hüdrauliline vedelik ja mootori jahutusvedelik saastavad keskkonda. Kõrvaldage need riiklike ja kohalike eeskirjade kohaselt.

Hoiulepanemine

Hoiustamise ohutusteave

- Enne juhikohalt lahkumist lülitage mootor välja, eemaldage süütevõti ja oodake, kuni kõik liikuvad osad on seisma jäänud. Enne seadistamist, hooldamist, puhastamist või hoiustamist laske masinal jahtuda.
- Ärge hoiustage masinat või kütust lahtise tule lähedal ega eemaldage kütust toas või suletud haagises.
- Ärge hoiustage masinat ega kütuseanumat kohas, kus esineb lahtist leeki, sädemeid või süüteleeki, näiteks veeboileril või muul seadmel.

Puhastamine ja hoiundamine

1. Lülitage välja terade juhtlülitid (PTO) ja rakendage seisupidur.
2. Lülitage mootor välja, eemaldage süütevõti ja oodake kõigi liikuvate osade peatumist, enne kui töötamiskohast lahkute.
3. Eemaldage muru, pori ja mustus kõigilt masina välistelt osadelt, eelkõige mootorilt ja hüdraulikasüsteemilt. Puhastage mustus ja sõklad mootori silindri ribide pealt ja puhuri korpuselt.
Tähtis: Masinat võib pesta õrnatoimelise puhastusvahendi ja veega. Ärge kasutage survepesu. Ärge kasutage liiga palju vett, eelkõige juhtpaneeli, hüdraulikapumpade ja mootorite lähedal.
4. Kontrollige seisupiduri toimimist; vt jaotist [Seisupiduri seadistamine \(lehekülj 49\)](#).
5. Hooldage õhupuhastit; vt jaotist [Õhufiltri hooldus \(lehekülj 38\)](#).
6. Määrige masinat; vt jaotist [Määrimine \(lehekülj 36\)](#).
7. Vahetage õli karteris; vt jaotist [Mootoriõli hooldus \(lehekülj 39\)](#).
8. Kontrollige rehvirõhku, vt jaotist [Rehvirõhu kontrollimine \(lehekülj 45\)](#).
9. Vahetage hüdraulikafiltrid, vt jaotist [Hüdraulikavedeliku ja filtri vahetamine \(lehekülj 55\)](#).
10. Laadige akut; vt jaotist [Aku laadimine \(lehekülj 43\)](#).
11. Kraapige niiduki alt maha sinna kogunenud ja kõvasti kinni jäänud muru ja mustus ning peske niidukit voolikuga.

Märkus: Pärast pesu laske masinal kaks kuni viis minutit kõrgetel pööretel ja sisselülitatud terade juhtlülitiga (PTO) töötada.

12. Kontrollige tera seisukorda; vt jaotist [Lõiketerade hooldamine \(lehekülj 56\)](#).
13. Masina hoiustamiseks üle 30 päeva valmistage masin ette. Masina hoiustamiseks tehke järgmised ettevalmistused.
 - A. Lisage paagis olevale kütusele naftapõhist stabilisaatorit / omaduste parandajat. Järgige stabilisaatori tootja segamisjuhiseid. Ärge kasutage alkoholipõhist (etanooli või metanooliga) stabilisaatorit.
Märkus: Stabilisaator / omaduste parandaja on kõige tõhusam siis, kui seda on segatud värske kütusega ja seda kasutatakse kogu aeg.
 - B. Laske mootoril viis minutit töötada, et kütus kütusesüsteemi laiali valguks.
 - C. Lülitage mootor välja, laske sel jahtuda ning tühjendage kütusepaak.
 - D. Käivitage mootor ja laske sel töötada, kuni see peatub.
 - E. Kõrvaldage kütus nõuetekohaselt. Taaskasutage kütust vastavalt kohalikele eeskirjadele.

Tähtis: Ärge hoiustage kütuse stabilisaatorit / omaduste parandajat sisaldavat kütust pikemaks perioodiks kui tootja poolt on soovitatud.

14. Kontrollige ja pingutage kõiki polte, mutreid ja kruve. Parandage või asendage kõik kahjustatud osad.
15. Värvige kõik kriimustatud või paljad metallpinnad. Värv on saadaval volitatud hooldusfirmas.
16. Hoiustage masinat puhtas ja kuivas garaažis või hoiukohas. Eemaldage süütevõti süütelukust ja hoidke seda lastele või muudele volitamata kasutajatele kättesaamatus kohas. Kaitsmiseks ja puhtana hoidmiseks katke masin kinni.

Veaotsing

Probleem	Võimalik põhjus	Parandamine
Starter ei käivitu.	<ol style="list-style-type: none"> 1. Terade juhtlüüti on sisse lülitatud. 2. Seisupidur on vabastatud. 3. Juhthoovad ei ole NEUTRAALASENDIS. 4. Te ei istu juhiistmel. 5. Aku on tühi. 6. Elektriühendused on roostetanud või lahti. 7. Kaitse on läbi põlenud. 8. Relee või lüüti on kahjustada saanud. 	<ol style="list-style-type: none"> 1. Lülitage tera reguleerija välja. 2. Rakendage seisupidur. 3. Liigutage juhthoovad suunaga väljapoole NEUTRAALASENDISSE. 4. Istuge juhiistmele. 5. Laadige aku. 6. Kontrollige elektriühendusi. 7. Asendage kaitse. 8. Võtke ühendust volitatud teenindusega.
Mootor ei käivitu, käivitus vaevaliselt või sureb välja.	<ol style="list-style-type: none"> 1. Kütusepaak on tühi. 2. Kütuse sulgurventiil on suletud. 3. Õli tase karteris on madal. 4. Gaasihoob pole õiges asendis. 5. Kütusefiltris on mustus. 6. Kütusesüsteemis on mustus, vesi või liisunud kütus. 7. Õhufilter on must. 8. Istmelüüti ei tööta korralikult. 9. Elektriühendused on roostetanud, lahti või kahjustatud. <p>1 Relee või lüüti kahjustatud. 0.</p>	<ol style="list-style-type: none"> 1. Täitke kütusepaak. 2. Avage kütuse sulgurventiil. 3. Lisage karterisse mootoriõli. 4. Veenduge, et gaasihoob asuks keskel asendite AEGLASE ja KIIRE vahel. 5. Vahetage kütusefilter välja. 6. Võtke ühendust volitatud teenindusega. 7. Puhastage või vahetage õhufilter välja. 8. Vaadake istme lüüti näidikut. Vajaduse korral vahetage iste välja. 9. Kontrollige elektriühendusi. Puhastage pistiku klemmid põhjalikult elektrikontaktide puhastusvahendiga, kandke peale dielektrilist määret ja ühendage korralikult. <p>1 Võtke ühendust volitatud 0. teenindusega.</p>
Mootor kaotab võimsust.	<ol style="list-style-type: none"> 1. Mootor on üle koormatud. 2. Õhufilter on must. 3. Õli tase karteris on madal. 4. Mootori kohal olevad jahutusribid ja õhutustorud on ummistunud. 5. Kütusepaagi korgis olev õhutusava on ummistunud. 6. Kütusefiltris on mustus. 7. Kütusesüsteemis on mustus, vesi või liisunud kütus. 	<ol style="list-style-type: none"> 1. Alandage teekonnakiirust. 2. Puhastage õhufiltri element. 3. Lisage karterisse mootoriõli. 4. Eemaldage takistus jahutusribidest ja õhutustorudest. 5. Puhastage kütusepaagi kork või vahetage see välja. 6. Vahetage kütusefilter välja. 7. Võtke ühendust volitatud teenindusega.
Mootor kuumeneb üle.	<ol style="list-style-type: none"> 1. Mootor on üle koormatud. 2. Õli tase karteris on madal. 3. Jahutusribid ja õhutustorud mootori korpuse all on ummistunud. 4. Õhufilter on must. 5. Kütusesüsteemis on mustus, vesi või liisunud kütus. 	<ol style="list-style-type: none"> 1. Alandage teekonnakiirust. 2. Lisage karterisse mootoriõli. 3. Eemaldage takistus jahutusribidest ja õhutustorudest. 4. Puhastage või vahetage õhufilter välja. 5. Võtke ühendust volitatud teenindusega.
Masin kisub vasakule või paremale poole (kui juhthoovad on täiesti ette lükatud).	<ol style="list-style-type: none"> 1. Suund vajab reguleerimist. 2. Veorehvide rehvirõhk pole õige. 	<ol style="list-style-type: none"> 1. Reguleerige suunda. 2. Reguleerige veorehvide rehvirõhku.

Probleem	Võimalik põhjus	Parandamine
Masin ei sõida.	<ol style="list-style-type: none"> 1. Mõõdaviigu ventiilid pole tihedalt suletud. 2. Pumba rihm on kulunud, lõtv või katki. 3. Pumba rihm on rihmarattalt maha tulnud. 4. Tühikäigu vedru on katki või puudu. 5. Hüdraulikavedeliku tase on madal või see on liiga kuum. 	<ol style="list-style-type: none"> 1. Keerake mõõdaviigu ventiilid kinni. 2. Vahetage rihm välja. 3. Vahetage rihm välja. 4. Vahetage vedru välja. 5. Lisage paaki hüdraulikavedelikku või laske sel maha jahtuda.
Masin vibreerib ebaloomulikult.	<ol style="list-style-type: none"> 1. Lõiketera(d) on kõver(ad) või tasakaalustamata. 2. Tera kinnituspolts on lahti. 3. Mootori kinnitusmutrid logisevad. 4. Mootori rihmaratas, tühikäigu rihmaratas või tera rihmaratas on lõtv. 5. Mootori rihmaratas on kahjustada saanud. 6. Teravõll on kõver. 7. Mootori kinnitus on lahti või kulunud. 	<ol style="list-style-type: none"> 1. Paigaldage uus lõiketera / uued lõiketerad. 2. Pingutage tera kinnituspoltsi. 3. Pingutage mootori kinnitusmutreid. 4. Pingutage vastavat rihma. 5. Võtke ühendust volitatud teenindusega. 6. Võtke ühendust volitatud teenindusega. 7. Võtke ühendust volitatud teenindusega.
Lõikekõrgus on ebaühtlane.	<ol style="list-style-type: none"> 1. Tera on nüri. 2. Lõiketera(d) on kõver(ad). 3. Niiduk ei ole loodis. 4. Lõikekorpuse ratas (kui saadaval) paikneb valesti. 5. Niiduki korpuse alumine külg on määrdunud. 6. Rehvirõhk on vale. 7. Teravõll on kõver. 	<ol style="list-style-type: none"> 1. Teritage tera(sid). 2. Paigaldage uus lõiketera / uued lõiketerad. 3. Loodige niiduk küljelt küljele ja eest taha. 4. Reguleerige lõikekorpuse ratta kõrgust. 5. Puhastage niiduki korpuse alumine külg. 6. Reguleerige rehvirõhku. 7. Võtke ühendust volitatud teenindusega.
Terad ei pöörle.	<ol style="list-style-type: none"> 1. Niiduki korpuse rihm on kahjustatud, kulunud, lõtv või katki. 2. Niiduki korpuse rihm on rihmarattalt maas. 3. Pumba ajamirihm on kulunud, lõtv või katki. 4. Tühikäigu vedru on katki või puudu. 	<ol style="list-style-type: none"> 1. Paigaldage uus korpuse rihm. 2. Paigaldage niiduki rihm korpuse rihmarattale ja vaadake, kas vabajooksu rihmaratas, pingutushoob ja vedru on õiges asendis ja toimivad. 3. Katsetage rihma pingust või paigaldage uus rihm. 4. Vahetage vedru välja.

Skeemid

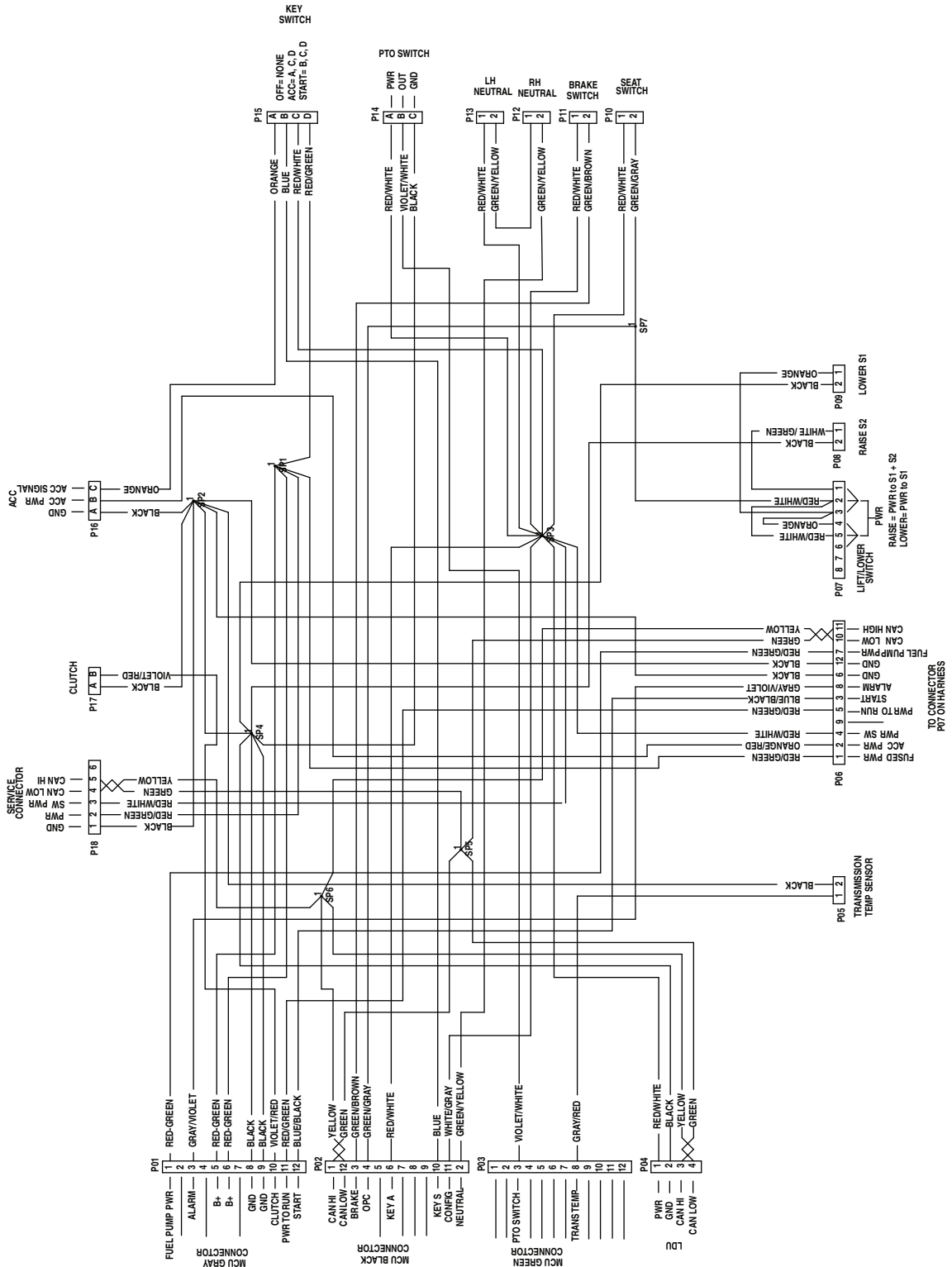

Elektriskeem – Horizoni monitoriga masin (Rev. A)

g229105

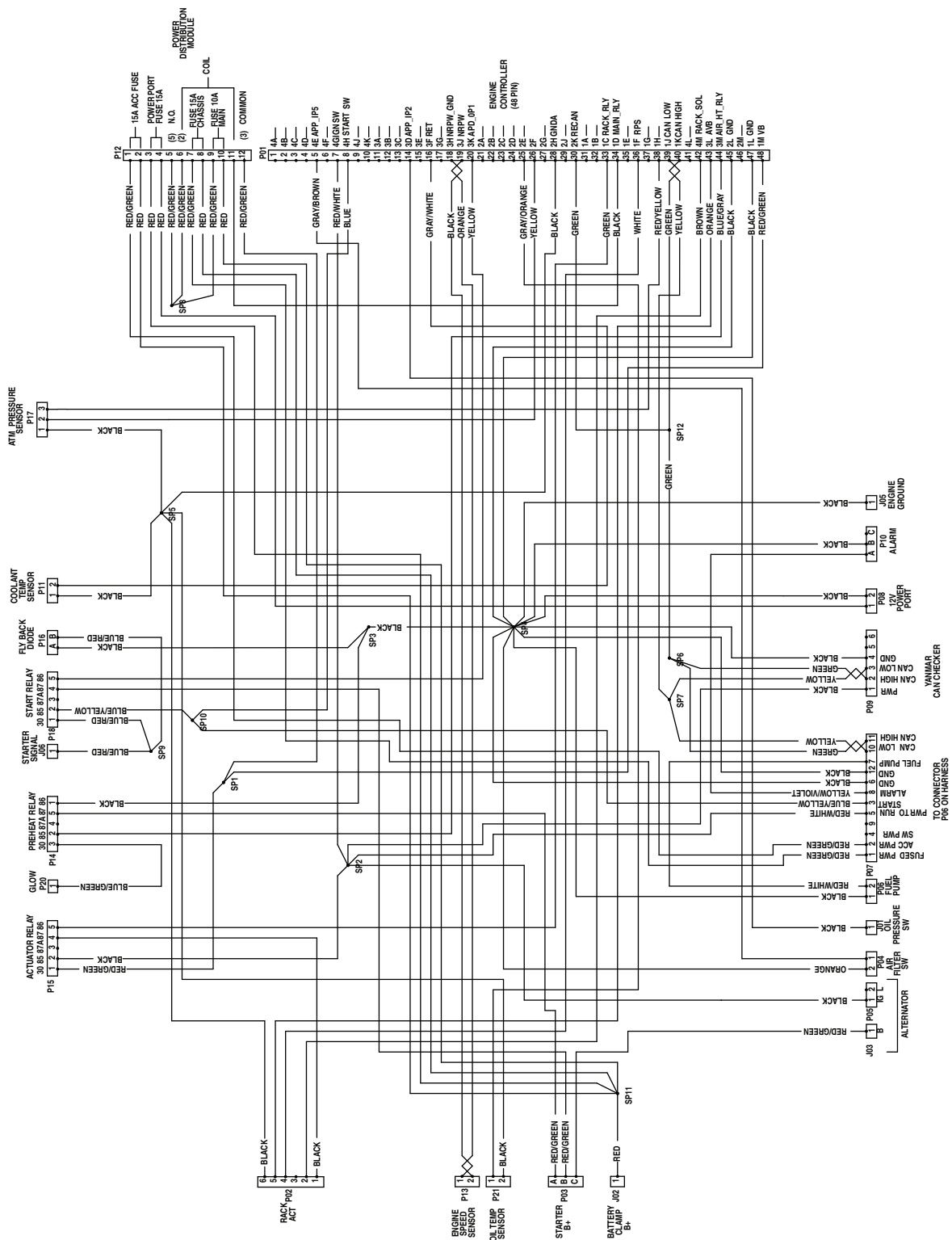

Elektriskeem – Yanmari mootor 3TNV88C (Rev. A)

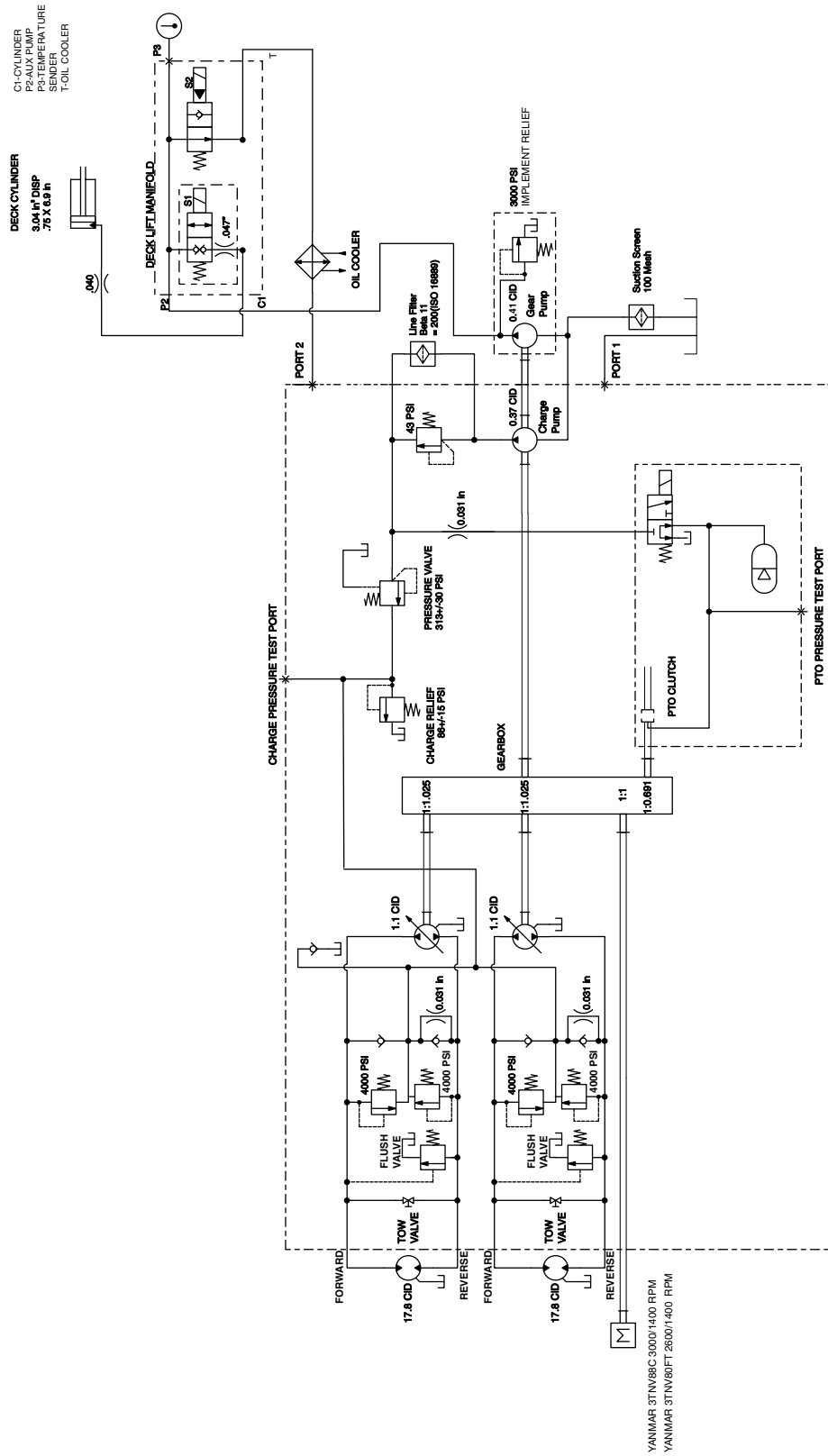

Hüdraulika skeem (Rev. A)

g413629

Märkused:

Märkused:

California ettepanek 65 – hoiatusteave

Mis hoiatus see on?

Võite näha müügil toodet, millel on järgmine hoiatussilt.



HOIATUS: Vähki tekitav ja paljunemisvõimet kahjustav mõju—www.p65Warnings.ca.gov.

Mis on ettepanek 65?

Ettepanek 65 kehtib kõigile Californias tegutsevatele ettevõtetele, mis müüvad tooteid Californias või toodavad tooteid, mida võidakse müüa Californias või sinna importida. Selle kohaselt peab California kuberner haldama ja avaldama loendi kemikaalidest, mis teadaolevalt tekitavad vähki, sünnidefekte ja/või muid paljunemisvõimet kahjustavaid mõjusid. See iga aasta uuendatav loend hõlmab sadu kemikaale, mida leidub paljudes igapäevaselt kasutatavates esemetes. Ettepaneku 65 eesmärk on teavitada avalikkust kokkupuutest nende kemikaalidega.

Ettepanek 65 ei keela neid kemikaale sisaldavate toodete müümist, vaid nõuab hoiatuste lisamist toodetele, nende pakendile või toodetega kaasasolevatele dokumentidele. Peale selle ei tähenda ettepaneku 65 hoiatus, et toode rikub tooteohutuse standardeid või nõudeid. California valitsus on selgitanud, et ettepaneku 65 hoiatus ei ole sama, mis regulatiivne otsus selle kohta, kas toode on ohutu või ohtlik. Paljusid neid kemikaale on kasutatud juba aastaid igapäevastes toodetes ilma tõestatud kahjulike mõjudeta. Lisateavet leiate aadressilt <https://oag.ca.gov/prop65/faqs-view-all>.

Ettepaneku 65 hoiatus tähendab, et ettevõtte on kas (1) hinnanud kokkupuudet ja leidnud, et see ületab vähese ohu taset, või (2) otsustanud väljastada hoiatuse oma arusaama põhjal loetletud kemikaali olemasolust ilma kokkupuute hinnangut tegemata.

Kas see seadus kehtib kõikjal?

Ettepaneku 65 hoiatused on nõutavad ainult California seaduste kohaselt. Neid hoiatusi kasutatakse kõikjal Californias paljudes erinevates asutustes ja ettevõtetes, muu hulgas restoranides, toidukauplustes, hotellides, koolides ja haiglates, ning väga mitmekülgsel toodetel. Peale selle on osadel veebipoodidel ja postimüügi ettevõtetel ettepaneku 65 hoiatused esitatud nende veebisaitidel või kataloogides.

Millised on California hoiatused võrreldes riiklike piirangutega?

Ettepaneku 65 nõuded on sageli karmimad kui riiklikud ja rahvusvahelised nõuded. Mitmete ainete puhul on ettepaneku 65 hoiatus nõutud palju väiksemate sisalduste korral, kui riiklikud piirangud seda nõuavad. Näiteks ettepaneku 65 hoiatuste nõue plii puhul on 0,5 µg päevas, mis on oluliselt väiksem kui riiklike ja rahvusvaheliste nõuete puhul.

Miks ei ole kõigil sarnastel toodetel seda hoiatust?

- Californias müüdavate toodete puhul on nõutud ettepaneku 65 märgistus, kuid mujal müüdavate sarnaste toodete puhul see nõue puudub.
- Ettevõtte, mis on seotud ettepaneku 65 kohtuasjaga, mis on lahenemas kokkuleppega, võib olla kohustatud kasutama oma toodete puhul ettepaneku 65 hoiatusi, kuid teistele samu tooteid müüvatele ettevõtetele ei pruugi see nõue kehtida.
- Ettepaneku 65 kehtestamine on korrapäratu.
- Ettevõtted võivad otsustada mitte esitada hoiatusi, kuna nad järelavad, et nad ei pea seda ettepaneku 65 kohaselt tegema. Hoiatuste puudumine tootelt ei tähenda, et toode ei sisalda loetletud kemikaale sarnastes kogustes.

Miks Toro seda hoiatust kasutab?

Toro on otsustanud esitada tarbijatele võimalikult palju teavet, et nad saaksid teha ostetavate ja kasutatavate toodete osas teadlikke otsuseid. Osadel juhtudel esitab Toro teavet ühe või mitme loetletud kemikaali kohta oma praeguste teadmiste põhjal ilma kokkupuutetaseta hindamata, kuna kokkupuute piirmäära nõuded ei kehti kõigi loetletud kemikaalide puhul. Kuigi kokkupuute seoses Toro toodetega võib olla ebaoluline või jääda kindlalt vähese ohu piiresse, on Toro otsustanud sellegipoolest esitada ettepaneku 65 hoiatused. Peale selle, kui Toro ei esita neid hoiatusi, võib ettepaneku 65 täitmist nõudev California osariik või eraettevõtjad Toro kohtusse kaevata, millega võivad kaasneda märkimisväärsed trahvid.



Count on it.