



**Count on it.**

Form No. 3469-959 Rev A

**Návod k obsluze**

## **Žací jednotka EdgeSeries™ s 8, 11 nebo 14 noži**

**Hnací jednotka Greensmaster® série 3300  
nebo 3400**

Číslo modelu 04651—Výrobní číslo 408000000 a vyšší

Číslo modelu 04653—Výrobní číslo 408000000 a vyšší

Číslo modelu 04655—Výrobní číslo 408000000 a vyšší

Číslo modelu 04657—Výrobní číslo 400000000 a vyšší



Tento výrobek splňuje všechny relevantní směrnice Evropské unie. Více informací naleznete v části Prohlášení o zabudování (POZ) na zadní straně této publikace.

# Úvod

Tato žací jednotka je určena k použití profesionálními pracovníky najímanými pro komerční účely. Je určena k sekání trávníků na greenech a malých fervejích golfových hřištích. Používání tohoto výrobku pro jiné účely, než ke kterým je určen, může být nebezpečné uživateli a přihlížejícím osobám.

Přečtěte si pečlivě následující informace. Dozvíte se, jak správně výrobek používat a jak jej udržovat, jak zabránit poškození výrobku a úrazu při práci s ním. Za řádnou a bezpečnou obsluhu výrobku nesete odpovědnost vy.

Na stránkách [www.Toro.com](http://www.Toro.com) najdete informace o bezpečnosti výrobku, podklady pro zaškolení obsluhy a informace o příslušenství. Můžete zde také vyhledat prodejce výrobků Toro nebo zaregistrovat svůj výrobek.

Kdykoli budete potřebovat servis, originální díly Toro nebo doplňující informace, obraťte se na autorizovaného servisního prodejce nebo zákaznický servis Toro a uveďte modelové a sériové číslo svého výrobku. **Obrázek 1** znázorňuje umístění modelového a sériového čísla na výrobku. Tyto údaje zapište do příslušného pole.

**Důležité:** Potřebujete-li informace o záruce, náhradních dílech a jiné údaje o výrobku, můžete pomocí mobilního telefonu naskenovat QR kód na štítku sériového čísla (je-li k dispozici).

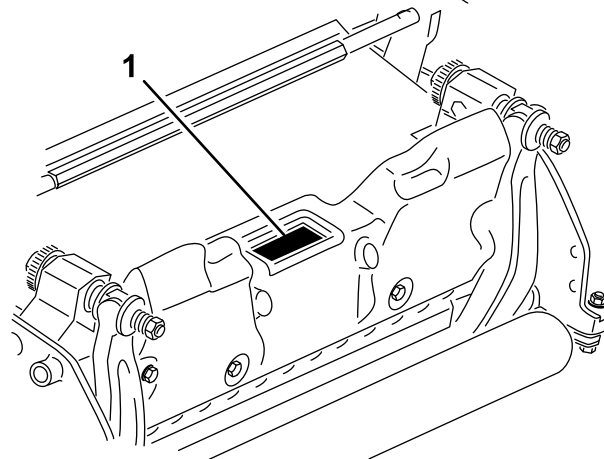

**Obrázek 1**

g511319

1. Umístění čísla modelu a výrobního čísla

Číslo modelu _____
Výrobní číslo _____

Tato příručka identifikuje potenciální rizika a uvádí bezpečnostní sdělení, která jsou označena varovným bezpečnostním symbolem (**Obrázek 2**) signalizujícím riziko, jež může vést k vážnému úrazu nebo usmrcení, nebudete-li doporučená opatření dodržovat.



**Obrázek 2**

Varovný bezpečnostní symbol

g000502

Ke zdůraznění informací se v této příručce používají dva výrazy. **Důležité** upozorňuje na speciální technické informace a **Poznámka** zdůrazňuje obecné informace, kterým je třeba věnovat zvláštní pozornost.

## Obsah

Bezpečnost .....	3
Obecné bezpečnostní informace .....	3
Bezpečnost při použití žací jednotky .....	3
Bezpečnost týkající se používání rezných nožů .....	4
Bezpečnostní a instrukční štítky .....	4
Nastavení .....	5
Montáž předního válce .....	5

Seřizování žací jednotky .....	5
Součásti stroje .....	6
Technické údaje .....	6
Přídavná zařízení / příslušenství .....	6
Obsluha .....	6
Seřizování žací jednotky .....	6
Seřízení výšky sekání .....	9
Tabulky pro výběr výšky sekání a plochého nože .....	11
Údržba .....	12
Podepření žací jednotky .....	12
Údržba držáku plochého nože .....	12
Specifikace plochého nože .....	14
Přelapování žací jednotky .....	16

# Bezpečnost

## Obecné bezpečnostní informace

Tento produkt může způsobit amputaci končetin. Dodržujte vždy všechny bezpečnostní pokyny, abyste zamezili vážnému úrazu.

- Před spuštěním stroje si pozorně přečtěte tuto *provozní příručku*, abyste porozuměli jejímu obsahu.
- Při práci se strojem buďte maximálně opatrní. Neprovádějte žádné činnosti, jež by odváděly vaši pozornost, neboť byste mohli způsobit zranění nebo poškození majetku.
- Nepřibližujte ruce ani nohy do blízkosti rotujících částí stroje.
- Nikdy neprovozujte stroj, pokud nejsou všechny jeho kryty ve správné poloze nebo pokud nejsou řádně funkční další bezpečnostní ochranná zařízení.
- Zdržujte se v bezpečné vzdálenosti od všech odhazovacích otvorů.
- Přihlížející osoby, především děti, se musí zdržovat mimo pracovní prostor. Nikdy nedovolte dětem stroj obsluhovat.
- Před opuštěním polohy obsluhy proveďte následující:
  - Zaparkujte stroj na rovném povrchu.
  - Spusťte žací jednotku či jednotky dolů.
  - Vypněte pohony.
  - Zatáhněte parkovací brzdu (dle výbavy).
  - Vypněte motor a vyjměte klíč ze zapalování.
  - Počkejte, dokud se nezastaví pohyb všech součástí.

Nesprávné používání nebo údržba tohoto stroje mohou vést ke zranění. Pro snížení rizika zranění dodržujte tyto bezpečnostní pokyny a vždy věnujte pozornost výstražnému symbolu ▲, který znamená Upozornění, Výstrahu nebo Nebezpečí – pokyny k zajištění osobní bezpečnosti. Nedodržení těchto pokynů může mít za následek zranění osob nebo jejich usmrcení.

## Bezpečnost při použití žací jednotky

- Žací jednotka je kompletní stroj jen, když je namontována na hnací jednotce. Úplné pokyny k bezpečnému použití stroje naleznete v *provozní příručce* hnací jednotky.

- Pokud stroj narazí do nějakého předmětu nebo začne abnormálně vibrovat, před provedením kontroly přídatného zařízení stroj zastavte, vyjměte klíč (dle výbavy) a počkejte, dokud se nezastaví všechny pohyblivé součásti. Před obnovením provozu proveďte všechny nezbytné opravy.
- Udržujte všechny díly v dobrém provozním stavu a dbejte na to, aby byly veškeré součásti utaženy. Nahraďte všechny opotřebené nebo poškozené štítky.
- Používejte pouze příslušenství, přídatná zařízení a náhradní díly schválené společností Toro.

## Bezpečnost týkající se používání řezných nožů

Opotřebený nebo poškozený řezný nůž může prasknout a jeho úlomek může sekačka odmrstit na obsluhu nebo osoby v okolí a způsobit vážné zranění nebo smrt.

- Pravidelně kontrolujte, zda nedošlo k opotřebení či poškození nožů.
- Při kontrole řezných nožů si počínejte opatrně. Před prováděním servisních prací řezné nože zabalte nebo použijte rukavice a postupujte se zvýšenou opatrností. Řezné nože pouze vyměňujte nebo ostřete – nikdy se je nepokoušejte rovnat nebo svařovat.
- U strojů s několika řeznými noži buďte opatrní, neboť rotace jednoho nože může způsobit rotaci ostatních nožů.

## Bezpečnostní a instrukční štítky



Bezpečnostní štítky a pokyny jsou umístěny na viditelném místě v blízkosti každého prostoru představujícího potenciální nebezpečí. V případě ztráty nebo poškození nahraďte původní štítek novým.

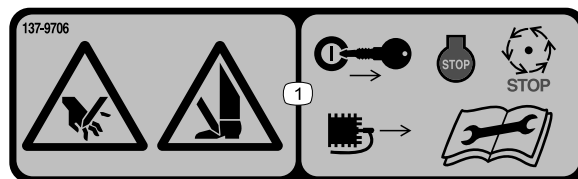

137-9706

decal137-9706

1. Nebezpečí pořezání končetin – před provedením údržby vypněte motor, vytáhněte klíč nebo odpojte zapalovací svíčku, počkejte, dokud se nezastaví všechny pohyblivé součásti, a přečtěte si *provozní příručku*.

# Nastavení

## Média a doplňky

Popis	Množství	Použití
Provozní příručka	1	Před montáží a spuštěním žací jednotky si přečtete příručku.

## Montáž předního válce

### Jen modely 04651, 04653 a 04655

**Poznámka:** Model žací jednotky 04657 se dodává s již nainstalovaným předním válcem.

Modely žací jednotky 04651, 04653 a 04655 se dodávají bez předního válce. Válec můžete pořídit od svého prodejce a namontovat jej na žací jednotku následovně:

1. Demontujte pluhový šroub, matici s nákrůžkem a podložku připevňující jedno z ramen pro nastavení výšky sekání k boční desce žací jednotky ([Obrázek 3](#)).

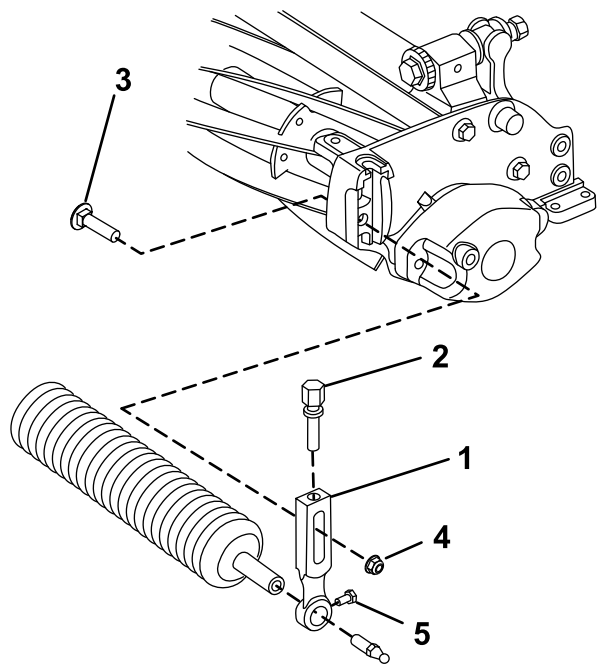

Obrázek 3

g278288

1. Rameno nastavení výšky sekání
2. Seřizovací šroub
3. Pluhový šroub
4. Matice s nákrůžkem
5. Upevňovací šroub válce

3. Zasuňte hřídel válce do ramene pro nastavení výšky sekání na druhé straně žací jednotky ([Obrázek 3](#)).
4. Nasuňte rameno pro nastavení výšky sekání na hřídel válce ([Obrázek 3](#)).
5. Volně upevněte válec k žací jednotce s dříve demontovaným ramenem pro nastavení výšky sekání a upevňovacími prvky ([Obrázek 3](#)).
6. Vystředte válec mezi rameny pro nastavení výšky sekání.
7. Utáhněte upevňovací šrouby válce ([Obrázek 3](#)).
8. Nastavte požadovanou výšku sekání a utáhněte upevňovací prvky ramena pro nastavení výšky sekání.

## Seřizování žací jednotky

1. Podepřete žací jednotku, viz [Podepření žací jednotky \(strana 12\)](#).
2. Provedte seřízení plochého nože a vřetena.
3. Provedte seřízení výšky zadního válce.
4. Provedte seřízení výšky sekání.
5. Nastavení lišty pro posekanou trávu.

Úplné pokyny k provedení tohoto nastavení viz [Obsluha \(strana 6\)](#).

2. Povolte upevňovací šrouby válce v ramenech pro nastavení výšky sekání ([Obrázek 3](#)).

# Součásti stroje

## Technické údaje

Číslo modelu	Závaží
04651	32 kg
04653	34 kg
04655	35 kg
04657	45 kg (99 lb)

## Přídavná zařízení / příslušenství

Pro stroj je k dispozici řada přídavných zařízení a příslušenství schválených společností Toro, která vylepšují a rozšiřují možnosti stroje. Seznam schválených přídavných zařízení a příslušenství můžete získat od svého autorizovaného servisního prodejce nebo distributora Toro nebo na stránkách [www.Toro.com](http://www.Toro.com).

K zajištění optimální výkonnosti a dodržení požadavků na bezpečnost stroje je nutné používat pouze originální náhradní díly a příslušenství společnosti Toro. Náhradní díly a příslušenství jiných výrobců mohou být nebezpečné a jejich použití může mít za následek zneplatnění záruky.

# Obsluha

Podrobné informace o obsluze hnací jednotky naleznete v *provozní příručce*. Každý den před použitím žací jednotky nastavte plochý nůž, viz [Každodenní nastavování plochého nože \(strana 6\)](#). Před použitím žací jednotky si ověřte kvalitu sekání posečením zkušebního řádku, abyste zajistili správný výsledný vzhled posečeného trávníku.

## Seřizování žací jednotky

### Seřízení kontaktu plochého nože a vřetena

#### Každodenní nastavování plochého nože

Před každým sekáním, prováděným denně či podle potřeby, je nutné zkontrolovat správný kontakt vřetena a plochého nože. **Tento postup provedte, i když je kvalita sekání přijatelná.**

1. Spustte žací jednotky na pevný povrch, vypněte motor a vyjměte klíček ze zapalování.
2. Pomalu otáčejte vřetenem opačným směrem a poslechem kontrolujte kontakt vřetena a plochého nože.
  - Není-li patrný žádný kontakt, nastavte plochý nůž následujícím způsobem:
    - A. Otáčejte seřizovacími šrouby držáku plochého nože ve směru hodinových ručiček [Obrázek 4](#) (vždy po jednom cvaknutí), dokud neucítíte a neuslyšíte lehký kontakt.

**Poznámka:** Seřizovací šrouby držáku plochého nože mají aretaci odpovídající pohybu plochého nože o 0,018 mm pro jednu indexovanou polohu.

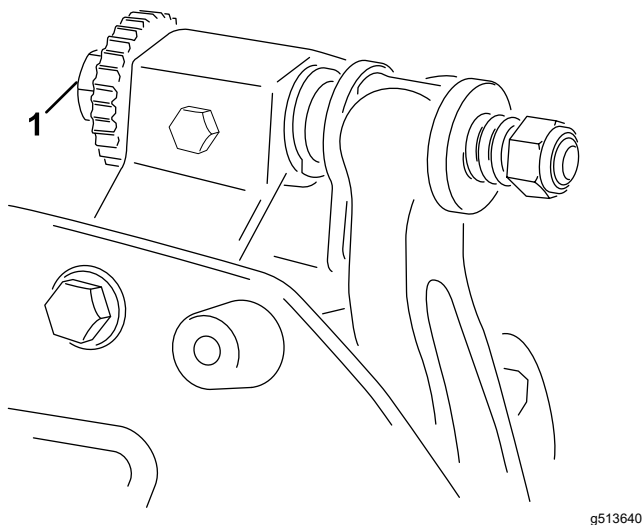

**Obrázek 4**

g513640

1. Seřizovací šroub držáku plochého nože (2)

B. Vložte dlouhý pásu papíru pro kontrolu žacího výkonu mezi vřeteno a plochý nůž kolmo k plochému noži (**Obrázek 5**). Poté **pomalou** otáčejte vřeteno dopředu. Mělo by dojít k uříznutí papíru. Pokud se tak nestalo, opakujte kroky **A** až **B**.

- Je-li patrný nadměrný kontakt/odpor vřetena, žací jednotku buď přelapujte, upravte povrch přední strany plochého nože nebo přebruste žací jednotku, aby okraje byly ostré a docílilo se přesného sekání (viz *Návod na broušení vřeten a rotačních sekaček Toro*, formulář č. 09168SL).

**Důležité:** Za všech okolností je preferován lehký kontakt. Pokud není zachován lehký kontakt, nedochází k dostatečnému samočinnému broušení ostří plochého nože/vřetena a po určité době provozu dojde k jejich otupení. Pokud je kontakt nadměrný, dochází k rychlejšímu a nerovnoměrnému opotřebování plochého nože/vřetena, což může nepříznivě ovlivnit kvalitu sekání.

**Poznámka:** Jelikož žací nože vřetena působí na plochý nůž, objeví se na povrchu předního ostří mírné otřepení po celé délce plochého nože. Otřepení na předním ostří příležitostně odstraňte přetažením pilníku.

Po delší době provozu se na obou koncích plochého nože mohou vytvořit rýhy. Tyto rýhy je nutné zaoblit nebo vybrousit a zarovnat s ostřím plochého nože, aby byl zajištěn bezproblémový provoz.

## Seřízení plochého nože k vřetenu

Tento postup provádějte při prvním nastavení žací jednotky a po nabroušení, přelapování nebo

demontáži vřetena. Nejedná se o každodenní nastavování.

1. Umístěte žací jednotku na plochý vodorovný povrch.
2. Nakloňte žací jednotku, abyste získali přístup k plochému noži a vřetenu.

**Poznámka:** Matice na zadní straně šroubů pro nastavení držáku plochého nože nesmí spočívat na pracovním povrchu (**Obrázek 12**).

3. Otočte vřetenem tak, aby jeden z žacích nožů překřížil hranu plochého nože mezi první a druhou hlavou šroubu plochého nože, nacházející se na pravé straně žací jednotky.
4. Na žacím noži si vyznačte identifikační značku v místě, kde se kříží s hranou plochého nože.

**Poznámka:** Tím si usnadníte pozdější nastavování.

5. Mezi žací nůž a hranu plochého nože zasuňte 0,05mm podložku v místě, jež jste vyznačili v kroku 4.
6. Otáčejte pravým seřizovacím šroubem držáku plochého nože (**Obrázek 4**), dokud neucítíte mírný tlak na podložku při jejím posouvání z jedné strany na druhou. Vytáhněte vymezovací podložku.
7. U levé strany žací jednotky pomalu otáčejte vřetenem tak, aby nejbližší žací nůž přecházel křížem přes okraj plochého nože mezi první a druhou hlavou šroubu.
8. Opakujte kroky 4 až 6 na levé straně žací jednotky a u levého seřizovacího šroubu držáku plochého nože.
9. Opakujte kroky 5 a 6, dokud na stykové body na levé a pravé straně žací jednotky nebude působit mírný tlak.
10. Abyste dosáhli lehkého kontaktu mezi vřetenem a plochým nožem, otočte každým ze seřizovacích šroubů držáku plochého nože ve směru hodinových ručiček o 3 cvaknutí.

**Poznámka:** Každé cvaknutí seřizovacího šroubu držáku plochého nože posune plochý nůž o 0,018 mm. **Nastavovací šrouby neutahujte nadměrně.**

Při otáčení seřizovacího šroubu ve směru hodinových ručiček se hrana plochého nože posouvá blíže k vřetenu. Při otáčení seřizovacího šroubu proti směru hodinových ručiček se hrana plochého nože odsouvá od vřetena.

11. Vložte dlouhý pás papíru pro kontrolu žacího výkonu mezi vřeteno a plochý nůž kolmo

k plochému noži (**Obrázek 5**). Poté **pomalou** otočte vřeteno dopředu. Mělo by dojít k uříznutí papíru. Pokud se tak nestalo, otáčejte jednotlivými seřizovacími šrouby držáku plochého nože ve směru hodinových ručiček o 1 cvaknutí a tento krok opakujte, dokud se papír neuřízne.

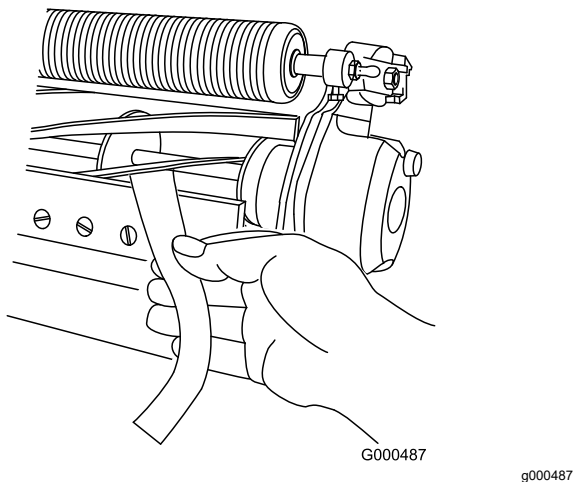

**Obrázek 5**

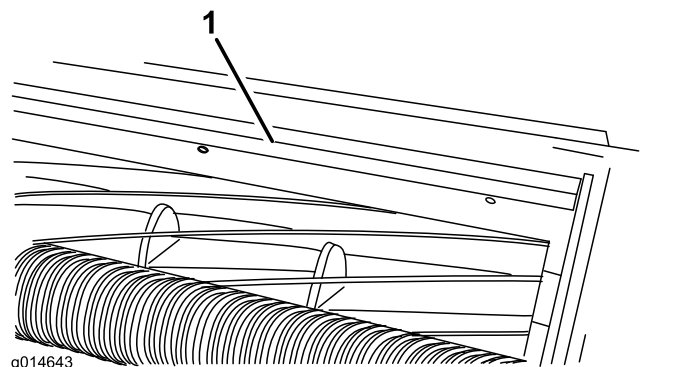

**Obrázek 6**

1. Lišta pro posekanou trávu
2. Vložte spárovou měrku o velikosti 1,5 mm mezi horní okraj vřetena a lištu, poté utáhněte šrouby.

**Důležité:** Lišta a vřeteno musí být od sebe stejně vzdáleny po celé délce vřetena.

**Poznámka:** Vzdálenost nastavte podle typu trávniku.

#### Pouze pro model žací jednotky 04657

- Pokud je žací jednotka typu 04657 použita na autonomní hnací jednotce (model 04580AA), je již nainstalována pevná tyč deflektoru trávy, která zabraňuje zakrývání detekčních snímačů zbytky posekané trávy.

**Poznámka:** Tyč deflektoru trávy neodstraňujte.

- Pokud je žací jednotka typu 04657 použita na jiné hnací jednotce Greensmaster 3300 nebo 3400, demontujte tyč deflektoru trávy a nahraďte ji lištou pro posekanou trávu (č. dílu 115-3303-03) a 4 šrouby (č. dílu 131-6150), viz **Obrázek 7**.

**Poznámka:** Pokud je patrný nadměrný kontakt/odpor vřetena, žací jednotku buď přelapujte, upravte povrch přední strany plochého nože nebo přebruste žací jednotku, aby okraje byly ostré a docílilo se tak přesného sekání (viz *Návod na broušení vřeten a rotačních sekaček Toro*, formulář č. 09168SL).

## Seřízení lišty pro posekanou trávu

Nastavením lišty pro posekanou trávu zajistíte bezproblémový odhoz posekané trávy z oblasti vřetena následovně:

**Poznámka:** Lišta je nastavitelná a umožňuje kompenzaci změn stavu trávniku. Pokud je trávník extrémně suchý, umístěte lištu blíže k vřetenu. Naopak v případě mokrého trávniku nastavte lištu dále od vřetena. K zajištění optimálního výkonu by lišta měla být rovnoběžná s vřetenem. Seřízení je vyžadováno po každém ostření vřetena.

1. Povolte šrouby upevňující horní lištu (**Obrázek 6**) k žací jednotce.



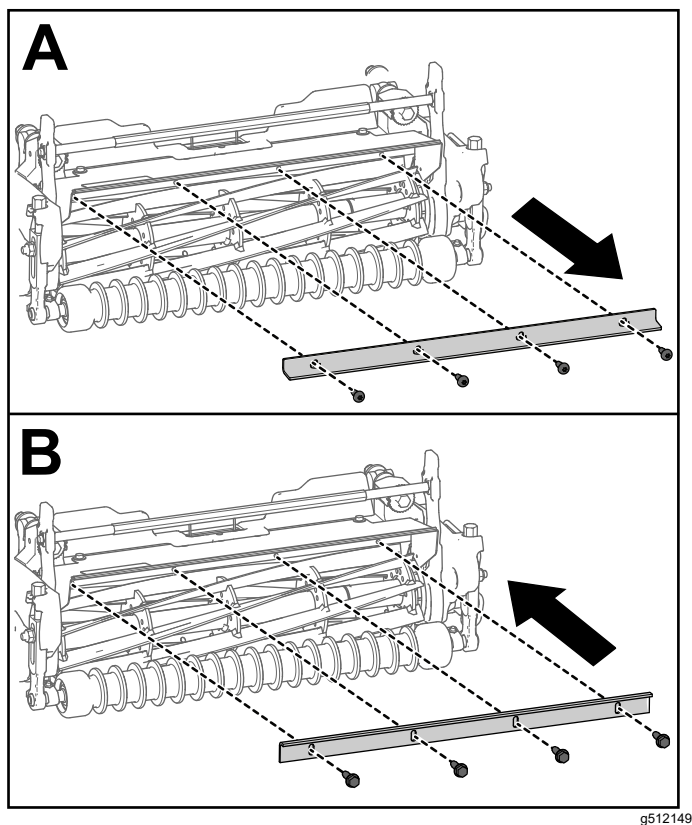

Obrázek 7

g512149

## Seřízení výšky zadního válce

1. Seřídte držáky zadního válce do požadovaného rozsahu výšky sekání vložení odpovídajícího počtu rozpěrek pod montážní přírubu boční desky (Obrázek 8), viz [Tabulky pro výběr výšky sekání a plochého nože](#) (strana 11).

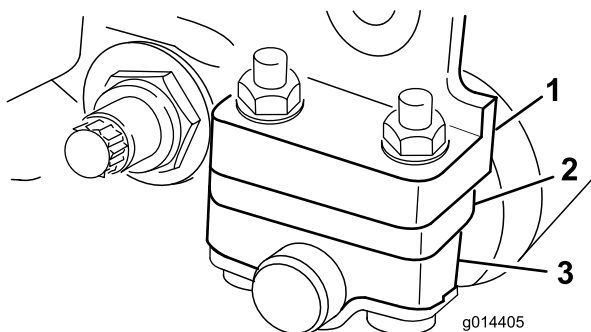

Obrázek 8

g014405

g014405

1. Montážní příruba boční desky
2. Rozpěrka
3. Držák válce

2. Zvedněte zadní stranu žací jednotky a podložte plochý nůž podpěrným blokem.
3. Demontujte 2 matice upevňující jednotlivé držáky válce a rozpěrku (rozpěrky) k montážním přírubám bočních desek.

4. Spustte držák válce a šrouby z montážních přírub bočních desek a rozpěrek.
5. Nasadte rozpěrky na šrouby na držácích válce.
6. Upevněte držák válce s rozpěrkami ke spodní straně montážních přírub pomocí dříve odšroubovaných matic.

**Poznámka:** Nepoužité rozpěrky umístěte na horní část montážní příruba boční desky pro pozdější použití.

**Poznámka:** Poloha zadního válce k vřetenu je určována tolerancemi obroušení sestavených součástí a vyrovnání není nutné.

## Seřízení výšky sekání

### Seřízení měřidla výšky sekání

Před nastavením výšky sekání seřídte měřidlo výšky sekání následovně:

1. Povolte matici na stavěcí liště a nastavte seřizovací šroub na požadovanou výšku sekání (Obrázek 9).

**Poznámka:** Vzdálenost mezi spodní stranou hlavy šroubu a lícem stavěcí lišty představuje výšku sekání.

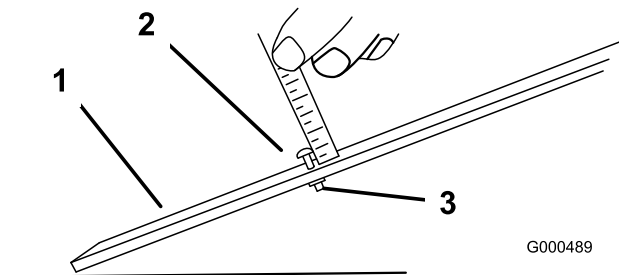

G000489

g000489

Obrázek 9

1. Stavěcí tyč
2. Seřizovací šroub výšky
3. Matice

2. Utáhněte matici.

## Seřízení výšky sekání

1. Povolte pojistné matice upevňující ramena nastavení výšky sekání k bočním deskám žací jednotky (Obrázek 10).

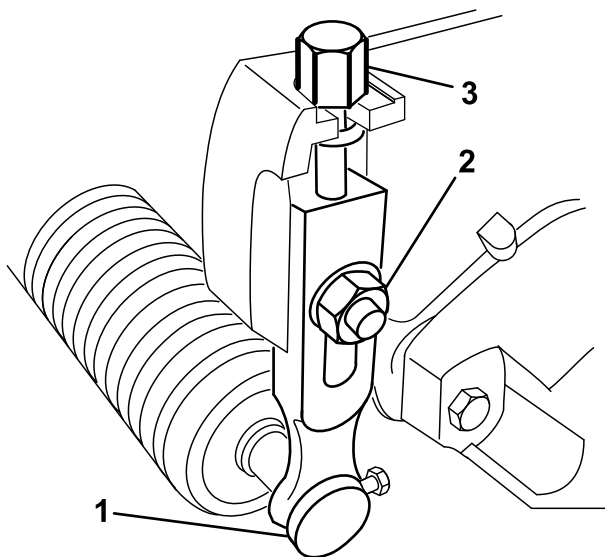

g278333

**Obrázek 10**

1. Rameno nastavení výšky sekání
2. Pojistná matice s nákrůžkem
3. Seřizovací šroub

2. Zavěste hlavu šroubu měřidla výšky sekání na pravou stranu řezné hrany plochého nože a opřete zadní konec stavěcí lišty o zadní stranu válce (Obrázek 11).

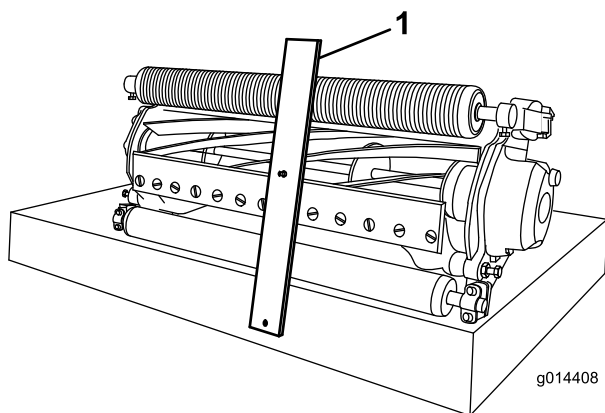

g014408

g014408

**Obrázek 11**

1. Stavěcí tyč
3. Otáčejte seřizovacím šroubem, až se válec dotkne přední strany stavěcí lišty.
4. Zopakujte kroky 2 a 3 na levé straně.
5. Seřídte oba konce válce tak, aby byl celý válec rovnoběžný s plochým nožem.

**Důležité:** Při správném nastavení se zadní i přední válec dotýká stavěcí lišty a šroub je zarovnan s plochým nožem. Tím zajistíte, že výška sekání bude na obou koncích plochého nože stejná.

# Tabulky pro výběr výšky sekání a plochého nože

Tabulka výšky sekání			
Výška sekání (mm)	Výška sekání (palce)	Počet zadních rozpěrek	Univerzální groomer
1,5	0,060	0	A
3,2	0,125	0	A
4,8	0,188	0	A
6,4	0,250	0	A
6,4	0,250	1	A
9,5	0,375	0	A
9,5	0,375	1	A
12,7	0,500	1	N
12,7	0,500	2*	Y**
15,9	0,625	2*	N
15,9	0,625	3*	Y**
19,1	0,750	3*	N
19,1	0,750	4*	Y**
22,2	0,875	4*	N
25,4	1,000	4*	N

\* Sada pro vysokou výšku sekání (objednací číslo 120-9600) vyžaduje 2 nebo více rozpěrek.  
 \*\* Sada pro vysokou výšku sekání (objednací číslo 133-9110) vyžaduje 2 nebo více zadních rozpěrek pro univerzální groomer.

Pomocí následující tabulky lze určit vhodný plochý nůž pro požadovanou výšku sekání.

Tabulka pro výběr plochých nožů / výšky sekání			
Plochý nůž	Objednací číslo	Výška sekání	Úhel horního broušení
EdgeMax Micro-cut (standardní 04651, 04653, 04655)	115-1880	1,5 až 4,7 mm	3°
Micro-cut (volitelně)	93-4262	1,5 až 4,7 mm	3°
Micro-cut Extended (volitelně)	108-4303	1,5 až 4,7 mm	7°
Micro-cut Short (volitelně)	139-4320	1,5 až 4,7 mm	3°
EdgeMax Tournament (volitelně)	115-1881	3,1 až 12,7 mm	3°
Tournament (volitelně)	93-4263	3,1 až 12,7 mm	3°
Tournament Extended (volitelně)	108-4302	3,1 až 12,7 mm	7°
Tournament Short (volitelně)	139-4321	3,1 až 12,7 mm	3°
Low-cut (volitelně)	93-4264	4,7 až 25,4 mm	3°
High-cut (volitelně)	94-6392	7,9 až 25,4 mm	3°
EdgeMax Fairway (standardní 04657)	137-6092	9,5 až 25,4 mm	10°
Fairway (volitelně)	137-6097	9,5 až 25,4 mm	10°

**Poznámka:** Pro méně nebo více agresivní sekání použijte prodloužené nebo krátké ploché nože.

# Údržba

**Poznámka:** Levá a pravá strana stroje se určuje z pohledu obsluhy z běžné pracovní pozice.

## Podepření žací jednotky

Kdykoli potřebujete žací jednotku naklopit a získat tak přístup k plochému noži nebo vřetenu, podepřete zadní stranu žací jednotky tak, aby matice na zadním konci seřizovacích šroubů držáku plochého nože nespočívaly na pracovním povrchu (**Obrázek 12**).

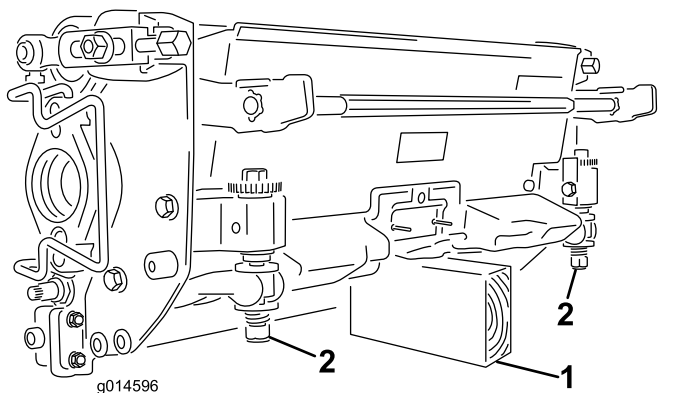

Obrázek 12

1. Podpěra (není dodávána)
2. Matice seřizovacího šroubu držáku plochého nože (2)

## Údržba držáku plochého nože

Údržbu držáku plochého nože a plochého nože smí provádět pouze řádně školený technik, aby nedošlo k poškození vřetena, držáku plochého nože nebo plochého nože. V ideálním případě nechte údržbu žací jednotky provést u autorizovaného prodejce Toro. Úplné pokyny, potřebné zvláštní nářadí a obrázky pro údržbu držáku plochého nože naleznete v *servisní příručce*. Pokud budete demontovat nebo montovat držák plochého nože svépomocí, pokyny a specifikace pro údržbu držáku plochého nože jsou uvedeny níže.

**Důležité:** Při údržbě plochého nože se vždy řiďte postupy uvedenými v *servisní příručce*. V případě nesprávné montáže a zabroušení plochého nože hrozí nebezpečí poškození vřetena, držáku plochého nože nebo plochého nože.

## Demontáž držáku plochého nože

1. Otočením seřizovacího šroubu držáku plochého nože proti směru hodinových ručiček posuňte plochý nůž dále od vřetena (**Obrázek 13**).

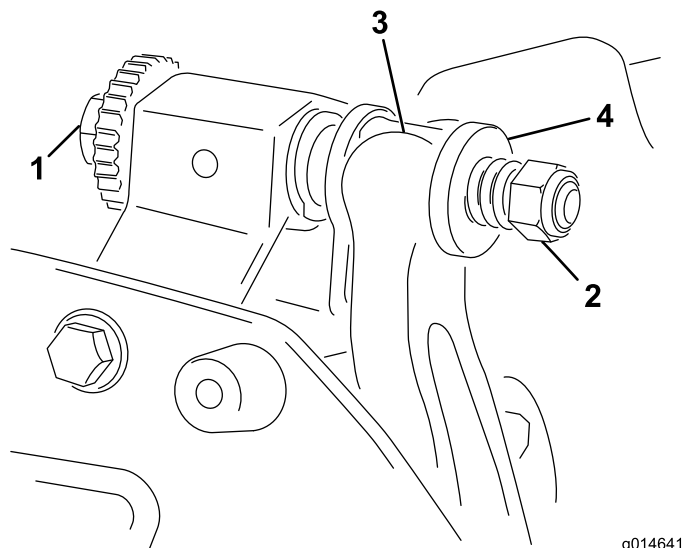

Obrázek 13

1. Seřizovací šroub držáku
2. Matice pro napnutí pružiny
3. Držák plochého nože plochého nože
4. Podložka

2. Vyšroubujte matici pro napnutí pružiny, aby pružina netlačila podložku k držáku plochého nože (**Obrázek 13**).
3. Na obou stranách stroje povolte pojistnou matici zajišťující šroub držáku plochého nože (**Obrázek 14**).

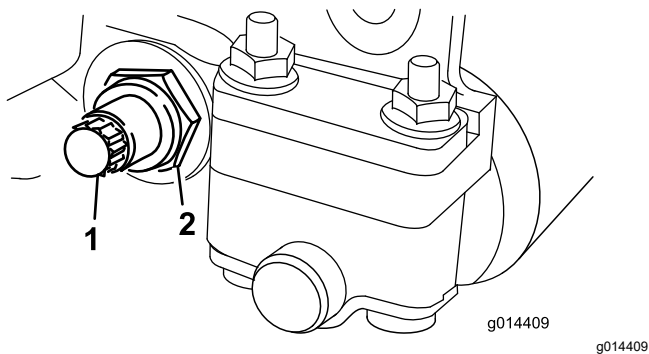

Obrázek 14

1. Šroub držáku plochého nože
2. Pojistná matice

4. Demontujte jednotlivé šrouby držáku plochého nože, aby bylo možné stáhnout držák dolů a sejmut jej z žací jednotky (Obrázek 14).

Na každém konci držáku plochého nože by měly být dvě nylonové a jedna ocelová podložka (Obrázek 15).

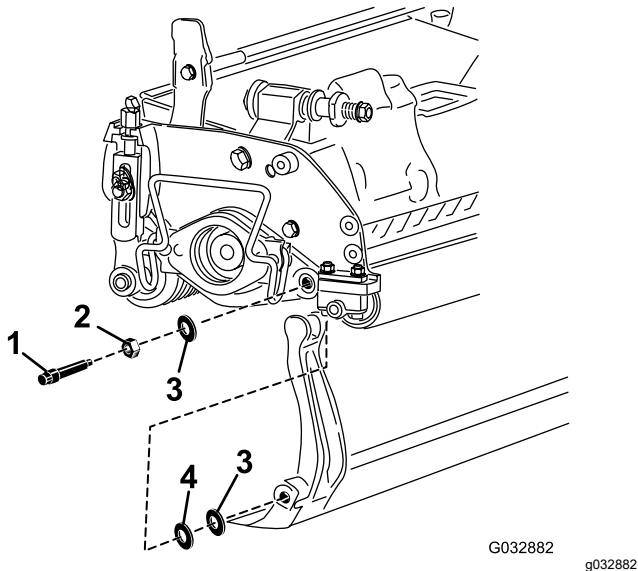

Obrázek 15

1. Šroub držáku plochého nože
2. Matice
3. Nylonová podložka
4. Ocelová podložka

## Montáž držáku plochého nože

1. Namontujte držák plochého nože; montážní výstupky umístěte mezi podložky a seřizovací šroub držáku plochého nože (Obrázek 16).

**Důležité:** Vycentrujte seřizovací prvky DPA ve výstupcích plochého nože, viz Obrázek 16.

Pokud jsou seřizovací prvky DPA namontovány proti výstupkům plochého nože, může to negativně ovlivnit kontakt plochého nože s vřetenem.

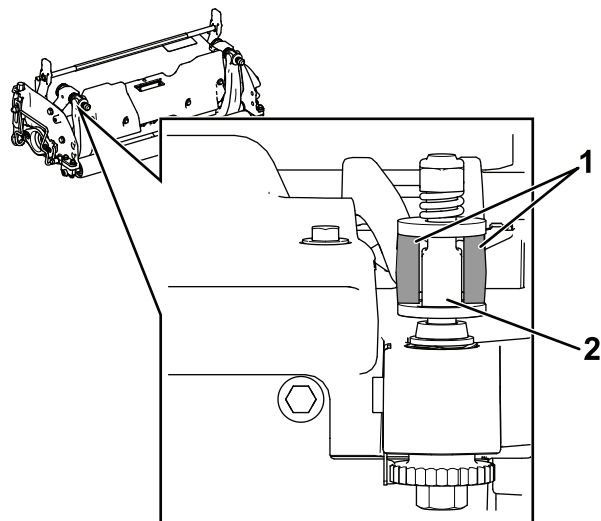

Obrázek 16

1. Výstupky plochého nože
2. Seřizovací prvek DPA

2. Upevněte držák plochého nože k oběma bočním deskám pomocí šroubů držáku plochého nože (matice na šroubech) a 3 podložek (celkem 6).
3. Umístěte nylonovou podložku na obě strany výčnělku boční desky. Na vnější stranu nylonových podložek umístěte ocelovou podložku (Obrázek 15).
4. Šrouby držáku plochého nože utáhněte na utahovací moment 27 až 36 N·m.
5. Utáhněte pojistné matice tak, abyste eliminovali koncovou vůli na ocelových podložkách; je však třeba, aby s nimi bylo možné ručně otáčet. U podložek uvnitř může vzniknout mezera.

**Důležité:** Pojistné matice nadměrně neutahujte, jinak vychýlí boční desky.

6. Utáhněte matici pro napnutí pružiny, až dojde ke stlačení pružiny, a poté ji povolte o 1/2 otáčky (Obrázek 17).

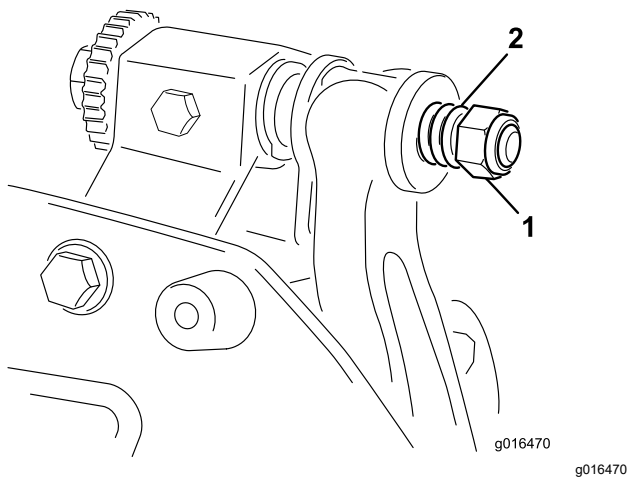

Obrázek 17

1. Matice pro napnutí pružiny
2. Pružina

7. Seřídte plochý nůž na vřetenu, viz [Seřízení kontaktu plochého nože a vřetena \(strana 6\)](#).

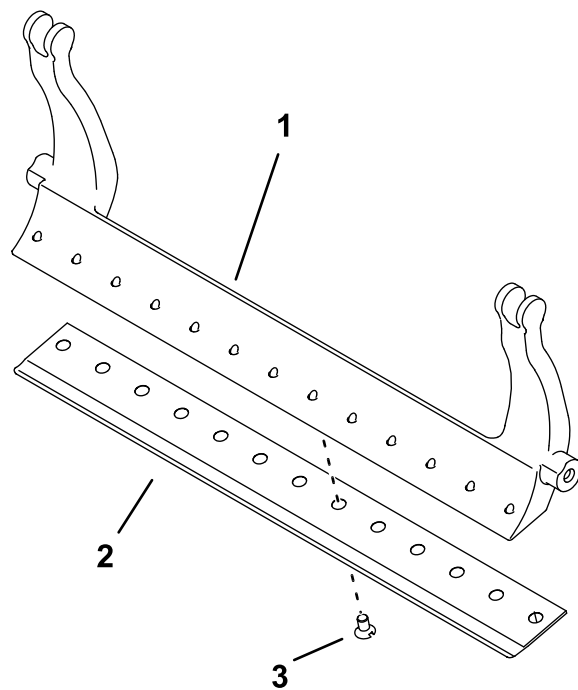

Obrázek 18

1. Držák plochého nože
2. Plochý nůž
3. Šroub

## Specifikace plochého nože

### Montáž plochého nože

1. Z povrchu plochého nože odstraňte korozi a usazeniny a aplikujte na něj tenkou vrstvu oleje.
2. Vyčistěte závity šroubů.
3. Na závity šroubů aplikujte přípravek proti zadírání a namontujte plochý nůž na držák plochého nože.

4. Dva vnější šrouby utáhněte na utahovací moment 1 Nm.
5. Šrouby utáhněte na utahovací moment 23 až 28 Nm, přičemž postupujte od středu plochého nože.

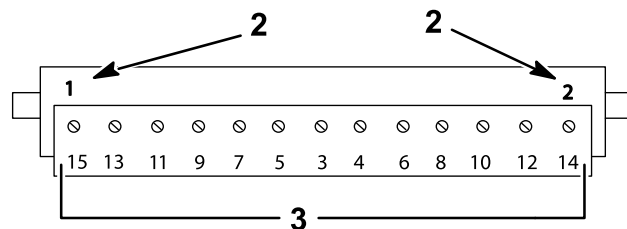
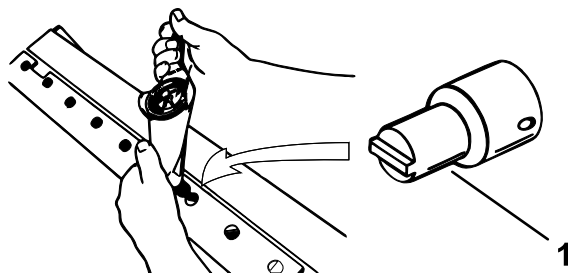

Obrázek 19

1. Šroubový nástroj na plochý nůž
2. Tyto šrouby namontujte jako první a utáhněte je na utahovací moment 1 Nm.
3. Utáhněte na utahovací moment 23 až 28 Nm (200 až 250 in-lb).

6. Zabruste plochý nůž.

## Příprava vřetena na zabroušení

1. Před zabrušováním se přesvědčte, zda jsou všechny součásti žací jednotky v dobrém stavu, a odstraňte veškeré závady.
2. Zabroušení žacího vřetena na následující specifikace proveďte podle pokynů výrobce vřetenové brusky.

Pokyny k broušení vřetena	
Nový průměr vřetena	128,5 mm
Provozní limit průměru vřetena	114,3 mm
Úhel podbroušení nože	30° ± 5°
Šířka krajní plochy nožeRozsah	0,8 až 1,2 mm
Provozní limit průměru kuželu vřetena	0,25 mm

## Podbrušování vřetena

Nové vřeteno má šířku krajní plochy 0,8 až 1,2 mm a 30° podbroušení.

Pokud se šířka krajní plochy zvětší nad 3 mm, postupujte následovně:

1. Všechny nože vřetena podbruste na 30° tak, aby byla krajní plocha široká 0,76 mm (**Obrázek 20**).

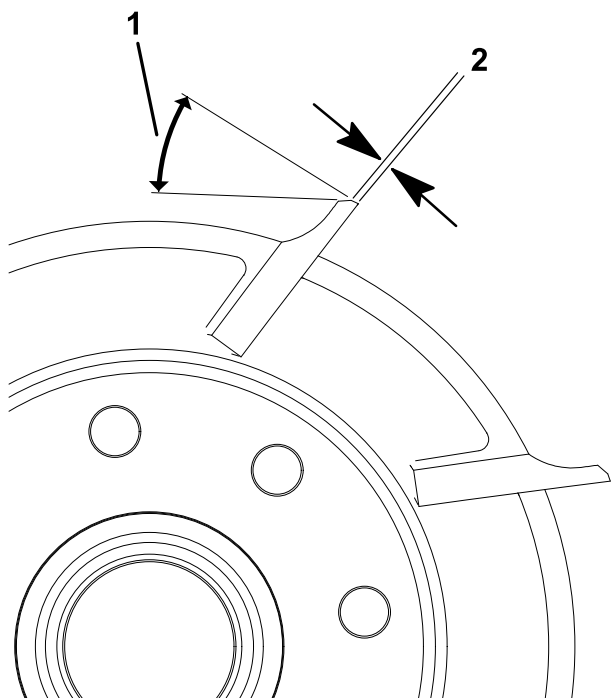

Obrázek 20

g278332

1. 30°
2. 0,76 mm

2. Rotačně zabrušte vřeteno tak, aby byla zajištěna házivost vřetena menší než 0,025 mm.

**Poznámka:** Tím dojde k mírnému zvětšení šířky krajní plochy.

3. Nastavte žací jednotku (viz *provozní příručka* k žací jednotce).

**Poznámka:** Chcete-li po zabroušení vřetena a/nebo plochého nože zvýšit životnost ostří vřetena a plochého nože, po sečení na konci každého dne znovu zkontrolujte správný kontakt plochého nože a vřetena. Dojde tak k odstranění veškerých otřepů, které by mohly způsobit nesprávnou vzdálenost mezi vřetenem a plochým nožem a tím i rychlejší opotřebení.

## Pokyny k broušení plochého nože

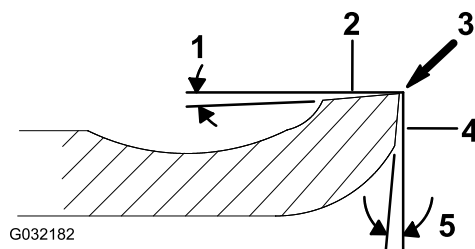

G032182

g032182

Obrázek 21

- |                     |                  |
|---------------------|------------------|
| 1. Úhel podbroušení | 4. Přední plocha |
| 2. Horní plocha     | 5. Přední úhel   |
| 3. Odstraňte otřepy |                  |

Úhel podbroušení standardního a krátkého plochého nože	3° minimálně
Úhel podbroušení prodlouženého plochého nože	7° minimálně
Rozsah předního úhlu	13° až 17°
Úhel podbroušení plochého nože Fairway	10°
Přední úhel plochého nože Fairway	10°

## Kontrola úhlu horního zbrúšení

Velmi důležitý je úhel, pod kterým zabrušujete své ploché nože.

Použitím ukazatele úhlu (číslo dílu Toro 131-6828) a držáku ukazatele úhlu (číslo dílu Toro 131-6829) zkontrolujte úhel své brusky a následně správně upravte veškeré nepřesné nastavení brusky.

1. Umístěte ukazatel úhlu na spodní stranu plochého nože, viz **Obrázek 22**.

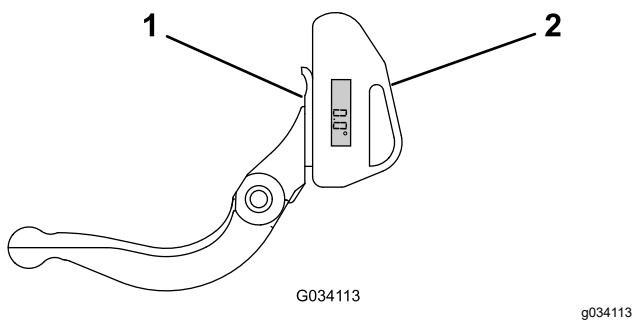

**Obrázek 22**

1. Plochý nůž (svisle)
2. Ukazatel úhlu

2. Stiskněte tlačítko „Alt Zero“ na ukazateli úhlu.
3. Umístěte držák ukazatele úhlu na hranu plochého nože tak, aby hrana magnetu lícovala s okrajem plochého nože (**Obrázek 23**).

**Poznámka:** Digitální displej by měl být vidět ze stejné strany během tohoto kroku, stejně, jako v kroku 1.

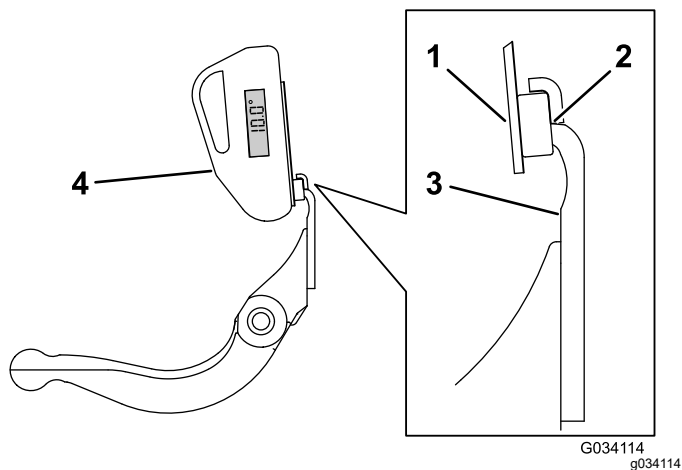

**Obrázek 23**

1. Držák ukazatele úhlu
2. Hrana magnetu spojeného s okrajem plochého nože
3. Plochý nůž
4. Ukazatel úhlu

4. Umístěte ukazatel úhlu na držák, viz **Obrázek 23**.

**Poznámka:** To je úhel vaší brusky, jenž by měl být v rozmezí 2 stupňů doporučeného horního zbroušení.

## Přelapování žací jednotky

### ⚠ NEBEZPEČÍ

Při styku s vřetenem nebo jinými pohyblivými díly může dojít ke zranění osob.

Nepřibližujte prsty, ruce ani oděv k vřetenům ani jiným pohyblivým dílům.

- Během přelapování se k vřetenu nepřibližujte.
- K přelapování nepoužívejte štětec s krátkou rukojetí. Štětce s dlouhou násadou jsou k dispozici od autorizovaného distributora Toro.

1. Umístěte stroj na čistý rovný povrch, spusťte žací jednotky na zem, vypněte motor, zatáhněte parkovací brzdu a vyjměte klíček ze zapalování.
2. Demontujte motory vřeten ze žacích jednotek a žací jednotky odpojte a sundejte ze zvedacích ramen.
3. Připojte nástroj pro přelapování k žací jednotce tak, že zasunete část 9,5mm čtvercové tyče do drážkového spojení na konci žací jednotky.

**Poznámka:** Další pokyny a postupy při přelapování jsou popsány v *provozní příručce* k hnací jednotce a *návodu na broušení vřeten a rotačních sekaček Toro*, formulář č. 80-300PT.

**Poznámka:** Chcete-li dosáhnout dokonalejšího ostří, přejeďte po dokončení přelapování bruskem přes přední stranu plochého nože a vřetena. Odstraní tak otřepy a nerovnosti, které mohly na ostří vzniknout.



# Prohlášení o zabudování

The Toro Company, 8111 Lyndale Ave. South, Bloomington, MN, USA prohlašuje, že následující zařízení jsou v souladu s uvedenými směrnicemi, pokud je zařízení montováno v souladu s příloženými pokyny na konkrétní modely Toro, které jsou uvedeny v příslušném prohlášení o shodě.

Číslo modelu	Výrobní číslo	Popis produktu	Popis faktury	Všeobecný popis	Směrnice
04651	403460001 a vyšší	Vřetenová sekačka DPA s 8 noži	DPA 8 BLADE ES CUTTING UNIT-TRIFLEX	Vřetenová sekačka	2006/42/ES, 2000/14/ES
04653	403460001 a vyšší	Vřetenová sekačka DPA s 11 noži	DPA 11 BLADE ES CUTTING UNIT-TRIFLEX	Vřetenová sekačka	2006/42/ES, 2000/14/ES
04655	403460001 a vyšší	Vřetenová sekačka DPA se 14 noži	DPA 14 BLADE ES CUTTING UNIT-TRIFLEX	Vřetenová sekačka	2006/42/ES, 2000/14/ES
04657	400000000 a vyšší	Vřetenová sekačka DPA Fairway s 8 noži Fairway	DPA 8 BLADE ES FAIRWAY CUTTING UNIT-TRIFLEX	Vřetenová sekačka	2006/42/ES, 2000/14/ES

Příslušná technická dokumentace byla sestavena podle požadavků směrnice 2006/42/ES, části B, přílohy VII.

Zavazujeme se předávat na základě požadavků ze strany vnitrostátních orgánů příslušné informace o tomto neúplném strojním zařízení. Způsob předávání bude elektronický.

Toto zařízení nesmí být uvedeno do provozu, dokud nebude začleněno do schválených modelů Toro, které jsou uvedeny v souvisejícím prohlášení o shodě, v souladu se všemi pokyny a v souladu se všemi příslušnými směrnicemi.

Certifikace:



Tom Langworthy  
Technický ředitel  
8111 Lyndale Ave. South  
Bloomington, MN 55420, USA  
Srpen 30, 2024

Autorizovaný zástupce:

Marcel Dutrieux  
Manager European Product Integrity  
Toro Europe NV  
Nijverheidsstraat 5  
2260 Oevel  
Belgium

# UK Declaration of Incorporation

The Toro Company, 8111 Lyndale Ave. South, Bloomington, MN, USA prohlašuje, že následující zařízení jsou v souladu s uvedenými směrnicemi, pokud je zařízení montováno v souladu s příloženými pokyny na konkrétní modely Toro, které jsou uvedeny v příslušném prohlášení o shodě.

Číslo modelu	Výrobní číslo	Popis produktu	Popis faktury	Všeobecný popis	Směrnice
04651	403460001 a vyšší	Vřetenová sekačka DPA s 8 noži	DPA 8 BLADE ES CUTTING UNIT-TRIFLEX	Vřetenová sekačka	S.I. 2001 č. 1701, S.I. 2008 č. 1597
04653	403460001 a vyšší	Vřetenová sekačka DPA s 11 noži	DPA 11 BLADE ES CUTTING UNIT-TRIFLEX	Vřetenová sekačka	S.I. 2001 č. 1701, S.I. 2008 č. 1597
04655	403460001 a vyšší	Vřetenová sekačka DPA se 14 noži	DPA 14 BLADE ES CUTTING UNIT-TRIFLEX	Vřetenová sekačka	S.I. 2001 č. 1701, S.I. 2008 č. 1597
04657	400000000 a vyšší	Vřetenová sekačka DPA Fairway s 8 noži Fairway	DPA 8 BLADE ES FAIRWAY CUTTING UNIT-TRIFLEX	Vřetenová sekačka	S.I. 2001 č. 1701, S.I. 2008 č. 1597

Příslušná technická dokumentace byla vypracována podle přílohy 10.

Zavazujeme se předávat na základě požadavků ze strany vnitrostátních orgánů příslušné informace o tomto neúplném strojním zařízení. Způsob předávání bude elektronický.

Toto zařízení nesmí být uvedeno do provozu, dokud nebude začleněno do schválených modelů Toro, které jsou uvedeny v souvisejícím prohlášení o shodě, v souladu se všemi pokyny a v souladu se všemi příslušnými směrnicemi.

This declaration has been issued under the sole responsibility of the manufacturer.  
The object of the declaration is in conformity with relevant UK legislation.



Tom Langworthy  
Technický ředitel  
8111 Lyndale Ave. South  
Bloomington, MN 55420, USA  
Srpen 30, 2024

Autorizovaný zástupce:

Marcel Dutrieux  
Manager European Product Integrity  
Toro U.K. Limited  
Spellbrook Lane West  
Bishop's Stortford  
CM23 4BU  
United Kingdom



## Záruka Toro

Omezená záruka na dobu dvou let nebo 1 500 provozních hodin

### Podmínky a výrobky, na které se záruka vztahuje

Společnost Toro Company poskytuje záruku na případné materiálové či výrobní vady komerčního výrobku společnosti Toro („výrobek“) po dobu 2 let nebo 1 500 provozních hodin\*, podle toho, která z možností nastane dříve. Tato záruka se vztahuje na všechny výrobky s výjimkou provzdušňovačů (viz jednotlivé části záruky vztahující se na tyto výrobky). Tam, kde jsou splněny opodstatněné podmínky, opravíme výrobek bezplatně, včetně diagnostiky, práce, dílů a dopravy. Tato záruka začíná běžet v den dodání Produktu původnímu maloobchodnímu odběrateli.  
\* Výrobek vybavený měřičem provozních hodin.

### Pokyny pro žádost o záruční opravu

Jste-li přesvědčeni, že došlo k naplnění záručních podmínek, musíte tuto skutečnost sdělit distributorovi nebo autorizovanému prodejci komerčních výrobků, od něhož jste výrobek zakoupili. Potřebujete-li pomoc s vyhledáním distributora nebo autorizovaného prodejce komerčních výrobků nebo máte-li dotazy týkající se vašich práv či povinností spojených se zárukou, můžete nás kontaktovat na adrese:

Toro Commercial Products Service Department  
8111 Lyndale Avenue South  
Bloomington, MN 55420-1196

952-888-8801 nebo 800-952-2740  
E-mail: commercial.warranty@toro.com

### Povinnosti vlastníka

Jako vlastníci výrobku jste odpovědní za provádění nutné údržby a seřizování, jak je uvedeno v příslušné *provozní příručce*. Na opravy týkající se závad výrobku způsobených nevhodující údržbou a úpravami se tato záruka nevztahuje.

### Součásti a úkony, na které se nevztahuje záruka

Ne všechny závady nebo poruchy, které se v záruční době na výrobku vyskytnou, jsou vady na materiálu nebo dílenském zpracování. Záruka se nevztahuje na následující:

- Závady na výrobku, které jsou důsledkem použití náhradních dílů jiné značky než Toro nebo instalace a používání přídatných nebo upravených zařízení a výrobků jiné značky než Toro.
- Závady na výrobku, které jsou důsledkem neprovádění doporučené údržby a/nebo seřizování.
- Závady na výrobku, které jsou důsledkem jeho nesprávného, nedbalého nebo nezodpovědného používání.
- Součásti, u nichž dochází k opotřebení a které nejsou poškozené. Mezi součásti, u nichž dochází k opotřebení nebo ke spotřebě v rámci běžného provozu výrobku, patří mimo jiné brzdové destičky a obložení, spojkové obložení, žací nože, včetně válce a ložiska (utěsněná nebo mazatelná), ploché nože, zapalovací svíčky, otočná kola a jejich ložiska, pneumatiky, filtry, řemeny a některé součásti rozprašovačů, například membrány, trysky, průtokoměry a zpětné ventily.
- Závady způsobené vnějšími vlivy, mimo jiné počasím, skladovacími postupy, kontaminací, používáním neschválených paliv, chladicích kapalin, maziv, přísad, hnojiv, vody, chemikálií atd.
- Závady nebo snížení výkonu způsobené používáním paliv (např. benzínu, motorové nafty nebo bionafty), která nevyhovují příslušným průmyslovým normám.
- Běžný hluk, vibrace, opotřebení a znehodnocení. Běžné opotřebení zahrnuje kromě jiného poškození sedaček opotřebením nebo oděrem, odřený lak, poškrábané štítky nebo okna.

### Jiné země než USA a Kanada

Zákazníci, kteří zakoupili výrobky Toro exportované z USA či Kanady, musí kontaktovat distributora (prodejce) výrobků Toro, který jim předá zásady poskytování záruky pro danou zemi či oblast. Pokud z jakéhokoli důvodu nejste se službami distributora spokojeni nebo je pro vás obtížné získat informace o záruce, obraťte se na autorizované servisní středisko společnosti Toro.

### Díly

Díly, u nichž je v rámci údržby plánována výměna, jsou kryty zárukou do doby jejich plánované výměny. Díly vyměněné podle této záruky jsou kryty po dobu platnosti záruky na originální výrobek a stávají se majetkem společnosti Toro. Společnost Toro učiní konečné rozhodnutí o tom, zda bude příslušný díl nebo montážní celek opraven nebo vyměněn. Společnost Toro může k záručním opravám použít repasované díly.

### Záruka poskytovaná na akumulátory s hlubokým cyklem vybití a lithium-iontové akumulátory

Akumulátory s hlubokým cyklem vybití a lithium-iontové akumulátory mají specifikovaný celkový počet kilowatthodin, které jsou během své životnosti schopny dodat. Způsob provozu, dobíjení a údržby může životnost akumulátoru prodloužit nebo zkrátit. Postupem času se množství užitečné práce v intervalech mezi dobíjením akumulátoru výrobku snižuje, až je akumulátor zcela vypotřebovaný. Výměna akumulátorů vypotřebovaných v důsledku běžného provozu je odpovědností majitele výrobku. Poznámka: (pouze lithium-iontový akumulátor): další informace naleznete v záruce na akumulátor.

### Doživotní záruka na klikový hřídel (pouze model ProStripe 02657)

Na modely ProStripe, jež jsou vybaveny originálním třecím kotoučem Toro a brzdovou spojkou žacího nože Crank-Safe (montážní celek integrovaný brzdové spojky žacího nože (BBC) + třecí kotouč) a používány původním kupujícím v souladu s doporučenými postupy pro obsluhu a údržbu, se vztahuje doživotní záruka na ohnutí klikového hřídele motoru. Doživotní záruka na klikový hřídel se nevztahuje na stroje vybavené třecími podložkami, brzdovou spojkou žacího nože (BBC) a dalšími takovými zařízeními.

### Údržbu hradí majitel

Mezi běžné servisní úkony vyžadované u výrobků značky Toro a prováděné na náklady majitele patří seřizování, mazání, čištění a leštění motoru, výměna filtrů, chladicích kapalin a provádění doporučené údržby.

### Obecné podmínky

Oprava autorizovaným distributorem nebo prodejcem Toro je jediný nápravný prostředek, na který máte podle této záruky nárok.

**Společnost The Toro Company nenese odpovědnost za nepřímé, náhodné nebo následné škody související s používáním výrobků Toro, které jsou kryté touto zárukou, včetně veškerých nákladů a výdajů na zajištění náhradního zařízení nebo servisu na přiměřenou dobu nefunkčnosti nebo nepoužitelnosti zařízení před dokončením oprav na základě těchto záruk. S výjimkou níže uvedených emisní záruky, která platí v odpovídajících případech, neexistuje žádná jiná výslovná záruka. Veškeré předpokládané záruky prodejnosti a vhodnosti použití jsou omezeny na dobu trvání této výslovné záruky.**

Některé státy nepovolují vyloučení náhodných nebo následných škod ze záruky nebo omezení doby trvání předpokládané záruky, proto se na vás výše uvedené výjimky a omezení nemusí vztahovat. Tato záruka uděluje specifická zákonná práva, kromě nichž můžete mít i další práva, která se mezi jednotlivými státy liší.

### Poznámka k záručnímu krytí systému řízení emisí

Systém pro kontrolu emisí ve výrobku může být pokryt samostatnou zárukou, která splňuje požadavky stanovené americkými organizacemi EPA (U.S. Environmental Protection Agency) a/nebo CARB (California Air Resources Board). Na záruku systému pro kontrolu emisí se nevztahují výše uvedené omezení týkající se provozních hodin. Podrobnosti jsou uvedeny v prohlášení o záruce na systém řízení emisí, které bylo dodáno s výrobkem nebo je součástí dokumentace výrobce motoru.



**Count on it.**