



Count on it.

Form No. 3469-949 Rev A

Manualul utilizatorului

**Unitate de tăiere EdgeSeries™ cu
8 lame, 11 lame sau 14 lame**

**Unitate de traciune seria Greensmaster®
3300 sau 3400**

Nr. model 04651—Nr. serie 408000000 și Sus

Nr. model 04653—Nr. serie 408000000 și Sus

Nr. model 04655—Nr. serie 408000000 și Sus

Nr. model 04657—Nr. serie 400000000 și Sus



Acest produs corespunde tuturor directivelor europene relevante. Pentru mai multe detalii, consultați Declarația de încorporare de la finalul acestei publicații.

Introducere

Această unitate de tăiere a fost proiectată pentru a fi utilizată de operatori profesioniști, angajați pentru aplicații comerciale. Este concepută pentru tăierea gazonului de pe spațiile verzi și a potecilor mici pe terenurile de golf. Utilizarea acestui produs în alte scopuri decât cele intenționate poate fi periculoasă pentru dumneavoastră și pentru alte persoane.

Citiți cu atenție aceste informații pentru a învăța modul corespunzător de utilizare și întreținere a produsului și pentru a evita rănirea și deteriorarea acestuia. Aveți responsabilitatea de a utiliza produsul în mod corespunzător și sigur.

Vizitați site-ul www.Toro.com pentru siguranța produsului și materiale de instruire privind utilizarea, informații privind accesoriile, ajutor la căutarea unui distribuitor sau pentru înregistrarea produsului.

De fiecare dată când aveți nevoie de service, piese originale Toro sau informații suplimentare, contactați un furnizor de servicii autorizat sau departamentul Servicii Clienți Toro și pregătiți numerele de model sau de serie ale produsului. [Figura 1](#) identifică locația numerelor de model sau de serie pe produs. Scrieți numerele în spațiul furnizat.

Important: Puteți scana codul QR de pe plăcuța cu numărul de serie (dacă este disponibil) cu ajutorul unui dispozitiv mobil pentru a accesa date despre garanție, piese și alte informații despre produs.



Figura 1

g511319

1. Locația numerelor de model și de serie

Nr. model	_____
Nr. serie	_____

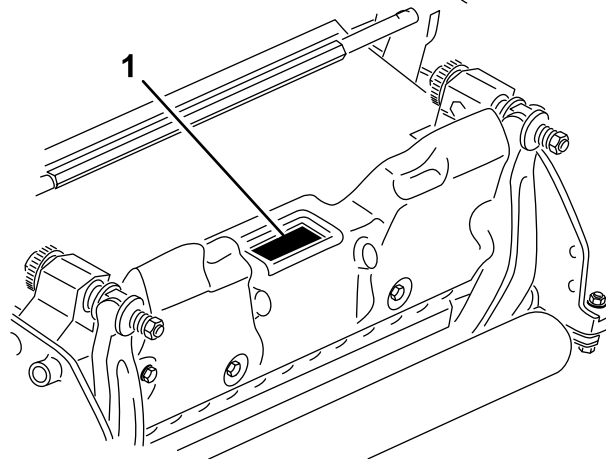
Acest manual identifică potențialele pericole și conține mesaje de siguranță identificate prin simbolul de alertă de siguranță ([Figura 2](#)), semnalizând un pericol care poate cauza rănirea gravă sau moartea dacă nu respectați următoarele măsuri de precauție recomandate.



Figura 2

Simbol de alertă de siguranță

g000502

Acest manual utilizează 2 termeni pentru a evidenția informațiile. **Important** atrage atenția asupra informațiilor mecanice speciale și **Notă** accentuează informațiile generale care necesită atenție specială.

Cuprins

Siguranță în funcționare	3
Siguranța generală	3
Siguranța unității de tăiere	3
Siguranța lamei	4
Decal-uri instructive și de siguranță	4
Reglare	5
Instalarea rolei frontale	5

Siguranță în funcționare

Sigurana generală

Acest produs poate provoca amputarea mâinilor sau picioarelor. Urmărește întotdeauna instrucțiunile de siguranță pentru a evita răni grave.

- Trebuie să citești și să înțelegi conținutul acestui *Manual al operatorului* înainte de a porni mașina.
- Utilizează mâna cu foarte mare atenție. Nu vă angrenai în nicio activitate care vă poate distruge atenția; în caz contrar, se pot înregistra pagube materiale sau vătămări corporale.
- Nu vă sprijiniți mâinile sau picioarele în apropierea componentelor aflate în mișcare.
- Nu utilizați mâna decât cu toate apărătoarele și alte dispozitive de protecție montate pe mașină și funcționând corespunzător.
- Stați la distanță de orice gură de descărcare.
- În timpul trecătorii și copiii departe de zona de utilizare. Nu lăsați niciodată copiii să utilizeze mașina.
- Înainte de a părăsi poziția operatorului, realizați următorii pași:
 - Parcați mașina pe o suprafață plană.
 - Coborâți unitatea (unitățile) de tăiere.
 - Decuplați dispozitivele de acționare.
 - Cuplați frâna de parcare (dacă este prevăzută).
 - Opriti motorul și scoateți cheia.
 - Așteptați până ce toate mișcările se opresc.

Utilizarea sau întreținerea necorespunzătoare a acestei mașini poate cauza accidente. Pentru a reduce riscul de accidentare, respectați aceste instrucțiuni de siguranță și acordați întotdeauna atenție simbolului de alertă privind siguranța , care înseamnă Atenție, Avertisment sau Pericol – instrucțiune privind siguranța personală. Nerespectarea acestor instrucțiuni poate cauza vătămări corporale sau moartea.

Sigurana unității de tăiere

- Unitatea de tăiere este o mașină completă numai când este instalată pe o unitate de tracțiune. Citii cu atenție *Manualul utilizatorului* unității de tracțiune pentru instrucțiuni complete privind utilizarea mașinii în siguranță.
- Opreți mașina, îndepărtați cheia (dacă este cazul) și așteptați până ce toate mișcările se opresc înainte de a verifica un dispozitiv de atașare după lovirea unui obiect sau dacă mașina vibrează anormal. Efectuați reparațiile necesare înainte de a o utiliza din nou.

Reglarea unității de tăiere	5
Rezumat al produsului	6
Specificații	6
Dispozitive de atașare/Accesorii.....	6
Operare	6
Reglarea unității de tăiere	6
Reglarea înălțimii de tăiere	9
Diagrame de selectare a înălțimii de tăiere și a contracuitului.....	11
Întreținere	12
Susținerea unității de tăiere	12
Lucrări de service pentru bara de cadru.....	12
Specificatii privind contracuitul.....	13
Suprapunerea inversă a unității de tăiere.....	16

- Menineți toate componentele în stare bună de funcționare și bine fixate. Înlocuiți toate autocolantele uzate sau deteriorate.
- Folosiți numai accesorii, dispozitive de atașare și piese de schimb acceptate de Toro.

Sigurana lamei

O lamă uzată sau deteriorată s-ar putea rupe, iar o bucată din lamă ar putea fi proiectată spre dumneavoastră sau trecători, rezultând în vătămări corporale grave sau deces.

- Inspectați lama periodic pentru urme de uzură sau de deteriorare.
- Verificați lamele cu grijă. Acoperii lamele sau purtați mănuși și efectuați lucrările de service pentru lame cu atenție. Doar înlocuiți sau ascuiți lamele; nu le îndreptați sau sudai niciodată.
- În cazul mainilor cu mai multe lame, acționați cu atenție, deoarece rotirea unei lame poate duce la rotirea celorlalte lame.

Decal-uri instrucționale și de siguranță



Instrucțiunile și autocolantele cu informații privind siguranța sunt ușor vizibile pentru operator și sunt amplasate lângă orice zonă cu potențial risc. Înlocuiți orice autocolant care este deteriorat sau lipsete.

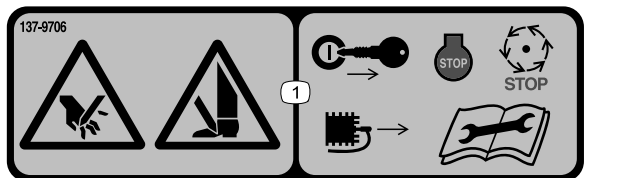

137-9706

1. Pericol de vătămare a mâinilor și picioarelor—opriți motorul, îndepărtați cheia din contact sau deconectați bujia, așteptați până ce toate piesele mobile se opresc și citiți *Manualul utilizatorului* înainte de a realiza lucrări de întreținere.

Reglare

Părți adiționale și dischete

Descriere	Cant.	Folosință
Manualul operatorului	1	A se citi înainte de instalarea și utilizarea unității de tăiere.

Instalarea rolei frontale

Doar modelele 04651, 04653 și 04655

Notă: Unitatea de tăiere model 04657 este livrată cu o rolă frontală deja instalată.

Unitățile de tăiere modelele 04651, 04653 și 04655 sunt livrate fără rolă frontală. Obțineți o rolă de la distribuitor și instalați-o pe unitatea de tăiere, după cum urmează:

1. Îndepărtați șurubul plugului, aiba și piulița cu guler care fixează unul dintre braele pentru înălțimea de tăiere de placa laterală a unității de tăiere (Figura 3).



Figura 3

g278288

1. Brae pentru înălțimea de tăiere
2. urub de reglare
3. urubul plugului
4. Piuliță cu guler
5. urub pentru montarea rolei

4. Glisai braul pentru înălțimea de tăiere pe arborele rolei (Figura 3).
5. Fixai fără a strânge rola pe unitatea de tăiere cu braul pentru înălțimea de tăiere și dispozitivele de fixare îndepărtate anterior (Figura 3).
6. Centrați rola între braele pentru înălțimea de tăiere.
7. Strângeți uruburile pentru montarea rolei (Figura 3).
8. Reglați la înălțimea de tăiere dorită și strângeți dispozitivele de fixare ale braelor pentru înălțimea de tăiere.

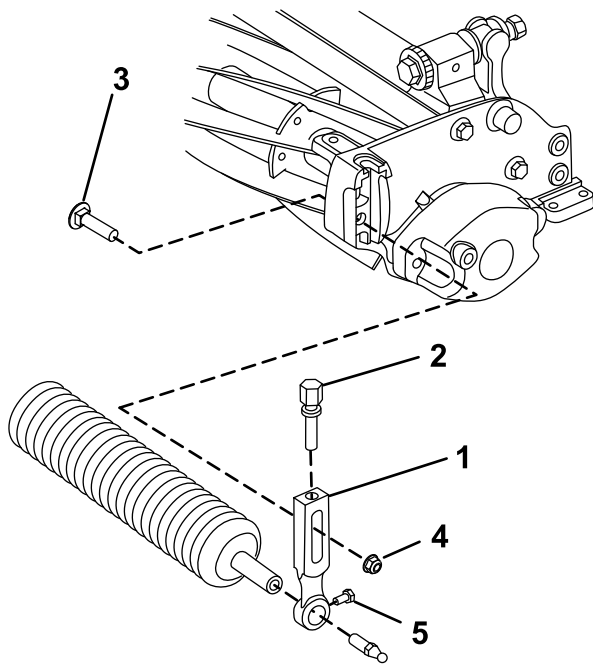
Reglarea unității de tăiere

1. Sprijiniți unitatea de tăiere; consultați [Susinerea unității de tăiere \(Pagină 12\)](#).
2. Reglați contracuitul pe cilindru.
3. Reglați înălțimea rolei posterioare.
4. Reglați înălțimea de tăiere.
5. Reglați bara de separare.

Consultați [Operare \(Pagină 6\)](#) pentru instrucțiuni complete pentru realizarea acestor reglaje.

2. Slăbiți uruburile pentru montarea rolei din braele pentru înălțimea de tăiere (Figura 3).
3. Glisați arborele rolei pe braul pentru înălțimea de tăiere de pe capătul opus al unității de tăiere (Figura 3).

Rezumat al produsului

Specificații

Număr model	Greutate
04651	32 kg
04653	34 kg
04655	35 kg
04657	45 g

Dispozitive de ataare/Accesorii

Pentru extinderea și îmbunătățirea performanțelor mainii este disponibilă o gamă de dispozitive de ataare și accesorii aprobate de Toro. Pentru lista dispozitivelor de ataare și a accesoriilor aprobate, contactați centrul de service local sau un distribuitor Toro autorizat sau accesați www.Toro.com.

Pentru performanțe optime și utilizarea în siguranță a mainii, utilizați exclusiv piese de schimb și accesorii originale Toro. Piese de schimb și accesorii de altă producție pot fi periculoase și pot anula garanția produsului.

Operare

Consultați *Manualul utilizatorului* unității de traciune pentru instrucțiuni de utilizare detaliate. Înainte de a folosi unitatea de tăiere, în fiecare zi, reglați contracuitul; consultați [Reglarea zilnică a contracuitului \(Pagină 6\)](#). Testați calitatea tăierii efectuând o pasă de testare, înainte de a utiliza unitatea de tăiere, pentru a vă asigura că rezultatul final este corect.

Reglarea unității de tăiere

Reglarea contactului între contracuit și cilindru

Reglarea zilnică a contracuitului

Înainte de a tunde iarba, în fiecare zi sau după cum este necesar, verificați contactul corespunzător între contracuit și cilindru. **Realizați această procedură chiar dacă este acceptabilă calitatea tăierii.**

1. Coborâți unitățile de tăiere pe o suprafață dură, opriți motorul și scoateți cheia din contact.
2. Rotii cilindrul încet, în direcție inversă, ascultând până când cilindrul intră în contact cu contracuitul.
 - Dacă nu este aparent contactul, reglați contracuitul după cum urmează:
 - A. Rotii uruburile de reglare pentru bara de cadru în sensul acelor de ceasornic ([Figura 4](#)), cu câte 1 clic, până când simțiți și auziți realizarea unui contact ușor.

Notă: uruburile de reglare pentru bara de cadru sunt prevăzute cu limitatoare corespunzătoare micării contracuitului de 0,018 mm pentru fiecare poziție indexată.



Figura 4

1. urub de reglare pentru bara de cadru(2)

B. Inserai o bucată lungă de hârtie pentru verificarea performanei de tăiere între cilindru i contracuit, perpendicular pe acesta din urmă (Figura 5), apoi **rotii** cilindrul încet în față; ar trebui să taie hârtia; în caz contrar, repetai paii **A** i **B** până când ajungei la acest rezultat.

- Dacă este evident contactul excesiv/rezistența cilindrilor, micai către spate, refinisai partea frontală a contracuitului sau ascuii unitatea de tăiere pentru a obține marginile ascuțite necesare tăierii de precizie (consultai *Manualul Toro pentru ascuirea cilindrilor i mainilor de tuns iarba rotative*, Formular nr. 09168SL).

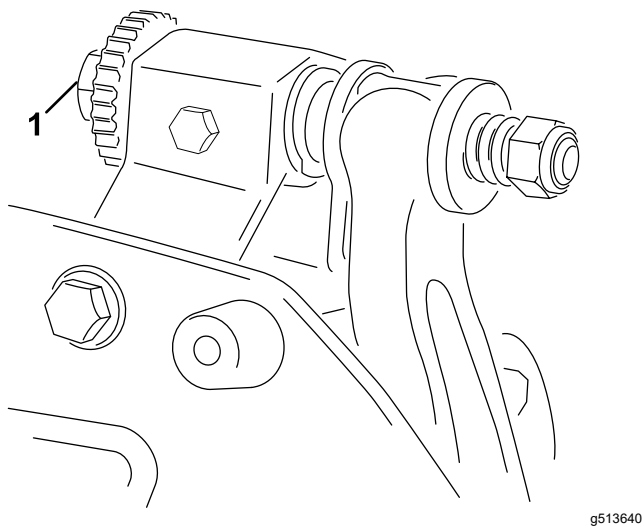
Important: Contactul uor este de preferat în orice situație. Dacă nu meninei contactul uor, marginile contracuitului/cilindrilor nu se vor auto-ascui suficient i se vor toci după o perioadă de utilizare. Dacă meninei contactul excesiv, contracuitul/cilindrul se vor uza mai repede i inegal, iar calitatea tăierii poate fi afectată.

Notă: Pe măsură ce lamele cilindrilor se freacă în continuare de contracuit, se va forma o uoară bavură pe suprafața marginii de tăiere frontale, de-a lungul întregii lungimi a contracuitului. Folosii o pilă ocazional de-a lungul marginii frontale, pentru a îndepărta bavura i a îmbunătăți tăierea.

După o utilizare prelungită, se va forma eventual o muchie la ambele capete ale contracuitului. Rotunjii aceste caneluri sau pilii-le până când nu se mai observă pe marginea de tăiere a contracuitului, pentru a asigura o bună funcționare.

Reglarea contracuitului pe cilindru

Folosii această procedură în timpul configurării inițiale a unității de tăiere i după ascuirea, suprapunerea inversă sau demontarea cilindrului. Acesta nu este un reglaj care trebuie realizat zilnic.

1. Amplasai unitatea de tăiere pe o suprafață de lucru plană, uniformă.
2. Înclinai unitatea de tăiere pentru a expune contracuitul i cilindrul.

Notă: Asigurați-vă că piulițele din spatele uruburilor de reglare pentru bara de cadru nu sunt lipite de suprafața de lucru (Figura 12).

3. Rotii cilindrul astfel încât una dintre lame să intersecteze marginea contracuitului între capetele primului i celui de-al doilea urub al contracuitului, de pe partea dreaptă a unității de tăiere.
4. Realizai un marcaj de identificare pe lamă, în locul în care intersectează marginea contracuitului.

Notă: Acest lucru va facilita reglajele ulterioare.

5. Inserai o pană de fixare de 0,05 mm între lamă i marginea contracuitului, în punctul marcat la pasul 4.
6. Rotii urubul de reglare drept al barei de cadru (Figura 4) până când simii o presiune uoară pe pana de fixare la glisarea dintr-o parte în alta. Îndepărtați pana de fixare.
7. Pentru partea stângă a unității de tăiere, rotii cilindrul încet, astfel încât cea mai apropiată lamă să traverseze marginea contracuitului între capetele primului i celui de-al doilea urub.
8. Repetați pații 4 - 6 pentru partea stângă a unității de tăiere i urubul de reglare stâng al barei de cadru.
9. Repetați pații 5 i 6 până când se obține o uoară presiune la punctele de contact de pe ambele părți ale unității de tăiere.
10. Pentru a obține un contact uor între cilindru i contracuit, rotii fiecare urub de reglare al barei de cadru, în sensul acelor de ceasornic, pentru 3 clicuri.

Notă: Fiecare clic al urubului de reglare al barei de cadru deplasează contracuit cu 0,018 mm.

Nu strângeți excesiv uruburile de reglare.

Rotirea urubului de reglare în sensul acelor de ceasornic apropie marginea contracuitului de cilindru. Rotirea urubului de reglare în sens invers acelor de ceasornic depărtează marginea contracuitului de cilindru.

11. Inserai o bucată lungă de hârtie pentru verificarea performanei de tăiere între cilindru i contracuit, perpendicular pe acesta din urmă (Figura 5), apoi **rotii** cilindrul încet în față; ar trebui să taie hârtia; în caz contrar, rotii fiecare urub de reglare al barei de cadru, în sensul acelor de ceasornic, cu 1 clic, i repetai acest pas până când ajungei la acest rezultat.



Figura 5



Figura 6

1. Bară de separare

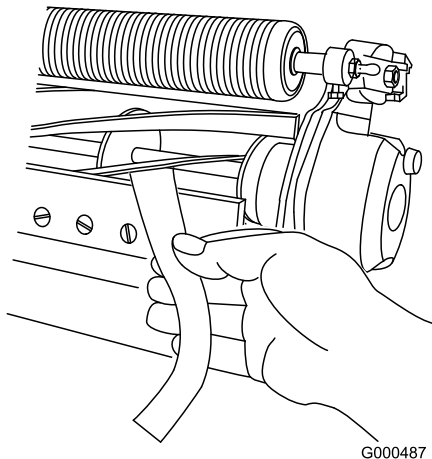
2. Inserai un calibrul de 1,5 mm între partea superioară a cilindrului i bară, apoi strângei uruburile.

Important: Asigurați-vă că bara i cilindrul se află la aceeași distanță pe întreaga lungime a cilindrului.

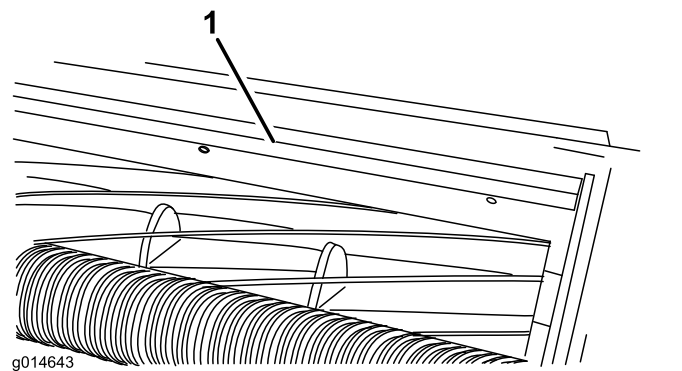
Notă: Reglai spațiul după nevoie, în funcție de starea gazonului.

Notă: Dacă este evident contactul excesiv/rezistența cilindrului, micai către spate, reînfrăi partea frontală a contracuitului sau ascuii unitatea de tăiere pentru a obine marginile ascuțite necesare tăierii de precizie (consultai *Manualul Toro pentru ascuirea cilindrului i mainilor de tuns iarba rotative*, Formular nr. 09168SL).

Reglarea barei de separare

Reglai bară de separare pentru a asigura faptul că resturile sunt ușor evacuate din zona cilindrului, după cum urmează:

Notă: Bara este reglabilă pentru a compensa schimbările în starea gazonului. Apropii bară de cilindru când gazonul este extrem de uscat. În schimb, depărtați bară de cilindru când gazonul este ud. Bară trebuie să fie paralelă cu cilindrul pentru a asigura o performanță optimă. Reglai-o ori de câte ori ascuii cilindrul.

1. Slăbii uruburile care fixează bară superioară (Figura 6) de unitatea de tăiere.

Doar pentru unitatea de tăiere model 04657

- Dacă unitatea de tăiere model 04657 este utilizată pe o unitate de traciune autonomă (model 04580AA), este instalată deja o bară de deviere a ierbii pentru a împiedica iarba tăiată să interfereze cu senzorii de detectare.

Notă: Nu îndepărtați bară de deviere a ierbii.

- Dacă unitatea de tăiere model 04657 este utilizată pe orice altă unitate de traciune Greensmaster 3300 sau 3400, îndepărtați bară de deviere a ierbii i înlocuiți-o cu o bară de separare (nr. piesă 115-3303-03) i 4 uruburi (nr. piesă 131-6150) aa cum se arată în Figura 7.



Figura 7

g512149

Reglarea înălțimii rolei posterioare

1. Reglai consolele rolei posterioare la intervalul înălțimii de tăiere dorite, poziționând numărul necesar de distanțiere sub flana de montare a plăcii laterale (Figura 8) conform [Diagrame de selectare a înălțimii de tăiere](#) și [contracuitului](#) (Pagină 11).

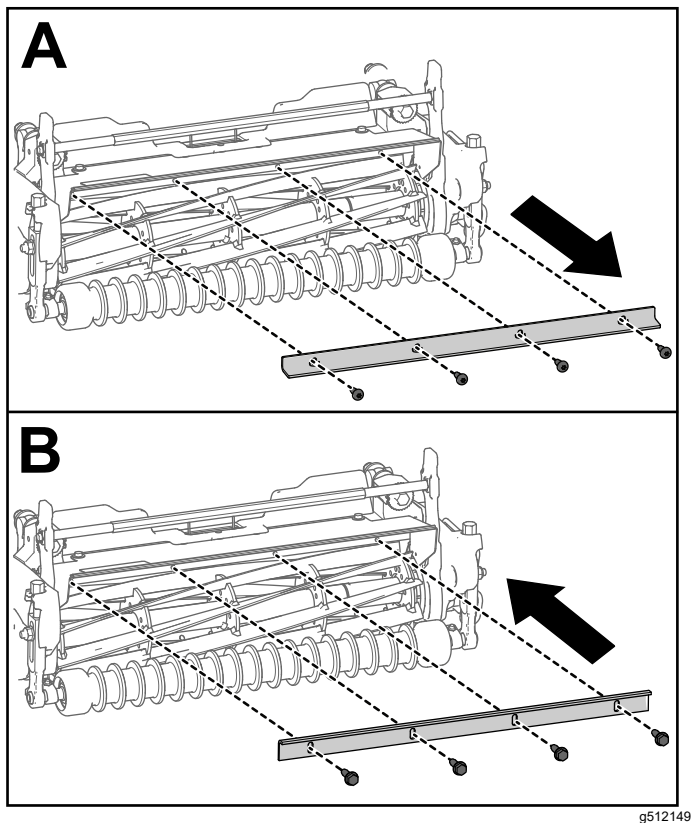

Figura 8

g014405

g014405

1. Flana de montare a plăcii laterale
2. Distanțier
3. Consola rolei

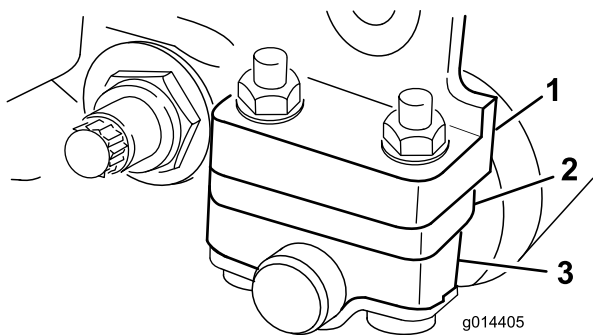
2. Ridică partea posterioară a unității de tăiere și plasă un bloc sub contracuit.

3. Îndepărtați cele 2 piulițe care fixează fiecare consolă și distanțier de pe fiecare flană de montare a plăcii laterale.
4. Coborâți consola rolei și uruburile de pe flanele de montare și distanțierele plăcii laterale.
5. Montați distanțierele pe uruburile pe consolele rolei.
6. Fixați consola rolei și distanțierele pe partea inferioară a flanelor de montare, cu ajutorul piulițelor îndepărtate anterior.

Notă: Montați distanțierele neutilizate deasupra flanei de montare a plăcii laterale, pentru utilizare ulterioară.

Notă: Poziția rolei posterioare față de cilindru este controlată de toleranțele de fabricație ale componentelor asamblate, iar cuplarea în paralele nu este necesară.

Reglarea înălțimii de tăiere

Reglarea calibrului pentru înălțimea de tăiere

Înainte de a regla înălțimea de tăiere, configurați calibrul pentru înălțimea de tăiere după cum urmează:

1. Slăbiți piulița de pe bara de distanțare și setați urubul de reglare la înălțimea de tăiere dorită (Figura 9).

Notă: Distanta dintre partea inferioară a capului urubului și partea frontală a barei este înălțimea de tăiere.



Figura 9

G000489

g000489

1. Bara de distanțare
2. Șurub de reglare a înălțimii
3. Piuliță

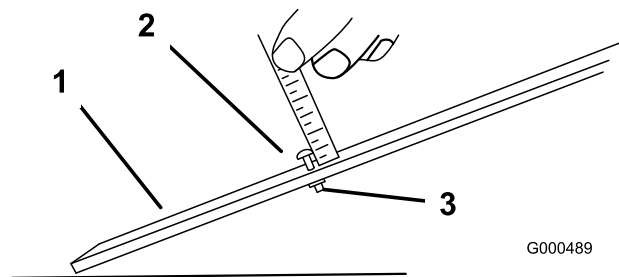
2. Strângeți piulița.

Reglarea înălțimii de tăiere

1. Slăbiți contrapiulițele care fixează brațele pentru înălțimea de tăiere de plăcile laterale ale unității de tăiere (Figura 10).

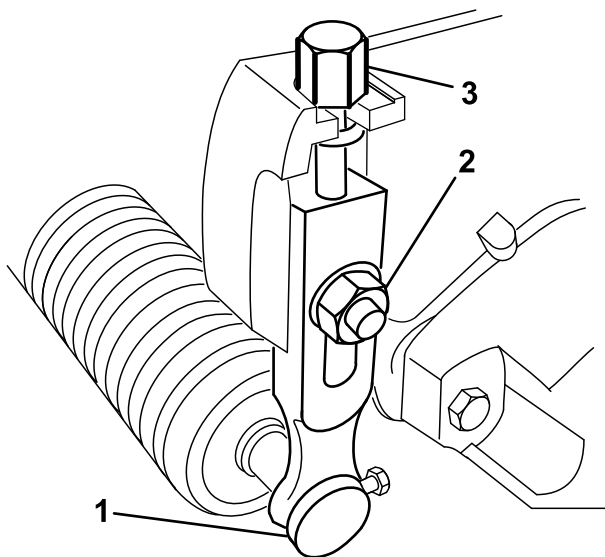

g278333

Figura 10

1. Brae pentru înălțimea de tăiere
2. Contrapiuliă cu guler
3. Șurub de reglare

2. Prindei capul urubului calibrului pentru înălțimea de tăiere de partea dreaptă a marginii de tăiere a contracuitului i sprijinii capătul posterior al barei pe partea posterioară a rolei (Figura 11).

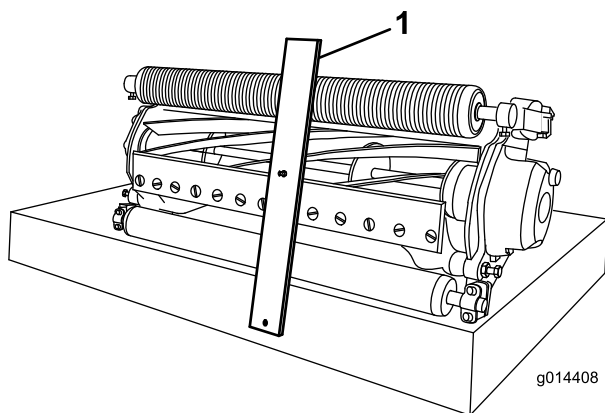

g014408

g014408

Figura 11

1. Bara de distanare
3. Rotii urubul de distanare până când rola intră în contact cu partea frontală a barei de distanare.
4. Repetați pașii 2 i 3 pentru partea stângă.
5. Reglai ambele capete ale rolei, până când întreaga rolă este paralelă cu contracuitul.

Important: Când sunt corect montate, rolele frontală i posterioară sunt în contact cu bara de distanare, iar urub este lipit de contracuit. Acest lucru asigură faptul că înălțimea de tăiere este identică la ambele capete ale contracuitului.

Diagrame de selectare a înălțimii de tăiere i a contracuitului

Diagrama cu înălțimile de tăiere			
Înălțime de tăiere (mm)	Înălțime de tăiere (inch)	Nr. de distanțiere posterioare	Dispozitiv de finisare universal
1,5	0,060	0	D
3,2	0,125	0	D
4,8	0,188	0	D
6,4	0,250	0	D
6,4	0,250	1	D
9,5	0,375	0	D
9,5	0,375	1	D
12,7	0,500	1	N
12,7	0,500	2*	D**
15,9	0,625	2*	N
15,9	0,625	3*	D**
19,1	0,750	3*	N
19,1	0,750	4*	D**
22,2	0,875	4*	N
25,4	1,000	4*	N

* Pentru 2 sau mai multe distanțiere posterioare este necesar setul pentru înălțime de tăiere mare (nr. piesă 120-9600).

* Pentru 2 sau mai multe distanțiere posterioare ale dispozitivului de finisare universal este necesar setul pentru înălțime de tăiere mare (nr. piesă 133-9110).

Folosii următoarea diagramă pentru a stabili care este cel mai adecvat contracuit pentru înălțimea de tăiere dorită.

Diagrame de selectare a contracuitului/înălțimii de tăiere			
Contracuit	Nr. piesă	Înălțime de tăiere	Unghi de rectificare superior
EdgeMax Micro-cut (standard 04651, 04653, 04655)	115-1880	1,5 - 4,7 mm	3°
Micro-cut (opional)	93-4262	1,5 - 4,7 mm	3°
Micro-cut Extended (opional)	108-4303	1,5 - 4,7 mm	7°
Micro-cut scurt (opional)	139-4320	1,5 - 4,7 mm	3°
EdgeMax Tournament (opional)	115-1881	3,1 - 12,7 mm	3°
Tournament (opional)	93-4263	3,1 - 12,7 mm	3°
Tournament Extended (opional)	108-4302	3,1 - 12,7 mm	7°
Tournament Short (opional)	139-4321	3,1 - 12,7 mm	3°
Low-cut (opional)	93-4264	4,7 - 25,4 mm	3°
High-cut (opional)	94-6392	7,9 - 25,4 mm	3°
EdgeMax Fairway (standard 04657)	137-6092	9,5 - 25,4 mm	10°
Fairway (opional)	137-6097	9,5 - 25,4 mm	10°

Notă: Utilizai contracuite extinse sau scurte pentru o tăiere mai mult sau mai puțin agresivă.

Întreținere

Notă: Determinați partea stângă și dreaptă a mașinii din poziția de operare normală.

Susținerea unităii de tăiere

Oricând trebuie să înclinai unitatea de tăiere pentru a expune contracuitul/cilindrul, sprijinii spatele unităii de tăiere pentru a asigura faptul că piulițele de la capătul posterior al uruburilor de reglare pentru bara de cadru nu stau pe suprafața de lucru (Figura 12).



Figura 12

1. Suport (nu este furnizat)
2. Piuliță pentru urubul de reglare pentru bara de cadru (2)

Lucrări de service pentru bara de cadru

Doar un mecanic instruit corespunzător poate realiza lucrări de service pentru bara de cadru și contracuit, pentru a preveni deteriorarea cilindrului, barei de cadru sau contracuitului. Se recomandă transportarea unității de tăiere la distribuitorul autorizat Toro pentru realizarea lucrărilor de service. Consultați *Manual de service* al unității de traciune pentru instrucțiuni complete, unelte speciale și diagrame pentru lucrările de service pentru contracuit. În cazul în care trebuie să îndepărtați sau să montați bara de cadru pe cont propriu, instrucțiunile se regăsesc mai jos, alături de specificațiile privind lucrările de service pentru contracuit.

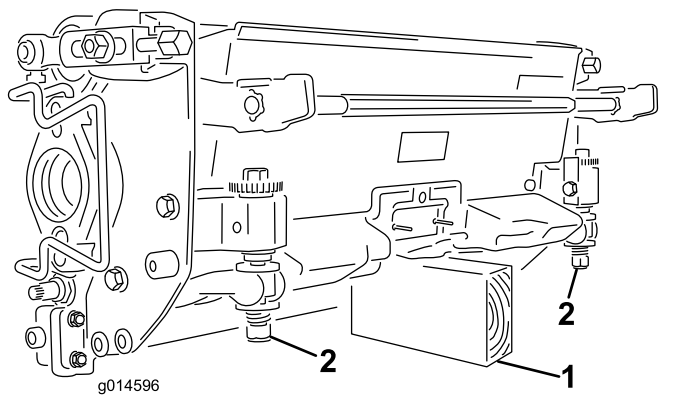
Important: Respectați întotdeauna procedurile privind contracuitul, detaliate în *Manual de service*, atunci când efectuați lucrări de service pentru contracuit. Montarea și ascuirea necorespunzătoare a contracuitului poate duce la deteriorarea cilindrului, barei de cadru sau contracuitului.

Îndepărtarea barei de cadru

1. Rotii urubul de reglare pentru bara de cadru în sens invers acelor de ceasornic, pentru a îndepărta contracuitul de cilindru (Figura 13).



Figura 13

1. urub de reglare pentru bara de cadru
2. Piuliță pentru tensionarea arcului
3. Bară de cadru
4. aibă

2. Deurubai piulița pentru tensionarea arcului până când aiba nu mai este lipită de bara de cadru (Figura 13).
3. Pe fiecare latură a mainii, slăbiți contrapiulița care fixează urubul barei de cadru (Figura 14).

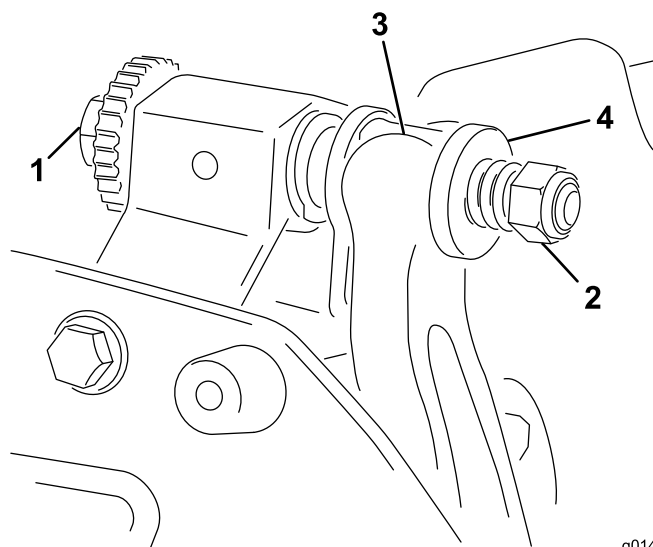

Figura 14

1. urubul barei de cadru
2. Contrapiuliță

4. Îndepărtați fiecare urub al barei de cadru, permițând tragerea în jos și îndepărtarea acestuia de pe unitatea de tăiere (Figura 14).

Asigurați-vă că la capătul barei de cadru există 2 aibe din nailon și 1 aibă din oel (Figura 15).

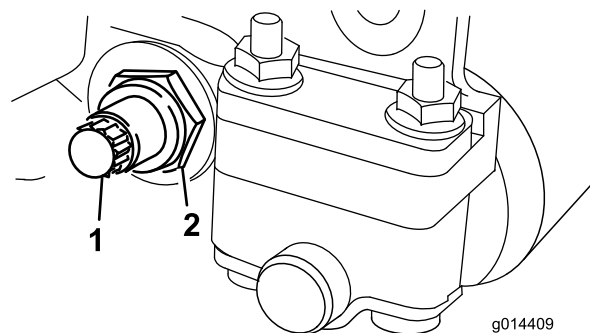

Figura 15

- | | |
|--------------------------|--------------------|
| 1. urubul barei de cadru | 3. aibă din nailon |
| 2. Piuliță | 4. aibă din oel |

Asamblarea barei de cadru

1. Instalezi bara de cadru, poziționând urechile de montare între aibe și urubul de reglare pentru bara de cadru (Figura 16).

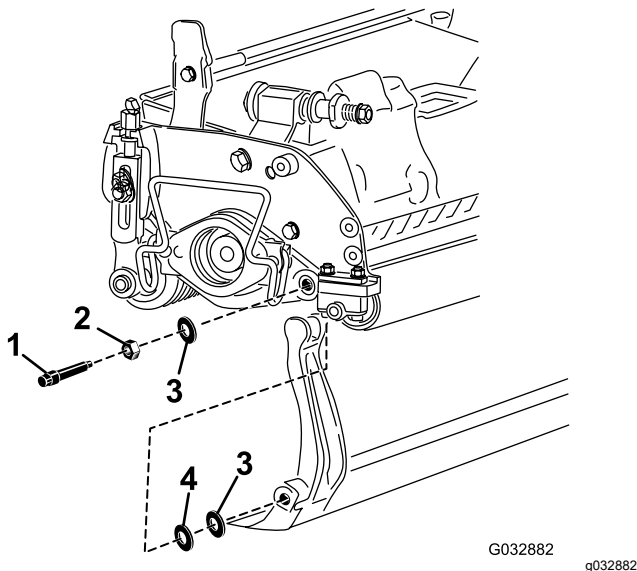
Important: Centrați uruburile de reglare DPA în urechile barei de cadru, așa cum se arată în Figura 16.

Dacă uruburile de reglare DPA sunt instalate lipite de urechile barei de cadru, acest lucru poate avea un efect negativ asupra contactului între contracuit și cilindru.



Figura 16

- | | |
|----------------------------|------------------------|
| 1. Urechile barei de cadru | 2. urub de reglare DPA |
|----------------------------|------------------------|

2. Fixați bara de cadru de fiecare placă laterală, cu ajutorul uruburilor barei de cadru (piulie pe uruburi) și 3 aibe (6 în total).
 3. Amplasai o aibă din nailon pe fiecare parte a butucului plăcii laterale. Amplasai o aibă din oel în afara fiecărei aibe din nailon (Figura 15).
 4. Strângeți șuruburile barei de cadru la un cuplu de 27 - 36 N·m.
 5. Strângeți piulia până când elimini jocul aibelor din oel, dar astfel încât acestea să poată fi rotite manual. aibele din interior pot lăsa un spațiu.
- Important:** Nu strângeți excesiv contrapiulițele, deoarece vor încovoia plăcile laterale.
6. Strângeți piulia pentru tensionarea arcului până când arcul este pliat, apoi deurubai-o jumătate de rotație (Figura 17).

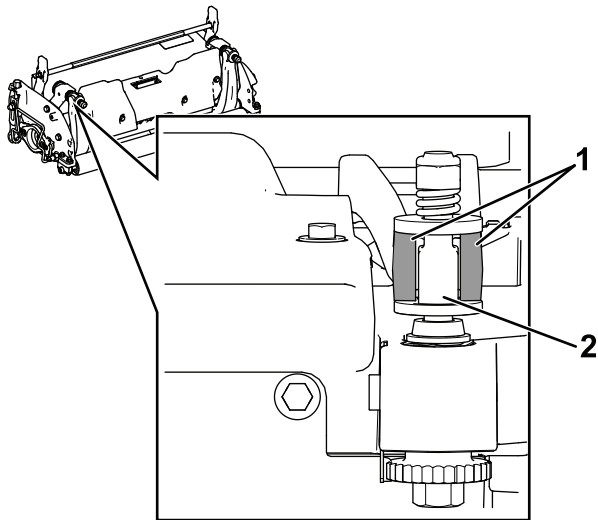

Figura 17

- | | |
|---------------------------------------|--------|
| 1. Piuliță pentru tensionarea arcului | 2. Arc |
|---------------------------------------|--------|

7. Reglezi contracuitul pe cilindru; consultai [Reglarea contactului între contracuit și cilindru](#) (Pagină 6).

Specificaii privind contracuitul

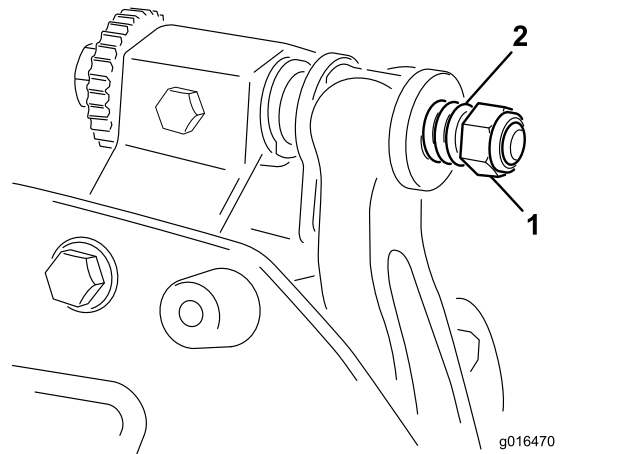
Instalarea contracuitului

1. Îndepărtați urmele de rugină și de coroziune și depunerile de pe suprafața barei de cadru și aplicați un strat subțire de ulei pe suprafața barei de cadru.
2. Curățați fileturile uruburilor.
3. Aplicați agent anti-blocare pe uruburi și montați contracuitul pe bara de cadru.



Figura 18

g255045

1. Bară de cadru
2. Contracuit
3. Șurub

4. Strângeți cele 2 uruburi exterioare la un cuplu de 1 N·m.
5. Începând din centrul contracuitului, strângeți uruburile la un cuplu de 23 - 28 N·m.

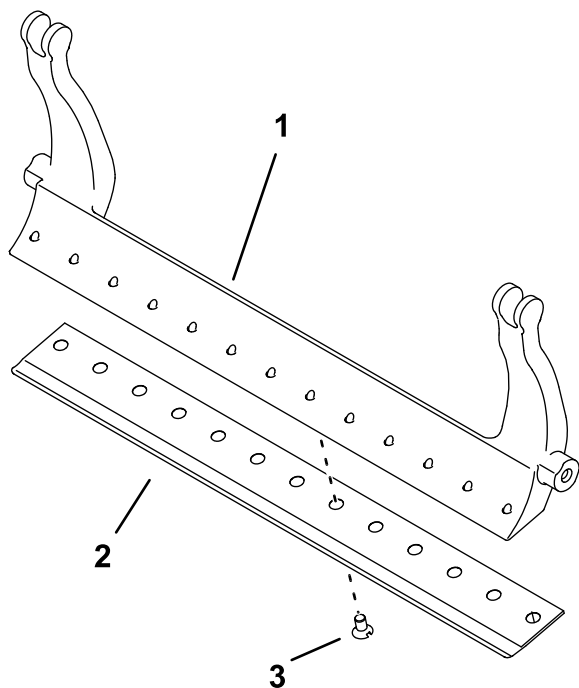

Figura 19

g255046

1. Unealtă pentru înurubarea
2. Montați și strângeți întâi la un cuplu de 1 N·m.
3. Strângeți la un cuplu de 23 - 28 N·m.

6. Ascuți contracuitul.

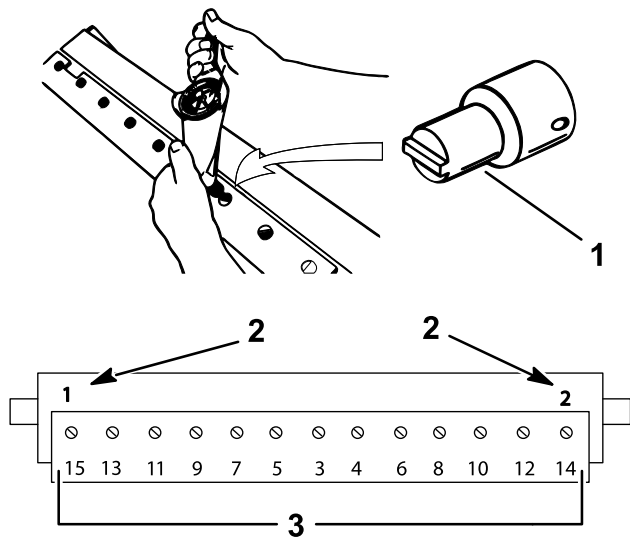
Pregătirea cilindrului pentru rectificare

1. Asigurați-vă că toate componentele unității de tăiere sunt în stare bună și rectificați orice problemă înainte de rectificarea.
2. Respectați instrucțiunile producătorului rectificatorului pentru cilindru, în vederea rectificării cilindrului de tăiere conform specificațiilor de mai jos.

Specificaii pentru rectificarea cilindrului	
Diametru cilindru nou	128,5 mm
Limită pentru reparatii privind diametrul cilindrului	114,3 mm
Unghi de așezare a lamei	30° ± 5°
Lăimea la sol a lameiInterval	0,8 – 1,2 mm
Limită pentru reparatii privind diametrul conic al cilindrului	0,25 mm

Rectificare pentru detalonarea cilindrului

Noul cilindru are o lăime la sol între 0,8 și 1,2 mm și un unghi de rectificare de 30°.

Când lăimea la sol depășește 3 mm, luați următoarele măsuri:

1. Aplicați un unghi de rectificare 30° pentru toate lamele cilindrului, până când lăimea la sol atinge 0,76 mm (Figura 20).



Figura 20

g278332

1. 30°
2. 0,76 mm

- Învârtii cilindrul pentru a obține o bătaie a cilindrului de <math><0,025\text{ mm}</math>.

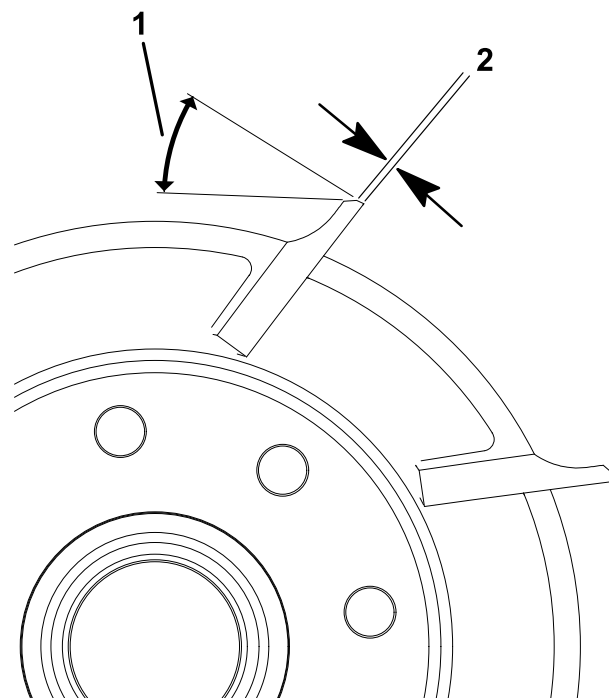
Notă: Acest lucru duce la o uoară creștere a lăimii la sol.

- Reglai unitatea de tăiere; consultai *Manualul utilizatorului* al unității de tăiere.

Notă: Pentru a prelungi longevitatea stării ascuțite a marginii cilindrului i contracuitului - după ascuțirea cilindrului i/sau a contracuitului - verificai contactul dintre cilindru i contracuit, după utilizare, la finalul fiecărei zile, deoarece se vor îndepărta orice bavuri, care pot crea un spațiu inadecvat între cilindru i contracuit, astfel accelerând uzura.

Specificaii pentru rectificarea contracuitului



Figura 21

- Unghi de așezare
- Latură superioară
- Îndepărtarea bavurii
- Latură frontală
- Unghi frontal

Unghi de așezare pentru contracuit standard i scurt	Minimum 3°
Unghi de așezare extins pentru contracuit	Minimum 7°
Interval unghi frontal	13° - 17°
Unghi de așezare pentru contracuit Fairway	10°
Unghi frontal pentru contracuit Fairway	10°

Verificarea unghiului de rectificare superior

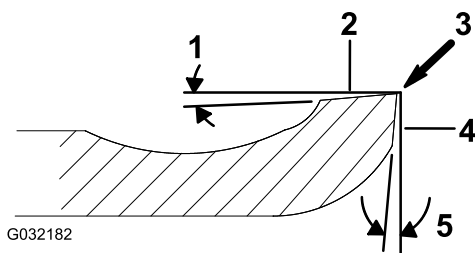
Unghiul folosit pentru ascuțirea contracuitelor este foarte important.

Folosii indicatorul de unghi (nr. piesă Toro 131-6828) i suportul indicatorului de unghi (nr. piesă Toro 131-6829) pentru a verifica unghiul produs de rectificator i corectai orice eroare a acestuia.

- Amplasai indicatorul de unghi în partea inferioară a contracuitului, conform indicațiilor din [Figura 22](#).



Figura 22

- Contracuit (vertical)
- Indicator de unghi

- Apăsai butonul Alt Zero de pe indicatorul de unghi.
- Amplasai suportul indicatorului de unghi pe marginea contracuitului, astfel încât marginea magnetului să se îmbine cu marginea contracuitului ([Figura 23](#)).

Notă: La acest pas, afiajul digital trebuie să fie vizibil din aceeași parte ca la pasul 1.

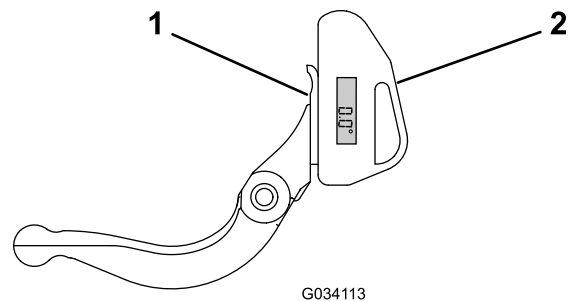

Figura 23

- Suportul indicatorului de unghi
- Marginea magnetului îmbinată cu marginea contracuitului
- Contracuit
- Indicator de unghi

- Amplasai indicatorul de unghi pe suport, conform indicațiilor din [Figura 23](#).

Notă: Acesta este unghiul rectificatorului i trebuie să fie într-o marjă de 2 de grade față de unghi de rectificare superior recomandat.

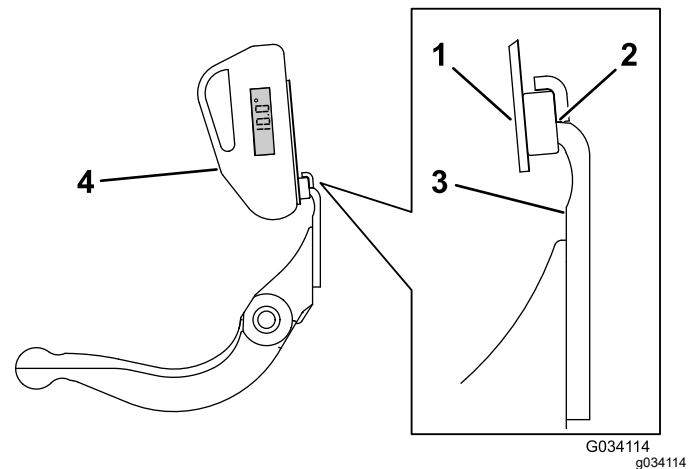
Suprapunerea inversă a unităii de tăiere

▲ PERICOL

Contactul cu cilindrul sau cu alte piese mobile poate duce la vătămare personală.

Țineți degetele, mâinile și îmbrăcămintea la distanță față de cilindri sau alte piese mobile.

- **Menineți distanța față de cilindru în timpul suprapunerii inverse.**
 - **Nu folosiți niciodată o pensulă cu mâner scurt pentru suprapunerea inversă. Pensulele cu mâner lung sunt disponibile la distribuitorul autorizat Toro local.**
1. Amplasai mașina pe o suprafață plană, curată, coborâți unitățile de tăiere, opriți motorul, cuplați frâna de parcare și scoateți cheia din contact.
 2. Îndepărtați motoarele de cilindru de pe unitățile de tăiere și deconectați și îndepărtați unitățile de tăiere de pe brațele de ridicare.
 3. Conectați maina de suprapunere inversă de unitatea de tăiere prin inserarea unui butuc pătrat de $\frac{3}{8}$ " în cuplajul canelat de la capătul unității de tăiere.

Notă: Instrucțiuni și proceduri suplimentare privind suprapunerea inversă sunt disponibile în *Manualul utilizatorului* unității de traciune și în *Manualul Toro pentru ascuirea cilindrului și mainilor de tuns iarba rotative*, Formular nr. 80-300PT.

Notă: Pentru o margine de tăiere mai bună, pili latura frontală a contracuitului și cilindrului după finalizarea operațiunii de suprapunere. Acest lucru va îndepărta orice bavuri sau asperități care se pot forma pe marginea de tăiere.

Declarație de încorporare

The Toro Company, 8111 Lyndale Ave. South, Bloomington, MN, SUA declară că următoarea (următoarele) unitate (unități) este/sunt în conformitate cu directivele listate atunci când sunt instalate conform instrucțiunilor care însoesc anumite modele Toro, aa cum este indicat în Declarațiile de Conformitate relevante.

Nr. model	Nr. serie	Descrierea produselor	Detaliiere în factură	Descriere generală	Directivă
04651	403460001 și Sus	Maină de tuns iarba cu cilindru DPA cu 8 lame	DPA 8 BLADE ES CUTTING UNIT-TRIFLEX	Maină de tuns iarba cu cilindru	2006/42/CE, 2000/14/CE
04653	403460001 și Sus	Maină de tuns iarba cu cilindru DPA cu 11 lame	DPA 11 BLADE ES CUTTING UNIT-TRIFLEX	Maină de tuns iarba cu cilindru	2006/42/CE, 2000/14/CE
04655	403460001 și Sus	Maină de tuns iarba cu cilindru DPA cu 14 lame	DPA 14 BLADE ES CUTTING UNIT-TRIFLEX	Maină de tuns iarba cu cilindru	2006/42/CE, 2000/14/CE
04657	400000000 și Sus	Maină de tuns iarba cu cilindru Fairway DPA cu 8 lame	DPA 8 BLADE ES FAIRWAY CUTTING UNIT-TRIFLEX	Maină de tuns iarba cu cilindru	2006/42/CE, 2000/14/CE

Documentaia tehnică relevantă a fost compilată conform cerinelor din Partea B a Anexei VII din 2006/42/CE.

Ne obligăm să transmitem, ca răspuns la solicitarea autorităților naionale, informații relevante privind acest utilaj parțial complet. Metoda de transmitere va fi electronică.

Acest utilaj nu va fi pus în funcțiune până când nu va fi încorporat în modelele Toro aprobate, conform indicației din Declarația de Conformitate asociată și în conformitate cu toate instrucțiunile prin care poate fi declarat a fi în conformitate cu toate Directivele relevante.

Certificat:



Tom Langworthy
Director inginerie
8111 Lyndale Ave. South
Bloomington, MN 55420, USA
August 30, 2024

Reprezentant autorizat:

Marcel Dutrieux
Manager European Product Integrity
Toro Europe NV
Nijverheidsstraat 5
2260 Oevel
Belgium

UK Declaration of Incorporation

The Toro Company, 8111 Lyndale Ave. South, Bloomington, MN, SUA declară că următoarea (următoarele) unitate (unități) este/sunt în conformitate cu directivele listate atunci când sunt instalate conform instrucțiunilor care însoesc anumite modele Toro, aa cum este indicat în Declarațiile de Conformitate relevante.

Nr. model	Nr. serie	Descrierea produselor	Detaliiere în factură	Descriere generală	Directivă
04651	403460001 și Sus	Maină de tuns iarba cu cilindru DPA cu 8 lame	DPA 8 BLADE ES CUTTING UNIT-TRIFLEX	Maină de tuns iarba cu cilindru	I.S. 2001 nr. 1701, I.S. 2008 nr. 1597
04653	403460001 și Sus	Maină de tuns iarba cu cilindru DPA cu 11 lame	DPA 11 BLADE ES CUTTING UNIT-TRIFLEX	Maină de tuns iarba cu cilindru	I.S. 2001 nr. 1701, I.S. 2008 nr. 1597
04655	403460001 și Sus	Maină de tuns iarba cu cilindru DPA cu 14 lame	DPA 14 BLADE ES CUTTING UNIT-TRIFLEX	Maină de tuns iarba cu cilindru	I.S. 2001 nr. 1701, I.S. 2008 nr. 1597
04657	400000000 și Sus	Maină de tuns iarba cu cilindru Fairway DPA cu 8 lame	DPA 8 BLADE ES FAIRWAY CUTTING UNIT-TRIFLEX	Maină de tuns iarba cu cilindru	I.S. 2001 nr. 1701, I.S. 2008 nr. 1597

Documentația tehnică relevantă a fost compilată conform cerințelor din Anexei 10.

Ne obligăm să transmitem, ca răspuns la solicitarea autorităților naionale, informații relevante privind acest utilaj parțial complet. Metoda de transmitere va fi electronică.

Acest utilaj nu va fi pus în funcțiune până când nu va fi încorporat în modelele Toro aprobate, conform indicației din Declarația de Conformitate asociată și în conformitate cu toate instrucțiunile prin care poate fi declarat a fi în conformitate cu toate Directivele relevante.

This declaration has been issued under the sole responsibility of the manufacturer.

The object of the declaration is in conformity with relevant UK legislation.



Tom Langworthy
Director inginerie
8111 Lyndale Ave. South
Bloomington, MN 55420, USA
August 30, 2024

Reprezentant autorizat:

Marcel Dutrieux
Manager European Product Integrity
Toro U.K. Limited
Spellbrook Lane West
Bishop's Stortford
CM23 4BU
United Kingdom



Garania Toro

Garantie limitată pe o perioadă de doi ani sau 1500 de ore

Condițiile i produsele acoperite de garanție

The Toro Company garantează că produsul dumneavoastră comercial Toro („Produsul”) nu va prezenta defecte ale materialelor sau de manoperă timp de 2 ani sau 1500 de ore de funcționare*, oricare dintre acestea survine mai întâi. Această garanție se aplică tuturor produselor, cu excepția aeratoarelor (consultai declarațiile de garanție separate pentru aceste produse). În cazul apariției unui defect inclus în garanție, vom repara produsul gratuit, cu serviciile de diagnoză, manoperă, piesele de schimb i transportul incluse. Această garanție intră în vigoare de la data livrării produsului către cumpărătorul cu amănuntul inițial.
* Produs echipat cu contor ore de funcționare.

Instrucțiuni pentru obținerea Serviciului de garanție

Aveți responsabilitatea de a anunța distribuitorul de produse comerciale sau distribuitorul autorizat de produse comerciale de la care ai achiziționat produsul de îndată ce considerai că există o situație acoperită de garanție. Dacă aveți nevoie de ajutor pentru găsirea unui distribuitor de produse comerciale sau unui distribuitor autorizat de produse comerciale sau dacă aveți întrebări legate de drepturile i responsabilitățile care vă revin în baza garanției, ne puteți contacta la:

Departamentul de service pentru produse comerciale Toro
8111 Lyndale Avenue South
Bloomington, MN 55420-1196

952-888-8801 sau 800-952-2740

E-mail: commercial.warranty@toro.com

Responsabilitățile proprietarului

În calitate de proprietar al produsului, sunteți responsabil pentru întreținerea i reglajele necesare prezentate în *Manualul operatorului*. Reparațiile aferente problemelor generate de nerealizarea lucrărilor de întreținere i reglajelor necesare nu sunt acoperite de această garanție.

Articole i condiții neacoperite

Nu toate defecțiunile sau problemele care apar în legătură cu produsul, în timpul perioadei de garanție, constituie defecte de material sau de manoperă. Această garanție nu acoperă următoarele:

- Defecțiuni ale produsului cauzate de utilizarea unor piese de schimb ce nu au fost fabricate de Toro sau de montarea i utilizarea unor accesorii i produse suplimentare sau modificate ce nu au fost fabricate de Toro.
- Defecțiuni ale produsului care sunt cauzate de neefectuarea întreținerii i/sau ajustărilor recomandate.
- Defecțiuni ale produsului care sunt cauzate de operarea acestuia într-un mod abuziv, neglijent sau imprudent.
- Componente uzate, care nu sunt defecte. Exemplele de piese care sunt consumate sau uzate în timpul funcționării normale a produsului includ, dar nu se limitează la, plăcuțe i garnituri de frână, garnituri de ambreiaj, lame, cilindri, role i lagăre (sigilate sau lubrificate), cadru lamă, bujii incandescente, roi pivotante i rulmeni, anvelope, filtre, curele i anumite componente ale pulverizatorului, precum diafragmele, duzele, debitmetrele i supapele de control.
- Defecțiunile provocate de factori externi inclusiv, fără a se limita la, condiții meteorologice, practici de depozitare, contaminare sau utilizarea lichidelor de răcire, lubrifiantilor, aditivilor, îngrășămintelor sau substanțelor chimice neautorizate.
- Defecțiuni sau probleme privind performanța cauzate de utilizarea combustibililor (de exemplu, benzină, motorină sau biodiesel) care nu sunt conforme cu standardele respective din industrie.
- Nivel de zgomot, vibrații, urme de uzură i grad de deteriorare normale. „Uzura” normală include, dar nu se limitează la, deteriorarea scaunelor din cauza uzurii sau abraziunii, uzura suprafețelor vopsite, autocolantelor sau zgărirea ferestrelor.

Alte țări în afară de S.U.A. sau Canada

Clienții care au achiziționat produse Toro exportate din S.U.A. sau Canada trebuie să contacteze distribuitorul (centrul de service) Toro pentru a obține politicile privind garanția pentru propria țară, provincie sau stat. Dacă nu sunteți mulțumit, din orice motiv, de serviciul distribuitorului sau întâmpinați dificultăți în obținerea informațiilor privind garanția, contactați un centru de service autorizat Toro.

Piese

Piesele programate pentru a fi înlocuite în cadrul operațiilor de întreținere necesare sunt acoperite de garanție pe perioada de timp până la momentul înlocuirii programate. Piesele înlocuite în cadrul acestei garanții sunt acoperite pe durata garanției originale a produsului i devin proprietatea Toro. Toro va lua decizia finală dacă va repara orice piesă sau ansamblu existent sau o/îl va înlocui. Toro poate folosi piese remanufacturate pentru reparații în perioada de garanție.

Garantie pentru baterii cu descărcare profundă i baterii litiu-ion

Există un număr total specificat de kilowatt-ore pe care îi pot furniza bateriile cu descărcare profundă i bateriile litiu-ion pe durata lor de viață. Tehnicile de utilizare, reîncărcare i întreținere pot prelungi sau reduce durata de viață a bateriei. Pe măsură ce bateriile din acest produs se consumă, volumul de lucru util dintre intervalele de încărcare va scădea treptat, până când bateria se va uza complet. Înlocuirea bateriilor uzate, ca urmare a consumului normal, reprezintă responsabilitatea proprietarului produsului. Notă: (doar pentru bateriile litiu-ion): consultați garanția bateriei pentru informații suplimentare.

Garantie pe viață a arborelui cotit (doar pentru modelul ProStripe 02657)

Mainile ProStripe, care sunt echipate cu un disc de frecare Toro original i tehnologie Blade Brake Clutch pentru siguranța arborelui cotit (ansamblu tehnologie Blade Brake Clutch (BBC) + disc de frecare integrat) ca echipament original i utilizate de cumpărătorul inițial în conformitate cu procedurile de operare i întreținere recomandate, au acoperire de garanție pe viață împotriva îndoirii arborelui cotit al motorului. Mainile echipate cu aibe de frecare, unități cu tehnologie Blade Brake Clutch (BBC) i alte astfel de dispozitive nu sunt acoperite de garanția pe viață a arborelui cotit.

Întreținerea este efectuată pe cheltuiala proprietarului

Reglarea motorului, lubrifierea, curățarea i lustruirea, înlocuirea filtrelor, a lichidului de răcire i finalizarea lucrărilor de întreținere recomandate fac parte din serviciile normale necesare pentru produsele Toro, efectuate pe cheltuiala proprietarului.

Condiții generale

Singura despăgubire în baza prezentei garanții constă în repararea de către un distribuitor sau furnizor autorizat Toro.

The Toro Company nu este răspunzătoare pentru daunele indirecte, speciale sau secundare corelate cu utilizarea produsului Toro acoperit prin această garanție, inclusiv pentru orice costuri sau cheltuieli de furnizare a unor echipamente înlocuitoare sau a unor lucrări de service în timpul perioadelor rezonabile de defectare sau de neutilizare, în așteptarea efectuării reparațiilor în baza prezentei garanții. Cu excepția garanției pentru emisii menționate mai jos, dacă este cazul, nu există altă garanție expresă. Toate garanțiile implicite privind vandabilitatea i caracterul adecvat pentru o anumită utilizare se limitează la durata acestei garanții expresă.

Unele țări nu permit excluderea daunelor secundare sau speciale sau limitarea duratei unei garanții implicite, aadar este posibil ca excluderile i limitările de mai sus să nu se aplice în cazul dumneavoastră. Această garanție vă oferă drepturi legale specifice i este posibil să aveți i alte drepturi care variază în funcție de țară.

Notă privind garanția pentru emisii

Sistemul de control al emisiilor din cadrul produsului dumneavoastră poate fi acoperit de o garanție separată, care îndeplinește cerințele stabilite de Agenția pentru protecția mediului din S.U.A. (U.S. Environmental Protection Agency – EPA) i/sau Consiliul pentru resursele atmosferice din California (California Air Resources Board – CARB). Limitările de ore menționate mai sus nu se aplică garanției sistemului de control al emisiilor. Consultați Declarația de garanție pentru controlul emisiilor motorului furnizată împreună cu produsul dumneavoastră sau inclusă în documentația producătorului motorului.



Count on it.