



Kasutusjuhend

eTimeCutter® eMR4275 Zero Turn Riding Mower

Mudeli nr —Seeria vahemik

75642—417300000 ja enam

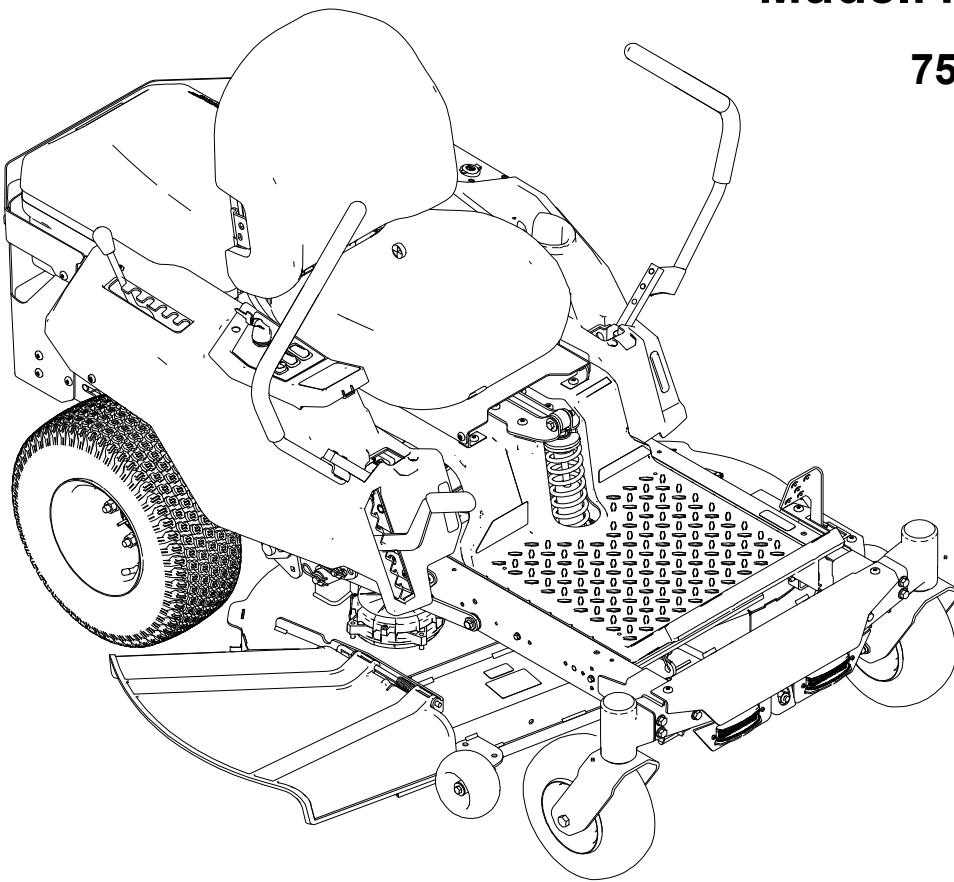

Lahtiütlused ja regulatiivne teave

See toode on kooskõlas kõigi asjakohaste Euroopa direktiividega: lisateavet vaadake eraldi tootepõhiselt vastavusdeklaratsiooni lehelt (DOC).

Sisukord

Peatükk 1: Sissejuhatus	1–1
Kasutusotstarve	1–1
Abi	1–1
Peatükk 2: Ohutus	2–1
Üldised hoiatused masina ohutuse suhtes	2–1
Muruniidukitega seotud ohutusnõuded	2–3
Täiendavad ohutusalsed teated	2–5
Hoiatussümbol	2–5
Üldine ohutus	2–5
Kaldenäidik	2–6
Ohutusalsed ja juhendavad kleebised	2–7
Peatükk 3: Toote ülevaade	3–1
Juhtpaneel	3–2
Seisupidur	3–5
Juhthoovad	3–5
MyRide®-i vedrustuse reguleerimise hoob	3–5
Spetsifikatsioon	3–6
Peatükk 4: Käitamine	4–1
Enne kasutamist	4–1
Ohutusteave enne kasutamist	4–1
Akupakkide paigaldamine	4–2
Igapäevane hooldus	4–2
Turvablokeeringu süsteem	4–3
Istme asendi muutmine	4–4
Juhthoova kõrguse reguleerimine	4–4
Juhthoova kalde reguleerimine	4–5
Külgväljaviskele seadistamine	4–5
Kasutamise ajal	4–7
Ohutusteave kasutamise ajal	4–7
Masina käivitamine	4–9
Masina väljalülitamine	4–9
Seisupiduri kasutamine	4–9
Masinaga sõitmine	4–10
Terade juhtlüliti (PTO) kasutamine	4–12
Külgväljavise	4–12
Lõikekõrguse reguleerimine	4–13
Lõikekorpuse rataste reguleerimine	4–13
Puksiirkonksu kasutamine	4–14
Kasutamishoanded	4–14
Pärast kasutamist	4–15
Ohutusteave pärast kasutamist	4–15
Akupakkide laadimine	4–16
Masina transportimine	4–17
Peatükk 5: Hooldus	5–1
Hoolduse ohutusteave	5–1

Soovituslik hooldusgraafik.....	5-2
Hooldusele eelnevad toimingud.....	5-2
Mittetöötava masina teisaldamine	5-2
Masina tõstmine.....	5-3
Elektrisüsteemi hooldus.....	5-3
Akupaki ettevalmistamine taaskasutuseks	5-3
Akukambri filtri kontrollimine	5-4
Ajamisüsteemi hooldus.....	5-4
Rehvirõhu kontrollimine	5-4
Rattapoltide kontrollimine	5-4
Suuna reguleerimine	5-5
Niiduki korpuse hooldus.....	5-5
Tera hooldus	5-5
Niiduki korpuse loodimine	5-8
Piduri hooldus.....	5-12
Seisupiduri kontrollimine.....	5-12
Koristamine.....	5-12
Niiduki korpuse alt puhastamine	5-12
Peatükk 6: Hoiustamine	6-1
Masina hoiundamine	6-1
Peatükk 7: Rikete kõrvaldamine	7-1
Masina veaotsing.....	7-1
Aku ja laadija veaotsing	7-2
Ekraanile kuvatud tõrge, veakood ja veaotsing.....	7-3
Peatükk 8: Skeemid: elektriskeem	8-1



Kasutusotstarve

See pöörleva teraga muruniiduk on mõeldud koduomanikele. See on loodud peamiselt hästi hooldatud muruplatsidel muru niitmiseks. Toote mittesihipärane kasutamine võib olla teile ja kõrvalolijatele ohtlik.

Toote õigeks kasutamiseks ja hooldamiseks ning vigastuste ja toote kahjustamise vältimiseks lugege seda teavet tähelepanelikult. Teie vastutate toote nõuetekohase ja ohutu kasutamise eest.

Abi

Lisateabe, sealhulgas ohutusnõuannete, koolitusmaterjalide, lisaseadmete, edasimüüja leidmise või toote registreerimise kohta leiate veebisaidilt www.Toro.com.

Kui vajate hooldust, Toro originaalvaruosi või lisateavet, võtke ühendust volitatud hooldusfirmaga või Toro klienditeenindusega ning hoidke käepärast toote mudeli number ja seerianumber. Need on kirjas teie toote andmeplaadil ①. Kirjutage numbrid selleks ette nähtud tühjale alale.

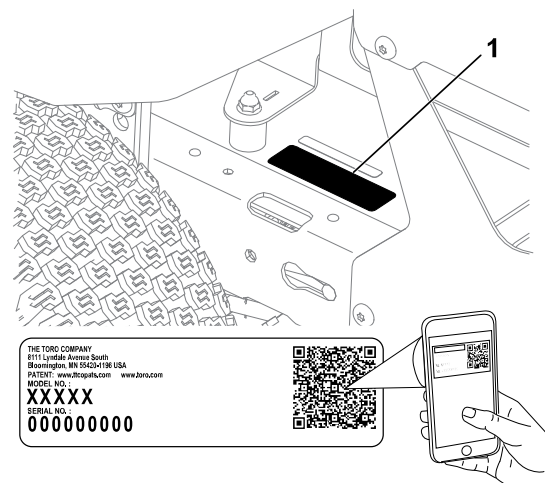

G444734

TÄHTIS

Garantiiteabele, varuosadele ja muule tooteteabele juurdepääsuks võite skannida mobiilseadmega seerianumbri sildil oleva QR-koodi (kui olemas).

Mudeli number:		Seeria-number:	
-----------------------	--	-----------------------	--

Üldised hoiatused masina ohutuse suhtes



HOIATUS! Tutvuge kõigi seadmega kaasasolevate ohutushoiatuste, juhiste, illustatsioonide ja spetsifikatsioonidega.

Hoiatuste ja juhiste eiramine võib põhjustada elektrilöögi, tulekahju ja/või raskeid vigastusi.

Mõiste „masin“? Kui hoiatustes kasutatud mõiste „seade“ viitab teie vooluvõrgutoitel (juhtmega) töötavale seadmele või akutoitel (juhtmeta) töötavale masinale.

1. Tööala ohutus

- A. **Hoidke tööala korras ja tagage seal hea valgustus. Segamini või hämarad alad põhjustavad õnnetusi.**
- B. **Ärge kasutage masinat plahvatusohtlikes keskkondades, näiteks kergsüttivate vedelike või gaaside lähedal või tolmustes kohtades. Masina kasutamisel tekib sädemeid, mis võivad tolmu või aurud süüdata.**
- C. **Masina kasutamisel veenduge, et läheduses ei oleks lapsi ega kõrvalisi isikuid. Segajad võivad põhjustada kontrolli kaotamist masina üle.**

2. Elektriohutus

- A. **Seadme pistik peab sobima kasutatava pistikupesaga. Pistikut ei ole lubatud kohandada. Ärge kasutage maandatud masinaga adapterpistikuid. Kohandamata pistikute ja sobivate pistikupesade puhul väheneb elektrilöögioht.**
- B. **Vältige keha kokkupuudet maandatud pindadega, nagu torud, radiaatorid, elektripliidid ja külmikud. Kui keha on maandatud, suureneb elektrilöögioht.**
- C. **Kaitske masinat vihma ja märgade tingimuste eest. Kui masinasse satub vett, suurendab see elektrilöögiohtu.**
- D. **Ärge kahjustage kaablit. Ärge kasutage kaablit seadme kandmiseks, tõmbamiseks või lahutamiseks. Hoidke kaabel eemal kuumaallikatest, õlist, teravatest servadest ja liikuvatest osadest. Kahjustatud või sõlmes juhtmed suurendavad elektrilöögiohtu.**
- E. **Masinaga õues töötades kasutage õuetingimustesse sobilikku pikendusjuhet. Õuetingimustesse sobiliku pikendusjuhtme kasutamine vähendab elektrilöögiohtu.**
- F. **Kui masinat on vaja kasutada niisketes tingimustes, kasutage rikkevoolukaitsmega elektrivarustust. Rikkevoolukaitsme kasutamine vähendab elektrilöögiohtu.**

3. Isiklik ohutus

- A. **Olge valvas: jälgige oma tegevusi ja kasutage tervet mõistust masinaga töötamisel. Ärge kasutage masinat, kui olete väsinud või uimastite, alkoholi või ravimite mõju all.** *Hetkeline tähelepanematus masina kasutamisel võib põhjustada raskeid kehavigastusi.*
- B. **Isikukaitsevahendite kasutamine Kandke alati kaitseprille.** *Sobilikes tingimustes kasutatav kaitsevarustus, nagu tolumumask, mittelibiseva tallaga turvajalatsid või kõrvaklapid, vähendab vigastuste ohtu.*
- C. **Vältige soovimatut käivitamist. Enne toiteallika ja/või akupakiga ühendamist veenduge, et lüliti oleks väljalülitatud asendis.** *Masina sisselülitamine, mille lüliti on alla vajutatud, soodustab õnnetusi.*
- D. **Eemaldage enne masina sisselülitamist kõik reguleerimis- ja mutrivõtmed.** *Masina pöörleva osa külge jäetud reguleerimis- või mutrivõti võib põhjustada kehavigastusi.*
- E. **Ärge küünitage liiga kaugele. Hoidke oma jalgealune ja tasakaal stabiilne.** *See võimaldab teil ootamatutes olukordades masinat paremini käsitseda.*
- F. **Kandke sobilikke rõivaid. Ärge kandke lohvakaid riideid või ehteid. Hoidke juuksed ja riided eemal liikuvatest osadest.** *Lohvakad riided, ehted või pikad juuksed võivad liikuvate osade vahele kinni jääda.*
- G. **Kui seadmetel on ühendusvõimalus tolmu äratõmbeks ja kogumiseks, siis veenduge, et ühendus oleks nõuetekohane ja seda kasutatakse korrektselt.** *Tolmu kogumine võib vähendada tolmuuga seotud ohtusid.*
- H. **Masina sagedasel kasutamisel, kui olete sellega ära harjunud, ärge muutuge hooletuks ega eirake selle ohutuspõhimõtteid.** *Hooletu kasutamine võib põhjustada vaid sekundi murdosaga raskeid kehavigastusi.*

4. Seadme kasutamine ja hooldus

- A. **Ärge rakendage seadet kasutades jõudu. Kasutage tööks sobilikku masinat.** *Sobilik masin saab ülesandega hakkama paremini ja ohutumalt sellel kiirusel, mis on selleks puhuks ette nähtud.*
- B. **Ärge kasutage masinat, kui seda ei saa lülitist sisse/välja lülitada.** *Kui masinat ei ole võimalik lülitiga juhtida, on selle kasutamine ohtlik ja see vajab parandamist.*
- C. **Lahutage pistik toiteallikast ja/või eemaldage akupakk (kui selle saab eemaldada) masinast, enne kui kohandate masinat, vahetate selle tarvikuid või panete selle hoiule.** *Sellised ennetavad ohutusmeetmed vähendavad masina kogemata käivitamise ohtu.*
- D. **Hoidke jõude seisvaid masinaid lastele kättesaamatus kohas ja ärge lubage inimestel, kes ei ole masina või nende juhistega kursis, masinat kasutada.** *Masin on koolitamata kasutajate käes ohtlikud.*
- E. **Hooldage masinat ja tarvikuid. Kontrollige, kas on valesti joondatud või takerduvaid liikuvaid osi, katkisi detaile või muid masina kasutamist mõjutavaid tingimusi. Kahjustuste korral laske masin enne selle kasutamist parandada.** *Paljude õnnetuste põhjus on masin, mida on halvasti hooldatud.*
- F. **Hoidke löiketööriistu terava ja puhtana. Nõuetekohaselt hooldatud löiketööriistad, mille löikeosad on teravad, takerduvad väiksema tõenäosusega ja neid on lihtsam juhtida.**

- G. **Kasutage masinat, tarvikuid, lõiketerasid jne, järgides neid juhiseid ning võttes arvesse töötingimusi ja eesolevat ülesannet.** *Kui masinat kasutatakse viisil, milleks see ei ole ette nähtud, võib see põhjustada ohtlikke olukordi.*
- H. **Hoidke käepidemed ja muud haardepinnad kuiva, puhta ning õli- ja määrdevabana.** *Libedad käepidemed ja haardepinnad ei võimalda ootamatutes olukordades masinat ohutult kasutada ja juhtida.*

5. Masina aku kasutamine ja hooldus

- A. **Laadige masinat ainult tootja täpsustatud laadijaga.** *Ühele akupakitüübile sobiv laadija võib põhjustada mõne teise akupakiga kasutamisel tuleohtu.*
- B. **Kasutage masinat ainult selle masina jaoks mõeldud akudega.** *Muude akude kasutamine võib põhjustada vigastusi ja/või tulekahju.*
- C. **Kui akupakki ei kasutata, hoidke seda eemal metallesemetest, nagu kirjaklambrid, mündid, võtmed, naelad, kruvid ja muud väikesed metalloobjektid, mis võivad klemme lühistada.** *Aku klemmide lühistamine võib põhjustada põletusi või tulekahju.*
- D. **Ebasoodsates tingimustes võib akust vedelikke lekkida. Vältige nendega kokkupuutumist. Kokkupuute korral loputage rohke veega. Vedeliku silma sattumisel pöörduge arsti poole.** *Akuvedelik võib põhjustada ärritust või põletusi.*
- E. **Ärge kasutage kahjustatud või kohandatud akupakki või masinat.** *Kahjustatud või kohandatud akud võivad toimida ettearvamatult, põhjustades tulekahju, plahvatuse või vigastusi.*
- F. **Kaitske akupakki ja masinat kokkupuute eest lahtise leegi ja äärmuslike temperatuuridega.** *Kokkupuude leegi või temperatuuriga üle 130 °C võib põhjustada plahvatuse.*
- G. **Järgige kõiki laadimisjuhiseid ja ärge laadige akupakki või masinat väljaspool juhendis täpsustatud temperatuurivahemikku.** *Vale või väljaspool täpsustatud temperatuurivahemikku laadimine võib akut kahjustada ja põhjustada tuleohtu.*

6. Hooldus

- A. **Laske masinat hooldada kvalifitseeritud tehnikul, kes kasutab ainult identseid asendusosi.** *See tagab masina pideva ohutuse.*
- B. **Ärge hooldage kahjustatud akupakke.** *Akupakke tohivad hooldada ainult tootja või volitatud teenusepakkujad.*

Muruniidukitega seotud ohutusnõuded

- A. **Ärge kasutage muruniidukit rasketes ilmastikuoludes, eriti kui on äikeseoht.** *Nii vähendate välgutabamuse ohtu.*
- B. **Kontrollige põhjalikult ala, kus te kavatsete muruniidukit kasutada ja veenduge, et seal ei oleks metsloomi.** *Muruniiduk võib kasutamise ajal metsloomi vigastada.*
- C. **Vaadake põhjalikult üle niidetav piirkond ja eemaldage kõik kivid, kepid, juhtmed, kondid ja muud võõrkehad.** *Eemale paiskuvad objektid võivad põhjustada kehavigastusi.*
- D. **Enne muruniiduki kasutamist kontrollige alati visuaalselt, et tera ja terakoost poleks kulunud ega kahjustatud.** *Kulunud või kahjustatud osad suurendavad vigastuste ohtu.*

- E. **Ärge eemaldage ühtegi kaitsepiiret. Kaitsepiirded peavad olema töökorras ja korralikult paigaldatud.** *Kaitse, mis on lahtine, kahjustatud või ei tööta nõuetekohaselt, võib põhjustada kehavigastusi.*
- F. **Hoidke jahutusõhu sisselaskeavad prahist puhtana.** *Ummistunud õhu sisselaskeavad ja praht võivad põhjustada ülekuumenemist või tulekahju tekkimise ohtu.*
- G. **Muruniidukiga töötades kandke alati libisemiskindlaid kaitsejalatseid.** **Muruniidukiga töötades ei tohi olla paljajalu ega kanda lahtiseid sandaale.** *See vähendab jalalabade vigastamise ohtu kokkupuutel liikuva teraga.*
- H. **Muruniidukiga töötades kandke alati pikki pükse.** *Katmata nahk suurendab eemale paiskuvate objektide põhjustatud vigastuste ohtu.*
- I. **Ärge töötage muruniidukiga kallakutel üle 15°.** *See vähendab juhitavuse kaotamise, libisemise ja ümberkukkumise ohtu, mis võib põhjustada kehavigastusi.*
- J. **Kallakul kasutamisel olge äärmiselt ettevaatlik.** *See vähendab juhitavuse kaotamise, libisemise ja ümberkukkumise ohtu, mis võib põhjustada kehavigastusi.*
- K. **Muruniidukiga tagurdades olge väga tähelepanelik.** *Olge teadlik oma ümbrusest*
- L. **Ärge puudutage lõiketerasid ega muid ohtlikke liikuvaid osi, kui need veel liiguvad.** *See vähendab liikuvatest osadest lähtuvate vigastuste ohtu.*
- M. **Enne kinni jäänud materjali eemaldamist või niiduki puhastamist veenduge, et kõik toitelülitid oleksid välja lülitatud ja eemaldage süütevõti.** *Niiduki ootamatu käivitumine võib põhjustada raskeid kehavigastusi.*

Hoidke kõik hoiatused ja juhised hilisemaks vaatamiseks alles.

Täiendavad ohutusalsed teated

Hoiatussümbol

Nii selles juhendis kui ka masinal näidatud hoiatussümbol tähistab olulisi ohutusteed, mida peate õnnetuste vältimiseks järgima.



G405934

OHTLIK tähistab vahetult ohtlikku olukorda, mis mittevältimise korral **põhjustab** surma või raske kehavigastuse.

HOIATUS tähistab potentsiaalselt ohtlikku olukorda, mis mittevältimise korral **võib** põhjustada surma või raske kehavigastuse.

ETTEVAATUST tähistab potentsiaalselt ohtlikku olukorda, mis mittevältimise korral **võib** põhjustada kergeid või mõõdukaid vigastusi.

Selles juhendis kasutatakse veel kahte sõna teabe esiletõstmiseks. „**Oluline**” juhib tähelepanu erilisele mehaanikateabele ja „**märkus**” rõhutab üldist teavet, millele tuleks erilist tähelepanu pöörata.

Üldine ohutus

Toode võib käe või jala amputeerida ja objekte hooga üles paisata. Raskete vigastuste või surma vältimiseks jälgige alati kõiki ohutusjuhiseid.

- Hoiduge väljaviskeavast eemale.
- Masinat tohivad käsitseda ainult vastutustundlikud ja füüsiliselt võimekad inimesed.
- Lülitage masin välja, eemaldage süütevõti ja oodake kõigi liikuvate osade peatumist, enne kui istmelt lahkute. Enne hooldamist, seadistamist või puhastamist laske masinal jahtuda.

Kaldenäidik

Seda lehekülge võite isiklikuks kasutamiseks kopeerida.

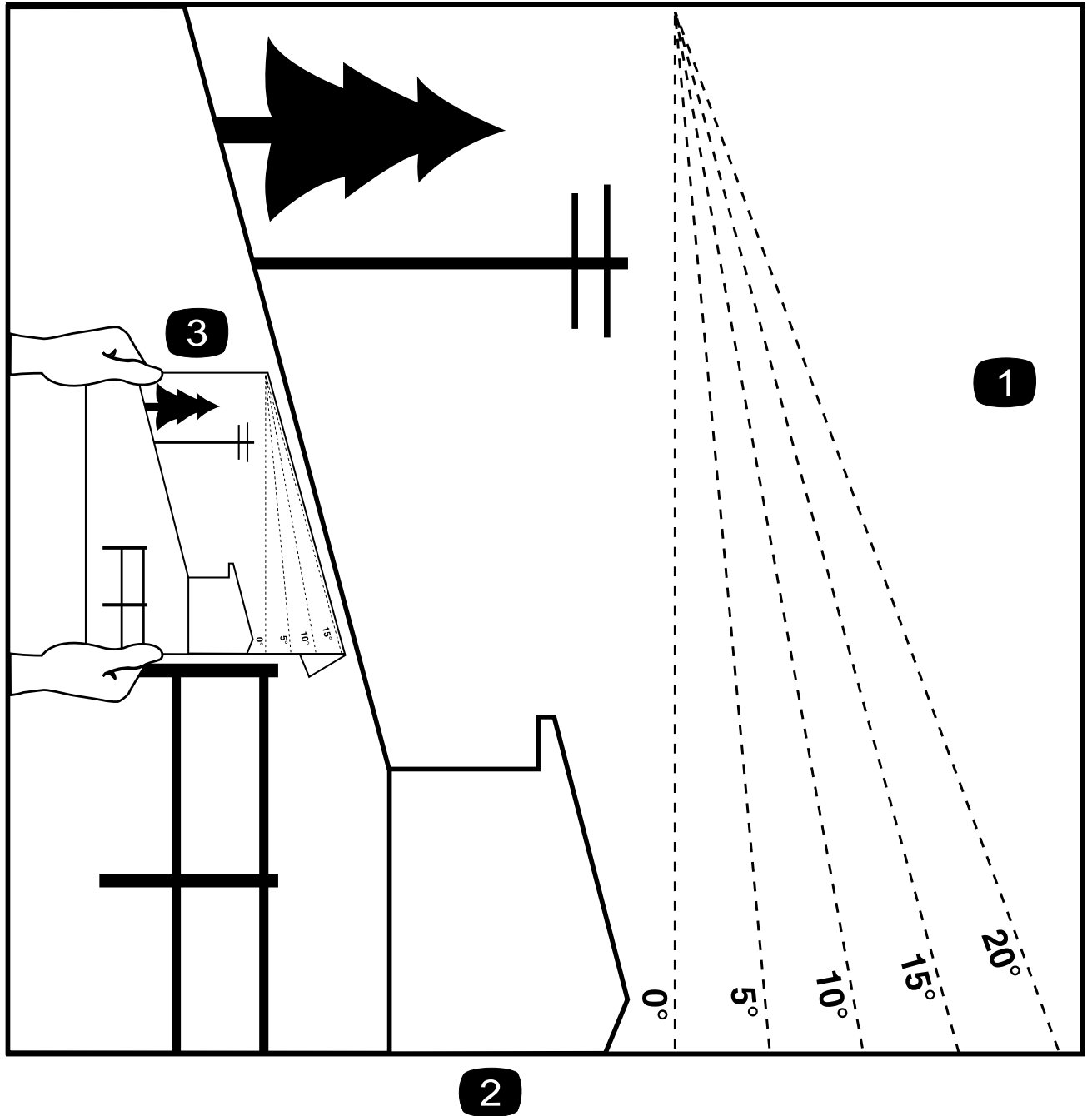

G011841s

- ① Suurim kalle, mille juures masinaga töötada võite, on 15 kraadi. Kasutage kallaku joonist, et künngaste kallak enne töötamist kindlaks määrata. **Ärge kasutage seda masinat kallakul, mis on suurem kui 15 kraadi.** Selle sobitamiseks soovitusliku kallakuga voltige mööda vastavat joont.
- ② Joondage see serv mõne vertikaalse pinnaga (näiteks puu, hoone, aiaposti vms).
- ③ Näide sellest, kuidas volditud serva abil kallakut võrrelda.

Ohutusalsed ja juhendavad kleebised



Ohutusmärgid ja juhised on kasutajale lihtsasti nähtavad ning asuvad iga võimaliku ohtliku koha lähedal. Asendage kõik kahjustatud või puuduvad märgised.

Kleebise osa: Tootja märgistus

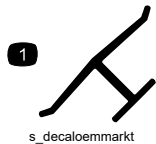

s_decaloemmark

① See märgistus näitab, et tera on identifitseeritud masina algse tootja osana.

Kleebise osa: 130-0731



s_decad130-0731

① Hoiatus: ülespaiskuvate esemete oht; ärge eemaldage deflektorkilpi.

② Kätte või jalga löikamise oht, niitmistera – hoidke liikuvatest osadest eemale.

Kleebise osa: 137-8127

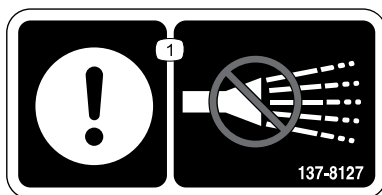

s_decad137-8127

① Tähelepanu! Ärge pihustage kõrgsurveveega.

Kleebise osa: 139-1271



s_decad139-1271

① Seisupidur — mootor

② Seisupidur — lahuta

Kleebise osa: 139-2397



Kleebise osa: 145-3802

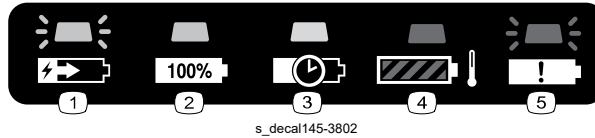

- 1 Akupakk laeb.
- 2 Akupakk on täielikult laetud.
- 3 Akupaketi laadimine on ooterežiimil, samal ajal kui teised akud laevad (laadimisrežiimist sõltuvalt).
- 4 Akupakk on väljaspool sobivat temperatuurivahemikku.
- 5 Akupaki laadimise viga.

Kleebise osa: 145-8263



- 1 Lugege kasutusjuhendit.
- 2 Võtke aku ringlusesse.
- 3 Kõrvaldage nõuetekohaselt.
- 4 Hoida eemal lahtisest tulest ja lekidest.
- 5 Ärge jätke vihma kätte.

Kleebise osa: 145-8265

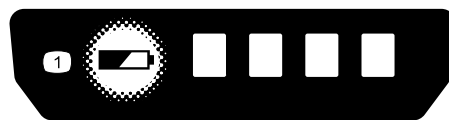

- 1 Aku laadimise olek

Kleebise osa: 145-8275

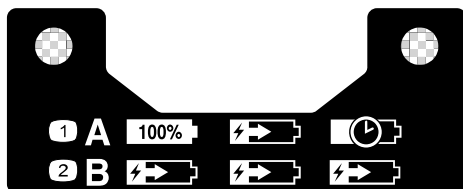

s_dec145-8275

- 1 Järjestikuse kiire laadimise režiim — korraga laetakse täis üks aku (teised akud jäävad ooterežiimile).
- 2 Paralleelne laadimisrežiim — kõik akud laaditakse samale tasemele.

Kleebise osa: 147-0290



decal147-0290

- 1 Hoiatus! Valgus on ere — ärge vaadake otse valgusesse.

Kleebise osa: 147-7614

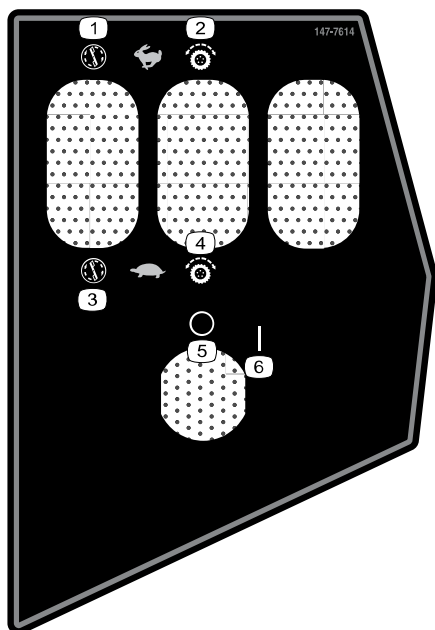

decal147-7614

- 1 Tera kontroll — kiire
- 2 Liikumiskiirus — kiire
- 3 Tere kontroll — aeglane
- 4 Liikumiskiirus — aeglane
- 5 Välja lülitatud
- 6 Sisse lülitatud

Kleebise osa: 147-7615

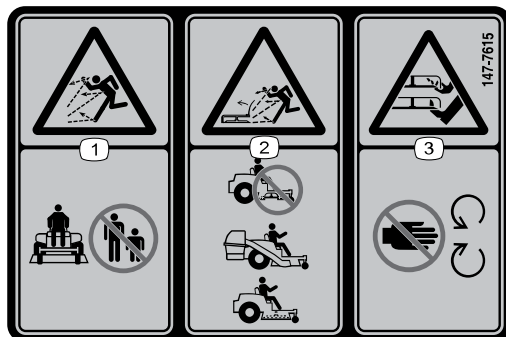

decal147-7615

- ① Viskuvate esemete oht – hoidke kõrvalseisjad eemal.
- ② Viskuvate esemete oht, niiduk – ärge töötage ilma deflektori, väljalaske katte ega murukogumissüsteemita.
- ③ Kätte või jalga löikamise oht, niitmistera – hoiduge liikuvatest osadest.

Kleebise osa: 147-7616

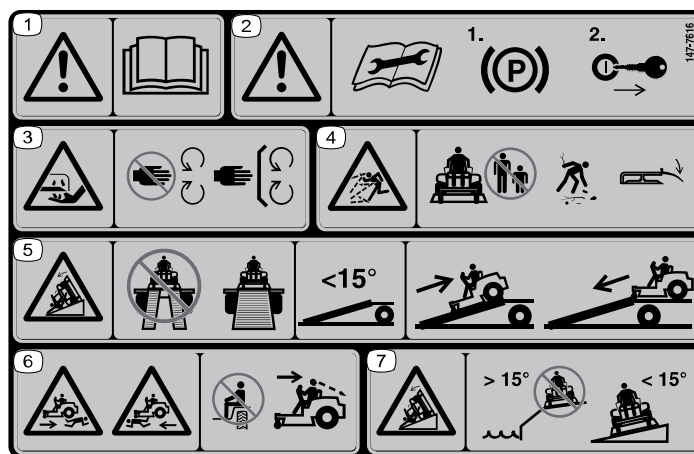

decal147-7616

Märkus: See masin vastab tööstusharu standardsele stabiilsuskatsesele staatiliste külj- ja pikisuunaliste katsete osas ja suurim soovituslik kalle on näidatud kleebisel. Vaadake läbi nii *kasutusjuhendis* leiduvad masinaga kalletel töötamise juhised kui ka olud, milles masinaga töötaksite, et teha kindlaks, kas võite masinaga neis oludes, sel päeval ja selles kohas töötada. Muudatused maastikus võivad tuua kaasa muudatusi masinaga kallakul töötamise tingimustes.

- ① Hoiatus! Lugege *kasutusjuhendit*.
- ② Hoiatus — enne hoolduse tegemist rakendage seisupidur ja eemaldage võti.
- ③ Kätte või jalga löikamise oht – hoiduge liikuvatest osadest, ärge eemaldage ühtki kaitset ega piiret.
- ④ Väljaviskeoht – hoidke kõrvalised isikud eemal; eemaldage igasugune praht; hoidke deflektor oma kohal.
- ⑤ Kaldteedega seotud oht – ärge kasutage haagisele laadides kaheosalisi kaldteid; kasutage ühte masina jaoks piisavalt laia kaldteed; kasutage kaldteed, mille kalle on alla 15° ; masinat haagisele laadides sõitke kaldteest tagurpidi üles ja masinat maha laadides sõitke kaldteest alla suunaga edasi.
- ⑥ Ülesõitmise oht – ärge sõidutage reisijaid; tagurpidi sõites vaadake alla ja enda taha.
- ⑦ Ümbermineku oht – ärge kasutage masinat järsakutel ega kohtades, kus kallak on enam kui 15° ; kasutage masinat ainult kohtades, kus kallak on alla 15° .

Kleebise osa: 147-7619

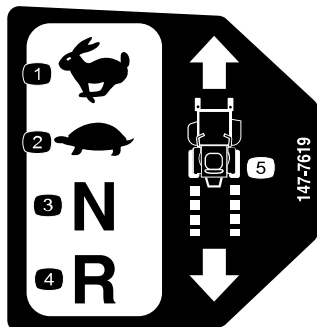

decal147-7619

- ① Kiire
- ② Aeglane
- ③ Neutraalasend
- ④ Tagasikäigu asend
- ⑤ Veojõu juhthoovad.

Kleebise osa: 147-7620

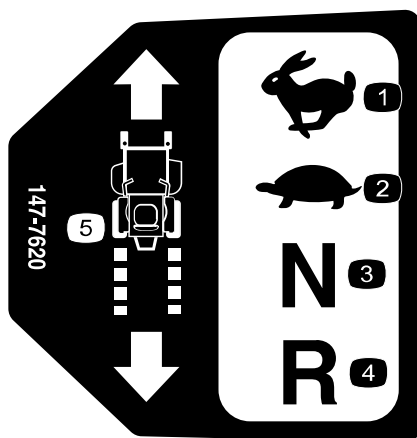

decal147-7620

- ① Kiire
- ② Aeglane
- ③ Neutraalasend
- ④ Tagasikäigu asend
- ⑤ Veojõu juhthoovad.

Kleebise osa: 147-7621



- ① Lugege *kasutusjuhendit*.
- ② Täielik funktsionaalsus
- ③ Piiratud funktsionaalsus
- ④ Funktsionaalsus puudub/väga piiratud funktsionaalsus

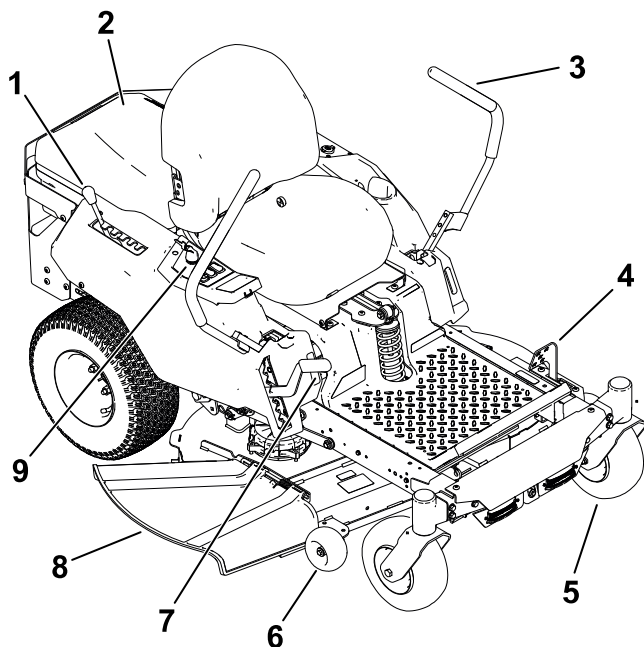

G427499

- ① MyRide®-i vedrustuse reguleerimise hoob
- ② Akukamber
- ③ Juhthoob
- ④ Seisupidur
- ⑤ Rullikratas
- ⑥ Lõikekorpuse ratas
- ⑦ Lõikekõrguse hoob
- ⑧ Väljaviskedeflektor
- ⑨ Juhtpaneel

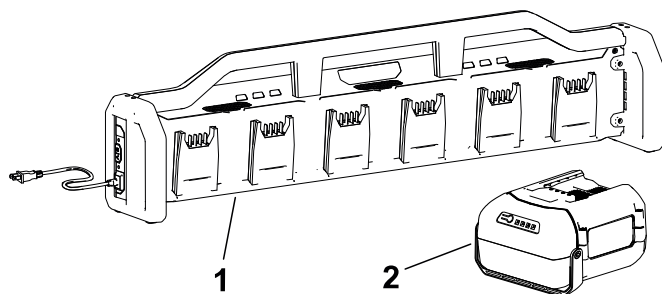

G448680

- ① Akulaadija
- ② Akupakett (komplektis on 4 tk)

Juhtpaneel

Tutvuge kõigi juhtseadistega enne mootori käivitamist ja masina kasutamist.

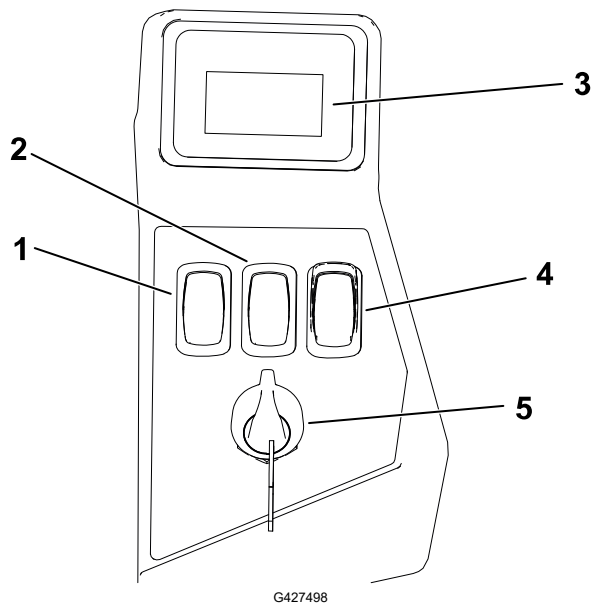

- ① Tera kiiruselüliti
- ② Liikumiskiiruse seadmise lüliti
- ③ Teabeekraan
- ④ Terade juhtlüliti (PTO)
- ⑤ Süütelukk

Süütelukk

Kasutage masina SISSE ② või VÄLJA ① lülitamiseks süütevõtit. Masina sisselülitamiseks pöörake võti asendisse SISSE.

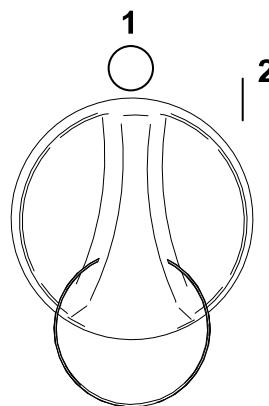

G444702

Liikumiskiiruse seadmise lüliti

Kiirema või aeglasema kiiruse valimiseks kasutage liikumiskiiruse seadmise lüliti.

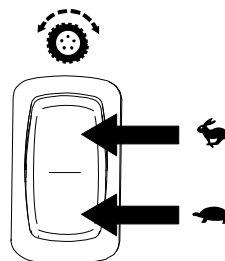

G428592

Tera kiiruselüliti

Tera kiirema või aeglasema pöörlemiskiiruse valimiseks kasutage liikumiskiiruse seadmise lüliti.

Märkus: Parima löikamistulemuse saavutamiseks kasutage seadistust KIIRE; energiakulu vähendamiseks kasutage seadistust AEGLANE.

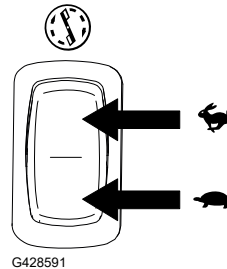

Terade juhtlüliti (PTO)

Terade juhtlüliti, millele osutab jõuvõtuvõlli (PTO) sümbol, lülitab niiduki terade toite sisse ja välja.

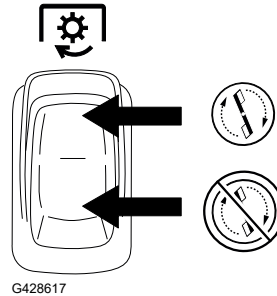

Teabeekraan

Teabeekraanile kuvatakse teated ja masina olek (nt töötundide arv, aku laetus, komponentide asend).

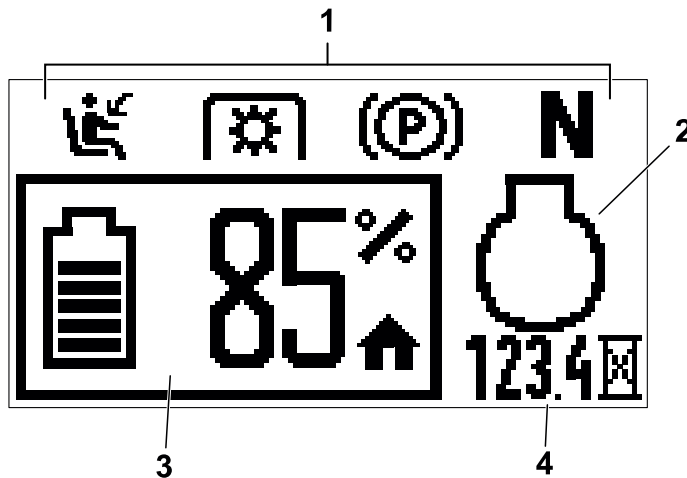







- ① Lukustusindikaatorid
- ② Mootori olek (kuvatakse ainult aktiivsete vigade korral)
- ③ Aku olek/laetus
- ④ Töötunnid

Teabeekraan (jätkub)

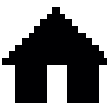
Kuva ikoon

	Juht ei istu istmel.
	Terade juhtlüliti (PTO) on sisse lülitatud.
	Terade juhtlüliti (PTO) on sisse lülitatud, kuid masin ei lase teradel pöörelda. Kontrollige lukustust ja aktiivseid masina vigu.
	Seisupidur on rakendatud. Kui see vilgub, vabastage seisupidur enne kui masinaga sõitma hakkate.
	Juhthoovad on NEUTRAALASENDIS. Kui see vilgub, lükake hoovad sissepoole enne kui masinaga sõitma hakkate.
	Tunnilugeja
	Rakendage seisupidur.

	Aku temperatuur on liiga kõrge.
	Aku koormus on liiga suur.
	Pärsitud režiim on aktiivne.
	Mootori temperatuur on liiga kõrge.
	Mootori koormus on liiga suur.
	Veakood

Seisupidur

Masina juhusliku liikumahakkamise vältimiseks rakendage seisupidur iga kord, kui masina seiskate.

Seisupidurit saab kasutada masina peatamiseks hädaolukorras või kui masina rike lülitab liikumiskiiruse reguleerimise seadmed välja.

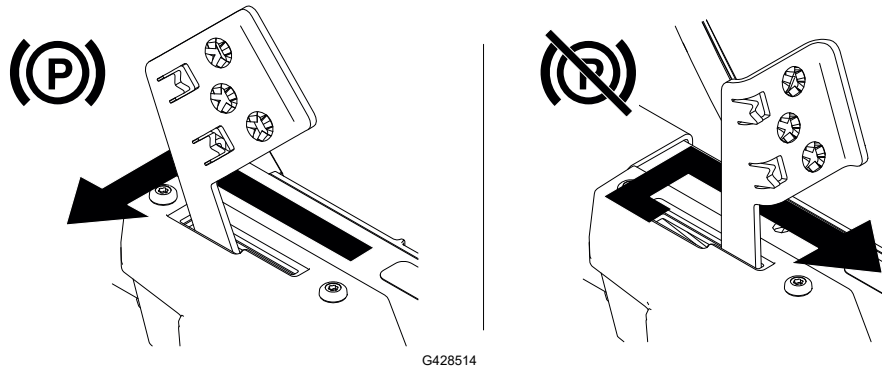

Juhthoovad

Juhthoobadega liigub masin edasi ja tagasi ning pöörab mõlemale poole.

MyRide®-i vedrustuse reguleerimise hoo

MyRide'i vedrustussüsteemiga masinatele

Vedrustuse reguleerimiseks sujuva ja mugava sõidu tagamiseks kasutage reguleerimise hooa.

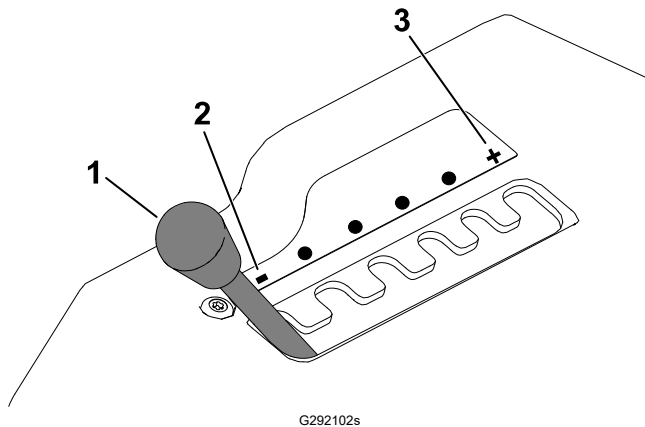

- ① Reguleerimise hoo
- ② Pehmem vedrustus
- ③ Jäigem vedrustus

Spetsifikatsioon

Märkus: Spetsifikatsioonid ja disaini võidakse muuta ilma eelneva teavitamiseta.

Masin

Lõikelaius	107 cm
Laius langetatud deflektoriga	136 cm
Laius langetatud deflektoriga	116 cm
Pikkus	185 cm
Kõrgus	114 cm
Kaal	250 kg

Komplekti kuuluvad akupakid

Mudel	68810
Masina komplekti kuuluv kogus	4
Akupaki maht	10,0 Ah 540 Wh
Aku tootja ettenähtud pingeline = 60 V max ja 54 V nimivõimsus. Tegelik pingeline erineb vastavalt koormusele.	

Ühilduvad akupakid

Mudel	81820	81825	81850	81860	81875	68810
Akupaki maht	2,0 Ah 108 Wh	2,5 Ah 135 Wh	4,0 Ah 216 Wh	6,0 Ah 324 Wh	7,5 Ah 405 Wh	10,0 Ah 540 Wh
Aku tootja ettenähtud pingeline = 60 V max ja 54 V nimivõimsus. Tegelik pingeline erineb vastavalt koormusele.						

Komplekti kuuluv akulaadija

Mudel	66560
Tüüp	Akulaadija® Flex-Force Power System 60 V Pro 6-Pod
Sisend	220 - 240 V AC ~5,0 A, 50/60 Hz
Väljund	60 V DC  12,0 A MAX

Ühilduvad akulaadijad

Mudel	81802	81805	81801
Tüüp	60 V MAX liitiumioonaku laadija	60 V MAX liitiumioonaku kiirlaadija	60 V MAX liitiumioonaku laadija
Sisend	100 - 240 V AC ~2,0 A, 50/60 Hz	100 - 240 V AC ~5,0 A, 50/60 Hz	220 - 240 V AC ~2,0 A, 50-60 Hz
Väljund	60 V DC ≡ 2,0 A MAX	60 V DC ≡ 5,5 A MAX	60 V DC ≡ 1,0 A MAX

Sobivad temperatuurivahemikud

Laadimine/hoiustamine	5 °C kuni 40 °C*
Aku kasutamine	temperatuuril –30 °C kuni 49 °C
Masina kasutamine	5 °C kuni 40 °C

*Laadimisaeg pikeneb, kui te ei lae akupakki selles vahemikus.

Hoiustage masinat, akupakki ja akulaadijat suletud kuivas kohas.

Tarvikud/lisaseadmed

Masinale on selle jõudluse suurendamiseks ja funktsioonide laiendamiseks saadaval mitmeid Toro heakskiidetud tarvikuid ja lisaseadmeid. Heakskiidetud tarvikute ja lisaseadmete loendi saamiseks pöörduge volitatud hooldusfirma või ametliku Toro edasimüüja poole või vaadake seda veebisaidilt www.Toro.com.

Masina optimaalse jõudluse ja püsiva ohutuse tagamiseks kasutage ainult Toro originaalvaruosi ja lisaseadmeid.



Enne kasutamist

Ohutusteave enne kasutamist

- Ärge töötage masinaga, kui selle ohutuslülitid ja muud seadised pole paigas ega tööta korralikult.
- Enne juhikohalt lahkumist mistahes põhjusel tehke järgmist.
 - Parkige masin tasasele pinnasele.
 - Vabastage ajamid ja jõuvõtuvõll.
 - Rakendage seisupidur.
 - Lülitage masin välja ja eemaldage süütevõti.
 - Oodake, kuni kõik liikuvad osad peatuvad.
- Enne niitmise alustamist kontrollige alati masinat, et terad, terapoldid ja lõikeseadeldis oleksid heas töökorras.
- See toode tekitab elektromagnetvälja. Kui te kannate siirdatavat meditsiinilist elektroonikaseadet, konsulteerige enne selle toote kasutamist oma arstiga.
- Kasutage Toro poolt heakskiidetud tarvikuid ja lisaseadmeid.
- Ärge võtke masina peale reisijaid ning hoidke kõrvalseisjad ja lemmikloomad masinast töö ajal eemal.
- Selle masina helitugevus võib operaatori kõrva juures ületada 85 dBA, kui masinale on paigaldatud lisatarvikud. See võib pikemaajalisel kokkupuutel põhjustada kuulmislangust. Kui töötate masinaga, millele on paigaldatud tarvikud, tuleb kanda kuulmiskaitset.
- Enne töötamise alustamist masinaga veenduge, et juhi kohaloleku kontroll ja kas väljaviskedeflektor või murukogumissüsteem on oma kohal ja töötavad korralikult. Vastasel juhul ärge kasutage masinat.
- Masina välja lülitamisel peaks(id) tera(d) seiskuma. Kui see ei ole nii, lõpetage kohe masina kasutamine ning pöörduge volitatud teeninduse poole.
- Kui keegi tuleb lähemale, lülitage masin ja lisatarvik(ud) välja.

Akupakkide paigaldamine

Masinas võib kasutada ükskõik millist süsteemi Flex-Force Power System® akut.

Parimate niitmistulemuste saavutamiseks paigaldage vähemalt kolm täislaetud akut, mille võimsus on 4 Ah või suurem; kaks akust või üks aku või väiksema voolutugevusega akud võivad anda ainult piisavalt energiat masina käivitamiseks. Masina tööaja pikendamiseks paigaldage rohkem akusid ja/või suurema voolutugevusega akud.

TÄHTIS

Kasutage akupakki ainult sobivas temperatuurivahemikus; vaadake [Spetsifikatsioon, page 3–6](#).

1. Veenduge, et aku tuulutusavades poleks tolmu ega muid osakesi.
2. Tõstke akupesa kaas üles.
3. Joondage akupaki õõnsus masina keelega ja libistage akupakk pesasse, kuni see lukustub kuuldava klõpsatusega oma kohale.
4. Keerake süütevõti asendisse „ON“ ja veenduge, et kõigi akupakkide kõrval olev LED-tuli süttib.

Märkus: Kui mõne akupaki tuli ei sütti, vt [7 Rikete kõrvaldamine, page 7–1](#).

5. Pange akukambri kate kinni.

Märkus: Kui akukambri kate ei lähe lõpuni kinni, ei ole akud korralikult paigaldatud.aku

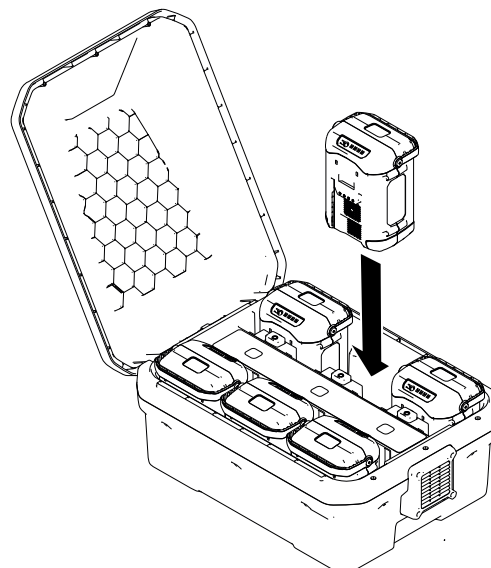

G445491

Igapäevane hooldus

Tehke iga päev enne masina käivitamist igapäevased kasutuseelsed kontrolltoimingud, mis on loetletud jaotises Hooldusgraafik.

Turvablokeeringu süsteem

Turvablokeeringu süsteem on konstrueeritud nii, et masinaga ei saa sõita ja terasid ei saa aktiveerida enne, kui seisupidur on vabastatud:

Samuti lülitab see terad välja, kui tõusete istmelt üles.



HOIATUS



Kui turvalukustuse lülitid on lahutatud või kahjustatud, võib masin ootamatult tööle hakata ja kehavigastusi tekitada.

- Äge lukustuse lüliteid muutke.
- Kontrollige lukustuse lülite toimimist iga päev ja vahetage kõik kahjustatud lülitid enne masina kasutamist välja.

Turvalukustuse süsteemi testimine

Kontrollige turvalukustuse süsteemi iga kord enne masina kasutamist. Kui turvalukustuse süsteem ei tööta allpool kirjeldatud viisil, laske see volitatud hooldusfirmal kohe remontida.

1. Istuge istmele, käivitage masin ja vabastage seisupidur.
2. Rakendage terade juhtlüliti (PTO) ja tõuske istmelt veidi üles.

Niiduki terad peaksid välja lülituma ja teabeekraanil peaksid olema järgmised ikoonid.



G447273

3. Istuge istmele ja vabastage terade juhtlüliti.
4. Viige juhthoovad aeglaselt ette ja tõuske istmelt veidi üles.

Masin peaks peatuma ja ekraanile peaks ilmuma järgmine ikoon.



G427900

5. Istuge istmele, rakendage seisupidur ja terade juhtlüliti.

Niiduki terad ei peaks aktiveeruma ja teabeekraanile ei tohiks ilmuda järgmised ikoonid.



G447274

6. Lülitage tera regulaator välja.
7. Veenduge, et seisupidur on rakendatud ja lükake juhthoovad aeglaselt ette.

Turvablokeeringu süsteem (jätkub)

Masin ei tohiks liikuda ja teabeekraanile ei tohiks ilmuda järgmised ikoonid.



8. Lülitage masin välja ja eemaldage süütevõti.

Istme asendi muutmine

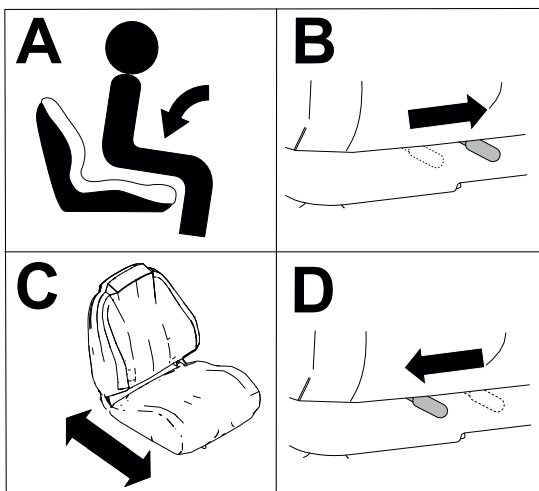

Juhthoova kõrguse reguleerimine

Juhthoobade mugavaks käsitlemiseks seadke need kõrgemale või madalamale.

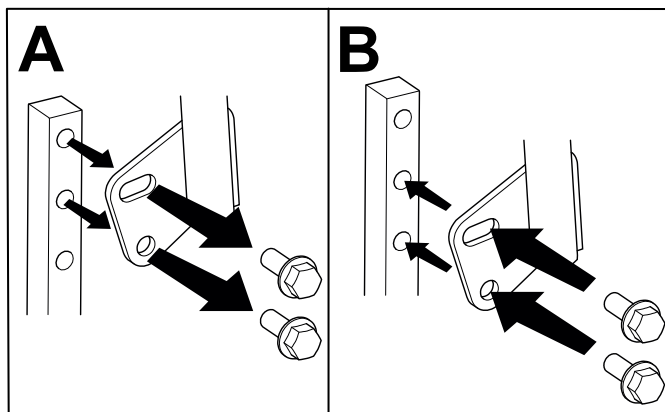

Juhthoova kalde reguleerimine

Juhthoobade mugavaks käsitlemiseks seadke need ette- või tahapoolle.

1. Keerake ülemist polti veidi lahti.
2. Keerake alumist polti lahti nii palju, et juhthooba saaks ette- või tahapoolle seada.
3. Keerake mõlemad poldid kinni.
4. Korrake protsessi teise juhthoovaga.

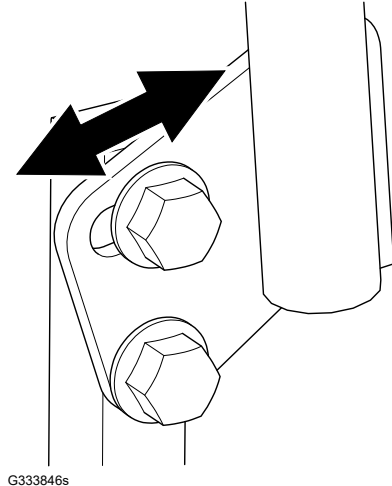

Külgväljaviskele seadistamine

Pange kinnitused samadesse korpuse aukudesse, kust need enne ära võtsite. See kindlustab, et niiduki korpuse käsitlemisel ei ole jäänud ühtegi lahtist avaust.



HOIATUS



Lahtistest avaustest võib prahti välja lennata ning tõsiseid vigastusi põhjustada.

- **Ärge kunagi kasutage masinat, kui kõik korpuse augud pole suletud.**
- **Kui olete multšimisvaheseina eemaldanud, paigaldage aukudesse kinnitused.**

1. Parkige masin tasasele pinnale, lülitage välja terade juhtlülitid ja rakendage seisupidur.
2. Enne töökohast lahkumist lülitage masin välja, eemaldage süütevõti ja oodake, kuni kõik liikuvad osad on peatunud.
3. Tõstke niiduki korpus lõikekõrguse kõrgeimasse asendisse.
4. Võtke akupakid masinast välja.
5. Eemaldage vahesein, nagu on näidatud.

Külgväljaviskele seadistamine (jätkub)

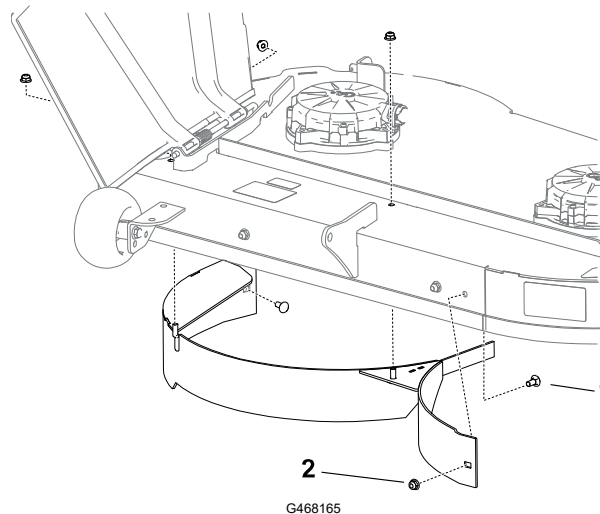

① Ümarpeapolt – 5/16 × 3/4" (2)

② Mutter – 5/16" (4)

6. Kasutage kahte uut kuuskantpolti (leiate lahtiste osade kotist), ühte ümarpeapolti ja kolme olemasolevat kinnitusmutrit ning paigaldage kinnitused näidatud aukudesse.

Märkus: Paigaldage kinnitused nii, et mutrid jäävad väljaspoole korpust. Te ei pea paigaldama kinnitusi väljaviskerenni all olevasse ülemisse auku.

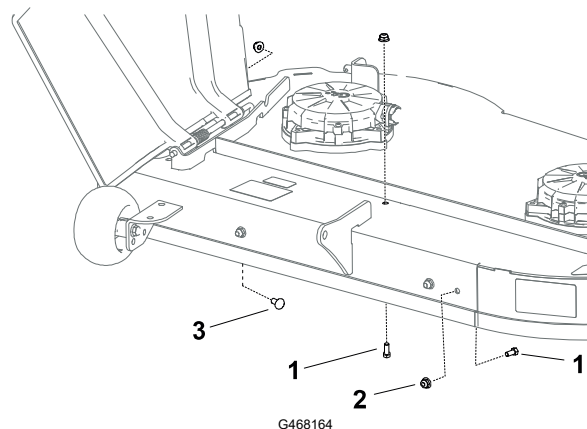

① Uus kuuskantpolt – 5/16 × 3/4" (2)

③ Olemasolev ümarpeapolt – 5/16 × 3/4"

② Olemasolev mutter – 5/16" (3)

7. Eemaldage 2 tõukurdeflektorit ja paigaldage kinnitused avatud aukudesse.

Külgväljaviskele seadistamine (jätkub)

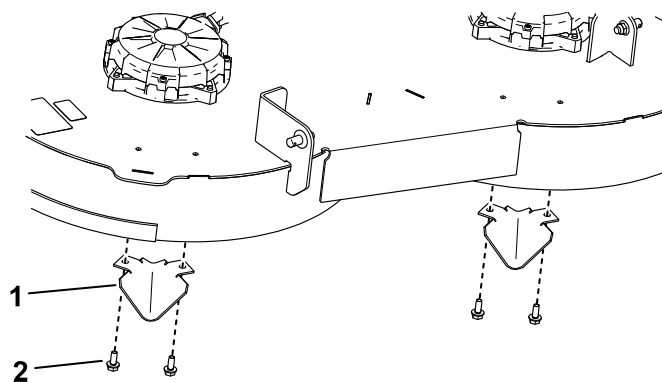

G468337

① Tõukurdeflektor (2)

② Isekeermestav polt – 5/16 × ¾" (4)

8. Paigaldage akupakid.

Kasutamise ajal

Ohutusteave kasutamise ajal

- Enne masina käivitamist veenduge, et kõik juhthoovad on neutraalses asendis.
- Hoidke eemale aukudest, vagudest, muhkudest, kividest ja muudest varjatud ohtudest. Olge nähtavust piiravatele pimenurkadele, põõsastele, puudele, kõrgele murule või muudele objektidele lähenedes ettevaatlik. Masin võib ebaühtlasel maastikul ümber kukkuda.
- Lülitage masin välja ja lülitage löikeseadme ajam välja, kui tabate võörkeha või tekib ebanormaalne vibratsioon. Enne masina käivitamist ja kasutamist veenduge, et löikeseade ei saanud kahjustusi. Vajadusel parandage.
- Olge tähelepanelik, vähendage kiirust masinaga pööramisel ning olge tänavate ja kõnniteede ületamisel ettevaatlik. Andke alati teed.
- Ärge kasutage masinat puksiirina.
- Olge teadlik niiduki väljastussuunast ja suunake väljastus teistest eemale. Vältige materjali väljastamist vastu seina või takistust, kuna materjal võib juhi suunas tagasi põrgata. Ületades pindu, millel ei kasva muru, ja transportides niidukit peatage terad, aeglustage kiirust ja olge ettevaatlik.
- Ärge jätke töötavat masinat valveta.
- Juhul kui tööpiirkonda satuvad lapsed, olge valvas ja lülitage masin välja.

Ohutusteave kallakutel töötades

- Kallakud on ühed peamised juhitavuse kaotamise ja ümbermineku põhjused, mis võivad tekitada raskeid või eluohtlikke vigastusi. Operaator vastutab seadme ohutu kasutamise eest kallakutel. Masina kasutamisel mis tahes kallakul tuleb olla äärmiselt ettevaatlik. Enne masina kallakul kasutamist tehke järgmist:

Ohutusteave kasutamise ajal (jätkub)

- Vaadake läbi juhendis ja masinal olevad kallakuga seotud juhised ning mõistke neid.
 - Kasutage kaldenurga näidikut, et määrata kindlaks tööala kallaku ligikaudne nurk.
 - Ärge kunagi kasutage masinat kallakutel, mis on suuremad kui 15° .
 - Hinnake kohapealseid tingimusi, et teha kindlaks, kas kallak on masinaga töötamiseks ohutu. Lähtuge hindamise käigus mõistlikkusest ja heast otsustusvõimest. Maastiku muutused, näiteks niiskus, võivad kiiresti mõjutada masina tööd kallakul.
- Tuvastage kallaku põhjas leiduda võivad ohud. Ärge kasutage masinat laskumiste, kraavide, vallide, vee või muude ohtude läheduses. Kui ratas läheb üle serva või kui serv kokku vajub, võib masin ootamatult ümber minna. Hoidke ohutut kaugust (kahekordne masina laius) masina ja mis tahes ohu vahel. Neis kohtades muru niitmiseks kasutage lükatavat masinat või käsitrimmerit.

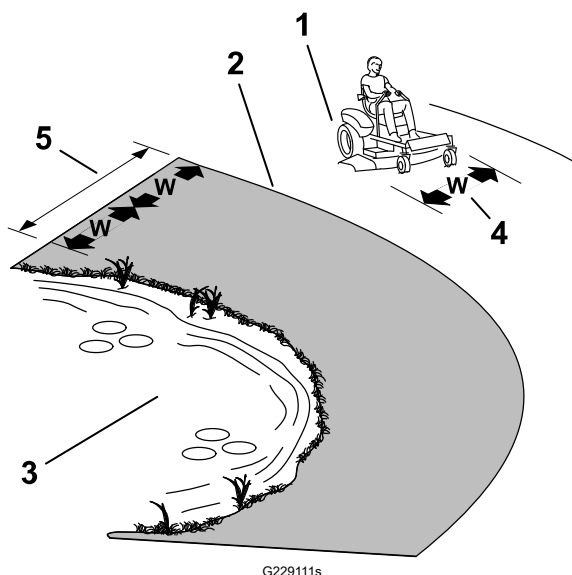

① Ohutu ala – kasutage niidukit siin juhul, kui kallak on alla 15° või tasapinnaline.

② Ohuala – kallakutel, mis on suuremad kui 15° , ning laskumiste ja vee läheduses lükatavat muruniidukit ja/või trimmerit.

③ Vesi

④ W = masina laius

⑤ Hoidke ohutut kaugust (kahekordne masina laius) masina ja mis tahes ohu vahel.

- Vältige masina käivitamist, seiskamist või pööramist kallakutel. Vältige kiiruse või suuna ootamatut muutmist; pöörake aeglaselt ja järk-järgult.
- Ärge kasutage masinat mingil juhul olukordades, kus veojõud, juhtimine või stabiilsus on kahtluse all. Olge teadlik sellest, et masinaga töötamine märjal murul, kallakuga risti või allamäge suunal võib tuua kaasa masina veojõu kadumise. Veoraste veojõu kadumise tulemuseks võib olla libisemine ja pidurdamise ning juhtimise kadumine. Masin võib libiseda isegi siis, kui veorattad on seiskunud.
- Eemaldage või märgistage takistused, näiteks kraavid, augud, rööpad, konarused, kivid või muud varjatud ohud. Kõrge rohu sees võivad olla peidus takistused. Masin võib ebaühtlasel maastikul ümber kukkuda.
- Olge tarvikute või lisaseadiste, näiteks murukogumissüsteem, kasutamisel äärmiselt ettevaatlik. Need võivad mõjutada masina stabiilsust ja juhitavust. Kasutage vastukaale juhiste kohaselt.
- Kallakutel töötades hoidke korpus võimaluse korral maapinnani alla lastuna. Korpuse tõstmine kallakutel töötamise ajal võib tuua kaasa masina ebastabiilseks muutumise.

Ohutusteave kasutamise ajal (jätkub)

Koorma vedamise ohutus

- Kinnitage koorem alati konksu külge.
- Ärge kasutage masinat koorma vedamiseks, kui sel pole konksu paigaldatud.
- Ärge ületage maksimaalset pukseerimismassi.
- Ärge laske lapsi ega teisi koorma lähedusse.
- Kallakutel võib raske koorem põhjustada veojõu kaotust ning suurendada ümbermineku ja juhitavuse kaotamise riski. Vähendage koorma massi ja sõitke aeglasemalt.
- Raske koorem võib pikendada pidurdusteed. Sõitke aeglaselt ja kasutage peatumiseks pikemat teekonda.
- Tehke laugeid pöördeid, et koorem masinat ei puudutaks.

Masina käivitamine

1. Istuge istmele.
2. Keerake süütevõti sisselülitatud asendisse „ON“ ja vabastage see.
3. Ärge käivitage masinat enne, kui teabeekraanile kuvatud käivitusekraan kustub (umbes 3-5 sekundit).

Masina väljalülitamine



ETTEVAATUST



Lapsed või kõrvalised isikud võivad saada vigastada, kui nad liigutavad või proovivad kasutada järelevalveta masinat.

Kui jätate masina järelevalveta, eemaldage alati süütevõti ja rakendage seisupidur.

1. Parkige masin tasasele pinnasele.
2. Lülitage tera regulaator (PTO) välja.
3. Liigutage juhthoovad suunaga väljapoole NEUTRAALASENDISSE.
4. Rakendage seisupidur.
5. Keerake süütelukk VÄLJALÜLITATUD asendisse ja eemaldage süütevõti.
6. Enne töökohast lahkumist oodake, kuni kõik liikuvad osad on seiskunud.

Seisupiduri kasutamine

Masina juhusliku liikumahakkamise vältimiseks rakendage seisupidur iga kord, kui masina seiskate.

Seisupiduri kasutamine (jätkub)

- Seisupiduri rakendamiseks vajutage seisupiduri pedaal jalaga alla ja viige see vasakul olevasse salku.
- Seisupiduri lahutamiseks vajutage pedaal alla, liigutage seisupiduri pedaal paremale, sälgust välja, ja vabastage see aeglaselt.

Seisupidurit saab kasutada masina peatamiseks hädaolukorras või kui masina rike lülitab liikumiskiiruse reguleerimise seadmed välja.

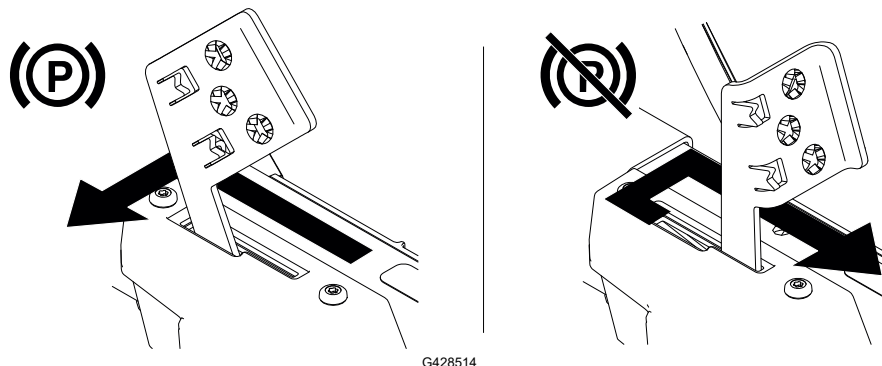

Masinaga sõitmine



ETTEVAATUST



Kui üks hoob on teisest liiga palju ees, hakkab masin väga kiiresti pöörlema. Selle tulemusena võite kaotada kontrolli masina üle, mille tagajärjel võite saada vigastusi ja kahjustada masinat.

Enne järskude pöörete tegemist aeglustage masinat.

Sõidurattad keerlevad üksteisest sõltumatult, mõlemal teljel on oma mootor. Ühe rattaga on võimalik tagurdada ja samal ajal teisega edasi sõita, mille tulemusena hakkab masin pöörlema. See parandab masina manööverdusvõimet, aga selline liikumine nõuab harjumist.

1. Liigutage juhthoovad alla, keskele, lukustamata asendisse.

Masinaga sõitmine (jätkub)

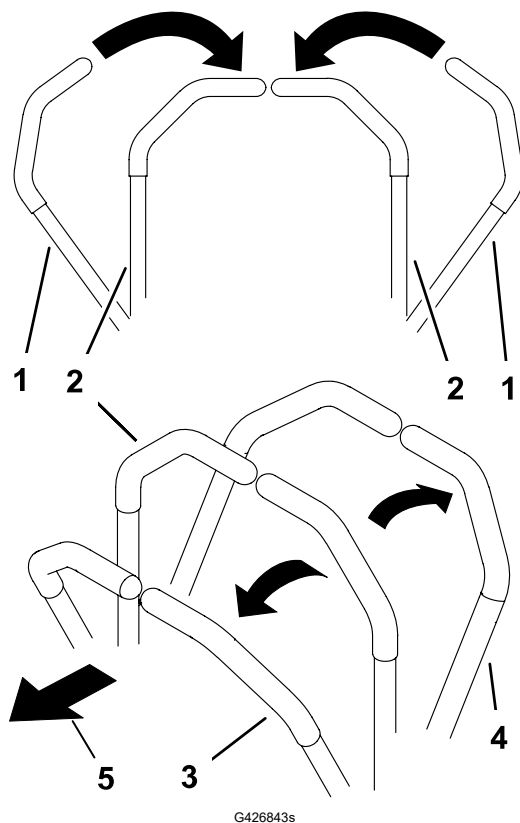

- ① Juhthoovad – NEUTRAALASEND
- ② Keskel, lukustamata asend
- ③ Edasikäigu asend
- ④ Tagasikäigu asend
- ⑤ Masina esiosa

2. Lükake juhthoobasid aeglaselt ette või taha. Pööramiseks lükake üks hoob teisest kaugemale.

Märkus: Mida kaugemale te juhthoobasid lükkate, seda kiiremini masin selles suunas liigub.

3. Peatumiseks tõmmake juhthoovad asendisse „NEUTRAL“ tagasi.

Märkus: Seisupidurit saab kasutada masina peatamiseks hädaolukorras või kui masina rike lülitab liikumiskiiruse reguleerimise seadmed välja.

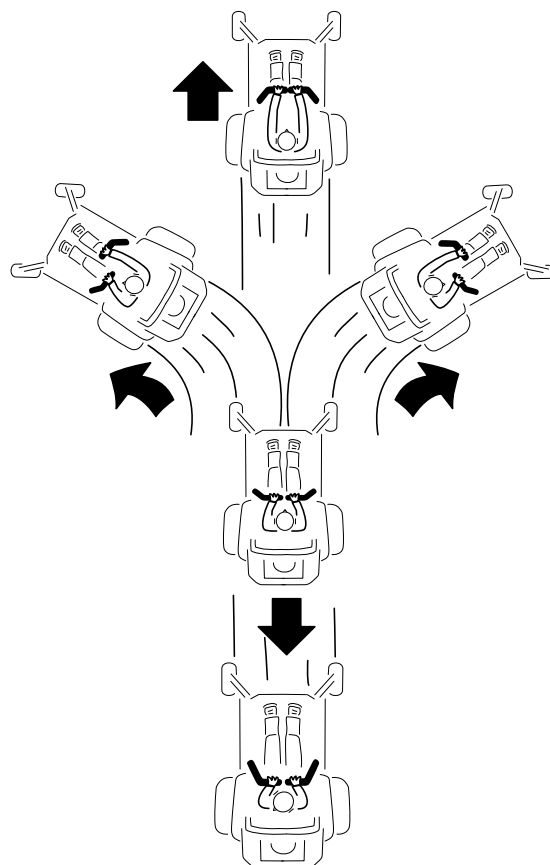

G397314s

Terade juhtlüliti (PTO) kasutamine



HÄDAOHT



Niiduki korpuse all olevad pöörlevad terad on ohtlikud. Kokkupuude teradega põhjustab raskete vigastuste või surmaga lõppeva õnnetuse.

Ärge pange käsi ega jalgu niiduki või niiduki korpuse alla, kui terad on sisse lülitatud.



HÄDAOHT



Kui väljalaskeava on katmata, on oht, et õhku paiskuda võivad objektid tabavad teid või kõrvalseisjaid. Samuti võib toimuda kokkupuude teraga. Õhku paiskuda võivad objektid või kokkupuude teradega põhjustab raskete vigastuste või surmaga lõppeva õnnetuse.

Ärge kasutage niidukit ülestõstetud, eemaldatud või muudetud väljaviskedeflektoriga, välja arvatud juhul, kui muru kogumissüsteem või multšimiskomplekt on paigas ja töötab nõuetekohaselt.

1. Lülitage terade juhtlüliti (PTO) sisse.

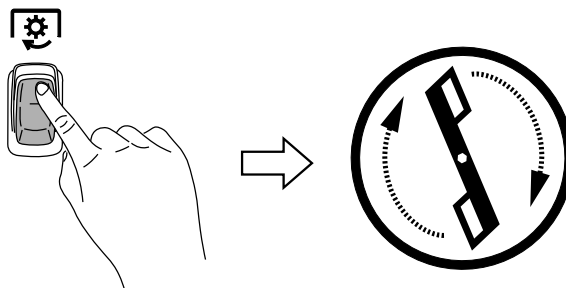

G428133

2. Niitke vastavalt soovile.
3. Lülitage tera regulaator välja.

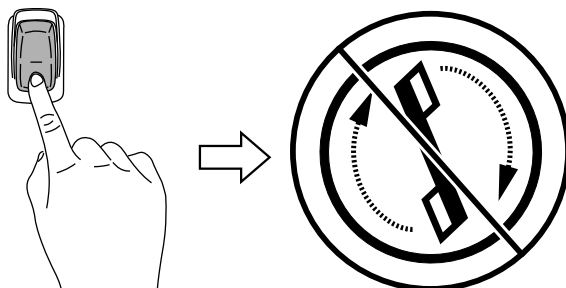

G428132

Külgväljavise

Hingedega väljaviskedeflektor heidab niidetud muru küljele ja maapinna poole.

Külgväljavise (jätkub)



HÄDAOHT



Paigaldamata väljaviskedeflektori, katte või murukoguja koostuta võite nii teie kui ka kõrvalseisjad kokku puutuda teradega ja pihta saada eemale paiskuva prahiga. Kokkupuude pöörleva(te) löiketera(de) või paiskuva prahiga võib põhjustada vigastusi või surma.

- Ärge eemaldage masinalt väljaviskedeflektorit, kuna see suunab materjali alla pinnasele. Kahjustatud väljaviskedeflektor tuleb kohe välja vahetada.
- Ärge mitte kunagi pange käsi ega jalgu niiduki alla.
- Ärge püüdke väljaskeala või niiduki terasid puhastada enne, kui juhtlülitit (PTO) on välja lülitatud. Keerake võti asendisse VÄLJAS ja eemaldage võti.

Lõikekõrguse reguleerimine

Lõikekõrguse reguleerimiseks 13-millimeetrise sammuga vahemikus 38 mm kuni 114 mm lükake lõikekõrguse hooba tööasendist paremale.

Märkus: Transpordiasend on lõikekõrguse kõrgeim asend.

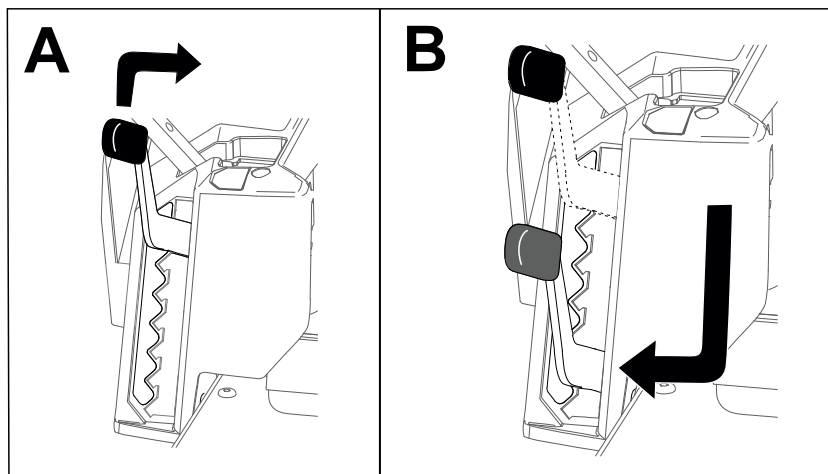

G441492

Lõikekorpuse rataste reguleerimine

Kui reguleerite lõikekõrgust, tuleb reguleerida ka lõikekorpuse rattaid.

1. Parkige masin tasasele pinnale, lülitage välja terade juhtlülitit (PTO) ja rakendage seisupidur.
2. Lülitage masin välja, eemaldage süütevõti ja oodake kõigi liikuvate osade peatumist, enne kui töötamiskohast lahkute.
3. Seadke lõikekorpuse rattad nii, et need vastaksid kõige lähemale lõikekõrgusele.

Märkus: Reguleerige lõikekorpuse rattad nii, et rattad ei puuduks tavalisel tasasel pinnal maad.

Lõikekorpuse rataste reguleerimine (jätkub)

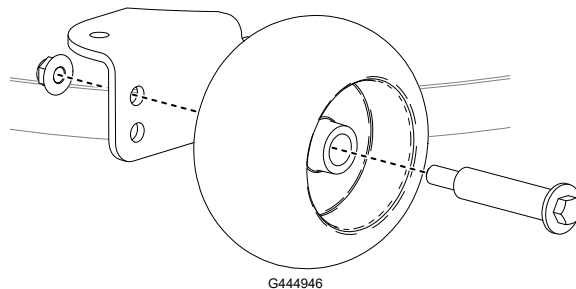

Puksiirkonksu kasutamine

Masin suudab vedada koormaid maksimaalse üldmassiga kuni 113 kg.

Ärge ületage puksiirmassi vertikaalkomponenti 45 kg, mis rakendub masina puksiirkonksule.

TÄHTIS

Puksiirkonksu kasutamisel ärge koormake masinat või haagist üle ja ärge pukseerige pinnatöötlusseadmeid. Masina või haagise ülekoormamine või pinnatöötlusseadmete pukseerimine võib pärssida veomootorite, rehvide ja raami jõudlust või kahjustada neid.

1. Parkige masin tasasele pinnale, lülitage välja terade juhtlüliti (PTO) ja rakendage seisupidur.
2. Enne töökohast lahkumist lülitage masin välja, eemaldage süütevõti ja oodake, kuni kõik liikuvad osad on peatunud.
3. Kinnitage seade puksiirkonksu külge haakeseadme tihvti abil.

Kasutamissooanded

Maksimeerige õhuringlust

Parima niitmistulemuse ja maksimaalse õhuringluse saavutamiseks kasutage masinat nii, et terade juhtlüliti (PTO) on asendis **KIIRE**. Õhkringlus on muru lõikamiseks vajalik, nii et ärge seadke lõikekõrgust nii madalaks, et niiduki korpus oleks täielikult niitmata muru sees. Püüdke hoida üht niiduki korpuse külge niitmata murust eemal, et niiduk saaks õhku juurde.

Vältige liiga madalalt lõikamist

Ebatasasel pinnasel niites suurendage veidi tavalist lõikekõrgust, et vältida liiga madalalt niitmist. Ent üldiselt on kõige parem kasutada varasemalt kasutatud lõikekõrgust. Kui muru on kõrgem kui 15 cm, on soovitatav niita kaks korda, et tagada niitmise vastuvõetav kvaliteet.

Kasutamiskoostanded (jätkub)

Lõigake rohuliblest kolmandik

Lõigake korraga umbes kolmandik rohulible pikkusest. Sellest rohkema niitmine pole soovitatav, välja arvatud juhul, kui muru on hõre või kui on hilissügis, mil muru aeglasemalt kasvab.

Vaheldage lõikesuunda

Selleks et hoida muru püstiselt kasvavana, vaheldage lõikesuunda. See aitab ka lõigatud muru hajutada ja seeläbi lagundamist ning väetamist parandada.

Niitmise sagedus

Erinevatel aastaegadel kasvab muru erineva kiirusega. Sama lõikekõrguse säilitamiseks niitke muru varakevadel sagedamini. Kui muru kasvamise kiirus suve keskpaigas aeglustub, niitke harvemini. Kui te ei saa pikema aja jooksul muru niita, niitke muru esmalt suurema lõikekõrgusega ja seejärel kaks päeva hiljem uuesti väiksema kõrgusega.

Niitke aeglasemal kiirusel

Teatud oludes võib väiksem kiirus niitmistulemust parandada.

Vältige muruklompide teket

Kui peate edasisuunas liikumise niitmise ajal peatama, võivad teie murule suured murutükid kukkuda. Selle vältimiseks liikuge töötavate lõiketeradega eelnevalt lõigatud alale või peatage lõiketerad edasisuunas liikumise pealt.

Hoidke niiduki korpuse alumine külj puhas

Puhastage niiduki korpuse alumine külj pärast igit kasutamist lõigatud murust ja mustusest. Rohu ja mustuse kogunemine vähendab lõpuks lõikevaliteeti.

Terade hooldamine

Hoidke tera(d) kogu niitmishooaja jooksul teravana, kuna terav tera lõikab puhtalt ilma rohuliblesid rebimata või hakkimata. Rebimine ja hakkimine muudavad muru servast pruuniks ning see aeglustab kasvu ja suurendab haiguste esinemise võimalust. Kontrollige niiduki terasid pärast igit kasutamist teravuse ja igasuguse kulumise osas. Viilige maha kõik tükid ja teritage terasid vastavalt vajadusele. Kui tera on kahjustunud või kulunud, vahetage tera.

Pärast kasutamist

Ohutusteave pärast kasutamist

- Lülitage PTO välja, kui te masinat transpordite või seda ei kasuta.
- Masina laadimisel haagisele või veokile kasutage täislaiuses kaldteed.

Ohutusteave pärast kasutamist (jätkub)

- Kinnitage masin tugevalt rihmade, kettide, kaabli või trosside abil. Nii eesmised kui tagumised rihmad peavad olema suunatud masinast allapoole ja väljapoole.
- Asendage kõik kulunud, kahjustunud või puuduvad osad ja kleepsud. Masina ohutu tööseisundi tagamiseks jälgige, et kõik kinnitused oleksid korralikult kinni.

Akupakkide laadimine

TÄHTIS

Akupakk pole selle ostmise ajal täielikult laetud. Enne masina esmakordset kasutamist paigutage akupakk laadijasse ja laadige seda, kuni LED-ekraan näitab, et akupakk on täielikult laetud. Lugege kõiki ettevaatusabinõusid.

TÄHTIS

Laadige akupakki ainult sobivas temperatuurivahemikus; vt [Spetsifikatsioon, page 3–6](#).

Märkus: Akupaki hetke laetuse (LED-indikaatorid) kuvamiseks vajutage sellel laadimisnäidiku nuppu.

1. Veenduge, et aku ja laadija tuulutusavades poleks tolmu ega prügi.

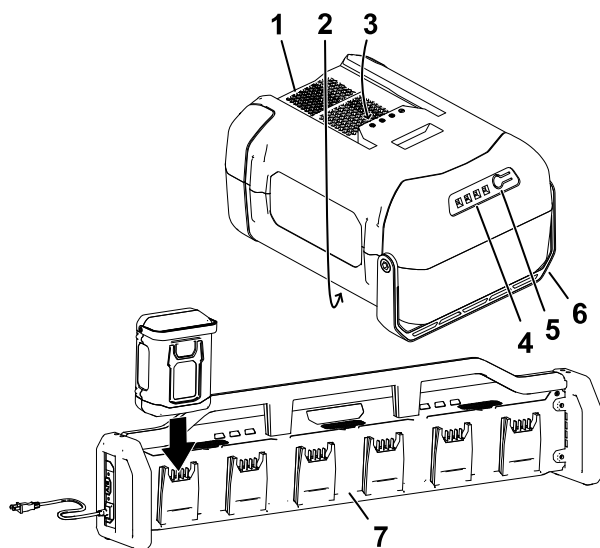

G505617s

- ① Akupaki õõnsus
- ② Akupaki õhutusalad
- ③ Akupaki klemmid
- ④ Aku laetuse indikaatori nupp
- ⑤ LED-indikaatorid (hetkeline laetuse tase)
- ⑥ Käepide
- ⑦ Laadija

2. Joondage akupaki õõnsus laadija keelega.
3. Libistage akupakk laadijasse, kuni see on korralikult paigas.
4. Oodake, kuni akupakk (üks või mitu) laeb. Akulaadija LED-indikaatorite tõlgendamiseks vt järgnevat tabelit.

Akupakkide laadimine (jätkub)

Märgutuli	Tähendus
Välja lülitatud	Akupakk pole sisestatud
Kollane	Akupakk on ooterežiimil, samal ajal kui teist akupakki (ühete või mitut) laetakse.
Vilgub roheliselt	Akupakk laeb
Roheline	Akupakk on laetud
Punane	Akupakk ja/või akulaadija on väljaspool sobivat temperatuurivahemikku
Vilgub punaselt	Akupaki laadimise tõrge. Vt jaotist Veotsing.

Kui laadijaga on ühendatud mitu akupakki, siis kahe laadimisrežiimi vaheldamiseks vajutage nuppu A/B laadija küljel.

- Järjestikune laadimine (režiim A): üks aku laetakse korraga täis; seejärel alustatakse järgmise aku laadimist. Selle tulemusel laetakse üksikud akud kiiremini täis.
- Paralleelne laadimine (režiim B): kõik ühendatud akud laetakse paralleelselt samale tasemele. Selle tulemusel laetakse kõik ühendatud akud ühtlaselt.

Märkus: Tavapärase töö ajal on akupakkide laadimise ajal laadijast kuulda ventilaatori heli.

TÄHTIS

Aku võib kasutamise vahel lühikeseks ajaks laadijale jätta.

Kui akut ei kasutata pikemat aega, eemaldage see laadijast.

5. Akupaki eemaldamiseks libistage see laadijast välja.

Masina transportimine

Kasutage masina transportimiseks suure kandevõimega haagist või veokit. Kasutage täislaiusega kaldteed. Veenduge, et haagisel või veokil oleksid kõik seadusega nõutud pidurid, tuled ja märgistused. Lugege hoolikalt kõiki ohutussuuniseid. Need teadmised võivad aidata teil vältida enda või kõrvalolijate vigastamist. Järgige haagisele ja masina kinnitamisele kehtivate nõuete osas kohalikke eeskirju.



HOIATUS



Sõitmine tänaval või teel ilma suunatud tuledeta, tuledeta, peegeldavate märgistusteta või aeglase sõiduki tunnusmärgita on ohtlik ja võib põhjustada kehavigastustega lõppevaid õnnetusi.

Ärge sõitke masinaga üldkasutataval tänaval või teel.

Masina transportimine (jätkub)

Nõuded haagisele



HOIATUS



Masina laadimine haagisele või veokile suurendab selle ümberminekuohtu ja võib tekitada raskeid või eluohtlikke vigastusi.

- Kasutage ainult täislaiuses kaldteed; ärge kasutage masina mõlema külje jaoks eraldi kaldteed.
- Ärge ületage 15-kraadist nurka kaldtee ja maapinna vahel või kaldtee ja haagise või veoki vahel.
- Veenduge, et kaldtee pikkus võrduks vähemalt neljakordse haagise või veoki platvormi kõrgusega maapinnast.

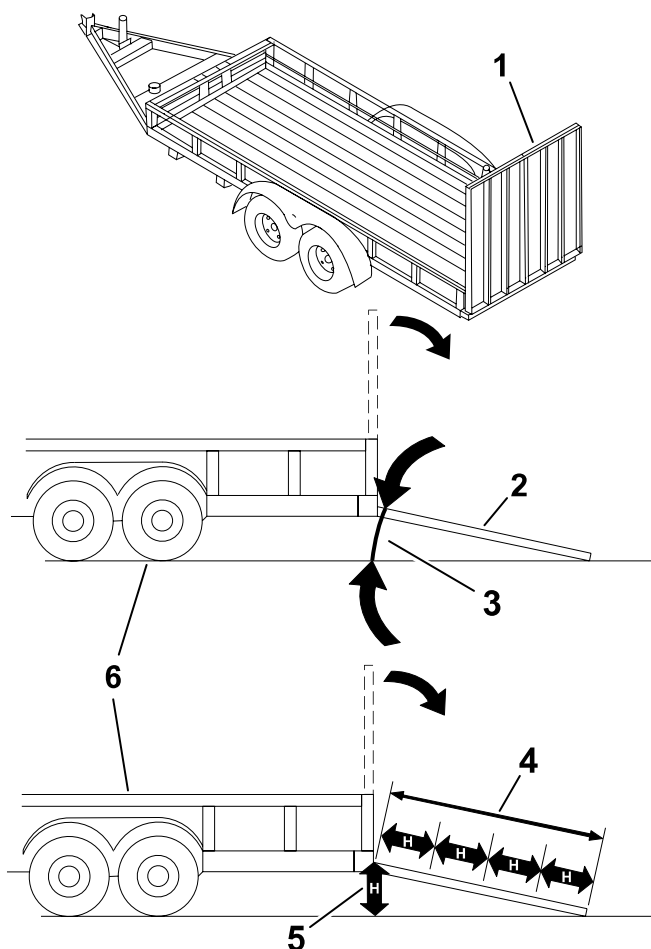

G027996s

- 1 Täislaiusega kaldtee(d) hoiustatud asendis
- 2 Laadimisasendis olev täislaiuses kaldtee külgvaates
- 3 Mitte üle 15 kraadi
- 4 Kaldtee pikkus on võrdne vähemalt neljakordse haagise või veoki platvormi kõrgusega maapinnast
- 5 H = haagise või veoki platvormi kõrgus maapinnast
- 6 Haagis

Masina transportimine (jätkub)

Masina laadimine



HOIATUS



Masina laadimine haagisele või veokile suurendab selle ümberminekuohtu ja võib tekitada raskeid või eluohtlikke vigastusi.

- Juhtige masinat kaldteel äärmiselt ettevaatlikult.
- Tagurdage masinaga kaldteedest üles ja sõitke edasisuunas kaldteedest alla.
- Vältige masinaga kaldteele sõitmisel järsku kiirendamist või aeglustamist, kuna selle tagajärjel võib masin kontrolli alt väljuda või ümber minna.

1. Haagise kasutamisel ühendage see puksiirsõiduki külge ja kinnitage turvaketid.
2. Võimaluse korral ühendage haagise pidurid.
3. Langetage kaldtee, veendudes, et kaldtee ja maapinna vaheline nurk ei ületa 15 kraadi.
4. Tagurdage masinaga kaldteedest üles.
5. Lülitage masin välja, rakendage seisupidur ja eemaldage süütevõti.

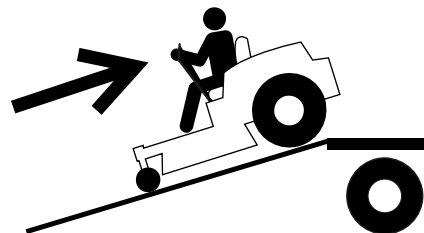

G414592

6. Kinnitage masin rihmade, kettide, kaabli või trosside abil. Järgige masina kinnitamisele kehtivate nõuete osas kohalikke eeskirju.

Märkus: Siduge akukamber kinni, et see transpordi ajal ei avaneks.

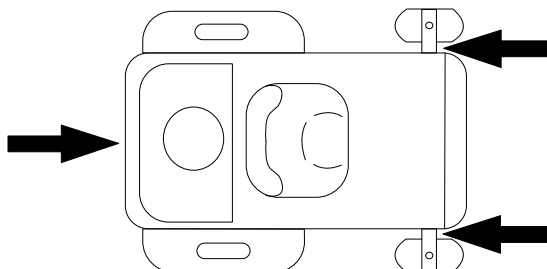

G027708s

Masina mahalaadimine

1. Langetage kaldtee, veendudes, et kaldtee ja maapinna vaheline nurk ei ületa 15 kraadi.
2. Sõitke masinaga edasisuunas kaldteedest alla.

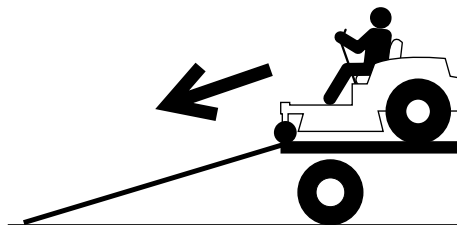

G414593

Hoolduse ohutusteave



HOIATUS



Originaalosalade ja/või -tarvikute muutmine võib muuta garantii kehtetuks ning muuta masina juhitavust ja turvalisust. Heakskiitmata muudatused originaalosaladele või muude kui Toro originaalosalade kasutamine võib põhjustada tõsiseid vigastusi või surma.

- **Ärge tehke masina, selle osade ja/või lisaseadmete juures omavolilisi muudatusi.**
 - **Kasutage ainult Toro originaalvaruosi.**
-
- Enne masina reguleerimist, puhastamist, hooldamist või enne kui masina juurest lahkute tehke järgmist:
 - Parkige masin tasasele pinnasele.
 - Vabastage ajamid ja jõuvõtuvõll.
 - Rakendage seisupidur.
 - Lülitage masin välja ja eemaldage süütevõti.
 - Oodake, kuni kõik liikuvad osad peatuvad.
 - Oodake, kuni masina osad on jahtunud.
 - Vabastage pingestatud komponendid ettevaatlikult pinge alt.
 - Kontrollige regulaarselt seisupidur toimimist. Vajadusel hooldage pidurit.
 - Ärge kunagi tehke muudatusi ohutusseadmetele. Kontrollige nende nõuetekohast toimimist regulaarselt.
 - Ärge jääge toestamisel lootma ainult mehaanilistele või hüdraulilistele tungraudadele. Kasutage masina tõstmiseks piisavate näitajatega tugipukke.
 - Olge terasid kontrollides tähelepanelik. Mähkige midagi ümber terade või kandke kindaid; olge terasid hooldades ettevaatlik. Kahjustatud terasid võib ainult asendada. Ärge neid kunagi sirgendage või keevitage.
 - Mitmetersalaste masinate puhul olge ettevaatlik, kuna ühe tera pöörlemine võib põhjustada ka teiste terade pöörlemist.
 - Hoidke käed ja jalad kõigist kuumadest pindadest eemale.
 - Jälgige, et kõik kinnitusvahendid, esmajoones tera kinnitused oleksid pingul.

Soovituslik hooldusgraafik

Hooldus Hooldusintervall	Hooldustoimingud
Pärast esimest 50 tundi	Kontrollige rattapoltide pingutusmomenti.
Enne iga kasutamist või iga päev	Kontrollige turvalukustuse süsteemi.
	Kontrollige terasid.
	Kontrollige, kas väljaviskedeflektor on kahjustada saanud.
Pärast iga kasutamist	Eemaldage masinalt muru ja praht.
Iga 25 tunni järel	Kontrollige rehvirõhku.
	Kontrollige akukambri filtrit; vajadusel asendage.
Iga aasta	Kontrollige rattapoltide pingutusmomenti.
Enne hoiustamist	Enne hoiulepanemist teostage kõik eespool loetletud hooldustoimingud.
	Värvige üle kõik kriibitud või katteta metallpinnad.

Hooldusele eelnevad toimingud

Mittetöötava masina teisaldamine

1. Parkige masin tasasele pinnale ja lülitage terade juhtlülitit (PTO) välja.
2. Lülitage masin välja ja eemaldage süütevõti.
3. Võtke akupakid masinast välja.
4. Veenduge, et seisupidur oleks vabastatud.



HOIATUS



Kui seisupidur on vabastatud, võib masin hakata tahtmatult liikuma ja vigastada teid või kõrvalseisjaid.

Pärast masina liigutamist rakendage seisupidur.

5. Vajadusel lükake masinat.

TÄHTIS

Lükake masinat alati aeglase kõndimise kiirusega; ärge pukseerige. Kiirem liikumine võib masinat kahjustada.

Kui masinat lükates lülitub ekraan sisse, liigutage masinat aeglasemalt.

6. Rakendage seisupidur.

Masina tõstmine

Kasutage masina tõstmiseks tungrauda.



HOIATUS



Masina toetamine peaülekandele või mootorile võib neid kahjustada ja selle tagajärjel võib masin kukkuda ning vigastada teid või kõrvalseisjaid.

Ärge kasutage peaülekannet ega mootorit masina tõstmiseks või toetamiseks.

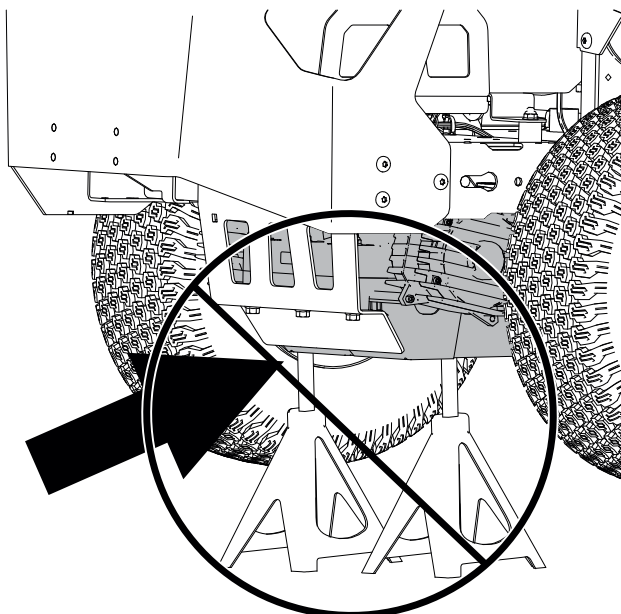

G454948

Elektrisüsteemi hooldus

Akupaki ettevalmistamine taaskasutuseks

TÄHTIS

Eemaldamisel katke akupaki klemmid vastupidava kleplindiga. Ärge üritage akupakki hävitada, lahti võtta ega selle komponente eemaldada.



Märgisega Call2Recycle liitium-ioonakusid saab ringlusse võtta kõigi Call2Recycle'i programmis osalevate jaemüüjate juures või akude ringlussevõtukohas (ainult USAs ja Kanadas). Endale lähima osaleva jaemüüja või ringlussevõtukohta leidmiseks helistage numbril 1-800-822-8837 või vaadake veebilehele www.call2recycle.org. Kui te ei leia lähedal asuvat jaemüüjat või ringlussevõtukohta või kui teie akul ei ole märgist Call2Recycle, võtke ühendust oma kohaliku omavalitsusega ja küsige lisateavet aku vastutustundliku ringlussevõtu kohta. Kui te asute väljaspool Ameerika Ühendriiki ja Kanadat, võtke ühendust volitatud teenindusega.

Akukambri filtri kontrollimine

1. Parkige masin tasasele pinnale, lülitage välja terade juhtlülit (PTO) ja rakendage seisupidur.
2. Lülitage masin välja ja eemaldage süütevõti.
3. Avage istme taga oleva akukambri filtri kate.
4. Filtri puhastamiseks ja tolmu eemaldamiseks koputage seda õrnalt.

Märkus: Kui filter on väga must või kahjustunud, asendage see uuega.

5. Paigaldage filter.
6. Paigaldage filtrikate.

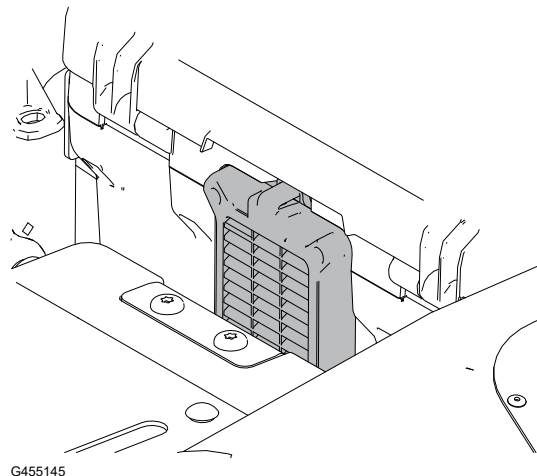

Ajamisüsteemi hooldus

Rehvirõhu kontrollimine

Hoidke eesmiste ja tagumiste rehvide rõhk ettenähtud tasemel. Ebaühtlane rehvirõhk võib põhjustada ebaühtlast niitmist. Kontrollige rehvirõhku ventiielist. Rõhu kõige täpsema näidu saamiseks kontrollige rehve külmal.

1. Täitke eesmine rullikratas rõhuni 2,06 baari või ratta küljel näidatud rõhuni; valige neist kahest madalam rõhk.
2. Täitke tagumised rehvid rõhuni 0,9 baari.

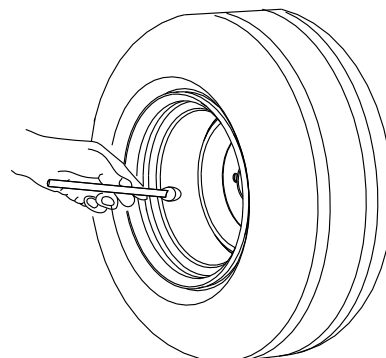

Rattapoltide kontrollimine



Kontrollige ja pingutage rattapoltte pingutusmomendiga **108 Nm**.

Suuna reguleerimine

Kui sõidate masinaga täiskiirusel üle tasase pinna ja masin kisub ühele poole, tuleb suunda reguleerida.

Märkus: Suunda saab reguleerida vaid edasi sõitmiseks.

1. Parkige masin tasasele pinnale, lülitage välja terade juhtlülit (PTO) ja rakendage seisupidur.
2. Enne töökohast lahkumist lülitage masin välja, eemaldage süütevõti ja oodake, kuni kõik liikuvad osad on peatunud.
3. Tõstke iste üles.
4. Keerake suunareguleerimise polti hoova lähedal, mida on vaja reguleerida.

Märkus: See vähendab selle ratta pöörlemiskiirust. Väikeste muudatuste puhul keerake polti vähesel määral.

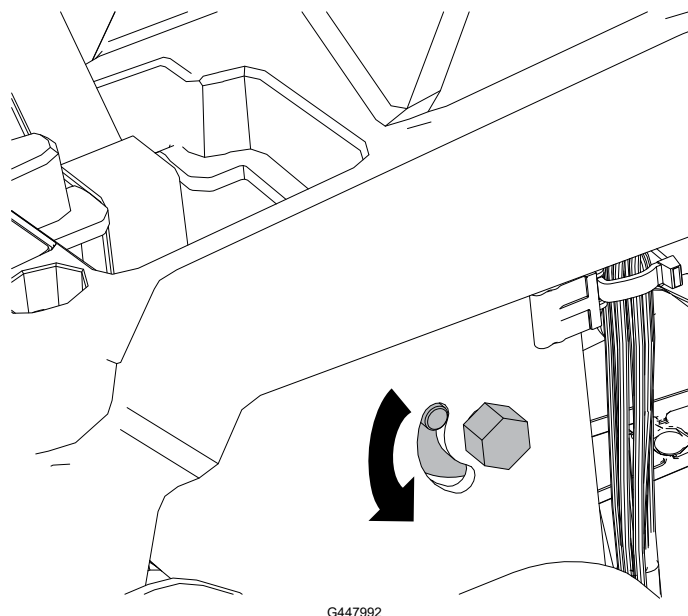

5. Laske iste alla.
6. Käivitage masin ja sõitke otse mööda tasast pinda nii, et mõlemad juhthoovad on täielikult edasikäigu asendis ja veenduge, et masin sõidab otse. Vajaduse korral korrake protseduuri.

Niiduki korpuse hooldus

Tera hooldus

Niitmise kõrge kvaliteedi tagamiseks hoidke terad teravana. Mugava teritamise ja vahetamise tagamiseks hoidke varuterad käepärast.

Vahetage terad välja siis, kui need tabavad kõva eset või kui tera on tasakaalust väljas või kõver.

Tera hooldus (jätkub)

Enne terade kontrollimist või hooldamist

1. Parkige masin tasasele pinnale, lülitage välja terade juhtlülit (PTO) ja rakendage seisupidur.
2. Lülitage masin välja, eemaldage süütevõti ja oodake kõigi liikuvate osade peatumist, enne kui töötamiskohast lahkute.
3. Võtke akupakid masinast välja.

Terade sirguse kontrollimine

Selle toimingu jaoks peab masin tasasel pinnal olema.

1. Tõstke niiduki korpus lõikekõrguse kõrgeimasse asendisse.
2. Kandke kindlasti paksema polstriga kindaid või muid asjakohaseid kätekaitsevahendeid. Pöörake tera aeglaselt asendisse, mis võimaldab teil mõõta lõikeserva ja tasase pinna vahelist kaugust.

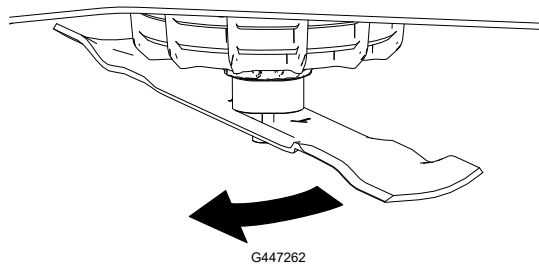

3. Mõõtke tera otsast kuni tasase pinnani.

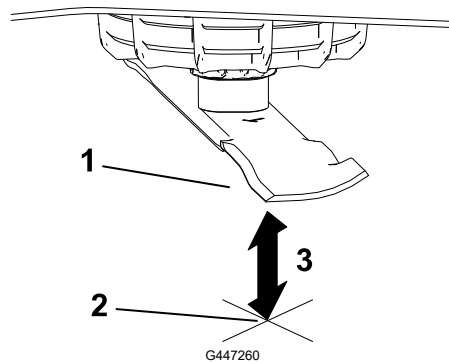

- ① Tera (mõõtmise asendis)
- ② Tasane pind
- ③ Mõõdetud kaugus tera ja pinna vahel (A)

4. Pöörake sama tera 180 kraadi nii, et tera vastasserv on nüüd samas asendis.

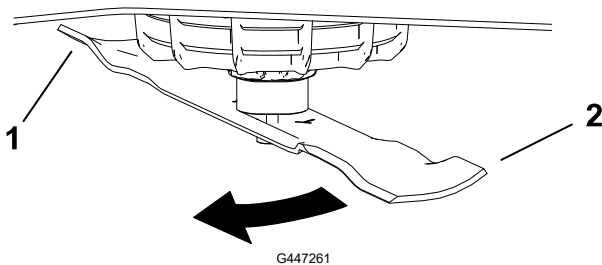

- ① Eelnevalt mõõdetud tera vastasserv
- ② Tera vastasserv

Tera hooldus (jätkub)

5. Mõõtkite tera otsast kuni tasase pinnani.

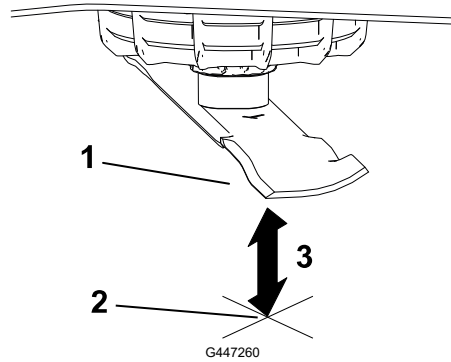

- ① Tera (mõõtmise asendis)
- ② Tasane pind
- ③ Mõõdetud kaugus tera ja pinna vahel (B)

6. Juhul kui A ja B vaheline erinevus on suurem kui 3 mm, asendage tera.

Märkus: Kui te asendate tera ja erinevus on endiselt suurem kui 3 mm, võib tera mootorivõll olla väändunud. Hoolduse jaoks võtke ühendust volitatud teenindusega.

7. Korrake seda toimingut iga teraga.

Terade eemaldamine

Vahetage terad välja siis, kui need tabavad kõva eset või kui tera on tasakaalust väljas või kõver.

1. Hoidke tera selle otsast kinni kaltsu või paksema polstriga kindaga.
2. Eemaldage tera, nagu näidatud.

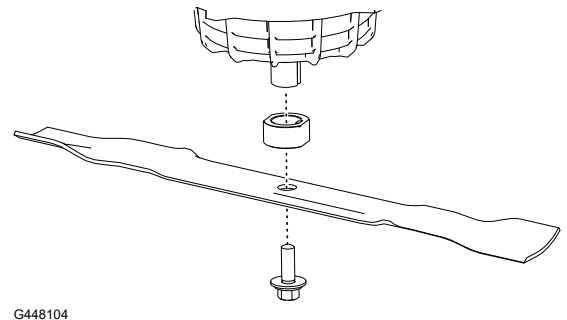

Terade teritamine

1. Kasutage tera mõlema otsa lõikeserva teritamiseks viili. Säilitage algne nurk ①.

Märkus: Tera tasakaalu säilitamiseks eemaldage mõlemalt lõikeservalt ühe palju materjali.

2. Kontrollige tera ① tasakaalu tera tasakaalustaja abil ②.

Märkus: Kui tera jääb horisontaalasendisse, on see tasakaalus ja seda võib kasutada.

Kui tera pole tasakaalus, viilige maha veidi metalli, kuid seda ainult laba piirkonnast.

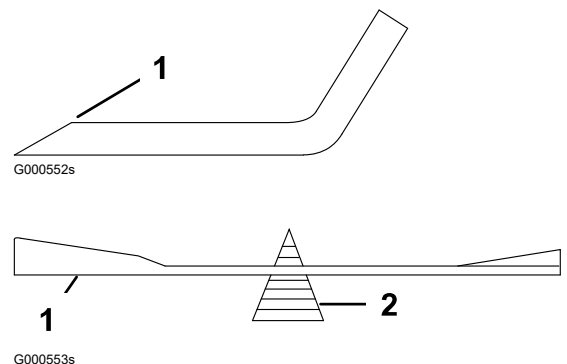

Tera hooldus (jätkub)

3. Korrake seda toimingut, kuni tera on tasakaalustatud.

Terade paigaldamine



HOIATUS



Kui te kasutate masinat, mille terakomplekt on valesti paigaldatud ja/või kui te ei kasuta Toro originaaltera ja tera kinnitustarvikuid, võib tera või tera osa paiskuda korpuse alt välja, mille tagajärjeks võib olla raske vigastuse või surmaga lõppev õnnetus.

Paigaldage alati Toro originaalterad ja terade kinnitustarvikud vastavalt juhistele.

1. Paigaldage tera nagu on näidatud.

Märkus: Õige niitmise tagamiseks peab tera kaarjas osa olema suunatud niiduki sisemuse poole.



2. Keerake tera kinnituspolt kinni pingutusmomendiga **81 kuni 108 N·m**.

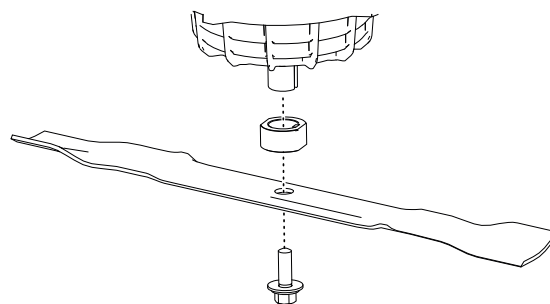

G448104

Niiduki korpuse loodimine

Iga kord, kui paigaldate midagi niidukile või kui märkate murul ebatasast löiget, veenduge, et niiduki korpus oleks loodis.

Niiduki korpuse loodimise ettevalmistamine

1. Parkige masin tasasele pinnale, lülitage välja terade juhtlülit (PTO) ja rakendage seisupidur.
2. Lülitage masin välja, eemaldage süütevõti ja oodake kõigi liikuvate osade peatumist, enne kui töötamiskohast lahkute.
3. Võtke akupakid masinast välja.
4. Veenduge, et rehvirõhk vastab spetsifikatsioonile ja et rullikrattad on suunatud otse ette.
5. Veenduge, et niiduki korpuse terad ei ole kõverad; kõverad terad tuleb eemaldada ja asendada.
6. Seadistage niiduki korpus löikekõrgusele 76 mm.

Niiduki korpuse loodimine (jätkub)

Niiduki korpuse loodimise kontrollimine

1. Tera küljelt-küljele joondamine.
2. Mõõtkohtades (A) ja (B) tasasest pinnast kuni tera tippude (1) lõikeservani.

Mõõtude erinevus ei tohiks olla suurem kui 5 mm. Kui erinevus on suurem, reguleerige küljelt-küljele joondust.

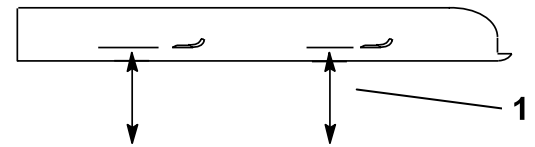
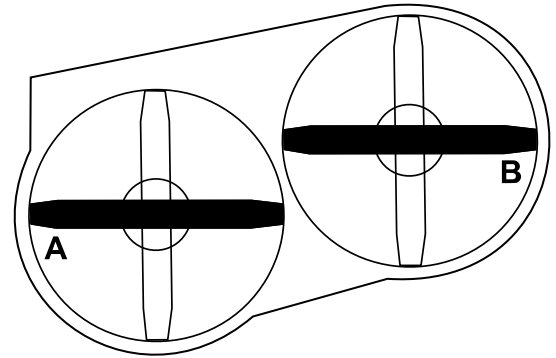

G440738

3. 1 tera eest-taha joondamine.
4. Mõõtkohtades (A) ja (B) tasasest pinnast kuni tera tippude (1) lõikeservani.

Eesmise tera tipp peab olema tagumise tera tipust 1,6 kuni 7,9 mm madalamal. Kui mõõt ei ole õige, reguleerige eest-taha joondust.

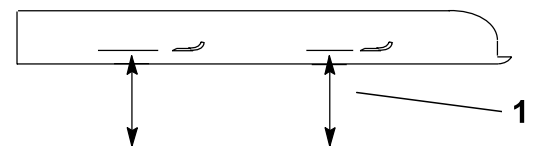
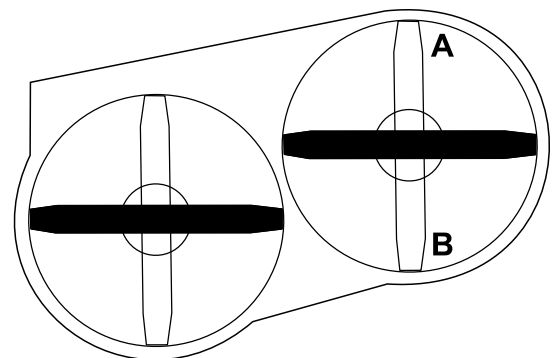

G440749

Niiduki korpuse loodimine

1. Seadke lõikekorpuse tugirattad ülemistesse aukudesse või eemaldage need täielikult.
2. Seadke lõikekõrguse hoob 76 mm peale.
3. Pange kaks 6,6 cm paksust plokki korpuse eesmise serva külgede alla.

TÄHTIS

Ärge pange plokkke lõikekorpuse tugirataste kronsteinide alla.

Niiduki korpuse loodimine (jätkub)

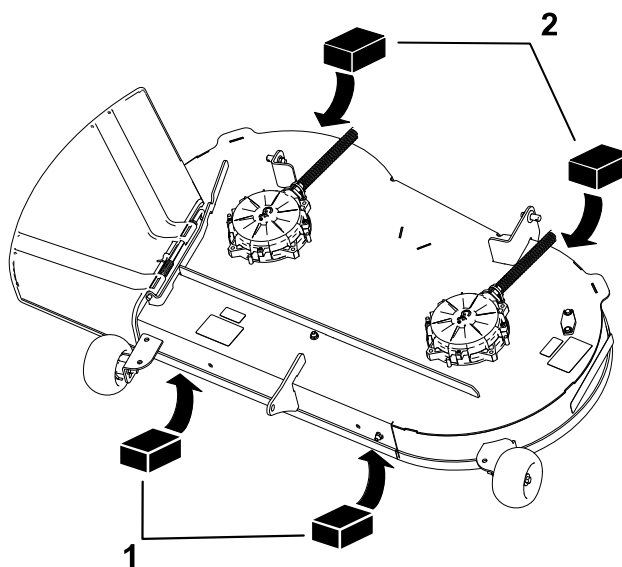

G448682

① Plokk – 6,6 cm

② Plokk – 7,3 cm

4. Pange kaks 7,3 cm paksust plokki korpuse tagumise serva külgedele alla.
5. Reguleerige vastavalt vajadusele küljelt-küljele joondust:
 - A. Eemaldage tihvt ja seib vasaku tõstevarre alumisest august.

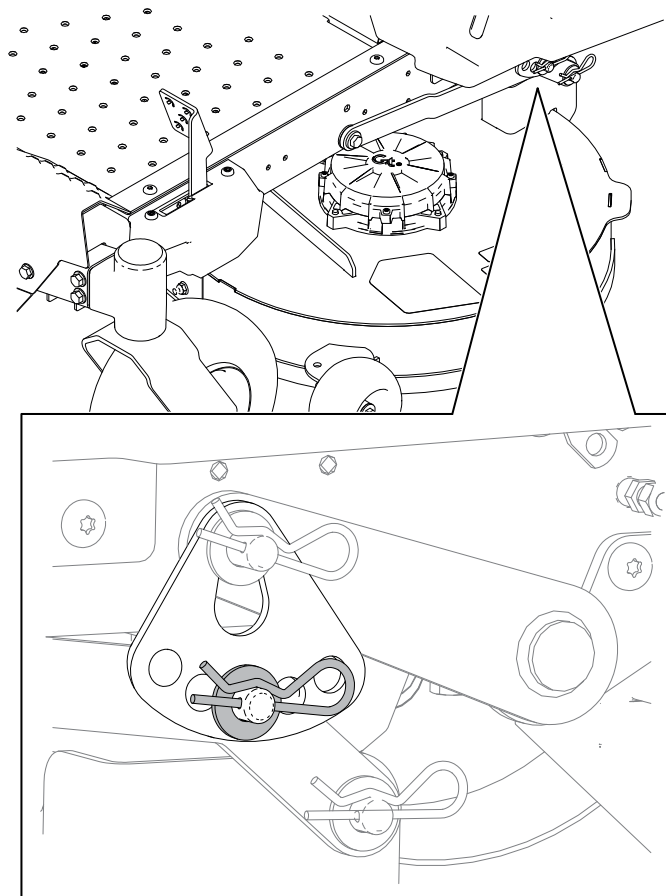

G448684

Niiduki korpuse loodimine (jätkub)

- B. Keerake löikekõrguse plaat teise auku, nii et see toetab niiduki korpuse raskust.

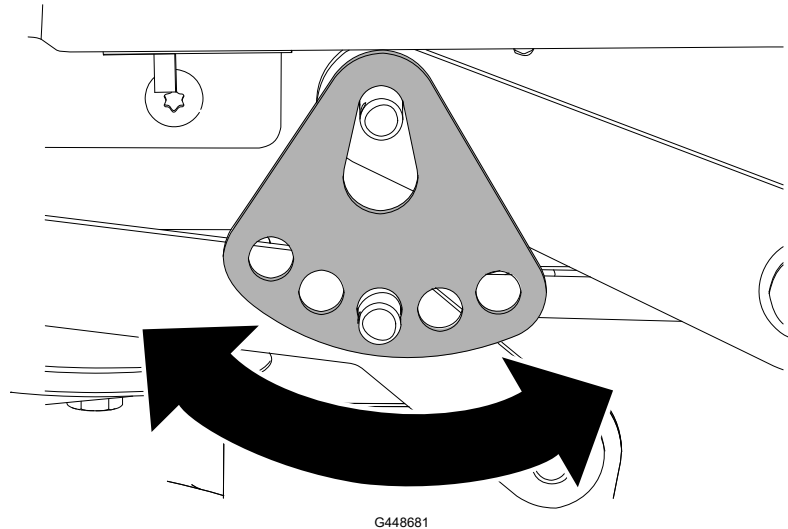

- C. Paigaldage seib ja tihvt.
D. Korrake sama seadistust masina teisel pool.
E. Kontrollige küljelt-küljele asetust ja korrake seadistamist, kuni mõõtetulemused on sobivad.
6. Reguleerige vastavalt vajadusele eest-taha joondust:
- A. Keerake niiduki ees olevat reguleerimismutrit.

Korpuse esiosa tõstmiseks pingutage reguleerimismutrit. Korpuse esiosa langetamiseks lödvendage reguleerimismutrit.

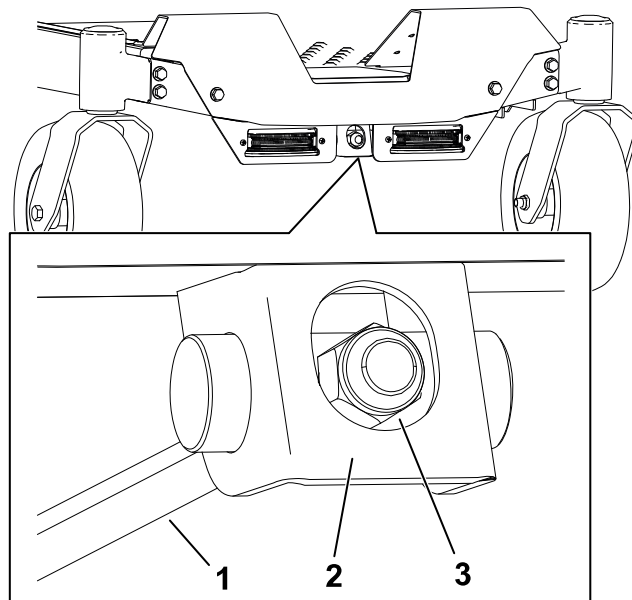

- B. Kontrollige küljelt-küljele joondust ja korrake seadistamist, kuni mõõtmistulemused on õiged.
7. Veenduge, et korpus on joondus ja vajadusel jätkake seadistamist.

Piduri hooldus

Seisupiduri kontrollimine

1. Käivitage masin.
2. Sõitke masinaga tasasel pinnal aeglaselt edasi ja rakendage liikumise ajal seisupidur.
3. Kontrollige, kas masin seiskub ja teabeekraanile ilmub seisupiduri ikoon. Seejärel viige hoovad tühikäigule.
4. Proovige masinaga aeglaselt edasi- või tagasisuunas sõita.
5. Kontrollige, kas seisupiduri ikoon jääb teabeekraanil põlema ja et masin ei liigu.



G427902

Kui ikooni ei kuvata või kui masin liigub vaatamata sellele, et seisupidur on rakendatud, võtke ühendust volitatud teenindusega.

Koristamine

Niiduki korpuse alt puhastamine

Puhastage löikekorpuse alumist külge pärast igat kasutuskorda, et vältida sinna rohu kogunemist ja tagada parem multšimine ning lõigatud rohu hajutamine.

TÄHTIS

Ärge kasutage niiduki korpuse puhastamiseks vett, kuna see võib elektrimootoreid kahjustada.



HOIATUS



Suruõhu ebaõige kasutamine masina puhastamiseks võib põhjustada tõsiseid vigastusi.

- Kandke sobivaid isikukaitsevahendeid, nagu kaitseprillid, kuulmiskaitse ja tolumumask.
 - Ärge suunake suruõhku ühelegi kehaosale ega kellelegi teisele.
 - Vaadake tootja juhiseid õhukompressori kasutamise ja ohutuse kohta.
-

1. Parkige masin tasasele pinnale, lülitage välja terade juhtlüliti (PTO) ja rakendage seisupidur.
2. Lülitage masin välja ja eemaldage süütevõti.
3. Võtke akupakid masinast välja.
4. Tõstke masina esiosa üles ja toetage niiduk tugipukkidele.

Niiduki korpuse alt puhastamine (jätkub)

5. Kraapige praht masinalt maha või eemaldage see suruõhu abil.



Masina hoiundamine

Hoidke masinat, akupakki ja laadijat ainult sobivas temperatuurivahemikus; vaadake [Spetsifikatsioon, page 3–6](#).

1. Parkige masin tasasele pinnale, lülitage välja terade juhtlülit (PTO) ja rakendage seisupidur.
2. Enne töökohast lahkumist lülitage masin välja, eemaldage süütevõti ja oodake, kuni kõik liikuvad osad on peatunud.
3. Võtke akupakid masinast välja.
4. Puhastage masina välisosad, esmajoones veo- ja teramootorid, akukamber ja masina põhi löikejääkidest, mustusest ja saastast.
5. Kontrollige seisupiduri toimimist.
6. Kontrollige rehvirõhku.
7. Laadige akud.

TÄHTIS

Kui panete akupakid hoiule järgmise hooajani, laadige neid seni, kuni roheliselt põleb 2 või 3 LED-indikaatorit. Ärge hoidke täielikult laetud või täielikult tühjenenud akut. Kui olete valmis masinat uuesti kasutama, laadige akupakki, kuni laadija vasakpoolne indikaator muutub roheliseks või kõik 4 LED-indikaatorit akul muutvad roheliseks.

8. Kraapige niiduki alt maha sinna kogunenud ja kõvasti kinni jäänud muru ja mustus.
9. Kontrollige terade seisukorda.
10. Kontrollige ja pingutage kõiki kinnitusi. Parandage või asendage kõik kahjustatud osad.
11. Värvige kõik kriimustatud või paljad metallpinnad. Värv on saadaval volitatud hooldusfirmas.
12. Hoiustage masinat puhtas ja kuivas garaažis või hoiukohas. Eemaldage süütevõti süütelukust ja hoidke seda lastele või muudele volitamata kasutajatele kättesaamatus kohas. Kaitsmiseks ja puhtana hoidmiseks katke masin kinni.



Masina veaotsing

Masin vibreerib ebaloomulikult

Võimalik põhjus	Parandusmeede
Lõiketera(d) on kõver(ad) või tasakaalustamata.	Paigaldage uus lõiketera / uued lõiketerad.
Tera kinnituspolt on lahti.	Pingutage tera kinnituspolti.
Teravõll on kõver.	Võtke ühendust volitatud teenindusega.
Mootori kinnitus on lahti või kulunud.	Võtke ühendust volitatud teenindusega.

Lõikekõrgus on ebaühtlane.

Võimalik põhjus	Parandusmeede
Tera on nüri.	Teritage tera(sid).
Lõiketera(d) on kõver(ad).	Paigaldage uus lõiketera / uued lõiketerad.
Niiduk ei ole loodis.	Loodige niiduk küljelt küljele ja eest taha.
Lõikekorpuse ratas (kui saadaval) paikneb valesti.	Reguleerige lõikekorpuse ratta kõrgust.
Niiduki korpuse alumine külg on määrdunud.	Puhastage niiduki korpuse alumine külg.
Rehvirõhk on vale.	Reguleerige rehvirõhku.
Teravõll on kõver.	Võtke ühendust volitatud teenindusega.
Tera mootor ei tööta korralikult.	Võtke ühendust volitatud teenindusega.

Terad ei pöörle.

Võimalik põhjus	Parandusmeede
Terade juhtlüliti on kahjustunud.	Võtke ühendust volitatud teenindusega.

Aku ja laadija veaotsing

Akusüsteem tühjeneb kiiresti.

Võimalik põhjus	Parandusmeede
Akusüsteem on väljaspool sobivat temperatuurivahemikku.	Viige masin kohta, kus on kuiv ja temperatuur jääb spetsifikatsioonis näidatud vahemikku.
Akusüsteem ei kasuta kõiki paigaldatud akupakke.	Kui masin on sisse lülitatud, kontrollige iga akupaki kõrval olevat LED-tuld - need peavad põlema. Kui mõni akupakk on mitteaktiivne, veenduge, et see oleks korralikult paigutatud ja et kõik akud oleks sama laetuse tasemega.

Masinal olev aku LED-tuli ei põle.

Võimalik põhjus	Parandusmeede
Akupakk ei ole korralikult akukambrisse paigaldatud.	Paigaldage akupakk korralikult.
Akupaketi laetus on madalam, kui aktiivsetel akupakkidel.	Laadige akupakett aktiivsete akudega samale tasemele. Märkus: Masin kasutab kõiki akupakke samaaegselt ainult siis, kui nende laetuse tase on sama. Vastasel juhul kasutab masin kõrgeima laetuse tasemega akupakke, kuni need saavutavad teiste akupakettidega sama laetuse taseme.

Akulaadija ei tööta.

Võimalik põhjus	Parandusmeede
Akulaadija on väljaspool sobivat temperatuurivahemikku.	Lahutage akulaadija ning viige see kohta, kus on kuiv ja temperatuur jääb spetsifikatsioonis näidatud vahemikku.
Pistikupesas, millega akulaadija on ühendatud, pole voolu.	Pistiku parandamiseks pöörduge litsentseeritud elektrikü poole.

Akulaadija LED-indikaatortuli on punane.

Võimalik põhjus	Parandusmeede
Akulaadija ja/või akupakk on väljaspool sobivat temperatuurivahemikku.	Lahutage akulaadija ning viige akulaadija ja akupakk kohta, kus on kuiv ja temperatuur jääb spetsifikatsioonis näidatud vahemikku.

Akulaadija LED-indikaatortuli vilgub punaselt.

Võimalik põhjus	Parandusmeede
Akupaki ja laadija vahel on sideviga.	<ol style="list-style-type: none">1. Eemaldage akupakk akulaadijast, tõmmake akulaadija pistikupesast välja ja oodake 10 sekundit.2. Ühendage akulaadija taas pistikupesaga ja asetage akupakk laadijale. Kui akulaadija LED-indikaatortuli vilgub endiselt punaselt, korrake seda toimingut uuesti. Kui akulaadija LED-indikaatortuli vilgub pärast kahte katset endiselt punaselt ja kui aku garantii veel kehtib, pöörduge volitatud teeninduse poole. Vastasel juhul viige akupakk nõuetekohaselt akude ringlussevõtupunkti.
Akupakk on nõrk.	Kui aku garantii veel kehtib, pöörduge volitatud teeninduse poole. Vastasel juhul viige akupakk nõuetekohaselt akude ringlussevõtupunkti.





Tööriist ei tööta või ei tööta pidevalt.

Võimalik põhjus	Parandusmeede
Akupaki juhtmetel on niiskust.	Laske akupakil kuivada või kuivatage see.
Aku ei ole korralikult tööriista paigaldatud.	Eemaldage aku ja pange see tööriista tagasi, veendudes, et see oleks põhjalikult kinnitatud ja lukustunud.

Ekraanile kuvatud tõrge, veakood ja veaotsing

Enne vea diagnostikat lülitage masin välja, võtke võti välja ja eemaldage akud.

Veaikoonid

Ikoon	Nimetus	Parandusmeede
	Aku temperatuur on liiga kõrge.	<ol style="list-style-type: none"> Lülitage masin välja, eemaldage aku ja laske akul jahtuda. Kasutage masinat õiges temperatuurivahemikus.
	Aku koormus on liiga suur.	Vähendage masina koormust.
	Mootori temperatuur on liiga kõrge.	<ol style="list-style-type: none"> Enne uuesti käivitamist lülitage masin välja ja laske jahtuda. Kasutage masinat õiges temperatuurivahemikus.
	Mootori koormus on liiga suur.	Vähendage masina koormust.
	Veakood	Vt järgmiseid tabeleid.

Veakoodid kuvatakse teabeekraanile, nagu näidatud.

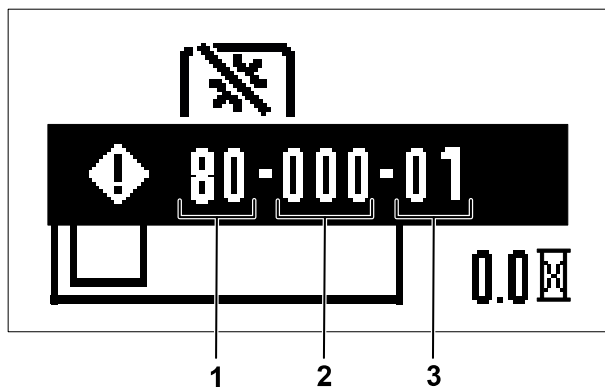

G460280

- ① Süsteem
- ② Kontrolleri seerianumbri kolm viimast numbrit
- ③ Veakood

Identifitseerige rikke süsteem. Selleks kasutage koodi kahte esimest numbrit ja esimest tabelit. Seejärel tuvastage rike. Selleks kasutage koodi kahte viimast numbrit ja vastava süsteemi tabelit. Kolm keskmist numbrit vastavad kontrolleri seerianumbri kolmele viimasele numbrile. See võib aidata kindlaks teha, milline mootor on vea edastanud.

Märkus: Seerianumbrit ei kuvata PMU vigade puhul ja ekraanile kuvatakse 000 selle asemel.

Rikke süsteem

Koodi kaks esimest numbrit	Süsteem
60	Toitehaldusüksus (PMU) — akukamber
80	Primaarne kontrollerr
81	Vasak veomootor
82	Parem veomootor
83, 84 või 85	Tera mootor

Toitehaldusüksuse (PMU) vead

Koodi kaks viimast numbrit	Rikke kirjeldus	Parandusmeede
60-XXX-66	PMU eellaadimise viga.	Taaskäivitage masin; probleemi püsimisel võtke ühendust volitatud teenindusega.
60-XXX-69	PMU viga.	Taaskäivitage masin; probleemi püsimisel võtke ühendust volitatud teenindusega.
60-XXX-71	Aku 1 edastas relee vea.	<ol style="list-style-type: none"> 1. Veenduge, et aku oleks korrektselt ühendatud. 2. Eemaldage aku ja laadige see. Paigaldage aku. 3. Probleemi püsimisel asendage aku või võtke ühendust volitatud teenindusega.
60-XXX-72	Aku 2 edastas relee vea.	<ol style="list-style-type: none"> 1. Veenduge, et aku oleks korrektselt ühendatud. 2. Eemaldage aku ja laadige see. Paigaldage aku. 3. Probleemi püsimisel asendage aku või võtke ühendust volitatud teenindusega.
60-XXX-73	Aku 3 edastas relee vea.	<ol style="list-style-type: none"> 1. Veenduge, et aku oleks korrektselt ühendatud. 2. Eemaldage aku ja laadige see. Paigaldage aku. 3. Probleemi püsimisel asendage aku või võtke ühendust volitatud teenindusega.
60-XXX-74	Aku 4 edastas relee vea.	<ol style="list-style-type: none"> 1. Veenduge, et aku oleks korrektselt ühendatud. 2. Eemaldage aku ja laadige see. Paigaldage aku.

Toitehaldusüksuse (PMU) vead (jätkub)

Koodi kaks viimast numbrit	Rikke kirjeldus	Parandusmeede
		3. Probleemi püsimisel asendage aku või võtke ühendust volitatud teenindusega.
60-XXX-75	Aku 5 edastas relee vea.	<ol style="list-style-type: none"> 1. Veenduge, et aku oleks korrektselt ühendatud. 2. Eemaldage aku ja laadige see. Paigaldage aku. 3. Probleemi püsimisel asendage aku või võtke ühendust volitatud teenindusega.
60-XXX-76	Aku 6 edastas relee vea.	<ol style="list-style-type: none"> 1. Veenduge, et aku oleks korrektselt ühendatud. 2. Eemaldage aku ja laadige see. Paigaldage aku. 3. Probleemi püsimisel asendage aku või võtke ühendust volitatud teenindusega.
60-XXX-77	PMU-s on positiivsete metall-oksiid-pooljuhtide (MOS) rike	Võtke ühendust volitatud teenindusega.
60-XXX-79	Mootori piduri osa on liiga kuum	<ol style="list-style-type: none"> 1. Enne uuesti käivitamist lülitage masin välja ja laske jahtuda. 2. Kasutage masinat õiges temperatuurivahemikus.
60-XXX-80	Aku 1 on liiga kuum.	<ol style="list-style-type: none"> 1. Lülitage masin välja, eemaldage aku ja laske akul jahtuda. 2. Kasutage masinat õiges temperatuurivahemikus.
60-XXX-81	Aku 2 on liiga kuum.	<ol style="list-style-type: none"> 1. Lülitage masin välja, eemaldage aku ja laske akul jahtuda. 2. Kasutage masinat õiges temperatuurivahemikus.
60-XXX-82	Aku 3 on liiga kuum.	<ol style="list-style-type: none"> 1. Lülitage masin välja, eemaldage aku ja laske akul jahtuda. 2. Kasutage masinat õiges temperatuurivahemikus.
60-XXX-83	Aku 4 on liiga kuum.	<ol style="list-style-type: none"> 1. Lülitage masin välja, eemaldage aku ja laske akul jahtuda. 2. Kasutage masinat õiges temperatuurivahemikus.
60-XXX-84	Aku 5 on liiga kuum.	<ol style="list-style-type: none"> 1. Lülitage masin välja, eemaldage aku ja laske akul jahtuda. 2. Kasutage masinat õiges temperatuurivahemikus.

Toitehaldusüksuse (PMU) vead (jätkub)

Koodi kaks viimast numbrit	Rikke kirjeldus	Parandusmeede
60-XXX-85	Aku 6 on liiga kuum.	<ol style="list-style-type: none"> Lülitage masin välja, eemaldage aku ja laske akul jahtuda. Kasutage masinat õiges temperatuurivahemikus.
60-XXX-86	Aku 1 talitlushäire või aku laetuse tase on liiga madal.	<ol style="list-style-type: none"> Veenduge, et aku oleks korrektselt ühendatud. Eemaldage aku ja laadige see. Paigaldage aku. Probleemi püsimisel asendage aku või võtke ühendust volitatud teenindusega.
60-XXX-87	Aku 2 talitlushäire või aku laetuse tase on liiga madal.	<ol style="list-style-type: none"> Veenduge, et aku oleks korrektselt ühendatud. Eemaldage aku ja laadige see. Paigaldage aku. Probleemi püsimisel asendage aku või võtke ühendust volitatud teenindusega.
60-XXX-88	Aku 3 talitlushäire või aku laetuse tase on liiga madal.	<ol style="list-style-type: none"> Veenduge, et aku oleks korrektselt ühendatud. Eemaldage aku ja laadige see. Paigaldage aku. Probleemi püsimisel asendage aku või võtke ühendust volitatud teenindusega.
60-XXX-89	Aku 4 talitlushäire või aku laetuse tase on liiga madal.	<ol style="list-style-type: none"> Veenduge, et aku oleks korrektselt ühendatud. Eemaldage aku ja laadige see. Paigaldage aku. Probleemi püsimisel asendage aku või võtke ühendust volitatud teenindusega.
60-XXX-90	Aku 5 talitlushäire või aku laetuse tase on liiga madal.	<ol style="list-style-type: none"> Veenduge, et aku oleks korrektselt ühendatud. Eemaldage aku ja laadige see. Paigaldage aku. Probleemi püsimisel asendage aku või võtke ühendust volitatud teenindusega.
60-XXX-91	Aku 6 talitlushäire või aku laetuse tase on liiga madal.	<ol style="list-style-type: none"> Veenduge, et aku oleks korrektselt ühendatud. Eemaldage aku ja laadige see. Paigaldage aku.

Toitehaldusüksuse (PMU) vead (jätkub)

Koodi kaks viimast numbrit	Rikke kirjeldus	Parandusmeede
		3. Probleemi püsimisel asendage aku või võtke ühendust volitatud teenindusega.
60-XXX-92	PMU viga.	Veenduge, et aku on korralikult oma kohal; probleemi püsimisel võtke ühendust volitatud teenindusega.
60-XXX-93	PMU viga.	Veenduge, et aku on korralikult oma kohal; probleemi püsimisel võtke ühendust volitatud teenindusega.
60-XXX-94	PMU süsteem on liiga kuum.	<ol style="list-style-type: none"> Enne uuesti käivitamist lülitage masin välja ja laske jahtuda. Kasutage masinat õiges temperatuurivahemikus.
60-XXX-95	PMU sideühendus aegus.	Veenduge, et aku on korralikult oma kohal; probleemi püsimisel võtke ühendust volitatud teenindusega.

Primaarkontrolleri vead

tähis	Rikke kirjeldus	Parandusmeede
80-XXX-01	Vasakpoolse veojõukontrolleri jaoks puudub kontrolleri võrgu (CAN) signaal.	Veenduge, et ükski ühendus ei ole lahti; probleemi püsimisel võtke ühendust volitatud teenindusega.
80-XXX-02	Parempoolse veojõukontrolleri jaoks puudub CAN-signaal.	Veenduge, et ükski ühendus ei ole lahti; probleemi püsimisel võtke ühendust volitatud teenindusega.
80-XXX-07	Viga vasakus liikumisanduris.	Veenduge, et ükski ühendus ei ole lahti; probleemi püsimisel võtke ühendust volitatud teenindusega.
80-XXX-08	Viga paremas liikumisanduris.	Veenduge, et ükski ühendus ei ole lahti; probleemi püsimisel võtke ühendust volitatud teenindusega.
80-XXX-10	Laba kontrolleri jaoks puudub CAN-signaal (asukoha kindlaks tegemiseks vaadake seerianumbrit).	Veenduge, et ükski ühendus ei ole lahti; probleemi püsimisel võtke ühendust volitatud teenindusega.
80-XXX-11	Laba kontrolleri jaoks puudub CAN-signaal (asukoha kindlaks tegemiseks vaadake seerianumbrit).	Veenduge, et ükski ühendus ei ole lahti; probleemi püsimisel võtke ühendust volitatud teenindusega.
80-XXX-12	Probleem püsivara versiooni ühilduvusega.	Tarkvara uuendamiseks võtke ühendust volitatud teenindusega.
80-XXX-19	Viga alalisvoolu/alalisvoolu võimsusmuunduris.	Võtke ühendust volitatud teenindusega.

Primaarkontrolleri vead (jätkub)

tähis	Rikke kirjeldus	Parandusmeede
80-XXX-22	Mikrokontrolleri (MCU) mälu viga.	Võtke ühendust volitatud teenindusega.
80-XXX-26	Labas kontrolleri puudub CAN-signaal (asukoha kindlaks tegemiseks vaadake seerianumbrit).	Veenduge, et ükski ühendus ei ole lahti; probleemi püsimisel võtke ühendust volitatud teenindusega.
80-XXX-27	MCU riistvara viga.	Võtke ühendust volitatud teenindusega.
80-XXX-28	MCU välmälu andmete valideerimise viga.	Võtke ühendust volitatud teenindusega.
80-XXX-29	MCU mittemaskeeritava katkestuse viga.	Võtke ühendust volitatud teenindusega.
80-XXX-30	MCU viga.	Võtke ühendust volitatud teenindusega.
80-XXX-31	Pinge võrdlusviga.	Võtke ühendust volitatud teenindusega.

Veo-/tera mootori kontrolleri vead

tähis	Rikke kirjeldus	Parandusmeede
81-XXX-00 82-XXX-00 83-XXX-00 84-XXX-00 85-XXX-00	Halli signaali viga.	Võtke ühendust volitatud teenindusega.
81-XXX-01 82-XXX-01 83-XXX-01 84-XXX-01 85-XXX-01	Halli signaali jada on ebanormaalne.	Võtke ühendust volitatud teenindusega.
81-XXX-02 82-XXX-02 83-XXX-02 84-XXX-02 85-XXX-02	Kontroller käivitus ebanormaalselt.	Võtke ühendust volitatud teenindusega.
81-XXX-07 82-XXX-07 83-XXX-07	Mootori rootor on blokeeritud.	Eemaldage takistused; probleemi püsimisel võtke ühendust volitatud teenindusega.

Veo-/tera mootori kontrolleri vead (jätkub)

tähis	Rikke kirjeldus	Parandusmeede
84-XXX-07 85-XXX-07		
81-XXX-10 82-XXX-10 83-XXX-10 84-XXX-10 85-XXX-10	Mootori rootor töötab liiga kiiresti.	Võtke ühendust volitatud teenindusega.
81-XXX-11 82-XXX-11 83-XXX-11 84-XXX-11 85-XXX-11	MCU signaali viga.	Võtke ühendust volitatud teenindusega.
81-XXX-12 82-XXX-12 83-XXX-12 84-XXX-12 85-XXX-12	Mootori vool on liiga suur.	Taaskäivitage masin ja vähendage koormust; probleemi püsimisel võtke ühendust volitatud teenindusega.
81-XXX-17 82-XXX-17 83-XXX-17 84-XXX-17 85-XXX-17	Voolu ülekoormus.	Taaskäivitage masin ja vähendage koormust; probleemi püsimisel võtke ühendust volitatud teenindusega.
81-XXX-19 82-XXX-19 83-XXX-19 84-XXX-19 85-XXX-19	Voolu lühis vooluahelas.	Võtke ühendust volitatud teenindusega.
81-XXX-20 82-XXX-20 83-XXX-20 84-XXX-20 85-XXX-20	Türistori vooluahela (IC) komponentide viga.	Võtke ühendust volitatud teenindusega.

Veo-/tera mootori kontrolleri vead (jätkub)

tähis	Rikke kirjeldus	Parandusmeede
81-XXX-21 82-XXX-21 83-XXX-21 84-XXX-21 85-XXX-21	Mootori faasi pistik on lahti ühendatud.	Veenduge, et ükski ühendus ei ole lahti; probleemi püsimisel võtke ühendust volitatud teenindusega.
81-XXX-22 82-XXX-22 83-XXX-22 84-XXX-22 85-XXX-22	MCU mälu viga.	Võtke ühendust volitatud teenindusega.
81-XXX-23 82-XXX-23 83-XXX-23 84-XXX-23 85-XXX-23	Türistori (IC) käivitamise viga.	Taaskäivitage masin; probleemi püsimisel võtke ühendust volitatud teenindusega.
81-XXX-25 82-XXX-25 83-XXX-25 84-XXX-25 85-XXX-25	Praegune ADC-signaali on ebanormaalne.	Võtke ühendust volitatud teenindusega.
81-XXX-26 82-XXX-26 83-XXX-26 84-XXX-26 85-XXX-26	CAN-signaali on katkenud.	Veenduge, et ükski ühendus ei ole lahti; probleemi püsimisel võtke ühendust volitatud teenindusega.
81-XXX-27 82-XXX-27 83-XXX-27 84-XXX-27 85-XXX-27	MCU riistvara viga.	Võtke ühendust volitatud teenindusega.
81-XXX-28 82-XXX-28	Välkmälu andmete valideerimise viga.	Võtke ühendust volitatud teenindusega.

Veo-/tera mootori kontrolleri vead (jätkub)

tähis	Rikke kirjeldus	Parandusmeede
83-XXX-28 84-XXX-28 85-XXX-28		
81-XXX-29 82-XXX-29 83-XXX-29 84-XXX-29 85-XXX-29	MCU mittemaskeeritava katkestuse viga.	Võtke ühendust volitatud teenindusega.
81-XXX-30 82-XXX-30 83-XXX-30 84-XXX-30 85-XXX-30	MCU viga.	Võtke ühendust volitatud teenindusega.
81-XXX-31 82-XXX-31 83-XXX-31 84-XXX-31 85-XXX-31	Pinge võrdlusviga.	Võtke ühendust volitatud teenindusega.

Skeemid: elektriskeem

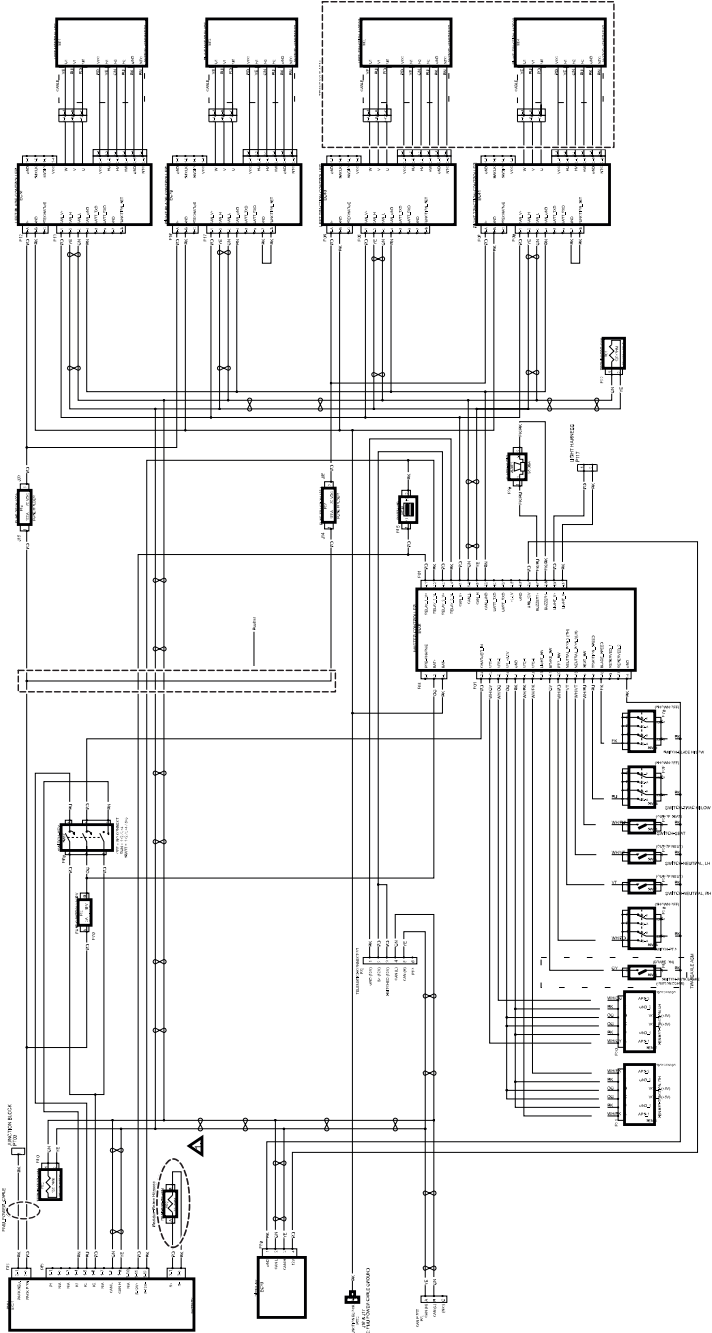

G465696

Märkused:

Märkused:

