



Count on it.

Form No. 3454-408 Rev C

Manualul utilizatorului

Mașină rotativă de tuns iarba ProLine H800

Nr. model 31050—Nr. serie 317000001 și Sus

Nr. model 31050TE—Nr. serie 319000000 și Sus

Nr. model 31051—Nr. serie 321000000 și Sus

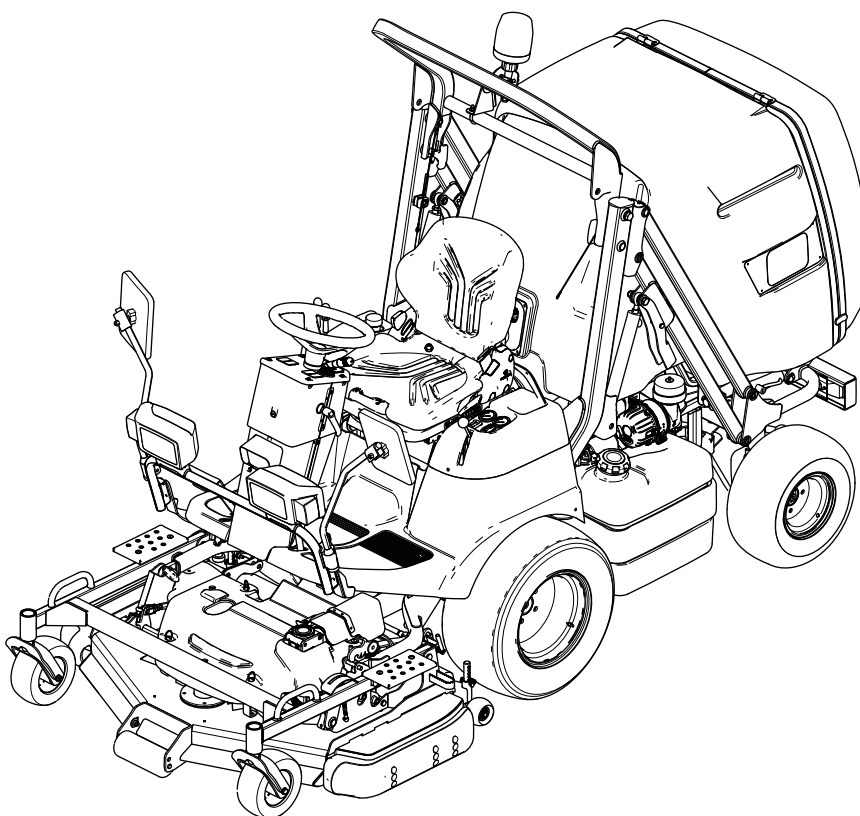

Produsul respectă toate directivele europene relevante; pentru detalii, consultați Declarația de conformitate (DOC) separată specifică produsului.

Este o violare a Codului de Resurse Publice din California, Secțiunea 4442 sau 4443 folosirea sau operarea motorului pe orice sol acoperit de păduri, de arbuști sau de iarbă dacă motorul nu este echipat cu un amortizor parascântei, conform Seciunii 4442, păstrat în stare bună de funcționare sau dacă motorul nu este construit, echipat și întreținut pentru prevenirea incendiilor.

Manualul operatorului motorului, atașat, cuprinde informații privitoare la Agenția pentru Protecția Mediului din Statele Unite (EPA) și Reglementarea privind Controlul Emisiilor în California pentru sistemele de emisie, întreținere și garanție. Piese de schimb pot fi comandate prin intermediul fabricantului motorului.

⚠ ATENȚIE

CALIFORNIA

Propunere 65 Avertismente

Evacuările motorului Diesel și unele dintre componentele sale sunt cunoscute în Statul California ca substanțe care cauzează cancerul, defectele de naștere sau daunele sistemului reproductiv.

Picioarele de susținere, bornele bateriei și accesoriile similare conțin plumb și compuși de plumb cunoscuți în Statul California ca substanțe care cauzează cancer și daune ale sistemului reproductiv. Spălați-vă mâinile după utilizare.

Utilizarea acestui produs poate cauza expunerea la substanțe chimice cunoscute în Statul California ca substanțe care cauzează cancerul, defectele de naștere sau afecțiuni ale sistemului reproductiv.

Introducere

Această maină de tuns iarba cu lamă rotativă, prevăzută cu scaun este proiectată pentru a fi utilizată de operatori profesioniști, pentru aplicații comerciale. Este concepută în principal pentru tunderea ierbii de pe gazoanele bine întreținute din parcuri, terenuri de golf, terenuri de sport, de-a lungul drumurilor și în spații comerciale. Maina nu este concepută pentru tăierea tufurilor sau pentru utilizări agricole.

Citiți cu atenție aceste informații pentru a învăța modul corespunzător de utilizare și întreținere a produsului și pentru a evita rănirea și deteriorarea acestuia. Aveți responsabilitatea de a utiliza produsul în mod corespunzător și sigur.

Vizitați site-ul www.Toro.com pentru siguranța produsului și materiale de instruire privind utilizarea, informații privind accesoriile, ajutor la căutarea unui distribuitor sau pentru înregistrarea produsului.

De fiecare dată când aveți nevoie de servicii, piese originale Toro sau informații suplimentare, contactați un furnizor de servicii autorizat sau departamentul Servicii Clienți Toro și pregătiți numerele de model sau de serie ale produsului. **Figura 1** identifică locația numerelor de model sau de serie pe produs. Scrieți numerele în spațiul furnizat.



Figura 1

1. Locația numerelor de model și de serie

Nr. model _____
Nr. serie _____

Acest manual identifică potențialele pericole și conține mesaje de siguranță identificate prin simbolul de alertă de siguranță (**Figura 2**), semnalizând un pericol care poate cauza rănirea gravă sau moartea dacă nu respectați următoarele măsuri de precauție recomandate.

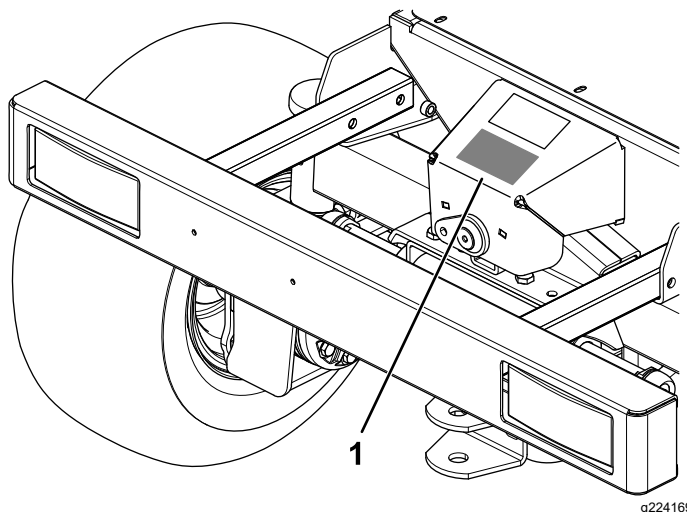

Figura 2

Simbol de alertă de siguranță

g000502

Acest manual utilizează 2 termeni pentru a evidenția informațiile. **Important** atrage atenția asupra informațiilor mecanice speciale și **Notă** accentuează informațiile generale care necesită atenție specială.

Cuprins

Siguranță în funcționare	4	Ridicarea pe cric a părții din spate a mainii	36
Sigurana generală	4	Întreținere	37
Decal-uri instructive și de siguranță	5	Program(e) de întreținere recomandat(e)	37
Reglare	10	Listă de verificare pentru întreținerea zilnică	39
1 Încărcarea bateriei	10	Proceduri permanente	40
2 Verificarea nivelurilor lichidelor	10	Siguranță în timpul întreinerii	40
3 Verificarea presiunii din anvelope	10	Fixarea buncărului în poziție ridicată	40
4 Montarea punii mainii de tuns iarba	11	Lubrifiere	41
Rezumat al produsului	12	Lubrifierea punii mainii de tuns iarba	41
Comenzi	14	Lubrifierea lagărelor și a bucelor	42
Specificații	19	Lubrifierea cuplajelor universale ale arborelui de transmisie	45
Dispozitive de atașare/Accessorii	20	Lubrifierea cuplajelor culisante ale arborelui de transmisie	46
Înainte de utilizare	21	Întreținere motor	47
Sigurana înainte de utilizare	21	Sigurana motorului	47
Efectuarea operațiilor zilnice de întreținere	21	Accesarea motorului	47
Verificarea presiunii din anvelope	21	Întreținerea filtrului de aer	48
Verificarea sistemului de blocare de siguranță	22	Întreținerea uleiului de motor	50
Adăugare de combustibil	23	Întreținerea sistemului de carburant	52
Reglarea sistemului de protecție împotriva răsturnării (ROPS)	24	Amorsarea sistemului de combustibil	52
Reglarea înclinării coloanei de direcție	25	Purjarea pompei de injecție a combustibilului	52
Poziționarea scaunului	25	Scurgerea apei din separatorul de apă/combustibil	52
Reglarea suspensiei scaunului	26	Înlocuirea filtrului separatorului de combustibil/apă	54
Înclinarea spătarului scaunului	26	Înlocuirea elementului filtrului de combustibil	55
Reglarea suportului lombar al scaunului	26	Curățarea rezervorului de combustibil	55
Înclinarea scaunului în față	26	Verificarea conductelor de combustibil și a racordurilor	55
În timpul utilizării	27	Întreținerea sistemului electric	56
Sigurana în timpul utilizării	27	Siguranță privind sistemul electric	56
Pornirea motorului	28	Accesarea bateriei	56
Oprirea motorului	29	Întreținerea bateriei	56
Cuplarea frânei de parcare	29	Service pentru siguranele fuzibile	58
Decuplarea frânei de parcare	29	Efectuarea lucrărilor de service pentru cabluri	59
Utilizarea buncărului	29	Întreținerea sistemului de angrenaj	59
Curățarea jgheabului pentru evacuarea ierbii	31	Strângerea prezoanelor	59
Reglarea senzorului buncărului	31	Asigurarea alinierii roilor spate	59
Reglarea înălțimii de tăiere	32	Reglarea opritoarelor de direcție	60
Reglarea saboilor	32	Întreținerea sistemului de răcire	61
Reglarea roților anti-scalp față	32	Sigurana sistemului de răcire	61
Reglarea roților anti-scalp spate	33	Specificații cu privire la lichidul de răcire	61
Resetarea funcției priză de putere	33	Verificarea sistemului de răcire și a nivelului de lichid de răcire	61
Indicații de exploatare	33	Verificarea prezentei reziduurilor la nivelul ecranului radiatorului și al radiatorului	62
După utilizare	34	Curățarea ecranului radiatorului și a radiatorului	62
Sigurana generală	34	Întreținerea frânei	62
Împingerea sau tractarea mainii	34	Reglarea frânelor de serviciu	62
Transportul mainii	35	Întreținerea bandei	63
Ridicarea pe cric a părților față, dreapta – față și stânga a mainii	35		

Siguranță în funcționare

Sigurana generală

Acest produs poate provoca răni la nivelul mâinilor sau picioarelor și poate arunca obiecte. Urmai întotdeauna instrucțiunile de siguranță pentru a evita rănirea gravă.

- Trebuie să citiți și să înțelegeți conținutul acestui *Manual al operatorului* înainte de a porni motorul.
- Utilizai maina cu foarte mare atenție. Nu vă angrenați în nicio activitate care vă poate distra atenția; în caz contrar, se pot înregistra pagube materiale sau vătămări corporale.
- Nu utilizai maina decât cu toate apărătoarele și alte dispozitive de protecție montate pe maină și funcționând corespunzător.
- Țineți mâinile și picioarele la distanță de piesele rotative. Stați la distanță de gura de descărcare.
- Inei trecătorii și copiii departe de zona de utilizare. Nu lăsați niciodată copii să utilizeze mașina.
- Oprii motorul, scoateți cheia, așteptați oprirea tuturor pieselor înainte de a părăsi poziția operatorului și lăsați maina să se răcească înainte de reglarea, efectuarea lucrărilor de service, curățarea sau depozitarea acesteia.

Utilizarea sau întreținerea necorespunzătoare a acestei mașini poate cauza accidentări. Pentru a reduce riscul de accidentare, respectați aceste instrucțiuni de siguranță și acordați întotdeauna atenție simbolului de alertă privind siguranța , care înseamnă Atenție, Avertisment sau Pericol – instrucțiune privind siguranța personală. Nerespectarea acestor instrucțiuni poate cauza vătămări corporale sau moartea.

Verificarea stării curelei alternatorului	63
Tensionarea curelei alternatorului	63
Efectuarea lucrărilor de service pentru curelele prizei de putere	64
Întreținerea sistemului de control	66
Reglarea distanței ambreiajului prizei de putere.....	66
Reglarea pedalei de traciune	67
Întreținerea sistemului hidraulic	68
Siguranță privind sistemul hidraulic.....	68
Specificatii cu privire la uleiul hidraulic	68
Efectuarea lucrărilor de service pentru sistemul hidraulic	68
Întreținerea mainii de tuns iarba.....	70
Rotirea punii mainii de tuns iarba în poziția de întreținere.....	70
Rotirea punii mainii de tuns iarba în poziție de lucru	70
Efectuarea lucrărilor de service pentru lame	71
Deconectarea arborelui de transmisie de la cutia de viteze a punii mainii de tuns iarba.....	74
Conectarea arborelui de transmisie la cutia de viteze a punii mainii de tuns iarba.....	74
Demontarea punii mainii de tuns iarba	75
Montarea punii mainii de tuns iarba	76
Îndepărtarea capacului curelei.....	76
Montarea capacului curelei	76
Îndepărtarea capacului fuliei.....	77
Montarea capacului fuliei	77
Schimbarea uleiului din cutia de viteze a punii mainii de tuns iarba	77
Asigurarea planeității punii mainii de tuns iarba	78
Verificarea tensionării curelei punii mainii de tuns iarba	82
Înlocuirea curelei punii mainii de tuns iarba.....	82
Comutarea saboilor	83
Întreținerea buncărului	84
Aliniați buncărul la garnitura jgheabului.....	84
Curățare	85
Curățarea sub capacul curelei punii mainii de tuns iarba	85
Curățarea sub puntea mainii de tuns iarba.....	85
Curățarea scutului buncărului	85
Curățarea fantelor spate de pe trapa buncărului	86
Eliminarea deeurilor.....	86
Depozitare	87
Depozitarea în siguranță.....	87
Depozitarea bateriei	87
Pregătirea mainii	87
Pregătirea motorului	87
Înlăturarea defectărilor	88

Decal-uri instrucționale și de siguranță



Instrucțiunile și autocolantele cu informații privind siguranța sunt ușor vizibile pentru operator și sunt amplasate lângă orice zonă cu potențial risc. Înlocuiește orice autocolant care este deteriorat sau lipsete.



Simboluri baterie

Unele sau toate aceste simboluri se regăsesc pe bateria dumneavoastră.

- | | |
|---|---|
| 1. Pericol de explozie | 6. În timpul trecătorii la distanță față de baterie. |
| 2. Evită incendiile, flăcările deschise sau fumatul | 7. Purtați protecție pentru ochi; gazele explozive pot cauza orbire și alte vătămări. |
| 3. Risc de arsuri chimice/lichid caustic | 8. Acidul bateriei poate cauza orbire sau arsuri grave. |
| 4. Purtați protecție pentru ochi. | 9. Clătiți imediat ochii cu apă și solicitați ajutor medical de urgență. |
| 5. Citiți <i>Manualul operatorului</i> . | 10. Conține plumb; nu eliminați |



117-3276

decal117-3276

- | | |
|--|--|
| 1. Lichid de răcire pentru motor sub presiune | 3. Avertisment – nu atingeți suprafața fierbinte. |
| 2. Pericol de explozie – citiți <i>Manualul operatorului</i> . | 4. Avertisment – citiți <i>Manualul operatorului</i> . |



134-0541

decal134-0541

1. Pericol de prindere a brațelor – păstrați distanță față de piesele mobile; asigurați cilindrul de ridicare cu un dispozitiv de blocare înainte de a intra în zona periculoasă.

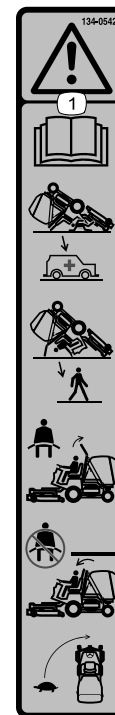

134-0542

decal134-0542

1. Avertisment – citiți *Manualul operatorului*; nu există protecție împotriva răsturnării când bara antirulii este coborâtă; mențineți bara antirulii în poziția ridicată și blocată și purtați centura de siguranță; coborâți bara antirulii numai atunci când este absolut necesar și nu purtați centura de siguranță când bara antirulii este coborâtă; reduceți viteza mâinii înainte de a întoarce.

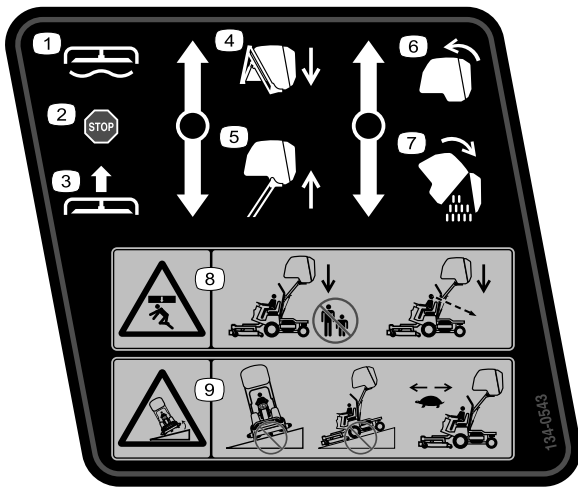

134-0543

- | | |
|---------------------------|---|
| 1. Coborâre/flotare punte | 6. Închidere buncăr |
| 2. Meninere poziie punte | 7. Descărcare buncăr |
| 3. Ridicare punte | 8. Pericol de strivire a întregului corp de deasupra – asigurați-vă că nu există trecători în apropiere înainte de a coborî buncărul. |
| 4. Coborâre buncăr | 9. Pericol de răsturnare – nu conduceți pe pante cu buncărul ridicat; reduceți viteza mâinii atunci când conduceți cu buncărul ridicat. |
| 5. Ridicare buncăr | |

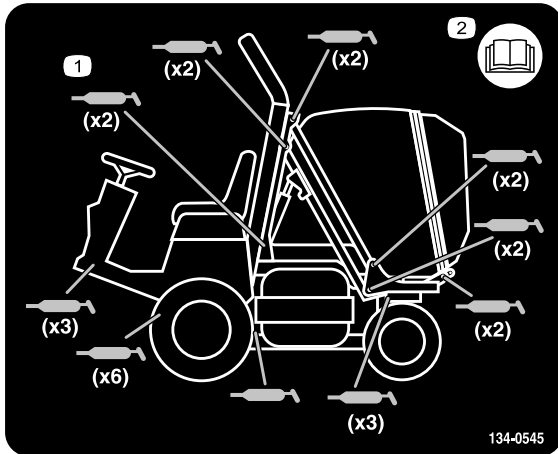

134-0545

- | | |
|-------------------------|---------------------------------|
| 1. Puncte de lubrifiere | 2. Citii Manualul operatorului. |
|-------------------------|---------------------------------|

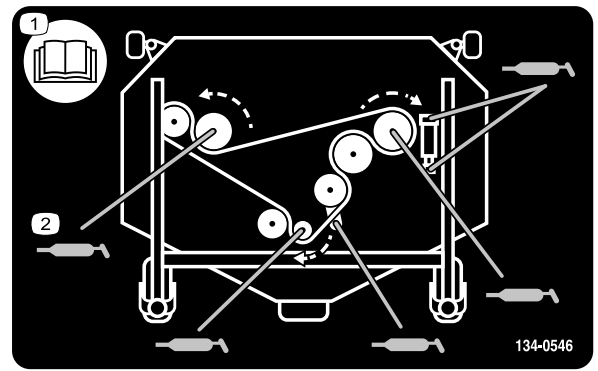

134-0546

- | | |
|---------------------------------|-------------------------|
| 1. Citii Manualul operatorului. | 2. Puncte de lubrifiere |
|---------------------------------|-------------------------|

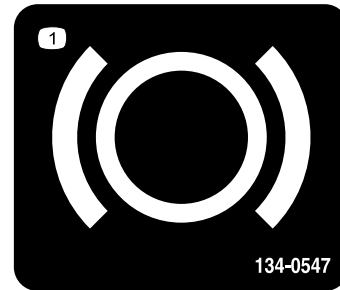

134-0547

- | |
|----------|
| 1. Frână |
|----------|



134-0548

- | |
|---------------------|
| 1. Frână de parcare |
|---------------------|

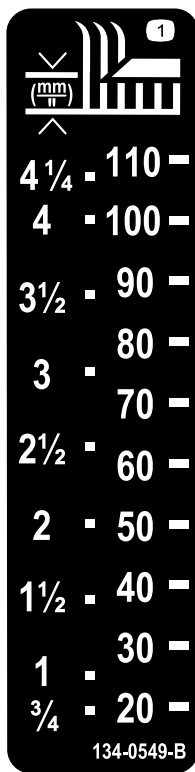

134-0549

decal134-0549

1. Înălțime de tăiere

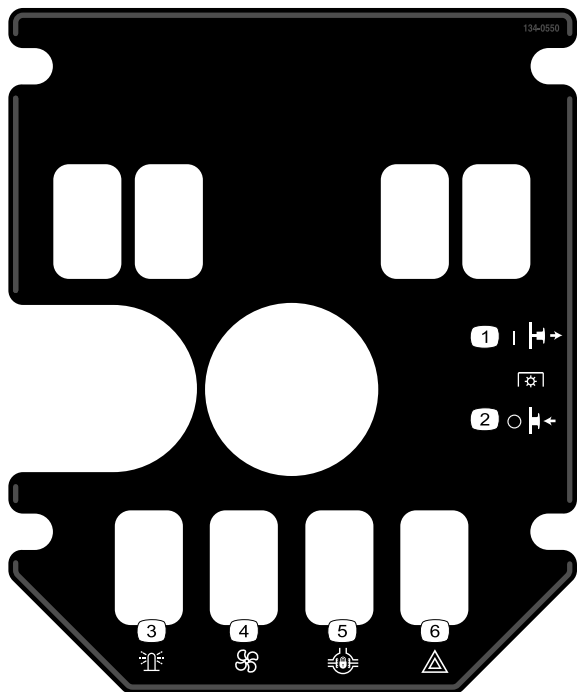

134-0550

decal134-0550

1. Priză de putere – pornire
2. Priză de putere – oprire
3. Far
4. Ventilator radiator
5. Diferențial autoblocant
6. Lămpi de avertizare pericol



134-0552

decal134-0552

1. Rapid
2. Lent



134-0553

decal134-0553

1. Avertisment – nu atingei suprafaa fierbinte.
2. Feriți-vă de componentele mobile; toate apărătorile i protecțiile trebuie să fie montate.

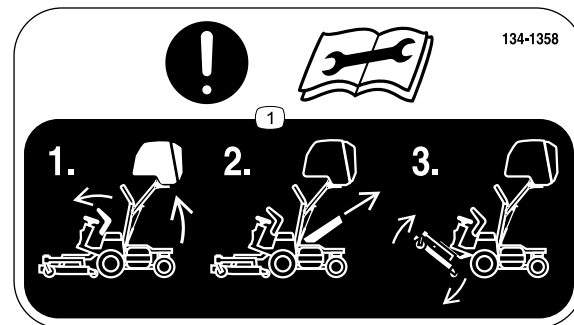

134-1358

decal134-1358

1. Atenie – citii *Manualul operatorului* înainte de efectuarea lucrărilor de întreținere; cu puntea mainii de tuns iarbă coborâtă, ridicai buncărul, îndepărtați jgheabul pentru evacuarea ierbii i ridicai puntea.

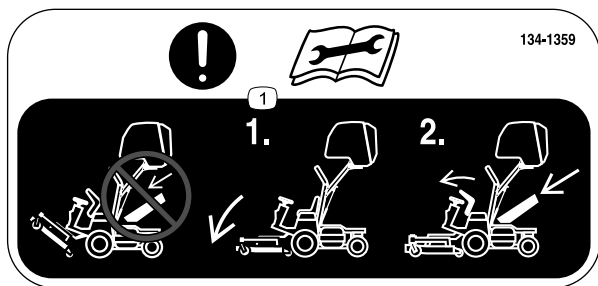

134-1359

1. Atenie – citii *Manualul operatorului* înainte de efectuarea lucrărilor de întreținere; nu montai jgheabul pentru evacuarea ierbii în timp ce puntea este ridicată sau în poziția de întreținere.

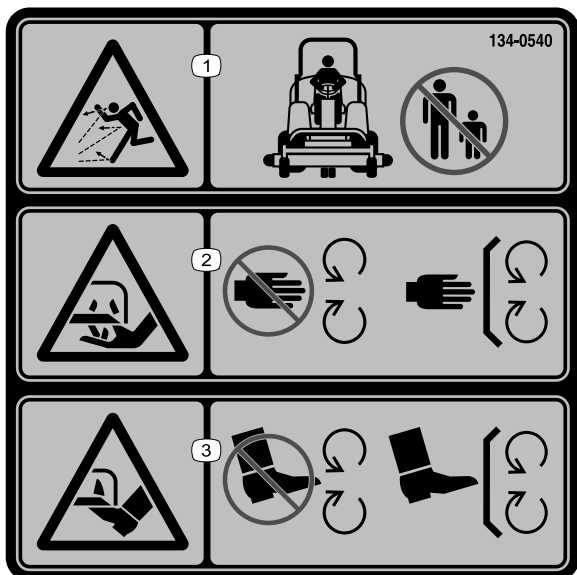

134-0540

1. Pericol de obiecte proiectate – țineți trecătorii la distanță.
2. Lama mainii de tuns iarba prezintă pericolul de tăiere/desprindere a mâinilor – păstrați distanța față de piesele mobile; lăsați toate apărătorile și protecțiile montate.
3. Lama mainii de tuns iarba prezintă pericolul de tăiere/desprindere a picioarelor – păstrați distanța față de piesele mobile; lăsați toate apărătorile și protecțiile montate.

Aplicai pentru maini non-CE



133-8062

Aplicai pentru maini non-CE



125-6135

Aplicai pe piesa nr. 134-0539 pentru maini non-CE

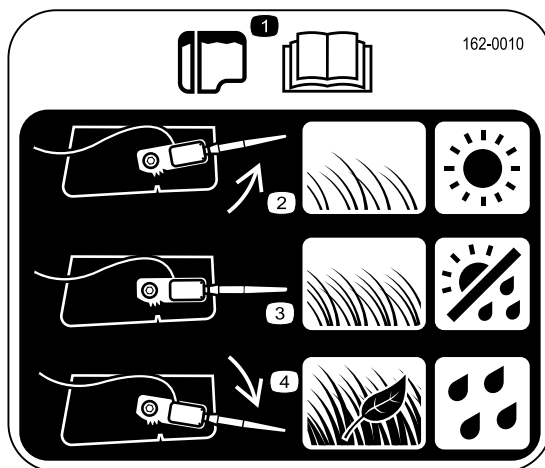

162-0010

1. Citii *Manualul operatorului* pentru informații referitoare la buncăr.
2. Poziționați senzorul buncărului în sus când iarba este rară sau în condiții de uscăciune.
3. Poziționați senzorul buncărului central când iarba și condițiile sunt normale.
4. Poziționați senzorul buncărului în jos când iarba este deasă sau în condiții de umiditate.

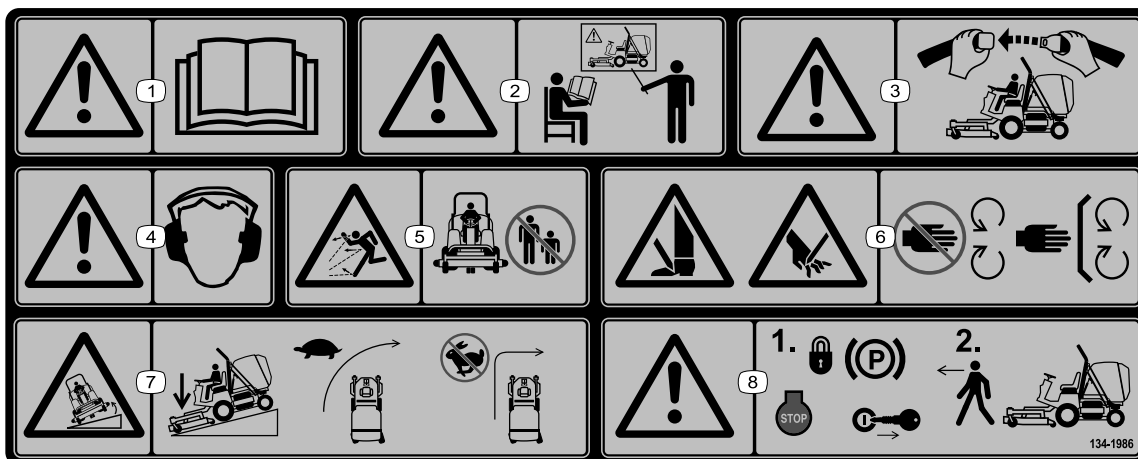

decal134-1986

134-1986

1. Avertisment – citii *Manualul operatorului*.
2. Avertisment – toi operatorii trebuie să fie instruiți înainte de a utiliza maina.
3. Avertisment – purtai întotdeauna centura de siguranță atunci când utilizezi maina.
4. Avertisment – purtai căți pentru protecția auzului.
5. Pericol de obiecte proiectate – țineți trecătorii la distanță.
6. Pericol de tăiere/desprindere a mâinilor sau picioarelor – păstrați distanță față de piesele mobile; lăsați toate apărătorile și protecțiile montate.
7. Pericol de răsturnare – coborâți unitățile de tăiere atunci când lucrați pe pante; virai folosind viteze reduse; nu virai brusc la viteze mari.
8. Avertisment – cuplai frâna de parcare, opriți motorul și scoateți cheia înainte de a părăsi maina.

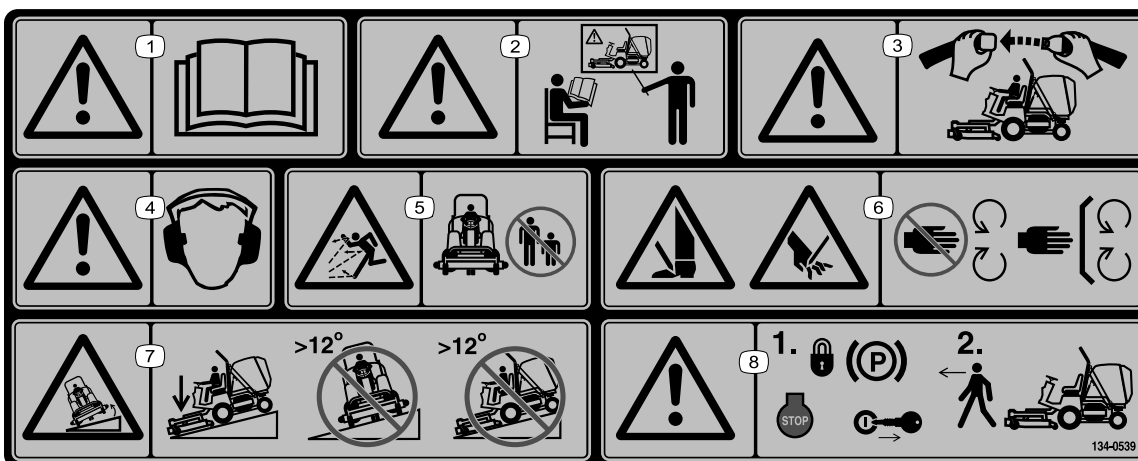

decal134-0539

134-0539

Notă: Această maină trece testul de stabilitate conform standardelor industriale în cadrul încercărilor statice laterale și longitudinale, la gradul de înclinare maxim recomandat indicat pe autocolant. Revizuiți instrucțiunile pentru utilizarea în pantă din *Manualul operatorului*, precum și condițiile în care se poate utiliza maina, pentru a stabili dacă puteți utiliza maina la momentul și la locul respectiv. Modificările de pe teren pot duce la o schimbare legată de utilizarea în pantă a mainii.

1. Avertisment – citii *Manualul operatorului*.
2. Avertisment – toi operatorii trebuie să fie instruiți înainte de a utiliza maina.
3. Avertisment – purtai centura de siguranță.
4. Avertisment – purtai căți pentru protecția auzului.
5. Pericol de obiecte proiectate – țineți trecătorii la distanță.
6. Pericol de tăiere/desprindere a mâinilor sau picioarelor – lăsați toate apărătorile și protecțiile montate.
7. Pericol de răsturnare – atunci când coborâți pante, coborâți puntea mainii de tuns iarba; nu utilizați pe pante mai mari de 12°.
8. Avertisment – cuplai frâna de parcare, opriți motorul și scoateți cheia înainte de a părăsi maina.

Reglare

Părți adiționale și dischete

Descriere	Cant.	Folosință
Manualul operatorului	1	Citii înainte de a utiliza maina.
Manualul operatorului motorului	1	Utilizai pentru a găsi informații despre motor.
Declarație de conformitate	1	

Notă: Determinați partea stângă și dreaptă a mașinii din poziția de operare normală.

1

Încărcarea bateriei

Nu s-au solicitat piese

Procedură

1. Conectai un încărcător de baterie de 3-4 A la bornele bateriei. Încărcai bateria la 3-4 A până când greutatea specifică a electrolitului este de 1,250 sau mai mare și temperatura bateriei este de cel puțin 16 °C, cu descărcare liberă a gazului la nivelul tuturor celulelor.
2. Atunci când bateria este încărcată, deconectai încărcătorul de la priza electrică și deconectai încărcătorului de la clemele bateriei.

Notă: Încărcarea incompletă poate cauza acumularea de gaz în baterie și revărsarea acidului acesteia, provocând coroziunea și deteriorarea mainii.

2

Verificarea nivelurilor lichidelor

Nu s-au solicitat piese

Procedură

- Verificai nivelul uleiului de motor înainte de a porni motorul; consultați [Verificarea nivelului uleiului de motor \(Pagină 50\)](#).

- Verificai nivelul lichidului de răcire înainte de a porni motorul; consultați [Verificarea sistemului de răcire și a nivelului de lichid de răcire \(Pagină 61\)](#).
- Verificai nivelul uleiului hidraulic înainte de a porni motorul; consultați [Verificarea nivelului de ulei hidraulic \(Pagină 69\)](#).

3

Verificarea presiunii din anvelope

Nu s-au solicitat piese

Procedură

Specificație privind presiunea din anvelopele față și spate: 1,40 bar.

Specificație cu privire la presiunea din anvelopele roilor pivotante: 1,50 bar.

Verificai presiunea din anvelopele față și spate înainte de a porni motorul pentru prima dată.

Notă: Anvelopele pot fi umflate excesiv sau insuficient pentru transport; prin urmare, poate fi necesar să reglați presiunea aerului din anvelope.

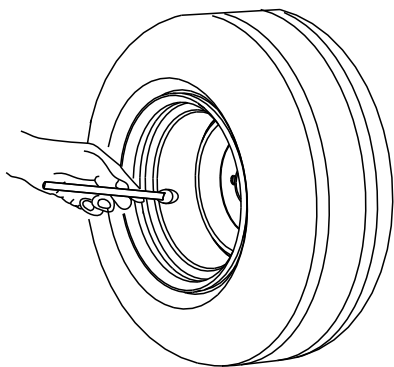

G001055

Figura 3

g001055

4

Montarea punii mainii de tuns iarba

Nu s-au solicitat piese

Procedură

1. Îndepărtați unitatea de traciune și puntea mainii de tuns iarba de pe paletul de transport.
2. Montați puntea mainii de tuns iarba la unitatea de traciune; consultați [Montarea punii mainii de tuns iarba \(Pagină 76\)](#).

Rezumat al produsului



Figura 4

g224574

1. Panou de bord
2. Volan
3. Bară antiruliu
4. Girofar
5. Recipient

6. Lumină spate
7. Rezervor de combustibil
8. Sabot
9. Roată pivotantă

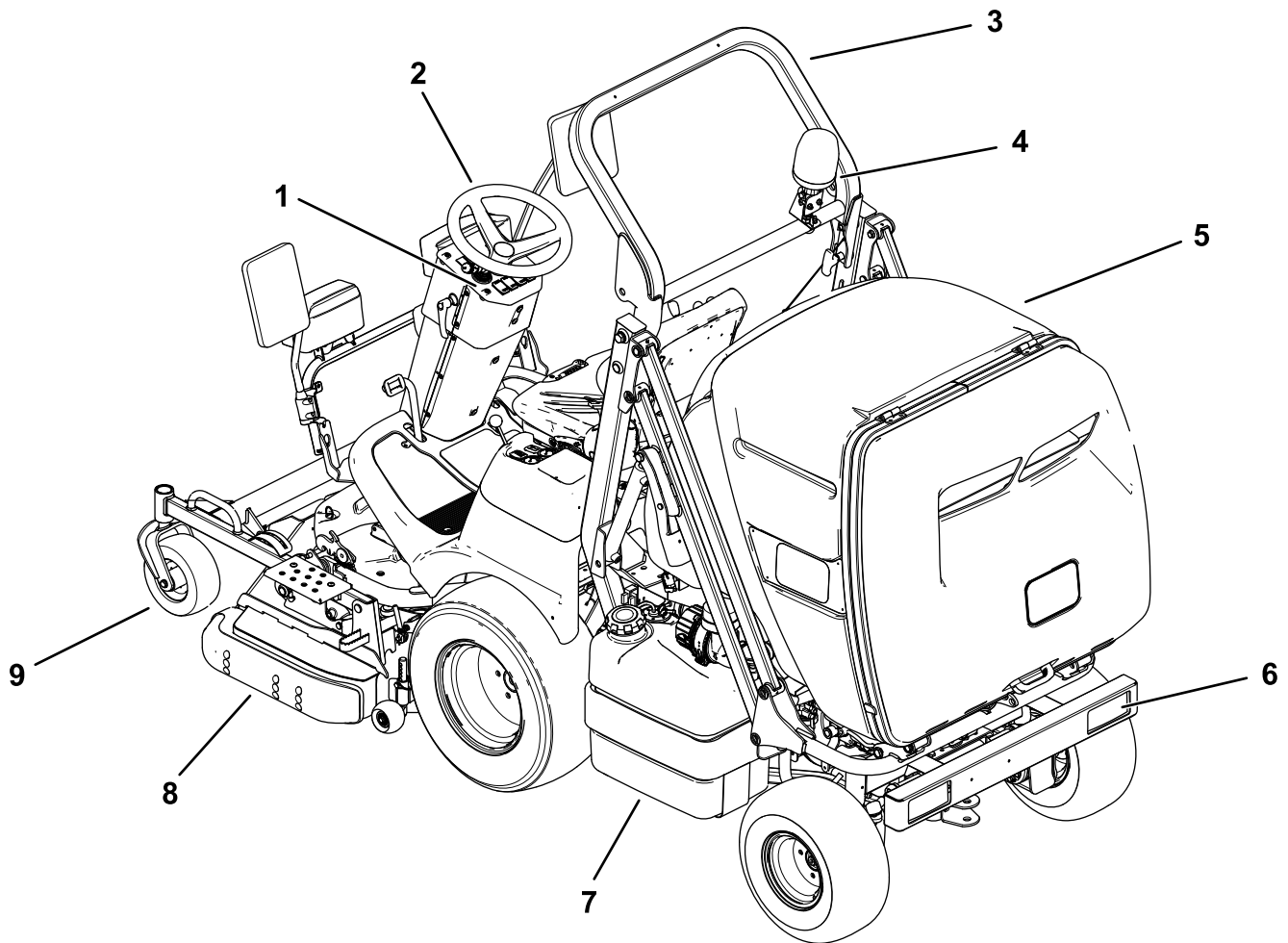
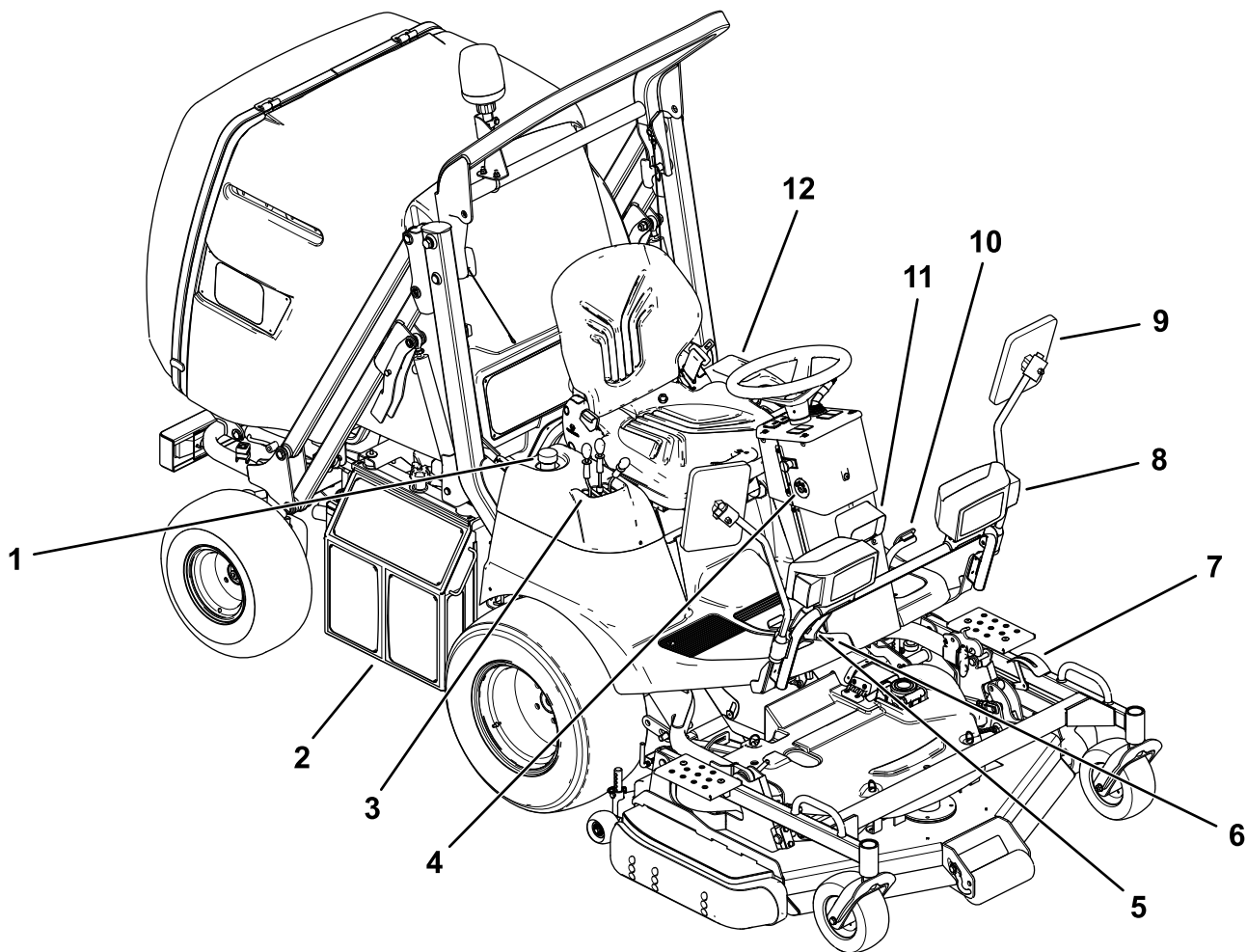

g224634

Figura 5

- | | |
|--|---|
| 1. Capac rezervor de ulei hidroalic | 7. Indicator înălțime de tăiere |
| 2. Radiator | 8. Lumină de drum/lumină semnalizatoare de direcție |
| 3. Consolă dreapta | 9. Oglindă |
| 4. Comutator de contact | 10. Pedală de frână |
| 5. Pedală de traciune | 11. Lumină de lucru |
| 6. Element de blocare frână de parcare | 12. Consolă stânga |

Comenzi

Notă: Determinați partea stângă și dreaptă a mașinii din poziția de operare normală.

Panou de bord



Figura 6

g213936

- | | | | |
|--|--|---------------------------------------|--|
| 1. Manetă de înclinare coloană de direcție | 5. Indicator privind restricția filtrului de aer | 9. Indicator frână de parcare | 13. Comutator inversare ventilator radiator |
| 2. Indicator de încărcare baterie | 6. Lumini pentru drum – fază scurtă (verde) | 10. Comutator priză de putere | 14. Comutator girofar |
| 3. Indicator bujie incandescentă | 7. Lumini pentru drum – fază lungă (albastru) | 11. Comutator lumini de avarie | 15. Manetă lumină semnalizatoare de direcție/lumini de drum/lumină de lucru/buton claxon |
| 4. Indicator de avertizare presiune ulei | 8. Indicator buncăr ridicat | 12. Comutator diferențial autoblocant | |

Manetă de înclinare coloană de direcție

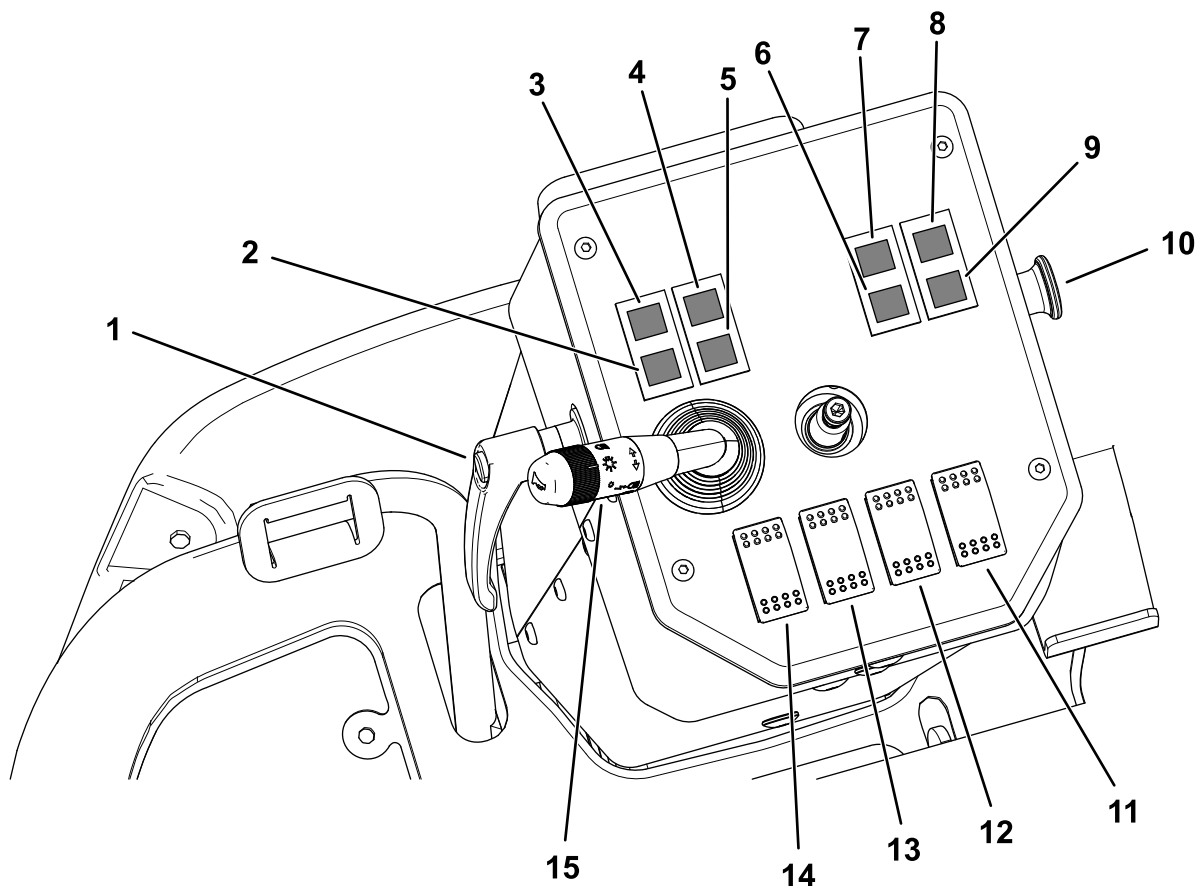
Rotii maneta de înclinare a coloanei de direcție (Figura 6) în sens invers acelor de ceasornic pentru a elibera coloana de direcție și deplasați-o în poziția dorită.

Rotii maneta în sensul acelor de ceasornic pentru a o fixa în poziția dorită.

Indicator de încărcare

Indicatorul de încărcare (Figura 6) se aprinde dacă sistemul de încărcare electrică funcționează sub valoarea normală de funcționare. Verificați i/sau reparați sistemul de încărcare electrică.

Indicator bujie incandescentă

Indicatorul cu privire la bujia incandescentă ([Figura 6](#)) se aprinde în culoarea roie atunci când sunt activate bujiile incandescente.

Indicator de avertizare presiune ulei

Indicatorul de avertizare presiune ulei ([Figura 6](#)) se aprinde dacă presiunea uleiului de motor scade sub un nivel sigur în timp ce motorul este pornit. Dacă lampa se aprinde intermitent sau rămâne aprinsă, oprii maina, oprii motorul și verificai nivelul uleiului. Dacă nivelul uleiului este într-un interval acceptabil, dar lampa nu se stinge atunci când motorul funcionează, oprii imediat motorul și contactai distribuitorul autorizat Toro pentru asistență.

Verificai funcționarea lămpii avertizare după cum urmează:

1. Cuplai frâna de parcare.
2. Rotii cheia în poziția PORNIT/PREÎNCĂLZIRE, dar nu pornii motorul.

Notă: Lampa de avertizare presiune ulei trebuie să se aprindă în culoarea roie. Dacă lampa nu funcionează, fie este ars becul, fie există o defecțiune în sistem care trebuie să fie remediată.

Indicator privind restricția filtrului de aer

Indicatorul privind restricția filtrului de aer ([Figura 6](#)) se aprinde dacă filtrul de aer trebuie curățat sau înlocuit; consultați [Efectuarea lucrărilor de service pentru filtrele de aer](#) ([Pagină 49](#)).

Indicator lumini de drum

Indicatorul de lumini de drum ([Figura 6](#)) se aprinde în verde pentru faza scurtă și în albastru pentru faza lungă.

Indicator buncăr ridicat

Indicatorul pentru buncăr ridicat ([Figura 6](#)) se aprinde atunci când buncărul este ridicat din poziția de colectare a ierbii.

Coborâi buncărul pentru a stinge indicatorul.

Indicator frână de parcare

Indicatorul pentru frâna de parcare ([Figura 6](#)) se aprinde dacă este cuplată frâna de parcare.

Comutator priză de putere

Comutatorul prizei de putere ([Figura 6](#)) are 2 poziții: ÎN EXTERIOR (cuplare) și ÎN INTERIOR (decuplare). Trageți comutatorul prizei de putere pentru a cupla dispozitivul de ataare sau lamele punii mainii de tuns iarba. Apăsai comutatorul pentru a decupla dispozitivul de ataare.

Notă: Dacă părăsii scaunul operatorului în timp ce comutatorul prizei de putere este în poziția PORNIT, maina oprește automat motorul după o secundă de întârziere; consultați [Resetarea funcției priză de putere](#) ([Pagină 33](#)).

Comutator lumini de avarie

Apăsai în față comutatorul pentru luminile de avarie ([Figura 6](#)) pentru a le aprinde.

Apăsai în spate comutatorul pentru luminile de avarie pentru a le stinge.

Comutator diferențial autoblocant

Apăsai în față comutatorul pentru diferențialul autoblocant ([Figura 6](#)) pentru a cupla diferențialul autoblocant.

Apăsai în spate comutatorul pentru a decupla diferențialul autoblocant.

Comutator inversare ventilator radiator

Apăsai în față comutatorul pentru inversarea ventilatorului radiatorului ([Figura 6](#)) pentru a cupla ciclul de inversare a ventilatorului radiatorului.

Comutator girofar

Apăsai în față comutatorul pentru girofar ([Figura 6](#)) pentru a aprinde girofarul.

Apăsai comutatorul în spate pentru a stinge girofarul.

Comutator de semnalizare și lumini de drum

Rotii spre față maneta ([Figura 6](#)) în poziția primei fante pentru a porni luminile laterale.

Rotii spre față maneta în poziția celei de-a doua fante pentru a porni luminile pentru faza scurtă. Indicatorul verde de lumini de drum se va aprinde.

Apăsai în jos maneta pentru a porni luminile pentru faza lungă. Indicatorul albastru de lumini de drum se va aprinde.

Din poziia de fază scurtă, tragei mânerul în sus pentru a aprinde intermitent luminile de fază lungă.

Rotii maneta spre spate pentru a stinge luminile.

Împingei maneta în față pentru a aprinde lumina semnalizatoare de direcție dreapta. Tragei maneta în spate pentru a aprinde lumina semnalizatoare de direcție stânga.

Buton pentru claxon

Apăsai butonul pentru claxon pentru a activa claxonul (Figura 6).

Pedală de frână

Folosii pedala de frână pentru (Figura 7) a opri sau încetini maina.



Figura 7

g213964

1. Pedală de frână
2. Pedală de traciune
3. Element de blocare frână de parcare

Pedală de traciune

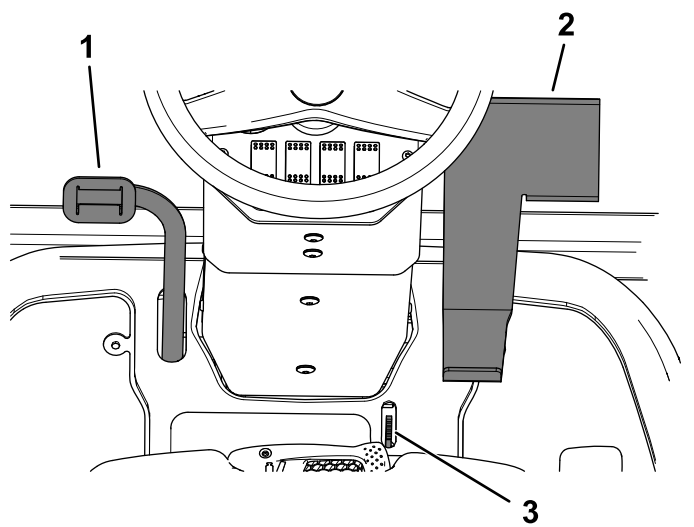
Utilizai pedala de traciune (Figura 7) pentru deplasarea mainii în față sau în spate. Apăsai partea de sus a pedalei pentru a deplasa maina în față i partea de jos pentru a deplasa maina în mararier. Viteza la sol depinde de cât de mult apăsai pedala. Pentru viteza de deplasare maximă, deplasai maneta de acceleraie în poziia RAPID i apăsai complet pedala de traciune. Viteza maximă de deplasare în față este de aproximativ 14 km/h. Pentru a obine putere maximă în condiii de sarcină grea sau când urcai o pantă, deplasai maneta de acceleraie în poziia RAPID i meninei turaia motorului ridicată, în timp ce apăsai treptat pedala de traciune. Când turaia motorului începe să scadă, eliberai uor pedala de traciune pentru a permite creterea turaiei motorului.

Element de blocare frână de parcare

În timp ce apăsai pedala de frână, apăsai în față elementul de blocare a frânei de parcare (Figura 7) pentru a bloca frâna de parcare în poziia cuplată. Pentru a elibera frâna de parcare, apăsai în față pedala de frână. Elementul de blocare a frânei de parcare se dezactivează automat.

Indicator de combustibil

Indicatorul de combustibil (Figura 8) arată nivelul combustibilului rămas în rezervor.

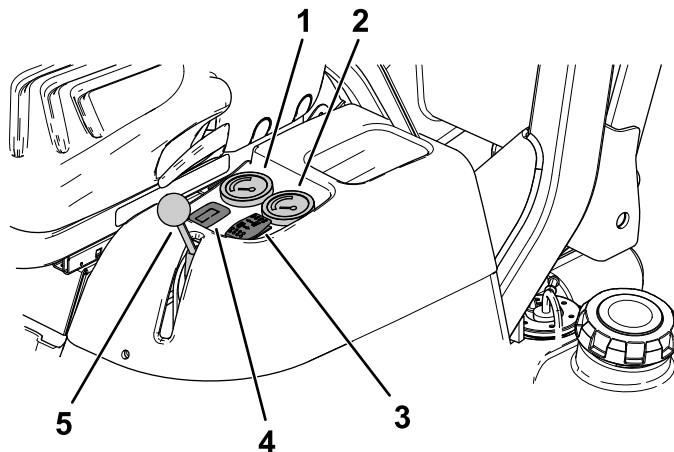

g213963

Figura 8

1. Indicator de combustibil
2. Indicator de temperatură a motorului
3. Comutator înălțime de tăiere
4. Contor orar/indicator de service
5. Manetă de acceleraie

Indicator de temperatură a motorului

Indicatorul de temperatură a motorului (Figura 8) arată temperatura curentă a acestuia.

Comutator înălțime de tăiere

Utilizai comutatorul pentru înălțimea de tăiere (Figura 8) pentru a ridica sau coborî până la înălțimea de tăiere dorită.

Indicator înălțime de tăiere

Indicatorul pentru înălțimea de tăiere (Figura 9) arată înălțimea de tăiere nominală a punii mainii de tuns iarba.



Figura 9

1. Indicator înălțime de tăiere

Manetă de acceleraie

Utilizai maneta de acceleraie (Figura 8) pentru a controla turaia motorului. Deplasarea manetei de acceleraie în față în poziția RAPID mărește turaia motorului. Deplasarea manetei de acceleraie în spate în poziția LENT reduce turaia motorului. Maneta de acceleraie controlează viteza lamelor și, cu pedala de traciune, controlează viteza de deplasare a mainii.

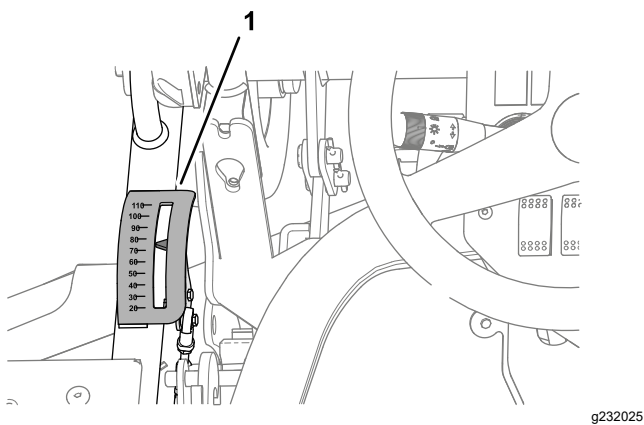
Contor orar/indicator de service

Contorul orar (Figura 8) înregistrează și afiează orele însumate de funcționare a motorului.

Indicatorul de service afiează numărul de ore până la următoarea schimbare a uleiului de motor și a filtrului.

Notă: Indicatorul afiează automat în mod intermitent „OIL CHANGE (SCHIMBARE ULEI)” atunci când trebuie să schimbi uleiul de motor și filtrul.

Indicatorul de service afiează, de asemenea, numărul de ore până când trebuie să lubrifiai maina.

Notă: Indicatorul automat în mod intermitent „LUBE (LUBRIFIANT)” atunci când trebuie să lubrifiai maina.

Apăsai butonul PORNIT pe contorul orar/indicatorul de service pentru a selecta funcția pe ecran.

Important: În primele 50 de ore în modul de schimbare a uleiului, aveți grijă să nu ineți apăsat din greață butonul contorului orar mai mult de 6 secunde. Menținerea butonului apăsat mai mult de 6 secunde va seta intervalul de service pentru ulei de la 50 de ore la 250 de ore.

După schimbarea uleiului de motor și a filtrului sau după lubrifierea mainii și a punii mainii de tuns iarba, efectuați următoarele:

1. Apăsai butonul până ajungeți la ecranul dorit.

2. Apăsai butonul continuu timp de 6 secunde, până când indicatorul nu mai este afiat intermitent.

Notă: Nu puteți reseta orele totale de lucru ale mainii.

Manetă ridicare punte

Trageți în sus inelul de blocare a manetei de ridicare a punii (Figura 10) și deplasați maneta în spate pentru a ridica puntea mainii de tuns iarba.

Trageți în sus inelul de blocare a manetei de ridicare a punii (Figura 10) și deplasați maneta în față pentru a coborî puntea și a o lăsa în poziția de flotare.

Important: Pentru a evita deteriorarea sistemului de ridicare a punii, deplasați maneta de ridicare a punii în poziția în față (FLOTARE) ori de câte ori conduceți maina cu puntea pe sol.

Notă: Coborâți puntea și buncărul ori de câte ori nu utilizați maina.



Figura 10

1. Manetă descărcare buncăr
2. Manetă ridicare buncăr
3. Manetă ridicare punte

Manetă ridicare buncăr

Trageți în sus inelul de blocare a manetei de ridicare a buncărului (Figura 10) și deplasați maneta în spate pentru a ridica buncărul.

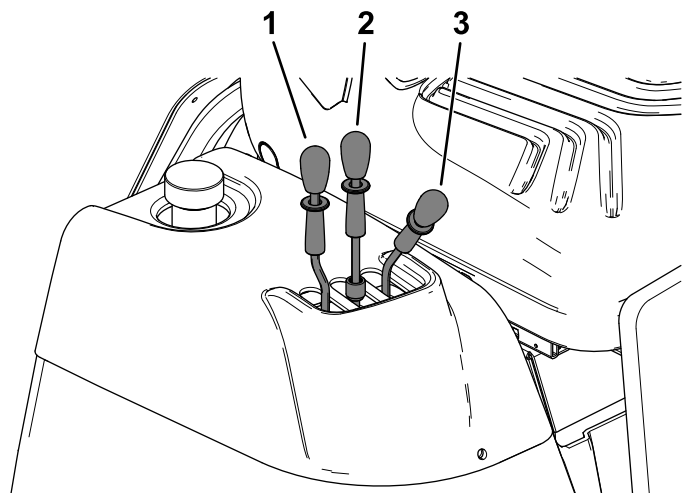
Trageți în sus inelul de blocare a manetei de ridicare a buncărului și deplasați maneta spre față pentru a coborî buncărul.

Manetă descărcare buncăr

Trageți în sus inelul de blocare a manetei de descărcare buncăr (Figura 10) și deplasați maneta

spre spate pentru a descărca reziduurile de iarbă din buncăr.

Tragei în sus inelul de blocare a manetei de descărcare buncăr i deplasai maneta spre față pentru a închide buncărul după descărcare.

Comutator de contact

Cheia de contact are 4 poziii: OPRIT, LUMINI APRINSE, PORNIT/PREÎNCĂLZIRE i START.

Notă: Poziia LUMINI APRINSE controlează luminile de lucru.

Atunci când rotii cheia din poziia OPRIT în poziia LUMINI APRINSE se aprinde lumina de lucru.

Atunci când rotii cheia din poziia PORNIT/PREÎNCĂLZIRE în poziia LUMINI APRINSE motorul continuă să funcționeze i se aprind luminile.

Notă: Dacă motorul se oprete i cheia este în poziia LUMINI APRINSE sau PORNIT/PREÎNCĂLZIRE i părăsii scaunul operatorului, după o scurtă întârziere se va auzi o alarmă pentru a vă avertiza să rotii cheia în poziia OPRIT.



Figura 11

- | | |
|--------------------------|-------------------------------|
| 1. Poziia OPRIT | 3. Poziie PORNIT/PREÎNCĂLZIRE |
| 2. Poziie LUMINI APRINSE | 4. Poziie START |

Specificații

Notă: Specificațiile și designul pot fi modificate fără preaviz.

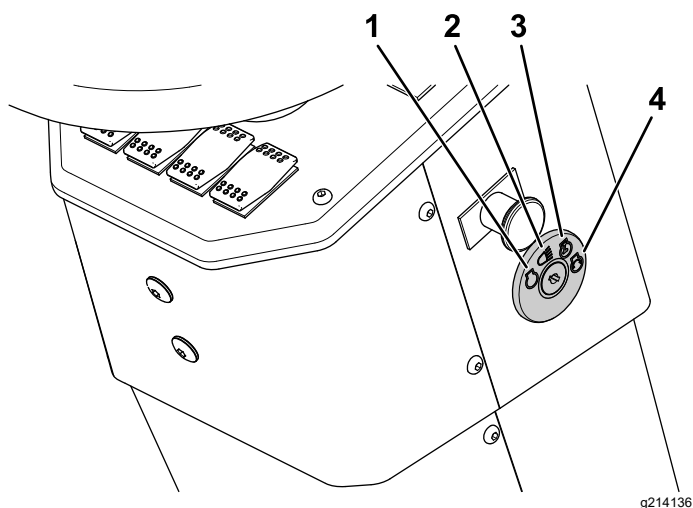

Figura 12

g214888

Descriere	Figura 12 Referință	Dimensiune sau greutate
Înălțime cu bara antiruliu ridicată	E	207 cm
Înălțime cu bara antiruliu coborâtă	G	166 cm
Lungime totală	D	291 cm
Lățime totală	B	143 cm
Ampatament	C	119 cm
Lățime bandă de rulare roată față	A	122 cm
Lățime bandă de rulare roată spate	F	116 cm
Gardă la sol		15 cm
Greutate netă (cu puntea mainii de tuns iarba)		1005 kg
Greutate netă (fără puntea mainii de tuns iarba)		835 kg
Greutate brută maximă		1190 kg
Limită de greutate osie față		1000 kg
Limită de greutate osie spate		500 kg

Dispozitive de ataare/Accesorii

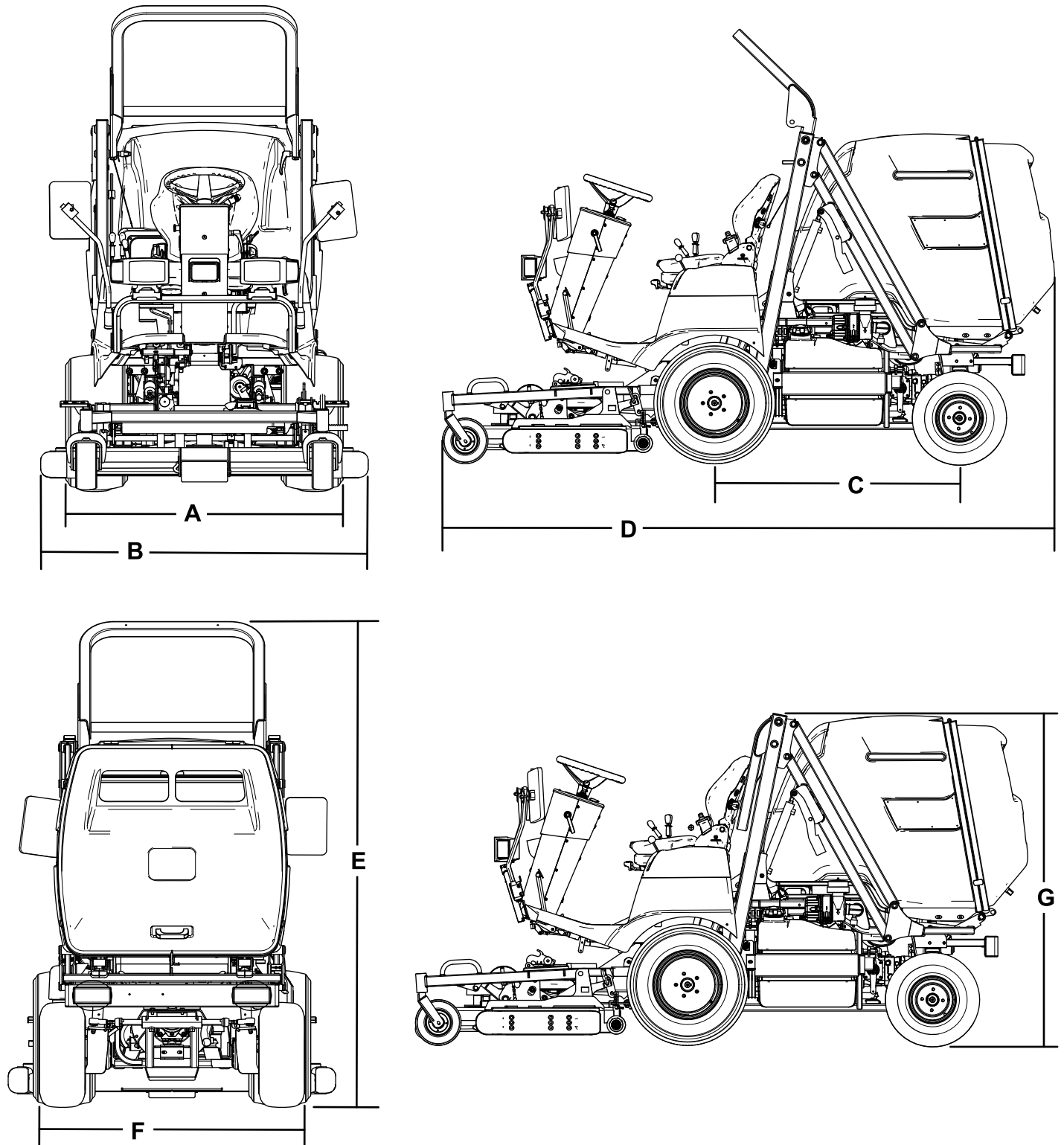
Pentru extinderea și îmbunătățirea performanțelor mainii este disponibilă o gamă de dispozitive de ataare și accesorii aprobate de Toro. Pentru lista dispozitivelor de ataare și a accesoriilor aprobate, contactați centrul de service local sau un distribuitor Toro autorizat sau accesați www.Toro.com.

Utilizați doar piese de schimb și accesorii originale Toro. Piese de schimb și accesorii de la alți producători pot fi periculoase și pot anula garanția produsului.

Operare

Înainte de utilizare

Sigurana înainte de utilizare

Sigurana generală

- Nu lăsați niciodată copii sau persoane neinstruite să utilizeze sau să efectueze lucrări de service asupra mașinii. Reglementările locale pot impune o limită de vârstă pentru utilizator. Proprietarul trebuie să asigure instruirea tuturor operatorilor și a mecanicilor.
- Familiarizați-vă cu utilizarea în siguranță a echipamentului, comenzile de operare și indicatoarele de siguranță.
- Opriți motorul, scoateți cheia, așteptați oprirea tuturor pieselor înainte de a părăsi poziția operatorului și lăsați maina să se răcească înainte de reglarea, efectuarea lucrărilor de service, curățarea sau depozitarea acesteia.
- Trebuie să știți cum să opriți rapid mașina și motorul.
- Asigurați-vă că toate comenzile de prezență a operatorului, întrerupătoarele de siguranță și protecțiile sunt montate și funcionează în mod corespunzător. Nu utilizați mașina decât dacă acestea funcionează corect.
- Înainte de cosire, inspectați întotdeauna maina pentru a vă asigura că lamele, uruburile și ansamblurile de tăiere sunt în stare bună de funcționare. Înlocuiți lamele și uruburile uzate sau deteriorate, ca ansamblu, pentru a menține echilibrul.
- Inspectați zona în care veți utiliza maina și îndepărtați toate obiectele pe care maina le-ar putea proiecta.

Măsurile de siguranță pentru combustibil

- Fii extrem de precaut în timpul manipulării combustibilului. Este inflamabil, iar vaporii săi sunt explozivi.
- Stingeți toate igările, igarețele, pipele și alte surse de aprindere.
- Utilizați doar un recipient de combustibil corespunzător.
- Nu îndepărtați bușonul rezervorului sau nu umpleți rezervorul de combustibil în timp ce motorul este pornit sau fierbinte.
- Nu adăugați sau golii combustibil într-un spațiu închis.

- Nu depozitați maina sau recipientul cu combustibil într-o zonă cu o flacără deschisă, scântei sau o lampă maror, precum pe un boiler sau un alt dispozitiv electric.
- Dacă vărsați combustibil, nu încercați să pornii motorul; evitați orice sursă de aprindere până la dispariția vaporilor de combustibil.

Efectuarea operațiilor zilnice de întreținere

Înainte de a porni maina în fiecare zi, efectuați procedurile înainte de fiecare folosință/zilnice specificate în [Listă de verificare pentru întreținerea zilnică \(Pagină 39\)](#).

Verificarea presiunii din anvelope

Interval de service: Înainte de fiecare folosință sau zilnic

Specificație privind presiunea din anvelopele față și spate: 1,40 bar.

Specificație cu privire la presiunea din anvelopele roilor pivotante: 1,50 bar.

⚠ PERICOL

Presiunea scăzută din anvelope reduce stabilitatea mainii pe un teren înclinat. Acest lucru ar putea cauza răsturnarea mainii, putând avea ca rezultat vătămări corporale sau deces.

Asigurați o umflare corespunzătoare a anvelopelor.

Verificați presiunea din anvelopele față și spate. Adăugați sau îndepărtați aer după cum este necesar pentru a regla presiunea aerului din anvelope conform specificațiilor.

Important: Menineți presiunea în toate anvelopele pentru a asigura o calitate de tăiere constantă și o performanță adecvată a mainii.

Verificați presiunea aerului din toate anvelopele înainte de a utiliza maina.

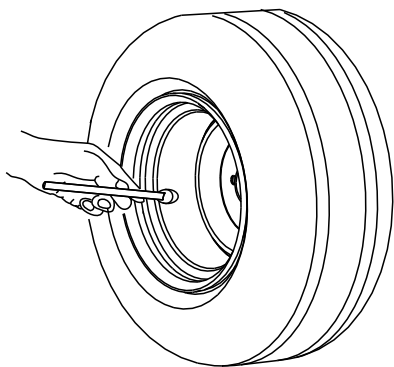

G001055

g001055

Figura 13

Verificarea sistemului de blocare de siguranță

Obiectivul sistemului de blocare de siguranță este de a preveni pornirea motorului, cu excepția cazului în care pedala de traciune este în poziția neutră, comutatorul prizei de putere este în poziția OPRIT, este cuplată frâna de parcare sau operatorul este aezat pe scaun.

În plus, motorul trebuie să se oprească atunci când:

- Operatorul părăsete scaunul și comutatorul prizei de putere este în poziția OPRIT;
- Operatorul părăsete scaunul și pedala de traciune nu se află în poziția neutră;
- Este apăsată pedala de traciune și frâna de parcare este cuplată.

⚠ AVERTISMENT

În cazul în care comutatoarele de blocare de siguranță sunt deconectate sau deteriorate, mâna poate porni neașteptat și poate cauza vătămări corporale.

- Nu modificai comutatoarele de blocare.
- Verificai comutatoarele de blocare în fiecare zi și înlocuiește comutatoarele deteriorate înainte de a utiliza mâna.

Verificarea sistemului de blocare de siguranță a pornirii motorului

Interval de service: Înainte de fiecare folosință sau zilnic

Verificați funcționarea comutatoarelor pentru blocarea de siguranță, efectuând următoarele:

Tabel referitor la blocarea pornirii motorului

Tabel referitor la blocarea pornirii motorului (cont'd.)

Condiții	Rezultat
Frână de parcare eliberată Pedala de traciune este în poziția neutră Comutatorul prizei de putere este în poziția OPRIT Operatorul nu este aezat pe scaun	Motorul nu trebuie să pornească.
Frână de parcare eliberată Pedala de traciune este în poziția neutră Comutatorul prizei de putere este în poziția OPRIT Operatorul este aezat pe scaun	Motorul trebuie să pornească.
Frână de parcare eliberată Pedală de traciune apăsată Comutatorul prizei de putere este în poziția OPRIT Operatorul este aezat pe scaun	Motorul nu trebuie să pornească.
Frână de parcare cuplată Pedală de traciune apăsată Comutatorul prizei de putere este în poziția OPRIT Operatorul este aezat pe scaun	Motorul nu trebuie să pornească.
Frână de parcare cuplată Pedala de traciune este în poziția neutră Comutatorul prizei de putere este în poziția OPRIT Operatorul nu este aezat pe scaun	Motorul trebuie să pornească.

Verificarea sistemului de blocare de siguranță a opririi motorului

Interval de service: Înainte de fiecare folosință sau zilnic

Înainte de a efectua următoarele verificări, efectuați următoarele:

1. Aezai-vă pe scaunul operatorului.
2. Cuplai frâna de parcare.
3. Deplasați pedala de traciune în poziția neutră.
4. Decuplai priza de putere.

5. Pornii motorul.
6. Decuplai frâna de parcare.

Verificați funcționarea comutatoarelor pentru blocarea de siguranță, efectuând următoarele:

Tabel referitor la blocarea opririi motorului

Condiții	Rezultat
Frână de parcare eliberată Operatorul se ridică uor de pe scaun	Motorul trebuie să se oprească.
Frână de parcare cuplată Operatorul se ridică uor de pe scaun	Motorul trebuie să continue să funcționeze.
Frână de parcare cuplată Operatorul este aezat pe scaun Pedală de traciune apăsată	Motorul trebuie să se oprească.
Frână de parcare eliberată Operatorul este aezat pe scaun Pedală de traciune apăsată	Motorul trebuie să continue să funcționeze.

Verificarea sistemului de blocare de siguranță a prizei de putere

Interval de service: Înainte de fiecare folosință sau zilnic

Înainte de a efectua următoarele verificări, efectuați următoarele:

1. Aezai-vă pe scaunul operatorului.
2. Cuplai frâna de parcare.
3. Deplasați pedala de traciune în poziția neutră.
4. Decuplai priza de putere.
5. Pornii motorul.
6. Decuplai frâna de parcare.

Verificați funcționarea comutatoarelor pentru blocarea de siguranță, efectuând următoarele:

Tabel referitor la blocarea prizei de putere

Condiții	Rezultat
Comutator priză de putere în poziția PORNIT i punte a mainii de tuns iarba în funcțiune Operatorul se ridică uor de pe scaun	Motorul i puntea mainii de tuns iarba trebuie să se oprească.
Comutator priză de putere în poziția PORNIT i punte a mainii de tuns iarba în funcțiune Ridicare buncăr	Puntea mainii de tuns iarba trebuie să se oprească.

Verificarea sistemului de blocare de siguranță de alarmă de mararier

Interval de service: Înainte de fiecare folosință sau zilnic

Verificați funcționarea comutatoarelor pentru blocarea de siguranță, efectuând următoarele:

Tabel referitor la alarma de mararier

Condiții	Rezultat
Ceie în poziția FUNCIONARE Pedală de traciune în mararier	Trebuie să fie emisă alarma sonoră de mararier.

Adăugare de combustibil

Utilizai doar motorină curată i proaspătă sau combustibili biodiesel cu coninut scăzut de sulf (<500 ppm) sau ultrascăzut (<15 ppm). Cifra ceticanică minimă trebuie să fie 40. Achiziionai combustibil în cantități care pot fi folosite în 180 de zile pentru a asigura prospeimea combustibilului.

Capacitatea rezervorului de combustibil: 41 l

Utilizai motorină pentru vară (nr. 2-D) la temperaturi de peste -7 °C i pentru iarnă (nr. 1-D sau amestec nr. 1-D/2-D) sub această temperatură. Utilizarea combustibilului pentru iarnă la temperaturi mai scăzute asigură un punct de aprindere mai scăzut i caracteristici de curgere la rece care vor facilita pornirea i vor reduce colmatarea filtrului de combustibil.

Utilizarea combustibilului de vară la temperaturi de peste -7 °C contribuie la o durată de viaă mai mare a pompei de combustibil i la creșterea puterii în comparaie cu combustibilul de iarnă.

Important: Nu folosii kerosen sau benzină în loc de motorină. Nerespectarea acestei măsuri de precauie va cauza deteriorarea motorului.

Compatibilitate cu combustibili biodiesel

Această maină poate folosi, de asemenea, un amestec de combustibil biodiesel de până la B20 (20% biodiesel, 80% motorină). Procentul de motorină trebuie să aibă un coninut de sulf scăzut sau ultra scăzut. Respectai următoarele măsuri de precauie:

- Procentul de combustibil biodiesel trebuie să îndeplinească specificațiile ASTM D6751 sau EN14214.
- Compoziia amestecului de combustibilului trebuie să îndeplinească specificațiile ASTM D975 sau EN590.

- Dacă vărsați amestecuri de combustibil biodiesel, combustibilul poate deteriora suprafețele vopsite.
- Utilizați B5 (conținut de biodiesel de 5%) sau amestecuri cu un conținut mai mic pentru o vreme rece.
- Monitorizați garniturile, furtunurile și garniturile în contact cu combustibilul, deoarece acestea se pot degrada în timp.
- Trebuie să aveți în vedere obturarea filtrului de combustibil la o perioadă după trecerea la amestecuri biodiesel.
- Contactați distribuitorul autorizat Toro dacă doriți să obțineți informații suplimentare privind combustibilul biodiesel.

Umplerea rezervorului de combustibil

Notă: Dacă este posibil, umpleți rezervorul de combustibil după fiecare utilizare; acest lucru minimizează posibila acumulare de condens în interiorul rezervorului de combustibil.



Figura 14

g214279

Reglarea sistemului de protecție împotriva răsturnării (ROPS)

⚠ ATENȚIE

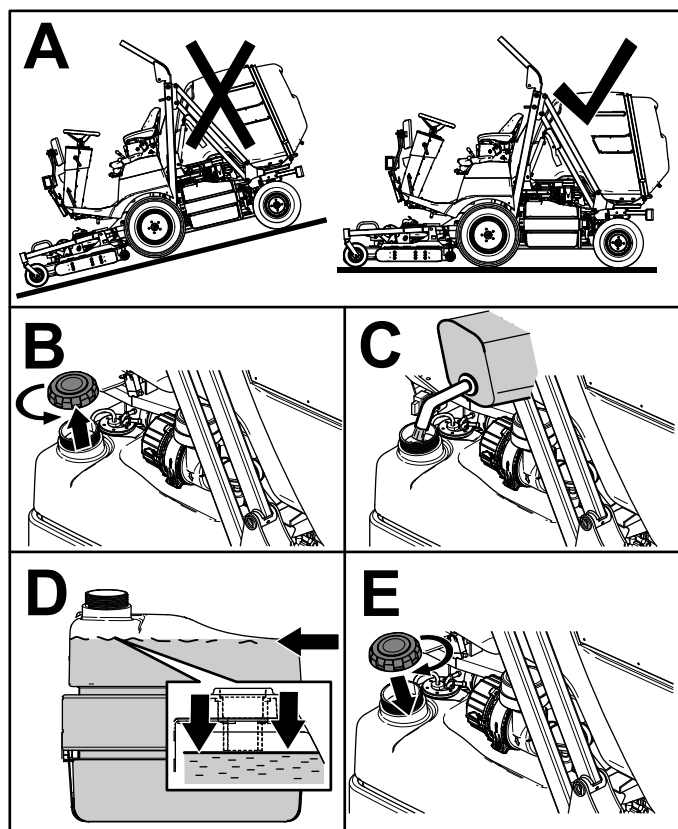
Pentru a evita răni sau decesul în urma unei răsturnări, mențineți bara antirăsturnări în poziția ridicată și blocată și utilizați centura de siguranță.

Asigurați-vă că scaunul este fixat cu elementul de fixare a scaunului.

⚠ ATENȚIE

Nu există nicio protecție împotriva răsturnării atunci când bara antirăsturnări este în poziție coborâtă.

- Nu utilizați mâna pe un teren denivelat sau pe un teren în pantă cu bara antirăsturnări în poziție coborâtă.
- Coborâți bara antirăsturnări doar atunci când este absolut necesar.
- Nu purtați centura de siguranță atunci când bara antirăsturnări este în poziție coborâtă.
- Conduceți încet și cu grijă.
- Ridicați bara antirăsturnări imediat ce permite spațiul.
- Verificați cu atenție dacă aveți spațiu suficient deasupra (de exemplu, atenție la ramuri, cadre de ui, cabluri electrice) înainte de deplasarea pe sub obiecte și nu intrați în contact cu acestea.

Coborârea barei antirăsturnări

Important: Coborâți bara antirăsturnări doar atunci când este absolut necesar.

1. Parcați mașina pe o suprafață uniformă.
2. Decuplați priza de putere, coborâți puntea mainii de tuns iarba și cuplați frâna de parcare.
3. Opriți motorul și scoateți cheia.
4. Înclinați scaunul în față (Figura 15).
5. Îndepărtați tifturile de la bara antirăsturnări (Figura 15).
6. Coborâți bara antirăsturnări și fixați-o cu tifturile (Figura 15).
7. Înclinați scaunul din spate în poziția blocată (Figura 15).



Figura 15

g218001

Reglarea înclinării coloanei de direcție de direcție

Reglai înclinarea coloanei de direcție în poziția dorită, aa cum se arată în Figura 17.

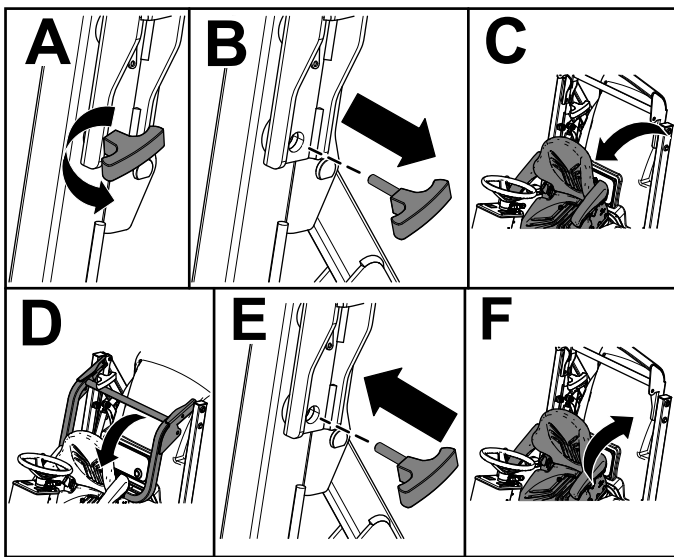

Figura 17

g214731

Ridicarea barei antiruluiiu

1. Parcai mașina pe o suprafață uniformă.
2. Decuplai priza de putere, coborâți puntea mainii de tuns iarba i cuplai frâna de parcare.
3. Opriți motorul și scoateți cheia.
4. Înclinai scaunul în față (Figura 16).
5. Îndepărtați tifturile de la bara antiruluiiu (Figura 16).
6. Ridicai bara antiruluiiu i fixai-o cu tifturile (Figura 16).
7. Înclinai scaunul din spate în poziția blocată (Figura 16).

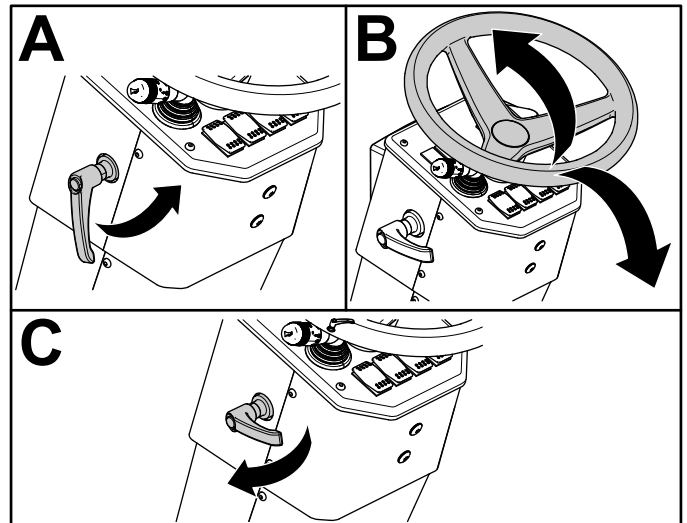

Figura 16

g218002

Poziionarea scaunului

Scaunul poate fi deplasat înainte i înapoi. Poziionai scaunul astfel încât să putei controla optim maina i să vă bucurați de confort.

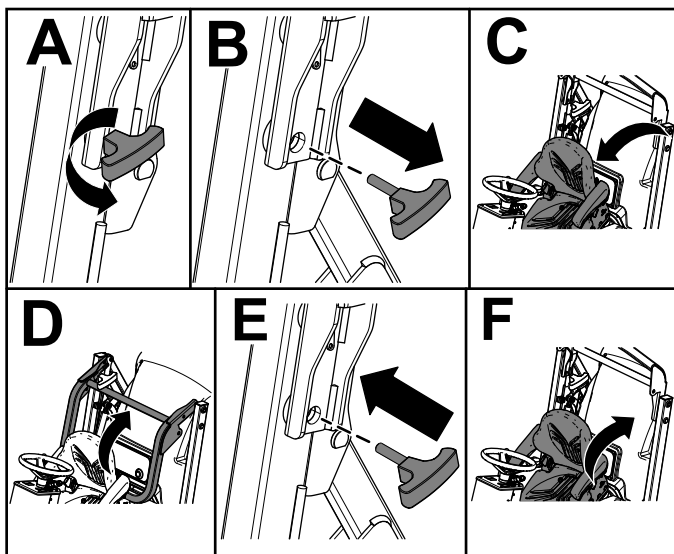
Pentru reglare, trageți în sus maneta i deplasați scaunul înainte sau înapoi (Figura 18).



Figura 18

g215133

Reglarea suspensiei scaunului

1. Tragei maneta de reglare a suspensiei scaunului (Figura 19).
2. În timp ce stai pe scaun, reglai suspensia scaunului după cum urmează:
 - Pentru o suspensie mai fermă, tragei maneta de reglare a suspensiei scaunului de câte ori este necesar.
 - Pentru o suspensie mai moale, apăsai în jos maneta de reglare a suspensiei scaunului de câte ori este necesar.
3. Când săgeata este în mijloc, apăsai maneta înapoi.

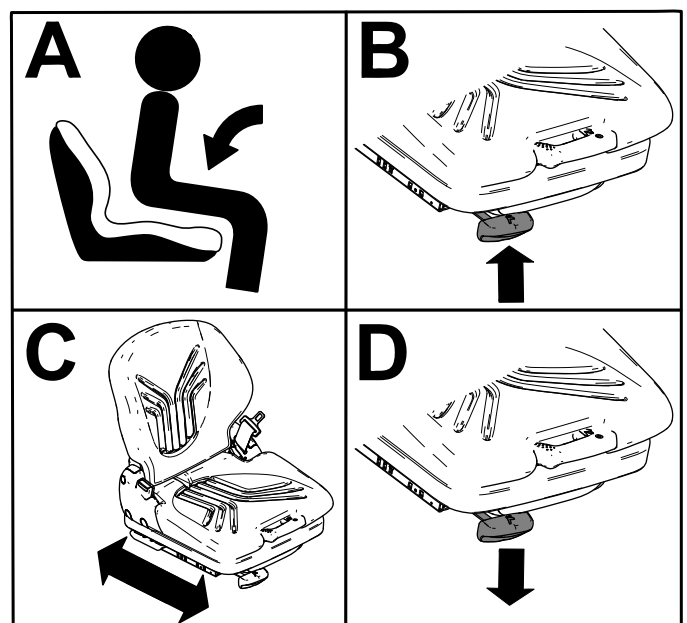

Figura 19

g215273

Înclinarea spătarului scaunului

Tragei maneta (Figura 20) în sus pentru a înclina spătarul scaunului.

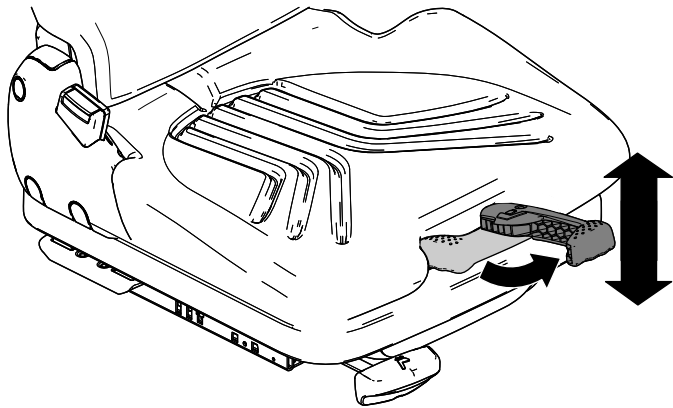

Figura 20

g215274

Reglarea suportului lombar al scaunului

Rotii suportul lombar al scaunului (Figura 21) în sens invers acelor de ceasornic pentru a mări suportul lombar.

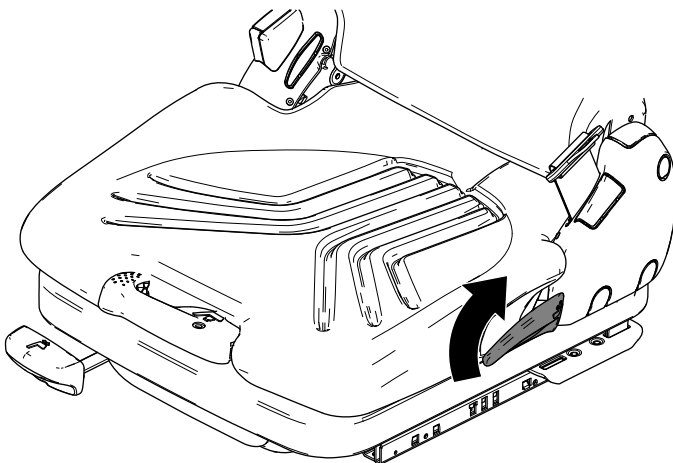
Rotii suportul lombar al scaunului în sensul acelor de ceasornic pentru a reduce suportul lombar.



Figura 21

g215272

Înclinarea scaunului în față

Ridicai maneta pentru înclinarea scaunului (Figura 22) i înclinai scaunul în față.

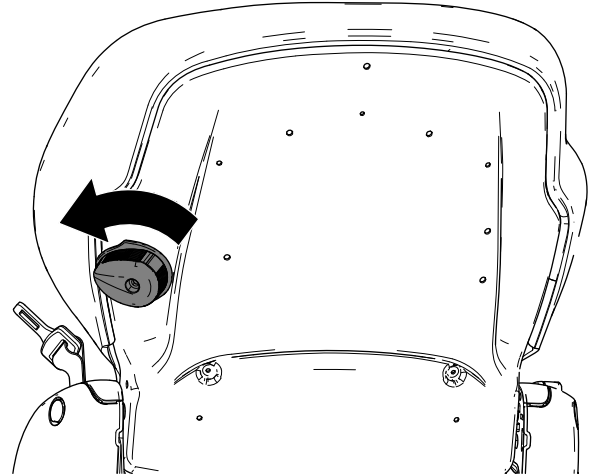

Figura 22

g216164

În timpul utilizării

Sigurana în timpul utilizării

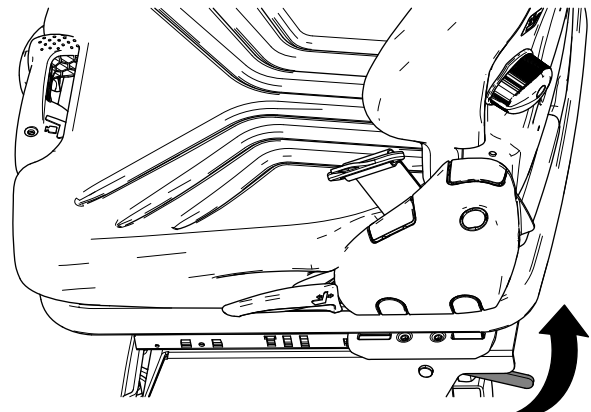
Sigurana generală

- Proprietarul/operatorul poate preveni și este responsabil pentru accidentele care pot cauza vătămări corporale sau pagube materiale.
- Purtați îmbrăcăminte adecvată, inclusiv ochelari de protecție, pantaloni lungi, încălăminte solidă, antiderapantă și căști pentru protecția auzului. Strângeți la spate părul lung și nu purtați îmbrăcăminte largă sau bijuterii.
- Nu operați mașina dacă sunteți bolnav, obosit sau sub influența alcoolului sau a drogurilor.
- Utilizați maina cu foarte mare atenție. Nu vă angrenați în nicio activitate care vă poate distraga atenția; în caz contrar, se pot înregistra pagube materiale sau vătămări corporale.
- Înainte de a porni motorul, asigurați-vă că toate dispozitivele de acționare sunt în poziția neutră, că frâna de parcare este cuplată și că vă aflați în poziția de operare.
- Nu transportați persoane cu maina și în trecătorii și copiii departe de zona de utilizare.
- Utilizați maina doar în condiții bune de vizibilitate și ferii-vă de gropi și pericole ascunse.
- Evitați să tundeți iarba în condiții de umezeală. Traciunea redusă poate cauza alunecarea mainii.
- Țineți mâinile și picioarele la distanță de piesele rotative. Stați la distanță de gura de descărcare.
- Uitați-vă în spate și în jos înainte de a deplasa maina în mararier pentru a vă asigura că drumul este liber.
- Apropiati-vă cu atenție de curbele fără vizibilitate, tufiuri, copaci sau alte obiecte care vă pot afecta vizibilitatea.
- Opriți lamele când nu tundeți iarba.
- Opriți maina, îndepărtați cheia și așteptați până ce se opresc toate piesele mobile înainte de a verifica un dispozitiv de atașare după lovirea unui obiect sau dacă maina vibrează anormal. Efectuați reparațiile necesare înainte de a o utiliza din nou.
- Când conduceți maina, încetiniți și virai, traversați drumurile și trotuarele cu mare atenție. Acordai întotdeauna dreptul de trecere.
- Decuplați dispozitivele de acționare de la unitatea de tăiere, opriți motorul, scoateți cheia și așteptați până ce toate piesele mobile se opresc înainte de a regla înălțimea de tăiere (cu excepția cazului în care o puteți regla din poziția de operare).

- Operați motorul numai în zone bine ventilate. Gazele de eapament conțin monoxid de carbon, care este letal odată ce este inhalat.
- Nu lăsați o maină pornită nesupravegheată.
- Înainte de a părăsi poziția operatorului, realizați următorii pași:
 - Parcați maina pe o suprafață uniformă.
 - Decuplați priza de putere și coborâți dispozitivele de atașare.
 - Cuplați frâna de parcare.
 - Opriți motorul și scoateți cheia.
 - Așteptați până ce toate micările se opresc.
- Operați maina doar în condiții de vizibilitate bună și în condiții meteo corespunzătoare. Nu utilizați mașina dacă există riscul unor descărcări electrice.
- Nu utilizați mașina drept vehicul de tractare.
- Utilizați numai accesorii, dispozitive de atașare și piese de schimb aprobate de Toro.

Sistem de protecție în caz de răsturnare (ROPS)

- ROPS este un dispozitiv de siguranță integral și eficient.
- Nu îndepărtați niciuna dintre componentele ROPS de pe maină.
- Asigurați-vă că centura de siguranță este montată la maină.
- Trageți centura de siguranță și conectați-o la catarama de pe partea cealaltă a scaunului.
- Pentru a deconecta centura de siguranță, susineți-o, apăsați butonul de pe cataramă pentru a elibera centura și ghidați-o în deschiderea de retragere automată. Asigurați-vă că puteți elibera cureaua rapid în caz de urgență.
- Verificați cu atenție dacă există obstacole deasupra capului și nu intrați în contact cu acestea.
- Păstrați sistemul ROPS într-o stare de funcționare optimă, inspectându-l periodic pentru deteriorări și menținând toate elementele de fixare strânse.
- Înlocuiți componentele ROPS deteriorate. Nu le reparați sau modificați.

Siguranță ROPS suplimentară pentru mainile cu bară antiruliu rabatabilă

- Menineți bara antiruliu rabatabilă în poziția ridicată și blocată și utilizați centura de siguranță atunci când operați maina cu bara antiruliu în poziția ridicată.

- Coborâi o bară antiruliu pliabilă doar când este necesar. Nu purtai o centură de sigurană atunci când bara antiruliu este pliată.
- Reinei că nu există protecție împotriva răsturnării atunci când o bară antiruliu pliată este în poziția inferioară.
- Verificai zona pe care o vei cosi i nu pliai niciodată o bară antiruliu pliabilă în zonele în care există pante sau apă.

Sigurana în pantă

- Pantele reprezintă un risc major de accidente legate de pierderea controlului i răsturnare, care pot cauza vătămări grave sau decesul. Suntei responsabil pentru utilizarea în sigurană pe pante. Utilizarea mainii pe o pantă necesită atenție suplimentară.
- Evaluai starea curentă a terenului pentru a stabili dacă panta este sigură pentru utilizarea mainii, inclusiv întregul spațiu. Dai dovadă de simț practic i o judecată bună atunci când realizai această evaluare.
- Consultai instrucțiunile privind pantele indicate mai jos pentru operarea mainii pe pante i pentru a stabili dacă putei opera maina în condițiile din ziua respectivă i la locul respectiv. Modificările de pe teren pot duce la o schimbare legată de utilizarea în pantă a mainii.
- Evitai pornirea, oprirea sau virarea mainii în pantă. Evitai să schimbi brusc viteza sau direcția. Virai ușor i treptat.
- Nu utilizai maina în nicio situație în care traciunea, direcția sau stabilitatea este sub semnul întrebării.
- Îndepărtați sau marcați obstacole precum anurile, gropile, denivelările, pietrele sau alte pericole ascunse. Iarba înaltă poate ascunde obstacole. Terenul denivelat poate cauza răsturnarea mainii.
- Reinei faptul că utilizarea mainii pe iarbă udă, de-a lungul pantelor sau pe direcție descendentă poate duce la pierderea traciunii. Pierderea traciunii pentru roile motoare poate duce la alunecare i pierderea capacității de frânare i direcționare.
- Fii extrem de precaut când utilizai maina în apropierea pantelor abrupte, anurilor, terasamentelor, cursurilor de apă sau altor zone periculoase. Maina se poate răsturna brusc dacă o roată trece peste margine sau marginea cedează. Păstrați o distanță sigură între maină i orice sursă de pericol.
- Identificai pericolele de la baza pantei. Dacă există pericole, cosii panta cu o maină controlată pietonal.
- Dacă este posibil, menineți unitatea (unitățile) de tăiere coborâtă(e) la sol în timpul utilizării pe

pantă. Ridicarea unității (unităților) de tăiere timpul utilizării în pantă poate genera instabilitatea mainii.

- Fii extrem de precaut cu sistemele de colectare a ierbii sau alte dispozitive de ataare. Acestea pot modifica stabilitatea mainii i pot cauza pierderea controlului.

Pornirea motorului

Important: Este posibil să fie necesar să purjai sistemul de alimentare cu combustibil atunci când pornii o maină nouă, când motorul nu mai funcționează din cauza lipsei de combustibil sau când ai înlocuit sau ai efectuat lucrări de service pentru componentele sistemului de alimentare.

1. Ridicai bara antiruliu i blocați-o în poziție.
2. Aezai-vă pe scaun i cuplai centura de sigurană.
3. Asigurai-vă că frâna de parcare este cuplată i comutatorul prizei de putere este în poziția OPRIT.
4. Eliberați pedala de traciune i asigurai-vă că este în poziția neutră.
5. Rotii cheia de contact în poziția PORNIT/PREÎNCĂLZIRE.

Notă: Un temporizator automat controlează apoi preîncălzirea pentru câteva secunde.

6. După preîncălzire, rotii cheia de contact în poziția Start, **pornii motorul timp de cel mult 15 secunde** i eliberați cheia atunci când pornete motorul.

Notă: Dacă este necesară o preîncălzire suplimentară, rotii cheia în poziția OPRIRE, apoi în poziția PORNIRE/PREÎNCĂLZIRE. Repetați acest proces după cum este cerut.

7. Deplasați maneta de accelerație la turația de ralanti sau accelerație parțială i rulați motorul până se încălzete.

Important: Când pornii motorul pentru prima dată sau după ce ai schimbat uleiul de motor, uleiul hidraulic, după o revizie a motorului sau după înlocuirea componentelor de traciune, acționați maina în față i în marșier timp de 1 până la 2 minute. De asemenea, acționați maneta de ridicare și maneta prizei de putere pentru a vă asigura că toate piesele funcționează corect. Rotii volanul la stânga i la dreapta pentru a verifica răspunsul direcției. Apoi opriți motorul, verificați nivelul lichidului i dacă există scurgeri de ulei, piese slăbite i orice alte defecțiuni.

Oprirea motorului

⚠️ AVERTISMENT

Pentru a preveni vătămrile corporale, opri motorul i așteptai ca toate piesele în micare să se oprească înainte de a verifica dacă există scurgeri de ulei, piese slăbite sau alte defecțiuni.

1. Deplasați maneta de accelerație în spate, în poziția de deplasare LENTĂ.
2. Deplasați comutatorul prizei de putere în poziția OPRIRE.
3. Rotii cheia de contact în poziția OPRIT. Scoateți cheia din contact pentru a preveni pornirea accidentală.

Notă: Dacă motorul se oprește i cheia este în poziția LUMINI APRINSE sau PORNIT/PREÎNCĂLZIRE i părăsii scaunul operatorului, după o scurtă întârziere se va auzi o alarmă pentru a vă avertiza să rotii cheia în poziția OPRIT.

Cuplarea frânei de parcare

1. Apăsai pedala de frână.
2. Apăsai elementul de blocare a frânei de parcare i eliberai pedala frânei pentru a cupla frâna de parcare.

Decuplarea frânei de parcare

Apăsai pedala frânei pentru a decupla frâna de parcare.

Utilizarea buncărului

Siguranță pentru utilizarea buncărului

- Când descărcați, nu lăsați pe nimeni să stea în spatele mainii.
- Asigurați-vă că există suficient spațiu deasupra atunci când ridicați buncărul; în caz contrar, puteți deteriora maina.
- Acordați o atenție sporită atunci când lucrați pe suprafețe umede, pe pante, la viteze mai mari sau la sarcină maximă. Timpul de oprire crește la sarcină maximă.
- ineți toi trecătorii la distanță. Înainte de a conduce în marșier, priviți în spate i asigurați-vă că nu se află nimeni în spatele mainii. Conduceți în marșier cu viteză mică.

- Acordați atenție sporită i evitați deplasarea mainii cu buncărul în poziție ridicată.
- ineți trecătorii la distanță de maină atunci când coborâți buncărul.

Ridicarea buncărului

1. Parcați mașina pe o suprafață uniformă.
2. Trageți în sus inelul de blocare a manetei de ridicare a buncărului i deplasați maneta în spate pentru a ridica buncărul (Figura 23).



Figura 23

g215377

Coborârea buncărului

1. Parcai mașina pe o suprafață uniformă.
2. Trageți în sus inelul de blocare a manetei de ridicare a buncărului și deplasați maneta complet spre față pentru a coborî buncărul (Figura 24).

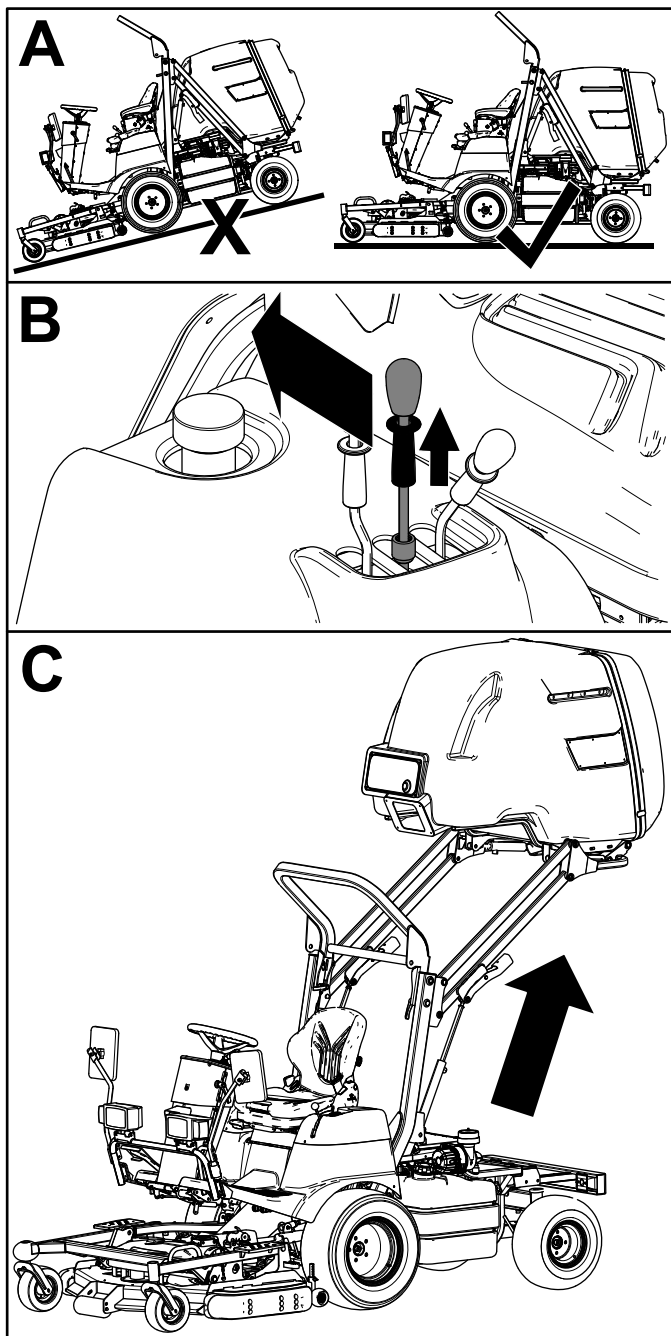

Figura 24

g215378

Descărcarea buncărului

1. Parcai mașina pe o suprafață uniformă.
2. Trageți în sus inelul de blocare a manetei de descărcare buncăr și deplasați maneta spre

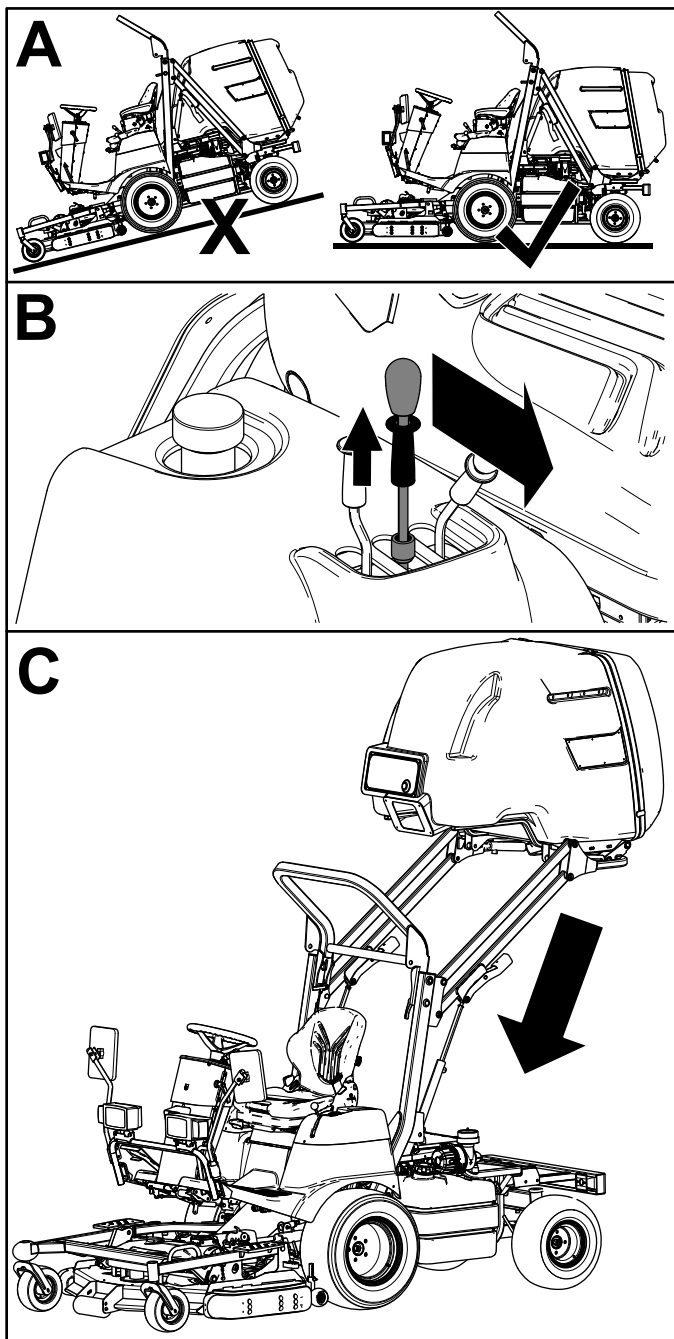
spate pentru a descărca reziduurile de iarbă din buncăr (Figura 25).

Notă: Trapa buncărului se deblochează automat atunci când este descărcat buncărul.

Notă: Puteți descărca buncărul la orice înălțime.



Figura 25

g215381

Închiderea buncărului

1. Parcai mașina pe o suprafață uniformă.
2. După descărcare, trageți în sus inelul de blocare a manetei de descărcare buncăr și deplasați maneta spre față pentru a închide buncărul (Figura 26).

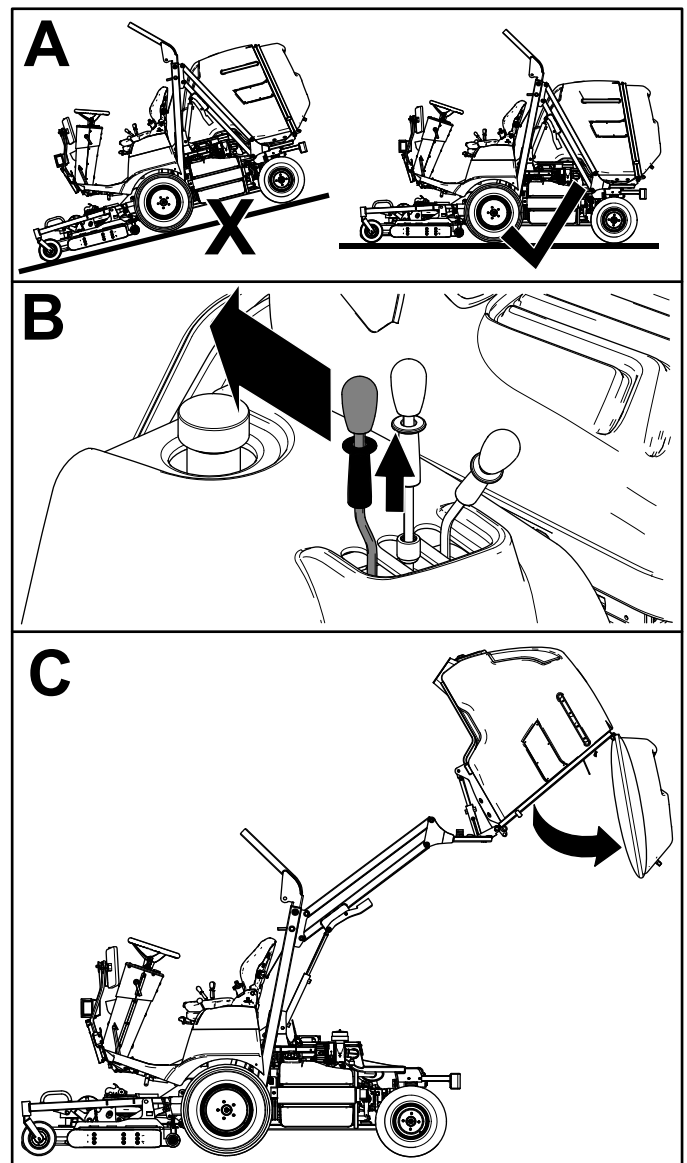
Notă: Trapa buncărului se blochează automat la închiderea buncărului.



Figura 26

g215380

Curățarea jgheabului pentru evacuarea ierbii

1. Parcai mașina pe o suprafață uniformă.
2. Decuplează priza de putere, coborâți puntea mainii de tuns iarba și cuplați frâna de parcare.
3. Ridicați buncărul și fixați-l; consultați [Ridicarea buncărului \(Pagină 29\)](#) și [Fixarea buncărului în poziție ridicată \(Pagină 40\)](#).
4. Opriti motorul și scoateți cheia.
5. Înclinați scaunul în față.
6. Deblocați jgheabul pentru evacuarea ierbii ([Figura 27](#)).

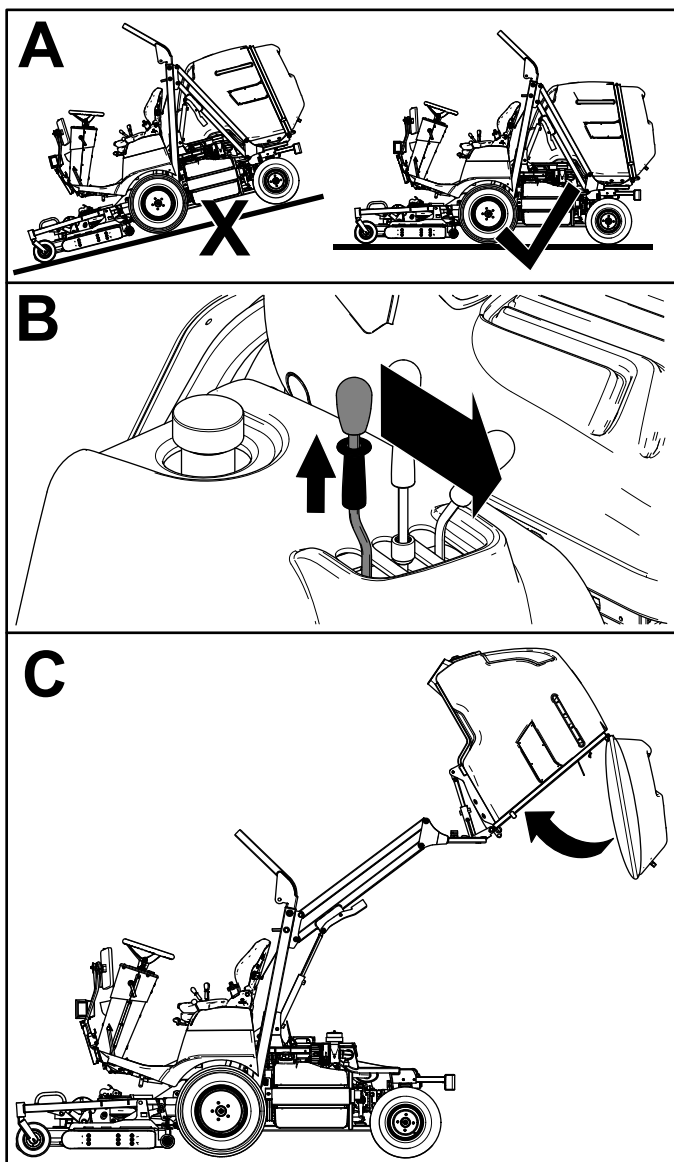

Figura 27

g215863

1. Mâner
2. Element de fixare
3. Jgheab

7. Cu ajutorul mânerului de pe jgheab, scoateți jgheabul, curățați-l, și curățați deschiderea punii mainii de tuns iarba ([Figura 27](#)).
8. Montați jgheabul și fixați-l cu elementele de fixare ([Figura 27](#)).

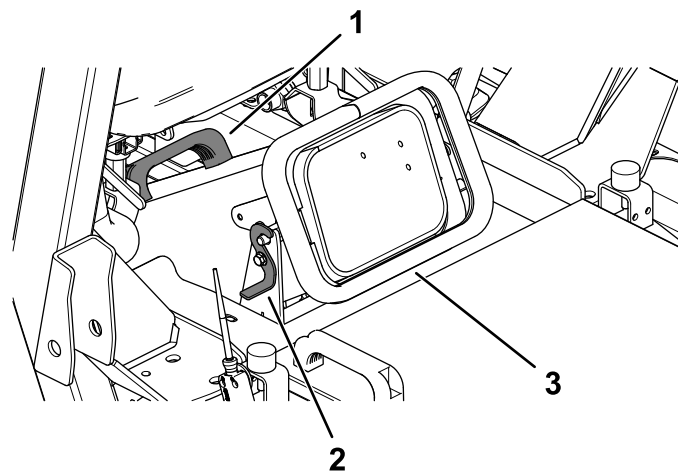
Reglarea senzorului buncărului

Dacă este activat senzorul buncărului și priza de putere este decuplată automat când buncărul nu este plin sau dacă jgheabul se colmatează înainte de activarea senzorului, trebuie să reglați poziția senzorului.

Reglați senzorul după cum urmează:

1. Deschideți trapa buncărului.
2. Reglați senzorul buncărului pe baza următoarelor:
 - Pentru iarbă și condiții meteorologice normale, rotiți senzorul în poziția de mijloc ([Figura 28](#)).
 - Pentru condiții de iarbă umedă și densă, atunci când colectați frunze sau dacă buncărul se umple înainte ca senzorul să fie activat, rotiți senzorul în jos ([Figura 28](#)).
 - Pentru condiții de iarbă uscată, rară sau dacă puntea mainii de tuns iarba este decuplată înainte ca buncărul să se umple, rotiți senzorul în sus ([Figura 28](#)).



Figura 28

1. Poziionai senzorul buncărului în sus când iarba este rară sau în condiții de uscăciune.
2. Poziionai senzorul buncărului central când iarba i condițiile sunt normale.
3. Poziionai senzorul buncărului în jos când iarba este deasă sau în condiții de umiditate.

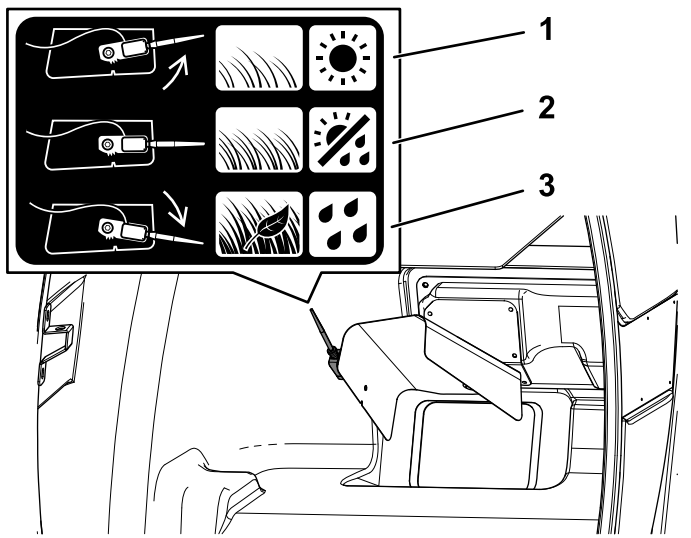

Figura 29

Reglarea rolor anti-scalp faă

Montai rola în poziia inferioară când se lucrează la înălțimi de tăiere mai mari de 51 mm i în poziia superioară când se lucrează la înălțimi de tăiere mai mici de 51 mm.

1. Parcai mașina pe o suprafață uniformă.
2. Decuplei priza de putere, coborâi puntea mainii de tuns iarba i cuplai frâna de parcare.
3. Opriți motorul și scoateți cheia.
4. Îndepărtați arborele rolei, urubul i piulia care fixează rola pe suportul punii (Figura 30).

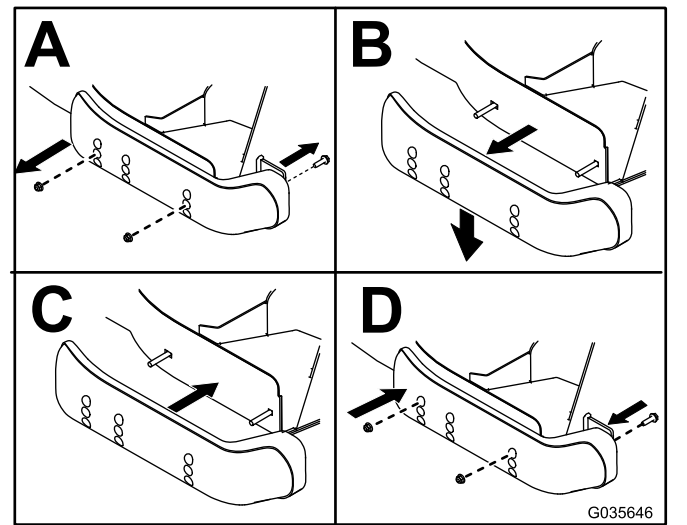

Figura 30

1. Piuliță
2. Arbore rolă
3. Șurub
4. Rolă

Reglarea înălțimii de tăiere

Putei regla înălțimea de tăiere continuu de la 20 la 110 mm folosind comutatorul de înălțime de tăiere.

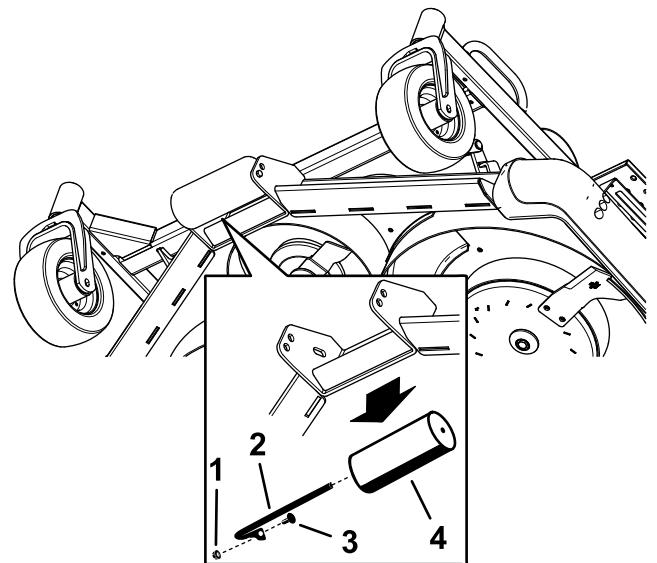
Apăsai în față comutatorul de înălțime de tăiere (Figura 8) pentru a reduce înălțimea de tăiere. Apăsai în spate comutatorul de înălțime de tăiere pentru a mări înălțimea de tăiere.

Citii indicatorul de înălțime de tăiere de pe calibrul de înălțime de tăiere pentru a vă asigura că este setat la înălțimea dorită.

Monitorizai indicatorul înălțimii de tăiere în timp ce tundeți iarba i reglai înălțimea de tăiere dacă este necesar.

Reglarea saboilor

Montai saboii în poziia inferioară când se lucrează la înălțimi de tăiere mai mari de 51 mm i în poziia superioară când se lucrează la înălțimi de tăiere mai mici de 51 mm.

Reglai saboii în modul indicat în Figura 29.

5. Aliniați rola cu orificiile corespunzătoare și montați arborele cu urubul și piulița (Figura 31).



Figura 31

g215277

- | | |
|----------------|----------|
| 1. Piuliță | 3. Șurub |
| 2. Arbore rolă | 4. Rolă |

Reglarea rolor anti-scalp spate

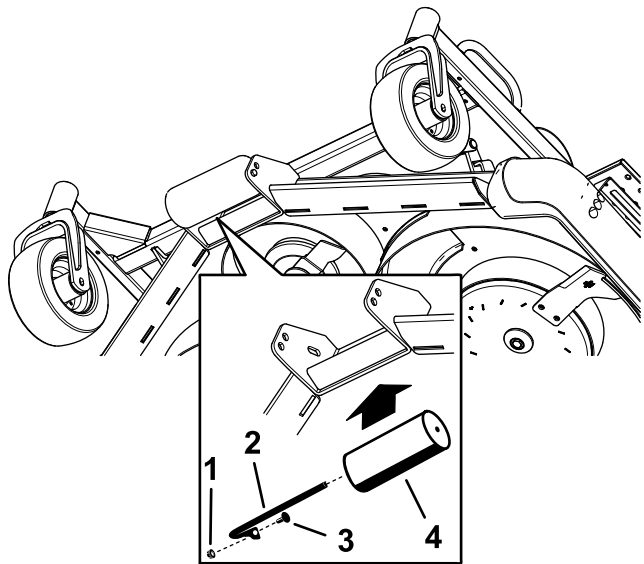
Montați rolele astfel încât să existe un spațiu liber de 19 mm de la sol.

1. Parcați mașina pe o suprafață uniformă.
2. Decuplați priză de putere, coborâți puntea mâinii de tuns iarba și cuplați frâna de parcare.
3. Opriti motorul și scoateți cheia.
4. Îndepărtați tiftul de blocare de la tiftul rolei (Figura 32).



Figura 32

g215336

- | | |
|--------------|--------------------|
| 1. tift rolă | 2. tift de blocare |
|--------------|--------------------|

5. Deplasați tiftul rolei în sus sau în jos în poziția dorită și fixați-l cu tiftul de blocare (Figura 32).

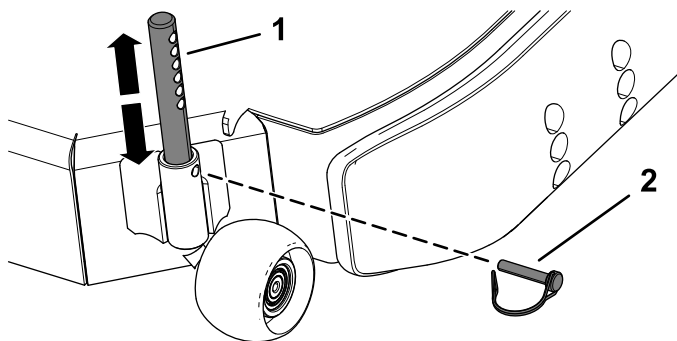
6. Repetați pașii 4 și 5 pe cealaltă parte și asigurați-vă că se potrivesc cu cealaltă setare.

Resetarea funcției priză de putere

Notă: Dacă părăsiți scaunul operatorului în timp ce comutatorul prizei de putere este în poziția PORNIRE, mâna va opri automat motorul.

Efectuați următoarele pentru a reseta funcția priză de putere:

1. Apăsăți butonul comutatorului prizei de putere.
2. Rotiți cheia în poziția OPRIT.
3. Rotiți cheia în poziția PORNIT/PREÎNCĂLZIRE, apoi porniți motorul.
4. Trageți butonul comutatorului prizei de putere.

Indicații de exploatare

- Exersați conducerea înainte de a utiliza mașina, deoarece are transmisie hidrostatică și caracteristicile sale sunt diferite comparativ cu cele ale altor utilaje de întreținere a gazonului.
- Pentru a asigura suficientă putere pentru mână și punte în timpul tunderii ierbii, reglați pedala de traciune pentru a menține turaia motorului ridicată și constantă. Reduceți viteza de deplasare pe măsură ce sarcina pe lamele de tăiere crește; măriți viteza de deplasare pe măsură ce sarcina pe lame scade. Acest lucru permite motorului, lucrând cu transmisia, să sesizeze viteza adecvată de deplasare, menținând în același timp o viteză ridicată la nivelul vârfului lamei, necesară pentru o bună calitate a tăierii. Astfel, lăsați pedala de traciune să se deplaseze în sus pe măsură ce turaia motorului scade și apăsați încet pedala pe măsură ce turaia crește. Când conduceți dintr-o zonă de lucru în alta (fără sarcină și cu puntea ridicată), deplasați maneta de accelerație în poziția RAPID și apăsați încet dar complet pedala de traciune pentru a atinge viteza de deplasare maximă.
- Înainte de a opri motorul, deplasați toate comenzile în poziția NEUTRĂ și deplasați maneta de accelerație în poziția LENT. Rotiți cheia de contact în poziția OPRIT pentru a opri motorul.
- Motorul nu pornește când lichidul de răcire a motorului are o temperatură excesivă. Lăsați motorul și sistemul de răcire să se răcească și verificați sistemul de răcire; consultați [Verificarea sistemului de răcire și a nivelului de lichid de răcire \(Pagină 61\)](#).
- Este important să aveți la dumneavoastră o cheie tubulară cu o prelungire de 100 mm și un cap de 17 mm în timpul utilizării mâinii. Folosiți cheia

tubulară pentru a deschide supapa de bypass dacă trebuie să împingei sau să tractai maina.

După utilizare

Sigurana generală

- Oprii motorul, scoatei cheia, așteptai oprirea tuturor pieselor înainte de a părăsi poziția operatorului și lăsați maina să se răcească înainte de reglarea, efectuarea lucrărilor de service, curățarea sau depozitarea acesteia.
- Curățați iarba și resturile de pe unitățile de tăiere, tobele de eapament și compartimentul motorului pentru a ajuta la prevenirea incendiilor. tergeți scurgerile de ulei sau combustibil.
- Dacă unitățile de tăiere sunt în poziția de transport, utilizați siguranța mecanică (dacă este disponibilă) înainte de a lăsa maina nesupravegheată.
- Înainte de depozitarea mainii în orice spațiu, lăsați motorul să se răcească.
- Scoateți cheia și opriți alimentarea (dacă este disponibilă) înainte de a depozita sau transporta maina.
- Nu depozitați maina sau recipientul cu combustibil într-o zonă cu o flacăra deschisă, scânteii sau o lampă maror, precum pe un boiler sau alte dispozitive electrice.
- Întrețineți și curățați centurile de siguranță, după cum este necesar

Împingerea sau tractarea mainii

Instrument furnizat pentru operator: o cheie tubulară cu un cap de 17 mm și o prelungire de 100 mm.

În caz de urgență, puteți tracta maina pe o distanță foarte scurtă. Cu toate acestea, Toro nu recomandă acest lucru ca procedură standard.

Important: Împingerea sau tractarea mainii cu o viteză mai mare de 3-5 km/h poate cauza deteriorarea transmisiei. Dacă trebuie să transportați maina pe o distanță mare, transportați-o pe un camion sau o remorcă. Oricând împingei sau tractați maina, deschideți supapa de bypass.

Deschiderea supapei de bypass a pompei hidraulice pentru a împinge sau tracta maina

1. Localizați butonul de control al supapei de bypass din partea stângă a pompei hidraulice (Figura 33).

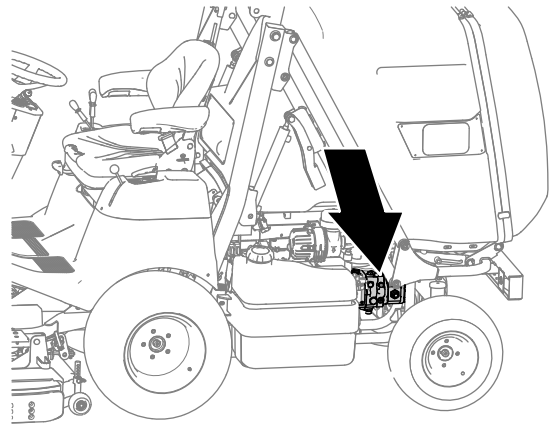

g231794

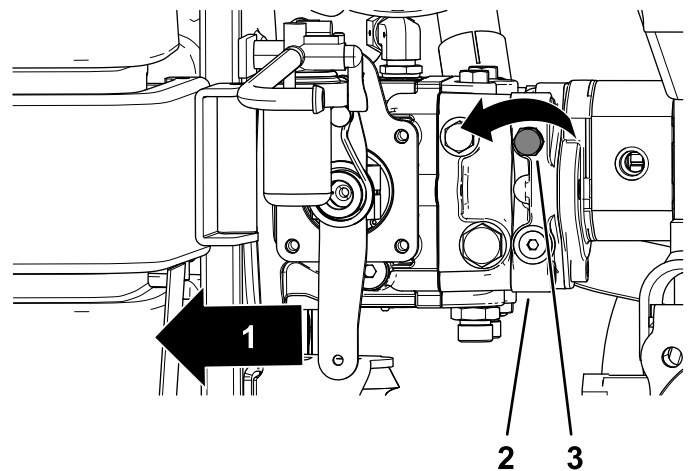

g215176

Figura 33

1. Fața mainii
2. Pompa hidraulică
3. Buton de control (supapă de bypass)

2. Folosind o cheie cu cap de 17 mm, rotiți butonul de control cu 3 ture în sens invers acelor de ceasornic (Figura 33).

Important: Nu rotiți butonul de control mai mult de 3 ture.

Închiderea supapei de bypass de pe pompa hidraulică pentru a utiliza maina

1. Localizați butonul de control al supapei de bypass din partea stângă a pompei hidraulice (Figura 33).

2. Folosind o cheie tubulară cu un cap de 17 mm, rotii butonul de control (Figura 33) în sensul acelor de ceasornic până când simii rezistență (supapa de bypass este închisă).

Transportul mainii

- Încărcai sau descărcai cu grijă maina pe/de pe o remorcă sau un camion.
- Utilizai rampe cu lăime maximă pentru încărcarea mainii pe o remorcă sau un camion.
- Înainte de a lega maina, coborâi complet puntea.
- Legai maina în siguranță pe vehiculul de transport folosind curele, lanuri, cabluri sau frânghii. Aliniați atât curelele din față, cât și cele din spate în jos și spre exteriorul mainii.

Legarea părții din față a mainii

Fixai elementele de ancorare în jurul colurilor cadrului de susinere sau utilizați inelele de ancorare în cazul în care sunt prevăzute. (Figura 34 i Figura 35).



Figura 34

g231805

Maini cu 1 inel de ancorare pe cadrul de susinere

1. Locaiile de legare frontală

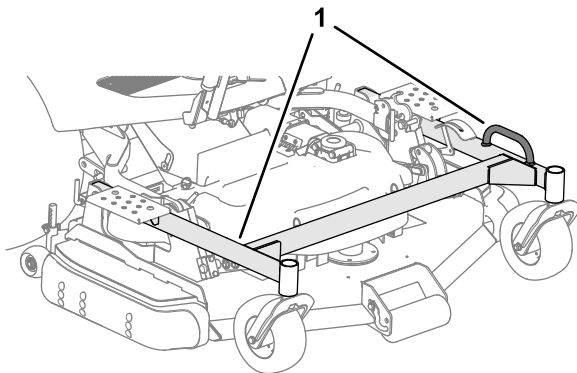

Figura 35

g231806

Maini cu 2 inele de ancorare pe cadrul de susinere

1. Locaiile inelului de ancorare față

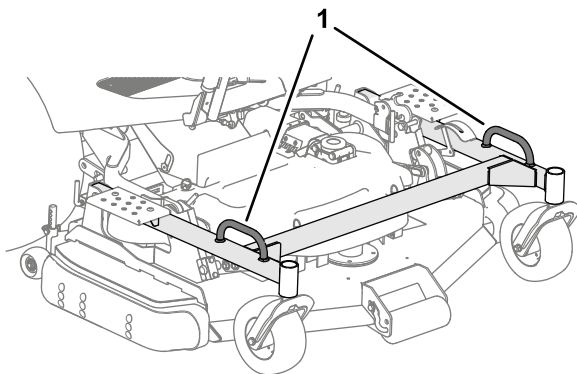
Legarea părții din spate a mainii

Maini fără inele de ancorare spate

Introduceți un urub sau un tift de bară de traciune în dispozitivul de cuplare și utilizați-l ca punct de legare spate (Figura 36).



Figura 36

g217861

Legarea părții din spate a mainii

Maini cu inele de ancorare spate

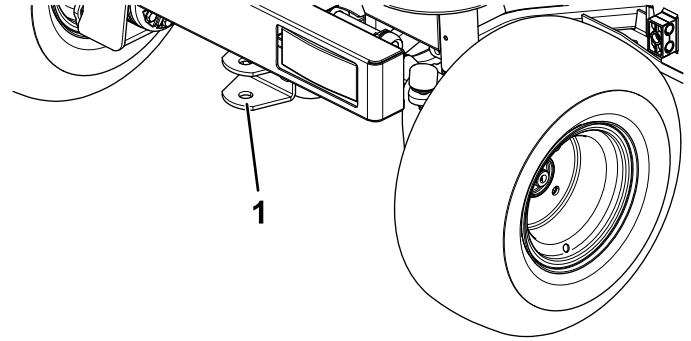
Fixai partea din spate a mainii cu cele 2 inele de ancorare de la nivelul barei de protecție spate (Figura 37).



Figura 37

g231807

1. Locaiile inelului de ancorare spate

Ridicarea pe cric a părților față, dreapta – față i stânga a mainii

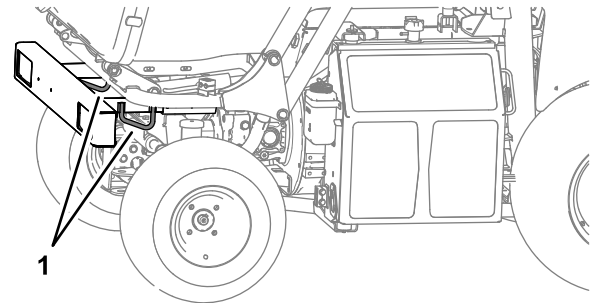
1. Rotii radiatorului sau rezervorul de combustibil; consultați [Accesarea motorului din partea dreaptă \(Pagină 47\)](#) sau [Accesarea motorului din partea stângă \(Pagină 48\)](#).
2. Amplasați un cric sub cadrul tubular (Figura 38 i Figura 39), direct sub tubul ROPS sau cât mai aproape posibil.

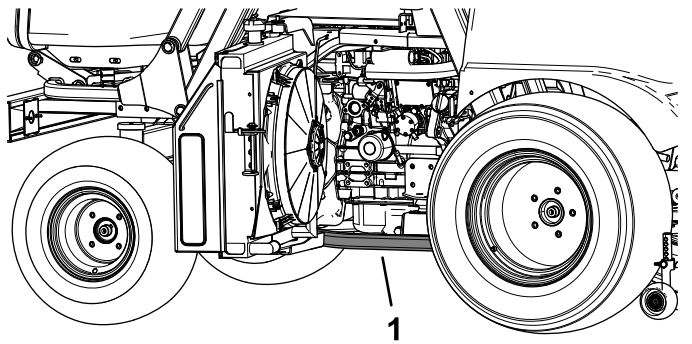

g224454

Figura 38

1. Cadru tubular în partea dreaptă a mainii

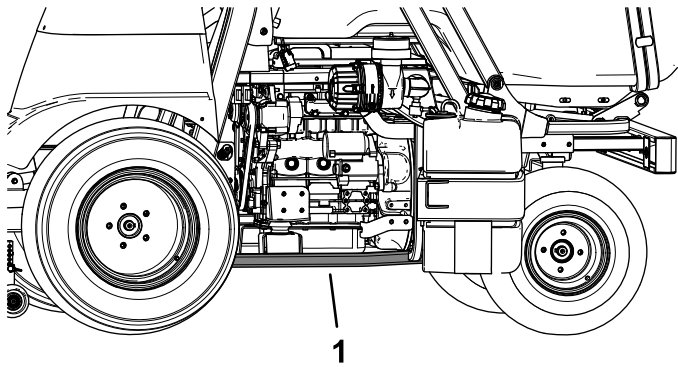

g224455

Figura 39

1. Cadru tubular în partea stângă a mainii

Ridicarea pe cric a părții din spate a mainii

Ridicai pe cric partea din spate, stânga sau spate, dreapta a mainii folosind punctele de ridicare prezentate în [Figura 40](#).

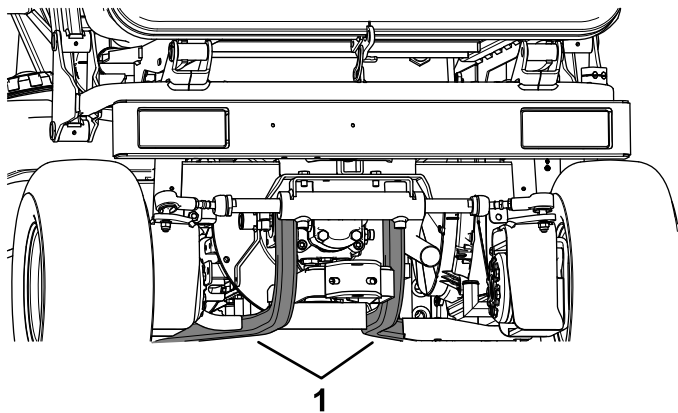

g224613

Figura 40

1. Puncte de ridicare spate

Întreținere

Notă: Descărcați o copie gratuită a schemei electrice sau hidraulice, accesând www.Toro.com și căutați documentele necesare pentru maina dumneavoastră în linkul MANUALE de pe pagina principală.

Important: Consultați manualul operatorului motorului pentru proceduri de întreținere suplimentare.

▲ AVERTISMENT

Dacă lăsați cheia în contact, cineva poate porni în mod accidental motorul și vă poate răni pe dumneavoastră sau alii trecători.

Scoateți cheia din contact înainte de a efectua orice lucrare de întreținere.

Program(e) de întreținere recomandat(e)

Interval de întreținere și service	Procedură de întreținere
După prima oră	<ul style="list-style-type: none">• Strângeți prezoanele.
După primele 10 ore	<ul style="list-style-type: none">• Strângeți prezoanele.• Verificați și reglați frâna de parcare.• Verificați tensionarea curelei alternatorului.• Verificați tensionarea curelei prizei de putere.
După primele 50 ore	<ul style="list-style-type: none">• Schimbați uleiul de motor și filtrul de ulei de motor.• Verificați și reglați frâna de parcare.• Verificați tensionarea curelei prizei de putere.• Schimbați uleiul din cutia de viteze a punii mainii de tuns iarba.• Verificați tensionarea curelei punii mainii de tuns iarba.
După primele 500 ore	<ul style="list-style-type: none">• Schimbați uleiul hidraulic.
Înainte de fiecare folosință sau zilnic	<ul style="list-style-type: none">• Verificați presiunea din anvelope.• Verificați sistemul de blocare de siguranță a pornirii motorului.• Verificați sistemul de blocare de siguranță a opririi motorului.• Verificați sistemul de blocare de siguranță a prizei de putere.• Verificați sistemul de blocare de siguranță de alarmă de mararier.• Verificați nivelul uleiului de motor.• Verificați sistemul de răcire și nivelul lichidului de răcire.• Verificați dacă există reziduuri pe ecranul radiatorului și radiator.• Verificați nivelul de ulei hidraulic.• Inspectarea lamelor.• Curățați sub capacul curelei punii mainii de tuns iarba.• Curățați puntea mainii de tuns iarba.• Curățați scutul buncărului.• Curățați fantele spate de pe trapa buncărului.
La intervale de 25 de ore	<ul style="list-style-type: none">• Verificați nivelul de electrolit. (Dacă maina este depozitată, verificați-l la fiecare 30 de zile.)
La intervale de 50 de ore	<ul style="list-style-type: none">• Lubrifiați puntea mainii de tuns iarba.• Lubrifiați lagărele și bucele.• Scoateți capacul filtrului de aer și curățați reziduurile. Nu îndepărtați filtrul.• Scurgeți apa din separatorul de apă/combustibil.• Verificați tensionarea curelei punii mainii de tuns iarba.
La intervale de 100 de ore	<ul style="list-style-type: none">• Lubrifiați cuplajul culisant al arborelui de transmisie.• Înlocuiți filtrul de aer. Înlocuiți elementul filtrului de aer mai devreme dacă este murdar sau deteriorat.• Înlocuiți filtrul de aer Mai frecvent în condiții de mediu cu mult praf sau murdărie.

Interval de întreținere și service	Procedură de întreținere
La intervale de 200 de ore	<ul style="list-style-type: none"> • Lubrifiați cuplajele universale ale arborelui de transmisie. • Strângeți prezoanele. • Verificați alinierea roilor spate. • Verificați furtunurile sistemului de răcire. • Verificați starea curelei alternatorului. • Verificați tensionarea curelei alternatorului. • Verificați starea și tensionarea curelei prizei de putere. • Reglați distanța ambreiajului prizei de putere. • Schimbați filtrul de ulei hidraulic.
La intervale de 250 de ore	<ul style="list-style-type: none"> • Schimbați uleiul de motor și filtrul de ulei de motor.
La intervale de 300 de ore	<ul style="list-style-type: none"> • Schimbați uleiul din cutia de viteze a punii mainii de tuns iarba.
La intervale de 400 de ore	<ul style="list-style-type: none"> • Golii și curățați rezervorul de combustibil. • Verificați conductele de combustibil și racordurile.
La intervale de 500 de ore	<ul style="list-style-type: none"> • Înlocuiți filtrul separatorului de combustibil/apă. • Înlocuiți elementul filtrului de combustibil spre față, partea dreaptă.
La intervale de 1.000 de ore	<ul style="list-style-type: none"> • Schimbați uleiul hidraulic.
La intervale de 1.500 de ore	<ul style="list-style-type: none"> • Purjați și înlocuiți lichidul din sistemul de răcire.
La fiecare 1500 de ore sau la 2 ani, în funcție de care situație apare prima	<ul style="list-style-type: none"> • Înlocuiți orice furtunuri mobile.

Listă de verificare pentru întreținerea zilnică

Copiază această pagină pentru utilizare de rutină.

Verificări de întreținere	Pentru săptămâna:						
	Luni	Mari	Miercuri	Joi	Vineri	Sâmbătă	Duminică
Verifică funcționarea sistemului de blocare de siguranță.							
Verifică dacă bara antiruliu este complet ridicată și blocată în poziție.							
Verifică funcționarea frânei.							
Verifică nivelul de combustibil.							
Verifică nivelul uleiului de motor.							
Verifică nivelul de lichid al sistemului de răcire.							
Verifică indicatorul filtrului de aer. ¹							
Verifică dacă există resturi pe radiator și ecran.							
Verifică zgomotele neobișnuite ale motorului. ²							
Verifică zgomotele neobișnuite de funcționare.							
Verifică nivelul de ulei hidraulic.							
Verifică dacă furtunile hidraulice sunt deteriorate.							
Verifică dacă există scurgeri de lichide.							
Verifică presiunea din anvelope.							
Verifică funcționarea instrumentului.							
Verifică starea lamelor.							
Lubrifică toate fittingurile de lubrifiere. ³							
Retuă orice zone cu vopsea deteriorată.							

1. Dacă indicatorul luminos se aprinde.

2. Verifică bujia incandescentă și duzele injectorului dacă observai că motorul pornește greu, produce fum de eapament în exces sau funcționează neuniform.

3. Imediat după fiecare spălare, indiferent de intervalul menționat.

Important: Consultați manualul operatorului motorului pentru proceduri de întreținere suplimentare.

Notare pentru zonele de interes		
Inspecie efectuată de:		
Element	Data	Informaii

Proceduri permanente

Sigurană în timpul întreinerii

- Înainte de a părăsi poziia operatorului, realizezi următorii pai:
 - Parcai maina pe o suprafață uniformă.
 - Decuplei priza de putere i coborâi dispozitivele de ataare.
 - Cuplai frâna de parcare.
 - Oprii motorul i scoatei cheia.
 - Ateptai până ce toate micările se opresc.
- Lăsați componentele mainii să se răcească înainte de a realiza lucrările de întreiner.
- Dacă unităile de tăiere sunt în poziia de transport, utilizezi blocarea de sigurană mecanică (dacă este disponibilă) înainte de a lăsa maina nesupravegheată.
- Dacă este posibil, nu efectuai lucrări de întreiner cu motorul în funciune. Păstrai distana față de piesele mobile.
- Sprijinii maina cu cricuri tip capră ori de câte ori lucrai sub maină.
- Depresurizai cu grijă componentele cu energie stocată.
- Meninei toate componentele mainii în stare bună de funcționare i bine fixate, în special dispozitivele de ataare pentru lamă.
- Înlocuieți toate autocolantele uzate sau deteriorate.
- Pentru a asigura performana optimă i sigură a mainii, utilizezi doar piese de schimb originale Toro. Piese de schimb ale altor producători pot fi periculoase i pot anula garanția produsului.

Fixarea buncărului în poziie ridicată

1. Parcai mașina pe o suprafață uniformă.
2. Ridicai buncărul în poziia complet ridicat; consultai [Ridicarea buncărului \(Pagină 29\)](#).
3. Fixai buncărul efectuând următoarele:
 - A. Împingeți spre interior tiftul de pe elementul de blocare de sigurană magnetic ([Figura 41](#)).
 - B. În timp ce susinei tiftul, coborâi elementul de blocare de sigurană magnetic pe cilindrul hidraulic ([Figura 41](#)).
 - C. Repetați pații A i B pentru cealaltă parte.



Figura 41

g215390

Lubrifiere

Lubrifierea punii mainii de tuns iarba

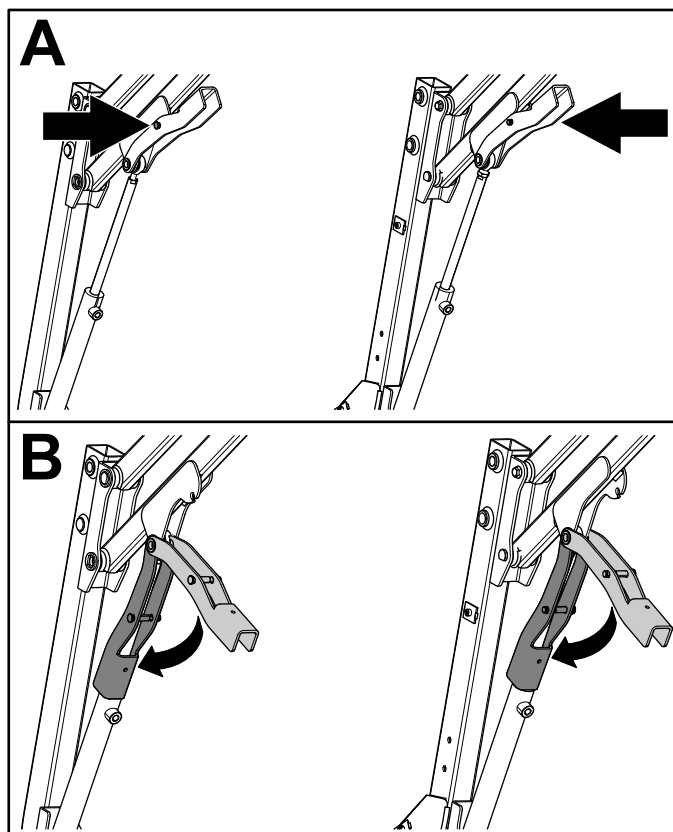
Interval de service: La intervale de 50 de ore—Lubrificai puntea mainii de tuns iarba. Când utilizai maina în condiii de mediu cu multă murdărie sau praf, lubrificai zilnic puntea mainii de tuns iarba.

Specificaii lubrifiant: lubrifiant cu litiu nr. 2

Important: Funcionarea în condiii cu mult praf i murdărie poate cauza pătrunderea murdăriei în rulmeni i buce, ceea ce duce la o uzură accelerată.

Notă: Lubrificai fittingurile de lubrifiere imediat după fiecare spălare, indiferent de intervalul specificat.

1. Îndepărtați capacul pentru curea; consultați [Îndepărtarea capacului curelei \(Pagină 76\)](#).
2. tergei fittingul de lubrifiere, astfel încât corpurile străine să nu poată fi forate să pătrundă în rulment sau bucă.
3. Pompai lubrifiant în rulment sau bucă.
4. tergei excesul de lubrifiant.
5. Montați capacul pentru curea; consultați [Montarea capacului curelei \(Pagină 76\)](#).



Figura 42

g224587

Lubrifierea lagărelor i a bucelor

Interval de service: La intervale de 50 de ore—Lubrificai lagărele i bucele. Când utilizai maina în condiii de mediu cu multă murdărie i praf, lubrificai rulmenii i bucele zilnic.

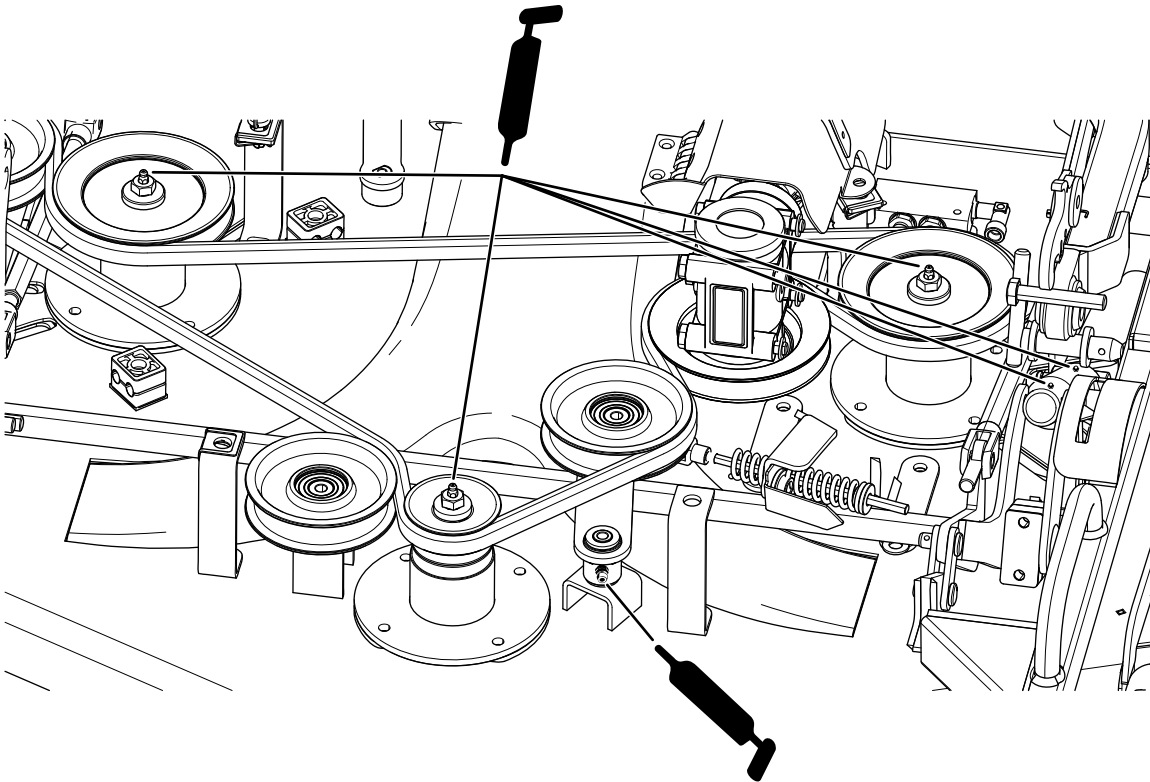
Specificaii lubrifiant: lubrifiant cu litiu nr. 2

Important: Funcionarea în condiii cu mult praf i murdărie poate cauza pătrunderea murdăriei în rulmeni i buce, ceea ce duce la o uzură accelerată.

Notă: Lubrificai fittingurile de lubrifiere imediat după fiecare spălare, indiferent de intervalul specificat.

1. tergei fittingul de lubrifiere, astfel încât corpurile străine să nu poată fi forate să pătrundă în rulment sau bucă.
2. Pompai lubrifiant în rulment sau bucă.
3. tergei excesul de lubrifiant.

Punctele de lubrifiere a rulmenilor i bucelor sunt după cum urmează:

- Buce de pivotare a pedalei de frână i de traciune (Figura 43)

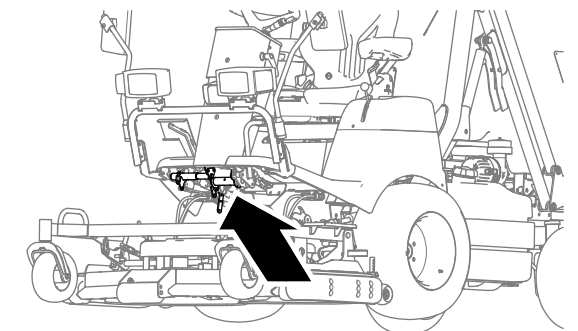

g236053

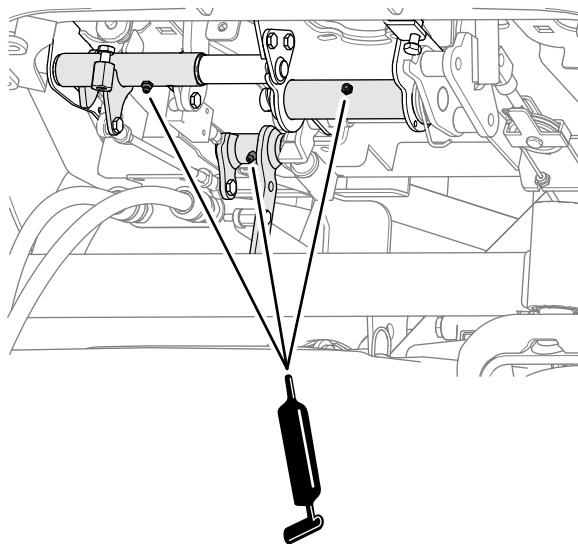

g236026

Figura 43

- Fitinguri de tijă pentru cilindrii de ridicare a punii (Figura 44).

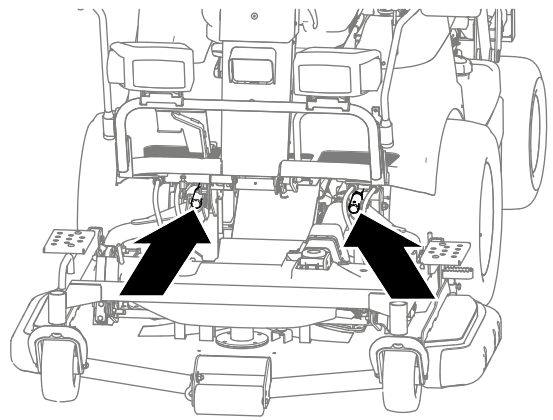

g236051

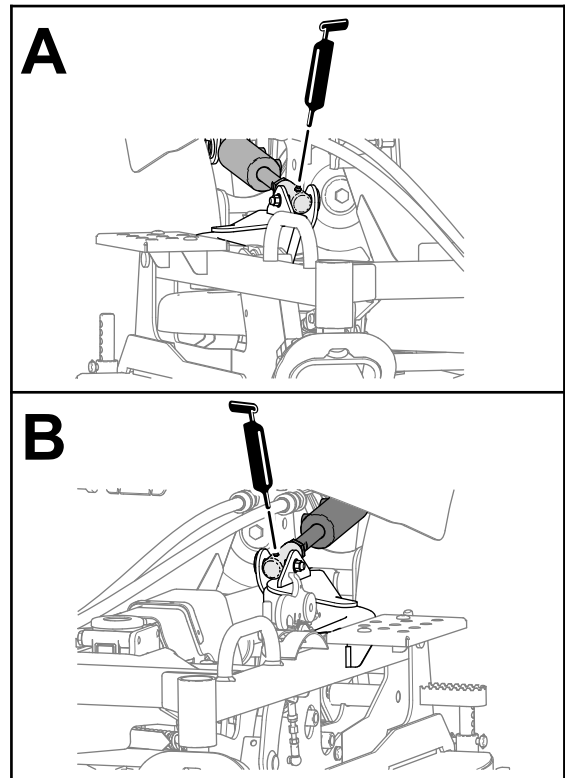

g235949

Figura 44

- Puncte de pivotare ale braului de ridicare punte (Figura 45)

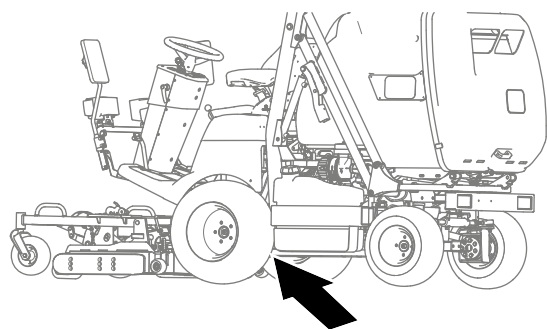

g236050



Figura 45

g235947

- Suport fulie rolă de ghidare a prizei de putere (Figura 46)

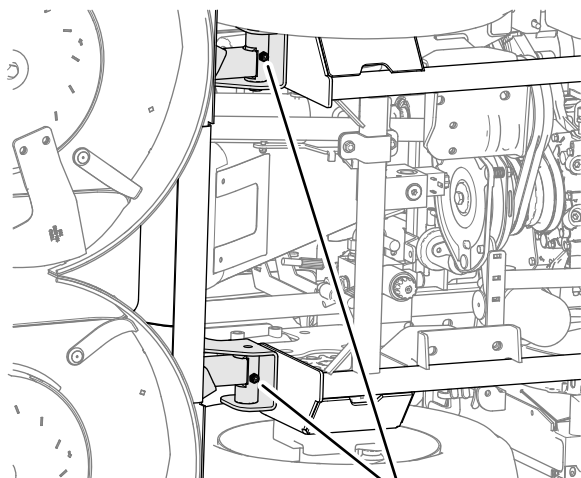
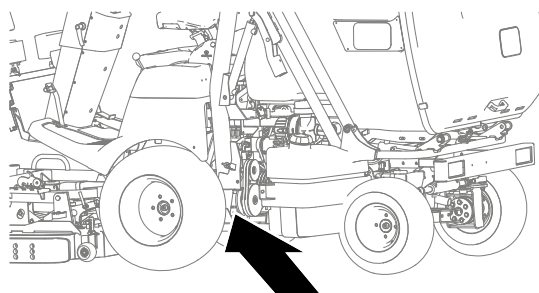

g235950



Figura 46

g235951

- Brae buncăr – partea superioară (Figura 47)

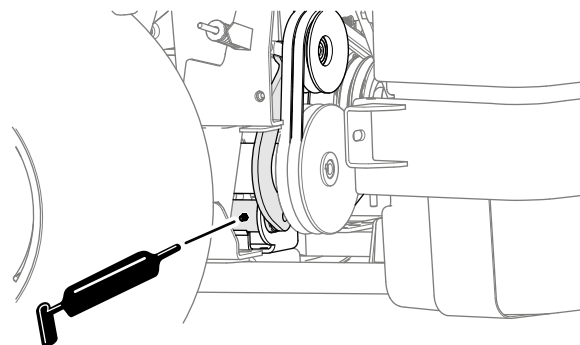

Figura 47

g214732

- Brae buncăr – partea inferioară, față (Figura 48)

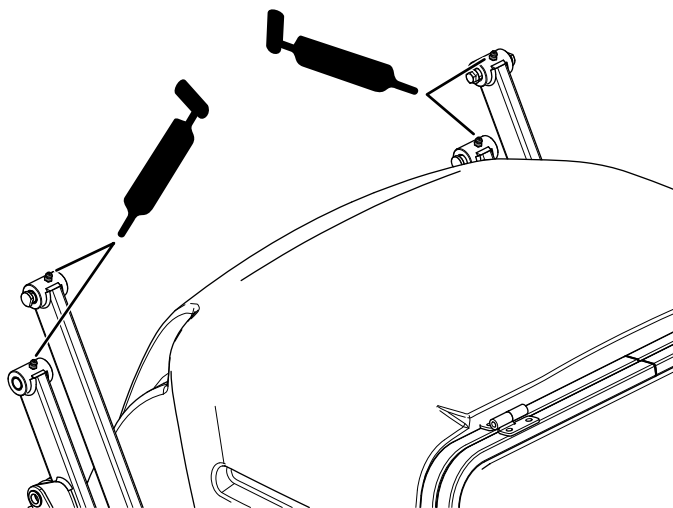

Figura 48

g215132

Este prezentată partea stângă; repetai pe partea cealaltă

- Brae buncăr – partea inferioară, spate (Figura 49)

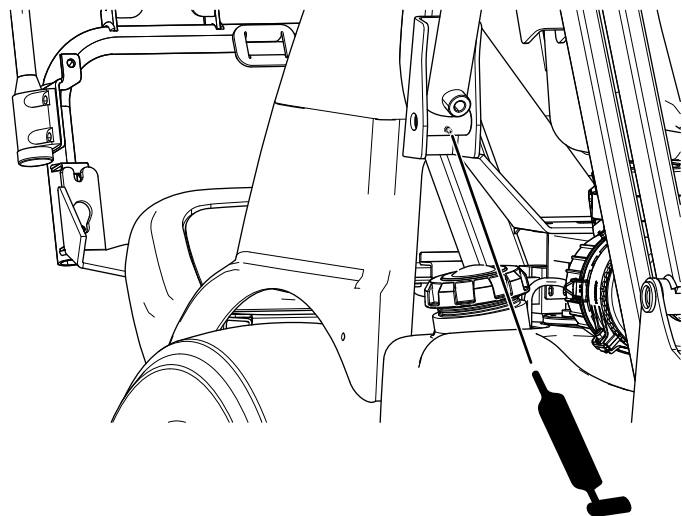

Figura 49

g215064

- Pivoi buncăr, sub acesta (Figura 50)

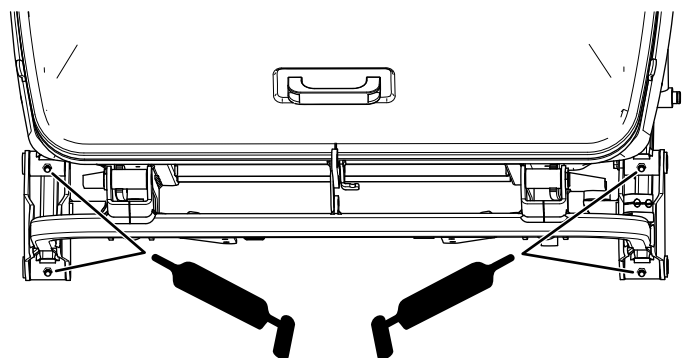

Figura 50

g318013

- Puncte de pivotare direcție (Figura 51)

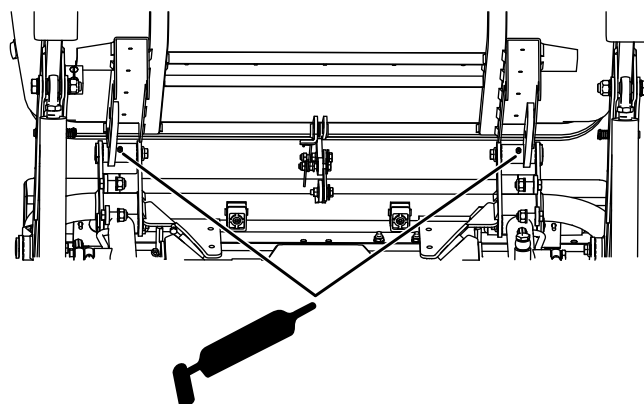

Figura 51

g215063

Lubrifierea cuplajelor universale ale arborelui de transmisie

Interval de service: La intervale de 200 de ore—Lubrificați cuplajele universale ale arborelui de transmisie.

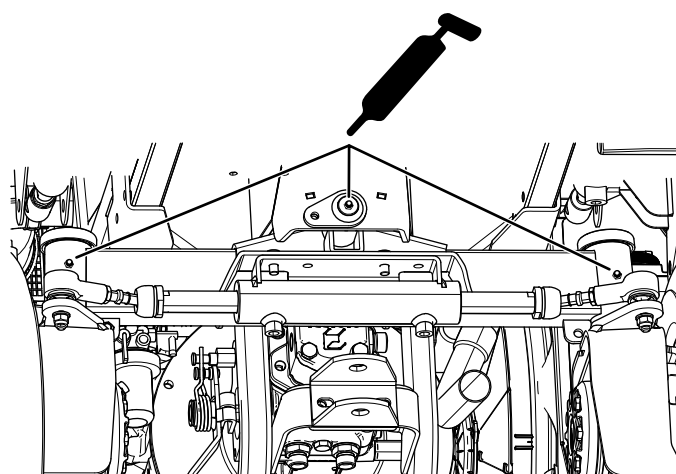
Specificatii lubrifiant: lubrifiant cu litiu nr. 2

Important: Funcționarea în condiții cu mult praf și murdărie poate cauza pătrunderea murdăriei în rulmenți și buce, ceea ce duce la o uzură accelerată.

Notă: Lubrificați fitingurile de lubrifiere imediat după fiecare spălare, indiferent de intervalul specificat.

1. tergeți fitingul de lubrifiere, astfel încât corpurile străine să nu poată fi forate să pătrundă în rulment sau bucă.
 2. Pompai lubrifiant în rulment sau bucă.
 3. tergeți excesul de lubrifiant.
- Partea din față a cuplajului universal al arborelui de transmisie la cutia de viteze a mâinii de tuns iarbă ([Figura 52](#)).

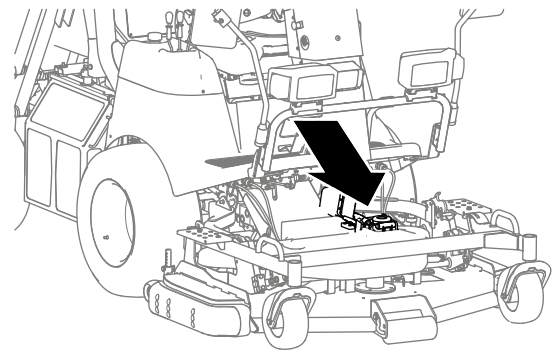

g236049

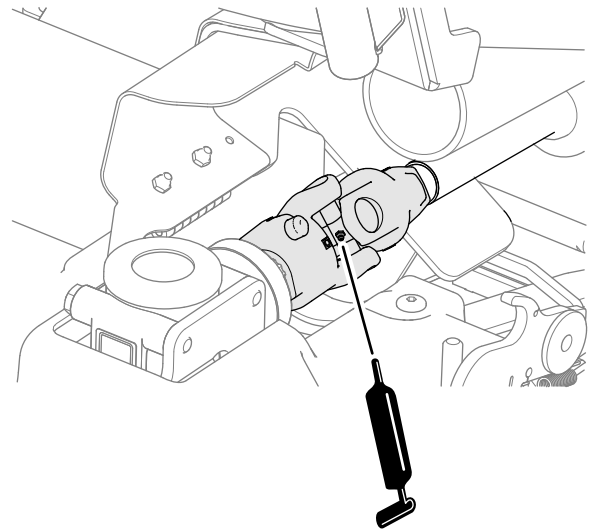

g235948

Figura 52

- Partea din spate a cuplajului universal al arborelui de transmisie la priza de putere ([Figura 53](#)).



Figura 53

g236052

g235952

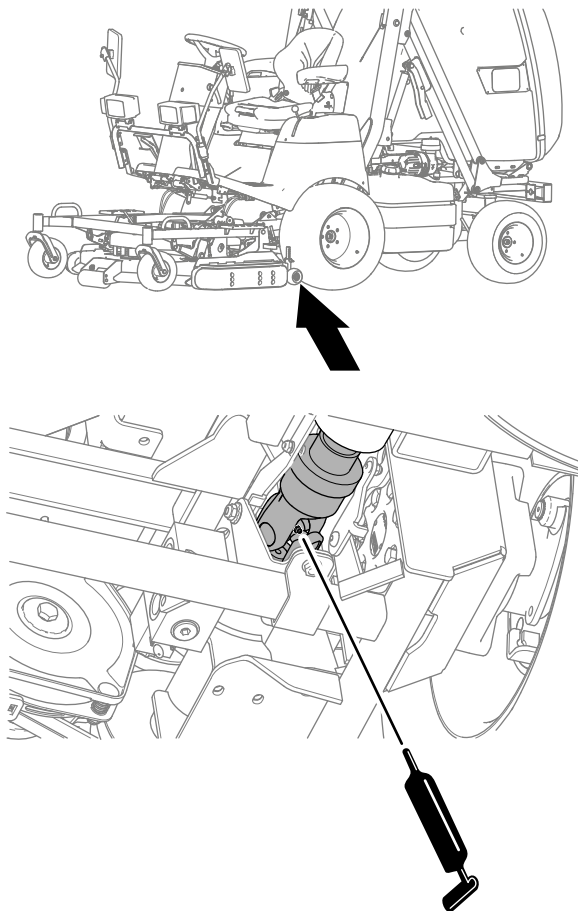

Figura 54

g235766

1. 25 cm
2. Caneluri (cuplaj universal)
3. Caneluri (arborele cutiei de viteze)
4. Caneluri (arbore de transmisie)

3. Curăați canelurile arborelui cutiei de viteze i canelurile arborelui de transmisie (Figura 54).
4. tergeți suprafaa de alunecare a arborelui de transmisie față (Figura 54).
5. Aplicați produs antigripare pe canelurile arborelui cutiei de viteze i ale cuplajului universal (Figura 54).
6. Aplicați produs antigripare pe suprafaa de alunecare a arborelui de transmisie față (Figura 54).
7. Deplasați în spate jumătatea frontală a arborelui de transmisie pentru a alinia cuplajul universal cu arborele cutiei de viteze.
8. tergeți excesul de produs antigripare de pe arborele de transmisie.
9. Conectarea arborelui de transmisie la cutia de viteze a punii mainii de tuns iarba; consultați [Conectarea arborelui de transmisie la cutia de viteze a punii mainii de tuns iarba \(Pagină 74\)](#).

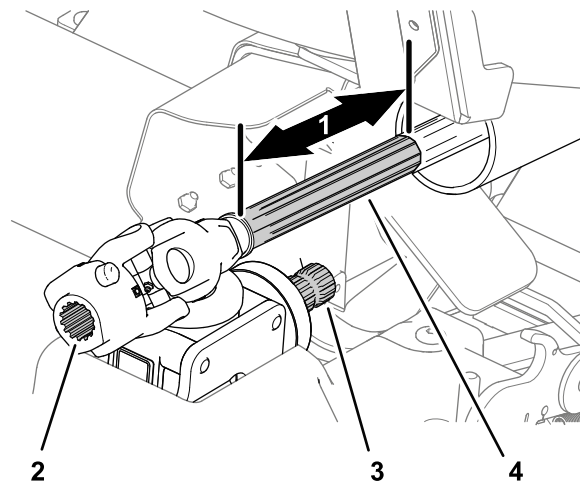
Lubrifierea cuplajelor culisante ale arborelui de transmisie

Interval de service: La intervale de 100 de ore—Lubrificați cuplajul culisant al arborelui de transmisie.

Specificaie privind lubrifierea: produs antigripare

1. Deconectați arborele de transmisie de la cutia de viteze a punii mainii de tuns iarba; consultați [Deconectarea arborelui de transmisie de la cutia de viteze a punii mainii de tuns iarba \(Pagină 74\)](#).
2. Trageți în față jumătatea frontală a arborelui de transmisie (Figura 54) cu aproximativ 25 de cm.

Întreținere motor

Sigurana motorului

- Opriți motorul și scoateți cheia înainte de a verifica nivelul de ulei sau de a adăuga ulei în carter.
- Nu modificai turaia regulatorului i nu supraturai motorul.

Accesarea motorului

Rotirea manuală a buncărului

Important: Utilizai această procedură pentru a accesa motorul atunci când acesta nu este pornit.

Notă: Dacă există iarbă în buncăr atunci când îl rotii manual, se va vărsa.

1. Solicitai unei alte persoane să tragă spre spate i să menină maneta de descărcare buncăr (Figura 55).



Figura 55

g231808

2. Pivotați manual buncărul în sus i înapoi (Figura 56).

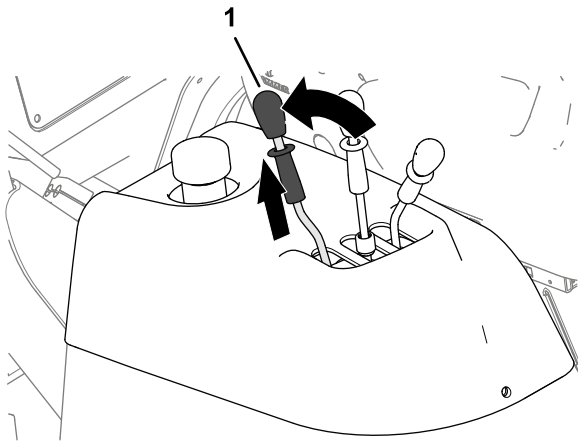

Figura 56

g231809

Accesarea motorului de la capacul de acces la motor

1. Ridicai buncărul în poziia complet ridicat i fixai-l cu ajutorul elementelor de blocare de sigurană magnetice; consultați [Ridicarea buncărului \(Pagină 29\)](#) i [Fixarea buncărului în poziie ridicată \(Pagină 40\)](#).
2. Folosind mânerul de pe capacul de acces la motor, ridicai capacul pentru a accesa motorul (Figura 57).

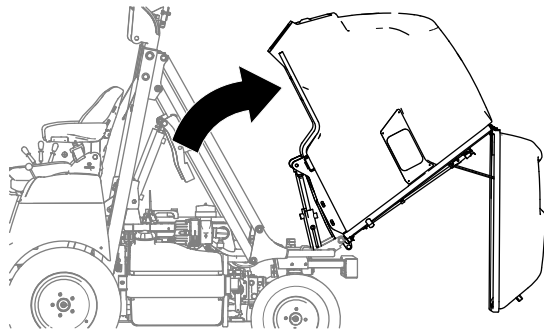
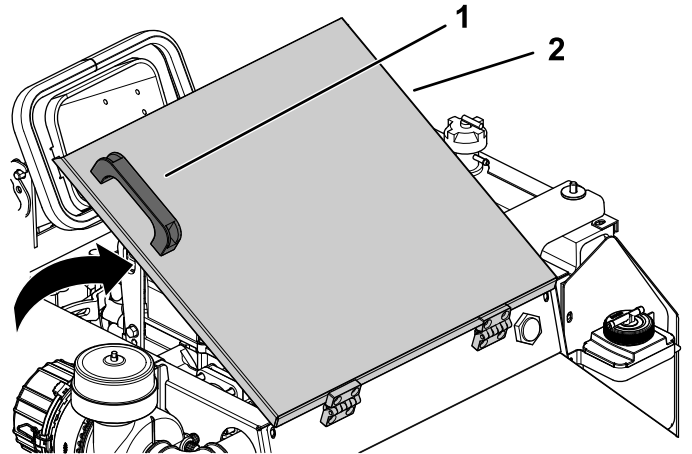

g214957

Figura 57

1. Mâner
2. Capac de acces la motor

Accesarea motorului din partea dreaptă

1. Împingei spre interior, spre radiator, elementul de blocare de pe radiator (Figura 58).
2. Folosind mânerul din partea laterală a radiatorului, rotii radiatorul pentru a accesa motorul (Figura 58).



Figura 58

g215339

1. Mâner

2. Element de fixare

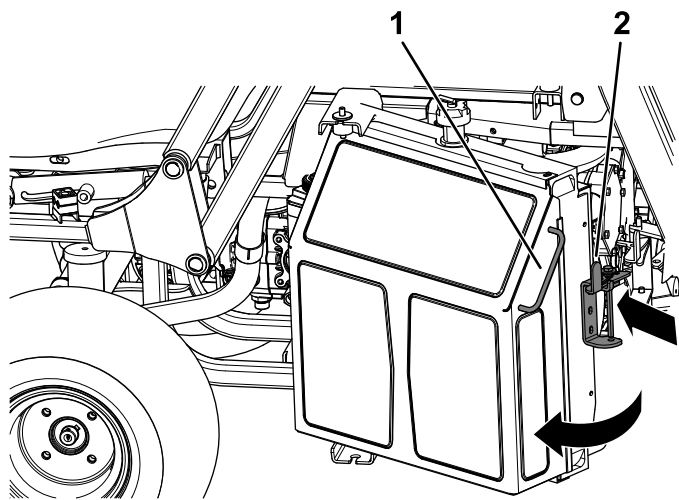
Accesarea motorului din partea stângă

Îndepărtați urubul din partea stângă a suportului rezervorului de combustibil și rotiți rezervorul spre dreapta pentru a avea acces la motor (Figura 59).

Notă: Pentru a roti complet rezervorul de combustibil, rotiți volanul spre dreapta până în poziția complet blocată.



Figura 59

g216339

1. Șurub

2. Suport rezervor de combustibil

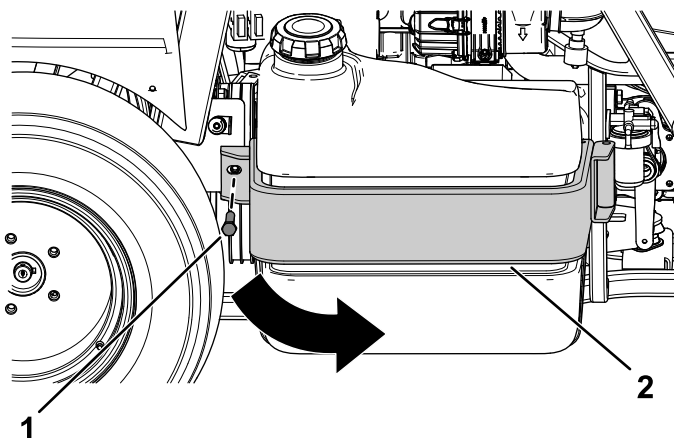
Întreținerea filtrului de aer

Interval de service: La intervale de 100 de ore—Înlocuiți filtrul de aer. Înlocuiți elementul filtrului de aer mai devreme dacă este murdar sau deteriorat.

Notă: Înlocuiți filtrul de aer mai frecvent (la fiecare câteva ore) în cazul în care lucrați în condiții de mediu cu foarte mult praf sau nisip.

Curățarea capacului filtrului de aer

Interval de service: La intervale de 50 de ore—Scoateți capacul filtrului de aer și curățați reziduurile. Nu îndepărtați filtrul.

Notă: Nu utilizați aer comprimat pentru a curăța capacul sau filtrul (filtrele) de aer.

Verificați dacă există deteriorări la nivelul corpului filtrului de aer care ar putea cauza o scurgere de aer. Înlocuiți corpul deteriorat al filtrului de aer.

Curățați capacul filtrului de aer așa cum se arată în Figura 60.



Figura 60

g216811

Efectuarea lucrărilor de service pentru filtrele de aer

Interval de service: La intervale de 100 de ore—Înlocuiește filtrul de aer Mai frecvent în condiții de mediu cu mult praf sau murdărie.

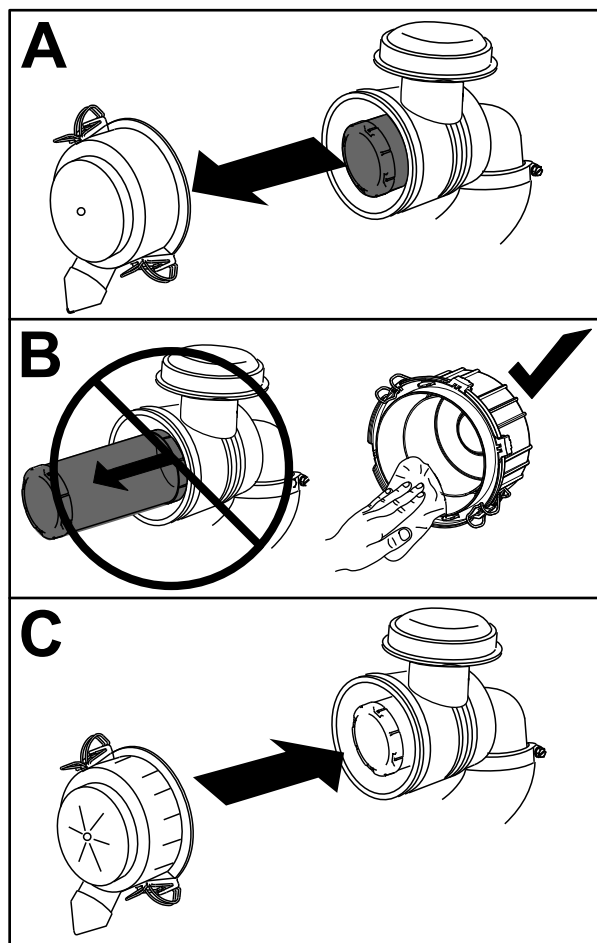
1. Glisai uor filtrul primar din corpul filtrului de aer (Figura 61).

Notă: Evitai lovirea filtrului în partea laterală a corpului.

Important: Nu încercai să curăți filtrul primar.



Figura 61

G009742

g009742

- | | |
|---|------------------------|
| 1. Indicator privind lucrările de service pentru filtrul de aer | 5. Elemente de fixare |
| 2. Filtru de siguranță | 6. Capac filtru de aer |
| 3. Corp filtru de aer | 7. Capac anti-praf |
| 4. Filtru primar | |

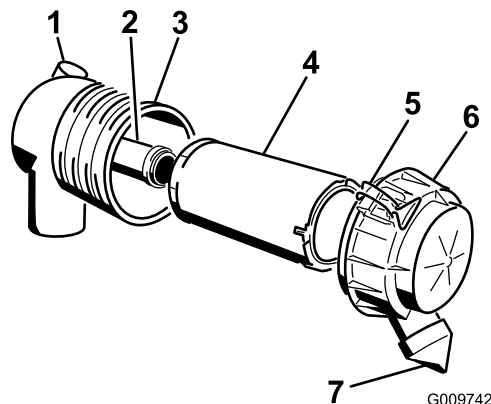
2. Îndepărtați filtrul de siguranță (dacă este disponibil).

Notă: Îndepărtați filtrul de siguranță doar dacă intenționați să-l înlocuiți.

Important: Nu încercați niciodată să curăți filtrul de siguranță. Dacă filtrul de siguranță este murdar, înseamnă că filtrul primar este deteriorat și trebuie să înlocuiți ambele filtre.

3. Verificați filtrul nou (filtrele noi) pentru a descoperi deteriorările, folosind o lumină puternică în exteriorul filtrului.

Notă: Găurile din filtru apar ca spoturi luminoase. Verificați dacă există rupturi, pelicule uleioase sau deteriorări ale garniturii din cauciuc. În cazul în care filtrul este deteriorat, nu-l utilizați.

4. Dacă înlocuiți filtrul de siguranță, glisați cu atenție filtrul nou în corpul filtrului (Figura 61).

Important: Pentru a preveni deteriorarea motorului, utilizezi întotdeauna motorul cu ambele filtre de aer i capacul montate.

5. Glisai cu atenie noul filtru primar peste filtrul de sigurană i asigurai-vă că acesta este complet aezat, apăsând pe marginea exterioară a filtrului în timp ce îl montai.

Important: Nu apăsați pe zona moale din interiorul filtrului.

6. Montați capacul filtrului de aer cu partea cu indicația „UP” (sus) în sus i fixați-l cu elementele de fixare (Figura 61).



Figura 62

g215447

Întreținerea uleiului de motor

Motorul este livrat cu ulei în carter.

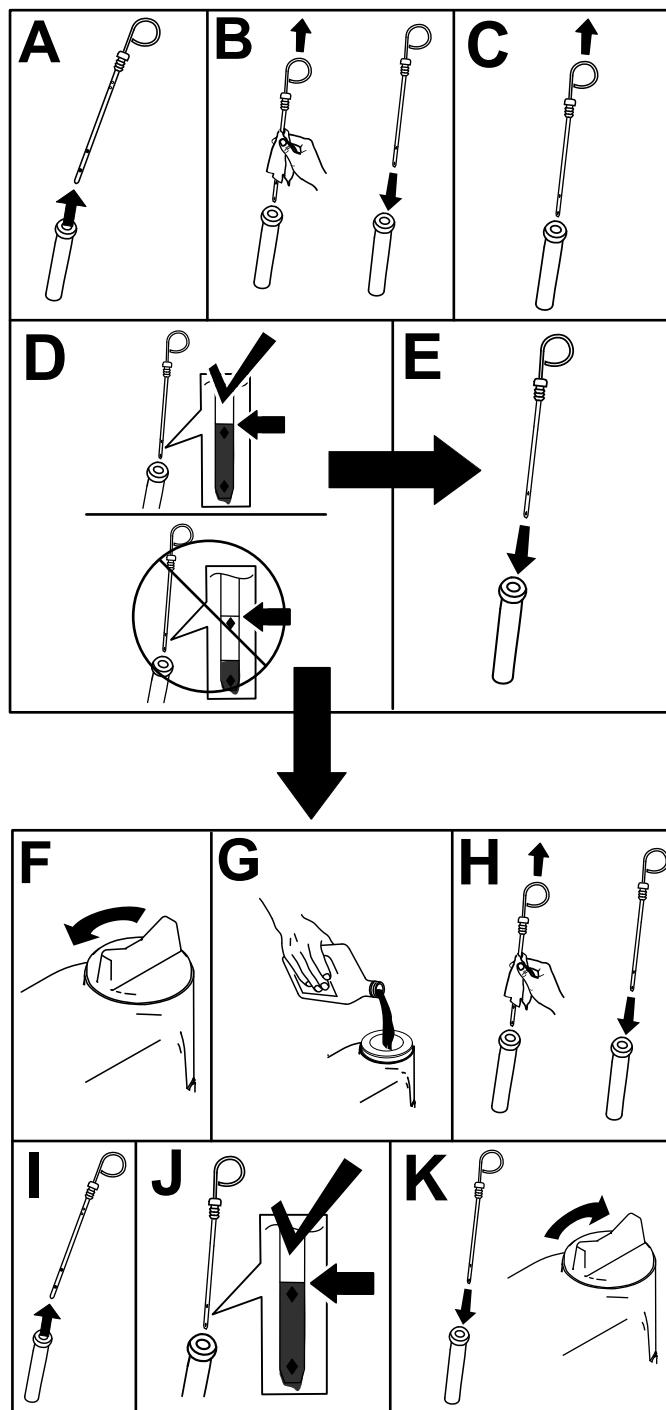
Capacitate carter: aproximativ 3,4 l, cu filtru.

Specificaie ulei de motor:

- **Tip ulei de motor** – nivel necesar clasificare API: CH-4, CI-4 sau superior.
- **Vâscozitate ulei de motor**
 - Ulei preferat: SAE 15W-40 (peste -17,7 °C)
 - Ulei alternativ: SAE 10W-30 sau 5W-30 (toate temperaturile)

Notă: Uleiul de motor Toro Premium este pus la dispoziie de furnizorii autorizai Toro, cu diferite clase de vâscozitate: 15W-40 sau 10W-30. Consultați Catalogul de piese de schimb pentru numerele de piesă.

Verificarea nivelului uleiului de motor

Interval de service: Înainte de fiecare folosință sau zilnic—Verificai nivelul uleiului de motor. Verificai nivelul de ulei de motor înainte de a porni motorul pentru prima dată i zilnic după aceea.

Notă: Cel mai bun moment pentru a verifica uleiul de motor este atunci când motorul este rece, înainte de a fi pornit pentru activitatea din ziua respectivă. Dacă ai pornit deja motorul, lăsați uleiul să se scurgă înapoi în baia de ulei timp de cel puțin 10 minute înainte de a verifica. Dacă nivelul uleiului este la sau sub marcajul inferior de pe joă, adăugați ulei pentru a aduce nivelul uleiului la marcajul superior. Nu umpleți excesiv. Dacă nivelul uleiului este între marcajele superior i inferior, nu trebuie să mai adăugați ulei.

Verificai nivelul uleiului de motor conform indicațiilor din Figura 62.

Schimbarea uleiului de motor i a filtrului

Interval de service: După primele 50 ore

La intervale de 250 de ore

Notă: Schimbai uleiul de motor i filtrul mai frecvent atunci când lucrezi în condiții de mediu cu foarte mult praf sau nisip.

1. Pornii motorul i lăsa-l să ruleze timp de 5 minute pentru a permite încălzirea uleiului.
2. Parcai mașina pe o suprafață uniformă.
3. Decuplei priza de putere, coborâi puntea mainii de tuns iarba i cuplai frâna de parcare.
4. Ridicai i fixai buncărul i deschidei capacul de acces la motor; consultai [Accesarea motorului de la capacul de acces la motor \(Pagină 47\)](#).
5. Opriți motorul și scoateți cheia.
6. Înlocuiești uleiul de motor i filtrul de ulei de motor conform indicațiilor din [Figura 63](#).

Notă: Strângeți filtrul până când garnitura filtrului de ulei atinge motorul i apoi rotii-l cu încă $\frac{3}{4}$ de tură.



Figura 63

g216819

Întreținerea sistemului de carburant

Notă: Consultai [Adăugare de combustibil \(Pagină 23\)](#) pentru recomandări adecvate privind combustibilul.

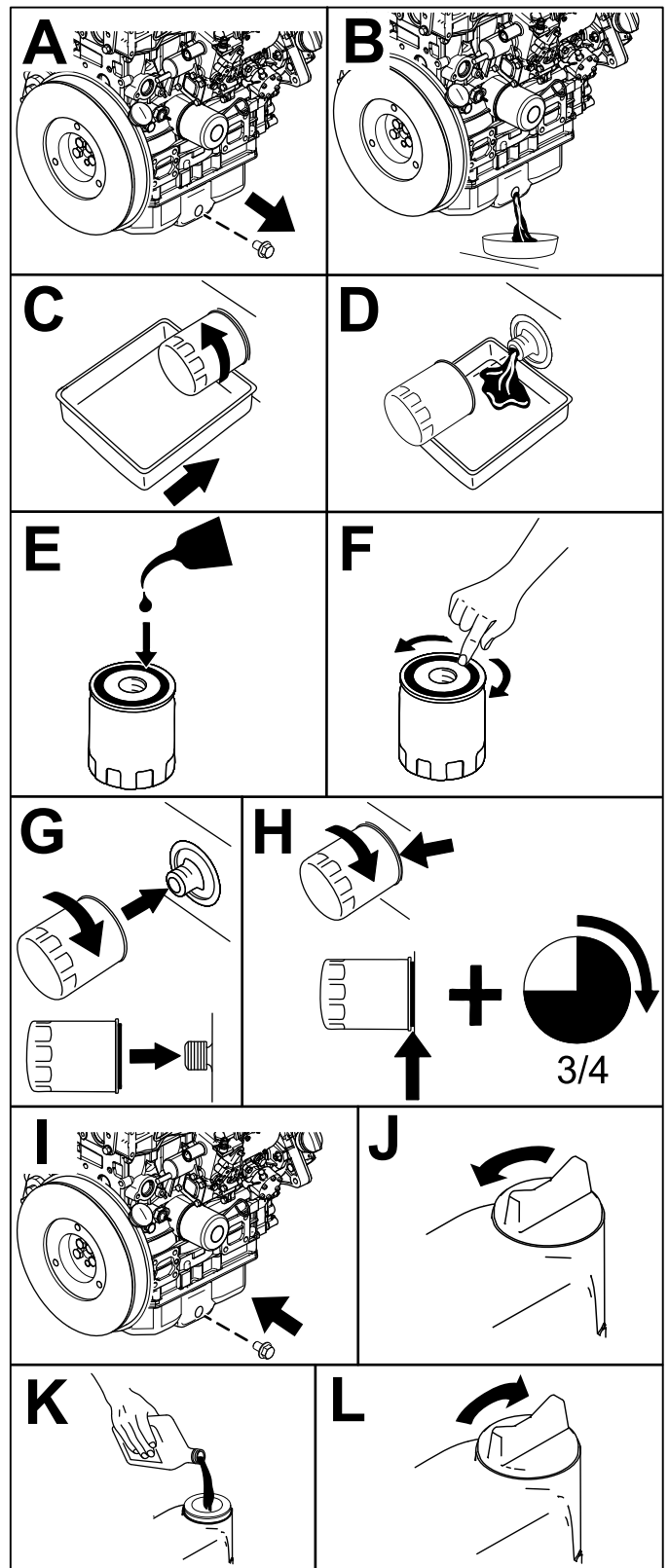
⚠ PERICOL

În anumite condiții, motorina și vaporii de combustibil sunt foarte inflamabili și explozivi. Un incendiu sau o explozie cauzată de combustibil vă poate arde pe dumneavoastră și pe cei din jur și poate cauza pagube materiale.

Nu fumați niciodată când manipulați combustibil și stați departe de flăcări deschise sau de scântei care pot aprinde vaporii de combustibil.

Amorsarea sistemului de combustibil

În partea stângă a motorului, acționați maneta pompei de combustibil până când umpleți vasul filtrului de combustibil ([Figura 64](#)).



Figura 64

g215557

1. Manetă
2. Pompă de combustibil

Purjarea pompei de injecție a combustibilului

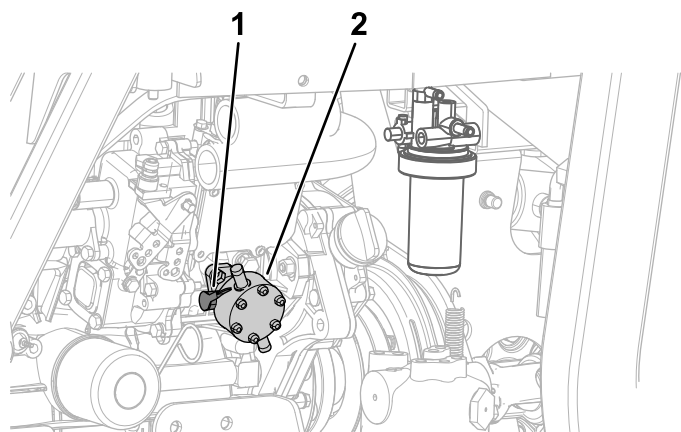
1. Parcați mașina pe o suprafață uniformă.
2. Cuplați frâna de parcare.
3. Asigurați-vă că rezervorul de combustibil este plin cel puțin pe jumătate.
4. Deblocați radiatorul; consultați [Accesarea motorului din partea dreaptă \(Pagină 47\)](#).
5. Așezați o tavă de golire sub urubul de purjare aer.
6. Deurubați urubul pentru purjarea aerului de pe pompa de injecție de combustibil ([Figura 65](#)).

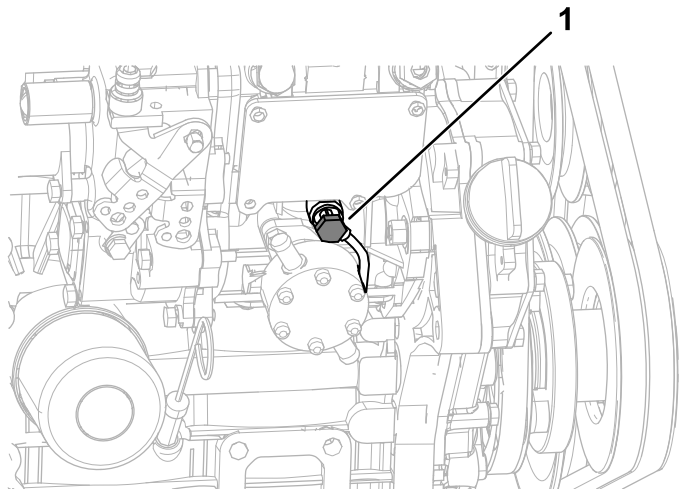

g215134

Figura 65

1. urub de purjare aer

7. Acționați maneta pompei de combustibil până când un flux mare de combustibil începe să curgă în jurul urubului; consultați [Figura 64](#) din [Amorsarea sistemului de combustibil \(Pagină 52\)](#).
8. Strângeți urubul de purjare aer ([Figura 65](#)).

Notă: Motorul trebuie să pornească după ce efectuați această procedură. Cu toate acestea, dacă motorul nu pornește, este posibil să existe aer între pompa de injecție și injectoare. Contactați distribuitorul autorizat Toro.

9. tergeți orice urmă de combustibil care s-a acumulat în jurul pompei de injecție.

Scurgerea apei din separatorul de apă/combustibil

Interval de service: La intervale de 50 de ore

Verificai dacă există apă în recipientul de combustibil

1. Uităi-vă la indicatorul de apă din recipientul filtrului de combustibil pentru a determina dacă flotorul este ridicat de apa din recipientul filtrului de combustibil (Figura 66).

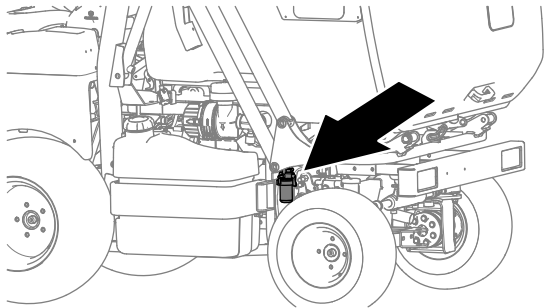

g231812

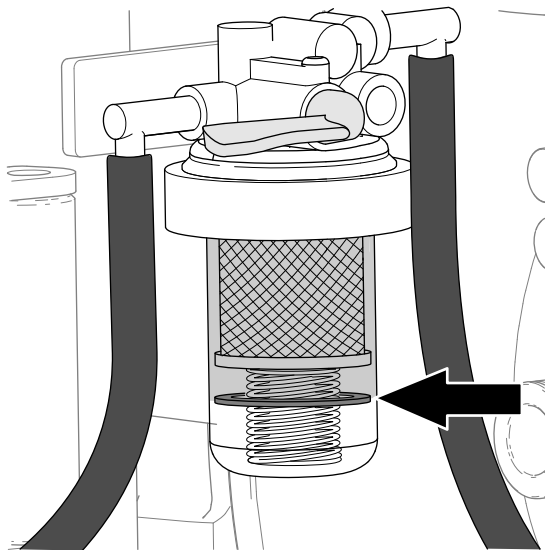

g231813

Figura 66

2. Dacă există apă în recipientul filtrului de combustibil, rotii ventilul de închidere combustibil pentru separatorul combustibil/apă în poziția ÎNCHIS (Figura 67) i efectuai paii din Scurgerea apei din recipientul de combustibil (Pagină 53).

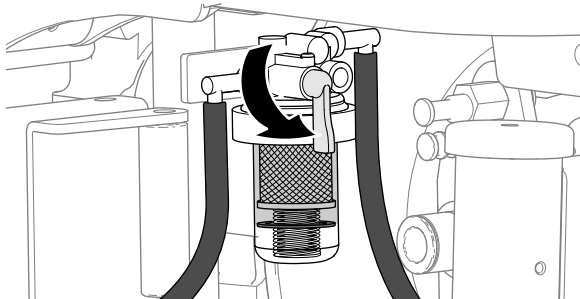

g231811

Figura 67

Scurgerea apei din recipientul de combustibil

1. Aezai o tavă de golire sub recipientul filtrului de combustibil, îndepărtați piulia recipientului i scoatei recipientul filtrului de pe capul filtrului (Figura 68).

Notă: Trebuie să îndepărtați arcul i flotorul atunci când scoateți recipientul filtrului.

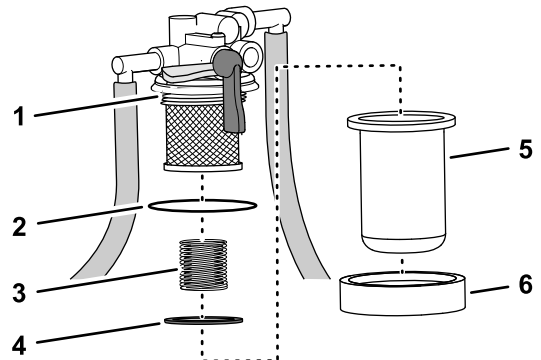

g231810

Figura 68

- | | |
|---------------------|---|
| 1. Cap filtru | 4. Flotor |
| 2. Inel de etanșare | 5. Recipientul filtrului de combustibil |
| 3. Arc | 6. Piuliă recipient |

2. Golii recipientul filtrului de combustibil i apă.
3. Verificai starea inelului de etanșare de la capul filtrului (Figura 68).
- Notă:** Înlocuiți inelul de etanșare dacă este uzat sau deteriorat.
4. Lubrifiați inelul de etanșare cu combustibil curat.
5. Montați arcul i flotorul la recipientul filtrului de combustibil (Figura 68).
6. Montați recipientul filtrului i piulia recipientului la capul filtrului i strângeți piulia manual (Figura 68).
7. Deschideți ventilul de închidere combustibil i, dacă este necesar, amorsați sistemul de alimentare cu combustibil; consultați Amorsarea sistemului de combustibil (Pagină 52).
8. Verificai dacă există scurgeri la nivelul separatorului de apă/combustibil.

Notă: Remediază toate scurgerile de combustibil înainte de a utiliza mașina.

Înlocuirea filtrului separatorului de combustibil/apă

Interval de service: La intervale de 500 de ore—Înlocuieți filtrul separatorului de combustibil/apă.

Îndepărtarea elementului filtrului

1. Curățați zona din jurul capătului filtrului de combustibil (Figura 69).

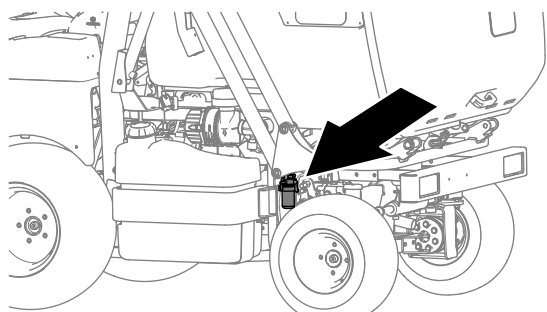

g231812

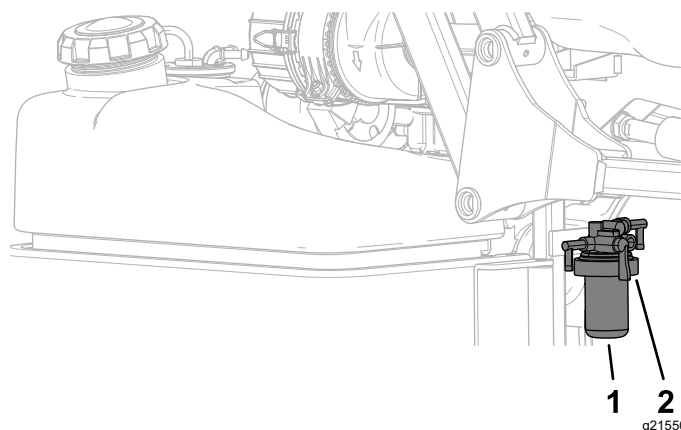

g215504

Figura 69

1. Capătul filtrului de combustibil
2. Filtru

2. Rotii supapa de închidere combustibil pentru separatorul de combustibil/apă în poziția ÎNCHIS (Figura 70).

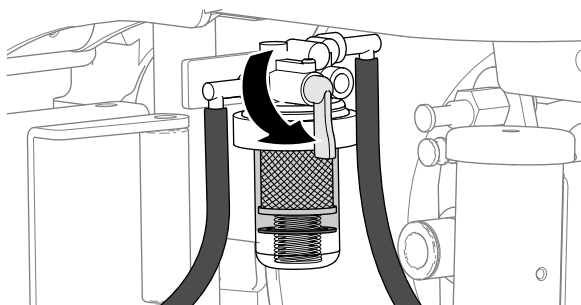

g231811

Figura 70

3. Aezai o tavă de golire sub recipientul filtrului de combustibil, îndepărtați piulia recipientului și scoateți recipientul filtrului de pe capul filtrului (Figura 71).

Notă: Trebuie să îndepărtați arcul și flotorul atunci când scoateți recipientul filtrului.



Figura 71

g231824

1. Cap filtru
2. Element de filtrare
3. Inel de etanșare
4. Arc
5. Flotor
6. Recipientul filtrului de combustibil
7. Piulă recipient

4. Golii recipientul filtrului și curățați suprafața de montare a capului filtrului.

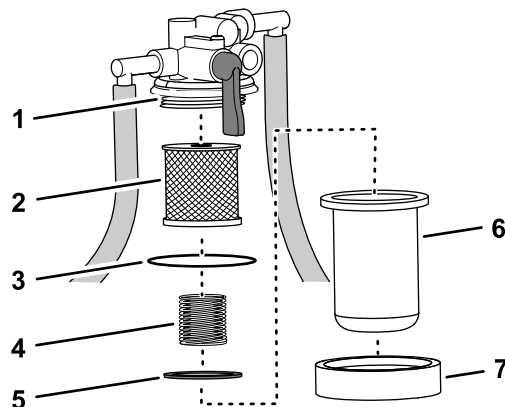
Montarea elementului de filtrare

1. Lubrifiați inelul de etanșare cu combustibil curat.
2. Montați elementul de filtrare la capul filtrului; consultați Figura 71 din Îndepărtarea elementului filtrului (Pagină 54).
3. Montați arcul și flotorul în recipientul filtrului de combustibil; consultați Figura 71 din Îndepărtarea elementului filtrului (Pagină 54).
4. Montați recipientul filtrului și piulia recipientului la capul filtrului și strângeți piulia manual; consultați Figura 71 din Îndepărtarea elementului filtrului (Pagină 54).
5. Deschideți ventilul de închidere combustibil și, dacă este necesar, amorsați sistemul de alimentare cu combustibil; consultați Amorsarea sistemului de combustibil (Pagină 52).
6. Verificați dacă există scurgeri la nivelul separatorului de apă/combustibil.

Notă: Remediază toate scurgerile de combustibil înainte de a utiliza mașina.

Înlocuirea elementului filtrului de combustibil

Spre față, partea dreaptă

Interval de service: La intervale de 500 de ore—Înlocuiește elementul filtrului de combustibil spre față, partea dreaptă.

1. Curățați zona din jurul capătului filtrului de combustibil (Figura 72).



Figura 72

g215503

1. Capătul filtrului de combustibil
2. Filtru

2. Îndepărtați filtrul și curățați suprafața de montare a capului filtrului (Figura 72).
3. Lubrifiați garnitura filtrului cu combustibil curat.
4. Montați elementul de filtrare la capul filtrului.
5. Montați recipientul filtrului și piulia recipientului pe capul filtrului și strângeți piulia manual.
6. Amorsați sistemul de alimentare cu combustibil; consultați [Amorsarea sistemului de combustibil \(Pagină 52\)](#).
7. Verificați dacă există scurgeri la nivelul separatorului de apă/combustibil.

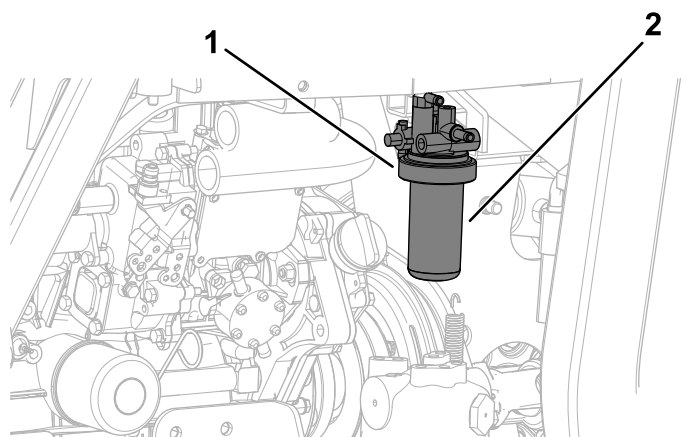
Notă: Remediază toate scurgerile de combustibil înainte de a utiliza mașina.

Curățarea rezervorului de combustibil

Interval de service: La intervale de 400 de ore/Anual (care urmează)—Golii și curățați rezervorul de combustibil.



Figura 73

g236135

- Dacă depozitați mașina pentru o perioadă mare de timp, utilizați o pompă tip sifon pentru a golii rezervorul de combustibil (Figura 73).
- Dacă sistemul de combustibil este contaminat, utilizați o pompă tip sifon pentru a golii rezervorul de combustibil (Figura 73), curățați rezervorul și utilizați motorină curată pentru a spăla rezervorul.

Verificarea conductelor de combustibil și a racordurilor

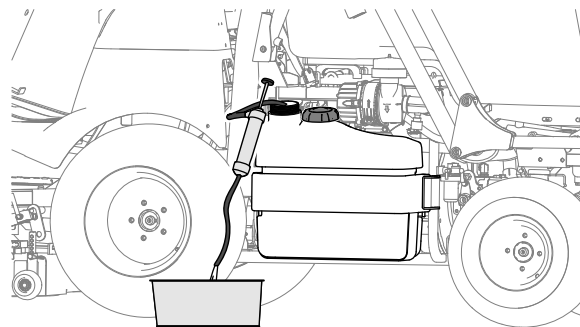
Interval de service: La intervale de 400 de ore/Anual (care urmează)

Verificați conductele de combustibil pentru deteriorări, defecțiuni sau racorduri slăbite.

Întreținerea sistemului electric

Sigurană privind sistemul electric

- Deconectai bateria înainte de repararea mainii. Deconectai întâi borna negativă, apoi borna pozitivă. Conectai întâi borna pozitivă, apoi borna negativă.
- Încărcai bateria într-un spațiu deschis, bine ventilat, departe de scântei sau flăcări. Deconectai încărcătorul înainte de a conecta sau deconecta bateria. Purtați îmbrăcăminte de protecție și utilizați scule izolate.

Accesarea bateriei

1. Parcai mașina pe o suprafață uniformă.
2. Decuplai priza de putere, coborâți puntea mainii de tuns iarba și cuplai frâna de parcare.
3. Opriți motorul și scoateți cheia.
4. Îndepărtați cele 3 uruburi cu cap imbus de la consola din stânga (Figura 74).
5. Îndepărtați butonul manetei de accelerație (Figura 74).
6. Ridicați consola din stânga și puneți-o deoparte (Figura 74).



Figura 74

- | | |
|----------------------------------|-------------------|
| 1. urub cu cap hexagonal crestat | 3. Consolă stânga |
| 2. Buton manetă de accelerație | |

Întreținerea bateriei

Interval de service: La intervale de 25 de ore—Verificai nivelul de electrolit. (Dacă maina este depozitată, verificai-l la fiecare 30 de zile.)

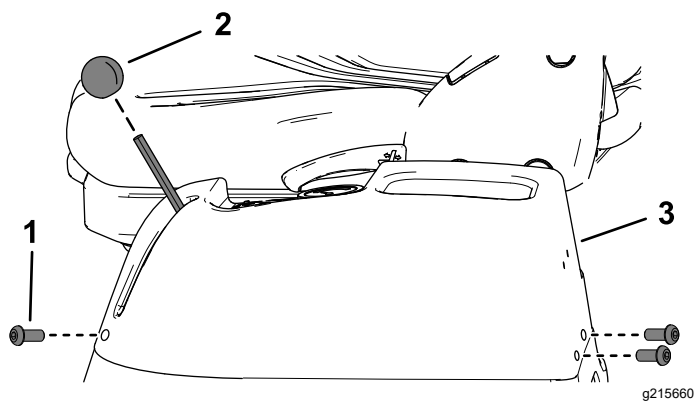
Important: Înainte de a efectua lucrări de sudură asupra mainii, deconectai cablul de la borna negativă a bateriei pentru a preveni deteriorarea sistemului electric.

Demontarea bateriei

⚠ ATENȚIE

Bornele bateriei sau uneltele metalice pot face scurtcircuit la contactul cu piesele mainii, producând scântei. Scântele pot produce explozia gazelor din baterie, ducând la vătămări corporale.

- Când îndepărtați sau instalați bateria, nu permiteți contactul bornelor cu piesele metalice ale mainii.
- Nu permiteți uneltelor metalice să producă un scurtcircuit între bornele bateriei și piesele metalice ale mainii.

⚠ ATENȚIE

Dispunerea incorectă a cablurilor bateriei poate deteriora maina și cablurile, provocând scântei. Scântele pot produce explozia gazelor din baterie, ducând la vătămări corporale.

- Deconectai întotdeauna cablul negativ (negru) al bateriei înainte de a deconecta cablul pozitiv (rou).
- Conectai întotdeauna cablul pozitiv (rou) al bateriei înainte de a conecta cablul negativ (negru).

1. Parcai mașina pe o suprafață uniformă.
2. Decuplai priza de putere, coborâți puntea mainii de tuns iarba și cuplai frâna de parcare.
3. Opriți motorul și scoateți cheia.
4. Accesai bateria; consultați [Accesarea bateriei \(Pagină 56\)](#).
5. Îndepărtați bateria în modul indicat în [Figura 75](#).



Figura 75

g216923

Montarea bateriei

Montai bateria în modul indicat în [Figura 76](#).

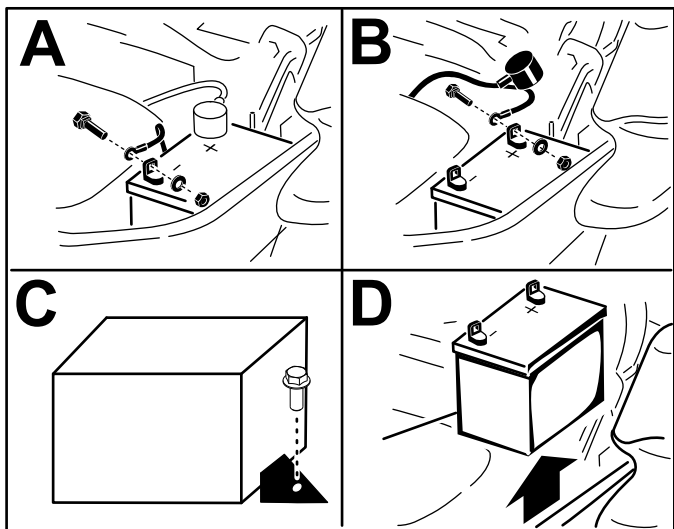

Figura 76

g216922

Încărcarea bateriei

⚠ ATENȚIE

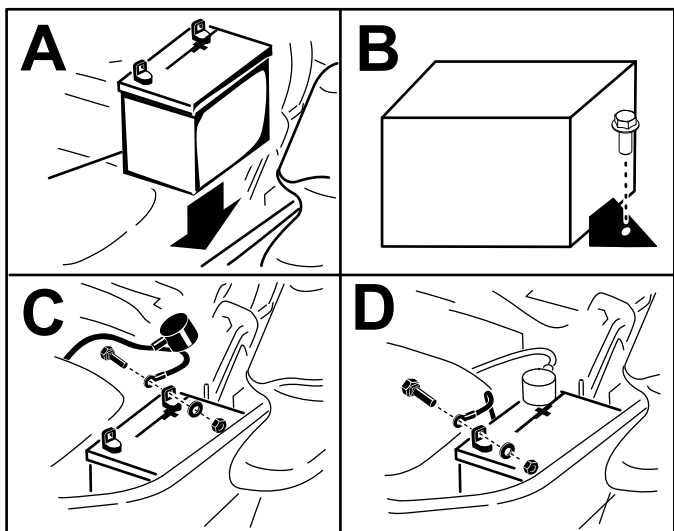
Încărcarea bateriei produce gaze explozibile.

Nu fumați niciodată în apropierea bateriei și în apropierea surselor de scântei și foc departe de aceasta.

Important: Păstrați întotdeauna bateria complet încărcată (greutate specifică de 1,265). Acest lucru este deosebit de important pentru a preveni deteriorarea bateriei atunci când temperatura este sub 0 °C.

1. Încărcăți bateria timp de 10-15 minute la 25-30 A sau timp de 30 de minute la 10 A.
2. Atunci când bateria este complet încărcată, deconectați încărcătorul de la priză electrică, apoi deconectați cablurile încărcătorului de la clemele bateriei ([Figura 77](#)).
3. Montați bateria la mașină și conectați cablurile pentru baterie; consultați [Montarea bateriei](#) ([Pagină 57](#)).

Notă: Nu utilizați mâna cu bateria deconectată, pot apărea defecțiuni electrice.



Figura 77

G000960

g000960

1. Borna pozitivă a bateriei
2. Borna negativă a bateriei
3. Cablu roșu încărcător (+)
4. Cablu negru încărcător (-)

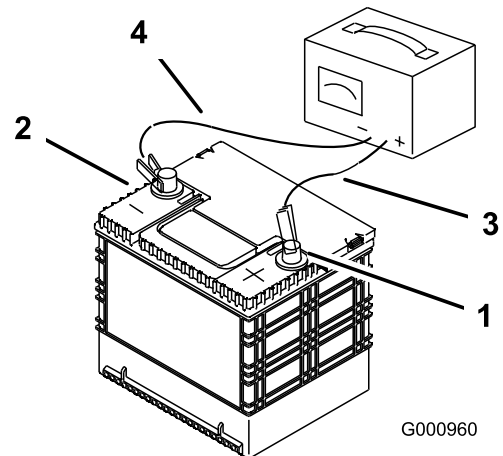
Service pentru siguranțele fuzibile

Sistemul electric este protejat de siguranțe. Acestea nu necesită întreținere, totuși, dacă se arde o siguranță verificați componenta/circuitul pentru a descoperi o defecțiune sau un scurtcircuit.

Blocul de siguranțe și siguranțele sunt situate în stânga scaunului operatorului (Figura 78).



Figura 78

1. Bloc cu siguranțe fuzibile

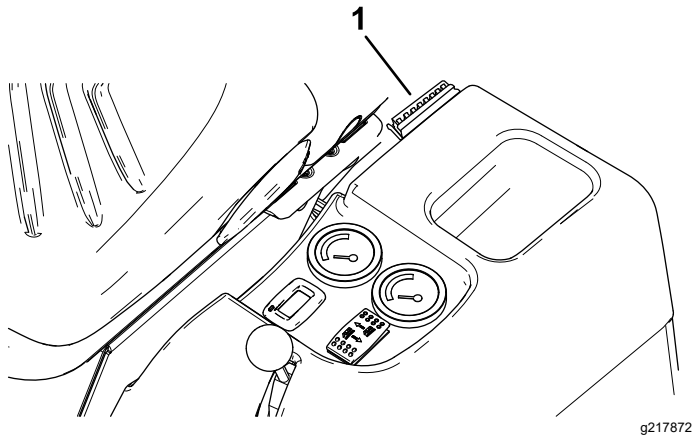

Figura 79

1. Siguranță fuzibilă de siguranță (3 A)
2. Siguranță priză de putere (15 A)
3. Siguranță unitate electronică de control și alarmă (5 A)
4. Siguranță diferențial autoblocant (5 A)
5. Siguranță supapă punte maină de tuns iarba și scaun operator (15 A)
6. Siguranță alternator și panou de bord (5 A)
7. Lumini de lucru, lumini de frână, lumini fază lungă și siguranță unitate de control al luminilor (15 A)
8. Comutator lumini de avarie, bujii și cheie de contact (30 A)

Utilizați tabelul următor atunci când înlocuiți o siguranță:

Siguranțe fuzibile de siguranță – Figura 79

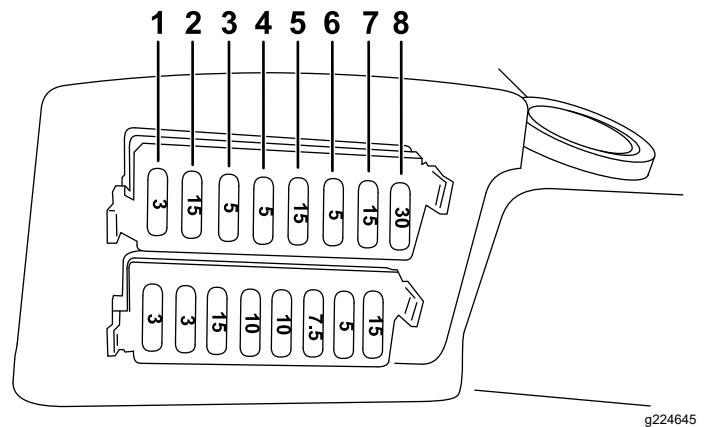
Circuit	Tip de siguranță
De siguranță	3 A
Priză de putere	15 A
Unitate electronică de control și alarmă	5 A
Diferențial autoblocant	5 A
Supapă punte maină de tuns iarba și scaun operator	15 A
Alternator și panou de bord	5 A
Lumini de lucru, lumini de frână, lumini fază lungă și unitate de control al luminilor	15 A
Comutator lumini de avarie, bujii și cheie de contact	30 A

Siguranțe lumini – Figura 80

Circuit	Tip de siguranță
Lumină fixă dreapta și lumină placă	3 A
Lumină fixă stânga	3 A
Lumină fază lungă	15 A
Far	10 A
Dispozitiv de avertizare	10 A
Indicatoare luminoase	7,5 A
Girofar	5 A
Comutator lumini de avarie	15 A



Figura 80

g224646

- | | |
|--|---|
| 1. Sigurană lumină fixă dreapta i lumină placă (3 A) | 5. Sigurană dispozitiv de avertizare (10 A) |
| 2. Sigurană lumină fixă stânga (3 A) | 6. Sigurană indicatoare luminoase (7,5 A) |
| 3. Sigurană lumină fază lungă (15 A) | 7. Sigurană girofar (5 A) |
| 4. Sigurană far (10 A) | 8. Sigurană comutator lumini de avarie (15 A) |

Există, de asemenea, 2 sigurane (40 A) care protejează cablul principal al mainii (Figura 81).

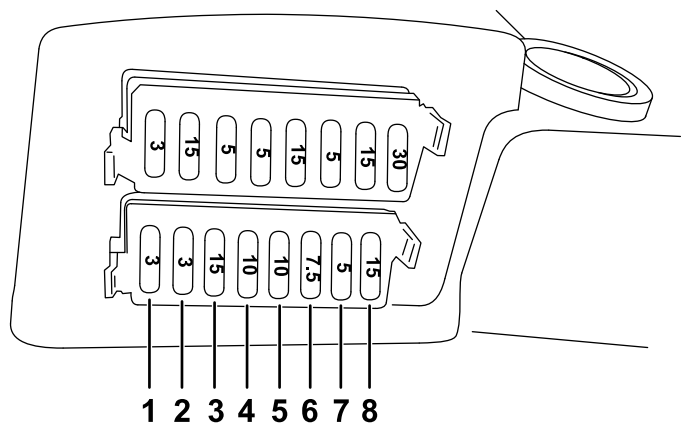

Figura 81

g224476

1. Sigurane (40 A)

Efectuarea lucrărilor de service pentru cabluri

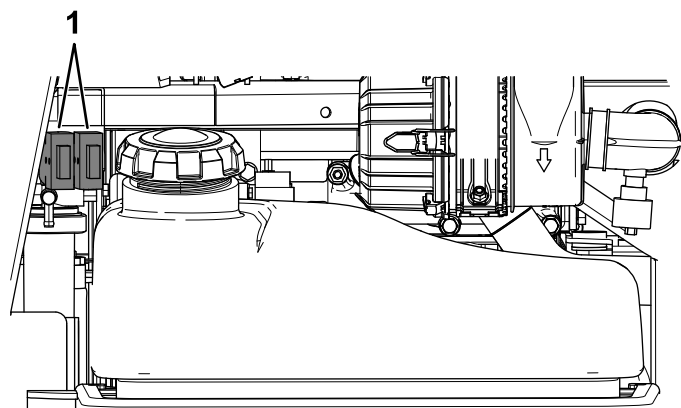
Prevenii coroziunea bornelor cablurilor prin aplicarea lubrifiantului Grafo 112X, nr. piesă Toro 505-47, în interiorul tuturor conectorilor cablurilor de fiecare dată când înlocuiești cablurile.

Important: Ori de câte ori lucrezi cu sistemul electric, deconectai întotdeauna cablurile bateriei, mai întâi cablul negativ (-), pentru a preveni deteriorarea cablurilor din cauza scurtcircuitării.

Întreținerea sistemului de angrenaj

Strângerea prezoanelor

Interval de service: După prima oră

După primele 10 ore

La intervale de 200 de ore

Specificaie cuplu de strângere prezon: 85-90 N·m

Strângeți prezoanele de la roile față i spate conform unui model încrucișat, aa cum se arată în Figura 82 la cuplul specificat.



Figura 82

G034007

g034007

Asigurarea alinierii roilor spate

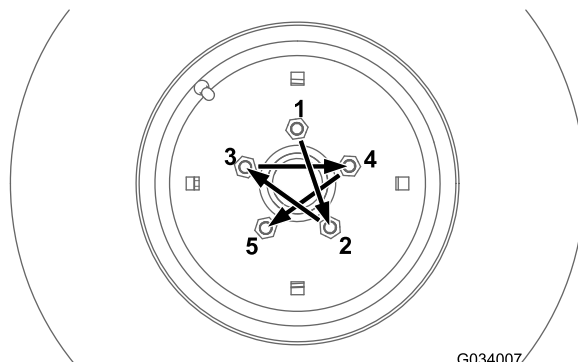
Verificarea alinierii roilor spate

Interval de service: La intervale de 200 de ore

1. Parcai mașina pe o suprafață uniformă.
 2. Decuplează priza de putere, coborâți puntea mainii de tuns iarba i cuplai frâna de parcare.
 3. Opriți motorul și scoateți cheia.
 4. Rotii volanul astfel încât roile spate să fie orientate drept în față.
 5. Măsurai distanța de la centru la centru la înălțimea butucului roii, în față i în spatele anvelopelor spate.
- Notă:** Roile spate nu trebuie să aibă un unghi de convergență pozitiv sau negativ atunci când sunt aliniate corect.
6. Dacă roile au un unghi de convergență pozitiv sau negativ, aliniați-le; consultați [Reglarea](#)

unghiului de convergență pozitiv al roii spate
(Pagină 60).

Reglarea unghiului de convergență pozitiv al roii spate

1. Slăbii contrapiuliile de la ambele capete ale tiranilor stânga i dreapta.
2. Reglai ambii tirani până când distanța de la centru la centru, în față i în spatele a roilor din spate este aceeași (Figura 83).
3. Când roile din spate sunt reglate corect, strângeți contrapiuliile pe tirani.



Figura 83

1. Placă direcție
2. Aceeași dimensiune în față i în spatele roilor

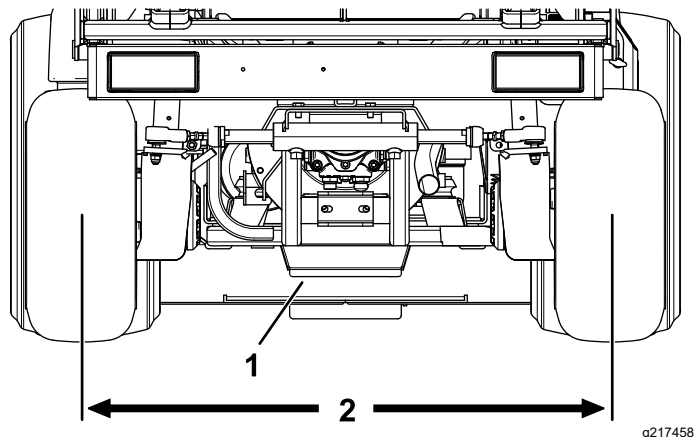

Figura 84

1. Opritor direcție (este prezentată partea dreaptă)

Reglarea opritoarelor de direcție

Opritoarele de direcție de pe puntea spate ajută la prevenirea deplasării excesive a cilindrului de direcție în cazul unui impact asupra roilor spate. Reglai opritoarele astfel încât să existe un spațiu de 0,23 cm între capul urubului și articulația de pe ax atunci când roțile volanului complet la stânga sau la dreapta.

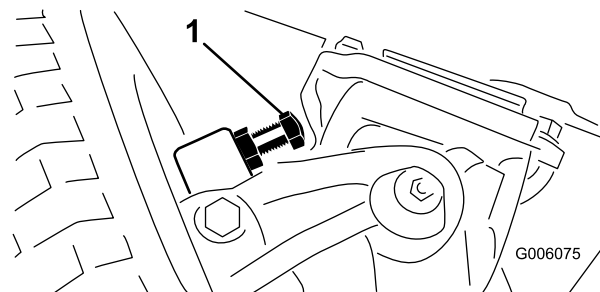
Înrubai uruburile până când obineți un spațiu liber de 0,23 cm; consultați Figura 84.

Întreținerea sistemului de răcire

Sigurana sistemului de răcire

- Ingerarea lichidului de răcire a motorului poate provoca otrăvire; a nu se lăsa la îndemâna copiilor și animalelor de companie.
- Descărcarea lichidului de răcire fierbinte sub presiune sau atingerea unui radiator fierbinte și a pieselor din jur poate provoca arsuri grave.
 - Lăsați întotdeauna motorul să se răcească cel puțin 15 minute înainte de a scoate capacul radiatorului.
 - Utilizați o lavetă când deschideți capacul radiatorului și deschideți capacul încet pentru a permite ieșirea aburului.
- Nu operați mâna fără capace montate.
- Îneți degetele, mâinile și hainele la distanță de ventilatorul rotativ și curea de transmisie.

Specificaii cu privire la lichidul de răcire

Capacitatea sistemului de răcire: 7,5 l

Specificaiile tip de lichid de răcire:

Lichid de răcire recomandat

Notă: Lichidul de răcire trebuie să îndeplinească sau să depășească standardul ASTM 3306

Lichid de răcire pre-diluat pe bază de glicol (amestec 50/50)
sau

Lichid de răcire pe bază de glicol amestecat cu apă
distilată (amestec 50/50)
sau

Lichid de răcire pe bază de glicol amestecat cu apă
de calitate bună (amestec 50/50)

CaCO₃ + MgCO₃ <170 ppm

Clorură <40 ppm (Cl)

Sulfat <100 ppm (SO₄)

Verificarea sistemului de răcire și a nivelului de lichid de răcire

Interval de service: Înainte de fiecare folosință sau zilnic

⚠ ATENȚIE

Dacă motorul a funcționat, radiatorul va fi presurizat, iar lichidul de răcire din interior va fi fierbinte. Dacă scoateți capacul, poate fi stropit lichidul de răcire, provocând arsuri grave.

- Nu scoateți capacul rezervorului de recuperare pentru a verifica nivelul lichidului de răcire. În schimb, uitați-vă la nivel în partea laterală a rezervorului.
- Nu scoateți capacul rezervorului de recuperare atunci când este pornit motorul. Lăsați motorul să se răcească timp de cel puțin 15 minute sau până când capacul radiatorului este suficient de rece pentru a fi atins fără a vă arde mâna.

1. Verificați nivelul lichidului de răcire în rezervorul de expansiune (Figura 85).



Figura 85

1. Rezervor de expansiune
2. Conductă rece – 19 mm de la partea inferioară
3. Conductă caldă – 19 mm de la partea superioară

2. Dacă nivelul lichidului de răcire este scăzut, îndepărtați capacul rezervorului de expansiune și adăugați lichidul de răcire de schimb recomandat, după cum este necesar.

Nu folosiți doar apă sau lichide de răcire pe bază de alcool. Nu umpleți excesiv.

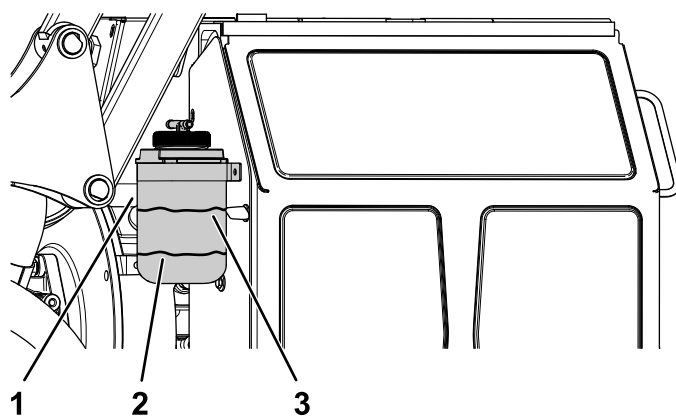
3. Montați capacul de la rezervorul de expansiune.

Verificarea prezenei reziduurilor la nivelul ecranului radiatorului i al radiatorului

Interval de service: Înainte de fiecare folosință sau zilnic

Pentru a preveni supraîncălzirea motorului, asigurai curătenia ecranului i radiatorului. Verificai dacă există acumulări de iarbă, praf i reziduuri pe ecranul radiatorului i radiator i, dacă este necesar, curăai orice reziduuri de pe aceste componente.

Curăarea ecranului radiatorului i a radiatorului

Interval de service: La intervale de 200 de ore—Verificai furtunurile sistemului de răcire.

La fiecare 1500 de ore sau la 2 ani, în funcie de care situaie apare prima—Înlocuie orice furtunuri mobile.

La intervale de 1.500 de ore—Purjai i înlocuie lichidul din sistemul de răcire.

Notă: Dacă priza de putere este oprită din cauza temperaturii ridicate a motorului, mai întâi verificai dacă există o acumulare excesivă de reziduuri la nivelul ecranului radiatorului i al radiatorului. Curăai sistemul înainte de a utiliza maina. Nu oprii imediat motorul; lăsați motorul să se răcească, rulându-l fără sarcină.

Curăai radiatorul după cum urmează:

1. Îndepărtați ecranul radiatorului.
2. Lucrând din partea ventilatorului radiatorului, curăai cu aer comprimat de presiune scăzută, 1,72 bar (**nu folosii apă**). Repetați acest pas din partea din față a radiatorului i din nou din partea ventilatorului.
3. După ce ai curăat temeinic radiatorul, curăai orice reziduuri care s-ar fi putut acumula în canalul de la baza radiatorului.
4. Curăai ecranul radiatorului i montați-l la maină.

Întreținerea frânei

Reglarea frânelor de serviciu

Interval de service: După primele 10 ore—Verificai și reglai frâna de parcare.

După primele 50 ore—Verificai și reglai frâna de parcare.

După reglarea frânelor de serviciu după primele 50 de ore de funcționare, poate fi necesar să reglai frânele din nou după o utilizare considerabilă.

Trebuie să măsurați un spațiu de aproximativ 13 mm între pedala de frână i extremitatea din față a fantei atunci când pedala de frână este apăsată complet.

1. Apăsai pedala de frână pentru a verifica dacă există un spațiu suficient la extremitatea din față a fantei (**Figura 86**).



Figura 86

g217076

1. Pedală de frână
2. Spațiu

2. Eliberai pedala de frână.
3. Dacă este necesară reglarea, slăbii contrapiuliile din față i din spate de pe fiecare parte a cablurilor de frână (**Figura 87**).

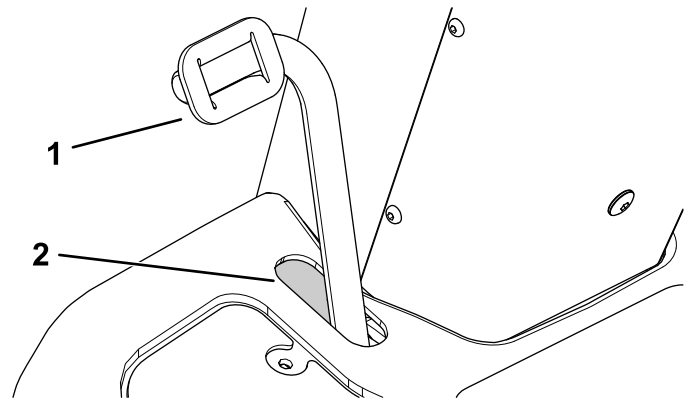

Figura 87

1. Cablu de frână 2. Contrapiuliță

4. Apăsai pedala de frână i deplasai cablurile de frână în față sau în spate.
5. Strângei contrapiulițele pentru a bloca pozițiile cablului.
6. Repetai pași 3 – 5 până când setai pedala de frână în poziția dorită.

Întreținerea bandei

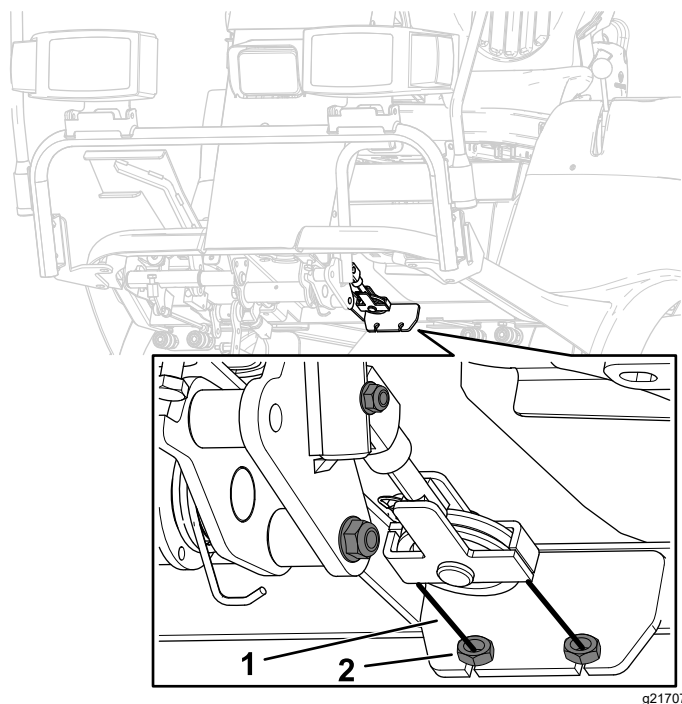
Verificarea stării curelei alternatorului

Interval de service: La intervale de 200 de ore

Verificai cureaua alternatorului pentru a descoperi urme de uzură sau de deteriorare.

Notă: Înlocuiți cureaua alternatorului dacă descoperii că este uzată sau deteriorată.

Tensionarea curelei alternatorului

Interval de service: După primele 10 ore

La intervale de 200 de ore

1. Parcai mașina pe o suprafață uniformă.
2. Decuplei priza de putere, coborâi puntea mainii de tuns iarba i cuplai frâna de parcare.
3. Opriți motorul și scoateți cheia.
4. Accesai motorul din partea stângă; consultați [Accesarea motorului din partea stângă \(Pagină 48\)](#).
5. Slăbii urubul de pivotare i urubul de blocare ale alternatorului ([Figura 88](#)).
6. Tensionai cureaua alternatorului până când obinei o deflexie a curelei de 10 mm la jumătatea distanei dintre fulii cu o foră de 4,5 kg.
7. Strângei urubul de blocare al alternatorului ([Figura 88](#)).
8. Slăbii urubul de pivotare al alternatorului ([Figura 88](#)).



Figura 88

g216341

- | | |
|-------------------------------|--------------------------------|
| 1. urub de blocare alternator | 3. urub de pivotare alternator |
| 2. Alternator | 4. Curea alternator |

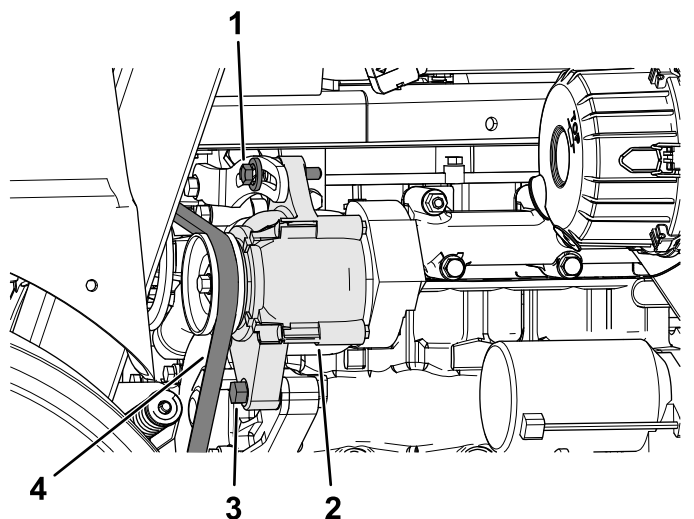

Figura 89

g232231

- | | |
|----------------------------|---|
| 1. Arc de tensionare curea | 3. Piuliță (întinzător rolă de ghidare) |
| 2. Șaibă | 4. Săgeată indicatoare a tensionării |

Efectuarea lucrărilor de service pentru curelele prizei de putere

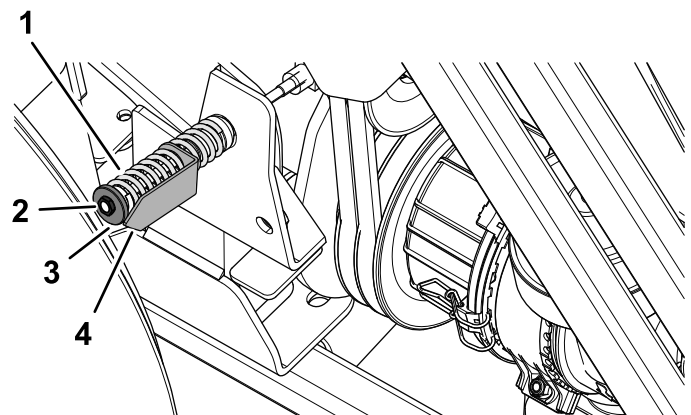
Verificarea tensionării curelei prizei de putere

Interval de service: După primele 10 ore

După primele 50 ore

La intervale de 200 de ore

1. Parcai mașina pe o suprafață uniformă.
2. Decuplai priza de putere, coborâi puntea mainii de tuns iarba și cuplai frâna de parcare.
3. Opriți motorul și scoateți cheia.
4. Uitați-vă la săgeata indicatoare a tensionării întinzătorului rolei de ghidare.

Suprafaa exterioară a aibei trebuie să se alinieze cu săgeata indicatoare a tensionării

5. Dacă este necesar, rotii piulia pentru întinzătorul rolei de ghidare până când săgeata indicatoare a tensionării se aliază cu suprafaa exterioară a aibei (Figura 89).

Înlocuirea curelelor prizei de putere

Important: Înlocuiți curelele prizei de putere ca set.

Demontarea curelelor prizei de putere

1. Parcai mașina pe o suprafață uniformă.
2. Decuplai priza de putere, coborâi puntea mainii de tuns iarba și cuplai frâna de parcare.
3. Opriți motorul și scoateți cheia.
4. Accesai partea stângă și dreaptă a motorului; consultai [Accesarea motorului din partea stângă \(Pagină 48\)](#) și [Accesarea motorului din partea dreaptă \(Pagină 47\)](#).
5. Pe partea radiatorului, decuplai arcul amortizorului ambreiajului de pe suportul arcului (Figura 90).



Figura 90

g232324

1. Suport arc
2. Arc amortizor ambreiaj

6. Îndepărtați cele 2 uruburi și 2 piulițe care fixează tubul anti-rotire pe suportul dreapta al motorului (Figura 91).

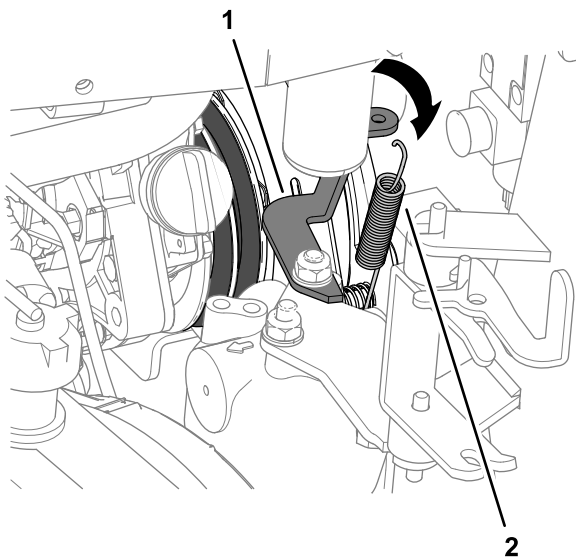

Figura 91

g232322

1. Șurub
2. Suport dreapta motor
3. Piuliță
4. Tub anti-rotire

7. Deplasați tubul anti-rotire în spate și demontați-l de la maină (Figura 92).

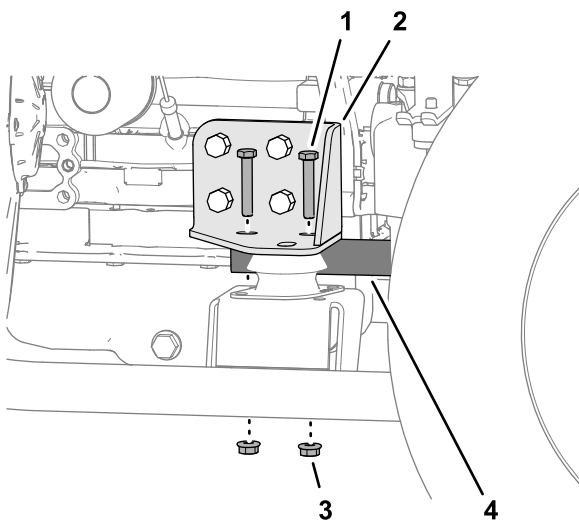

Figura 92

g232325

1. Orificiu (placă ambreiaj priză de putere)
2. tift (tub anti-rotire)
3. Tub anti-rotire priză de putere

8. Slăbiți piulița de la întinzătorul rolei de ghidare; consultați Figura 89 din Verificarea tensionării curelei prizei de putere (Pagină 64).
9. Rotiți rola de ghidare spre motor și demontați curelele de la maină (Figura 93).

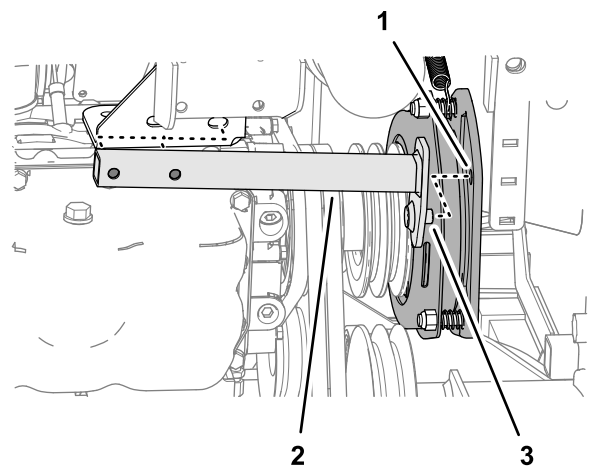

Figura 93

g232232

Montarea curelelor prizei de putere

1. Aliniați curelele prizei de putere pe fulie (Figura 94).

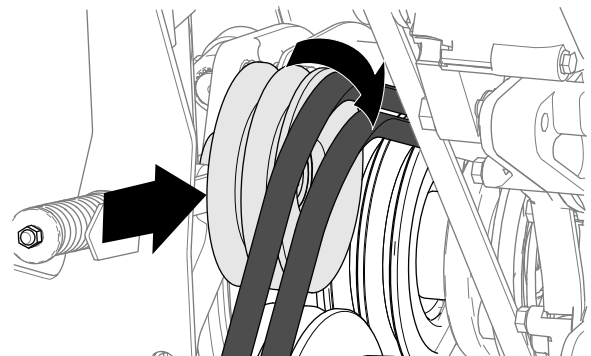

Figura 94

g232323

- | | |
|--------------------|---------------------------------|
| 1. Fulie ambreiaj | 3. Fulie arbore priză de putere |
| 2. Rolă de ghidare | |

- Aliniați tiftul tubului anti-rotire cu orificiul din placa ambreiajului prizei de putere; consultați [Figura 92](#) din [Demontarea curelelor prizei de putere](#) (Pagină 64).
- Fixați tubul anti-rotire pe suportul dreapta al motorului cu cele 2 uruburi și 2 piulie pe care le-ați îndepărtat la pasul 6 din [Demontarea curelelor prizei de putere](#) (Pagină 64).
- Cuplați arcul amortizorului ambreiajului între urubul plăcii de ambreiaj din interior și suportul arcului; consultați [Figura 90](#) din [Demontarea curelelor prizei de putere](#) (Pagină 64).
- Strângeți piulia de la întinzătorul rolei de ghidare; consultați [Verificarea tensionării curelei prizei de putere](#) (Pagină 64).
- Închideți radiatorul mainii; consultați [Accesarea motorului din partea dreaptă](#) (Pagină 47).
- Balansați rezervorul de combustibil în asiu și fixați rezervorul; consultați [Accesarea motorului din partea stângă](#) (Pagină 48).

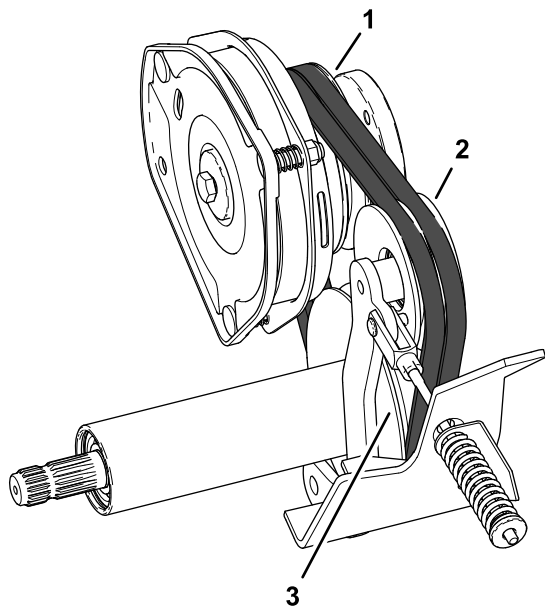
Întreținerea sistemului de control

Reglarea distanței ambreiajului prizei de putere

Interval de service: La intervale de 200 de ore

- Parcați mașina pe o suprafață uniformă.
- Decuplați priza de putere, coborâți puntea mainii de tuns iarba și cuplați frâna de parcare.
- Ridicați și fixați buncărul; consultați [Ridicarea buncărului](#) (Pagină 29) și [Fixarea buncărului în poziție ridicată](#) (Pagină 40).
- Oprățiți motorul și scoateți cheia.
- Deschideți capacul de accesare a motorului; consultați [Accesarea motorului de la capacul de acces la motor](#) (Pagină 47).

- Reglați distanța astfel încât un set de lere de 0,4 mm să alunece între garnitura de ambreiaj și placa de fricțiune cu o presiune ușoară ([Figura 95](#)).

Notă: Puteți reduce distanța prin rotirea piuliei de reglare în sensul acelor de ceasornic ([Figura 95](#)). Distanța maximă de funcționare este de 0,7 mm. Reglați toate cele 3 distanțe.



Figura 95

G001252

g001252

- | | |
|---------------------------|--------------------------|
| 1. Ambreiaj | 4. Conector electric |
| 2. Distanță de 0,4 mm (3) | 5. Curea priză de putere |
| 3. Piulia de reglare (3) | |

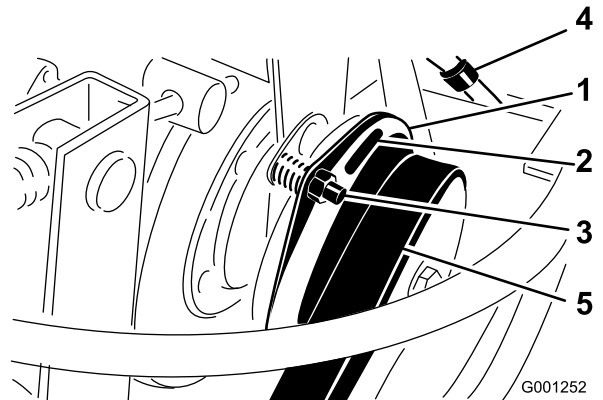
- După ce ai setat toate cele 3 distanțe, verificai-le din nou.

Notă: Reglarea unei distanțe le poate modifica pe celelalte.

Reglarea pedalei de traciune

Reglarea opritorului pedalei de traciune

Puteți regla pedala de traciune pentru confortul operatorului sau pentru a reduce sau mări viteza maximă de deplasare în față a mainii.

De asemenea, puteți regla pedala de traciune pentru a reduce sau mări viteza maximă de deplasare în marșier a mainii.

1. Deplasați maneta de traciune complet în față (Figura 96).

Pentru viteză maximă, trebuie să existe un spațiu de 3 mm între pedala de traciune și opritorul pedalei de traciune.



Figura 96

g216954

- | | |
|--|---|
| 1. Pedală de traciune | 3. Contrapiuliță |
| 2. Opritor pedală de traciune deplasare în marșier | 4. Opritor pedală de traciune deplasare în față |

2. Dacă doriți să reduceți viteza de deplasare a mainii în față, efectuați următoarele:
 - A. Folosind o cheie, susineți opritorul pedalei de traciune pentru deplasare în față și slăbiți contrapiulița din partea din spate a suportului (Figura 96).
 - B. Deplasați pedala de traciune în poziția dorită (Figura 96).
 - C. Reglați contrapiulița din spate a suportului până când opritorul pedalei de traciune atinge pedala de traciune (Figura 96).

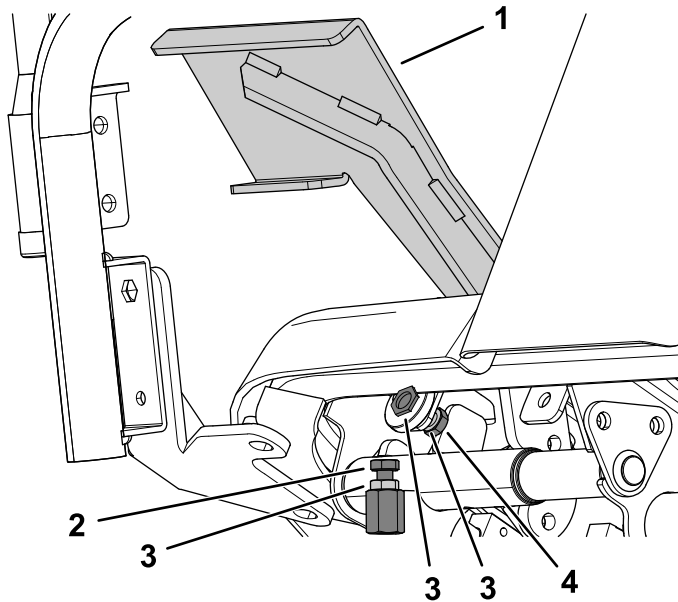
Notă: Scurtarea distanței opritorului pedalei de traciune va mări viteza de deplasare în față a mainii.

- D. În timp ce susineți opritorul pedalei de traciune, strângeți contrapiulița din partea din față a suportului la un cuplu de 37-45 N·m.

Reglarea tije de traciune

Dacă este necesar un reglaj suplimentar, reglați tija de traciune (Figura 97) după cum urmează:

1. Parcați mașina pe o suprafață uniformă.
2. Decuplați priza de putere, coborâți puntea mainii de tuns iarba și cuplați frâna de parcare.
3. Opriți motorul și scoateți cheia.
4. Îndepărtați urubul și piulița care fixează capătul tije de traciune pe pedală.
5. Slăbiți contrapiulița care fixează capătul tije la tija de traciune (Figura 97).
6. Rotiți tija până când obțineți lungimea dorită.
7. Strângeți contrapiulița (Figura 97) și fixați capătul tije pe pedala de traciune cu urubul și piulița îndepărtate pentru a bloca unghiul pedalei.



Figura 97

g216434

- | | |
|--------------------|---------------------|
| 1. Capăt tija | 3. Contrapiuliță |
| 2. Piuliță și urub | 4. Tija de traciune |

Întreținerea sistemului hidraulic

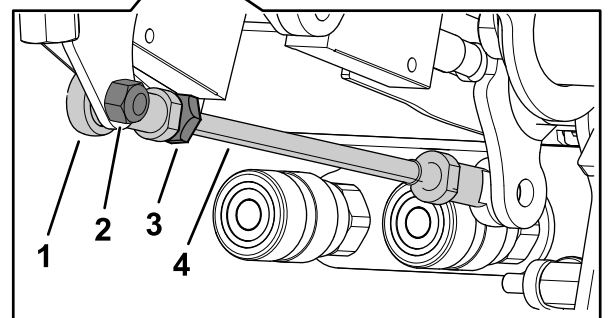
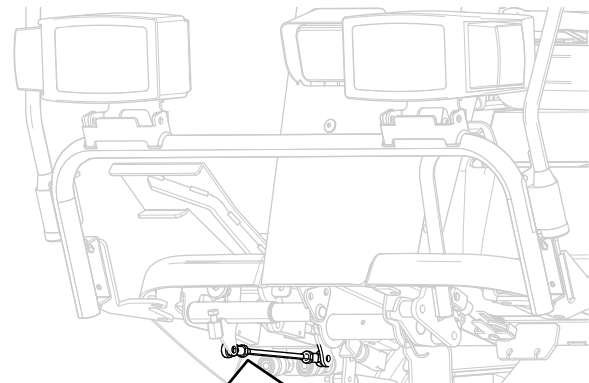
Siguranță privind sistemul hidraulic

- Apelați imediat la un medic în cazul în care uleiul hidraulic intră în contact cu pielea. Uleiul care pătrunde în piele trebuie să fie eliminat chirurgical în interval de câteva ore de un medic.
- Asigurați-vă că toate furtunurile și conductele cu ulei hidraulic sunt în stare bună și toate racordurile și fittingurile hidraulice sunt etane înainte de a presuriza sistemul hidraulic.
- În cazul în care există alte părți ale corpului la distanță de infiltrații sau duze care pulverizează ulei hidraulic sub presiune.
- Utilizați carton sau hârtie pentru a detecta scurgerile de ulei hidraulic.
- Depresurizați în siguranță sistemul hidraulic înainte de orice intervenție asupra acestuia.

Specificaii cu privire la uleiul hidraulic

Rezervorul de ulei hidraulic este umplut din fabrică cu ulei hidraulic de înaltă calitate. **Verificați nivelul de ulei hidraulic înainte de a porni motorul pentru prima dată și zilnic după aceea.**

Utilizați ulei hidraulic Toro Premium All-Season (pentru toate anotimpurile) (disponibil în containere de 19 litri sau butoaie de 208 litri. Consultați *Catalogul de piese de schimb* sau distribuitorul Toro pentru numerele de piesă.)

Dacă uleiul Toro nu este disponibil, puteți utiliza alte uleiuri, cu condiția să aibă toate proprietățile și să respecte specificațiile industriale prezentate în continuare. Consultați-vă cu distribuitorul de lubrifiant pentru a identifica un produs satisfăcător.

Notă: Toro nu își asumă răspunderea pentru daunele provocate de utilizarea unor produse necorespunzătoare; prin urmare, utilizați doar produse de la producători consacrați, care garantează pentru recomandările furnizate.

Ulei hidraulic anti-uzură cu indice de vâscozitate ridicat/punct de curgere scăzut, ISO VG 46

Proprietăți produs:

Vâscozitate, ASTM D445	St la 40 °C 42-50 St la 100 °C 7,6-8,5
Indice de vâscozitate ASTM D2270	140 sau superior
Punct de curgere, ASTM D97	-40 °C până la -45 °C
Test FZG, etapă eec	11 sau superior
Conținut de apă (ulei nou)	500 ppm (maxim)

Specificaiile industriei: Vickers I-286-S (nivel calitate),
Vickers M-2950-S (nivel calitate),
Denison HF-0

Important: Uleiul multigrad ISO VG 46 oferă performanțe optime într-o gamă largă de condiții de temperatură. Pentru funcționarea la temperaturi ambientale constante ridicate, 18 °C până la 49 °C, uleiul hidraulic ISO VG 68 poate oferi performanțe sporite.

Important: Multe uleiuri hidraulice sunt aproape incolore, detectarea scurgerilor fiind dificilă. Un aditiv colorant roșu pentru uleiul hidraulic este disponibil în flacoane de 20 ml. Un flacon este suficient pentru 15 până la 22 litri de ulei hidraulic. Nr. de comandă piesă Toro 44-2500 de la un distribuitor autorizat Toro.

Efectuarea lucrărilor de service pentru sistemul hidraulic

Pregătirea pentru efectuarea lucrărilor de service pentru sistemul hidraulic

1. Parcați mașina pe o suprafață uniformă.
2. Decuplați priza de putere, coborâți puntea mainii de tuns iarba și cuplați frâna de parcare.
3. Deplasați toate comenzile în poziția NEUTRĂ și porniți motorul.
4. Rulați motorul la cea mai mică turație posibilă pentru a purja sistemul de aer.

Important: Nu acționați priza de putere.

5. Rotii volanul de câteva ori complet spre stânga și spre dreapta și aliniați volanul drept în față.

Verificarea nivelului de ulei hidraulic

Interval de service: Înainte de fiecare folosință sau zilnic

1. Parcai mașina pe o suprafață uniformă.
2. Asigurai-vă că buncărul este complet coborât i la nivel i că puntea mainii de tuns iarba este coborâtă.
3. Decuplai priza de putere, cuplai frâna de parcare, oprii motorul i scoatei cheia de contact.
4. Îndepărtați joja de la rezervorul hidraulic i tergei-o cu o lavetă curată (Figura 98).



Figura 98

5. Introduceți joja în tubul de umplere i înrubați capacul jojei pe tub.
6. Îndepărtați joja și verificați nivelul uleiului (Figura 99).

Nivelul uleiului hidraulic este normal atunci când se află între cele 2 marcaje de pe joja.

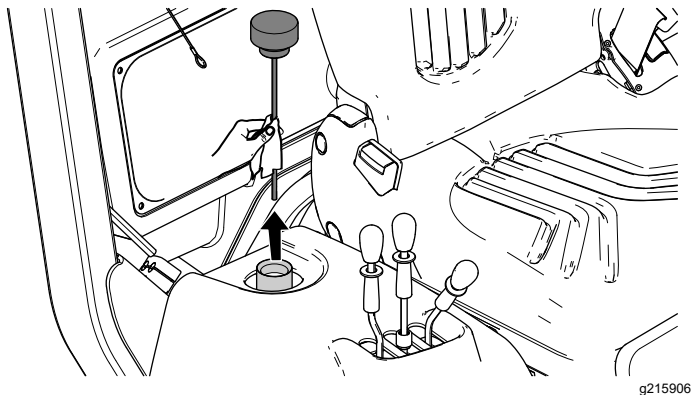

Figura 99

7. Dacă nivelul lichidului este sub marcajul inferior al jojei, adăugați uleiul hidraulic specificat în tubul de umplere (Figura 100) până când acesta se încadrează între cele 2 marcaje ale jojei.

Important: Nu umpleți rezervorul de ulei hidraulic deasupra marcajului superior de pe joja.

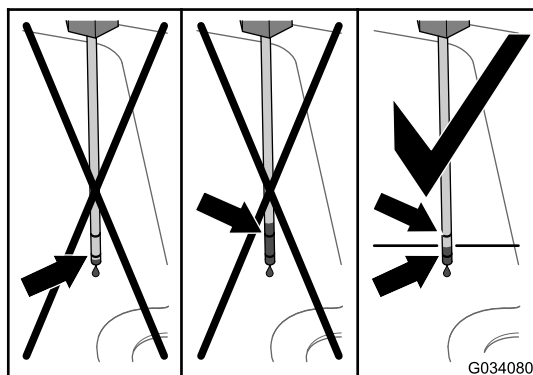

Figura 100

8. Înrubați capacul de umplere cu joja la tubul de umplere.

Notă: Nu strângeți capacul cu cheia.

9. Verificați dacă au scurgeri toate furtunurile i fittingurile.

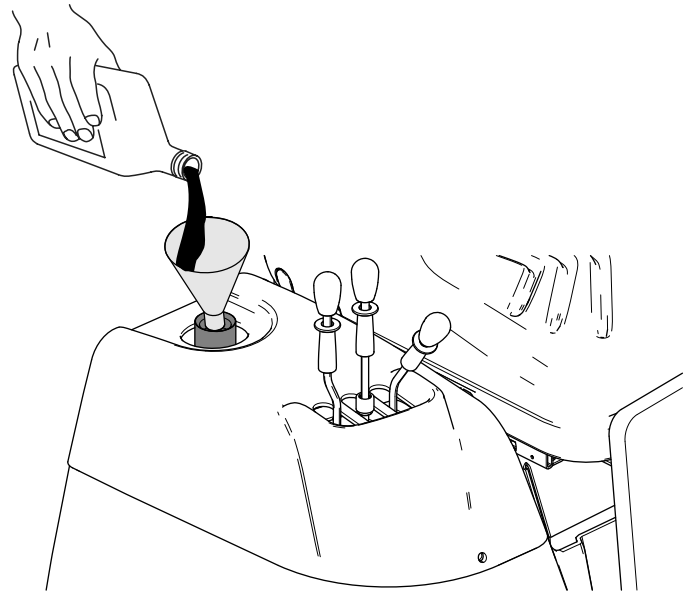
Schimbarea uleiului hidraulic i a filtrului

Interval de service: La intervale de 200 de ore—Schimbați filtrul de ulei hidraulic.

După primele 500 ore—Schimbați uleiul hidraulic.

La intervale de 1.000 de ore—Schimbați uleiul hidraulic.

Capacitate rezervor hidraulic: aproximativ 5 l

1. Parcai mașina pe o suprafață uniformă.
2. Asigurai-vă că buncărul este complet coborât i la nivel i că puntea mainii de tuns iarba este ridicată.
3. Decuplai priza de putere, cuplai frâna de parcare, oprii motorul i scoatei cheia de contact.
4. Utilizați o pompă tip sifon pentru a goli rezervorul hidraulic (Figura 101).



Figura 101

g236164

5. Rotii radiatorul pentru a accesa filtrul; consultai [Accesarea motorului din partea dreaptă \(Pagină 47\)](#)
6. Înlocuieți filtrul hidraulic în modul indicat în [Figura 102](#).

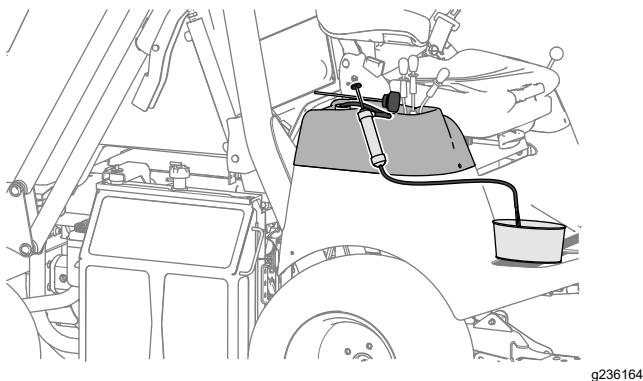

Figura 102

g215918

7. Adăugați uleiul hidraulic specificat în tubul de umplere până când nivelul acestuia ajunge între cele 2 marcaje ale jojei ([Figura 99](#)).

Important: Nu umpleți rezervorul de ulei hidraulic deasupra marcatului superior de pe jojă.

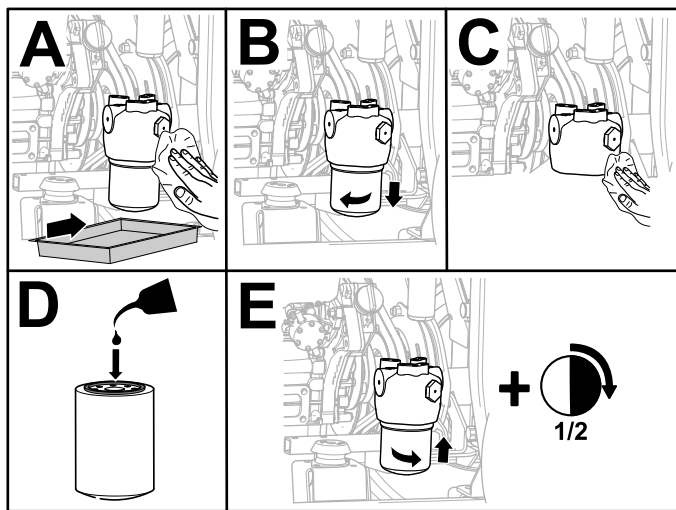
8. Porniți motorul, rotiți volanul, acționați cilindrii de ridicare a punii și verificați dacă există scurgeri de ulei. Lăsați motorul să funcționeze aproximativ 5 minute, apoi opriți-l.
9. După 2 minute, verificați nivelul uleiului hidraulic; consultați [Verificarea nivelului de ulei hidraulic \(Pagină 69\)](#).

Întreținerea mainii de tuns iarba

Rotirea punii mainii de tuns iarba în poziția de întreținere

1. Parcați mașina pe o suprafață uniformă.
2. Decuplați priza de putere, coborâți puntea mainii de tuns iarba și cuplați frâna de parcare.
3. Ridicați buncărul și cuplați elementele de blocare de siguranță magnetice; consultați [Fixarea buncărului în poziție ridicată \(Pagină 40\)](#).
4. Deblocați și îndepărtați jgheabul pentru evacuarea ierbii; consultați [Curățarea jgheabului pentru evacuarea ierbii \(Pagină 31\)](#).
5. Trageți și rotiți bolurile de articulație din spate din ambele părți ale punii mainii de tuns iarba.
6. Ridicați puntea mainii de tuns iarba.
7. Opriti motorul și scoateți cheia.
8. Folosind mânerul și suportul pentru picioare din partea stângă a punii mainii de tuns iarba, rotiți partea din față a punii în sus, în poziția de întreținere.

Rotirea punii mainii de tuns iarba în poziție de lucru

Important: Aveți grijă să îndepărtați jgheabul pentru evacuarea ierbii înainte de a efectua această procedură; în caz contrar, pot apărea deteriorări.

1. Parcați mașina pe o suprafață uniformă.
2. Coborâți puntea mainii de tuns iarba.
3. Rotiți bolurile de articulație din spate pentru a le elibera din articulații.
4. Introduceți jgheabul pentru evacuarea ierbii, rotiți scaunul operatorului și coborâți buncărul.

Efectuarea lucrărilor de service pentru lame

Pentru a asigura o calitate superioară a tăierii, menineți lamele ascuțite. Pentru o ascuțire și înlocuire ușoară, păstrați la îndemână lame suplimentare.

Înlocuiți lamele dacă au lovit un obiect solid sau dacă nu mai sunt echilibrate sau sunt îndoite. Pentru a asigura performanțe optime și utilizarea în permanență în siguranță a mâinii, utilizați lame de schimb originale Toro. Este posibil ca lamele de schimb fabricate de alți producători să nu îndeplinească standardele de siguranță.

Sigurana lamei

- Inspectați lama periodic pentru urme de uzură sau de deteriorare.
- Verificați lamele cu grijă. Acoperiți lamele sau purtați mănuși și efectuați lucrările de service pentru lame cu atenție. Doar înlocuiți sau ascuțiți lamele; nu le îndreptați sau sudai niciodată.
- În cazul mâinilor cu mai multe lame, acționați cu atenție, deoarece rotirea unei lame poate duce la rotirea celorlalte lame.

Înainte de inspectarea sau repararea lamelor

Pregătiți puntea mâinii de tuns iarba pentru întreținere; consultați [Fixarea buncărului în poziție ridicată \(Pagină 40\)](#).

Inspectarea lamelor

Interval de service: Înainte de fiecare folosință sau zilnic

1. Inspectați marginile de tăiere ([Figura 103](#)).
2. Dacă marginile nu sunt ascuțite sau prezintă creștături, îndepărtați și ascuțiți lama; consultați [Ascuțirea și echilibrarea lamelor \(Pagină 72\)](#).
3. Verificați lamele, în special în zona suprafeței velice.
4. Dacă observați orice crăpături, urme de uzură sau formarea unei fante în această zonă, instalați imediat o lamă nouă ([Figura 103](#)).



Figura 103

g215978

- | | |
|---------------------------|------------------------|
| 1. Margine de tăiere | 3. Uzură/formare fantă |
| 2. Partea curbată a lamei | 4. Fisură |

Îndepărtarea lamelor

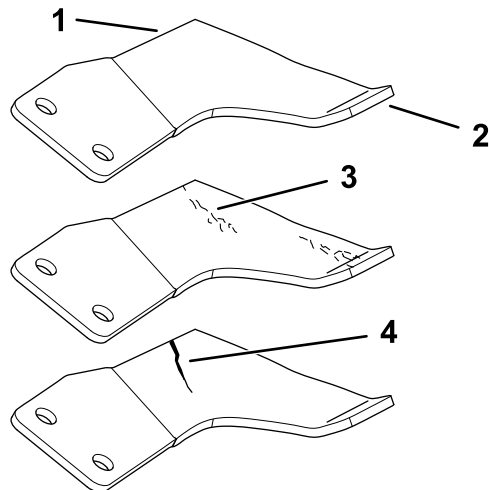
Îndepărtarea lamei centrale

1. Începeți capătul lamei folosind o lavetă sau mânușă cu câptueală groasă.
2. Îndepărtați urubul lamei, aiba crestată, elementul de reinere al lamei, aiba curbată și lama din arborele axului ([Figura 104](#)).



Figura 104

g454426

- | | |
|--------------------------------|------------------|
| 1. urubul lamei | 4. Șaibă curbată |
| 2. aibă crestată | 5. Lamă centrală |
| 3. Element de reinere al lamei | |

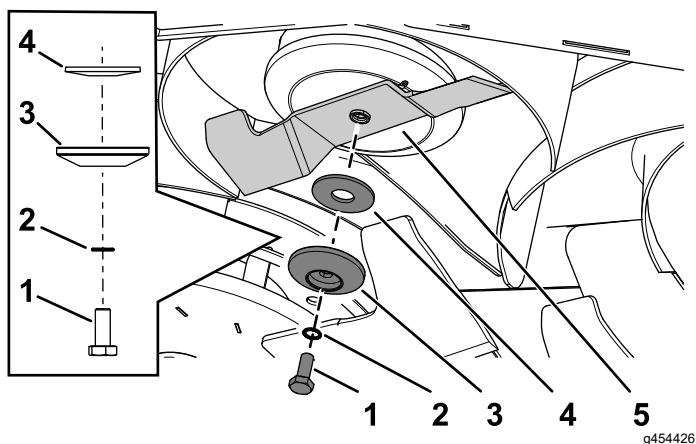

Figura 105

g454437

- | | |
|--|--------------------|
| 1. Ansamblu aripă lamă | 5. Șaibă curbată |
| 2. aibă crestată | 6. Arborele axului |
| 3. urubul lamei | 7. uruburi lamă |
| 4. Element de reinere al ansamblului lamei | |

Îndepărtarea ansamblului aripii lamei

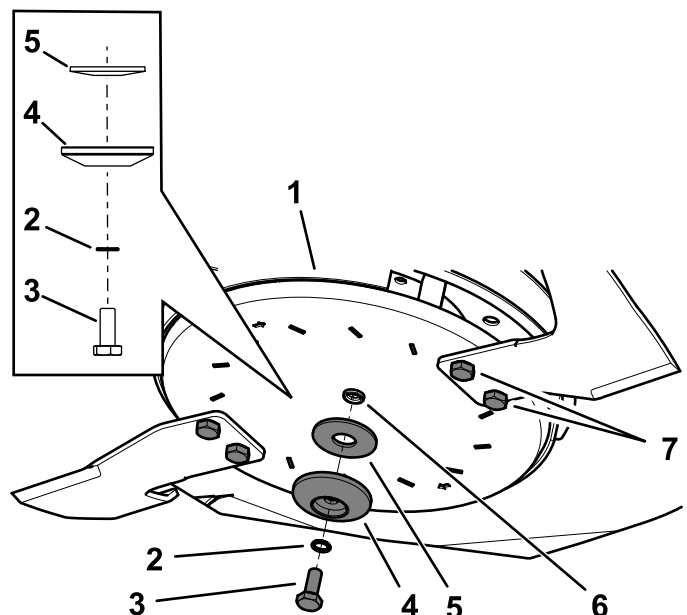
Ansamblurile lamei dreapta i stânga se rotesc în sensuri opuse i au poziii unice. Avei grijă să montai discurile i paletel ventilatorului în poziii corecte.

1. inei ansamblul aripii lamei folosind o lavetă sau mânuă cu căptueală groasă.
2. Îndepărtai urubul lamei, aiba crestată, elementul de reinere al lamei i aiba curbată de pe arborele axului (Figura 105).
3. Îndepărtai ansamblul lamei (Figura 105).

Important: urubul ansamblului lamei dreapta are un filet pe stânga. Rotii urubul lamei în sensul acelor de ceasornic pentru a-l slăbi.

Ascuirea i echilibrarea lamelor

Ascuirea i echilibrarea lamei centrale

1. Folosii o pilă sau o unealtă de ascuire pentru a ascui marginea de tăiere la ambele capete ale lamei (Figura 106).

Notă: Păstrai unghiul iniial – 22°.

Notă: Lama va rămâne echilibrată dacă elimini aceeași cantitate de material de pe ambele margini de tăiere.



Figura 106

g216118

1. Ascuii la unghiul iniial – 22°.
2. Verificai echilibrul lamei aezând-o pe dispozitivul de echilibrare a lamei (Figura 107).

Notă: Dacă lama rămâne în poziție orizontală, înseamnă că este echilibrată și poate fi folosită.

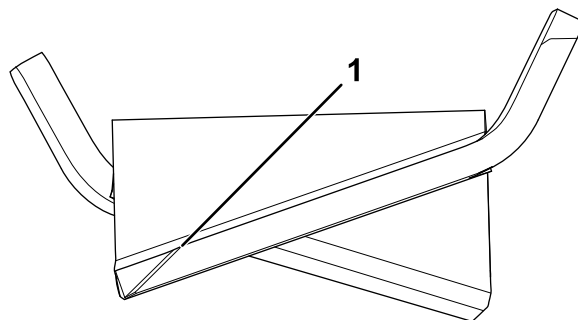
Notă: Dacă lama nu este echilibrată, pili capătul mai greu al lamei, doar în zona suprafeței velice (Figura 106).



Figura 107

g216115

1. Lamă
2. Dispozitiv de echilibrare

3. Repetați această procedură până când lama este echilibrată.

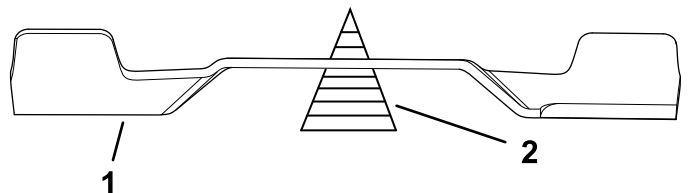
Ascuirea și echilibrarea aripilor lamei

1. Folosiți o pilă sau o unealtă de ascuire pentru a ascui marginea de tăiere la ambele capete ale ansamblului lamei (Figura 108).

Notă: Păstrați unghiul inițial – 22°.

Notă: Lama va rămâne echilibrată dacă eliminați aceeași cantitate de material de pe ambele margini de tăiere.



Figura 108

g216119

1. Ascuiți la unghiul inițial – 22°.

2. Verificați echilibrarea ansamblului lamei așezându-l pe dispozitivul de echilibrare lamă (Figura 109).

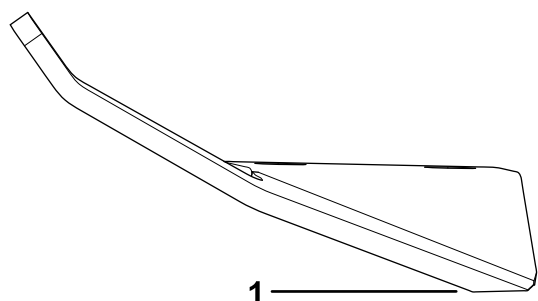
Notă: Dacă ansamblul lamei rămâne în poziție orizontală, înseamnă că este echilibrat și poate fi folosit.

Notă: Dacă ansamblul lamei nu este echilibrat, pili capătul mai greu al lamei, doar în zona suprafeței velice (Figura 108).



Figura 109

g216116

1. Ansamblu lamă
2. Dispozitiv de echilibrare

3. Repetați procedura până când ansamblul lamei este echilibrat.

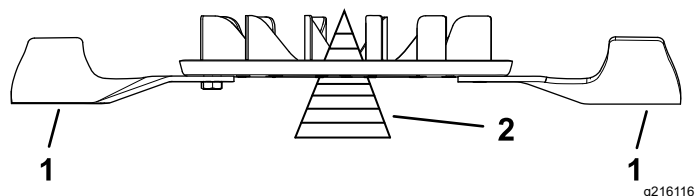
Montarea lamelor

Montarea lamei centrale

1. Încăleziți capătul lamei folosind o lavetă sau mână cu câptueală groasă.
2. Montați lama utilizând urubul lamei îndepărtat anterior, aiba crestată, elementul de reinere al lamei și aiba curbată (Figura 110).

Important: Suprafața velică a lamei trebuie să fie îndreptată în sus, către interiorul mâinii de tuns iarba, pentru a asigura tăierea corespunzătoare.

Notă: Montați partea în formă de cupă a aibei curbate îndreptată către lamă.



Figura 110

g454426

1. urubul lamei
2. aibă crestată
3. Element de reinere al lamei
4. Șaibă curbată
5. Lamă centrală

3. Strângeți urubul lamei la un cuplu de 53 N·m.

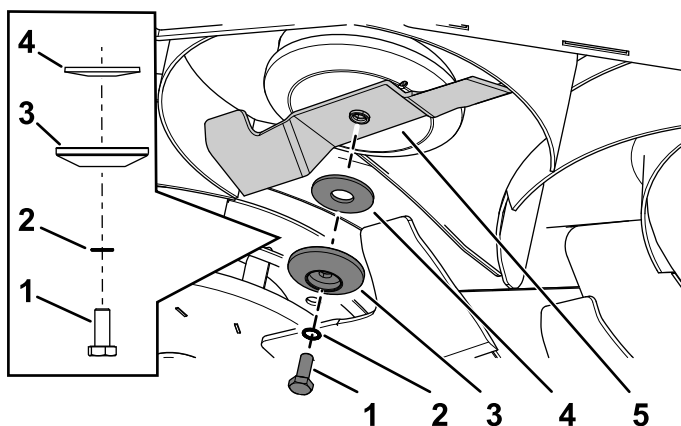
Montarea ansamblului aripii lamei

Important: urubul ansamblului lamei dreapta are un filet pe stânga. Aveți grijă să rotiți urubul lamei în sensul corect; în caz contrar, puteți provoca daune.

1. inei ansamblul aripii lamei folosind o lavetă sau mânuă cu căptueală groasă.
2. Montai ansamblul aripii lamei folosind urubul disc îndepărtat anterior, aiba crestată, elementul de reinere al lamei i aiba curbată (Figura 111).

Important: Suprafaa velică a lamelor trebuie să fie îndreptată în sus, către interiorul mainii de tuns iarba, pentru a asigura o tăiere corespunzătoare.

Notă: Montai partea în formă de cupă a aibei curbate îndreptată către lamă.



Figura 111

- | | |
|--------------------------------|--------------------|
| 1. Ansamblu aripă lamă | 5. Șaibă curbată |
| 2. aibă crestată | 6. Arborele axului |
| 3. urub disc | 7. uruburi lamă |
| 4. Element de reinere al lamei | |

3. Strângeți urubul disc la un cuplu de 53 N·m.
4. Strângeți uruburile lamei la un cuplu de 50 N·m.

Deconectarea arborelui de transmisie de la cutia de viteze a punii mainii de tuns iarba

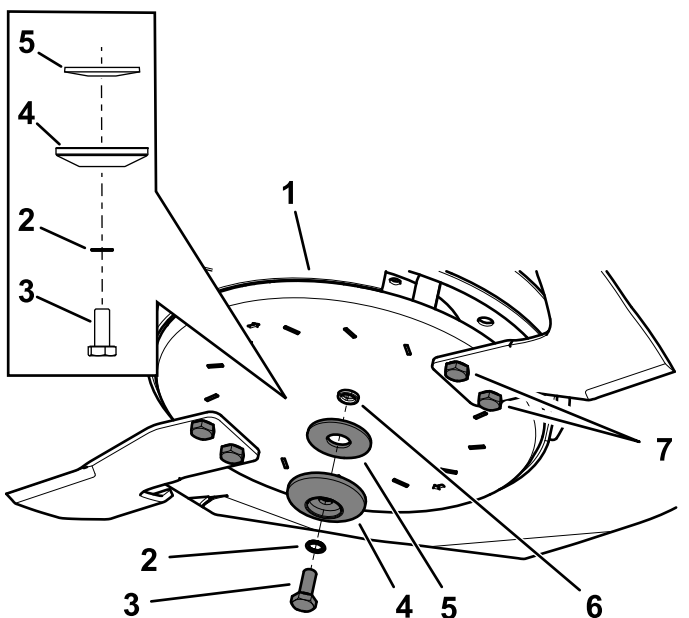
1. Rotii elementul de fixare cu un sfert de tură i deschidei capacul articulației universale de la capacul curelei (Figura 112).



Figura 112

- | | |
|---|--|
| 1. Capac cuplaj universal | 4. Cuplaj universal (arbore de transmisie) |
| 2. Element de fixare cu rotire un sfert de tură | 5. Sistem cu pin i arc |
| 3. Cutie de viteze a punii mainii de tuns iarba | |

2. Deconectai capătul din față al arborelui de transmisie de la cutia de viteze a punii mainii de tuns iarba apăsând sistemul cu pin i arc i apoi trăgând capătul arborelui de transmisie în spate (Figura 112).

Conectarea arborelui de transmisie la cutia de viteze a punii mainii de tuns iarba

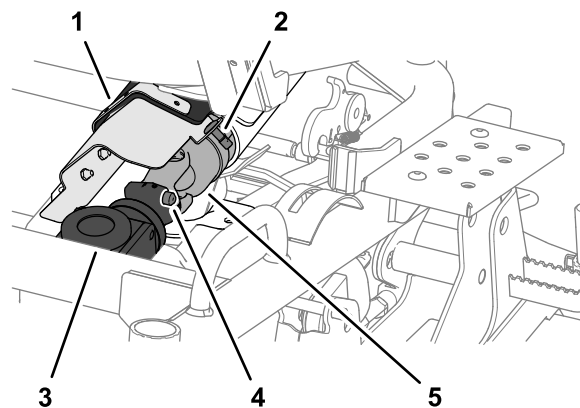
1. Aliniați canelurile cuplajului universal al arborelui de transmisie cu canelurile din cuplajul cutiei de viteze; consultați Figura 112 din Deconectarea arborelui de transmisie de la cutia de viteze a punii mainii de tuns iarba (Pagină 74).
2. Apăsai sistemul cu pin i arc i apoi împingeți capătul arborelui de transmisie în față; consultați Figura 112 din Deconectarea arborelui de transmisie de la cutia de viteze a punii mainii de tuns iarba (Pagină 74).
3. Eliberați sistemul cu pin i arc i verificați dacă cuplajul universal al arborelui de transmisie este blocat în cutia de viteze a punii de mainii de tuns iarba; consultați Figura 112 din Deconectarea arborelui de transmisie de la cutia de viteze a punii mainii de tuns iarba (Pagină 74).
4. Închideți capacul cuplajului universal i fixați-l la capacul curelei cu dispozitivul de fixare cu rotire un sfert de tură; consultați Figura 112 din Deconectarea arborelui de transmisie de la cutia de viteze a punii mainii de tuns iarba (Pagină 74).

Demontarea punii mainii de tuns iarba

1. Parcai mașina pe o suprafață uniformă.
2. Decuplează priza de putere și cuplai frâna de parcare.
3. Înainte de a coborî puntea, trageți și rotiți bolurile de articulație din spate din ambele părți ale punii mainii de tuns iarba (Figura 113).



Figura 113

g231878

1. Boluri de articulație spate

4. Deconectați furtunurile hidraulice de pe fiecare parte a unității de traciune (Figura 114).

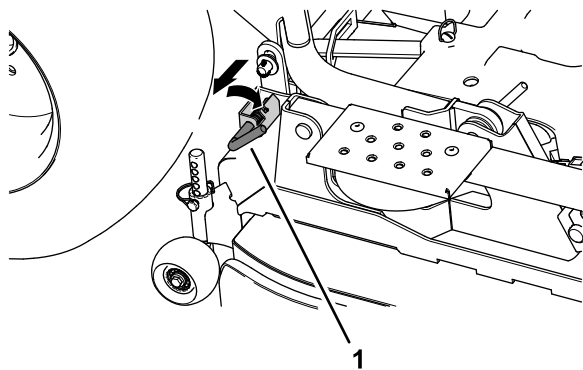

Figura 114

g231876

1. Furtun exterior (identificator de culoare roie)
2. Furtun interior (identificator de culoare albastră)
3. Partea dreaptă a mainii
4. Partea stângă a mainii

5. Coborâți puntea mainii de tuns iarba și înclinați buncărul în spate.
6. Opriți motorul și scoateți cheia.
7. Înclinați scaunul în față.
8. Îndepărtați jgheabul pentru evacuarea ierbii; consultați [Curățarea jgheabului pentru evacuarea ierbii \(Pagină 31\)](#).
9. Deconectați cuplajul universal de la arborele de transmisie al punii mainii de tuns iarba; consultați [Deconectarea arborelui de transmisie de la cutia de viteze a punii mainii de tuns iarba \(Pagină 74\)](#).
10. Îndepărtați cele 2 cuie de osie și 2 cuie spintecate care fixează brațele de ridicare pe fiecare parte a punii mainii de tuns iarba (Figura 115).

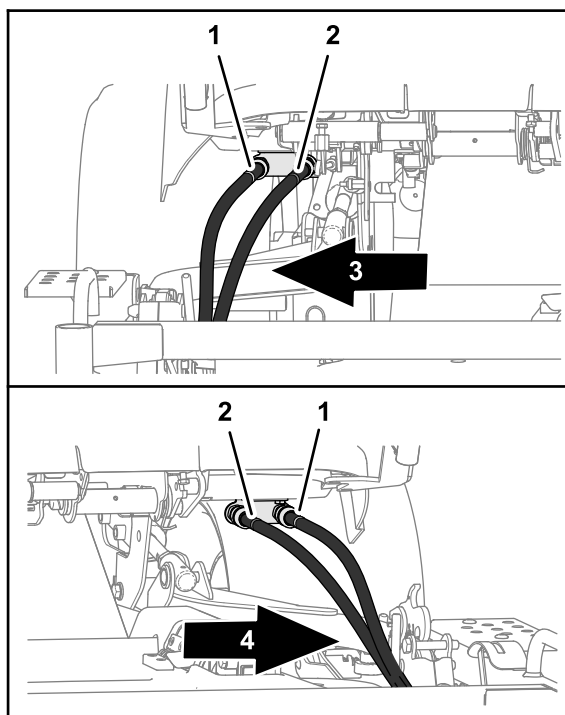

Figura 115

g231877

1. Cui de osie
2. Brae de ridicare
3. Cui spintecate

11. Rotii puntea mainii de tuns iarba în față și departe de unitatea de traciune.

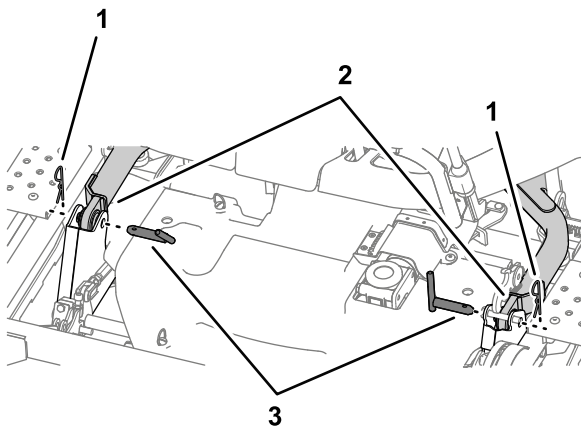
Montarea punii mainii de tuns iarba

1. Parcai mașina pe o suprafață uniformă.
2. Înclinai buncărul în spate.
3. Opriți motorul și scoateți cheia.
4. Îndepărtați jgheabul pentru evacuarea ierbii; consultați [Curățarea jgheabului pentru evacuarea ierbii \(Pagină 31\)](#).
5. Rotii puntea mainii de tuns iarba în spate spre unitatea de tracțiune.
6. Montați cuiul de osie și cuiul spintecat pentru a fixa braele de ridicare pe fiecare parte; consultați [Figura 115 din Demontarea punii mainii de tuns iarba \(Pagină 75\)](#).
7. Conectați cuplajul universal de la arborele de transmisie al punii mainii de tuns iarba; consultați [Conectarea arborelui de transmisie la cutia de viteze a punii mainii de tuns iarba \(Pagină 74\)](#).
8. Montați jgheabul pentru evacuarea ierbii; consultați [Curățarea jgheabului pentru evacuarea ierbii \(Pagină 31\)](#).
9. Înclinai scaunul în spate.
10. Pornii motorul.
11. Coborâți buncărul.
12. Ridicați puntea mainii de tuns iarba până când roile pivotante se desprind ușor de sol.
13. Rotii bolurile de articulație spate pentru a cupla articulațiile de ridicare spate ale punii mainii de tuns iarba; consultați [Figura 113 din Demontarea punii mainii de tuns iarba \(Pagină 75\)](#).

14. Conectați furtunurile hidraulice după cum urmează:

- A. Conectați furtunul hidraulic marcat cu un identificator albastru la cuplajul de deconectare rapidă din interior (marcat cu un identificator albastru); consultați [Figura 114 din Demontarea punii mainii de tuns iarba \(Pagină 75\)](#).
- B. Conectați furtunul hidraulic marcat cu un identificator roșu la cuplajul de deconectare rapidă din exterior (marcat cu un identificator roșu); consultați [Figura 114 din Demontarea punii mainii de tuns iarba \(Pagină 75\)](#).
- C. Repetați pașii A și B pentru furtunurile hidraulice de pe cealaltă parte a punii mainii de tuns iarba.

Îndepărtarea capacului curelei

Notă: Trebuie să separai cuplajul universal al arborelui de transmisie de cutia de viteze a punii mainii de tuns iarba înainte de a îndepărta capacul curelei; consultați [Deconectarea arborelui de transmisie de la cutia de viteze a punii mainii de tuns iarba \(Pagină 74\)](#).

1. Rotii elementele de fixare cu rotire 3 sferturi de tură în sens invers acelor de ceasornic ([Figura 116](#)).



Figura 116

g231881

1. Elemente de fixare cu rotire un sfert de tură
2. Șurub
3. Îndepărtați capacul curelei de la puntea mainii de tuns iarba.

Montarea capacului curelei

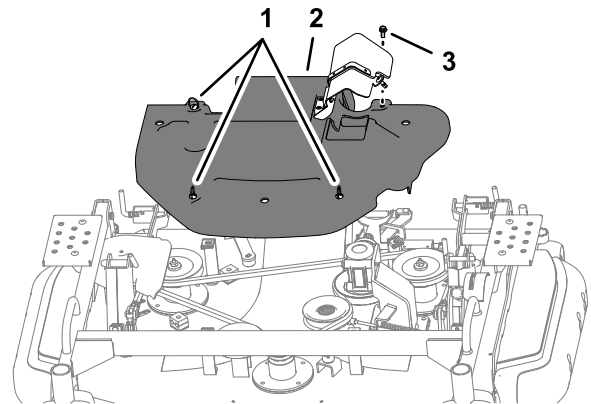
1. Aliniați elementele de fixare cu rotire un sfert de tură ale capacului curelei cu piulițele cu clemă ale

punii mainii de tuns iarba; consultai [Figura 116](#) din [Îndepărtarea capacului curelei](#) (Pagină 76).

2. Rotii elementele de fixare cu rotire un sfert de tură în sensul acelor de ceasornic.
3. Montați urubul din capacul curelei la piulia cu clemă a punii mainii de tuns iarba; consultai [Figura 116](#) din [Îndepărtarea capacului curelei](#) (Pagină 76).

Îndepărtarea capacului fuliei

1. Îndepărtați capacul pentru curea; consultai [Îndepărtarea capacului curelei](#) (Pagină 76).
2. Îndepărtați urubul și aiba care fixează capacul fuliei pe puntea mainii de tuns iarba ([Figura 117](#)).



Figura 117

g231912

1. Șurub
2. Șaibă
3. Capac fulie

3. Îndepărtați capacul fuliei de la maină.

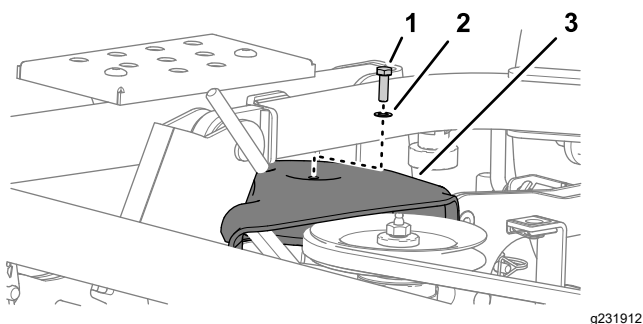
Montarea capacului fuliei

1. Aliniați capacul fuliei pe fulia din dreapta; consultai [Figura 117](#) din [Îndepărtarea capacului fuliei](#) (Pagină 77).
2. Fixați capacul fuliei la piulia cu clemă a punii cu urubul și aiba pe care le-ați îndepărtat la pasul 2 din [Îndepărtarea capacului fuliei](#) (Pagină 77).

Schimbarea uleiului din cutia de viteze a punii mainii de tuns iarba

Interval de service: După primele 50 ore—Schimbați uleiul din cutia de viteze a punii mainii de tuns iarba.

La intervale de 300 de ore—Schimbați uleiul din cutia de viteze a punii mainii de tuns iarba.

Specificaie cutie de viteze: PG2 i API GL4, GL5 sau MT1

Vâscozitate ulei cutie de viteze: LSX 75W90

Capacitate ulei cutie de viteze: 112 ml

Pregătirea pentru schimbarea uleiului din cutia de viteze

1. Parcați mașina pe o suprafață plană, decuplată priză de putere și coborâți puntea mainii de tuns iarba.
2. Cuplați frâna de parcare, opriți motorul și scoateți cheia.
3. Îndepărtați capacul curelei; consultai [Îndepărtarea capacului curelei](#) (Pagină 76)

Îndepărtarea cutiei de viteze

1. Slăbiți întinzătorul curelei mainii de tuns iarba și scoateți cureaua de la fulia cutiei de viteze; consultai pasul 4 [Demontarea curelei punii mainii de tuns iarba](#) (Pagină 82)
2. Îndepărtați cele 4 uruburi care fixează cutia de viteze a punii mainii de tuns iarba la suportul cutiei de viteze ([Figura 118](#)).



Figura 118

g233005

1. Șurub
2. Cutie de viteze a punii mainii de tuns iarba
3. Suport cutie de viteze

Schimbarea uleiului din cutia de viteze

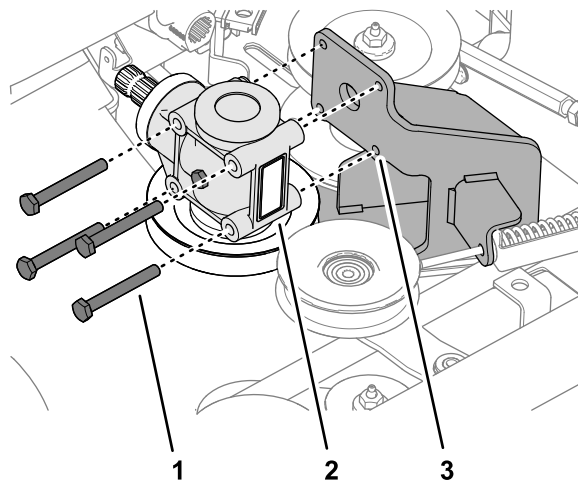
1. Scoateți bușonul din orificiul carcasei cutiei de viteze a punii mainii de tuns iarba ([Figura 119](#)).



Figura 119

g233003

1. Buon carcasă
2. Orificiu buon carcasă (cutiei de viteze a punii mainii de tuns iarba)

2. Poziionai cutia de viteze peste tava de golire i scurgei complet uleiul din cutia de viteze (Figura 119).
3. Rotii cutia de viteze pentru a orienta orificiul buonului carcasei în sus (Figura 120).

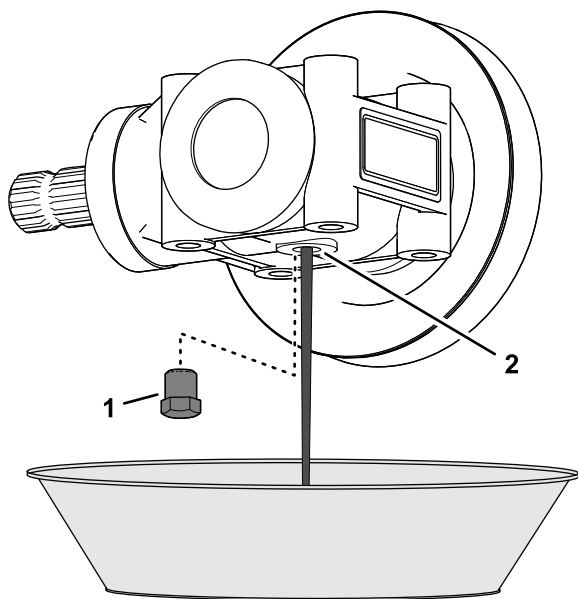

Figura 120

g233004

4. Adăugai 112 ml de ulei specificat pentru cutia de viteze în carcasa acesteia, prin orificiul respectiv (Figura 120).
5. Montai buonul carcasei în orificiul cutiei de viteze a punii mainii de tuns iarba (Figura 120).

Montarea cutiei de viteze

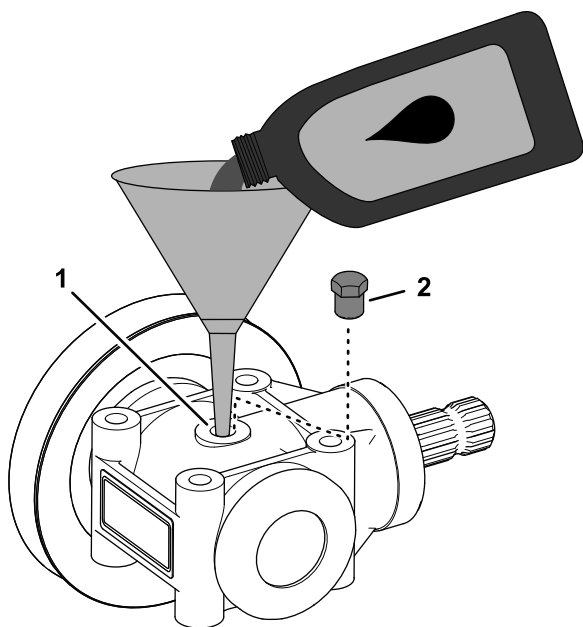
1. Aliniazi orificiile cutiei de viteze a punii mainii de tuns iarba cu orificiile de pe suportul cutiei de viteze; consultați Figura 118 din Îndepărtarea cutiei de viteze (Pagină 77).
2. Montați cutia de viteze i suportul folosind cele 4 uruburi pe care le-ai îndepărtat la pasul 2 din Îndepărtarea cutiei de viteze (Pagină 77).
3. Montați i tensionați cureaua mainii; consultați pații 1 i 2 in Montarea curelei mainii de tuns iarba (Pagină 83).
4. Montați capacul pentru curea; consultați Montarea capacului curelei (Pagină 76).
5. Conectați arborele de transmisie la cutia de viteze a punii mainii de tuns iarba; consultați Conectarea arborelui de transmisie la cutia de viteze a punii mainii de tuns iarba (Pagină 74).

Asigurarea planeității punii mainii de tuns iarba

Pregătirea pentru a asigura planeitatea punii

1. Parcați mașina pe o suprafață plană.
2. Coborâți puntea mainii de tuns iarba i deplasați maneta de ridicare a punii în poziția de flotare.
3. Verificați dacă lamele sau discurile aripii mainii de tuns iarba sunt îndoite sau deteriorate, consultați Inspectarea lamelor (Pagină 71).

Notă: Înlocuiți lamele i discurile îndoite sau deteriorate înainte de a asigura planeitatea punii.

Asigurarea planeității stânga – dreapta a punii mainii de tuns iarba

1. Reglați înălțimea de tăiere în poziția de 75 mm (Figura 121).



Figura 121

g231943

1. Indicator înălțime de tăiere (poziție de 75 mm)

2. Opriți motorul și scoateți cheia.
3. Aliniați o lamă aripă în poziția cea mai exterioară (Figura 122).

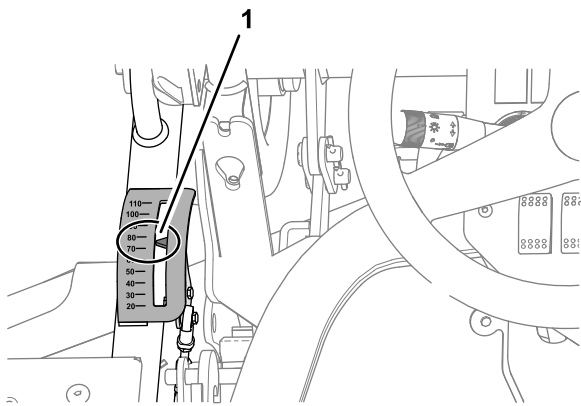

Figura 122

g232023

1. Aripă lame dreapta
2. Fața mâinii
3. Aripă lame stânga

4. Măsurai distanța dintre sol și punctul cel mai exterior al marginii de tăiere a lamei cu un calibru de măsurat (Figura 122).

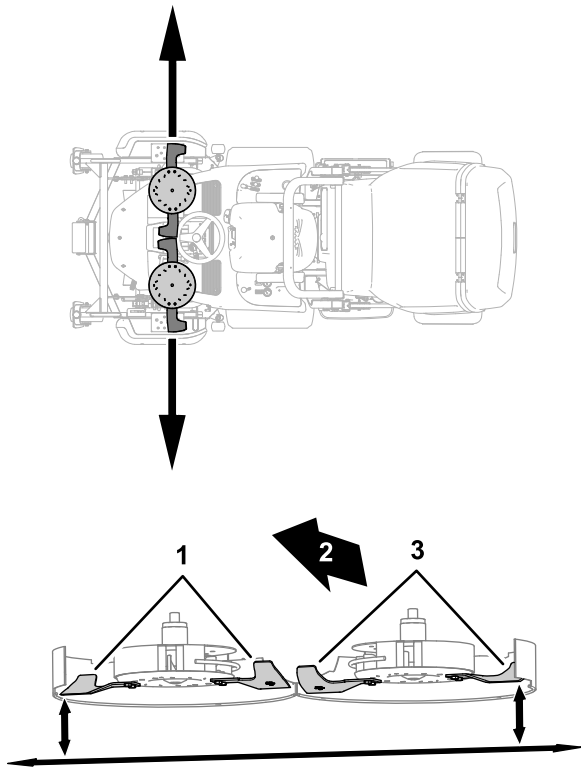
Treceți valoarea măsurată aici: _____

5. Aliniați lama aripii de pe cealaltă parte a punii mâinii de tuns iarba în poziția cea mai exterioară (Figura 122).
6. Măsurai distanța dintre sol și punctul cel mai exterior al marginii de tăiere a lamei cu un calibru de măsurat (Figura 122).

Treceți valoarea măsurată aici: _____

7. Dacă diferența dintre măsurători este mai mare de 3,2 mm, efectuați următoarele:
 - A. Slăbiți cele 2 piulice care fixează articulația de asigurare a planeității (Figura 123).



Figura 123

g231919

1. Contrapiuliță
2. Șurub cu cap imbus
3. Piuliță (articulația de asigurare a planeității)

- B. Slăbiți contrapiulița care fixează urubul cu cap imbus (Figura 123).
- C. Reglați înălțimea lamei aripii pentru partea dreaptă a punii după cum urmează:
 - Rotiți urubul cu cap imbus în sensul acelor de ceasornic pentru a coborî partea dreaptă a punii mâinii de tuns iarba.
 - Rotiți urubul cu cap imbus în sens invers acelor de ceasornic pentru a ridica partea dreaptă a punii mâinii de tuns iarba.

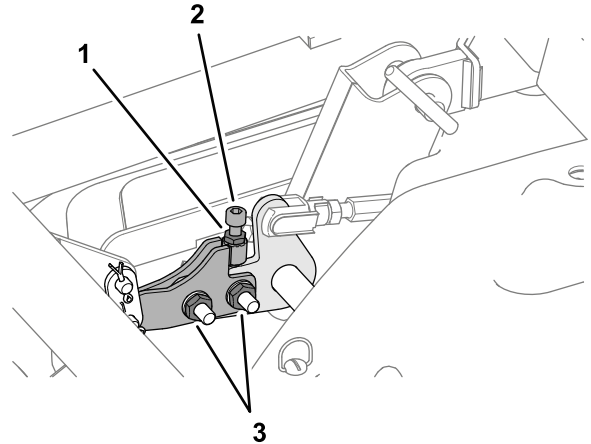
8. Măsurai punctul cel mai exterior al marginilor de tăiere ale lamei (Figura 122).
9. Repetați pașii 7 și 8 până când diferența dintre măsurători este de maxim 3,2 mm.
10. Strângeți cele 2 piulice pentru articulația de asigurare a planeității și contrapiulița pentru urubul cu cap imbus (Figura 123).

Asigurarea planeității față – spate a punii mainii de tuns iarba

1. Reglai înălțimea de tăiere în poziția de 75 mm (Figura 124).



Figura 124

g231943

1. Indicator înălțime de tăiere (poziție de 75 mm)

2. Opriți motorul și scoateți cheia.
3. Aliniați o lamă aripă în poziția cea mai din față (Figura 125).

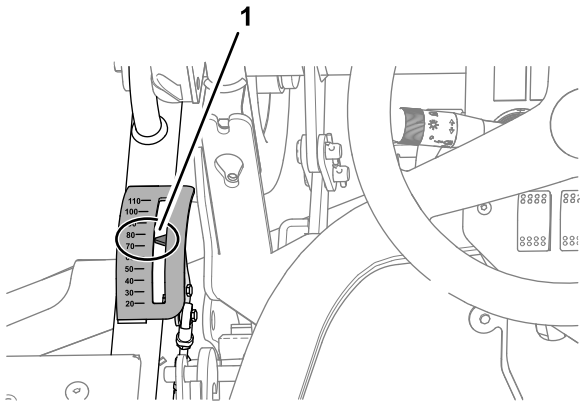
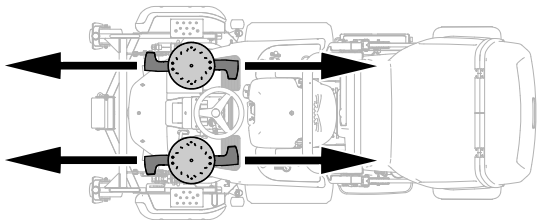

g232024

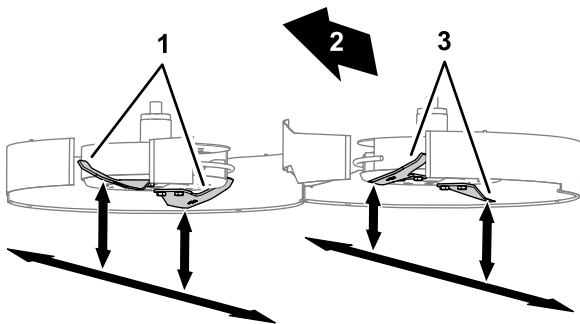

g231946

Figura 125

1. Aripă lame dreapta
2. Faa mainii
3. Aripă lame stânga

4. Măsurai distanța dintre sol și punctul cel mai din față al marginii de tăiere a lamei cu un calibru de măsurat (Figura 126).

Treceți aici valoarea măsurată pentru lama stânga:

Treceți aici valoarea măsurată pentru lama dreapta:

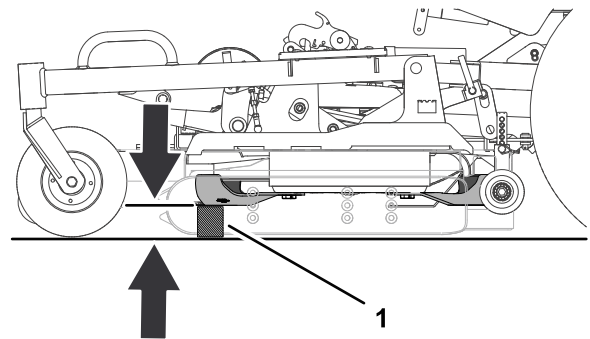

75 mm
(3 inches)

Figura 126

g231944

1. Calibru de măsurat

5. Măsurai distanța dintre sol și punctul cel mai din spate al marginii de tăiere a lamei cu un calibru de măsurat (Figura 127).

Treceți aici valoarea măsurată pentru lama stânga:

Treceți aici valoarea măsurată pentru lama dreapta:

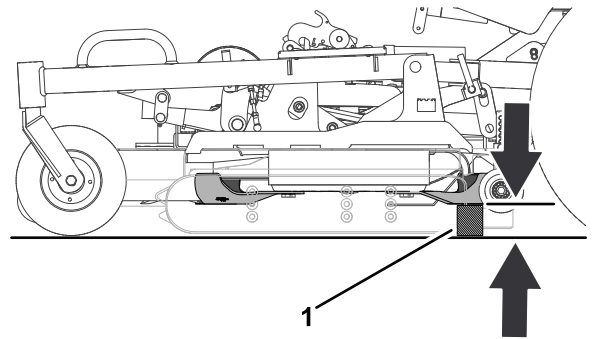

81 to 84 mm
(3-3/16 to
3-5/16 inches)

Figura 127

g231947

1. Calibru de măsurat

6. Dacă diferența dintre măsurători este mai mică de 4,8 mm sau mai mare de 8 mm, efectuați următoarele:

- A. Îndepărtați capacul pentru curea; consultați [Îndepărtarea capacului curelei \(Pagină 76\)](#).

- B. Slăbii contrapiuliile pentru elementele de reglare a înclinării punii (Figura 128 i Figura 129) din fiecare parte a punii.



Figura 128

g231949

- | | |
|--------------------------|--|
| 1. Contrapiulițe | 3. Element de reglare a înclinării punii |
| 2. Partea stângă a punii | |

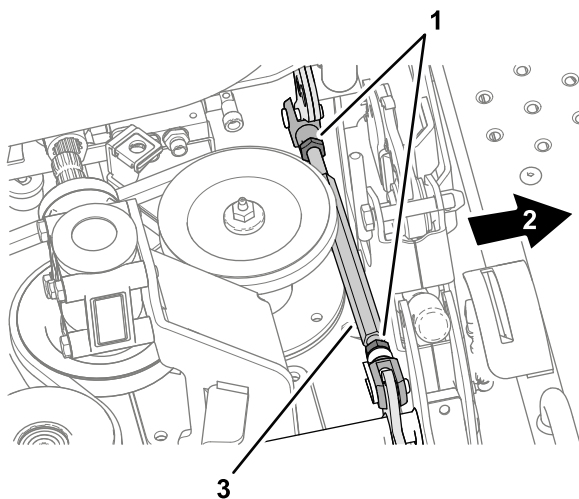

Figura 129

g231950

- | | |
|---------------------------|--|
| 1. Contrapiulițe | 3. Element de reglare a înclinării punii |
| 2. Partea dreaptă a punii | |

- C. Rotii elementele de reglare a înclinării punii până când punctul cel mai din spate al marginii de tăiere a lamei este cu 4,8-8 mm mai sus decât punctul cel mai din față al marginii de tăiere a lamei.
- D. Repetai pasul C pentru lama din partea cealaltă a punii.

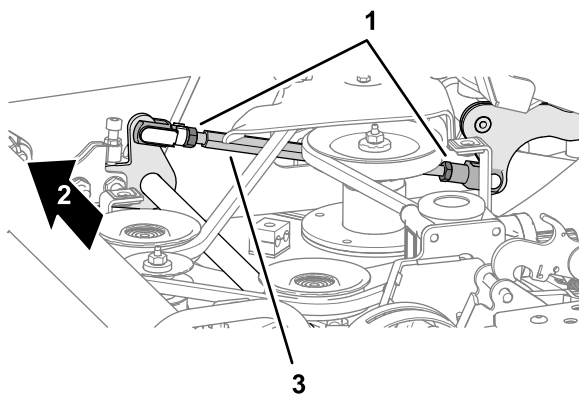
Important: Asigurai-vă că punctele cele mai din spate ale marginilor de tăiere ale lamei din stânga i din dreapta se încadrează într-un interval de 3,2 mm unul față de celălalt.

7. Strângeți contrapiulița pentru elementele de reglare a înclinării punii (Figura 123).
8. Verificați planeitatea stânga – dreapta a punii; consultați [Asigurarea planeității stânga – dreapta a punii mainii de tuns iarba](#) (Pagină 78).
9. Montați capacul pentru curea; consultați [Montarea capacului curelei](#) (Pagină 76).

Reglarea acului indicator pentru înălțimea de tăiere

1. Cu lamele mainii de tuns iarba aliniate față – spate i partea din față a lamelor reglată la 75 mm de sol, verificați poziția indicatorului pentru înălțimea de tăiere.
2. Aezai-vă pe scaunul operatorului i privii indicatorul pentru înălțimea de tăiere (Figura 130).



Figura 130

g231943

1. Indicator înălțime de tăiere (poziție de 75 mm)

3. Dacă acul indicator pentru înălțimea de tăiere nu este aliniat cu marcajul de 75 mm, efectuați următoarele:
 - A. Slăbiți cele 2 contrapiulițe care fixează articulația pentru înălțimea de tăiere (Figura 131).

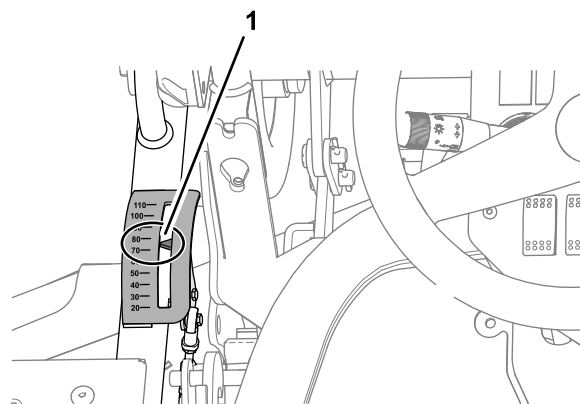

Figura 131

g231994

1. Ac indicator (indicator pentru înălțimea de tăiere)
2. Contrapiulițe
3. Articulaie pentru înălțimea de tăiere

- B. Rotii articulaia până când indicatorul pentru înălțimea de tăiere este aliniat la marcajul de 75 mm, privind de pe scaunul operatorului (Figura 130 i Figura 131).
- C. Strângeți cele 2 contrapiulițe (Figura 131).

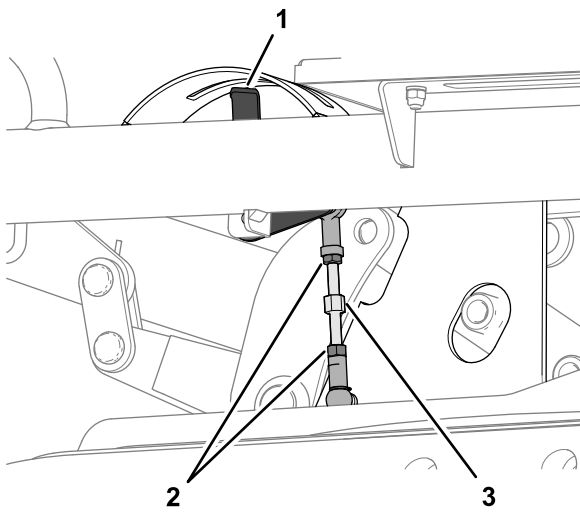
Verificarea tensionării curelei punii mainii de tuns iarba

Interval de service: După primele 50 ore

La intervale de 50 de ore

1. Parcai mașina pe o suprafață uniformă.
2. Decuplai priza de putere, coborâi puntea mainii de tuns iarba i cuplai frâna de parcare.
3. Opriți motorul și scoateți cheia.
4. Slăbii sau strângei contrapiulia până când săgeata indicatorului de tensionare se aliniază cu suprafaa exterioră a aibei (Figura 132).



Figura 132

g216382

1. Săgeată indicator de tensionare
2. Arc de tensionare curea
3. Șaibă
4. Contrapiuliță

Înlocuirea curelei punii mainii de tuns iarba

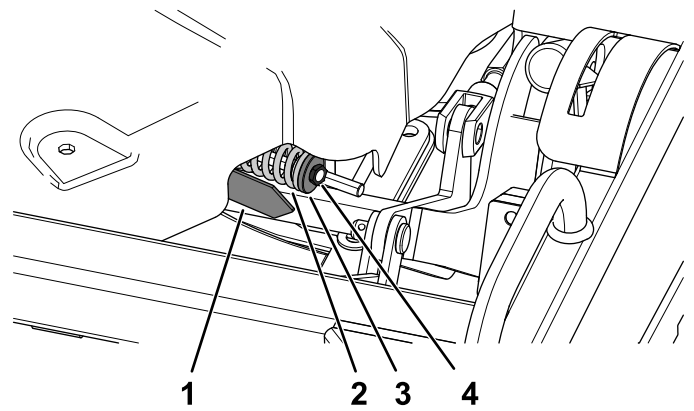
Demontarea curelei punii mainii de tuns iarba

1. Parcai mașina pe o suprafață plană, decuplată priza de putere i coborâi puntea mainii de tuns iarba.
2. Cuplai frâna de parcare, opriți motorul și scoateți cheia.
3. Scoatei capacul curelei i capacul fuliei; consultați [Îndepărtarea capacului curelei \(Pagină 76\)](#) i [Îndepărtarea capacului fuliei \(Pagină 77\)](#).
4. Slăbii contra piulia fuliei de tensionare a curelei până când putei glisa cureaua de pe fulia de tensionare a curelei (Figura 133).



Figura 133

g231993

1. Fulie de tensionare curea
2. Săgeată indicator de tensionare
3. Șaibă
4. Contrapiuliță

- Scoatei cureaua de pe fuliile punii mainii de tuns iarba.

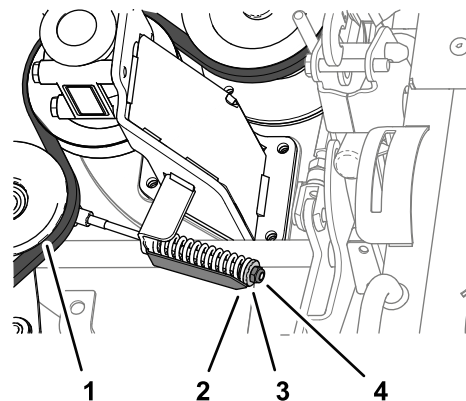
Montarea curelei mainii de tuns iarba

- Amplasai cureaua nouă în jurul fuliilor în modul indicat în [Figura 134](#).



Figura 134

g231992

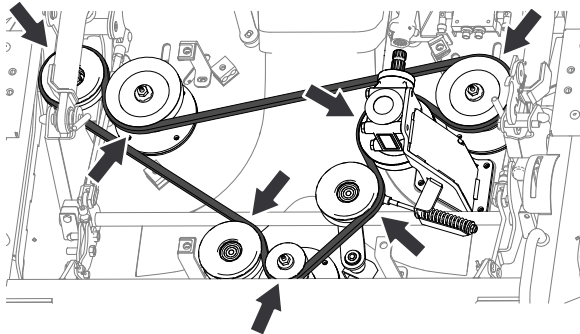

Figura 135

g232026

- Strângeți contrapiulia până când săgeata indicatorului de tensionare se aliniază cu suprafaa exterioară a aibei ([Figura 133](#)).
- Montați capacul fuliei; consultați [Montarea capacului fuliei \(Pagină 77\)](#).
- Montați capacul pentru curea; consultați [Montarea capacului curelei \(Pagină 76\)](#).

- Comutați saboii și montați-i folosind uruburile îndepărtate anterior ([Figura 135](#)).

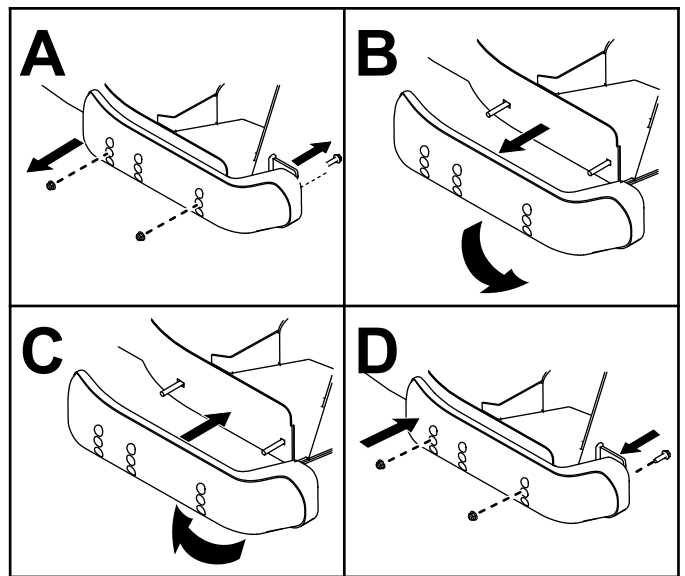
Important: Utilizați doar cele 2 seturi de orificii din partea superioară atunci când montați saboii.

Comutarea saboilor

Când saboii se uzează, îi puteți comuta pe cealaltă parte a punii mainii de tuns iarba pentru a prelungi utilizarea.

- Parcați mașina pe o suprafață uniformă.
- Decuplați priza de putere și cuplați frâna de parcare.
- Rotiți puntea mainii de tuns iarba în poziția pentru întreținere; consultați [Rotirea punii mainii de tuns iarba în poziția de întreținere \(Pagină 70\)](#).
- Opritiți motorul și scoateți cheia.
- Îndepărtați saboii de pe lateralele punii mainii de tuns iarba ([Figura 135](#)).

Întreținerea buncărului

Aliniați buncărul la garnitura jgheabului

1. Slăbiți cele 4 uruburi care fixează suportii de ridicare a buncărului la fitingurile de pivotare (Figura 136).

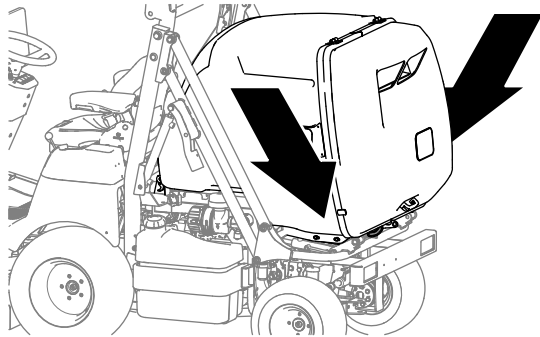

g232010

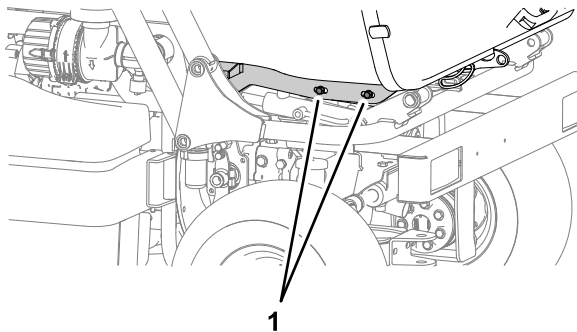

g232011

Figura 136

1. Șuruburi

2. Glisați buncărul în față sau în spate până când admisia buncărului se aliniază cu garnitura jgheabului (Figura 137).

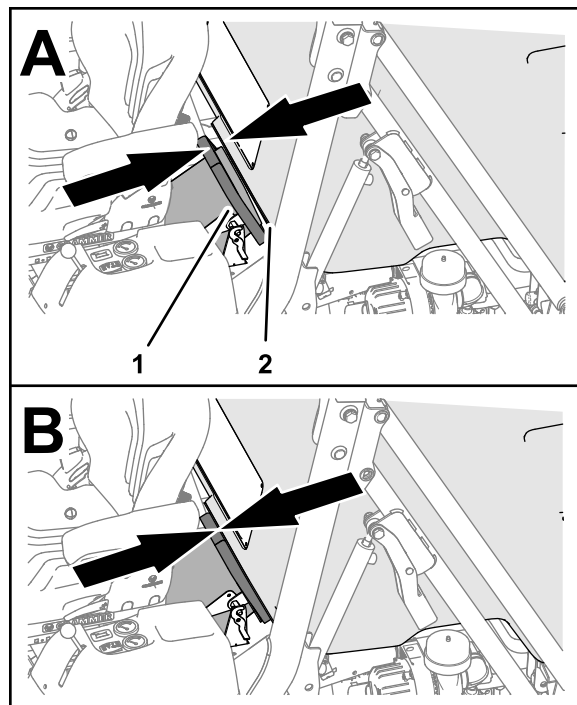

g232009

Figura 137

1. Garnitură jgheab
 2. Admisie buncăr
-
3. Strângeți cele 4 uruburi (Figura 136).

Curățare

Notă: Procedurile de spălare necorespunzătoare pot afecta durata de viață a rulmentului. Nu spălați maina când este încă fierbinte și evitați direcționarea pulverizării de înaltă presiune sau de volum mare către rulmeni.

Curățarea sub capacul curelei punii mainii de tuns iarba

Interval de service: Înainte de fiecare folosință sau zilnic

1. Dezactivați comutatorul de control al lamelor (priza de putere) și cuplați frâna de parcare.
2. Opriți motorul, scoateți cheia din contact și așteptați oprirea tuturor pieselor în micare înainte de a părăsi poziția de operare.
3. Introduceți o duză de aer în spațiul dintre capacul curelei și partea superioară a punii mainii de tuns iarba. Utilizați aer comprimat pentru a curăța iarba acumulată sub capacul curelei punii mainii de tuns iarba.

Curățarea sub puntea mainii de tuns iarba

Interval de service: Înainte de fiecare folosință sau zilnic

1. Dezactivați comutatorul de control al lamelor (priza de putere) și cuplați frâna de parcare.
2. Opriți motorul, scoateți cheia din contact și așteptați oprirea tuturor pieselor în micare înainte de a părăsi poziția de operare.
3. Pregătiți puntea mainii de tuns iarba pentru întreținere; consultați [Rotirea punii mainii de tuns iarba în poziția de întreținere \(Pagină 70\)](#).
4. Îndepărtați iarba sau reziduurile acumulate și curățați după cum este necesar.

Curățarea scutului buncărului

Interval de service: Înainte de fiecare folosință sau zilnic

1. Deschideți trapa buncărului.
2. Trageți în jos maneta de eliberare de pe partea inferioară a scutului buncărului ([Figura 138](#)).



Figura 138

1. Manetă de eliberare
2. Scut buncăr

3. Îndepărtați scutul buncărului și curățați-l ([Figura 139](#)).

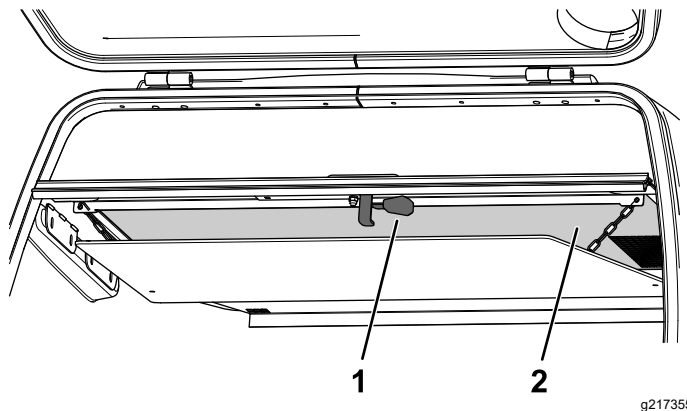

Figura 139

4. Montați scutul buncărului.

Curățarea fanțelor spate de pe trapa buncărului

Interval de service: Înainte de fiecare folosință sau zilnic

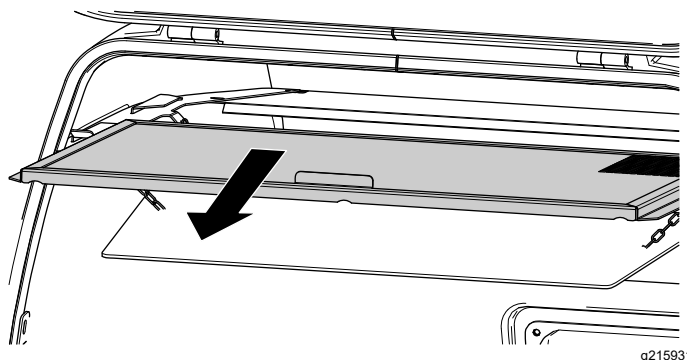
1. Dezactivai comutatorul de control al lamelor (priza de putere) i cuplai frâna de parcare.
2. Ridicai buncărul (Figura 140) la înălțimea maximă; consultați [Ridicarea buncărului \(Pagină 29\)](#).



Figura 140

g232364

3. Descărcați buncărul (Figura 140) i lăsați-l în poziție de descărcare completă, cu trapa din spate lăsată în jos liber; consultați [Descărcarea buncărului \(Pagină 30\)](#).

Notă: Trapa buncărului se deblochează automat atunci când este descărcat buncărul.

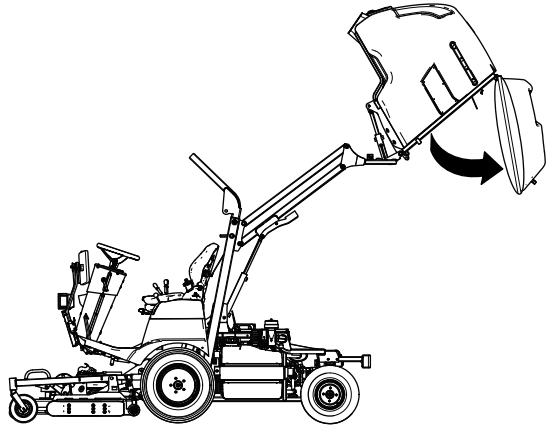
4. Opriți motorul, scoateți cheia din contact i așteptați oprirea tuturor pieselor în micare înainte de a părăsi poziția de operare.
5. Fixați buncărul ridicat cu elementele de blocare de siguranță; consultați [Figura 41](#) în [Fixarea buncărului în poziție ridicată \(Pagină 40\)](#).
6. Folosind aer comprimat, curățați iarba i reziduurile din fanțele din partea inferioară a plăcii metalice interioare a trapei buncărului. (Figura 141).



Figura 141

g232008

7. Fixați elementele de blocare de siguranță în poziția de depozitare; consultați [Figura 41](#) în [Fixarea buncărului în poziție ridicată \(Pagină 40\)](#).
8. Rotiți buncărul în poziție orizontală.
9. Coborâți buncărul; consultați [Coborârea buncărului \(Pagină 30\)](#).

Eliminarea deeurilor

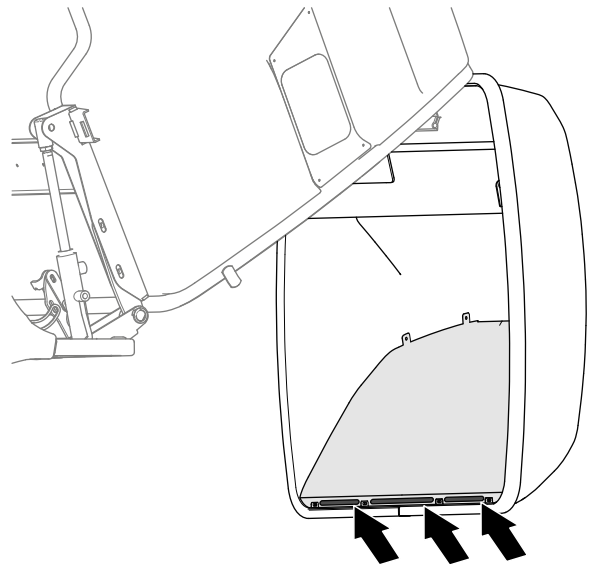
Uleiul de motor, bateriile, uleiul hidraulic i lichidul de răcire pentru motor sunt poluanți pentru mediul înconjurător. Eliminați-le în conformitate cu reglementările naționale sau locale.

Depozitare

Depozitarea în siguranță

- Oprii motorul, scoateți cheia din contact și așteptați oprirea oricărei micări înainte de a părăsi poziția operatorului. Lăsați maina să se răcească înainte de reglarea, repararea, curățarea sau depozitarea acesteia.
- Nu depozitați maina sau recipientul cu combustibil într-o zonă cu o flacără deschisă, scânteii sau o lampă martor, precum pe un boiler sau un alt dispozitiv electric.

Depozitarea bateriei

- Reparați bateria și cablurile, după cum urmează:
 1. Îndepărtați bornele bateriei de la clemele bateriei; consultați [Demontarea bateriei \(Pagină 56\)](#).
 2. Curățați bateria, bornele și picioarele de susinere cu o perie de sârmă și soluție de bicarbonat de sodiu.
 3. Acoperii bornele cablului și picioarele de susinere ale bateriei cu lubrifiant Grafo 112X (număr piesă Toro 505-47) sau vaselină pentru a preveni coroziunea.
 4. Dacă depozitați maina pentru o perioadă mai mare de 30 de zile, demontați bateria și încărcați-o complet.
Notă: Încărcați bateria lent, timp de 24 de ore, la fiecare 60 de zile pentru a preveni sulfatarea plumbului.
- Depozitați bateria amplasată în maină.
- Lăsați cablurile deconectate dacă este depozitată în maină bateria.
- Depozitați bateria într-un loc răcoros pentru a evita descărcarea rapidă a acesteia.
- Pentru a preveni înghețarea bateriei, asigurați-vă că este complet încărcată. Greutatea specifică a unei electrolitului din bateria încărcată complet este de 1,265-1,299.

Pregătirea mainii

Important: Nu folosiți apă salmastră sau recuperată pentru a curăța maina.

1. Curățați temeinic maina, puntea mainii de tuns iarba și motorul, acordând o atenție deosebită acestor zone:
 - Radiator și ecranul radiatorului
 - Sub punte
 - Sub capacele curelei punii

- Ansamblu arbore priză de putere
- Toate fittingurile de lubrifiere și punctele de articulație
- Îndepărtați panoul de acces din spate al coloanei de direcție și curățați interiorul
- Sub placa scaunului și partea superioară a transmisiei

2. Verificați și reglați presiunea din anvelope; consultați [Verificarea presiunii din anvelope \(Pagină 21\)](#)
3. Îndepărtați, ascuțiți și echilibrați lamele de tuns iarba; consultați *Manualul operatorului* pentru puntea mainii de tuns iarba.
4. Verificați dacă există elemente de fixare slăbite și strângeți-le dacă este necesar.
5. Lubrifiați toate fittingurile de lubrifiere și aplicați ulei în punctele de pivotare și pe tifturile supapei de bypass. tergeți excesul de lubrifiant.
6. Ieșiți ușor și utilizați vopsea de retu pe zonele vopsite care sunt zgâriate, ciobite sau ruginite. Reparați orice lovituri ale caroseriei metalice.

Pregătirea motorului

1. Schimbați uleiul de motor și filtrul de ulei; consultați [Schimbarea uleiului de motor și a filtrului \(Pagină 51\)](#).
2. Porniți motorul și lăsați-l să funcționeze la ralanti 2 minute.
3. Opriți motorul.
4. Golii combustibilul din rezervorul de combustibil, conductele de combustibil, pompă, filtru și separator.
5. Clătiți rezervorul de combustibil cu motorină curată și conectați toate conductele de combustibil.
6. Curățați bine și întrețineți ansamblul filtrului de aer; consultați [Efectuarea lucrărilor de service pentru filtrele de aer \(Pagină 49\)](#).
7. Etanați intrarea filtrului de aer și orificiul de evacuare cu bandă de acoperire rezistentă la intemperii.
8. Fixați toate fittingurile sistemului de alimentare.
9. Verificați nivelul de protecție anti-îngheț al sistemului de răcire și reglați concentrația lichidului de răcire după cum este necesar pentru cea mai scăzută temperatură așteptată din zona dumneavoastră.
10. Verificați nivelul rezervorului de ulei și nivelul rezervorului combustibil pentru a vă asigura că sunt fixate corespunzător.

Înlăturarea defecțiunilor

Problemă	Cauze posibile	Acțiuni corective
Cheia de contact este în poziția PORNIT, dar indicatorii luminoși de pe panoul de bord nu se aprind.	<ol style="list-style-type: none"> 1. Nu există tensiune de la baterie. 2. Nivelul de electrolit al bateriei este scăzut. 3. Baterie nu este încărcată. 4. O siguranță este necorespunzătoare. 	<ol style="list-style-type: none"> 1. Verificai conexiunea cablurilor. 2. Verificai nivelul de electrolit al bateriei. 3. Încărcarea bateriei. 4. Înlocuiți siguranța.
Indicatorii luminoși de pe panoul de bord se aprind cu cheia în poziția PORNIT, dar demarorul nu pornește.	<ol style="list-style-type: none"> 1. Baterie nu furnizează o tensiune suficientă. 2. Pedala de traciune nu este în poziția NEUTRĂ. 3. Nu vă aflați pe scaunul operatorului. 4. Priza de putere este cuplată. 	<ol style="list-style-type: none"> 1. Încărcarea bateriei. 2. Deplasați pedala de traciune în poziția NEUTRĂ. 3. Aezai-vă pe scaunul operatorului. 4. Decuplați priza de putere.
Motorul pornește doar intermitent sau funcionează neregulat.	<ol style="list-style-type: none"> 1. Filtrul de aer este necorespunzător. 2. Există sedimente sau murdărie în combustibil. 	<ol style="list-style-type: none"> 1. Curățați sau înlocuiți filtrul de aer. 2. Verificai și înlocuiți filtrul de combustibil, dacă este necesar.
Demarorul se rotește, dar motorul nu pornește.	<ol style="list-style-type: none"> 1. Combustibilul nu curge prin sistem. 2. Combustibilul nu curge prin sistem. 3. Combustibilul nu curge prin sistem. 4. Bujiiile incandescente nu sunt suficient de calde când motorul este rece. 5. Bujiiile incandescente nu sunt suficient de calde când motorul este rece. 	<ol style="list-style-type: none"> 1. Verificai nivelul de combustibil din rezervor. 2. Verificai și înlocuiți un filtru de combustibil, dacă este necesar. 3. Asigurați-vă că orificiul de ventilație de pe capacul rezervorului de combustibil nu este blocat. 4. Așteptați ca lampa de avertizare cu privire la bujia incandescentă să treacă în poziția OPRIT. 5. Opriți motorul și rotiți cheia în poziția PORNIT/PREÎNCĂLZIRE pentru a efectua un al doilea ciclu de aprindere.
Motorul se oprește în timp ce priza de putere este încă cuplată.	<ol style="list-style-type: none"> 1. Priza de putere nu funcionează corect. 2. Operatorul a părăsit scaunul. 3. Priza de putere nu funcionează corect. 4. Este cuplată frâna de parcare și este apăsată pedala de traciune. 	<ol style="list-style-type: none"> 1. Verificai funcționarea comutatorului prizei de putere. 2. Aezai-vă pe scaunul operatorului. 3. Închideți și coborâți buncărul. 4. Decuplați frâna de parcare.
Tăierea este neuniformă și sistemul de colectare este insuficient.	<ol style="list-style-type: none"> 1. Puntea mainii de tuns iarba nu este paralelă cu solul. 2. Puntea mainii de tuns iarba nu este paralelă cu solul. 3. Performanța lamei este necorespunzătoare. 4. Performanța lamei este necorespunzătoare. 5. Performanța lamei este necorespunzătoare. 6. Viteza de deplasare este prea mare pentru înălțimea și starea ierbii. 7. Jgheabul este blocat. 8. Jgheabul este blocat. 9. Jgheabul este blocat. 	<ol style="list-style-type: none"> 1. Asigurați-vă că anvelopele sunt umflate în mod corespunzător. 2. Reglați puntea mainii de tuns iarba pentru a vă asigura că este paralelă cu solul. 3. Asigurați-vă că lamele sunt montate corect. 4. Ascuiți sau înlocuiți lamele. 5. Reglați tensionarea curelei prizei de putere. 6. Reduceți viteza de deplasare. 7. Curățați jgheabul. 8. Asigurați-vă că turația maximă a motorului este de 3000 rpm. 9. Curățați ecranul de adunat iarbă.

Problemă	Cauze posibile	Acțiuni corective
Aparatul vibrează în timpul funcționării.	<ol style="list-style-type: none"> 1. Lamele sunt dezechilibrate. 2. uruburile sunt slăbite. 	<ol style="list-style-type: none"> 1. Echilibrai lamele sau înlocuie-le, dacă sunt deteriorate. 2. Strângeți uruburile lamei, uruburile motorului i uruburile cadrului dacă sunt slăbite.
Lampa de avertizare presiune ulei se aprinde.	<ol style="list-style-type: none"> 1. Presiunea uleiului de motor este insuficientă. 2. Presiunea uleiului de motor este insuficientă. 	<ol style="list-style-type: none"> 1. Verificai nivelul de ulei de motor i completai-l, dacă este necesar. 2. Schimbați uleiul de motor i filtrul de ulei de motor.
Puntea mainii de tuns iarba nu funcționează când este cuplat comutatorul prizei de putere.	<ol style="list-style-type: none"> 1. Operatorul nu se află pe scaun. 2. Buncărul nu este în poziia complet coborâtă. 	<ol style="list-style-type: none"> 1. Aezai-vă pe scaunul operatorului. 2. Coborâi buncărul complet.

Menționari:

Informații despre avertismente conform Propunerii 65 a statului California

Ce este un avertisment?

Un produs comercializat poate avea o etichetă de avertizare precum cea de mai jos:



WARNING: Cancer and Reproductive Harm—www.p65Warnings.ca.gov.
(ADVERTISEMENT: Poate cauza cancer sau poate fi toxic pentru reproducere
– www.p65Warnings.ca.gov.)

Ce este Propunerea 65?

Propunerea 65 se aplică tuturor companiilor care activează în California, comercializează produse în California sau fabrică produse care pot fi comercializate sau aduse în California. Aceasta prevede ca Guvernatorul Californiei să întocmească și să publice o listă de substane chimice cunoscute ca provocând cancer, malformaii congenitale și/sau alte tulburări de reproducere. Actualizată anual, lista include sute de substane chimice întâlnite în multe articole din viaa de zi cu zi. Scopul Propunerii 65 este de a informa publicul larg cu privire la expunerea la aceste substane chimice.

Propunerea 65 nu interzice comercializarea produselor ce conțin aceste substane chimice, ci impune afișarea unor avertismente pe produs, ambalajul sau documentația produsului. În plus, un avertisment conform Propunerii 65 nu înseamnă că un produs încalcă standardele sau cerințele de siguranță. De fapt, guvernul Californiei a clarificat că un avertisment aferent Propunerii 65 „nu este același lucru cu o decizie de reglementare conform căreia un produs este sigur sau nesigur”. Multe dintre aceste substane chimice au fost utilizate timp de mai mulți ani în produse folosite în viaa de zi cu zi fără ca efectul lor dăunător să fie documentat. Pentru informații suplimentare, accesați <https://oag.ca.gov/prop65/faqs-view-all>.

Un avertisment conform Propunerii 65 înseamnă că o companie (1) a evaluat expunerea și a concluzionat că depășește „nivelul fără risc semnificativ”; sau (2) a ales să furnizeze un avertisment pe baza înțelegerii sale legate de prezența unei substane chimice din listă, fără a încerca să evalueze expunerea.

Această lege se aplică oriunde?

Avertismentele conform Propunerii 65 sunt impuse doar de legislația statului California. Aceste avertismente pot fi întâlnite pe întreg teritoriul Californiei în diferite stabilimente, inclusiv dar fără a se limita la, restaurante, magazine alimentare, hoteluri, coli și spitale, precum și pe o varietate mare de produse. În plus, unii comercianți cu amănuntul online și care livrează comenzile prin poștă introduc avertismente conform Propunerii 65 pe site-urile lor web sau în cataloage.

Cum se plasează avertismentele din statul California în raport cu limitele federale?

Standardele Propunerii 65 sunt adesea mai riguroase decât cele federale și internaționale. Diverse substane necesită un avertisment conform Propunerii 65 la niveluri mult mai mici decât limitele federale de intervenție. De exemplu, standardul Propunerii 65 pentru avertismente legate de plumb este 0,5 μg/zi, mult sub standardele federale și internaționale.

De ce nu au toate produsele similare un astfel de avertisment?

- Eticheta cu avertismente conform Propunerii 65 este necesară pentru produsele comercializate în California, nefiind impusă pentru produse similare comercializate în altă parte.
- O companie implicată într-un proces legat de Propunerea 65 și care a ajuns la un acord poate fi nevoită să utilizeze avertismente pentru produsele sale, în timp ce alte companii care fabrică produse similare nu au aceeași obligație.
- Propunerea 65 nu este aplicată în mod consecvent.
- Companiile pot decide să nu furnizeze avertismente deoarece au ajuns la concluzia că nu trebuie să facă acest lucru conform Propunerii 65; absența avertismentelor de pe un produs nu înseamnă că produsul respectiv nu conține niveluri similare de substane chimice listate.

De ce include Toro acest avertisment?

Toro a decis să furnizeze consumatorilor cât mai multe informații posibile astfel încât aceștia să ia decizii informate cu privire la produsele pe care le achiziționează și utilizează. Toro furnizează avertismente în unele cazuri pe baza cunotinelor sale privind prezența unei sau a mai multor substane chimice specificate, fără a evalua nivelul de expunere, deoarece nu pentru toate substanele chimice specificate există limite de expunere. Deși gradul de expunere al produselor Toro poate fi neglijabil sau se încadrează în gama „fără risc semnificativ”, din exces de prudență, Toro a decis să furnizeze avertismente conform Propunerii 65. Mai mult, dacă nu furnizează aceste avertismente, compania Toro poate fi acionată în justiție de statul California sau părți private care caută să aplice Propunerea 65 și poate face obiectul unor sancțiuni semnificative.



Garania Toro

Garantie limitată pe o perioadă de doi ani sau 1500 de ore

Condițiile și produsele acoperite de garanție

The Toro Company și compania sa afiliată, Toro Warranty Company, în temeiul unui acord comercial încheiat între aceste 2 entități, garantează împreună faptul că produsul dumneavoastră comercial Toro („produsul”) nu va prezenta defecte de material sau manoperă pentru o perioadă de 2 ani sau 1500 de ore de funcționare*, oricare situație intervine prima. Această garanție se aplică tuturor produselor, cu excepția aeratoarelor (consultați declarațiile de garanție separate pentru aceste produse). În cazul apariției unui defect inclus în garanție, vom repara produsul gratuit, cu serviciile de diagnostică, manoperă, piesele de schimb și transportul incluse. Această garanție intră în vigoare de la data livrării produsului către cumpărătorul cu amănuntul inițial.

* Produs echipat cu contor ore de funcționare.

Instrucțiuni pentru obținerea Serviciului de garanție

Aveți responsabilitatea de a anunța distribuitorul de produse comerciale sau distribuitorul autorizat de produse comerciale de la care ați achiziționat produsul de îndată ce considerați că există o situație acoperită de garanție. Dacă aveți nevoie de ajutor pentru găsirea unui distribuitor de produse comerciale sau unui distribuitor autorizat de produse comerciale sau dacă aveți întrebări legate de drepturile și responsabilitățile care vă revin în baza garanției, ne puteți contacta la:

Departamentul de service pentru produse comerciale Toro
Toro Warranty Company
8111 Lyndale Avenue South
Bloomington, MN 55420-1196

952-888-8801 sau 800-952-2740

E-mail: commercial.warranty@toro.com

Responsabilitățile proprietarului

În calitate de proprietar al produsului, sunteți responsabil pentru întreținerea și reglajele necesare prezentate în *Manualul operatorului*. Reparațiile aferente problemelor generate de nerealizarea lucrărilor de întreținere și reglajelor necesare nu sunt acoperite de această garanție.

Articole și condiții neacoperite

Nu toate defecțiunile sau problemele care apar în legătură cu produsul, în timpul perioadei de garanție, constituie defecte de material sau de manoperă. Această garanție nu acoperă următoarele:

- Defecțiuni ale produsului cauzate de utilizarea unor piese de schimb ce nu au fost fabricate de Toro sau de montarea și utilizarea unor accesorii și produse suplimentare sau modificate ce nu au fost fabricate de Toro.
- Defecțiuni ale produsului care sunt cauzate de neefectuarea întreinerii și/sau ajustărilor recomandate.
- Defecțiuni ale produsului care sunt cauzate de operarea acestuia într-un mod abuziv, neglijent sau imprudent.
- Componente uzate, care nu sunt defecte. Exemplele de piese care sunt consumate sau uzate în timpul funcționării normale a produsului includ, dar nu se limitează la, plăcuțe și garnituri de frână, garnituri de ambreiaj, lame, cilindri, role și lagăre (sigilate sau lubrificate), cadru lamă, bujii incandescente, roi pivotante și rulmeni, anvelope, filtre, curele și anumite componente ale pulverizatorului, precum diafragmele, duzele, debitmetrele și supapele de control.
- Defecțiunile provocate de factori externi inclusiv, fără a se limita la, condiții meteorologice, practici de depozitare, contaminare sau utilizarea lichidelor de răcire, lubrifianților, aditivilor, îngrășămintelor sau substanelor chimice neautorizate.
- Defecțiuni sau probleme privind performanța cauzate de utilizarea combustibililor (de exemplu, benzină, motorină sau biodiesel) care nu sunt conforme cu standardele respective din industrie.
- Nivel de zgomot, vibrații, urme de uzură și grad de deteriorare normale. „Uzura” normală include, dar nu se limitează la, deteriorarea scaunelor din cauza uzurii sau abraziunii, uzura suprafețelor vopsite, autocolantelor sau zgărirea ferestrelor.

Alte țări în afară de S.U.A. sau Canada

Clienții care au achiziționat produse Toro exportate din S.U.A. sau Canada trebuie să contacteze distribuitorul (centrul de service) Toro pentru a obține politicile privind garanția pentru propria țară, provincie sau stat. Dacă nu sunteți mulțumit, din orice motiv, de serviciul distribuitorului sau întâmpinați dificultăți în obținerea informațiilor privind garanția, contactați un centru de service autorizat Toro.

Piese

Piesele programate pentru a fi înlocuite în cadrul operațiilor de întreținere necesare sunt acoperite de garanție pe perioada de timp până la momentul înlocuirii programate. Piesele înlocuite în cadrul acestei garanții sunt acoperite pe durata garanției originale a produsului și devin proprietatea Toro. Toro va lua decizia finală dacă va repara orice piesă sau ansamblu existent sau o/îl va înlocui. Toro poate folosi piese remanufacturate pentru reparații în perioada de garanție.

Garantie pentru baterii cu descărcare profundă și baterii litiu-ion

Există un număr total specificat de kilowatt-ore pe care îi pot furniza bateriile cu descărcare profundă și bateriile litiu-ion pe durata lor de viață. Tehnicile de utilizare, reîncărcare și întreținere pot prelungi sau reduce durata de viață a bateriei. Pe măsură ce bateriile din acest produs se consumă, volumul de lucru util dintre intervalele de încărcare va scădea treptat, până când bateria se va uza complet. Înlocuirea bateriilor uzate, ca urmare a consumului normal, reprezintă responsabilitatea proprietarului produsului. Notă: (doar pentru bateriile litiu-ion): consultați garanția bateriei pentru informații suplimentare.

Garantie pe viață a arborelui cotit (doar pentru modelul ProStripe 02657)

Mainile ProStripe, care sunt echipate cu un disc de frecare Toro original și tehnologie Blade Brake Clutch pentru siguranța arborelui cotit (ansamblu tehnologie Blade Brake Clutch (BBC) + disc de frecare integrat) ca echipament original și utilizate de cumpărătorul inițial în conformitate cu procedurile de operare și întreținere recomandate, au acoperire de garanție pe viață împotriva îndoirii arborelui cotit al motorului. Mainile echipate cu aibe de frecare, unități cu tehnologie Blade Brake Clutch (BBC) și alte astfel de dispozitive nu sunt acoperite de garanția pe viață a arborelui cotit.

Întreținerea este efectuată pe cheltuiala proprietarului

Reglarea motorului, lubrifierea, curățarea și lustruirea, înlocuirea filtrelor, a lichidului de răcire și finalizarea lucrărilor de întreținere recomandate fac parte din serviciile normale necesare pentru produsele Toro, efectuate pe cheltuiala proprietarului.

Condiții generale

Singura despăgubire în baza prezentei garanții constă în repararea de către un distribuitor sau furnizor autorizat Toro.

The Toro Company și Toro Warranty Company nu răspund pentru daunele indirecte, speciale sau secundare corelate cu utilizarea produsului Toro acoperit prin această garanție, inclusiv pentru orice costuri sau cheltuieli de furnizare a unor echipamente înlocuitoare sau a unor lucrări de service în timpul perioadelor rezonabile de defectare sau de neutilizare, în așteptarea efectuării reparațiilor în baza prezentei garanții. Cu excepția garanției pentru emisii menționate mai jos, dacă este cazul, nu există altă garanție expresă. Toate garanțiile implicite privind vandabilitatea și caracterul adecvat pentru o anumită utilizare se limitează la durata acestei garanții expresă.

Unele țări nu permit excluderea daunelor secundare sau speciale sau limitarea duratei unei garanții implicite, așadar este posibil ca excluderile și limitările de mai sus să nu se aplice în cazul dumneavoastră. Această garanție vă oferă drepturi legale specifice și este posibil să aveți și alte drepturi care variază în funcție de țară.

Notă privind garanția pentru emisii

Sistemul de control al emisiilor din cadrul produsului dumneavoastră poate fi acoperit de o garanție separată, care îndeplinește cerințele stabilite de Agenția pentru protecția mediului din S.U.A. (U.S. Environmental Protection Agency – EPA) și/sau Consiliul pentru resursele atmosferice din California (California Air Resources Board – CARB). Limitările de ore menționate mai sus nu se aplică garanției sistemului de control al emisiilor. Consultați Declarația de garanție pentru controlul emisiilor motorului furnizată împreună cu produsul dumneavoastră sau inclusă în documentația producătorului motorului.