



# Talajlazító

Modellsz. 54610—Sorszám 321000001 és ettől felfelé

Kezelői kézikönyv

## Bevezetés

A talajlazító lakóingatlanok tulajdonosai számára készült. Elsősorban házikerti füves területek jól karbantartott gypén végzett talajlazításra, valamint a moha és a gaz eltávolítására való. A termék nem rendeltetésszerű használata veszélyezteti az Ön és a közelben tartózkodó emberek biztonságát.

Gondosan olvassa el ezt a tájékoztatót, hogy a termék megfelelő üzemeltetését és karbantartását elsajátítva elkerülje a sérüléseket, valamint a termék károsodását. Ön felelős a termék megfelelő és biztonságos üzemeltetéséért.

A [www.Toro.com](http://www.Toro.com) weboldalon további információk is találhatóak, például munkavédelmi tippek, oktatóanyagok, tartozékokról szóló információk, segítség márkakereskedés kereséséhez, valamint termékregisztráció is végezhető itt.

Ha szervizre, eredeti Toro-alkatrészekre vagy további információkra van szüksége, forduljon hivatalos márkaszervizhez vagy a Toro ügyfélszolgálatához, és tartsa kéznél terméke típus- és sorozatszámát. A(z) **Ábra 1** jelzi a típus- és sorozatszám helyét a terméken. Írja a számokat a megfelelő helyre.

Modellsz. _____
Sorszám _____

**Fontos:** Mobileszköze segítségével a sorozatszámot tartalmazó címkén található QR-kódot (ha van) beolvastva elérheti a garanciális, az alkatrészekre vonatkozó és más termékinformációkat.

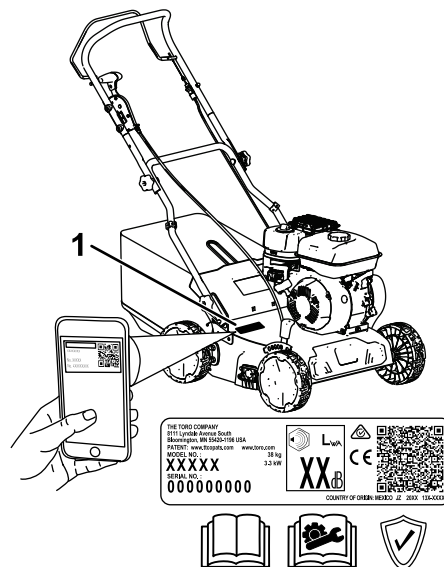

Ábra 1

g340199

1. Típus- és sorozatszám címke helye

A kézikönyv feltünteti a lehetséges veszélyeket, és a **(Ábra 2)** biztonsági figyelmeztető jelzéssel azonosított biztonsági üzeneteket tartalmaz. Ez a jelzés olyan veszélyre hívja fel a figyelmet, amely súlyos sérülést vagy halált okozhat, amennyiben Ön nem követi az ajánlott óvintézkedéseket.



Ábra 2

g000502

Biztonsági figyelmeztető jelzések

Ez a kézikönyv 2 szót használ az információ kiemelésére. A **Fontos** speciális műszaki információra hívja fel a figyelmet, a **Megjegyzés** külön figyelemre érdemes általános információt hangsúlyoz.

A termék megfelel minden vonatkozó európai irányelvnek; a részletekért kérjük, olvassa el a különálló termékspecifikus megfelelőségi nyilatkozatot (DOC).

Ne módosítsa illetéktelenül és ne hatástalanítsa a gép biztonsági berendezéseit, és rendszeresen ellenőrizze megfelelő működésüket. Ne kísérelje meg beállítani vagy módosítani a motorfordulatszám-vezérlő



rendszert; ezzel nem biztonságos üzemiállapotot idézhet elő, amely személyi sérülést is okozhat.

# Tartalom

Bevezetés .....	1
Biztonság .....	3
Általános óvintézkedések .....	3
Biztonsági és tájékoztató címkék .....	4
Felszerelés .....	5
1 A fogantyú összeszerelése .....	5
2 Olaj betöltése a motorba .....	6
3 A gyújtótartály összeszerelése .....	7
Termékáttekintés .....	8
Műszaki adatok .....	8
Tartozékok/adapterek .....	8
Üzemeltetés .....	9
Működtetés előtt .....	9
Biztonsági tudnivalók a működtetés előtt .....	9
Üzemanyag-utántöltés .....	9
A motor olajsintjének ellenőrzése .....	10
A fogantyú magasságának beállítása .....	10
A maximális vágásmélység beállítása .....	11
Használati tippek .....	13
Működtetés közben .....	13
Üzem közben betartandó óvintézkedések .....	13
A motor beindítása .....	14
A motor leállítása .....	14
A talajlazító bekapcsolása .....	14
A nyesedék összegyűjtése .....	16
Működtetés után .....	16
A használatot követően betartandó óvintézkedések .....	16
A gép aljának kitisztítása .....	16
Karbantartás .....	18
Ajánlott karbantartási ütemterv(ek) .....	18
Biztonsági tudnivalók karbantartáskor .....	18
Felkészülés karbantartásra .....	18
A tengelyegység cseréje .....	19
A légszűrő karbantartása .....	20
A motorolaj cseréje .....	21
A kések ellenőrzése .....	22
Tárolás .....	23
Biztonságos tárolás .....	23
A gép felkészítése tárolásra .....	23
A gép kivétele tárolásból .....	23
Hibakeresés és elhárítás .....	24

# Biztonság

## Általános óvintézkedések

A termék végtagvesztést okozhat, továbbá tárgyakat dobhat ki. A súlyos, akár végzetes személyi sérülések elkerülése érdekében mindig kövesse a biztonsági utasításokat.

- A motor beindítása előtt olvassa el, értelmezze és kövesse a *kezelői kézikönyvben* és a gépen látható összes utasítást és figyelmeztetést.
- Ne tegye kezét vagy lábát a gép mozgó részeinek közelébe vagy a gép alá. Maradjon távol a kidobónyílásoktól.
- Ne használja a gépet, ha a védőburkolatok és egyéb védőelemek nincsenek a helyükön, és nem működnek.
- Tartsa távol a közelben tartózkodó embereket és a gyerekeket a működtetési területtől. Ne engedje, hogy a gépet gyerekek üzemeltessék. Csak olyan személyek dolgozhatnak vele, akik felelősek, képzettek, ismerik az utasításokat, és fizikailag is képesek működtetni a gépet.
- Álljon meg a géppel, állítsa le a motort, vegye ki az indítókulcsot (ha van), és várja meg, amíg minden mozgó alkatrész leáll, mielőtt megkezdene a gép karbantartását, tankolását, vagy elhárítaná annak eltömődését.

A gép nem megfelelő használata vagy karbantartása személyi sérüléshez vezethet. A lehetséges sérülések elkerülése érdekében kövesse a biztonsági útmutatóban leírtakat, és mindig ügyeljen a biztonsági figyelmeztető szimbólumra (▲), amelynek jelentése lehet Figyelem, Vigyázat vagy Veszély – személyes biztonsági utasítások. Az utasítások be nem tartása súlyos személyi sérüléshez vagy halálhoz vezethet.

# Biztonsági és tájékoztató címkék



A biztonsági címkék és utasítások a gépkezelő számára jól látható helyen, a potenciális veszélyforrás közelében található. Cserélje ki vagy pótolja a megrongálódott vagy hiányzó címkét.

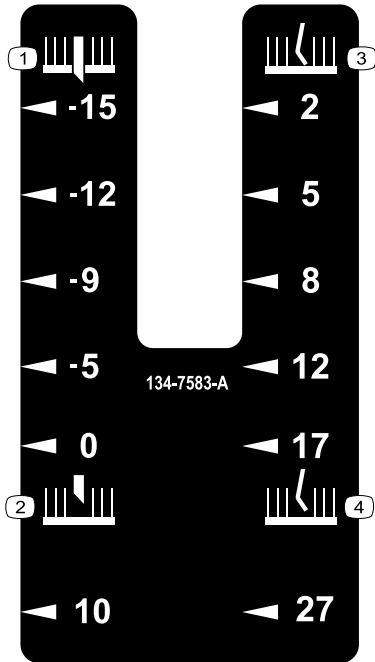

**134-7583**

decal134-7583

- |   |   |
|---|---|
| 1. Késmélység (mm), a talajszint alatt  | 3. Tüskemélység talajszinten              |
| 2. Késmélység (mm), a talajszint fölött | 4. Tüskemélység (mm), a talajszint fölött |



**134-5698**

decal134-5698

- |                                   |                                     |
|-----------------------------------|-------------------------------------|
| 1. Vonulási helyzet – kapcsolódva | 2. Vonulási helyzet – szétkapcsolva |
|-----------------------------------|-------------------------------------|

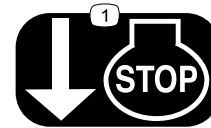

**134-6097**

decal134-6097

1. A motor leállításához engedje el a kart.

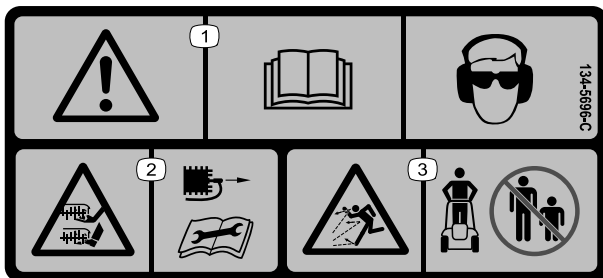

**134-5696**

decal134-5696

- |  |  |
|--|--|
| 1. Figyelmeztetés – olvassa el a <i>Kezelői kézikönyvet</i> ; viseljen szem- és hallásvédő eszközt.  | 3. Repülő tárgyak okozta veszély – tartsa távol a közelben tartózkodó embereket. |
| 2. Kéz vagy láb el- és levágásának a veszélye, kés – a karbantartás megkezdése előtt vegye le a gyertyapipát, és olvassa el a <i>Kezelői kézikönyvet</i> . |  |

# Felszerelés

**Fontos:** Távolítsa el és dobja ki a motort burkoló műanyag védőlemezt, valamint minden egyéb műanyag elemet és csomagolást a gépről.

# 1

## A fogantyú összeszerelése

Ehhez az eljáráshoz szükséges alkatrészek:

2	Kapupántcsavar
4	Rögzítőgomb
2	Ívelt alátét
2	Ívelt fejű csavar

## Eljárás

### ▲ FIGYELMEZTETÉS

A fogantyú nem megfelelő összeszerelése és kihajtása károsíthatja a kábeleket, ami nem biztonságos üzemeltetési körülményeket eredményezhet.

- Ügyeljen a kábelek épségére a fogantyú kihajtása során.
- Ha egy kábel károsodott, lépjen kapcsolatba hivatalos márkaszervizzel.

1. Szerelje fel a fogantyú alsó részét a konzolján található csapra, és állítsa be a fogantyú alsó részét a kívánt magassági helyzetbe (Ábra 3).
2. Rögzítse a géphez a fogantyú alsó részét kétoldalt a kapupántcsavar és a rögzítőgomb segítségével. Húzza meg a fogantyú alsó részének gombjait.

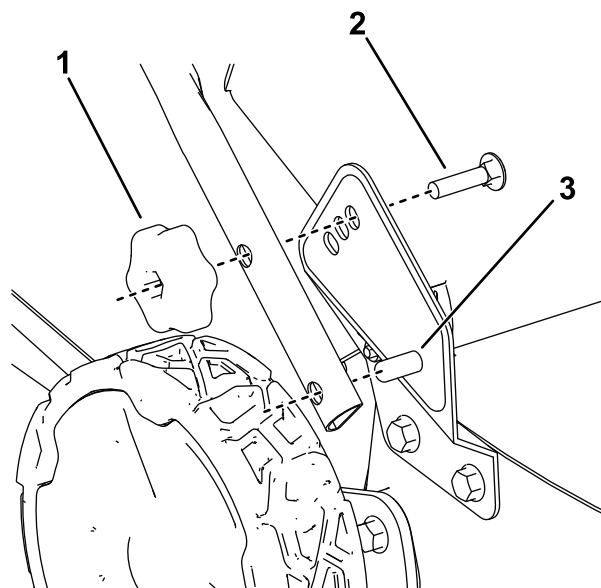

g340201

Ábra 3

A képen a legmagasabb helyzetű beállítás látható.

1. Rögzítőgomb
2. Kapupántcsavar
3. Csap a fogantyú alsó részének konzolján

3. Szerelje fel a fogantyú felső részét kétoldalt az alsó részre egy ívelt alátét, egy ívelt fejű csavar és egy rögzítőgomb segítségével (Ábra 4).

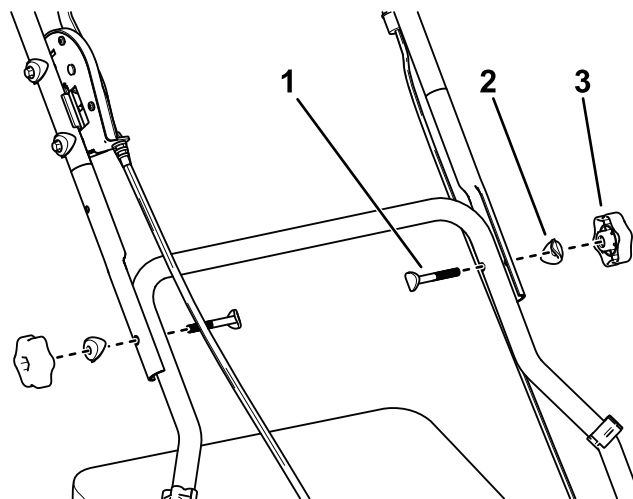

g340202

Ábra 4

1. Ívelt fejű csavar
2. Ívelt alátét
3. Rögzítőgomb

4. Rögzítse a fogantyú felső részétől az alsó részre lenyúló kábeleket a rögzítőkapcsokkal.

# 2

## Olaj betöltése a motorba

Nincs szükség alkatrészre

### Eljárás

**Fontos:** Ha túl alacsony vagy túl magas olajsinttel járhatja, a motor károsodhat.

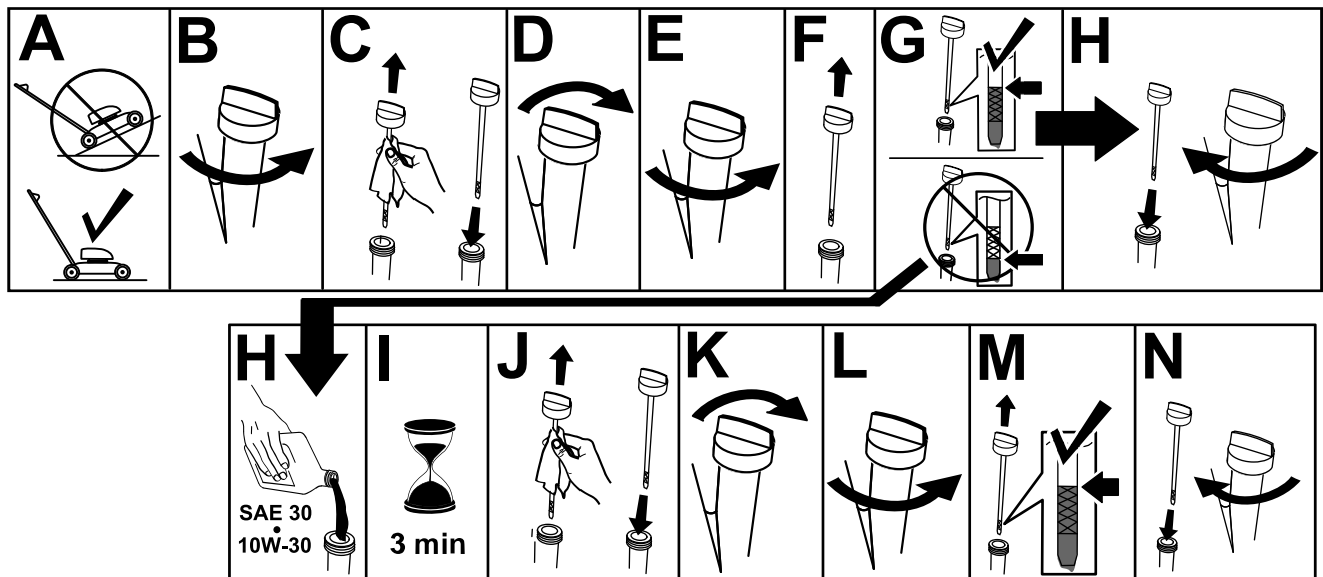

Ábra 5

g222533

# 3

## A gyűjtőtartály összeszerelése

Nincs szükség alkatrésze

### Eljárás

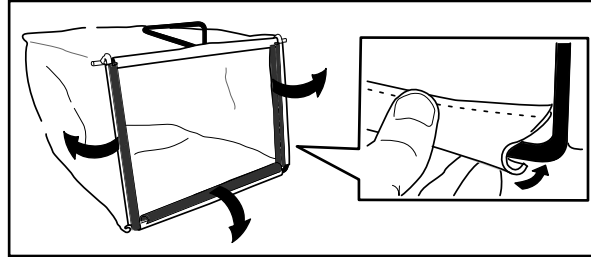

Ábra 6

g230447

# Termékáttekintés

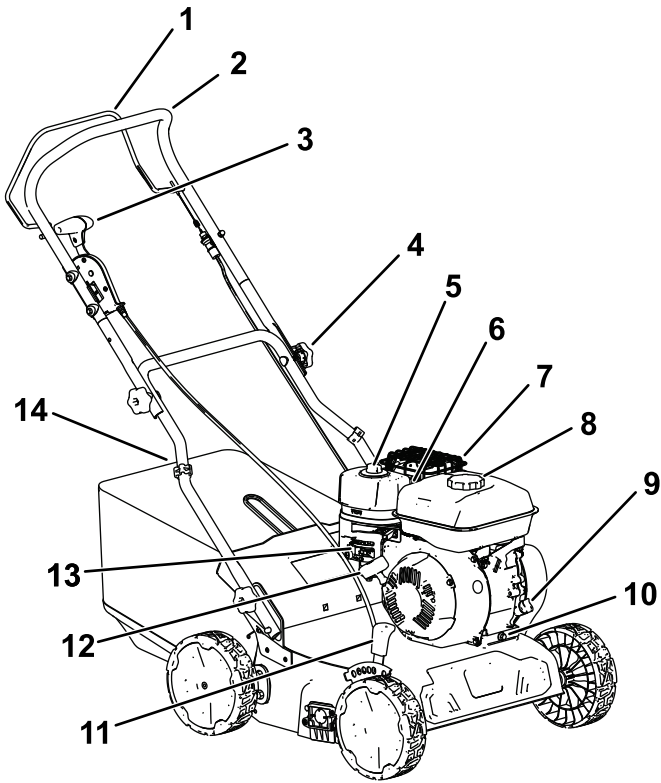

Ábra 7

g340200

- |                               |  |
|-------------------------------|--|
| 1. Késvezérlő rúd             | 8. Tanksapka                           |
| 2. Fogantyú felső része       | 9. Olajbetöltő nyílás fedele/nívópálca |
| 3. Vonulási kar               | 10. Olajleeresztő csavar               |
| 4. Fogantyú rögzítőgombja     | 11. Vágásmélység-beállító kar          |
| 5. Légszűrő                   | 12. Berántózsínór fogantyúja           |
| 6. Gyújtógyertya(nem látható) | 13. Motor kezelőszervei                |
| 7. Kipufogó védőlemeze        | 14. Gyűjtőtartály                      |

# Műszaki adatok

Modell	54610
Tömeg	38 kg
Hosszúság	122 cm
Szélesség	61 cm
Magasság	107 cm
Vágásszélesség	40 cm
Vágásmélység (6 fokozat)	A talajszint fölött 10 mm-től a talajszint alatt 15 mm-ig

## Tartozékok/adapterek

A Toro által jóváhagyott tartozékok és adapterek széles választéka kapható a géphez, amelyek javítják és bővítik annak képességeit. A jóváhagyott tartozékok és adapterek listájáért forduljon hivatalos márkaszervizhez, hivatalos Toro-forgalmazóhoz, vagy látogasson el a [www.Toro.com](http://www.Toro.com) webhelyre.

Az optimális teljesítmény és a gép folyamatos tanúsított biztonsága érdekében csak eredeti Toro-pótalkatrészeket és -tartozékokat használjon. A más által gyártott pótalkatrészek és tartozékok használata veszélyes lehet, emellett ez a garanciát is érvényteleníti.



# Üzemeltetés

**Megjegyzés:** A gép jobb és bal oldalát a normál üzemeltetési helyzet alapján határozza meg.

## Működtetés előtt

## Biztonsági tudnivalók a működtetés előtt

### Általános óvintézkedések

- Mindig állítsa le a gépet, vegye ki az indítókulcsot (ha van), és várja meg, amíg minden mozgó alkatrész megáll, majd hagyja lehűlni, mielőtt beállításba, javításba vagy tisztításba kezd, illetve mielőtt elteszi a gépet.
- Ismerkedjen meg a berendezés biztonságos üzemeltetésével, a kezelőszervekkel és a biztonsági jelzésekkel.
- Győződjön meg arról, hogy a védőburkolatok és ez egyéb védőelemek, például a terelőlemezek és/vagy a fűgyújtó a helyükön vannak és működőképesek.
- Mindig ellenőrizze a gépet, hogy a kések és a hengeregység alkatrészei nem kopottak vagy nem sérültek-e.
- Vizsgálja át a területet, ahol a gépet használni fogja, és távolítsa el onnan minden olyan tárgyat, amely zavarhatja a munkát, vagy amelyet a gép kidobhat, ideértve a talajfelszín alatti tárgyakat is, például az öntözőfejeket, az öntözőcsöveket, a sekélyen lefektetett elektromos vezetékeket stb.
- A mozgó kés érintése súlyos sérülést okozhat. Ne nyúljon a nyíróasztal alá.

## Üzemanyaggal kapcsolatos óvintézkedések

- Az üzemanyag rendkívül gyúlékony és robbanásveszélyes. Az üzemanyag okozta tűz vagy robbanás megégetheti Önt vagy másokat, és anyagi károkat okozhat.
  - Annak megakadályozása érdekében, hogy a statikus feltöltődés begyűjtsa az üzemanyagot, tankolás előtt a tartályt és/vagy a gépet közvetlenül a földre helyezze, ne járműre vagy tárgyra.
  - A tankolást kültéren, nyílt területen végezze, amikor a motor hideg. Törölje fel a kiömlött üzemanyagot.
  - Ne kezeljen üzemanyagot dohányzás közben vagy nyílt láng és szikrák közelében.

- Járó vagy meleg motornál ne vegye le a tanksapkát, és ne tankoljon.
- Ha az üzemanyag kiömlött, ne kísérelje meg beindítani a motort. Kerülje gyújtóforrás létrehozását, amíg az üzemanyag teljesen el nem párolgott.
- Üzemanyagot csak jóváhagyott üzemanyagtartályban tároljon, gyerekek számára nem hozzáférhető helyen.
- Az üzemanyag lenyelése sérülést vagy halált okozhat. A gőzök belégzése hosszabb távon súlyos sérülést és megbetegedést okozhat.
  - Kerülje a gőzök hosszabb távú belégzését.
  - Tartsa távol arcát és kezét a fűvókától és az üzemanyag-betöltő nyílástól.
  - Az üzemanyag szemtől és bőrtől távol tartandó.

## Üzemanyag-utántöltés

Típus	Ólommentes benzin
Minimális oktánszám	87 (US) vagy 91 (kísérleti oktánszám; nem US)
Etanol	Legfeljebb 10 térfogatszázalék
Metanol	Nincs
MTBE (metil-tercier-butil-éter)	Kevesebb mint 15 térfogatszázalék
Olaj	Ne keverjen olajat az üzemanyaghoz.

Csak tiszta, friss (30 napnál nem régebbi), megbízható forrásból származó üzemanyagot használjon.

**Fontos:** Az indítási problémák csökkentése érdekében töltsön a friss üzemanyaghoz stabilizátort/kondicionálót az üzemanyag-stabilizátor/-kondicionáló gyártójának utasításai szerint.

1. Tisztítsa meg a tanksapka körüli területet, majd vegye le a tanksapkát.

**Megjegyzés:** Ne tankoljon a betöltőnyak alsó pereménél feljebb (Ábra 4).

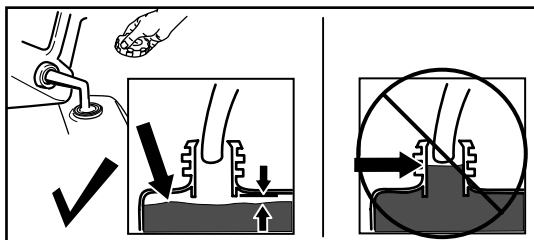

Ábra 8

g230458

2. Helyezze vissza a tanksapkát, és húzza meg kézzel biztonságosan.

# A motor olajsintjének ellenőrzése

**Szolgáltatásszünet:** Minden egyes használat előtt, vagy naponta

**Fontos:** Ha túl alacsony vagy túl magas olajsinttel járhatja, a motor károsodhat.

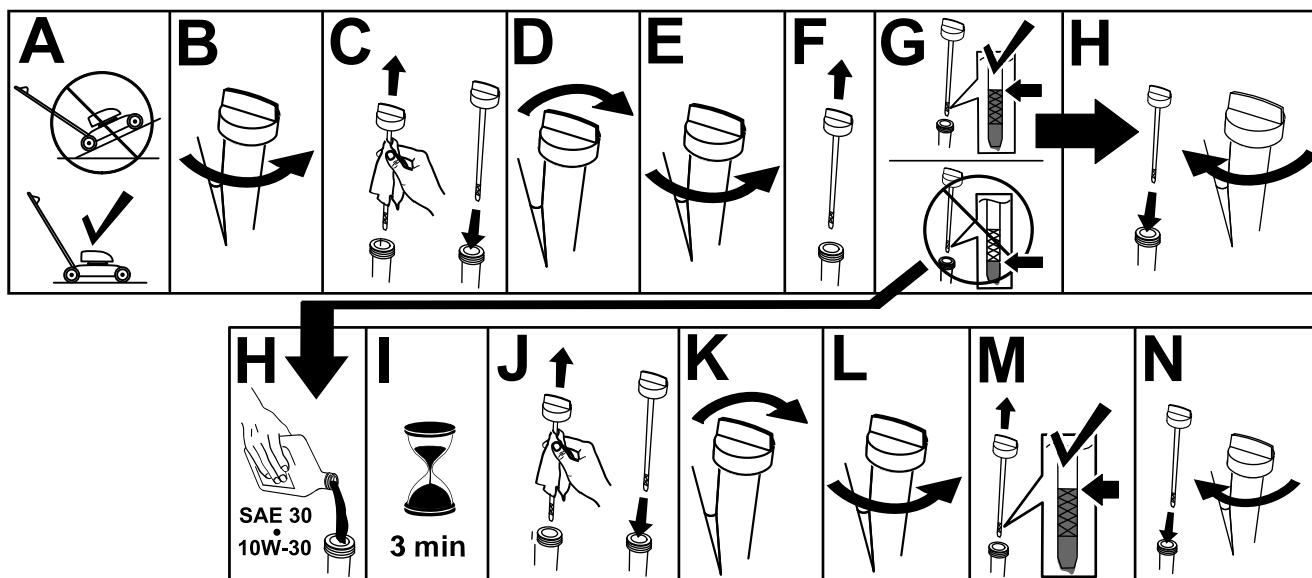

Ábra 9

g222533

# A fogantyú magasságának beállítása

A fogantyú kényelmes magasságba emelhető vagy süllyeszthető.

Távolítsa el a fogantyú alsó részéből a rögzítőgombokat és a kapupántcsavarokat, állítsa be a fogantyút a 3 lehetséges helyzet egyikébe, majd szerelje vissza a kapupántcsavarokat és a rögzítőgombokat az új helyzetben (Ábra 3).

# A maximális vágásmélység beállítása

## ⚠ VESZÉLY

A vágásmélység-állító karok beállítása során a keze a mozgó késhez érhet, ami súlyos személyi sérüléssel járhat.

- Állítsa le a motort, vegye ki az indítókulcsot (ha van), és várja meg, amíg az összes mozgó alkatrész leáll, csak ezután kezdje meg a vágásmélység beállítását.
- A vágásmélység állítása közben ne nyúljon a nyíróasztal alá.

## ⚠ VIGYÁZAT

Ha járt a motor, a kipufogódob forró, ami égési sérülést okozhat.

Maradjon távol a forró kipufogódobtól.

1. Állítsa le a motort, és várja meg, míg leállnak a mozgó alkatrészek.
2. Nyomja lefelé a főfogantyúkat, hogy az első kerekek felemelkedjenek a talajról.
3. Állítsa hátra ütközésig a vonulási helyzet karját vonulási helyzetbe (Ábra 10).

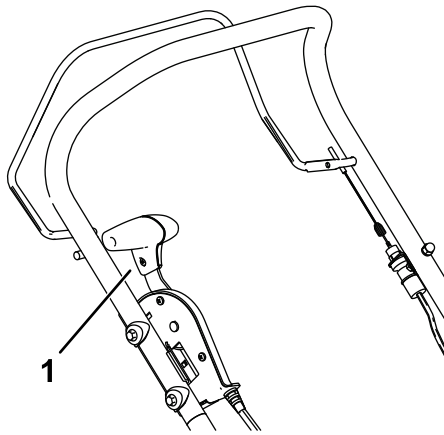

Ábra 10

g340366

1. Vonulási helyzet karja vonulási helyzetben

4. A maximális vágásmélység beállításához állítsa a vágásmélység-beállító kart a kívánt helyzetbe a kart a gép felé benyomva, majd egy másik nyíláshoz állítva (Ábra 11).
  - A maximális vágásmélység csökkentéséhez állítsa előre a vágásmélység-beállító kart.
  - A maximális vágásmélység növeléséhez állítsa hátrafelé a vágásmélység-beállító kart.
  - A vágásmélység attól függ, hogy milyen tengelyegység lett felszerelve; lásd: Ábra 11 és az alábbi táblázat.

**Megjegyzés:** A gép szállításakor a vágásmélység-beállító kart állítsa teljesen előre.

Beállítás	Rugós tengelyegység	Késes tengelyegység
A	2 mm (talajszint)	-15 mm
B	5 mm	-12 mm
C	8 mm	-9 mm
D	12 mm	-5 mm
E	17 mm	0 mm (talajszint)
F	27 mm	10 mm

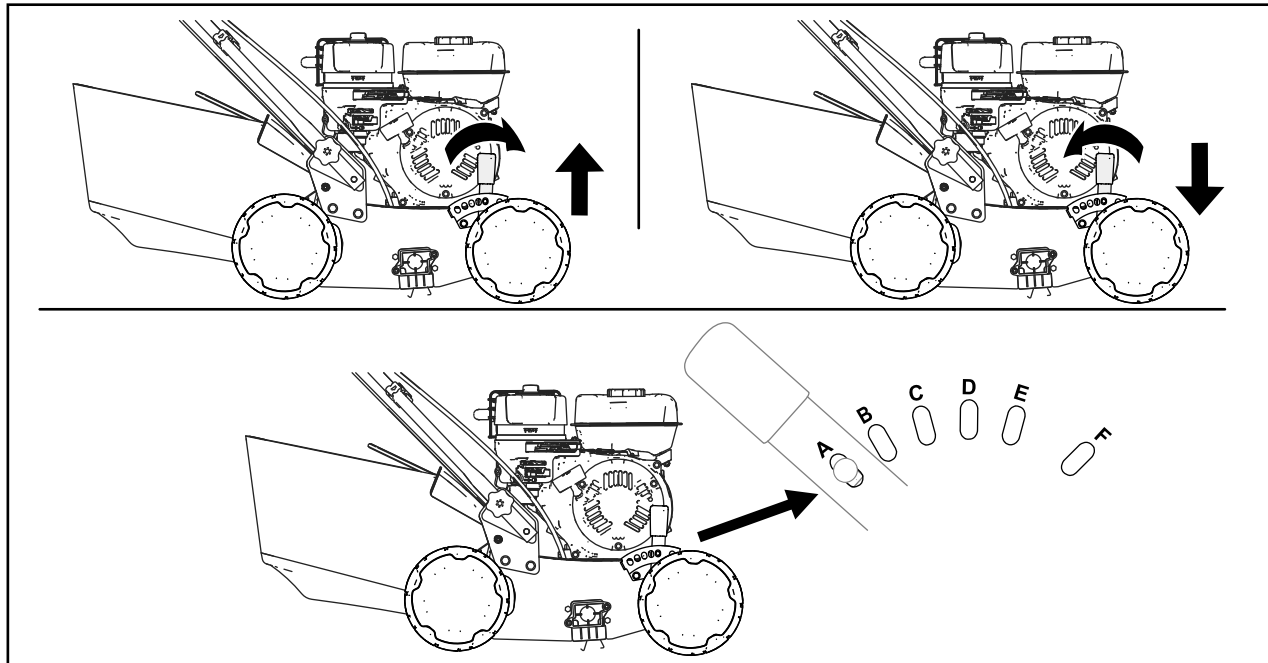

Ábra 11

g376507

# Használati tippek

- Csak a megfelelő tengelyegységet kiválasztva biztosítható, hogy a kés vagy a tüskerészegység ne kopjon gyorsan, és csökkenjen ezáltal az alkatrész élettartama.
  - Az acélkéses tengelyegységet sűrű vagy nem karbantartott, szalmás és mohás pázsiton kell használni.
  - A rugós tüskés tengelyegységet rendszeresen lazított, kevés szalmát és mohát tartalmazó gyepen kell használni.
- Kezdje a gyep vágását a legkisebb vágásmagasságon, hogy csökkentse a talajlazító terhelését.
- Válasszon olyan vágásmagasságot, amely egyenletes és konzisztens mennyiségű anyagot/szalmát produkál.

**Fontos: A tüskéket úgy kell beállítani, hogy a hegyeik éppen csak érintsék a talaj felületét. Ha a kések túlságosan behatolnak a talajba, a gép túlterhelődik, így csökken az élettartama.**

- Sűrű vagy nem karbantartott gyepen használjon először magasabb vágásmagasságot, hogy csökkentse a gép terhelését, és megnövelje az élettartamát.
- Minden menet után emelje el a tüskéket a talajtól, hogy csökkentse a felület kopását.
- A második menet során az elsőhöz képest ferdén (kb. 30°-ban) haladjon a területen.
- Végezzen fűnyírást a hulladék eltávolításához.

## Működtetés közben

### Üzem közben betartandó óvintézkedések

#### Általános óvintézkedések

- Viseljen megfelelő öltözetet, beleértve a védőszemüveget, a hosszú szárú nadrágot, a megfelelő, csúszásgátló lábbelit és a hallásvédelmi eszközt is. Hosszú haját kösse hátra, és ne viseljen bő ruházatot vagy ékszert.
- A gép használatát teljes odafigyeléssel végezze. Ne bonyolódjon olyan tevékenységbe, amely elvonhatja a figyelmét, különben személyi sérülés vagy anyagi kár lehet a következmény.
- Ne üzemeltesse a gépet betegen, fáradtan, illetve alkohol vagy gyógyszer hatása alatt.
- A kés éles; ha hozzáér, súlyosan megsérülhet. Állítsa le a motort, vegye ki az indítókulcsot

(ha van), és várja meg, amíg az összes mozgó alkatrész leáll, csak ezután hagyja el a kezelőállást.

- Tartsa távol a közelben tartózkodó embereket a működtetési területtől. Tartsa a kisgyerekeket a működtetési területen kívül, olyan felelős felnőtt felügyelete alatt, aki nem a gépet kezeli. Ha valaki a területre lép, állítsa le a gépet.
- Mindig nézzen lefelé és maga mögé, mielőtt hátrafelé kezdene haladni a géppel.
- A gépet csak megfelelő időjárási és jó látási körülmények között használja. Ne használja a gépet, ha villámcsapás lehetősége áll fenn.
- A nedves fű vagy levelek súlyos sérülést okozhatnak, ha rajtuk megcsúszva hozzáér a késekhez. Ne üzemeltesse a gépet nedves körülmények között.
- Különösen ügyeljen, amikor be nem látható kanyarokhoz, cserjékhez, fákhoz vagy más olyan tárgyakhoz közelít, amelyek eltakarhatják a kilátást.
- Ne üzemeltesse a gépet le nem hajtott hátsó terelőlemezzel vagy felszerelt gyűjtőtartály nélkül. Állítsa le a kés(eke)t, amikor kavicsos felületet keresztesz.
- Ügyeljen a lyukakra, a keréknyomokra, a zökkenőkre, a kövekre és az egyéb rejtett tárgyakra. Egyenetlen terepen elveszítheti az egyensúlyát.
- Ha a gép valamilyen tárgyba ütközik vagy rázkódni kezd, azonnal állítsa le a motort, vegye ki az indítókulcsot (ha van), várja meg, amíg minden mozgó alkatrész megáll, vegye le a gyújtógyertyáról a gyertyapipát, majd vizsgálja át a gépet, hogy nem sérült-e meg. Az üzemeltetés folytatása előtt végezze el a szükséges javításokat.
- A kezelőállás elhagyása előtt állítsa le a motort, vegye ki az indítókulcsot (ha van) és várja meg, míg leállnak a mozgó alkatrészek.
- Ha járt a motor, forró lehet, és súlyos égési sérülést okozhat. Maradjon távol a forró motortól.
- A motort csak jól szellőző helyen járassa. A kipufogógázok szén-monoxidot tartalmaznak, amely szagtalan, halálos mérgező.
- Ellenőrizze rendszeresen a fűgyűjtő alkatrészeket és a kidobócsatornát kopás és elhasználódás szempontjából, és cserélje ki azokat eredeti Toro-alkatrészekre, ha szükséges.

### Biztonsági tudnivalók lejtőn való használatkor

- A lejtőkön mindig keresztirányban üzemeltesse a gépet, soha ne felfelé és lefelé. Legyen rendkívül óvatos a lejtőkön történő irányváltás közben.

- Ne használja a gépet rendkívül meredek lejtőkön. A bizonytalan egyensúlyi helyzet megcsúszással és eleséssel járó balesetet okozhat.
- Fokozott körültekintéssel működtesse a gépet suvadások, árkok vagy töltések közelében.

## A motor beindítása

1. Nyomja fel a motor be-/kikapcsolóját BE helyzetbe.
2. Fordítsa az üzemanyagszelep karját NYITOTT helyzetbe.
3. Állítsa a hidegindító kart BE helyzetbe.

**Megjegyzés:** Meleg vagy forró motornál nem kell használnia a hidegindítót.

4. Állítsa a gázkart GYORS helyzetbe.

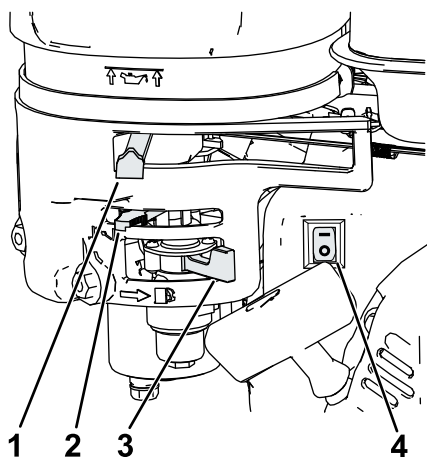

Ábra 12

g356293

- |                                  |  |
|----------------------------------|--|
| 1. Gázkar GYORS helyzetben       | 3. Az üzemanyagszelep karja NYITOTT helyzetben |
| 2. Hidegindító kar BE helyzetben | 4. Be-/kikapcsoló BE helyzetben                |

5. Állítsa hátra ütközésig a vonulási helyzet karját vonulási helyzetbe (Ábra 10).
6. Tartsa a fogantyúnak húzva a késvezérlő rudat (Ábra 13, A).
7. A motortól húzza meg a berántózinór fogantyúját (Ábra 13, B).

**Megjegyzés:** Húzza meg kis erővel a berántófogantyút, amíg ellenállást nem érez, majd rántsa meg erősen. Engedje vissza a zsinórt lassan a fűnyíró fogantyújához.

**Megjegyzés:** Ha a gép néhány próbálkozás után nem indul be, lépjen kapcsolatba egy hivatalos márkaszervizzel.

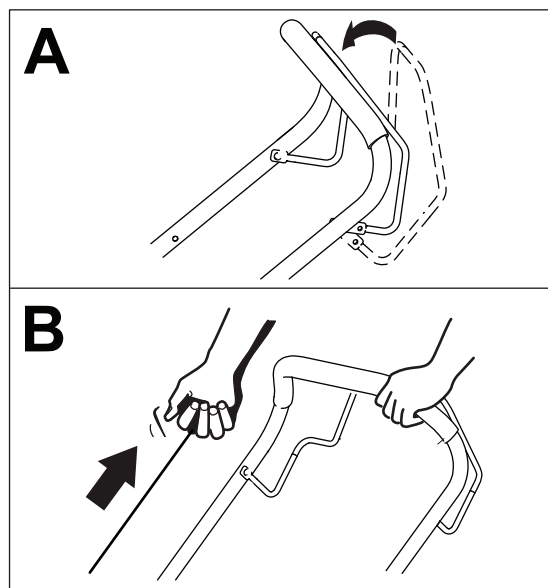

Ábra 13

g348516

8. Miután a motor beindult, állítsa fokozatosan vissza a hidegindító kart NYITOTT helyzetbe. Ha a motor ekkor leáll vagy akadozva kezd járni, állítsa vissza a hidegindító kart ZÁRT helyzetbe, amíg a motor be nem melegszik, majd ekkor állítsa vissza NYITOTT helyzetbe.

## A motor leállítása

A motor leállításához engedje el a késvezérlő kart, majd állítsa a vonulási helyzet karját teljesen hátra, vonulási helyzetbe (Ábra 10).

## A talajlazító bekapcsolása

A talajlazító motorját beindítva a henger forogni kezd.

A vonulási kart lassan, teljesen előretolva engedje a talajra a hengert (Ábra 14).

**Megjegyzés:** Ha a talajlazító a dobkéses tengelyegységgel nem hatol a kívánt mélységben a talajba, állítson a maximális vágásmélységen; lásd: [A maximális vágásmélység beállítása \(oldal 11\)](#).

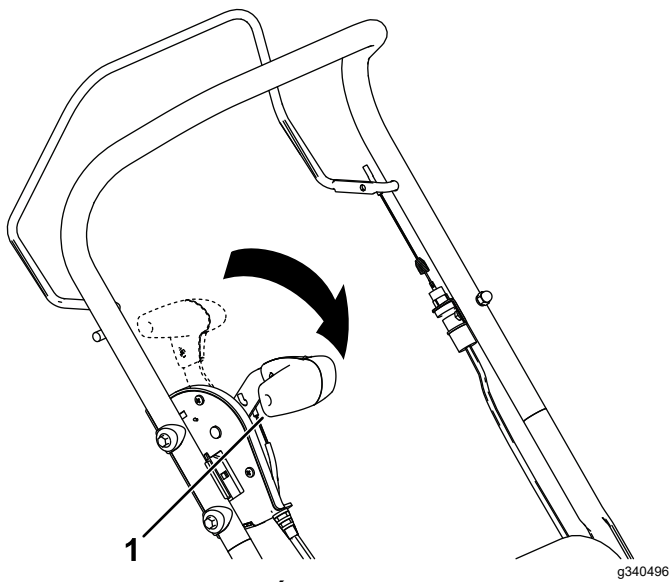

**Ábra 14**

1. Vonulási helyzet karja ÜZEMI helyzetben

---

Ha végezt a talajlazítással, nyomja lefelé a fogantyúkat, hogy az első kerekek felemelkedjenek a talajról, majd állítsa hátra ütközésig a vonulási helyzet karját vonulási helyzetbe, és engedje el a késvezérlő rudat a gép leállításához.

# A nyesedék összegyűjtése

**Megjegyzés:** A gyűjtőtartály fel- és leszerelését a gép jobb oldalán állva végezze.

## A gyűjtőtartály felszerelése

1. Hajtsa fel és tartsa meg így a hátsó terelőlemezt (Ábra 15, A).
2. Szerelje fel a gyűjtőtartályt, ügyelve arra, hogy a gyűjtőtartály csapjai beüljenek a fogantyú mélyedéseibe (Ábra 15, B).
3. Hajtsa le a hátsó terelőlemezt.

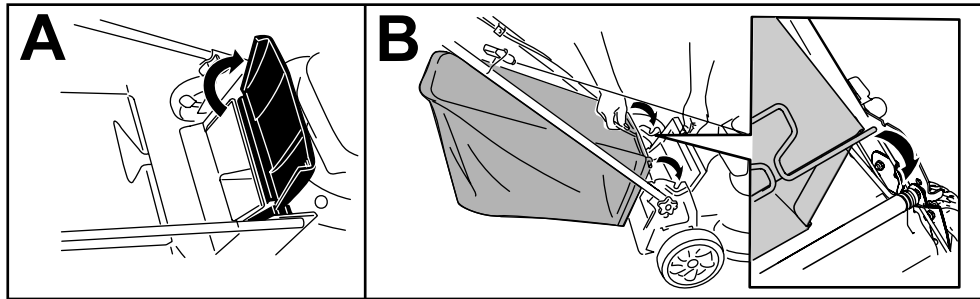

Ábra 15

g233434

## A gyűjtőtartály leszerelése

A gyűjtőtartály eltávolításához végezze el az előző lépéseket fordított sorrendben, lásd [A gyűjtőtartály felszerelése \(oldal 16\)](#).

## Működtetés után

### A használatot követően betartandó óvintézkedések

#### Általános óvintézkedések

- Mindig állítsa le a gépet, és várja meg, amíg minden mozgó alkatrész megáll, majd hagyja lehűlni, és vegye le a gyertyapipát, mielőtt beállításba, javításba vagy tisztításba kezd, illetve mielőtt elteszi a gépet.
- A tüzesetek megelőzése érdekében tisztítsa meg a gépet a fűtől és a törmeléktől. Törölje fel a kiömlött olajat és az üzemanyagot.
- Soha ne tárolja a gépet vagy az üzemanyagtartályt olyan helyen, ahol nyílt láng, szikra vagy őrláng fordul elő, mint például vízmelegítőkön vagy más berendezéseken.

#### Biztonsági tudnivalók szállításkor

- Szállítás előtt állítsa a vonulási kart vonulási helyzetbe.

- Járjon el fokozott körültekintéssel a gép be- és kirakodásakor.
- Biztosítsa a gépet elgurulás ellen.

## A gép aljának kitisztítása

**Szolgáltatásszünet:** Minden használat után

A legjobb eredmény érdekében tisztítsa meg a gép alját rögtön a munka befejezése után.

1. Állítsa le a motort, várja meg, amíg minden mozgás leáll és a gép lehül.
2. Vegye le a gyertyapipát a gyújtógyertyáról; lásd: [Felkészülés karbantartásra \(oldal 18\)](#).
3. Emelje fel a gépet a legnagyobb vágásmélységbe.
4. Helyezze a gépet sík, burkolt felületre.
5. A fogantyút tartva billentse fel a gépet úgy, hogy hozzáférjen az aljához (Ábra 16).
6. Mossa ki vízszaggárral a nyíróasztal alját (Ábra 16).

**Fontos:** A motort ne locsolja le; a víz károsíthatja a motort, vagy elszennyezheti az üzemanyagrendszert.



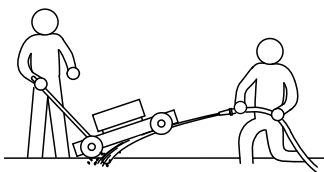

g345240

**Ábra 16**

- 
7. Ha már nem jön ki több hulladék, engedje le a gépet, zárja el a vizet, és vigye a gépet száraz területre.
  8. Tegye vissza a gyertyapipát, és járassa a motort pár percig, hogy kiszáradjon a gép alja.

# Karbantartás

## Ajánlott karbantartási ütemterv(ek)

Karbantartási időköz	Karbantartási intézkedés
Az első 5 óra után	<ul style="list-style-type: none"><li>• Cserélje le a motorolajat.</li></ul>
Minden egyes használat előtt, vagy naponta	<ul style="list-style-type: none"><li>• Ellenőrizze a motorolaj szintjét, szükség esetén töltsön utána.</li><li>• Ellenőrizze a légszűrőbetétet, és szükség szerint tisztítsa meg vagy cserélje ki.</li><li>• Ellenőrizze a vágókéceket.</li></ul>
Minden használat után	<ul style="list-style-type: none"><li>• Takarítsa le a gép aljáról a talajlazítási hulladékot és a szennyeződést.</li></ul>
Minden 50 órában	<ul style="list-style-type: none"><li>• A légszűrő tisztítása; poros üzemeltetési körülmények esetén a tisztítást gyakrabban végezze el.</li><li>• Cserélje le a motorolajat.</li></ul>
Minden 200 órában	<ul style="list-style-type: none"><li>• A légszűrőbetét cseréje; cserélje gyakrabban poros üzemeltetési körülmények esetén.</li></ul>
Évente	<ul style="list-style-type: none"><li>• A légszűrő karbantartása; poros üzemeltetési körülmények esetén a légszűrő karbantartását gyakrabban végezze el.</li><li>• Cserélje le a motorolajat.</li><li>• Ellenőrizze a kéceket.</li></ul>
Évente, vagy tárolás előtt	<ul style="list-style-type: none"><li>• Az útmutatás szerint ürítse le az üzemanyagtartályt javítás előtt, valamint az éves eltárolást megelőzően.</li></ul>

**Fontos:** A további karbantartási eljárásokra vonatkozóan lásd a motor kezelői kézikönyvét.

## Biztonsági tudnivalók karbantartáskor

- Mindig állítsa le a gépet, és várja meg, amíg minden mozgó alkatrész megáll, majd hagyja lehűlni, és vegye le a gyertyapipát, mielőtt beállításba, javításba vagy tisztításba kezd, illetve mielőtt elteszi a gépet.
- A gép karbantartása során viseljen védőkesztyűt és védőszemüveget.
- A kécek élesek; ha hozzájuk ér, súlyosan megsérülhet. A kécek szervizeléskor viseljen védőkesztyűt. Ne végezzen a kéceken javítást vagy átalakítást.
- Soha ne változtasson a biztonsági berendezéseken. Rendszeresen ellenőrizze megfelelő működésüket.
- A gép felbillentése az üzemanyag szivárgását okozhatja. Az üzemanyag gyúlékony, robbanásveszélyes, és személyi sérülést okozhat. Járassa a gépet az üzemanyag kifogyásáig, vagy távolítsa el az üzemanyagot kézi szivattyúval (soha ne használjon leszívócsövet).
- Az optimális teljesítmény érdekében csak eredeti Toro-pótalkatrészeket és -tartozékokat használjon. A más által gyártott pótalkatrészek és tartozékok használata veszélyes lehet, emellett ez a garanciát is érvényteleníti.

## Felkészülés karbantartásra

1. Állítsa le a motort, várja meg, amíg minden mozgás leáll és a gép lehül.
2. Vegye le a gyertyapipát a gyújtógyertyáról (Ábra 17).

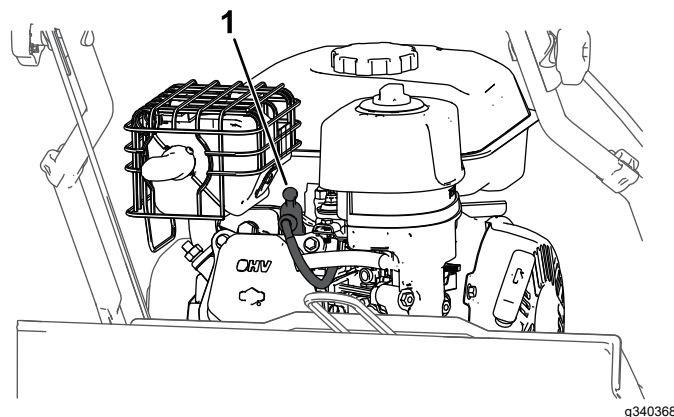

Ábra 17

1. Gyújtógyertyapipa

3. A karbantartási munka elvégzését követően tegye vissza a gyertyapipát.

# A tengelyegység cseréje

A talajlazító külön tengelyegységgel rendelkezik a talajlazításhoz és egy túske-henger egységgel a gyepszellőztetéshez.

1. Készítse elő a gépet a karbantartáshoz; lásd: [Felkészülés karbantartásra \(oldal 18\)](#).
2. Vegye ki az imbuszkulcsot a vonulási karegységből ([Ábra 18](#)).

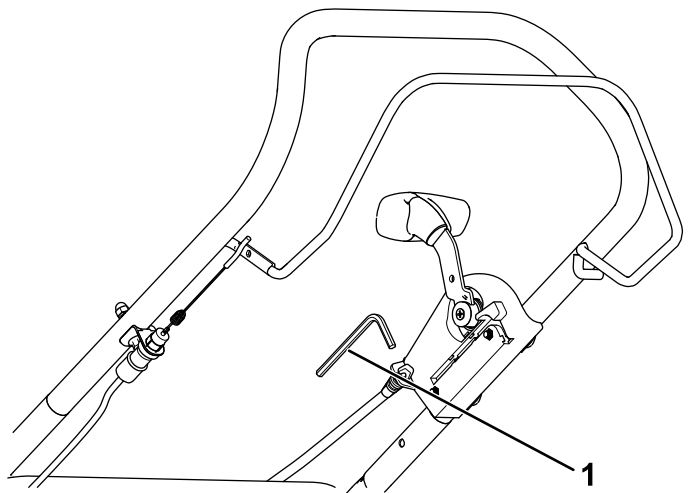

Ábra 18

g352899

1. Imbuszkulcs

3. Hajtsa ki az imbuszkulcs segítségével a csapágyházat és a dobtengelyt rögzítő 2 csavart a gép jobb oldalából ([Ábra 19](#)).

**Megjegyzés:** Őrizzen meg minden eltávolított alkatrészt a későbbi visszaszereléshez.

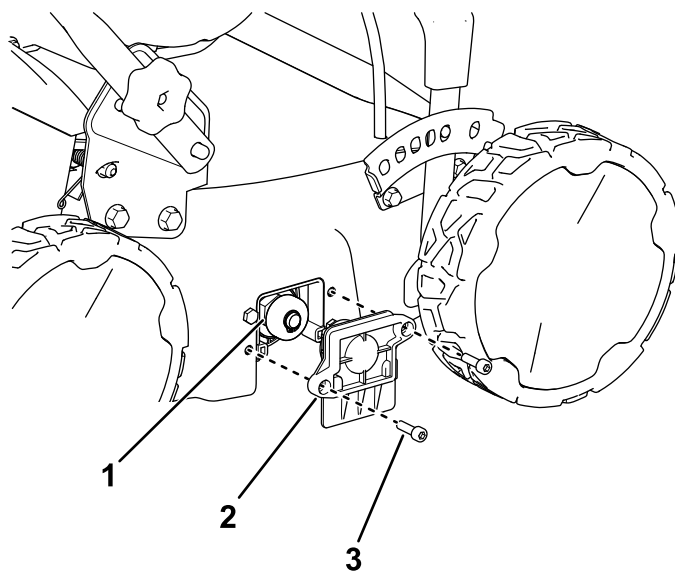

Ábra 19

g352898

1. Tengelyegység
2. Csapágyház
3. Imbuszcsavar

4. Csúsztassa ki a tengelyegység másik végét a meghajtásból, és tegye a helyére a kívánt tengelyegységet ([Ábra 20](#)).

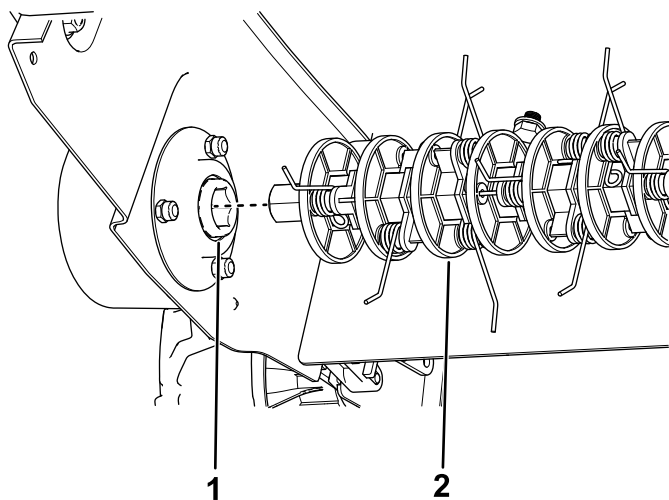

Ábra 20

g352900

1. Tengelyhajtás
2. Meglévő dobtengely (a képen a rugós tüksés tengelyegység látható)

5. Szerelje vissza a csapágyházat a 3. lépésben kisserelt 2 imbuszcsavarral úgy, hogy biztonságosan megtartsa az újonnan beszerelt tengelyegységet, majd tegye vissza az imbuszcsavart a vonulási karegységbe ([Ábra 19](#)).

# A légszűrő karbantartása

**Szolgáltatásszünet:** Minden egyes használat előtt, vagy naponta—Ellenőrizze a légszűrőbetétet, és szükség szerint tisztítsa meg vagy cserélje ki.

Minden 50 órában—A légszűrő tisztítása; poros üzemeltetési körülmények esetén a tisztítást gyakrabban végezze el.

Évente—A légszűrő karbantartása; poros üzemeltetési körülmények esetén a légszűrő karbantartását gyakrabban végezze el.

Minden 200 órában—A légszűrőbetét cseréje; cserélje gyakrabban poros üzemeltetési körülmények esetén.

**Fontos:** Ne működtesse a motort légszűrőegység nélkül; a motor így jelentős károsodást szenved.

1. Lásd: [Felkészülés karbantartásra \(oldal 18\)](#).
2. Távolítsa el a fedelet rögzítő anyát ([Ábra 21](#)).
3. Távolítsa el a légszűrőfedelelet ([Ábra 21](#)).

**Fontos:** Ügyeljen arra, hogy ne kerülhessen szennyeződés a légszűrőalapra.

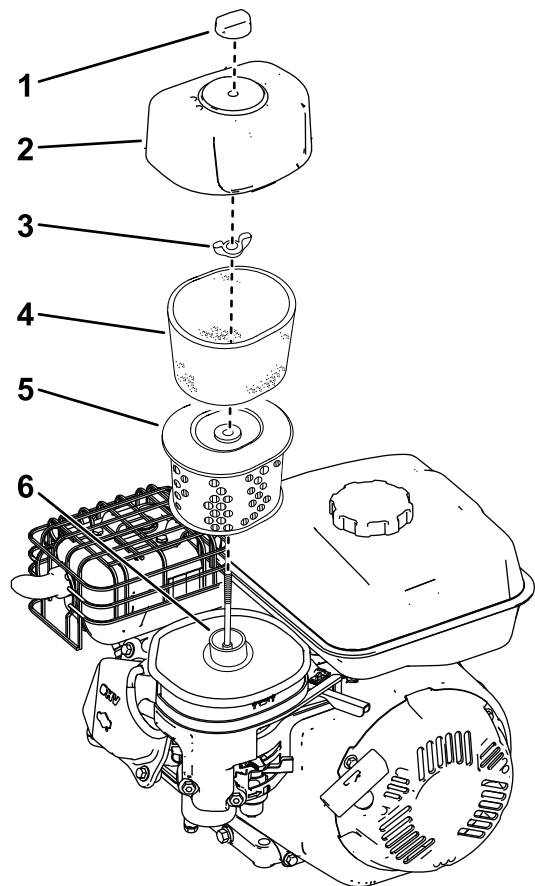

Ábra 21

g340497

- |              |                 |
|--------------|-----------------|
| 1. Fedélanya | 4. Szivacsbetét |
| 2. Burkolat  | 5. Papírbetét   |
| 3. Kötőelem  | 6. Alap         |

4. Távolítsa el az alapról a szivacs- és a papírbetétet.
  5. Távolítsa el a szivacsbetétet a papírbetétről
  6. Vizsgálja meg a szivacs- és a papírbetétet, cserélje ki, ha valamelyik megsérült vagy nagyon elszennyeződött.
    - Ha a szűrő sérült, esetleg olajtól, üzemanyagtól nedves, cserélje ki.
    - Ha a szűrő szennyezett, ütögesse kemény felülethez, vagy fúvassa ki belőle a szennyeződést belülről kifelé 2,07 barnál kisebb nyomású sűrített levegővel.
- Megjegyzés:** A szűrőből a szennyeződést ne kefével távolítsa el és ne kívülről befelé fúvassa ki; mindkét művelet csak a rostok közé erőlteti a szennyeződést.
7. Távolítsa el a szennyeződést a légszűrőházból és a fedélről nedves törlőruhával. **Ügyeljen arra, hogy ne kerüljön szennyeződés a szivónylásba.**

8. Tisztítsa ki a szivacsbetétet meleg, szappanos vízben vagy nem éghető oldószerben.

**Megjegyzés:** Ne használjon üzemanyagot a szivacsbetét tisztítására, mert az tűzveszélyt vagy robbanást okozhat.

9. Öblítse ki és szárítsa ki alaposan a szivacsbetétet.
10. Merítse tiszta motorolajba a szivacsbetétet, majd csavarja ki belőle a felesleges olajat.

**Megjegyzés:** A szivacsbetétben maradó felesleges olaj gátolja a légáramlást a légszűrőbetéten, és eltömítheti a papírbetétet is, ha eléri azt.

11. Törölje tisztára az alapot és a fedelet nedves törlőkendővel.

**Fontos:** Ügyeljen arra, hogy ne kerülhessen szennyeződés a légszűrőalapra.

12. Szerelje vissza a légszűrőbetéteket, és ellenőrizze, hogy megfelelően elhelyezkedtek-e.
13. Szerelje fel a légszűrőfedelelet, és húzza meg kellően a rögzítőanyát.

## A motorolaj cseréje

**Szolgáltatásszünet:** Az első 5 óra után

Minden 50 órában

Évente

**Megjegyzés:** Néhány percre járassa a motort az olaj cseréje előtt, hogy felmelegedjen. A meleg olaj jobban folyik, és több szennyezőanyagot szállít.

### Motorolaj-előírások

Motorolaj mennyisége	0,53 l
Az olaj viszkozitása	SAE 30 vagy SAE 10W-30 detergenstartalmú kenőolaj
API-besorolás	SJ vagy magasabb

\* Leengedése után az olaj egy része a forgattyúházban marad. Ne öntse bele a forgattyúházba a teljes olajmennyiséget. Töltse fel olajjal a forgattyúházat az alábbi lépéseket követve.

1. Helyezze a gépet sík felületre.
2. Lásd: [Felkészülés karbantartásra \(oldal 18\)](#).
3. A sapkáját balra elforgatva húzza ki a nívópálcát ([Ábra 22](#)).

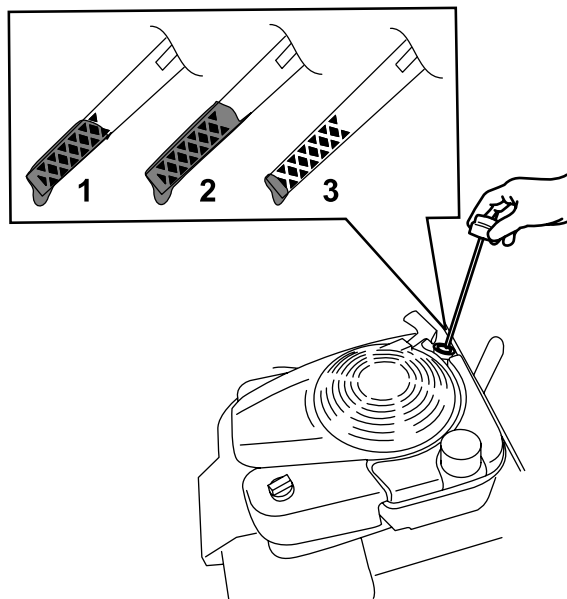

Ábra 22

g193261

1. Tele
2. Magas
3. Alacsony

4. Billentse előre a gépet, szerelje ki az olajleeresztő csavart, és ürítse le az elhasznált olajat az olajleeresztő nyíláson át ([Ábra 7](#)).

**Fontos:** Mielőtt felbillenti a gépet az olajcseréhez, fogyassza ki az üzemanyagtartályt normál használatl. Ha már az üzemanyag kifogyasztása előtt fel kell billentenie a gépet, ürítse ki a tartályt kézi üzemanyag-szivattyúval.

### ▲ FIGYELMEZTETÉS

A gép felbillentése az üzemanyag szivárgását okozhatja. Az üzemanyag gyúlékony, robbanásveszélyes, és személyi sérülést okozhat.

Járassa a gépet az üzemanyag kifogyásáig, vagy kézi szivattyúval távolítsa el az üzemanyagot; soha ne leszívócsővel.

5. Az elhasznált olaj leürítése után fordítsa a gépet üzemi helyzetbe, és szerelje be az olajleeresztő csavart.
6. Töltse be óvatosan az előírt olajmennyiség  $\frac{3}{4}$ -ét az olajbetöltő csőbe.
7. Várjon 3 percet, hogy az olaj elhelyezkedjen a motorban.
8. Törölje meg a nívópálcát egy tiszta ronggyal.
9. Dugja vissza nívópálcát az olajbetöltő csőbe, majd húzza ki.

10. Ellenőrizze az olajsintet a nívópálcán ([Ábra 22](#)).
  - Ha a nívópálca alapján az olajsint túl alacsony, töltsön óvatosan némi olajat az olajbetöltő csőbe, várjon 3 percet, majd ismétlje addig a 8–10. lépést, amíg a nívópálca alapján az olaj el nem éri a megfelelő szintet.
  - Ha az olajsint a nívópálca szerint túl magas, engedjen le az olajból annyit, hogy a nívópálca alapján elérje a megfelelő szintet.
11. Szerelje be biztonságosan a nívópálcát az olajbetöltő csőbe.
12. Hasznosítsa újra az olajat környezetbarát módon.

**kell billentenie a gépet, ürítse ki a tartályt kézi üzemanyag-szivattyúval. Billentse a gépet a bal oldalára (kipufogó védőeleme alul, olajszűrő felül), hogy ne folyhasson olaj a légszűrőbe.**

3. Vizsgálja meg a talajlazító henger tengelyét elgörbült vagy károsodott késeket keresve. Ha bármi cserére szorulna, vegye fel a kapcsolatot a hivatalos márkakereskedővel.
4. Távolítsa el a fűvet és minden egyéb hulladékot, amely felgyűlt a tengelyegység végeinél.

## A kések ellenőrzése

**Szolgáltatásszünet:** Minden egyes használat előtt, vagy naponta

Évente

Cserélje le a késeket, ha a gép kemény tárgynak ütközött, vagy a kések megsérültek, elgörbültek. Csak eredeti Toro-csereket használjon.

### **▲ FIGYELMEZTETÉS**

**A kések élesek, a tüskék hegyesek; ha hozzájuk ér, súlyosan megsérülhet.**

**A tengelyegységgel csak párnázott védőkesztyűben dolgozzon.**

### **▲ FIGYELMEZTETÉS**

**A kopott vagy sérült kés eltörhet, a letört darab pedig kirepülve súlyos személyi sérülést is okozhat.**

- **Ellenőrizze rendszeresen a késeket kopás és sérülés szempontjából.**
- **Cserélje ki a kopott vagy sérült kést.**

**Megjegyzés:** Tartsa élesen a késeket; éles késekkel a gép zökkenőmentesen üzemel és tisztán vág, anélkül, hogy nagyon tépné vagy szaggatná a gyepet.

1. Lásd: [Felkészülés karbantartásra \(oldal 18\)](#).
2. Billentse a gépet a bal oldalára úgy, hogy a fogantyú felső része a talajon feküdjön.

**Fontos:** Mielőtt felbillenti a gépet a kések vizsgálatához vagy cseréjéhez, fogyassza ki az üzemanyagtartályt normál használattal. Ha már az üzemanyag kifogyasztása előtt fel

# Tárolás

A gépet hűvös, tiszta, száraz helyen tárolja.

## Biztonságos tárolás

Mindig állítsa le a gépet, és várja meg, amíg minden mozgó alkatrész megáll, majd hagyja lehűlni, és vegye le a gyertyapipát, mielőtt beállításba, javításba vagy tisztításba kezd, illetve mielőtt elteszi a gépet.

## A gép felkészítése tárolásra

1. Az év utolsó tankolásakor adjon az üzemanyaghoz stabilizálószeret a motorgyártó utasításainak megfelelően.  
**Fontos: Az üzemanyagtartályban maradó régi üzemanyag nehéz indítást okozhat. Ne tárolja az üzemanyagot stabilizáló nélkül 30 napnál tovább, a stabilizált üzemanyagot pedig az üzemanyag-stabilizáló gyártója által megadott időszagnál hosszabban.**
2. A nem felhasznált üzemanyagot helyezze el megfelelő módon. Hasznosítsa újra a helyi előírásoknak megfelelően, vagy használja fel gépkocsijában.
3. Járassa addig a gépet, amíg az üzemanyag elfogyasztása miatt a motor le nem áll.
4. Indítsa be a motort, és hagyja járni, amíg le nem áll. Ha már nem képes újraindítani a motort, akkor kellően száraz.
5. Vegye le a gyertyapipát a gyújtógyertyáról, és tegye fel a tárolópólusra (ha van).
6. Szerelje ki a gyújtógyertyát, töltsön be 30 ml olajat a gyújtógyertya furatán keresztül, és húzza meg a berántózsínort lassan több alkalommal, hogy jól eloszlassa az olajat a henger körül, amivel megakadályozható a henger korróziója az üzemem kívüli időszak során.
7. Szerelje be a gyújtógyertyát, de ne húzza meg.
8. Húzzon meg minden csavart és anyát.

## A gép kivétele tárolásból

1. Ellenőrizze és húzza meg az összes kötőelemet.
2. Szerelje ki a gyújtógyertyát, és forgassa át a motort intenzíven a berántózsínór segítségével, hogy eltávozzon az olaj a hengerből.
3. Szerelje be a gyújtógyertyát, és húzza meg nyomatékkulccsal 20 Nm nyomatékkal.
4. Végezzen el minden előírt karbantartást; lásd: [Karbantartás \(oldal 18\)](#).
5. Ellenőrizze a motorolaj szintjét; lásd: [A motor olajszintjének ellenőrzése \(oldal 10\)](#).
6. Töltse fel az üzemanyagtartályt friss üzemanyaggal; lásd: [Üzemanyag-utántöltés \(oldal 9\)](#).
7. Csatlakoztassa a gyertyapipát a gyújtógyertyára.

# Hibakeresés és elhárítás

Probléma	Lehetséges ok	Javító intézkedés
A motor nem indul.	<ol style="list-style-type: none"> <li>1. A motor terhelés alatt áll.</li> <li>2. Az üzemanyagtartály kiürült.</li> <li>3. A hidegindító nyitott helyzetben van.</li> <li>4. A gázkar nincs GYORS helyzetben.</li> <li>5. A gyertyapipa lelazult, vagy nem csatlakozik.</li> <li>6. A gyújtógyertya kilazult.</li> <li>7. A gyújtógyertya elektródahézagja nem megfelelő.</li> <li>8. A gyújtógyertya elszennyeződött vagy károsodott.</li> </ol>	<ol style="list-style-type: none"> <li>1. A motor beindítása előtt állítsa a vonulási kart vonulási helyzetbe, hogy a talajlazító henger ne érjen a talajhoz.</li> <li>2. Töltse fel friss üzemanyaggal.</li> <li>3. Hideg motor beindításához a hidegindító legyen zárt helyzetben.</li> <li>4. Állítsa a gázkart GYORS helyzetbe.</li> <li>5. Gondoskodjon a gyertyapipa tisztaságáról és megfelelő csatlakozásáról.</li> <li>6. Húzza meg szükség szerint a gyújtógyertyát a motor kezelői kézikönyve szerint.</li> <li>7. Ellenőrizze az elektródahézagot, szükség korrigálja a motor kezelői kézikönyve szerint.</li> <li>8. Tisztítsa meg vagy cserélje ki a gyújtógyertyát.</li> </ol>
A motor egyenetlenül jár.	<ol style="list-style-type: none"> <li>1. A hidegindító zárt helyzetben van.</li> <li>2. Eltömődött a légszűrő.</li> <li>3. Vizes vagy szennyezett az üzemanyag.</li> <li>4. A gyújtógyertya elhasználódott, vagy lerakódások keletkeztek az elektródáin.</li> </ol>	<ol style="list-style-type: none"> <li>1. Állítsa nyitott helyzetbe a hidegindítót.</li> <li>2. Tisztítsa meg vagy cserélje ki a légszűrőbetétet.</li> <li>3. Ürítse le az üzemanyagtartályt, és töltse fel friss üzemanyaggal.</li> <li>4. Ellenőrizze az elektródahézagot, és tisztítsa meg vagy cserélje ki a gyújtógyertyát.</li> </ol>
A talajlazítót nehéz tolni.	<ol style="list-style-type: none"> <li>1. Túl nagy a vágásmélység.</li> <li>2. A kerekek károsodtak.</li> </ol>	<ol style="list-style-type: none"> <li>1. Csökkentse a maximális vágásmélységet, és végezze több menetben a munkát.</li> <li>2. Vegye fel a kapcsolatot a hivatalos márkakereskedővel.</li> </ol>
A kidobócsatorna eltömődött.	<ol style="list-style-type: none"> <li>1. Túl nagy a vágásmélység.</li> <li>2. A gyújtótartály megtelt.</li> <li>3. Megszűnt a légáramlás a gyújtótartályon át.</li> </ol>	<ol style="list-style-type: none"> <li>1. Csökkentse a maximális vágásmélységet, és végezze több menetben a munkát.</li> <li>2. Ürítse ki a gyújtótartályt.</li> <li>3. Ürítse ki és tisztítsa meg a gyújtótartályt.</li> </ol>
A gép rezeg vagy szokatlan zajt ad ki.	<ol style="list-style-type: none"> <li>1. Meglazultak a kötőelemek.</li> <li>2. A gép károsodott.</li> </ol>	<ol style="list-style-type: none"> <li>1. Ellenőrizze a kötőelemek meghúzott állapotát, szükség esetén húzza meg azokat.</li> <li>2. Vegye fel a kapcsolatot a hivatalos márkaszervizzel a megjavítása érdekében.</li> </ol>
Elégtelen talajlazítási eredmények.	<ol style="list-style-type: none"> <li>1. Túl alacsonyra állított maximális vágásmélység.</li> <li>2. A kések elhasználódtak vagy károsodtak.</li> </ol>	<ol style="list-style-type: none"> <li>1. Növelje a maximális vágásmélységet.</li> <li>2. Cseréltesse ki őket; vegye fel a kapcsolatot a hivatalos márkakereskedővel.</li> </ol>