



Harv

Modellnr 54610—Serienr 321000001 och högre

Form No. 3442-851 Rev G

Bruksanvisning

Introduktion

Den här maskinen är avsedd att användas av privatkunder. Den är i första hand konstruerad för att luckra upp jorden och avlägsna mossa och ogräs från välskötta gräsmattor runt bostadsfastigheter. Det kan medföra fara för dig och kringstående om maskinen används i andra syften än vad som avsetts.

Läs denna information noga så att du lär dig att använda och underhålla produkten på rätt sätt, och för att undvika person- och produktskador. Du är ansvarig för att produkten används på ett korrekt och säkert sätt.

Besök www.Toro.com för mer information, inklusive säkerhetsråd, utbildningsmaterial, information om tillbehör, hjälp med att hitta en återförsäljare eller för att registrera din produkt.

Kontakta en auktoriserad återförsäljare eller Toros kundservice och ha produktens modell- och serienummer till hands om du har behov av service, Toro-originaldelar eller ytterligare information. **Figur 1** visar var du finner produktens modell- och serienummer. Skriv in numren i det tomma utrymmet.

Modellnr _____
Serienr _____

Viktigt: Skanna rutkoden på serienummerdekalen (i förekommande fall) med en mobil enhet för att få tillgång till information om garanti, reservdelar och annat.

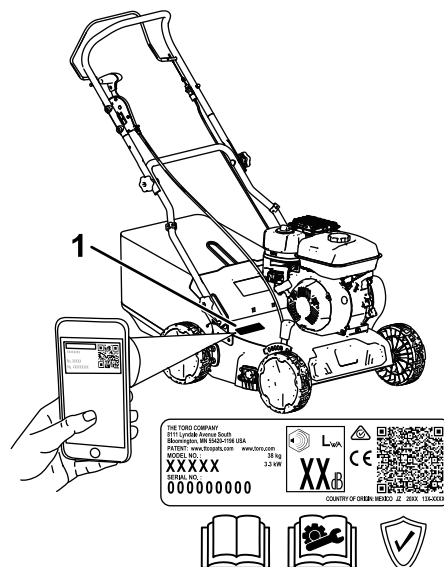

Figur 1

g340199

1. Plats för modell- och serienummer

I den här bruksanvisningen anges potentiella risker och alla säkerhetsmeddelanden har markerats med en varningssymbol (**Figur 2**), som anger fara som kan leda till allvarliga personskador eller dödsfall om föreskrifterna inte följs.



Figur 2

Varningssymbol

g000502

Två ord används också i den här bruksanvisningen för att markera information. **Viktigt** anger speciell teknisk information och **Observera** anger allmän information som är värd att notera.

Produkten uppfyller alla relevanta europeiska direktiv. Mer information finns i den separata produktspecifika försäkran om överensstämmelse.

Säkerhetsmekanismerna får varken ändras eller inaktiveras och du bör regelbundet kontrollera att de fungerar som de ska. Försök inte att justera eller manipulera motorns hastighetsreglage. Det kan leda till ett farligt driftstillstånd, vilket kan ge upphov till personskador.



Innehåll

Introduktion	1
Säkerhet	2
Allmän säkerhet.....	2
Säkerhets- och instruktionsdekaler	3
Montering	4
1 Montera handtaget	4
2 Fylla på olja i motorn	5
3 Montera gräsuppsamlaren	6
Produktöversikt	7
Specifikationer	7
Redskap/tillbehör.....	7
Körning	8
Före körning	8
Säkerhet före användning.....	8
Fylla på bränsletanken.....	8
Kontrollera oljenivån i motorn	9
Justera handtagets höjd	9
Justera det maximala klippdjupet.....	10
Tips för användning	12
Under arbetets gång	12
Säkerhet vid användning	12
Starta motorn.....	13
Stänga av motorn	13
Koppla in harven.....	13
Samla upp klipppet	15
Efter körning	16
Säkerhet efter användning.....	16
Rengöra under maskinen	16
Underhåll	17
Rekommenderat underhåll	17
Säkerhet vid underhåll	17
Underhållsförberedelser	17
Byta ut axelenheten	17
Serva luftfiltret	18
Byta ut motoroljan.....	19
Kontrollera knivarna.....	20
Förvaring	21
Säker förvaring	21
Förbereda maskinen för förvaring	21
Ta maskinen ur förvaring.....	22
Felsökning	23

Säkerhet

Allmän säkerhet

Maskinen kan slita av händer och fötter och kasta omkring föremål. Följ alltid alla säkerhetsanvisningar för att förhindra allvarliga personskador eller dödsfall.

- Läs, förstå och följ anvisningarna och varningarna som finns i den här *bruksanvisningen* samt på maskinen och redskapen innan du startar motorn.
- Håll händer och fötter på avstånd från maskinens rörliga delar samt dess undersida. Håll avstånd till utkastaröppningen.
- Kör endast maskinen om skydd och andra säkerhetsanordningar sitter på plats och fungerar.
- Håll kringstående och barn borta från arbetsområdet. Låt inte barn använda maskinen. Maskinen ska endast användas av personer som är ansvariga, utbildade, införstådda med anvisningarna och fysiskt kapabla att använda maskinen.
- Stanna maskinen, stäng av motorn, ta ut tändningsnyckeln (i förekommande fall) och vänta tills alla rörliga delar har stannat innan du server, tankar eller rensar maskinen.

Felaktigt bruk eller underhåll av maskinen kan leda till personskador. För att minska risken för skador ska du alltid följa säkerhetsanvisningarna och uppmärksamma varningssymbolen (▲). Symbolen betyder Var försiktig, Varning eller Fara – anvisning om personsäkerhet. Underlåtenhet att följa anvisningarna kan leda till personskador eller dödsfall.

Säkerhets- och instruktionsdekal

Säkerhetsdekalerna och säkerhetsinstruktionerna är fullt synliga för föraren och finns nära alla potentiella farozoner. Ersätt dekalerna som har skadats eller saknas.

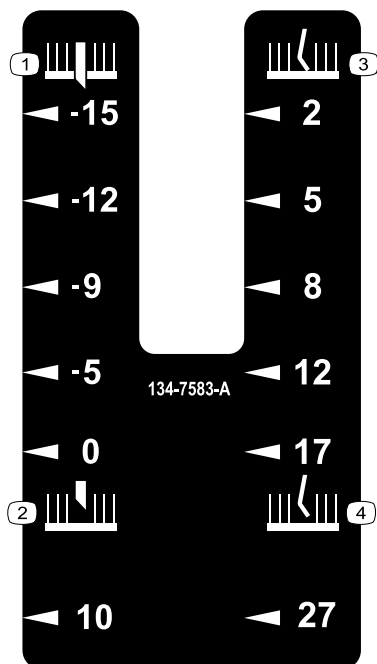

134-7583

decal134-7583

- | | |
|--------------------------------|---|
| 1. Knivdjup (mm), under marken | 3. Luftarpinnens djup vid marknivå |
| 2. Knivdjup (mm), över marken | 4. Luftarpinnens djup (mm), över marken |



134-5698

decal134-5698

- | | |
|----------------------------------|------------------------------------|
| 1. Transportposition – inkopplad | 2. Transportposition – frångopplad |
|----------------------------------|------------------------------------|

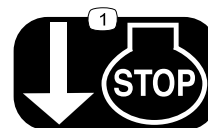

134-6097

decal134-6097

1. Släpp dödmansgreppet för att stänga av motorn.

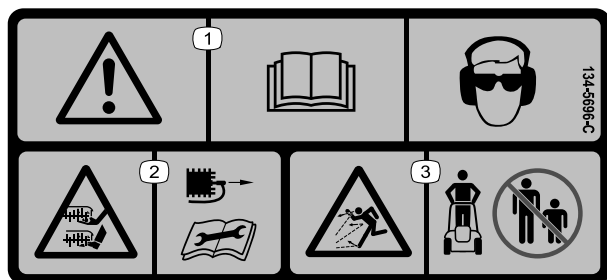

134-5696

decal134-5696

- | | |
|---|--|
| 1. Varning – läs <i>bruksanvisningen</i> . Använd ögonskydd och hörselskydd. | 3. Risk för utslungade föremål – håll kringstående på avstånd. |
| 2. Risk för att händer och fötter slits av, kniv – lossa tändkabeln och läs <i>bruksanvisningen</i> innan du utför underhåll. | |

Montering

Viktig: Ta bort och släng skyddsplasten som täcker motorn samt all övrig plast eller emballage som finns på maskinen.

1

Montera handtaget

Delar som behövs till detta steg:

2	Vagnsskruv
4	Låsraff
2	Böjd bricka
2	Skruv med välvt huvud

Tillvägagångssätt

⚠ VARNING

Om du monterar och fäller upp handtaget på fel sätt kan det skada kablarna och leda till ett farligt driftstillstånd.

- Var rädd om kablarna när du fäller upp handtaget.
- Kontakta en auktoriserad återförsäljare om en kabel skadas.

1. Montera det nedre handtaget på knoppen på det nedre handtagsfästet och positionera det nedre handtaget utifrån önskad handtagshöjd (Figur 3).
2. Fäst båda sidorna av det nedre handtaget på maskinen med hjälp av en vagnsskruv och en låsraff. Dra åt det nedre handtagets låsraffar.

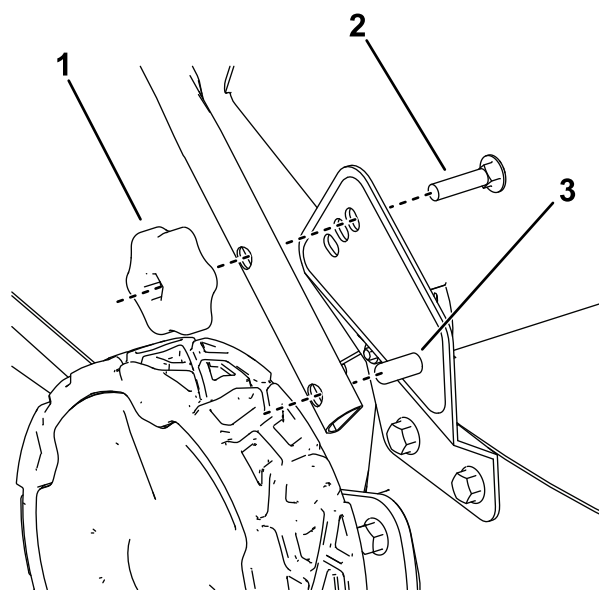

g340201

Figur 3

Visas monterat i högsta handtagshöjd

1. Låsraff
2. Vagnsskruv
3. Knopp på det nedre handtagsfästet

3. Montera vardera sida av det övre handtaget på det nedre handtaget med en böjd bricka, en skruv med välvt huvud och en låsraff (Figur 4).

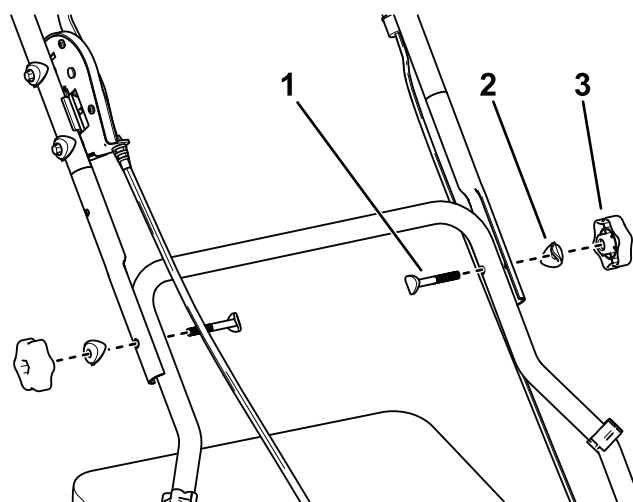

g340202

Figur 4

1. Skruv med välvt huvud
2. Böjd bricka
3. Låsraff

4. Fäst kablarna som går från det övre handtaget på det nedre handtaget med kabelklämmorna.

2

Fylla på olja i motorn

Inga delar krävs

Tillvägagångssätt

Viktigt: Om oljenivån i motorn är för låg eller för hög kan motorn skadas när du kör den.

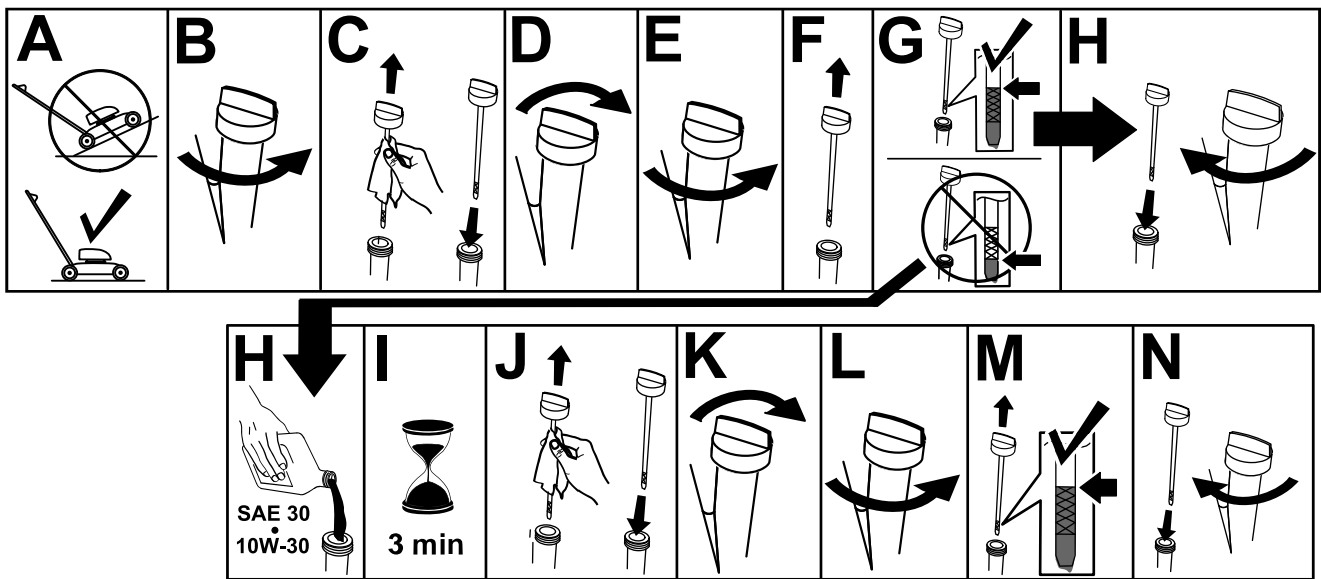

Figur 5

g222533

3

Montera gräsuppsamlaren

Inga delar krävs

Tillvägagångssätt

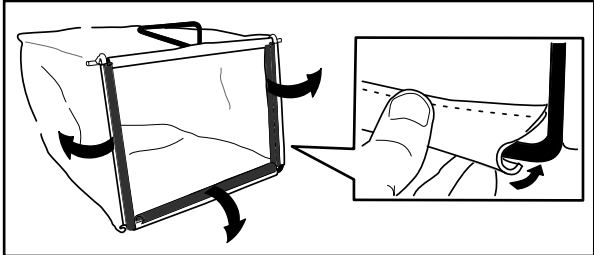

Figur 6

g230447

Produktöversikt

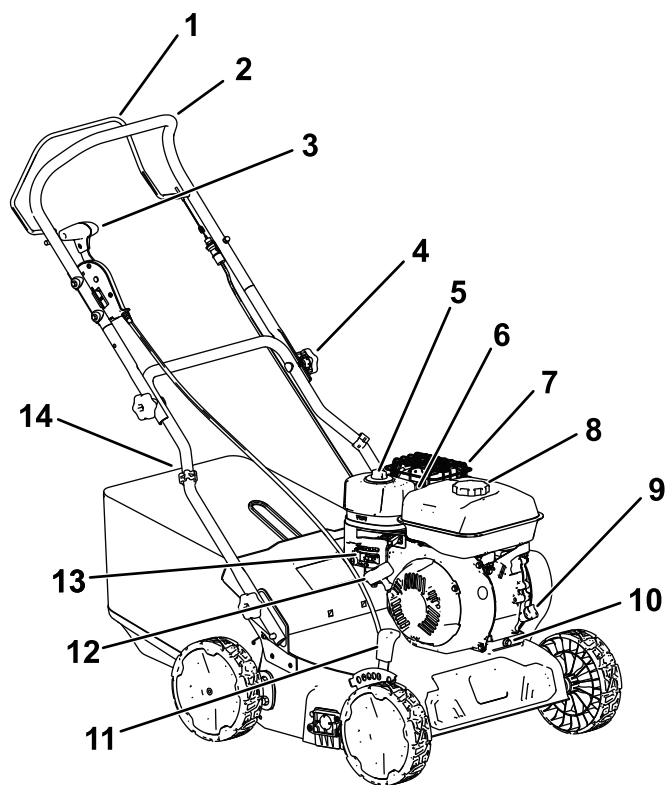

Figur 7

g340200

- | | |
|---------------------------|--------------------------|
| 1. Knivstyrstång | 8. Tanklock |
| 2. Övre handtag | 9. Påfyllning/oljesticka |
| 3. Transportspak | 10. Avtappningsplugg |
| 4. Låsraff till handtaget | 11. Klippdjupsspak |
| 5. Luftfilter | 12. Startsnörehandtag |
| 6. Tändstift (visas inte) | 13. Motorreglage |
| 7. Avgasskydd | 14. Gräsuppsamlare |

Specifikationer

Modell	54610
Vikt	38 kg
Längd	122 cm
Bredd	61 cm
Höjd	107 cm
Klippbredd	40 cm
Klippdjup (sex positioner)	10 mm över marken till 15 mm under

Redskap/tillbehör

Det finns ett urval av godkända Toro-redskap och -tillbehör som du kan använda för att förbättra och utöka maskinens kapacitet. Kontakta en auktoriserad återförsäljare eller auktoriserad Toro-distributör, eller gå till www.Toro.com för att se en lista över alla godkända redskap och tillbehör.

Använd endast originalreservdelar och tillbehör från Toro för att garantera optimal prestanda och fortlöpande säkerhet för produkten. Det kan vara farligt att använda reservdelar och tillbehör från andra tillverkare och det kan göra produktgarantin ogiltig.

Körning

Obs: Vänster och höger sida på maskinen är lika med förarens vänstra respektive högra sida vid normal körning.

Före körning

Säkerhet före användning

Allmän säkerhet

- Stäng alltid av maskinen, avlägsna tändningsnyckeln (i förekommande fall), vänta tills alla rörliga delar har stannat och låt maskinen svalna innan du justerar, rengör, utför underhåll på den eller ställer den i förvar.
- Lär dig hur man använder utrustningen på ett säkert sätt och bekanta dig med manöverorgan och säkerhetsskyltar.
- Kontrollera att alla skydd och säkerhetsanordningar, såsom gräsriktare och/eller gräsuppsamlare, sitter på plats och fungerar korrekt.
- Kontrollera alltid maskinen för att säkerställa att knivarna och rullenheten inte är slitna eller skadade.
- Inspektera området där maskinen ska användas och ta bort föremål som kan störa användningen av maskinen eller som maskinen kan slunga iväg, inklusive föremål i marken som sprinklerhuvuden, irrigationsledningar, ytligt nedgrävda elledningar osv.
- Kontakt med de roterande knivarna orsakar allvarliga skador. Stick inte in fingrarna under kåpan.

Bränslesäkerhet

- Bränsle är extremt brandfarligt och mycket explosivt. Brand eller explosion i bränsle kan orsaka brännskador och materiella skador.
 - Förhindra att statisk elektricitet antänder bensinen genom att ställa bensindunken och/eller maskinen direkt på marken före påfyllning, inte i ett fordon eller ovanpå ett föremål.
 - Fyll tanken på en öppen plats, utomhus, när motorn är kall. Torka upp utspillt bränsle.
 - Hantera inte bränsle när du röker eller befinner dig i närheten av en öppen låga eller gnistor.

- Ta inte bort tanklocket och fyll aldrig på bränsle i bränsletanken när motorn är igång eller varm.
- Om du har spillt bränsle ska du inte starta motorn. Undvik att orsaka gnistor tills bränsleångorna har skingrats.
- Förvara bränslet i en godkänd behållare och förvara behållaren utom räckhåll från barn.
- Bränsle är skadligt eller dödligt om det förtärs. Längre exponering för bränsleångor kan orsaka allvarliga skador och sjukdom.
 - Undvik att andas in bränsleångor under en längre tid.
 - Håll händer och ansikte borta från munstycket och bränsletankens öppning.
 - Håll bränsle borta från ögon och hud.

Fylla på bränsletanken

Hjul	Blyfri bensin
Lägsta oktantal	87 (USA) eller 91 (researchoktan; utanför USA)
Etanol	Högst 10 volymprocent
Metanol	Inget
MTBE (metyl-tert-butyleter)	Mindre än 15 volymprocent
Olja	Tillför inte till bränslet

Använd endast rent, färskt (inte mer än 30 dagar gammalt) bränsle från en ansedd källa.

Viktigt: För att minska risken för startproblem tillsätter du bränslestabiliserare/-konditionerare till färskt bränsle enligt tillverkarens anvisningar.

1. Rengör omkring tanklocket och avlägsna locket från tanken.

Obs: Fyll inte bränsletanken över bränslepåfyllningsrörets nedersta del (Figur 4).

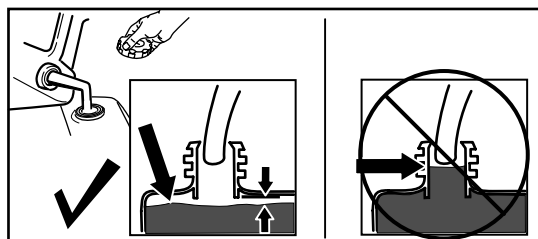

Figur 8

g230458

2. Sätt på tanklocket ordentligt och dra åt för hand.

Kontrollera oljenivån i motorn

Serviceintervall: Varje användning eller dagligen

Viktigt: Om oljenivån i vevhuset är för låg eller för hög kan motorn skadas om du kör den.

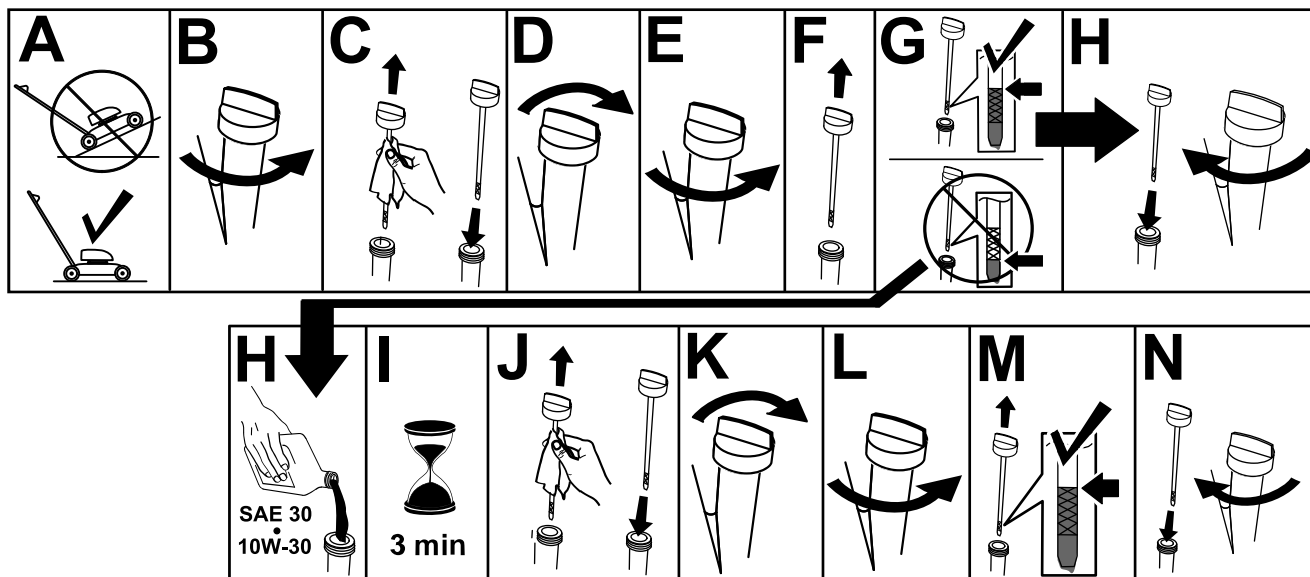

Figur 9

g222533

Justera handtagets höjd

Du kan höja eller sänka handtaget till en för dig behaglig nivå.

Ta bort låsrattarna och vagnsskruvarna från det nedre handtaget, flytta handtaget till en av tre positioner och montera låsrattarna och vagnsskruvarna i det nya läget (Figur 3).

Justera det maximala klippdjupet

⚠ FARA

När du justerar klippdjupsspakarna kan dina händer komma i kontakt med en roterande kniv, vilket kan leda till allvarliga skador.

- Stäng av motorn, ta ur tändningsnyckeln (i förekommande fall) och vänta tills alla rörliga delar har stannat innan du justerar klippdjupet.
- Stick inte in fingrarna under kåpan när du justerar klippdjupet.

⚠ VAR FÖRSIKTIG

Om motorn har varit igång kan ljuddämparen vara het och orsaka brännskador.

Håll avstånd till den heta ljuddämparen.

1. Stäng av maskinen och vänta tills alla rörliga delar har stannat.
2. Tryck ned huvudhandtagen för att lyfta framhjulen från marken.
3. För transportspaken hela vägen tillbaka mot dig till transportläget (Figur 10).

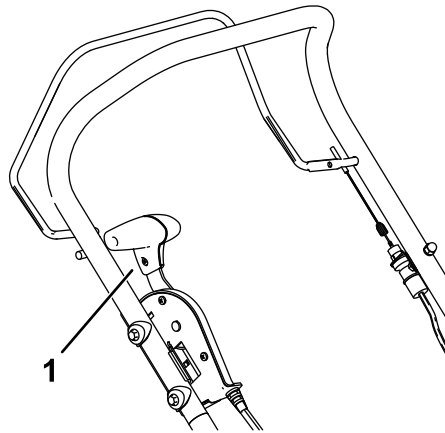

Figur 10

g340366

1. Transportspaken i transportläget

4. Justera klippdjupet genom att trycka in klippdjupsspaken mot maskinen och föra den till en annan position (Figur 11).
 - För klippdjupsspaken framåt för att minska det maximala klippdjupet.
 - För klippdjupsspaken bakåt för att öka det maximala klippdjupet.
 - Skärddjupet varierar beroende på vilken axelenhet du har monterat. Se Figur 11 och tabellen som följer.

Obs: För klippdjupsspaken till positionen längst fram när du ska transportera maskinen.

Inställning	Fjäderaxel	Knivaxel
A	2 mm (marknivå)	- 15 mm
B	5 mm	- 12 mm
C	8 mm	- 9 mm
D	12 mm	- 5 mm
E	17 mm	0 mm
F	27 mm	10 mm

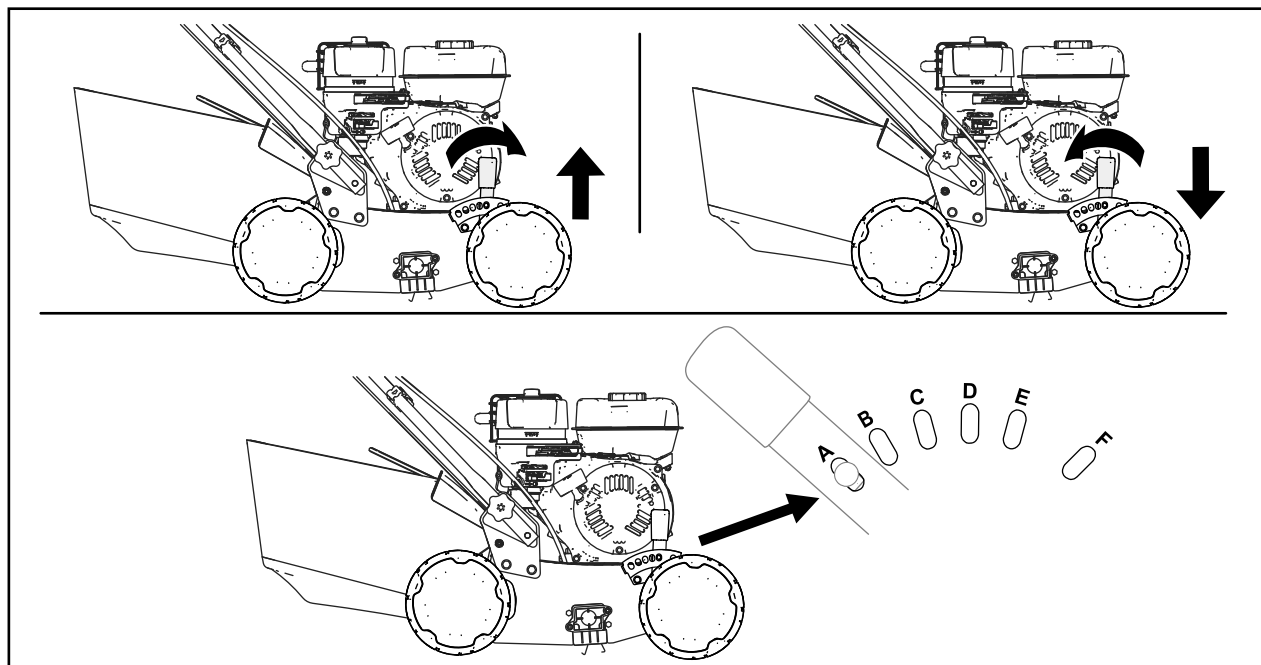

Figur 11

g376507

Tips för användning

- Det är viktigt att välja rätt drivaxel för att säkerställa att knivens eller luftarpinnens komponenter inte slits snabbt och minskar komponentens livslängd.
 - Drivaxeln med stålkniven ska användas på gräsmattor med en stor mängd mossor och tovor eller gräsmattor som inte underhållits.
 - Drivaxeln med fjädrade luftarpinnar ska användas på gräsmattor som regelbundet harvas och har en låg mängd tovor och mossor.
- Börja med att klippa gräsmattan till den lägsta klipphöjden för att minska belastningen på harven.
- Välj en klipphöjd för harven som ger en jämn och konsekvent mängd material/tovor.

Viktigt: Luftarpinnarna ska ställas in så att spetsarna bara vidrör markytan. Om knivarna tränger för långt ner i marken överbelastas maskinen, vilket minskar livslängden.

- Om du arbetar med gräsmattor med mycket mossor och tovor eller som inte underhållits ska du börja använda harven på en högre klipphöjd för att minska belastningen på maskinen och öka maskinens livslängd.
- Efter varje bearbetning lyfter du bort luftarpinnarna från marken för att minska slitaget på ytan.
- En andra bearbetning ska göras diagonalt mot den första (cirka 30°).
- Klipp sedan gräset för att rensa bort eventuellt skräp.

Under arbetets gång

Säkerhet vid användning

Allmän säkerhet

- Använd lämpliga kläder, inklusive ögonskydd, långbyxor, rejäla och halkfria skor samt hörselskydd. Sätt upp långt hår och använd inte hängande smycken eller löst sittande kläder.
- Håll koncentrationen helt på maskinen när du använder den. Delta inte i aktiviteter som kan distrahera dig, eftersom personskador eller materiella skador då kan uppstå.
- Kör inte maskinen om du är sjuk, trött eller påverkad av alkohol eller läkemedel.
- Kniven är skarp – kontakt med kniven kan orsaka allvarliga personskador. Stäng av motorn, ta ut tändningsnyckeln (i förekommande fall) och vänta tills alla rörliga delar har stannat innan du lämnar förarpositionen.

- Håll kringstående på säkert avstånd från arbetsområdet. Håll små barn på säkert avstånd från arbetsområdet och under uppsyn av den ansvarade vuxna personen som inte använder maskinen. Stäng av maskinen om någon kommer i närheten av klippområdet.
- Titta alltid nedåt och bakom dig innan du kör maskinen bakåt.
- Använd endast maskinen när sikten och väderförhållandena är goda. Använd inte maskinen när det finns risk för blixtnedslag.
- Vått gräs och våta löv kan orsaka allvarliga skador om du halkar och vidrör knivarna. Undvik att använda maskinen vid våta förhållanden.
- Var extra försiktig i närheten av skymda hörn, buskage, träd eller andra föremål som kan försämra sikten.
- Använd inte maskinen utan att den bakre gräsriktaren är nedsänkt eller om gräsuppsamlaren inte har monterats. Stanna kniven eller knivarna när du korsar grusytan.
- Se upp för hål, rötter, ojämnheter, stenar och andra dolda risker. Ojämn terräng kan få dig att tappa balansen eller fotfästet.
- Om du kör på något föremål eller om maskinen börjar vibrera ska du omedelbart stänga av motorn, ta ut tändningsnyckeln (i förekommande fall), vänta tills alla rörliga delar har stannat och lossa kabeln från tändstiftet innan du kontrollerar om maskinen har skadats. Reparera alla skador innan du börjar köra maskinen igen.
- Stäng av motorn, ta ut tändningsnyckeln (i förekommande fall) och vänta tills alla rörliga delar har stannat innan du lämnar förarpositionen.
- Om motorn har varit igång kommer den att vara het och kan orsaka brännskador. Håll avstånd till den heta motorn.
- Kör endast motorn i välventilerade utrymmen. Avgaserna innehåller kolmonoxid, vilket är en luktfri, dödligt giftig gas.
- Kontrollera ofta om gräsutkastarens komponenter och utkastarrännan är slitna eller skadade och byt vid behov ut dem mot äkta Toro-originaldelar.

Säkerhet på sluttningar

- Kör alltid maskinen tvärs över sluttningar, aldrig uppåt och nedåt. Var mycket försiktig när du svänger i sluttningar.
- Kör inte maskinen i väldigt branta sluttningar. Dåligt fotfäste kan göra att du halkar och faller.
- Var försiktig om du kör maskinen i närheten av stup, diken eller flodbäddar.

Starta motorn

1. För motorströmbrytaren uppåt till PÅSLAGET läge.
2. För bränslekransspaken till ÖPPET läge.
3. För chokereglaget till PÅSLAGET läge.

Obs: En varm eller het motor behöver eventuellt inte chokas.

4. För gasreglaget till det SNABBA läget.

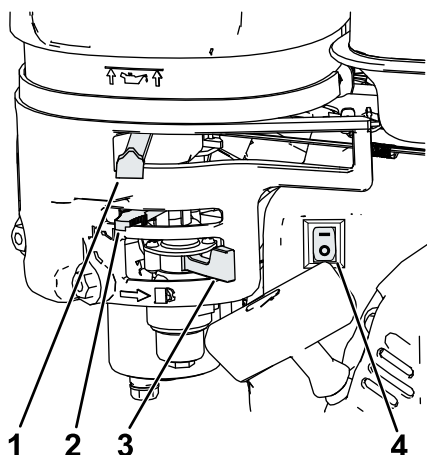

Figur 12

g356293

- | | |
|---------------------------------|----------------------------------|
| 1. Gasreglaget i SNABBT läge | 3. Bränslekransspak i ÖPPET läge |
| 2. Chokereglage i PÅSLAGET läge | 4. Strömbrytare i PÅSLAGET läge |

5. För transportspaken hela vägen tillbaka mot dig till transportläget (Figur 10).
6. Håll knivstyrstängan mot handtaget (A i Figur 13).
7. Dra i startsnörehandtaget från motorn (B i Figur 13).

Obs: Dra lätt i starthandtaget tills du känner motstånd och dra sedan kraftigt. Låt snöret sakta gå tillbaka till handtaget.

Obs: Kontakta en auktoriserad återförsäljare om maskinen fortfarande inte startar efter flera försök.

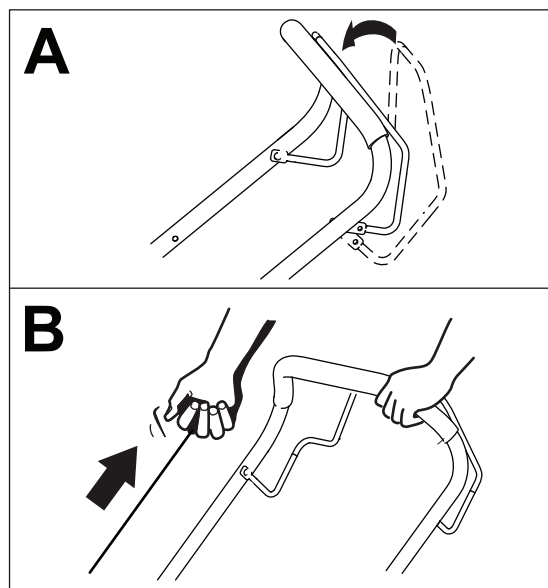

Figur 13

g348516

8. För stegvis tillbaka choken till AV-läget när motorn har startats. Om motorn stannar eller hackar för du tillbaka choken till läget PÅ tills motorn har värmts upp. Sedan för du den till läget AV.

Stänga av motorn

För att stänga av motorn släpper du knivstyrstängan och för transportspaken hela vägen tillbaka mot dig till transportläget (Figur 10).

Koppla in harven

När harvens motor slås på börjar rullen rotera.

För sakta transportspaken hela vägen framåt för att sänka ned rullen i marken (Figur 14).

Obs: Om cylinderaxeln med stålknyven är monterad och harven inte tränger in i marken på önskat djup justerar du klippdjupet. Se [Justera det maximala klippdjupet \(sida 10\)](#).

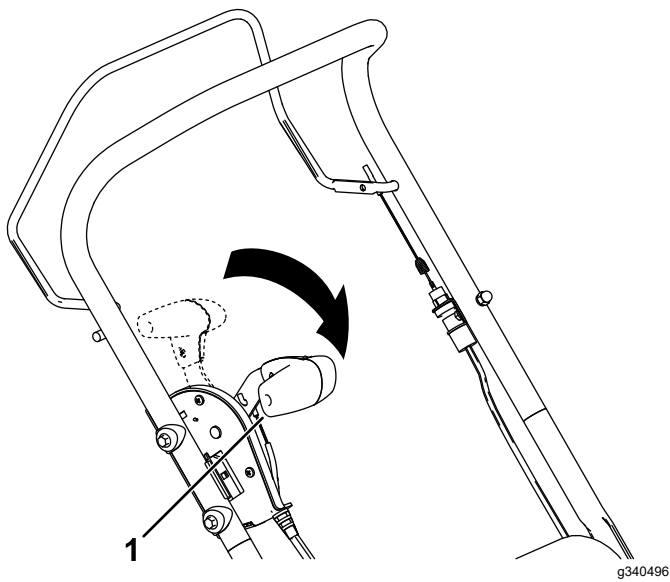

Figur 14

1. Transportspaken i DRIFT-läget

När du är klar med harvningen trycker du ned huvudhandtagen för att lyfta framhjulen från marken, sedan för du transportspaken hela vägen tillbaka mot dig till transportläget och släpper knivstyrstången för att stänga av maskinen.

Samla upp klippet

Obs: Montera och ta bort gräsuppsamlaren från maskinens högra sida.

Montera gräsuppsamlaren

1. Höj och håll upp den bakre gräsriktaren (A i [Figur 15](#)).
2. Montera gräsuppsamlaren och kontrollera att piggarna på uppsamlaren vilar i skårorna på handtaget (B i [Figur 15](#)).
3. Sänk ned den bakre gräsriktaren igen.

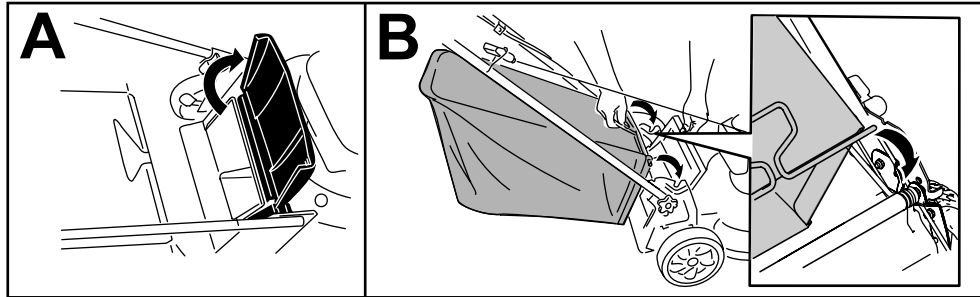

Figur 15

g233434

Ta bort gräsuppsamlaren

Utför stegen i avsnittet [Montera gräsuppsamlaren \(sida 15\)](#) i omvänd ordning för att ta bort uppsamlaren.

Efter körning

Säkerhet efter användning

Allmän säkerhet

- Stäng alltid av maskinen, vänta tills alla rörliga delar har stannat, låt den svalna och ta loss tändkabeln från tändstiftet innan du justerar, servar, rengör eller ställer den i förvaring.
- Ta bort gräs och skräp från maskinen för att förebygga brand. Torka upp eventuellt olje- eller bränslespill.
- Förvara aldrig maskinen eller bränslebehållaren i närheten av en öppen låga, gnista eller ett kontrolljus, t.ex. nära en varmvattenberedare eller någon annan anordning.

Säkerhet vid transport

- Innan transport ska transportspaken föras till transportläget.
- Var försiktig när du lastar på eller av maskinen.
- Se till att maskinen inte kan rulla.

Rengöra under maskinen

Serviceintervall: Efter varje användning

För bästa resultat bör du rengöra under maskinen omgående efter att du använt den.

1. Stäng av motorn, vänta tills alla rörliga delar har stannat och låt maskinen svalna.
2. Lossa tändkabeln från tändstiftet. Läs mer i [Underhållsförberedelser \(sida 17\)](#).
3. Lyft maskinen till den högsta klipphöjdsinställningen.
4. Flytta maskinen till en plan, stenbelagd yta.
5. Håll i handtaget och luta maskinen så att du kommer åt däckets undersida ([Figur 16](#)).
6. Spruta vatten i en stråle under däcket ([Figur 16](#)).

Viktigt: Spruta inte vatten på motorn. Vatten kan skada motorn och kontaminera bränslesystemet.

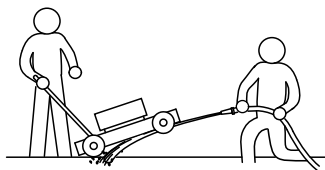

Figur 16

g345240

7. Stäng av vattnet och flytta maskinen till ett torrt område när det inte längre kommer ut något skräp.
8. Anslut tändkabeln och låt motorn gå i några minuter för att torka maskinens undersida.

Underhåll

Rekommenderat underhåll

Underhållsintervall	Underhållsförfarande
Efter de första 5 timmarna	<ul style="list-style-type: none">• Byt oljan i motorn.
Varje användning eller dagligen	<ul style="list-style-type: none">• Kontrollera motoroljenivån och fyll på vid behov.• Kontrollera luftfiltret och rengör eller byt ut det vid behov.• Kontrollera knivarna.
Efter varje användning	<ul style="list-style-type: none">• Rensa bort harvresten och smuts från maskinens undersida.
Var 50:e timme	<ul style="list-style-type: none">• Rengör luftfiltret. Rengör det oftare vid dammiga arbetsförhållanden.• Byt oljan i motorn.
Var 200:e timme	<ul style="list-style-type: none">• Byt ut luftfiltret. Byt ut det oftare vid dammiga arbetsförhållanden.
Årligen	<ul style="list-style-type: none">• Serva luftfiltret. Serva det oftare vid dammiga arbetsförhållanden.• Byt oljan i motorn.• Kontrollera knivarna.
Årligen eller före förvaring	<ul style="list-style-type: none">• Töm bränsletanken innan reparation enligt anvisningarna och innan årlig förvaring.

Viktigt: Mer information om underhållsrutiner finns i bruksanvisningen till motorn.

Säkerhet vid underhåll

- Stäng alltid av maskinen, vänta tills alla rörliga delar har stannat, låt den svalna och ta loss tändkabeln från tändstiftet innan du justerar, servar, rengör eller ställer den i förvaring.
- Använd handskar och ögonskydd när du servar maskinen.
- Knivarna är vassa. Kontakt med knivarna kan leda till allvarliga personskador. Använd handskar när du servar knivarna. Reparera eller modifiera inte knivarna.
- Mixtra aldrig med säkerhetsbrytarna. Kontrollera regelbundet att de fungerar som de ska.
- Bränslet kan läcka ut när man tippar maskinen. Bränslet är brandfarligt, explosivt och kan orsaka personskador. Kör motorn tills tanken är tom eller töm tanken på bensin med en handpump; sug aldrig ut med en hävert.
- Använd endast Toros originalreservdelar och tillbehör för att se till att maskinen fungerar säkert och optimalt. Det kan vara farligt att använda reservdelar och tillbehör från andra tillverkare och det kan göra produktgarantin ogiltig.

Underhållsförberedelser

1. Stäng av motorn, vänta tills alla rörliga delar har stannat och låt maskinen svalna.
2. Lossa tändkabeln från tändstiftet ([Figur 17](#)).

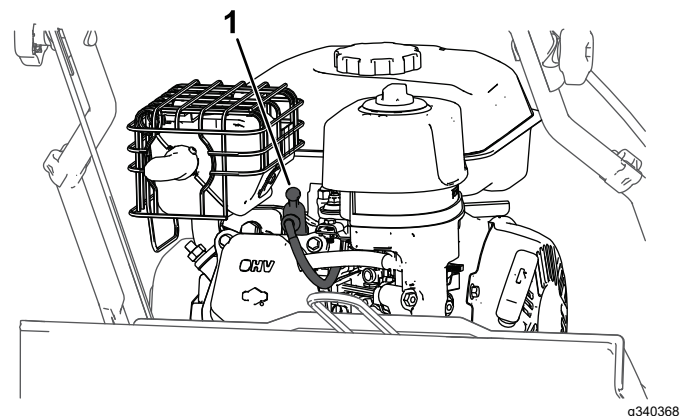

Figur 17

1. Tändkabel

3. Anslut tändkabeln till tändstiftet efter att du utfört underhåll.

Byta ut axelenheten

Harven inkluderar en knivaxelenhet för harvning och en separat luftarpinnesats för luftning.

1. Förbered maskinen för underhåll. Se [Underhållsförberedelser \(sida 17\)](#).
2. Ta bort sexkantsnyckeln från transportspakenheten ([Figur 18](#)).

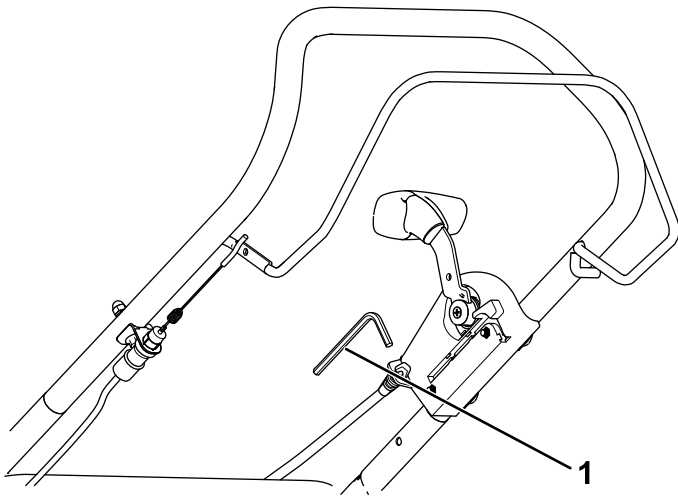

Figur 18

g352899

1. Sexkantsnyckel

3. Använd sexkantsnyckeln för att ta bort de två skruvarna som fäster lagerhuset och cylinderaxeln på maskinens högra sida (Figur 19).

Obs: Alla borttagna komponenter ska sparas för senare montering.

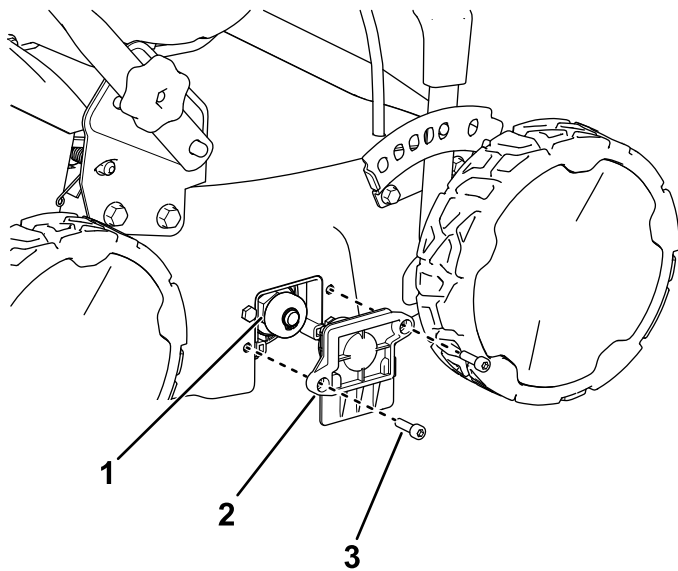

Figur 19

g352898

1. Axelenhet
2. Lagerhus
3. Sexkantsskruv

4. Skjut den andra änden av axelenheten ut från drivenheten och byt den mot vald axelenhet (Figur 20).

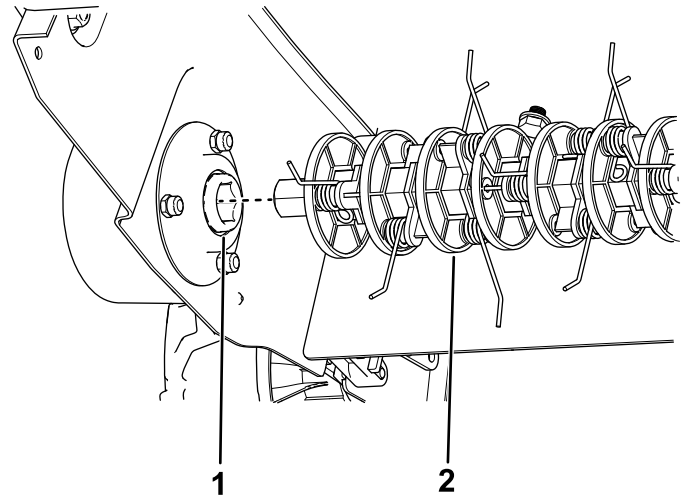

Figur 20

g352900

1. Axeldrivning
2. Befintlig cylinderaxel (axel för fjädrad luftpinne visas)

5. Montera lagerhuset så att den nyinstallerade axelenheten fästs med hjälp av de två sexkantsskruvarna som togs bort i steg 3 och förvara sedan sexkantsnyckeln i transportpakenheten (Figur 19).

Serva luftfiltret

Serviceintervall: Varje användning eller dagligen—Kontrollera luftfiltret och rengör eller byt ut det vid behov.

Var 50:e timme—Rengör luftfiltret. Rengör det oftare vid dammiga arbetsförhållanden.

Årligen—Serva luftfiltret. Serva det oftare vid dammiga arbetsförhållanden.

Var 200:e timme—Byt ut luftfiltret. Byt ut det oftare vid dammiga arbetsförhållanden.

Viktigt: Kör inte motorn utan luftfilterenheten då det kan leda till mycket omfattande skador på motorn.

1. Se [Underhållsförberedelser](#) (sida 17).
2. Ta bort muttern som håller skyddet på plats (Figur 21).
3. Ta bort luftfilterkåpan (Figur 21).

Viktigt: Säkerställ att smuts eller skräp inte faller ned i basen.

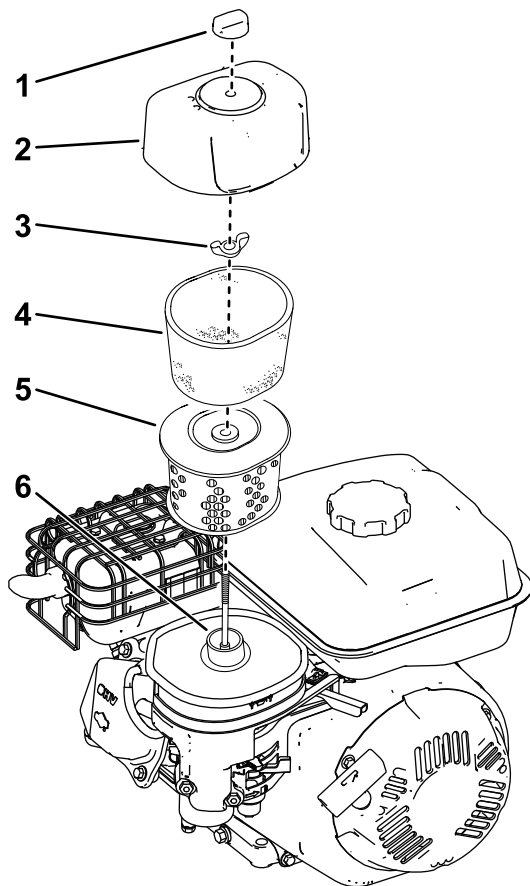

Figur 21

g340497

- | | |
|---------------------|--------------------|
| 1. Mutter för skydd | 4. Skumplastinsats |
| 2. Skydd | 5. Pappersinsats |
| 3. Fästdon | 6. Bas |

4. Ta bort skumplast- och pappersinsatserna från basen.
5. Ta bort skumplastinsatsen från pappersinsatsen.
6. Kontrollera skumplast- och pappersinsatserna, och byt ut dem om de är skadade eller väldigt smutsiga.
 - Byt ut filtret om det är skadat eller blött av olja eller bränsle.
 - Om filtret är smutsigt slår du det mot ett hårt underlag flera gånger eller blåser ut smutsen inifrån filtret med tryckluft. Använd ett tryck som understiger 2,07 bar.

Obs: Du bör varken borsta eller blåsa bort smuts från utsidan av filtret, eftersom det gör att smutsen tränger in i fibrerna.
7. Rengör luftfiltrets stomme och skydd med en fuktig trasa. **Låt inte smuts komma in i luftöppningen.**
8. Rengör skumplastinsatsen med tvål och varmt vatten eller ett lösningsmedel som inte är brandfarligt.

Obs: Använd inte bränsle för att rengöra skumplastinsatsen eftersom detta innebär risk för brand eller explosion.

9. Skölj och torka av skumplastinsatsen ordentligt.
10. Doppa skumplastinsatsen i ren motorolja och krama sedan ur överflödiga olja.

Obs: Överflödiga olja i skumplastinsatsen begränsar luftflödet och kan täppa igen pappersfiltret.

11. Torka bort smuts från basen och kåpan med en fuktig trasa.

Viktigt: Säkerställ att smuts eller skräp inte faller ned i basen.

12. Montera luftrenarinsatserna och se till att de är korrekt placerade.
13. Montera skyddet och skruva fast fästdonet ordentligt.

Byta ut motoroljan

Serviceintervall: Efter de första 5 timmarna

Var 50:e timme

Årligen

Obs: Kör motorn i några minuter före oljebytet för att värma oljan. Varm olja rinner lättare och för med sig mer föroreningar.

Motoroljespecifikationer

Motoroljevoly	0,53 liter*
Oljeviskositet	SAE 30 eller SAE 10W-30 (renande olja)
API-klassificering	SJ eller högre

*Det finns överskottsolja i vevhuset efter att du tömt ut oljan. Håll inte i fullt med olja i vevhuset. Fyll vevhuset med olja enligt anvisningarna i följande steg.

1. Flytta maskinen till ett plant underlag.
2. Se [Underhållsförberedelser \(sida 17\)](#).
3. Lossa oljestickan genom att vrida locket moturs och dra stickan uppåt ([Figur 22](#)).

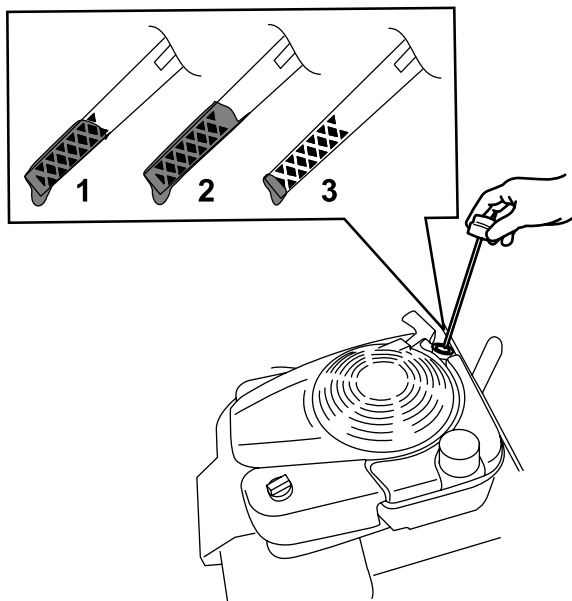

Figur 22

g193261

1. Fullt (Full)
2. Hög

3. Låg

4. Tippa maskinen framåt, ta bort oljeavtappningspluggen och töm ur den använda oljan genom oljeavtappningshålet (Figur 7).

Viktigt: Kör motorn som vanligt tills bränsletanken är tom innan du tippa maskinen för att byta olja. Använd en handpump för att avlägsna bränslet om du måste tippa maskinen innan bränslet har tagit slut.

⚠ VARNING

Bränslet kan läcka ut när man tippa maskinen. Bränslet är brandfarligt, explosivt och kan orsaka personskador.

Kör motorn tills tanken är tom eller töm tanken på bränsle med en handpump. Använd aldrig en hävert.

5. När du har tömt ur oljan placerar du maskinen i arbetsläget igen och monterar oljeavtappningspluggen.
6. Fyll långsamt oljepåfyllningsröret med cirka tre fjärdedelar av den olja som ryms i motorn.
7. Vänta i tre minuter tills oljan har lagt sig i motorn.
8. Torka av oljestickan med en ren trasa.
9. Sätt oljestickan i oljepåfyllningsröret och ta sedan ut den.
10. Läs av oljenivån på oljestickan (Figur 22).
 - Om oljestickan visar att oljenivån är för låg fyller du försiktigt på lite olja i påfyllningsröret,

väntar i tre minuter och upprepar steg 8 till 10 tills oljestickan visar korrekt nivå.

- Om oljestickan visar att oljenivån är för hög tappar du ut överflödiga olja tills oljestickan visar korrekt nivå.

11. Sätt tillbaka oljestickan i påfyllningsröret ordentligt.

12. Lämna in oljan på godkänd återvinningsstation.

Kontrollera knivarna

Serviceintervall: Varje användning eller dagligen

Årligen

Byt ut knivarna om maskinen slår emot någonting hårt eller om knivarna är skadade eller böjda. Använd endast Toro-originalknivar vid byte.

⚠ VARNING

Knivarna och luftarpinnarna är vassa. Kontakt med en kniv eller en luftarpinne kan leda till allvarliga personskador.

Använd vadderade handskar när du hanterar drivaxeln.

⚠ VARNING

En sliten eller skadad kniv kan gå sönder och en bit av kniven kan slungas ut mot dig eller någon kringstående, vilket kan leda till allvarliga personskador.

- Kontrollera om knivarna är slitna eller skadade med jämna mellanrum.
- Byt ut en sliten eller skadad kniv.

Obs: Håll knivarna vassa. Vassa knivar gör att maskinen kan fungera bra och klippa utan att dra eller riva upp gräsmattan för mycket.

1. Se [Underhållsförberedelser \(sida 17\)](#).
2. Tippa maskinen på dess vänstra sida så att det övre handtaget vilar mot marken.

Viktigt: Kör motorn som vanligt tills bränsletanken är tom innan du tippa maskinen för att inspektera eller byta knivarna. Använd en handpump för att avlägsna bränslet om du måste tippa maskinen innan bränslet har tagit slut. Tippa maskinen på dess vänstra sida (med avgasskyddet nedåt och oljefiltret uppåt) så att olja inte läcker in i luftfiltret.

3. Inspektera harvens rullaxel för att se om det finns böjda eller skadade knivar som behöver bytas. Om någon kniv behöver bytas ska du kontakta en auktoriserad återförsäljare.
4. Ta bort eventuellt gräs eller skräp som kan ha lindats runt axelenhetens ändrar.

Förvaring

Förvara maskinen i ett svalt, rent och torrt utrymme.

Säker förvaring

Stäng alltid av maskinen, vänta tills alla rörliga delar har stannat, låt den svalna och ta loss tändkabeln från tändstiftet innan du justerar, servar, rengör eller ställer den i förvaring.

Förbereda maskinen för förvaring

1. När du ska fylla på bränsle för sista gången på året ska du tillsätta bränslestabiliserare till bränslet enligt motortillverkarens anvisningar.
Viktigt: Gammalt bränsle i bränsletanken är den vanligaste orsaken till att det är svårt att starta gräsklipparen. Förvara inte bränslet utan en bränslestabiliserare i mer än 30 dagar, och förvara inte stabiliserat bränsle under en längre tid än vad som rekommenderas av bränslestabiliserarens tillverkare.
2. Kassera oanvänt bränsle på lämpligt sätt. Lämna in bränslespill till återvinning eller använd det i bilen.
3. Kör maskinen tills motorn stängs av på grund av bränslestopp.
4. Starta motorn igen och kör tills den stängs av. När du inte kan starta motorn längre är den tillräckligt torr.
5. Koppla ur tändkabeln från tändstiftet och anslut kabeln till kabelhållaren (om så utrustad).
6. Ta bort tändstiftet, tillsätt 30 ml motorolja genom tändstiftshålet och dra sakta i startsnöret flera gånger för att fördela oljan i cylindern. Detta förhindrar att cylindern rostar när maskinen inte används.
7. Montera tändstiftet löst.
8. Dra åt alla muttrar, bultar och skruvar.

Ta maskinen ur förvaring

1. Kontrollera och dra åt alla fästelement.
2. Ta bort tändstiftet och dra runt motorn hastigt genom att dra i startsnörets handtag för att blåsa bort överflödiga olja från cylindern.
3. Montera tändstiftet och dra åt det med en momentnyckel till 20 Nm.
4. Utför tillämpligt underhåll. Se [Underhåll \(sida 17\)](#).
5. Kontrollera motoroljenivån. Se [Kontrollera oljenivån i motorn \(sida 9\)](#).
6. Fyll på färsk bensin i bränsletanken enligt [Fylla på bränsletanken \(sida 8\)](#).
7. Anslut tändkabeln till tändstiftet.

Felsökning

Problem	Möjliga orsaker	Åtgärd
Det går inte att starta motorn.	<ol style="list-style-type: none"> 1. Motorn belastas. 2. Bränsletanken är tom. 3. Choken är öppen. 4. Gasreglaget är inte i läget FAST. 5. Tändkabeln är lös eller urkopplad. 6. Tändstiftet är löst. 7. Tändstiftets avstånd är felaktigt. 8. Tändstiftet är smutsigt eller skadat. 	<ol style="list-style-type: none"> 1. Säkerställ att transportspaken är i transportläget så att harvrullen inte har kontakt med marken innan du startar. 2. Fyll tanken med färskt bränsle. 3. Använd choken för att starta en kall motor. 4. För gasreglaget till FAST. 5. Säkerställ att tändkabeln är ren och ordentligt ansluten. 6. Dra åt tändstiftet efter behov enligt motorns bruksanvisning. 7. Kontrollera elektrodavståndet och korrigera efter behov enligt motorns bruksanvisning. 8. Rengör eller byt ut tändstiftet.
Motorn går ojämnt.	<ol style="list-style-type: none"> 1. Choken är stängd. 2. Luftfiltret är igensatt. 3. Bränslet innehåller vatten eller föroreningar. 4. Tändstiften är slitna eller har avlagringar på elektroderna. 	<ol style="list-style-type: none"> 1. Öppna choken. 2. Rengör eller byt ut luftfiltret. 3. Töm bränsletanken och fyll på med färskt bränsle. 4. Kontrollera elektrodavståndet och rengör eller byt ut tändstiftet.
Det är tungt att skjuta harven framåt.	<ol style="list-style-type: none"> 1. Klippdjupet är för stort. 2. Hjulen är skadade. 	<ol style="list-style-type: none"> 1. Minska det maximala klippdjupet och kör flera vändor. 2. Kontakta en auktoriserad återförsäljare.
Utkastaren blockeras.	<ol style="list-style-type: none"> 1. Klippdjupet är för stort. 2. Gräsuppsamlaren är full. 3. Det finns inget luftflöde genom gräsuppsamlaren. 	<ol style="list-style-type: none"> 1. Minska det maximala klippdjupet och kör flera vändor. 2. Töm gräsuppsamlaren. 3. Töm och rengör gräsuppsamlaren.
Maskinen vibrerar eller låter konstigt.	<ol style="list-style-type: none"> 1. Maskindelar är lösa. 2. Maskinen är skadad. 	<ol style="list-style-type: none"> 1. Kontrollera om det finns löst sittande maskindelar och dra åt efter behov. 2. Kontakta en auktoriserad återförsäljare för reparation.
Otillfredsställande harvning.	<ol style="list-style-type: none"> 1. Det maximala klippdjupet är för litet. 2. Klippknivarna är slitna eller skadade. 	<ol style="list-style-type: none"> 1. Öka det maximala klippdjupet. 2. Byt ut dem. Kontakta en auktoriserad återförsäljare.



Count on it.