



Scarificateur

N° de modèle 54610—N° de série 321000001 et suivants

Manuel de l'utilisateur

Introduction

Ce scarificateur est destiné au grand public. Il est principalement conçu pour ameublir le sol et éliminer la mousse et les mauvaises herbes sur les pelouses bien entretenues des propriétés résidentielles. L'utilisation de ce produit à d'autres fins que celle prévue peut être dangereuse pour vous-même et toute personne à proximité.

Lisez attentivement cette notice pour apprendre à utiliser et entretenir correctement votre produit, et éviter ainsi de l'endommager ou de vous blesser. Vous êtes responsable de l'utilisation sûre et correcte du produit.

Pour plus d'informations, y compris des conseils de sécurité, des documents de formation, des renseignements concernant un accessoire, pour obtenir l'adresse d'un concessionnaire ou pour enregistrer votre produit, rendez-vous sur www.Toro.com.

Pour obtenir des prestations de service, des pièces d'origine Toro ou des renseignements complémentaires, munissez-vous des numéros de modèle et de série du produit et contactez un concessionnaire-réparateur agréé ou le service client Toro. La [Figure 1](#) indique l'emplacement des numéros de modèle et de série du produit. Inscrivez les numéros dans l'espace réservé à cet effet.

N° de modèle _____
N° de série _____

Important: Avec votre appareil mobile, vous pouvez scanner le QR code sur l'autocollant du numéro de série (le cas échéant) afin d'accéder aux informations sur la garantie, les pièces détachées et autres renseignements concernant le produit.

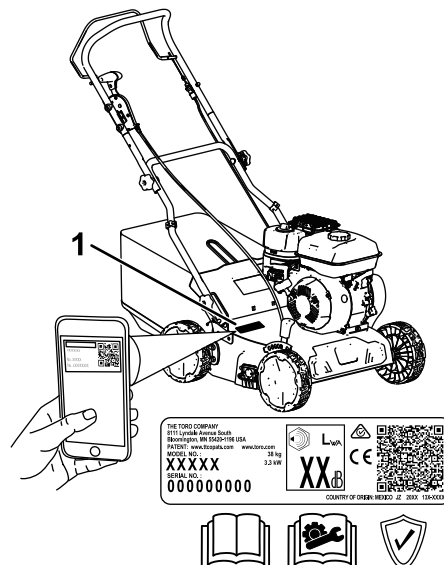

Figure 1

g340199

1. Emplacement des numéros de modèle et de série

Les mises en garde de ce manuel soulignent des dangers potentiels et sont signalées par le symbole de sécurité ([Figure 2](#)), qui indique un danger pouvant entraîner des blessures graves ou mortelles si les précautions recommandées ne sont pas respectées.



Figure 2

Symbole de sécurité

g000502

Ce manuel utilise deux termes pour faire passer des renseignements essentiels. **Important**, pour attirer l'attention sur des informations d'ordre mécanique spécifiques et **Remarque**, pour souligner des informations d'ordre général méritant une attention particulière.

Ce produit est conforme à toutes les directives européennes pertinentes. Pour plus de renseignements, reportez-vous à la Déclaration de conformité spécifique du produit fournie séparément.

Ne modifiez pas ou ne désactivez pas les systèmes de sécurité de machine, et vérifiez régulièrement qu'ils fonctionnent correctement. N'essayez pas de régler ou de modifier la commande de régime moteur,



au risque de compromettre le fonctionnement sûr de la machine et de causer des blessures.

Table des matières

Introduction	1
Sécurité	3
Consignes de sécurité générales	3
Autocollants de sécurité et d'instruction	4
Mise en service	5
1 Montage du guidon	5
2 Ajout d'huile dans le moteur	6
3 Montage du bac à herbe	7
Vue d'ensemble du produit	8
Caractéristiques techniques	8
Outils et accessoires	8
Utilisation	9
Avant l'utilisation	9
Contrôles de sécurité avant l'utilisation	9
Remplissage du réservoir de carburant	9
Contrôle du niveau d'huile moteur	11
Réglage de la hauteur du guidon	11
Réglage de la profondeur de coupe maximale	12
Conseils d'utilisation	14
Pendant l'utilisation	14
Consignes de sécurité pendant l'utilisation	14
Démarrage du moteur	15
Arrêt du moteur	16
Engagement du scarificateur	16
Ramassage de l'herbe coupée	17
Après l'utilisation	18
Consignes de sécurité après l'utilisation	18
Nettoyage du dessous de la machine	18
Entretien	19
Programme d'entretien recommandé	19
Consignes de sécurité pendant l'entretien	19
Préparation à l'entretien	20
Remplacement de l'arbre	20
Entretien du filtre à air	21
Vidange de l'huile moteur	22
Contrôle des lames	23
Remisage	24
Consignes de sécurité pour le remisage	24
Préparation de la machine au remisage	24
Remise en service de la machine après remisage	24
Dépistage des défauts	25

Sécurité

Consignes de sécurité générales

Ce produit peut sectionner les mains ou les pieds et projeter des objets. Respectez toujours toutes les consignes de sécurité pour éviter des blessures graves ou mortelles.

- Avant de démarrer le moteur, vous devez lire, comprendre et respecter toutes les instructions et mises en garde données dans ce *Manuel de l'utilisateur* ainsi que sur la machine et les accessoires.
- Ne placez pas les mains ou les pieds près des pièces mobiles ou sous la machine. Ne vous tenez pas devant l'ouverture d'éjection.
- N'utilisez pas la machine s'il manque des capots ou d'autres dispositifs de protection, ou s'ils sont défectueux.
- N'admettez personne, notamment les enfants, dans le périmètre de travail. N'autorisez jamais un enfant à utiliser la machine. Seules les personnes responsables, formées à l'utilisation de la machine, ayant lu et compris les instructions et physiquement aptes sont autorisées à utiliser la machine.
- Arrêtez la machine, coupez le moteur, enlevez la clé de contact (selon l'équipement) et attendez l'arrêt complet de toutes les pièces mobiles avant de faire l'entretien, de faire le plein de carburant ou de déboucher la machine.

L'usage ou l'entretien incorrect de cette machine peut occasionner des accidents. Pour réduire les risques d'accidents et de blessures, respectez les consignes de sécurité qui suivent. Tenez toujours compte des mises en garde signalées par le symbole de sécurité (▲) et la mention Prudence, Attention ou Danger. Le non respect de ces instructions peut entraîner des blessures graves ou mortelles.

Autocollants de sécurité et d'instruction



Des autocollants de sécurité et des instructions bien visibles par l'utilisateur sont placés près de tous les endroits potentiellement dangereux. Remplacez tout autocollant endommagé ou manquant.

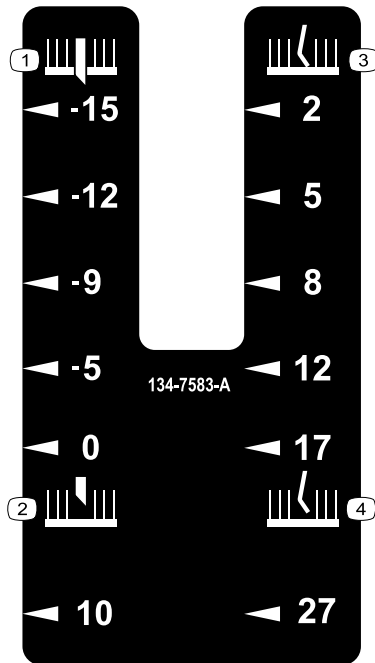

134-7583

decal134-7583

- | | |
|---|---|
| 1. Profondeur de la lame (mm) au-dessous du sol | 3. Profondeur des dents au niveau du sol |
| 2. Profondeur de la lame (mm) au-dessus du sol | 4. Profondeur des dents (mm) au-dessus du sol |



134-5698

decal134-5698

- | | |
|------------------------------------|---------------------------------------|
| 1. Position de transport – engagée | 2. Position de transport – désengagée |
|------------------------------------|---------------------------------------|

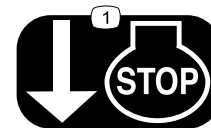

134-6097

decal134-6097

1. Relâchez la barre pour couper le moteur.

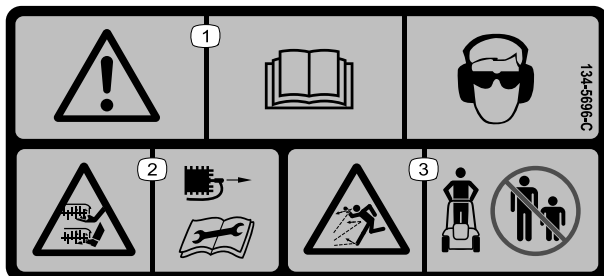

134-5696

decal134-5696

- | | |
|--|--|
| 1. Attention – lisez le <i>Manuel de l'utilisateur</i> ; portez une protection oculaire et des protecteurs d'oreilles. | 3. Risque de projection d'objets – n'autorisez personne à s'approcher. |
| 2. Risque de coupure/mutilation des mains ou des pieds par la lame – débranchez le fil de la bougie et lisez le <i>Manuel de l'utilisateur</i> avant d'effectuer un entretien. | |

Mise en service

Important: Retirez et mettez au rebut la pellicule de plastique qui protège le moteur ainsi que tout autre emballage ou élément en plastique utilisé sur la machine.

1

Montage du guidon

Pièces nécessaires pour cette opération:

2	Boulon de carrosserie
4	Bouton de verrouillage
2	Rondelle courbe
2	Boulon à tête courbe

Procédure

⚠ ATTENTION

Vous risquez d'endommager les câbles et de rendre la machine dangereuse si vous assemblez ou dépliez mal le guidon.

- **Veillez à ne pas endommager les câbles en dépliant le guidon.**
- **Si un câble est endommagé, contactez un concessionnaire-réparateur agréé.**

1. Enfilez la partie inférieure du guidon sur le tenon de son support et positionnez la partie inférieure du guidon à la hauteur voulue (Figure 3).
2. Fixez chaque côté de la partie inférieure du guidon sur la machine à l'aide d'un boulon de carrosserie et d'un bouton de verrouillage. Serrez les boutons de la partie inférieure du guidon.

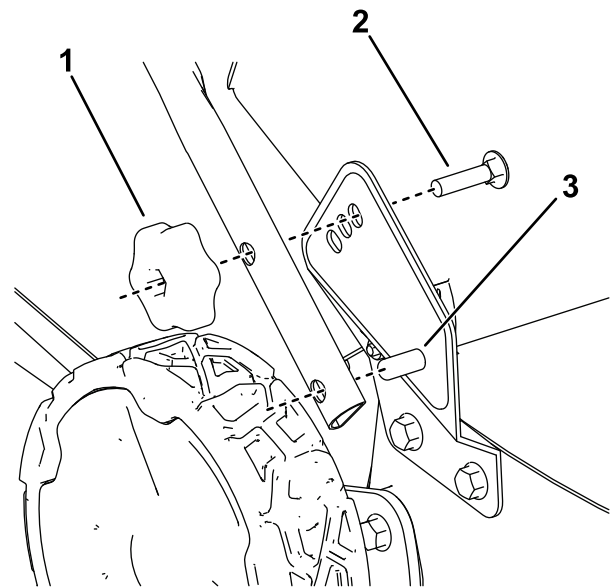

g340201

Figure 3

Position du guidon à la hauteur maximale représentée

1. Bouton de verrouillage
2. Boulon de carrosserie
3. Tenon sur support de partie inférieure du guidon

3. Fixez chaque côté de la partie supérieure à la partie inférieure du guidon avec une rondelle courbe, un boulon à tête courbe et un bouton de verrouillage (Figure 4).

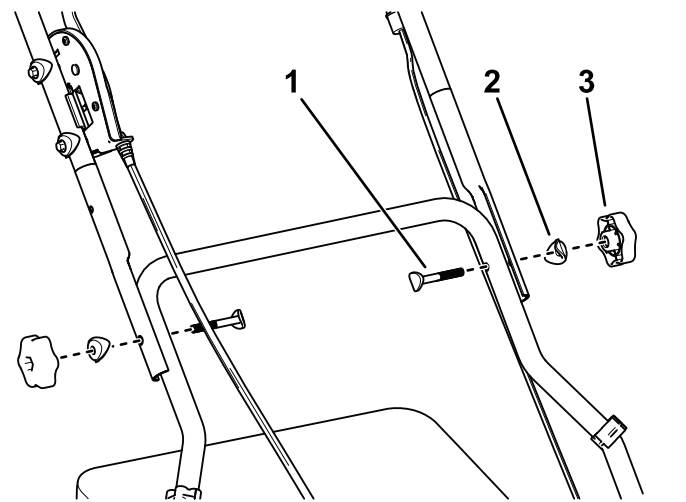

g340202

Figure 4

1. Boulon à tête courbe
2. Rondelle courbe
3. Bouton de verrouillage

4. Fixez les câbles entre les parties inférieure et supérieure du guidon avec les attache-câbles.

2

Ajout d'huile dans le moteur

Aucune pièce requise

Procédure

Important: Si vous faites tourner le moteur alors que le niveau d'huile dans le carter est trop bas ou trop élevé, vous risquez d'endommager le moteur.

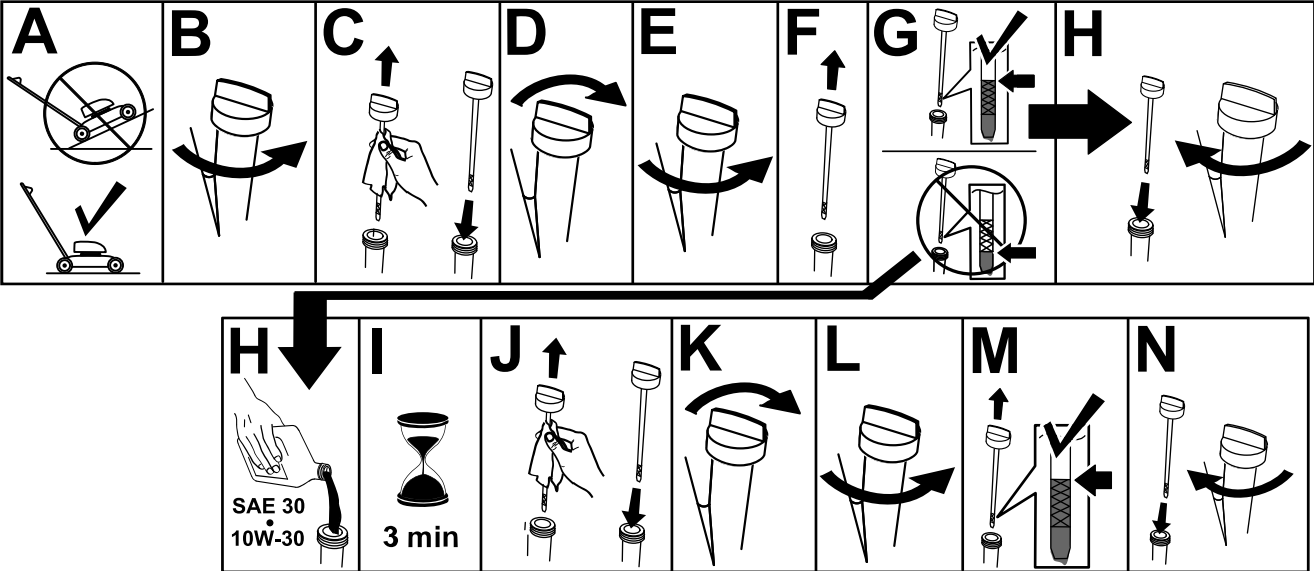

Figure 5

g222533

3

Montage du bac à herbe

Aucune pièce requise

Procédure

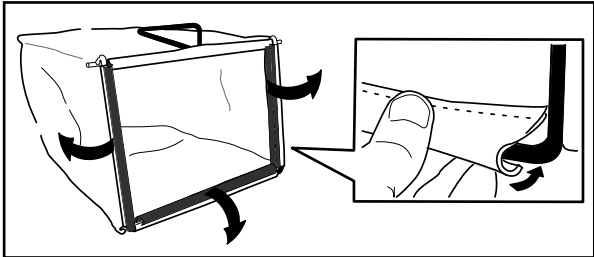

Figure 6

g230447

Vue d'ensemble du produit

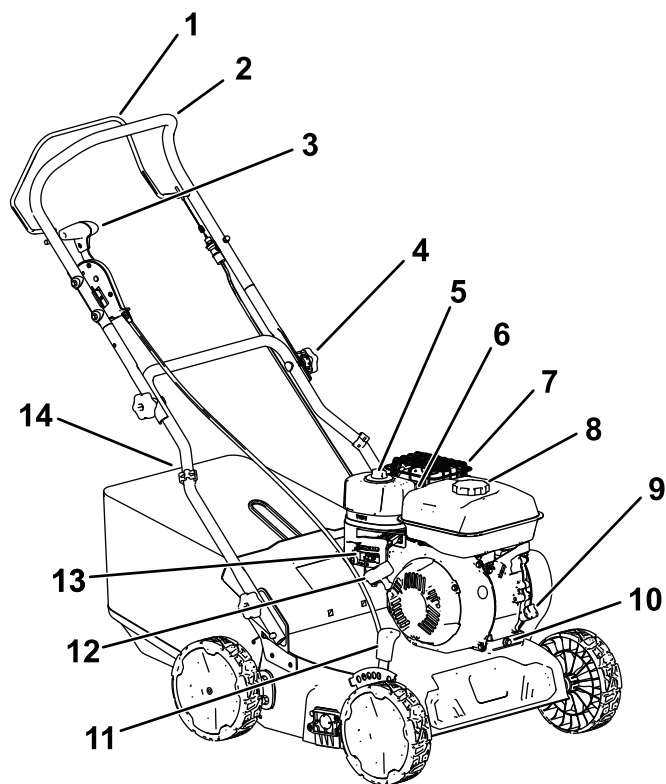

Figure 7

g340200

- | | |
|-------------------------------------|--------------------------------------|
| 1. Barre de commande des lames | 8. Bouchon du réservoir de carburant |
| 2. Partie supérieure du guidon | 9. Bouchon de remplissage-jauge |
| 3. Levier de transport | 10. Bouchon de vidange d'huile |
| 4. Bouton de verrouillage du guidon | 11. Levier de profondeur de coupe |
| 5. Filtre à air | 12. Poignée du lanceur |
| 6. Bougie (non représentée) | 13. Commandes du moteur |
| 7. Protection de l'échappement | 14. Bac à herbe |

Caractéristiques techniques

Modèle	54610
Poids	38 kg
Longueur	122 cm
Largeur	61 cm
Hauteur	107 cm
Largeur de coupe	40 cm
Profondeur de coupe (6 positions)	10 mm au-dessus du sol à 15 mm en-dessous

Outils et accessoires

Une sélection d'outils et d'accessoires agréés par Toro est disponible pour augmenter et améliorer les capacités de la machine. Pour obtenir la liste de tous les accessoires et outils agréés, contactez votre concessionnaire-réparateur ou votre distributeur Toro agréé, ou rendez-vous sur www.Toro.com.

Pour garantir un rendement optimal et conserver la certification de sécurité de la machine, utilisez uniquement des pièces de rechange et accessoires d'origine Toro. Les pièces de rechange et accessoires provenant d'autres constructeurs peuvent être dangereux, et leur utilisation risque d'annuler la garantie de la machine.

Utilisation

Remarque: Les côtés gauche et droit de la machine sont déterminés d'après la position d'utilisation normale.

Avant l'utilisation

Contrôles de sécurité avant l'utilisation

Consignes de sécurité générales

- Coupez toujours le moteur, enlevez la clé de contact (selon l'équipement), attendez l'arrêt complet de toutes les pièces mobiles et laissez refroidir la machine avant de la régler, d'en faire l'entretien, de la nettoyer ou de la remiser.
- Familiarisez-vous avec le maniement correct du matériel, les commandes et les symboles de sécurité.
- Vérifiez toujours que les capots et les dispositifs de sécurité, comme les déflecteurs et/ou les bacs à herbe, sont en place et en bon état.
- Examinez toujours la machine pour vérifier que les lames et les pièces du rouleau ne sont pas usées ni endommagées.
- Inspectez la zone de travail et débarrassez-la de tout objet pouvant gêner le fonctionnement de la machine ou être projeté pendant son utilisation, notamment les objets enfouis, tels que arroseurs, tuyaux d'irrigation, cordons électriques près de la surface, etc.
- Le contact avec les lames en rotation peut causer des blessures graves. Ne mettez pas les doigts sous le carter.

Consignes de sécurité concernant le carburant

- Le carburant est extrêmement inflammable et hautement explosif. Un incendie ou une explosion causé(e) par du carburant peut vous brûler, ainsi que les personnes se tenant à proximité, et causer des dommages matériels.
 - Pour éviter que l'électricité statique n'enflamme le carburant, posez le récipient et/ou la machine directement sur le sol avant de faire le plein ; ne les laissez pas dans un véhicule ou sur un support quelconque.
 - Faites le plein du réservoir de carburant à l'extérieur, dans un endroit bien dégagé,

lorsque le moteur est froid. Essayez tout carburant répandu.

- Ne fumez jamais quand vous manipulez du carburant et tenez-vous à l'écart des flammes nues ou des sources d'étincelles.
 - Ne retirez pas le bouchon du réservoir de carburant et n'ajoutez pas de carburant dans le réservoir lorsque le moteur tourne ou est chaud.
 - Si vous renversez du carburant, ne mettez pas le moteur en marche à cet endroit. Évitez de créer des sources d'inflammation jusqu'à dissipation complète des vapeurs de carburant.
 - Conservez le carburant dans un récipient homologué et hors de la portée des enfants.
- Le carburant est toxique et même mortel en cas d'ingestion. L'exposition prolongée aux vapeurs de carburant peut causer des blessures et des maladies graves.
 - Évitez de respirer les vapeurs de carburant de façon prolongée.
 - N'approchez pas les mains ni le visage du pistolet ou de l'ouverture du réservoir de carburant.
 - N'approchez pas le carburant des yeux et de la peau.

Remplissage du réservoir de carburant

Type	Essence sans plomb
Indice d'octane minimum	87 (USA) ou 91 (octane recherche ; hors USA)
Éthanol	Pas plus de 10 % par volume
Méthanol	Aucun
MTBE (éther méthyltertiobutylique)	Moins de 15 % par volume
Huile	Ne pas ajouter au carburant

Utilisez uniquement du carburant propre et frais (stocké depuis moins d'un mois) provenant d'une source fiable.

Important: Pour réduire les problèmes de démarrage, ajoutez au carburant frais la quantité de stabilisateur/conditionneur indiquée par le fabricant du stabilisateur/conditionneur.

1. Nettoyez la surface autour du bouchon du réservoir de carburant et enlevez le bouchon.

Remarque: Ne remplissez pas le réservoir de carburant au-dessus du bas du goulot du réservoir (Figure 4).

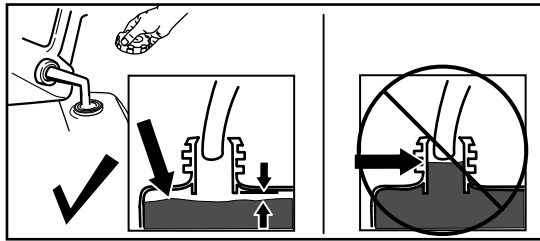

g230458

Figure 8

-
2. Revissez solidement le bouchon du réservoir de carburant à la main.

Contrôle du niveau d'huile moteur

Périodicité des entretiens: À chaque utilisation ou une fois par jour

Important: Si vous faites tourner le moteur alors que le niveau d'huile dans le carter est trop bas ou trop élevé, vous risquez d'endommager le moteur.

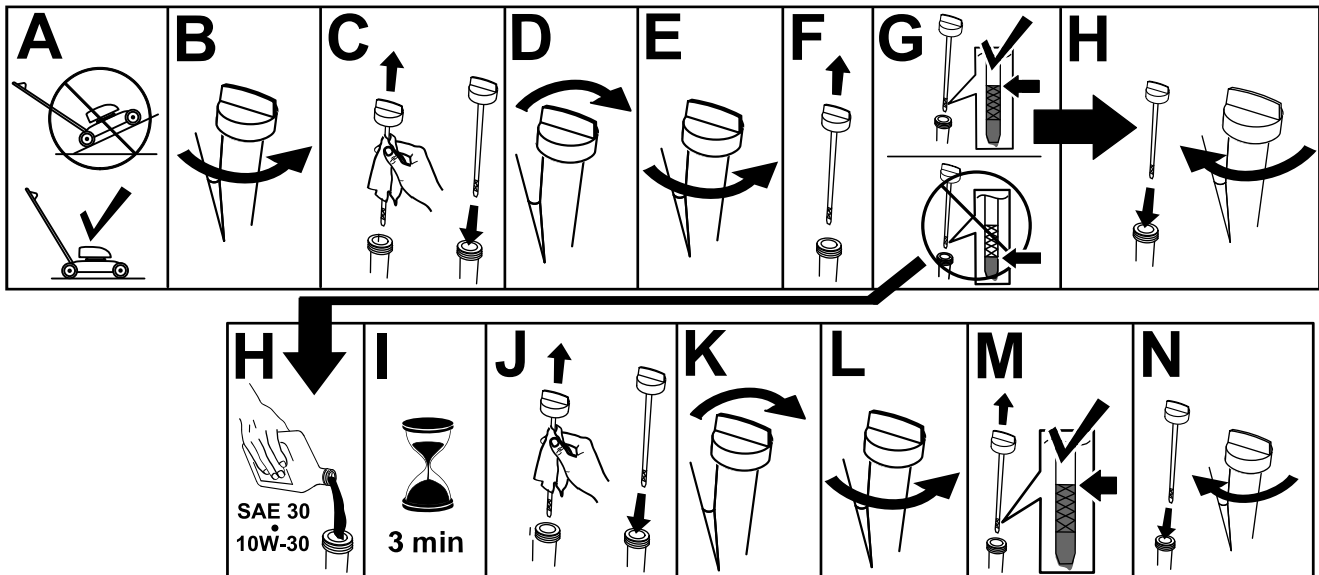

Figure 9

g222533

Réglage de la hauteur du guidon

Vous pouvez élever ou abaisser le guidon à la position qui vous convient le mieux.

Retirez les boutons de verrouillage et les boulons de carrosserie de la partie inférieure du guidon, amenez le guidon à l'une des 3 positions, et installez les boutons de verrouillage et les boulons de carrosserie au nouvel emplacement (Figure 3)

Réglage de la profondeur de coupe maximale

⚠ DANGER

Lors du réglage des leviers de profondeur de coupe, vous risquez de vous blesser gravement si vos mains touchent une lame en mouvement.

- Avant de régler la profondeur de coupe, coupez le moteur, enlevez la clé de contact (selon l'équipement) et attendez l'arrêt complet de toutes les pièces mobiles.
- Ne mettez pas les doigts sous le carter quand vous réglez la profondeur de coupe.

⚠ PRUDENCE

Si le moteur vient de tourner, le silencieux est très chaud et risque de vous brûler.

Ne vous approchez pas du silencieux encore chaud.

1. Arrêtez la machine et attendez l'arrêt complet de toutes les pièces mobiles.
2. Appuyez sur le guidon pour soulever les roues avant du sol.
3. Ramenez le levier de transport complètement vers vous, à la position de transport ([Figure 10](#)).

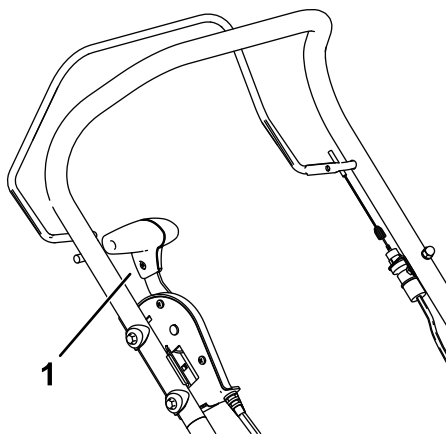

Figure 10

g340366

1. Levier de transport en position de transport

4. Pour régler la profondeur de coupe maximale, déplacez le levier de profondeur de coupe en le poussant vers la machine et en l'engageant dans une fente différente ([Figure 11](#)).
 - Pour augmenter la profondeur de coupe maximale, déplacez le levier en avant.
 - Pour réduire la profondeur de coupe maximale, déplacez le levier en arrière.
 - La profondeur de coupe varie selon l'arbre que vous avez monté ; voir la [Figure 11](#) et le tableau suivant.

Remarque: Déplacez le levier de profondeur de coupe complètement en avant pour transporter la machine.

Réglage	Arbre des ressorts	Arbre des lames
A	2 mm (niveau du sol)	-15 mm
B	5 mm	-12 mm
C	8 mm	-9 mm
D	12 mm	-5 mm
E	17 mm	0 mm (niveau du sol)
F	27 mm	10 mm

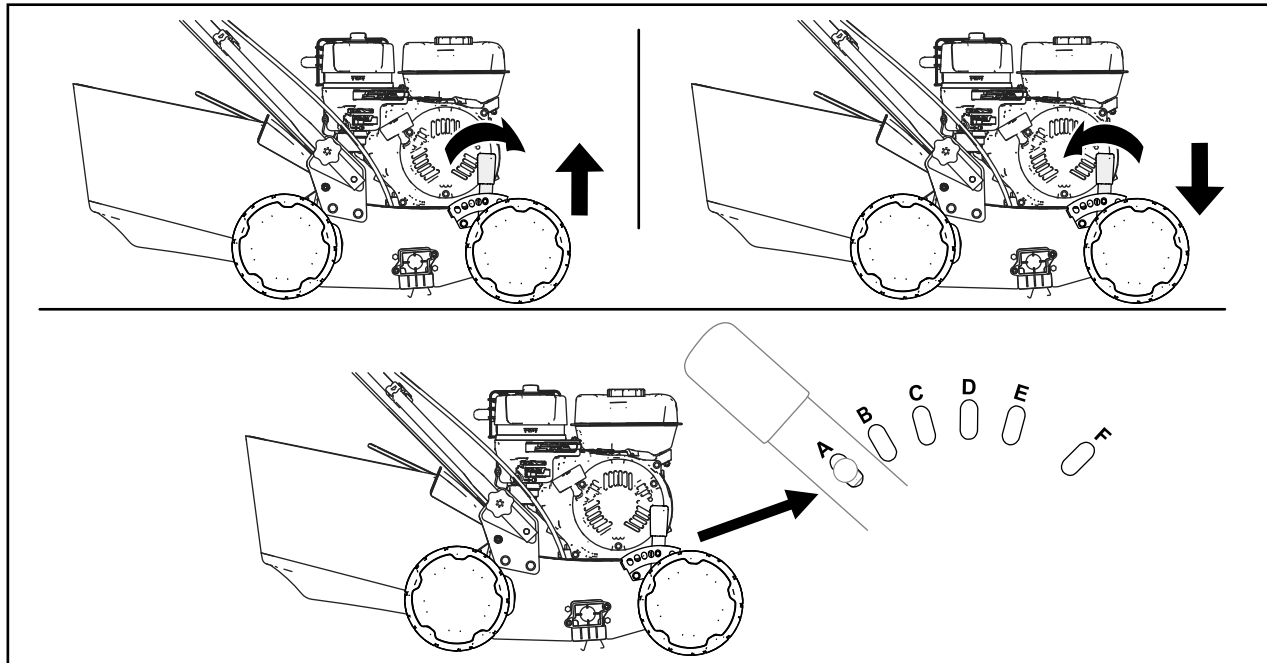

Figure 11

g376507

Conseils d'utilisation

- Il est essentiel de choisir l'arbre correct pour éviter que les lames ou les dents ne s'usent trop rapidement et que leur durée de vie soit réduite.
 - L'arbre de lames en acier doit être utilisé sur les gazons envahis de chaume ou de mousse et mal entretenus.
 - L'arbre de dents à ressort doit être utilisé sur les gazons régulièrement scarifiés et qui présentent peu de chaume et de mousse.
- Commencez par tondre le gazon à la hauteur de coupe la plus basse pour réduire la charge sur le scarificateur.
- Sur le scarificateur, sélectionnez la hauteur de coupe qui produira une quantité de matériau/chaume constante.

Important: Les lames doivent être réglées de telle sorte que les pointes touchent juste la surface du sol. Si les lames s'enfoncent trop profondément dans le sol, la machine sera surchargée ce qui réduira sa durée de vie.

- Sur les gazons denses ou mal entretenus, commencez par utiliser le scarificateur à la hauteur de coupe la plus haute afin de réduire la charge sur la machine et d'en prolonger la durée de vie.
- À la fin de chaque passage, sortez les lames du sol pour réduire l'usure de la surface.
- Repassez une seconde fois en diagonale par rapport au premier passage (approximativement 30°).
- Tondez pour ramasser les débris.

Pendant l'utilisation

Consignes de sécurité pendant l'utilisation

Consignes de sécurité générales

- Portez une tenue adaptée, y compris une protection oculaire, un pantalon, des chaussures solides à semelle antidérapante et des protecteurs d'oreilles. Si vos cheveux sont longs, attachez-les et ne portez pas de vêtements amples ni de bijoux pendants.
- Accordez toute votre attention à l'utilisation de la machine. Ne faites rien d'autre qui puisse vous distraire, au risque de causer des dommages corporels ou matériels.
- N'utilisez pas la machine si vous êtes fatigué(e), malade ou sous l'emprise de l'alcool, de médicaments ou de drogues.
- La lame est tranchante et vous pouvez vous blesser gravement à son contact. Avant de quitter la position d'utilisation, coupez le moteur, enlevez la clé de contact (selon l'équipement) et attendez l'arrêt complet de toutes les pièces mobiles.
- N'admettez jamais personne dans le périmètre de travail. Veillez à ce que les enfants restent hors de la zone de travail, sous la garde d'un adulte responsable autre que l'utilisateur de la machine. Arrêtez la machine si quelqu'un entre dans la zone de travail.
- Vérifiez toujours que la voie est libre juste derrière la machine et sur sa trajectoire avant de faire marche arrière.
- N'utilisez la machine que si la visibilité est suffisante et les conditions météorologiques favorables. N'utilisez pas la machine s'il y a risque d'orage.
- L'herbe ou les feuilles humides sont glissantes et peuvent vous faire déraiser ; vous pouvez alors vous blesser gravement si vous touchez les lames en tombant. Évitez d'utiliser la machine par temps humide.
- Soyez particulièrement prudent à l'approche de tournants sans visibilité, de buissons, d'arbres ou d'autres objets susceptibles de masquer la vue.
- N'utilisez pas la machine en laissant le déflecteur arrière levé ou sans le bac à herbe. Arrêtez la ou les lames quand vous passez sur du gravier.
- Méfiez-vous des trous, ornières, bosses, rochers ou autres obstacles cachés. Vous pouvez glisser ou perdre l'équilibre si le terrain est irrégulier.

- Si la machine a heurté un obstacle ou commence à vibrer, coupez immédiatement le moteur, retirez la clé de contact (selon l'équipement), attendez l'arrêt complet de toutes les pièces mobiles et débranchez le fil de la bougie avant de vérifier si la machine n'est pas endommagée. Effectuez toutes les réparations nécessaires avant de réutiliser la machine.
- Avant de quitter la position d'utilisation, coupez le moteur, enlevez la clé de contact (selon l'équipement) et attendez l'arrêt complet de toutes les pièces mobiles.
- Le moteur est très chaud s'il vient de tourner et peut alors vous brûler gravement. Ne vous approchez pas du moteur s'il est encore chaud.
- Ne faites tourner le moteur que dans des lieux bien aérés. Les gaz d'échappement contiennent du monoxyde de carbone qui est un gaz inodore mortel.
- Vérifiez fréquemment l'état des composants du bac à herbe et de la goulotte d'éjection, et remplacez-les par des pièces Toro d'origine au besoin.

Consignes de sécurité pour l'utilisation sur des pentes

- Utilisez la machine transversalement à la pente, jamais en montant ou descendant. Soyez extrêmement prudent lorsque vous changez de direction sur un terrain en pente.
- N'utilisez pas la machine sur des pentes très escarpées. Vous pourriez glisser et vous blesser en tombant.
- Utilisez la machine avec prudence à proximité de fortes dénivellations, de fossés ou de berges.

Démarrage du moteur

1. Placez le commutateur marche/arrêt du moteur à la position MARCHE.
2. Amenez la commande de starter en position OUVERTE.
3. Amenez la commande de starter en position EN SERVICE.

Remarque: L'usage du starter n'est généralement pas nécessaire si le moteur est chaud.

4. Placez la commande d'accélérateur en position HAUT RÉGIME.

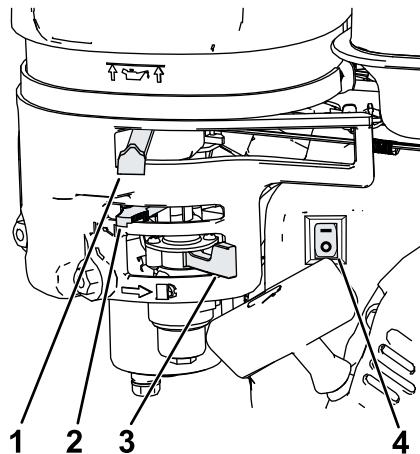

Figure 12

g356293

- | | |
|---|---|
| 1. Commande d'accélérateur en position HAUT RÉGIME. | 3. Levier du robinet d'arrivée de carburant en position OUVERTE |
| 2. Commande de starter en position EN SERVICE. | 4. Commutateur marche/arrêt en position MARCHE. |

5. Ramenez le levier de transport complètement vers vous, à la position de transport (Figure 10).
6. Maintenez la barre de commande des lames contre le guidon (A de la Figure 13).
7. Sur le moteur, tirez la poignée du lanceur (B de la Figure 13).

Remarque: Tirez lentement la poignée du lanceur jusqu'à ce que vous sentiez une résistance, puis tirez vigoureusement. Laissez le lanceur se rétracter lentement jusqu'à la poignée.

Remarque: Si le moteur ne démarre pas après plusieurs tentatives, contactez un concessionnaire-réparateur agréé.

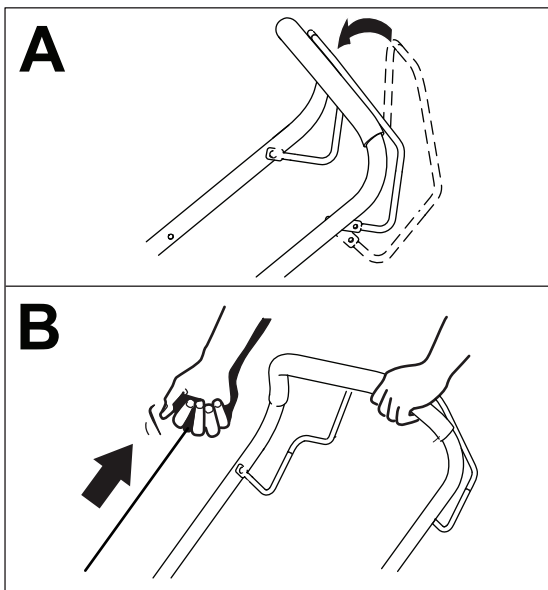

Figure 13

g348516

8. Lorsque le moteur a démarré, ramenez progressivement la commande de starter en position HORS SERVICE. Si le moteur cale ou hésite, ramenez la commande de starter en position EN SERVICE jusqu'à ce que le moteur soit chaud. Placez-la ensuite en position HORS SERVICE.

Arrêt du moteur

Pour couper le moteur, relâchez la barre de commande des lames et ramenez le levier de transport complètement vers vous, à la position de transport (Figure 10).

Engagement du scarificateur

Lorsque vous démarrez le moteur du scarificateur, le rouleau se met à tourner.

Poussez lentement le levier de transport complètement en avant pour abaisser le rouleau dans le sol (Figure 14).

Remarque: Si l'arbre de cylindre à lames est installé et que le scarificateur ne pénètre pas dans le sol à la profondeur voulue, réglez la profondeur de coupe maximale ; voir [Réglage de la profondeur de coupe maximale](#) (page 12).

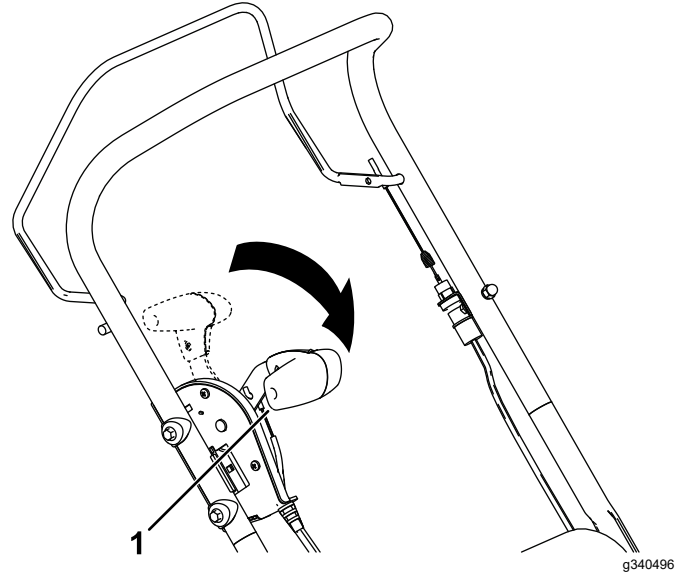

Figure 14

g340496

1. Levier de transport en position de FONCTIONNEMENT

Lorsque la scarification est terminée, appuyez sur le guidon pour soulever les roues avant du sol, puis ramenez le levier de transport complètement vers vous arrière en position de transport et relâchez la barre de commande des lames pour arrêter la machine.

Ramassage de l'herbe coupée

Remarque: Installez et retirez le bac à herbe du côté droit de la machine.

Montage du bac à herbe

1. Soulevez le déflecteur arrière et gardez-le dans cette position (A de la [Figure 15](#)).
2. Montez le bac à herbe en veillant à placer les ergots dans les crans du guidon (B de la [Figure 15](#)).
3. Abaissez le déflecteur arrière.

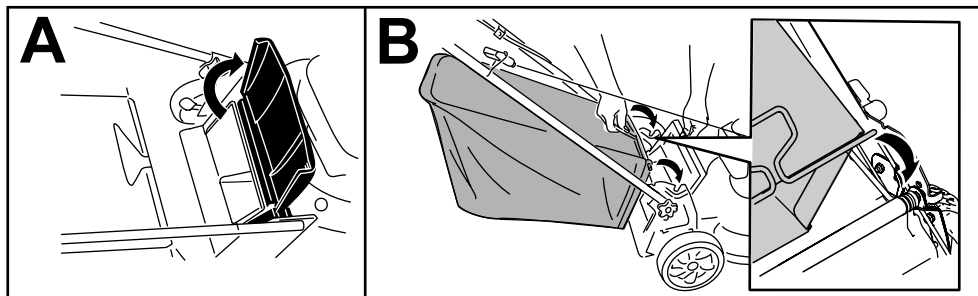

Figure 15

g233434

Retrait du bac à herbe

Pour retirer le bac à herbe, inversez la procédure de montage décrite dans [Montage du bac à herbe \(page 17\)](#).

Après l'utilisation

Consignes de sécurité après l'utilisation

Consignes de sécurité générales

- Coupez toujours le moteur de la machine, attendez l'arrêt complet de toutes les pièces mobiles, laissez refroidir la machine et débranchez le fil de la bougie avant d'effectuer tout réglage, entretien, nettoyage ou remisage de la machine.
- Pour éviter les risques d'incendie, enlevez les brins d'herbe et autres débris qui sont agglomérés sur la machine. Nettoyez les coulées éventuelles d'huile ou de carburant.
- Ne remisez jamais la machine ni les bidons de carburant à proximité d'une flamme nue, d'une source d'étincelles ou d'une veilleuse, telle celle d'un chauffe-eau ou d'autres appareils.

Consignes de sécurité pour le transport

- Avant de transporter la machine, placez le levier de transport à la position de transport.
- Faites preuve de prudence pour le chargement ou le déchargement de la machine.
- Empêchez la machine de rouler.

Nettoyage du dessous de la machine

Périodicité des entretiens: Après chaque utilisation

Pour obtenir des résultats optimaux, nettoyez le dessous de la machine le plus rapidement possible après l'utilisation.

1. Coupez le moteur, attendez l'arrêt complet de toutes les pièces mobiles et laissez refroidir la machine.
2. Débranchez le fil de la bougie ; voir [Préparation à l'entretien \(page 20\)](#).
3. Élevez la machine au réglage de profondeur le plus haut.
4. Placez la machine sur une surface plane et revêtue.
5. En tenant le guidon, basculez la machine en arrière afin de pouvoir accéder au dessous du plateau ([Figure 16](#)).

6. Dirigez un jet d'eau sous le plateau ([Figure 16](#)).

Important: Ne pulvérisez pas d'eau sur le moteur ; l'eau risque d'endommager le moteur ou de contaminer le circuit de carburant.

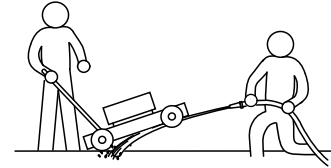

Figure 16

g345240

7. Lorsque tous les débris ont été enlevés, abaissez la machine, coupez l'eau et amenez la machine à un endroit sec.
8. Connectez le fil de la bougie et faites tourner le moteur quelques minutes pour sécher le dessous de la machine.

Entretien

Programme d'entretien recommandé

Périodicité d'entretien	Procédure d'entretien
Après les 5 premières heures de fonctionnement	<ul style="list-style-type: none">• Vidangez l'huile moteur.
À chaque utilisation ou une fois par jour	<ul style="list-style-type: none">• Contrôlez le niveau d'huile moteur et faites l'appoint si nécessaire.• Contrôlez le filtre à air et nettoyez-le ou remplacez-le au besoin.• Contrôlez les lames.
Après chaque utilisation	<ul style="list-style-type: none">• Nettoyez les débris de scarification et la terre accumulés sous la machine.
Toutes les 50 heures	<ul style="list-style-type: none">• Nettoyez le filtre à air (plus fréquemment si l'atmosphère est très poussiéreuse).• Vidangez l'huile moteur.
Toutes les 200 heures	<ul style="list-style-type: none">• Remplacez le filtre à air (plus fréquemment si l'atmosphère est très poussiéreuse).
Une fois par an	<ul style="list-style-type: none">• Effectuez l'entretien du filtre à air ; faites-le plus fréquemment si l'atmosphère est très poussiéreuse.• Vidangez l'huile moteur.• Contrôlez les lames.
Une fois par an ou avant le remisage	<ul style="list-style-type: none">• Vidangez le réservoir de carburant avant le remisage annuel et avant les réparations qui le nécessitent.

Important: Reportez-vous au manuel du propriétaire du moteur pour toutes procédures d'entretien supplémentaires.

Consignes de sécurité pendant l'entretien

- Coupez toujours le moteur de la machine, attendez l'arrêt complet de toutes les pièces mobiles, laissez refroidir la machine et débranchez le fil de la bougie avant d'effectuer tout réglage, entretien, nettoyage ou remisage de la machine.
- Portez des gants et une protection oculaire pour faire l'entretien de la machine.
- Les lames sont tranchantes et vous pouvez vous blesser gravement à leur contact. Portez des gants pour effectuer l'entretien des lames. Ne réparez pas et ne modifiez pas les lames.
- N'enlevez pas et ne modifiez pas les dispositifs de sécurité. Vérifiez régulièrement qu'ils fonctionnent correctement.
- Du carburant peut s'échapper lorsque la machine est basculée sur le côté. Le carburant est inflammable et explosif, et peut causer des blessures. Laissez tourner le moteur jusqu'à ce qu'il s'arrête faute de carburant ou vidangez le reste du carburant avec une pompe manuelle ; ne siphonnez jamais le carburant.
- Pour garantir un rendement optimal de la machine, utilisez uniquement des pièces de rechange et accessoires Toro d'origine. Les pièces de

rechange et accessoires provenant d'autres constructeurs peuvent être dangereux, et leur utilisation risque d'annuler la garantie de la machine.

Préparation à l'entretien

1. Coupez le moteur, attendez l'arrêt complet de toutes les pièces mobiles et laissez refroidir la machine.
2. Débranchez le fil de la bougie (Figure 17).

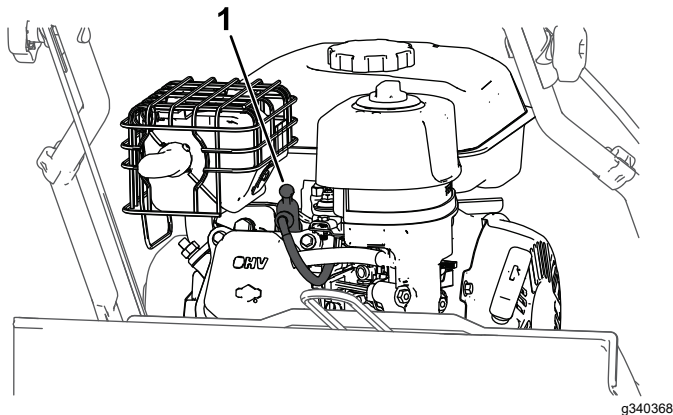

Figure 17

1. Fil de bougie

3. Rebranchez le fil de la bougie une fois l'entretien terminé.

Remplacement de l'arbre

Le scarificateur comprend un arbre porte-lames pour la scarification et un arbre porte-louchets pour l'aération.

1. Préparez la machine pour l'entretien ; voir [Préparation à l'entretien \(page 20\)](#).
2. Retirez la clé hexagonale du levier de transport (Figure 18).

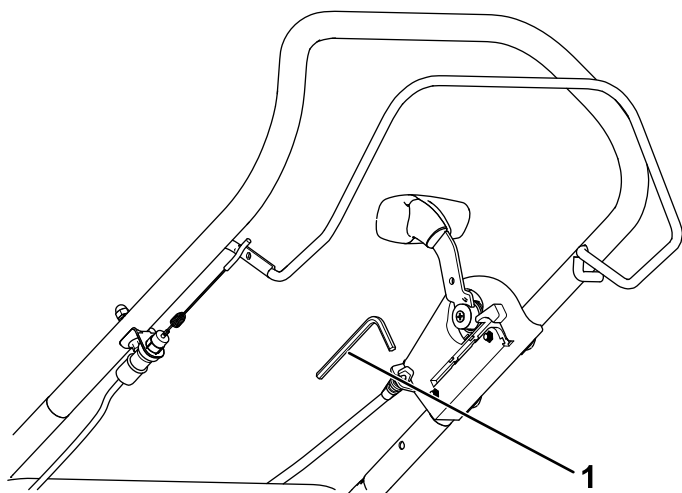

Figure 18

1. Clé hexagonale

3. Avec la clé hexagonale, retirez les 2 vis qui fixent le logement de roulement et l'arbre du cylindre sur le côté droit de la machine (Figure 19).

Remarque: Conservez toutes les pièces déposées en vue de la repose.

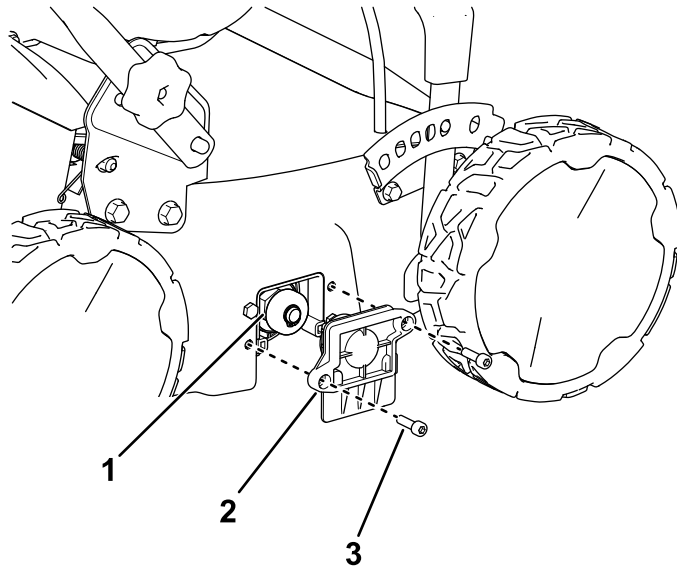

Figure 19

1. Arbre
2. Logement de roulement
3. Vis à tête hexagonale

4. Sortez l'autre extrémité de l'arbre de l'entraînement et remplacez-le par l'arbre voulu (Figure 20).

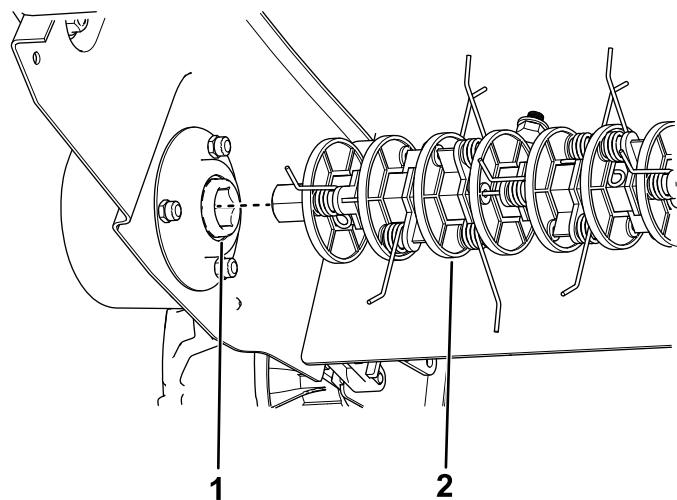

Figure 20

1. Entraînement de l'arbre
2. Arbre de cylindre existant (arbre de dents à ressort montré)

5. Installez le logement de roulement de telle manière qu'il fixe le nouvel arbre installé avec les 2 vis à tête hexagonale retirées à l'opération 3, puis rangez la clé hexagonale dans le levier de transport (Figure 19).

Entretien du filtre à air

Périodicité des entretiens: À chaque utilisation ou une fois par jour—Contrôlez le filtre à air et nettoyez-le ou remplacez-le au besoin.

Toutes les 50 heures—Nettoyez le filtre à air (plus fréquemment si l'atmosphère est très poussiéreuse).

Une fois par an—Effectuez l'entretien du filtre à air ; faites-le plus fréquemment si l'atmosphère est très poussiéreuse.

Toutes les 200 heures—Remplacez le filtre à air (plus fréquemment si l'atmosphère est très poussiéreuse).

Important: Ne faites pas tourner le moteur sans le filtre à air au complet, sous peine d'endommager gravement le moteur.

1. Voir [Préparation à l'entretien](#) (page 20).
2. Desserrez l'écrou de fixation du couvercle (Figure 21).
3. Déposez le couvercle du filtre à air (Figure 21).

Important: Veillez à ne pas faire tomber de saleté ou de débris dans la base.

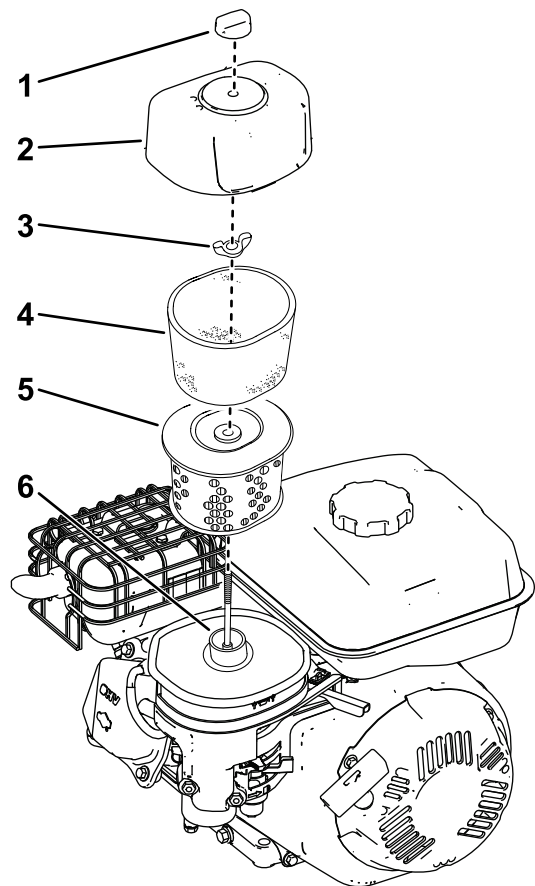

Figure 21

g340497

- | | |
|-----------------------|----------------------|
| 1. Écrou du couvercle | 4. Élément en mousse |
| 2. Couvercle | 5. Élément en papier |
| 3. Fixation | 6. Base |

4. Retirez les éléments en mousse et en papier de la base.
5. Retirez l'élément en mousse de l'élément en papier.
6. Examinez les éléments en mousse et en papier ; remplacez-les s'ils sont endommagés ou très encrassés.
 - Remplacez le filtre s'il est endommagé ou humidifié par de l'huile ou de l'essence.
 - Si le filtre est sale, tapotez-le contre une surface dure à plusieurs reprises ou soufflez les débris de l'intérieur vers l'extérieur en utilisant de l'air comprimé à moins de 2,07 bar.

Remarque: N'utilisez pas de brosse et ne soufflez pas les saletés depuis l'extérieur du filtre ; dans les deux cas, la saleté s'incrusterait dans les fibres.

7. Nettoyez le boîtier et le couvercle du filtre à air avec un chiffon humide. **Ne faites pas tomber de saleté dans le passage d'air.**

- Lavez l'élément en mousse dans de l'eau chaude savonneuse ou dans un solvant ininflammable.

Remarque: Ne nettoyez pas l'élément en mousse avec du carburant, au risque de causer un incendie ou une explosion.

- Rincez et séchez l'élément en mousse soigneusement.
- Trempez l'élément en mousse dans de l'huile moteur propre puis pressez-le pour éliminer l'excédent d'huile.

Remarque: Un excès d'huile dans l'élément en mousse limite le passage de l'air dans l'élément et peut atteindre l'élément en papier et le colmater.

- Nettoyez la base et le couvercle avec un chiffon humide.

Important: Veillez à ne pas faire tomber de saleté ou de débris dans la base.

- Reposez les éléments du filtre à air en les positionnant correctement.
- Reposez le couvercle et serrez fermement le bouton de fixation.

Vidange de l'huile moteur

Périodicité des entretiens: Après les 5 premières heures de fonctionnement

Toutes les 50 heures

Une fois par an

Remarque: Faites tourner le moteur pendant quelques minutes avant la vidange pour réchauffer l'huile. L'huile chaude s'écoule plus facilement et entraîne plus d'impuretés.

Spécifications de l'huile moteur

Capacité d'huile moteur	0,53 l*
Viscosité d'huile	Huile détergente SAE 30 ou SAE 10W-30
Classe de service API	SJ ou mieux

*Il reste de l'huile dans le carter après la vidange d'huile. Ne remplissez pas complètement le carter d'huile. Remplissez le carter d'huile en procédant comme suit :

- Amenez la machine sur une surface plane et horizontale.
- Voir [Préparation à l'entretien \(page 20\)](#).
- Tournez le bouchon dans le sens antihoraire et sortez la jauge ([Figure 22](#)).

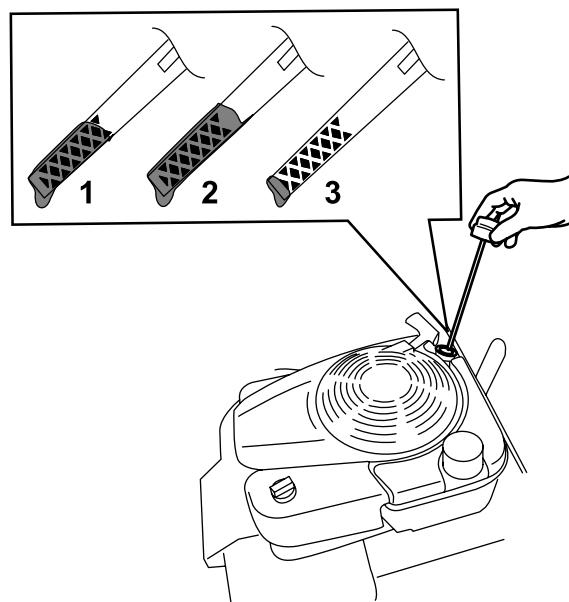

Figure 22

g193261

- Niveau max.
- Niveau excessif
- Basse

- Basculez la machine en avant, retirez le bouchon de vidange d'huile et vidangez l'huile usagée par l'orifice de vidange ([Figure 7](#)).

Important: Avant de basculer la machine pour vidanger l'huile, laissez tourner le moteur jusqu'à ce qu'il s'arrête faute de carburant. Si vous ne pouvez pas attendre que le moteur s'arrête par manque de carburant, utilisez une pompe manuelle pour vider le reste de carburant.

⚠ ATTENTION

Du carburant peut s'échapper lorsque la machine est basculée sur le côté. Le carburant est inflammable et explosif, et peut causer des blessures.

Laissez tourner le moteur jusqu'à ce qu'il s'arrête faute de carburant ou vidangez le reste du carburant avec une pompe manuelle ; ne siphonnez jamais le carburant.

5. Une fois la vidange d'huile terminée, redressez la machine à la position d'utilisation et remettez le bouchon de vidange en place.
6. Versez avec précaution 75 % environ de la capacité d'huile moteur dans le tube de remplissage d'huile.
7. Attendez 3 minutes pour donner le temps à l'huile de se stabiliser dans le moteur.
8. Essuyez la jauge sur un chiffon propre.
9. Insérez la jauge au fond du goulot de remplissage, puis ressortez-la.
10. Relevez le niveau d'huile indiqué sur la jauge (Figure 22).
 - Si le niveau n'atteint pas le repère minimum sur la jauge, versez lentement une petite quantité d'huile dans le tube de remplissage, attendez 3 minutes puis répétez les opérations 8 à 10 jusqu'à atteindre un niveau d'huile correct.
 - Si le niveau d'huile est trop élevé, vidangez l'excédent d'huile jusqu'à ce que la jauge indique le niveau correct.
11. Insérez et vissez solidement la jauge dans le tube de remplissage.
12. Recyclez l'huile usagée conformément à la réglementation locale en matière d'environnement.

Contrôle des lames

Périodicité des entretiens: À chaque utilisation ou une fois par jour

Une fois par an

Remplacez les lames si la machine heurte un obstacle ou elles sont endommagées ou faussées. Utilisez uniquement des lames de rechange d'origine Toro.

⚠ ATTENTION

Les lames et les dents sont tranchantes et vous pouvez vous blesser gravement à leur contact.

Portez des gants épais pour travailler sur l'arbre.

⚠ ATTENTION

Une lame usée ou endommagée peut se briser et projeter le morceau cassé dans votre direction ou celle d'autres personnes, et infliger des blessures graves.

- Vérifiez l'état et l'usure des lames périodiquement.
- Remplacez les lames usées ou endommagées.

Remarque: Maintenez les lames bien aiguisées afin que la machine fonctionne de manière plus régulière et produise une coupe nette sans arracher ou déchiqueter le gazon excessivement.

1. Voir [Préparation à l'entretien \(page 20\)](#).
2. Basculez la machine sur le côté gauche jusqu'à ce que la partie supérieure du guidon repose sur le sol.

Important: Avant de basculer la machine pour inspecter ou remplacer les lames, laissez tourner le moteur jusqu'à ce que le réservoir de carburant soit vide. Si vous ne pouvez pas attendre que le moteur s'arrête par manque de carburant, utilisez une pompe manuelle pour vider le reste de carburant. Basculez la machine sur le côté gauche (protection de l'échappement en bas, filtre à huile en haut) afin que l'huile ne puisse pas couler dans le filtre à air.

3. Vérifiez si des lames du rouleau scarificateur sont faussés ou endommagées, qu'il faut donc remplacer. Si tel est le cas, contactez un concessionnaire-réparateur agréé.
4. Enlevez l'herbe ou autres débris éventuellement enroulés autour des extrémités de l'arbre.

Remisage

Remisez la machine dans un local frais, propre et sec.

Consignes de sécurité pour le remisage

Coupez toujours le moteur de la machine, attendez l'arrêt complet de toutes les pièces mobiles, laissez refroidir la machine et débranchez le fil de la bougie avant d'effectuer tout réglage, entretien, nettoyage ou remisage de la machine.

Préparation de la machine au remisage

1. Lors du dernier plein de la saison, ajoutez un stabilisateur au carburant selon les instructions du constructeur du moteur.

Important: La présence de carburant trop vieux dans le réservoir est la principale cause des problèmes de démarrage. Ne conservez pas le carburant non additionné de stabilisateur plus de 30 jours. Ne conservez pas le carburant stabilisé au-delà de la durée recommandée par le fabricant du stabilisateur.

2. Débarrassez-vous correctement du carburant inutilisé. Recyclez-le conformément à la réglementation locale ou utilisez-le dans une voiture.
3. Laissez tourner le moteur de la machine jusqu'à ce qu'il s'arrête faute de carburant.
4. Remettez le moteur en marche et laissez-le tourner jusqu'à ce qu'il s'arrête. Le moteur est suffisamment sec lorsqu'il n'y a plus moyen de le faire démarrer.
5. Débranchez le fil de la bougie et branchez-le au plot de retenue (selon l'équipement).
6. Retirez la bougie et versez 30 ml d'huile moteur dans l'orifice. Tirez ensuite la poignée du lanceur lentement à plusieurs reprises pour bien répartir l'huile à l'intérieur du cylindre et empêcher celui-ci de rouiller pendant le remisage de la machine.
7. Reposez la bougie sans la serrer.
8. Serrez tous les écrous, boulons et vis.

Remise en service de la machine après remisage

1. Contrôlez et resserrez toutes les fixations.
2. Déposez la bougie et faites tourner le moteur rapidement en tirant sur la poignée du lanceur pour éliminer l'excédent d'huile dans le cylindre.
3. Reposez et serrez la bougie à 20 N·m à l'aide d'une clé dynamométrique.
4. Procédez aux entretiens ; voir [Entretien \(page 19\)](#).
5. Contrôlez le niveau d'huile moteur ; voir [Contrôle du niveau d'huile moteur \(page 11\)](#).
6. Remplissez le réservoir de carburant neuf ; voir [Remplissage du réservoir de carburant \(page 9\)](#).
7. Rebranchez le fil de la bougie.

Dépistage des défauts

Problème	Cause possible	Mesure corrective
Le moteur ne démarre pas.	<ol style="list-style-type: none"> 1. Le moteur est soumis à une charge. 2. Le réservoir de carburant est vide. 3. Le starter est ouvert. 4. La commande d'accélérateur n'est pas en position haut régime. 5. Le fil de la bougie est mal branché ou est débranché. 6. La bougie est desserrée. 7. L'écartement des électrodes de la bougie est incorrect. 8. La bougie est encrassée ou endommagée. 	<ol style="list-style-type: none"> 1. Avant de démarrer, vérifiez que le levier de transport est à la position de transport de sorte que le rouleau scarificateur ne touche pas le sol. 2. Remplissez le réservoir de carburant frais. 3. Fermez le starter pour démarrer le moteur à froid. 4. Placez la commande d'accélérateur à la position haut régime. 5. Vérifiez que le fil de la bougie est propre et bien connecté. 6. Serrez la bougie au couple prescrit dans le manuel du propriétaire du moteur. 7. Vérifiez l'écartement des électrodes et corrigez-le au besoin comme expliqué dans le manuel du propriétaire du moteur. 8. Nettoyez ou remplacez la bougie.
Le moteur ne tourne pas régulièrement.	<ol style="list-style-type: none"> 1. Le starter est fermé. 2. Le filtre à air est colmaté. 3. De l'eau ou des contaminants sont présents dans le carburant. 4. Les bougies sont usées ou calaminées. 	<ol style="list-style-type: none"> 1. Ouvrez le starter. 2. Nettoyez ou remplacez le filtre à air. 3. Vidangez le réservoir de carburant et remplissez-le de carburant frais. 4. Vérifiez l'écartement des électrodes et nettoyez ou remplacez la bougie.
Le scarificateur est difficile à pousser.	<ol style="list-style-type: none"> 1. La profondeur de coupe est insuffisante. 2. Les roues sont endommagées. 	<ol style="list-style-type: none"> 1. Augmentez la profondeur de coupe maximale et faites plusieurs passes. 2. Contactez un concessionnaire-réparateur agréé.
La goulotte d'éjection est obstruée.	<ol style="list-style-type: none"> 1. La profondeur de coupe est insuffisante. 2. Le bac à herbe est plein. 3. L'air ne circule pas dans le bac à herbe. 	<ol style="list-style-type: none"> 1. Augmentez la profondeur de coupe maximale et faites plusieurs passes. 2. Videz le bac à herbe. 3. Videz et nettoyez le bac à herbe.
La machine vibre et produit des bruits anormaux.	<ol style="list-style-type: none"> 1. Des fixations sont desserrées. 2. La machine est endommagée. 	<ol style="list-style-type: none"> 1. Contrôlez le serrage des fixations et resserrez-les au besoin. 2. Contactez un concessionnaire-réparateur agréé pour la faire réparer.
La scarification ne produit pas de bons résultats.	<ol style="list-style-type: none"> 1. La profondeur de coupe maximale est trop importante. 2. Les lames sont émoussées ou endommagées. 	<ol style="list-style-type: none"> 1. Réduisez la profondeur de coupe maximale. 2. Faites-les remplacer ; contacter un concessionnaire-réparateur agréé.

Remarques:

Remarques:



Count on it.