



Scarificatore

N° del modello 54610—N° di serie 321000001 e superiori

Manuale dell'operatore

Introduzione

Questo scarificatore è pensato per l'utilizzo da parte di privati. È principalmente progettato per smuovere il terreno e per rimuovere muschio ed erbacce dal terreno su prati ben curati in proprietà residenziali. L'utilizzo di questo prodotto per scopi non conformi alle funzioni per cui è stato concepito può essere pericoloso per l'utente e gli astanti.

Leggete attentamente queste informazioni al fine di utilizzare e mantenere correttamente il prodotto e di evitare infortuni e danni. Voi siete responsabili del corretto utilizzo del prodotto, all'insegna della sicurezza.

Visitate il sito www.Toro.com per maggiori informazioni, compresi suggerimenti sulla sicurezza, materiali di formazione, informazioni sugli accessori, assistenza nella localizzazione di un rivenditore o per registrare il vostro prodotto.

Per assistenza, ricambi originali Toro o ulteriori informazioni, rivolgetevi a un Distributore Toro autorizzato o a un Centro Assistenza Toro, e abbiate sempre a portata di mano il numero del modello e il numero di serie del prodotto. [Figura 1](#) indica la posizione del numero di modello e di serie sul prodotto. Scrivete i numeri nell'apposito spazio.

N° del modello _____
N° di serie _____

Importante: Con il vostro dispositivo mobile, potete scansionare il codice QR sull'adesivo del numero di serie (se presente) per accedere a informazioni su garanzia, ricambi e altre informazioni sui prodotti.



Figura 1

g340199

1. Posizione del numero del modello e del numero di serie

Il sistema di avvertimento adottato dal presente manuale identifica i pericoli potenziali e riporta messaggi di sicurezza, identificati dal simbolo di avvertimento ([Figura 2](#)), che segnalano un pericolo in grado di provocare infortuni gravi o la morte se non si osservano le precauzioni raccomandate.

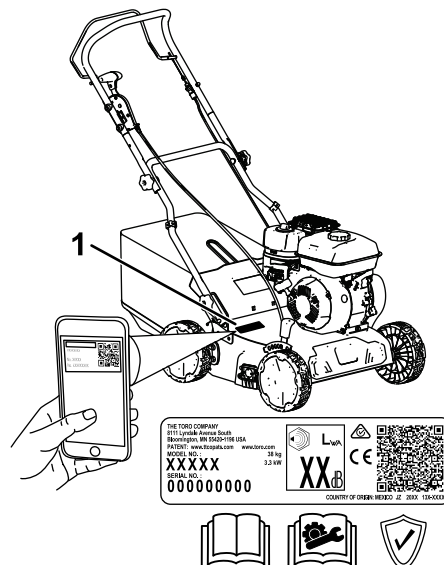

Figura 2

Simbolo di avvertimento

g000502

Per evidenziare le informazioni vengono utilizzate due parole. **Importante** indica informazioni meccaniche di particolare importanza, e **Nota** evidenzia informazioni generali di particolare rilevanza.

Questo prodotto è conforme a tutte le direttive europee pertinenti; vedere i dettagli nella Dichiarazione di Conformità (DICO) specifica del prodotto, fornita a parte.

Non manomettete o disattivate i dispositivi di sicurezza sulla macchina e verificatene il corretto funzionamento regolarmente. Non tentate di regolare o manomettere il comando di velocità del motore:



così facendo potreste creare condizioni operative non sicure e determinare infortuni personali.

Indice

Introduzione	1
Sicurezza	3
Requisiti generali di sicurezza	3
Adesivi di sicurezza e informativi	4
Preparazione	5
1 Assemblaggio della stegola	5
2 Aggiunta di olio nel motore	6
3 Montaggio del cesto di raccolta	7
Quadro generale del prodotto	8
Specifiche	8
Attrezzi/accessori	8
Funzionamento	9
Prima dell'uso	9
Sicurezza prima del funzionamento	9
Riempimento del serbatoio del carburante.....	9
Controllo del livello dell'olio motore	10
Regolazione dell'altezza della stegola	10
Regolazione della profondità di taglio massima	11
Suggerimenti	13
Durante l'uso	13
Sicurezza durante il funzionamento	13
Avviamento del motore	14
Spegnimento del motore.....	15
Innesto dello scarificatore	15
Raccolta dello sfalcio	16
Dopo l'uso	17
Sicurezza dopo le operazioni.....	17
Pulizia sotto la macchina	17
Manutenzione	18
Programma di manutenzione raccoman- dato	18
Sicurezza durante la manutenzione.....	18
Preparazione per la manutenzione	19
Sostituzione del gruppo albero.....	19
Manutenzione del filtro dell'aria.....	21
Cambio dell'olio motore	22
Controllo delle lame	23
Rimessaggio	25
Sicurezza nel rimessaggio.....	25
Preparazione della macchina per il rimessaggio	25
Rimuovete del tosaerba dal rimessag- gio.....	25
Localizzazione guasti	26

Sicurezza

Requisiti generali di sicurezza

Questo prodotto è in grado di amputare mani e piedi e di scagliare oggetti. Rispettate sempre tutte le norme di sicurezza per evitare gravi infortuni personali o la morte.

- Prima di avviare il motore leggete, comprendete ed osservate le istruzioni e le avvertenze riportate nel presente *Manuale dell'operatore*, sulla macchina e sugli accessori.
- Non mettete le mani o i piedi vicino alle parti mobili della macchina o sotto di essa. Restate sempre lontani dall'apertura di scarico.
- Non utilizzate la macchina senza che tutti gli schermi e gli altri dispositivi di protezione siano montati e funzionanti.
- Tenete lontani gli astanti e i bambini dall'area operativa. Non permettete che bambini e ragazzi utilizzino la macchina. Permettete soltanto a persone responsabili, addestrate, che abbiano dimestichezza con le istruzioni e in adeguate condizioni fisiche di utilizzare la macchina.
- Arrestate la macchina, spegnete il motore, togliete la chiave di accensione (se presente) e attendete l'arresto di tutte le parti in movimento prima di effettuare interventi di manutenzione, rifornimento o disostruzione della macchina.

L'errato utilizzo o l'errata manutenzione di questa macchina può causare infortuni. Per ridurre il rischio di incidenti, rispettate le seguenti norme di sicurezza e fate sempre attenzione al simbolo di allarme (▲), che indica: Attenzione, Avvertenza o Pericolo – “norme di sicurezza”. La mancanza di rispetto delle presenti istruzioni può provocare infortuni o la morte.

Adesivi di sicurezza e informativi



Adesivi e istruzioni di sicurezza sono chiaramente visibili all'operatore e ubicate vicino a qualsiasi area di potenziale pericolo. Sostituite eventuali adesivi se danneggiati o mancanti.

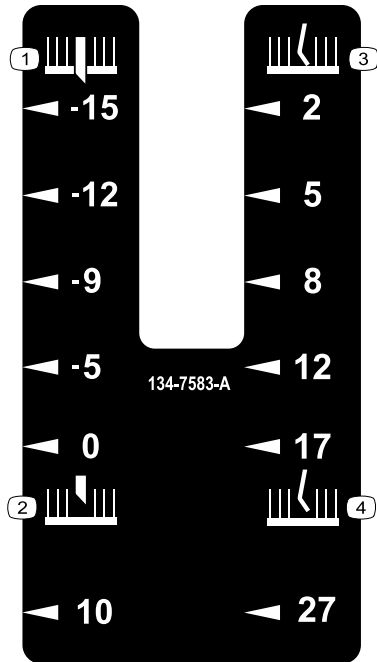

134-7583

decal134-7583

- | | |
|---|---|
| 1. Profondità della lama (mm), sotto il livello del terreno | 3. Profondità delle fustelle al livello del terreno |
| 2. Profondità della lama (mm), sopra il livello del terreno | 4. Profondità delle fustelle (mm), sopra il livello del terreno |



134-5698

decal134-5698

- | | |
|---------------------------------------|--|
| 1. Posizione di trasporto – innestato | 2. Posizione di trasporto – disinnestato |
|---------------------------------------|--|

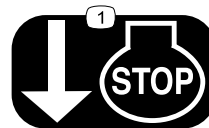

134-6097

decal134-6097

1. Rilasciate la stegola per spegnere il motore.

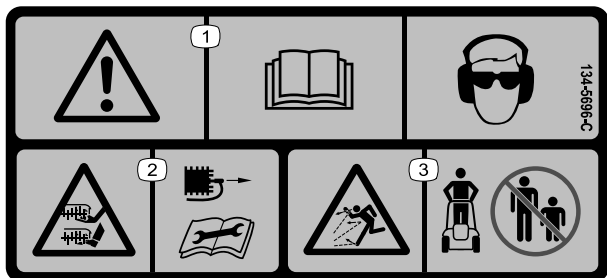

134-5696

decal134-5696

- | | |
|--|---|
| 1. Avvertenza – leggete il <i>Manuale dell'operatore</i> ; indossate protezioni per gli occhi e l'udito. | 3. Pericolo di lancio di oggetti – tenete gli astanti a distanza. |
| 2. Pericolo di ferite da taglio o smembramento di mani o piedi a causa della lama – scollegate il cappello dalla candela e leggete le istruzioni contenute nel <i>Manuale dell'operatore</i> prima di eseguire interventi di manutenzione. | |

Preparazione

Importante: Rimuovete e gettate il foglio di protezione di plastica che ricopre il motore, così come qualsiasi altra protezione di plastica o elemento di imballaggio presente sulla macchina.

1

Assemblaggio della stegola

Parti necessarie per questa operazione:

2	Bullone a testa tonda
4	Manopola di bloccaggio
2	Rondella concava
2	Bullone a testa curva

Procedura

⚠ AVVERTENZA

L'incorretto montaggio e apertura della stegola può danneggiare i cavi e creare condizioni di utilizzo pericolose.

- Fate attenzione a non danneggiare i cavi quando piegate la stegola.
 - Se un cavo è danneggiato, rivolgetevi a un Centro Assistenza autorizzato.
1. Montate la stegola inferiore sul perno sulla staffa della stegola inferiore e posizionate la stegola inferiore all'altezza desiderata (Figura 3).
 2. Fissate ogni lato della stegola inferiore alla macchina usando un bullone a testa tonda e una manopola di bloccaggio. Serrate le manopole della stegola inferiore.

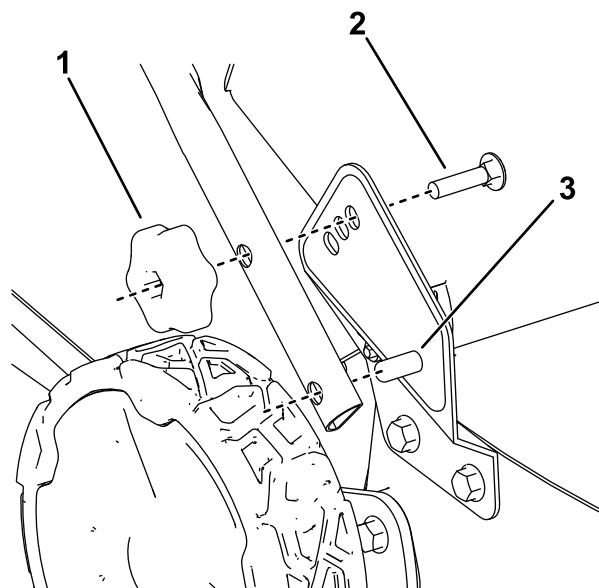

g340201

Figura 3

Immagine della stegola montata all'altezza massima

1. Manopola di bloccaggio
2. Bullone a testa tonda
3. Perno sulla staffa della stegola inferiore

3. Montate ogni lato della stegola superiore alla stegola inferiore usando una rondella concava, un bullone a testa curva e una manopola di bloccaggio (Figura 4).

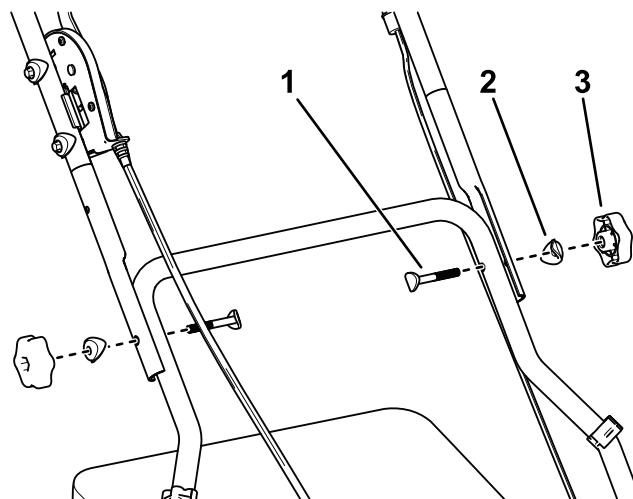

g340202

Figura 4

1. Bullone a testa curva
2. Rondella concava
3. Manopola di bloccaggio

4. Fissate i cavi che si estendono dalla stegola superiore alla stegola inferiore usando i morsetti dei cavi.

2

Aggiunta di olio nel motore

Non occorrono parti

Procedura

Importante: Non avviate il motore con il livello dell'olio troppo basso o troppo alto, per evitare di danneggiare il motore stesso.



Figura 5

g222533

3

Montaggio del cesto di raccolta

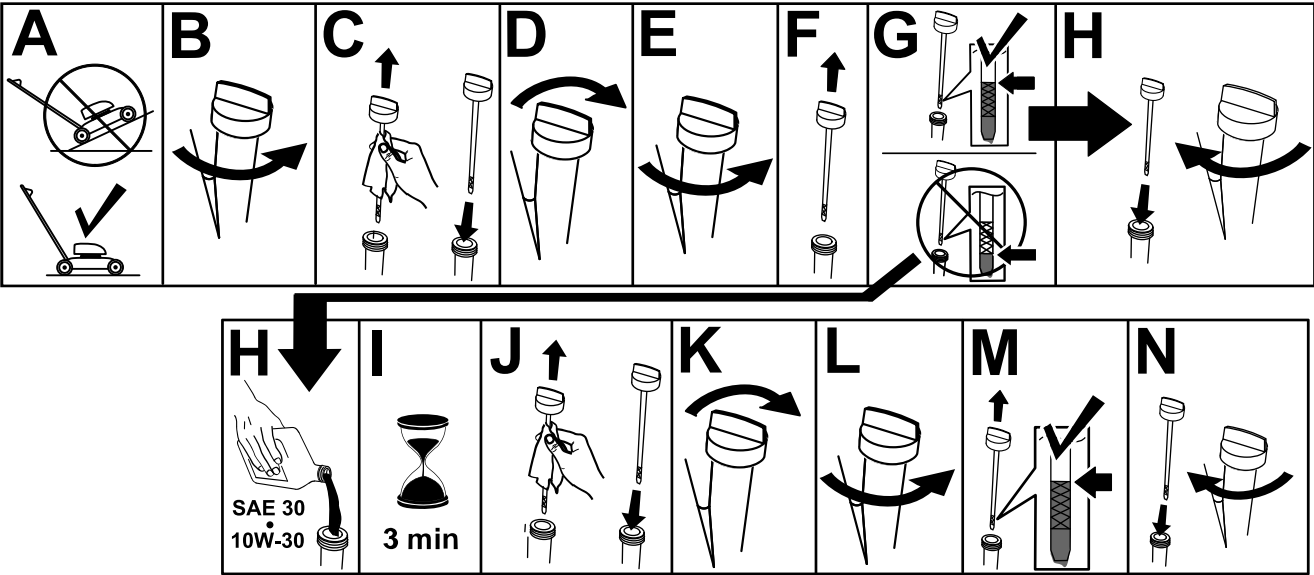
Non occorrono parti

Procedura



Figura 6

g230447

Quadro generale del prodotto

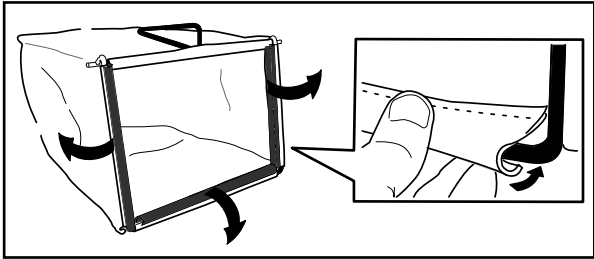
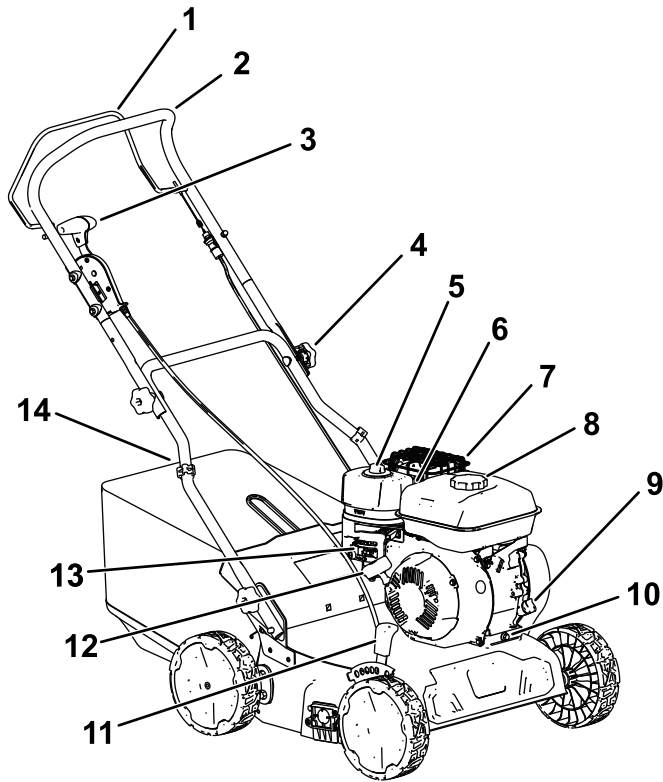

g340200

Figura 7

- | | |
|---|---------------------------------------|
| 1. Barra di comando della lama | 8. Tappo del serbatoio del carburante |
| 2. Stegola superiore | 9. Rifornimento olio/asta di livello |
| 3. Leva di trasporto | 10. Tappo di scarico olio |
| 4. Manopola di bloccaggio della stegola | 11. Leva della profondità di taglio |
| 5. Filtro dell'aria | 12. Maniglia di avviamento a strappo |
| 6. Candela (non illustrato) | 13. Comandi del motore |
| 7. Protezione della marmitta | 14. Cesto di raccolta |

Specifiche

Modello	54610
Peso	38 kg
Lunghezza	122 cm
Larghezza	61 cm
Altezza	107 cm
Larghezza di taglio	40 cm
Profondità di taglio (6 posizioni)	Da 10 mm sopra il livello del terreno a 15 mm sotto il livello del terreno

Attrezzi/accessori

È disponibile una gamma di attrezzi ed accessori approvati da Toro per l'impiego con la macchina, per ottimizzare ed ampliare le sue applicazioni. Richiedete un elenco di tutti gli attrezzi ed accessori approvati a un Centro Assistenza Toro o a un Distributore Toro autorizzati oppure visitate il sito www.Toro.com.

Per ottenere prestazioni ottimali e mantenere la certificazione di sicurezza della macchina, utilizzate solo ricambi e accessori originali Toro. I ricambi e gli accessori realizzati da altri produttori possono essere pericolosi e tale utilizzo può rendere nulla la garanzia del prodotto.

Funzionamento

Nota: Stabilite i lati sinistro e destro della macchina dalla normale posizione operativa.

Prima dell'uso

Sicurezza prima del funzionamento

Requisiti generali di sicurezza

- Spegnete sempre la macchina, togliete la chiave di accensione (se in dotazione), attendete che tutte le parti in movimento si arrestino e lasciate che la macchina si raffreddi prima di eseguire interventi di riparazione, manutenzione, pulizia o rimessaggio.
- Familiarizzate con il funzionamento sicuro dell'apparecchiatura, con i comandi dell'operatore e con gli adesivi di sicurezza.
- Controllate che tutte le protezioni e i dispositivi di sicurezza, come deflettori e/o cesti di raccolta, siano montati e perfettamente funzionanti.
- Controllate sempre la macchina per accertarvi che le lame e i componenti del gruppo rullo non siano usurati o danneggiati.
- Ispezionate l'area in cui userete la macchina ed eliminate tutti gli oggetti che potrebbero interferire con il suo funzionamento o che la macchina potrebbe scagliare, compresi oggetti sotterranei come teste di irrigazione, tubazioni di irrigazione, cavi elettrici a bassa profondità, ecc.
- Il contatto con le lame in movimento causa gravi ferite. Non mettete le dita sotto la scocca.

Sicurezza del carburante

- Il carburante è estremamente infiammabile e altamente esplosivo. Un incendio o un'esplosione di carburante possono ustionare voi ed altre persone e causare danni.
 - Per impedire che una carica elettrostatica faccia incendiare il carburante, mettete la tanica e/o la macchina per terra prima del riempimento, mai in un veicolo o su un oggetto.
 - Fate il pieno di carburante all'aria aperta, a motore freddo. Targete il carburante versato.
 - Non maneggiate il carburante quando fumate o nelle adiacenze di una fiamma libera o di scintille.
 - Non togliete il tappo del carburante né aggiungete carburante al serbatoio mentre il motore è in funzione o caldo.

- Non cercate di avviare il motore se avete versato del carburante. Non create possibili fonti di incendio finché i vapori del carburante non si saranno dissipati.
- Conservate il carburante in taniche omologate e tenete lontano dalla portata dei bambini.
- Se ingerito, il carburante è nocivo o fatale. L'esposizione a lungo termine ai vapori di benzina può causare gravi danni e malattie.
 - Evitate di respirare a lungo i vapori.
 - Tenete il viso e le mani lontano dagli ugelli e dall'apertura del serbatoio del carburante.
 - Tenete il carburante lontano dagli occhi e dalla pelle.

Riempimento del serbatoio del carburante

Tipo	Benzina senza piombo
Valutazione nominale minima di ottani	87 (USA) o 91 (ottano ricerca; al di fuori degli USA)
Etanolo	Non oltre il 10 % per volume
Metanolo	Nessuno
MTBE (metil terziario-butil etere)	Meno del 15 % per volume
Olio	Non aggiungetelo al carburante

Utilizzate solo carburante pulito e fresco (non più vecchio di 30 giorni) proveniente da fonti autorevoli.

Importante: Per ridurre i problemi di avviamento, aggiungete stabilizzatore/additivo del carburante al carburante fresco come indicato dal produttore dello stabilizzatore/additivo del carburante.

1. Pulite l'area intorno al tappo del serbatoio del carburante e togliete il tappo.

Nota: Non riempite il serbatoio del carburante al di sopra della parte inferiore del collo del bocchettone (Figura 4).



Figura 8

g230458

2. Installate il tappo del serbatoio del carburante e serrate a fondo manualmente.

Controllo del livello dell'olio motore

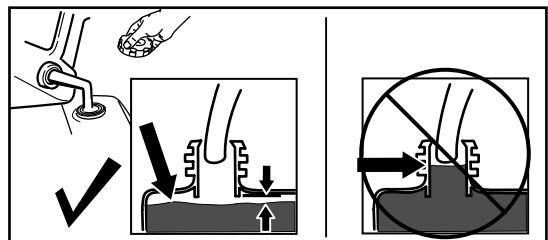
Intervallo tra gli interventi tecnici: Prima di ogni utilizzo o quotidianamente

Importante: Non avviate il motore con il livello dell'olio nel carter troppo basso o troppo alto per evitare di danneggiarlo.



Figura 9

g222533

Regolazione dell'altezza della stegola

Potete alzare o abbassare la stegola nella posizione più comoda.

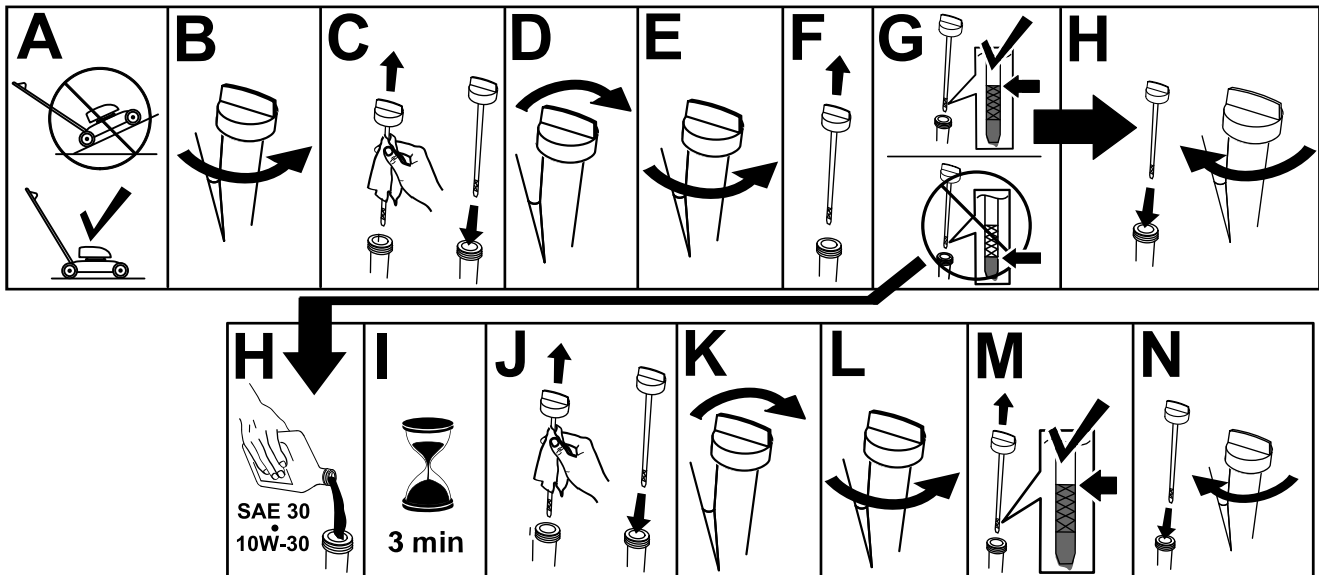
Rimuovete le manopole di bloccaggio e i bulloni a testa tonda dalla stegola inferiore, portate la stegola nella posizione 1 di 3, e montate la manopola di bloccaggio e i bulloni a testa tonda nella nuova posizione (Figura 3).

Regolazione della profondità di taglio massima

⚠ PERICOLO

Regolando le leve della profondità di taglio potreste toccare con le mani una lama in movimento, e infortunarvi gravemente.

- Spegnete il motore, togliete la chiave di accensione (se presente) e attendete che tutte le parti in movimento si arrestino prima di regolare la profondità di taglio.
- Non inserite le dita sotto la scocca mentre regolate la profondità di taglio.

⚠ ATTENZIONE

Se il motore è stato acceso, la marmitta sarà calda e potrebbe ustionarvi.

Non avvicinatevi alla marmitta calda.

1. Spegnete la macchina e attendete che si arrestino tutte le parti in movimento.
2. Spingete in basso la stegola per sollevare le ruote anteriori dal suolo.
3. Spostate la leva di trasporto completamente all'indietro verso di voi, nella posizione di trasporto (Figura 10).



Figura 10

g340366

1. Leva di trasporto in posizione di trasporto

4. Per regolare la profondità di taglio massima, regolate la posizione della leva della profondità di taglio spingendola verso la macchina e spostandola in una diversa fessura (Figura 11).
 - Per aumentare la profondità di taglio massima, spostate la leva della profondità di taglio in avanti.
 - Per diminuire la profondità di taglio massima, spostate la leva della profondità di taglio verso dietro.
 - La profondità di taglio varia a seconda del gruppo albero montato; fate riferimento a Figura 11 e alla seguente tabella.

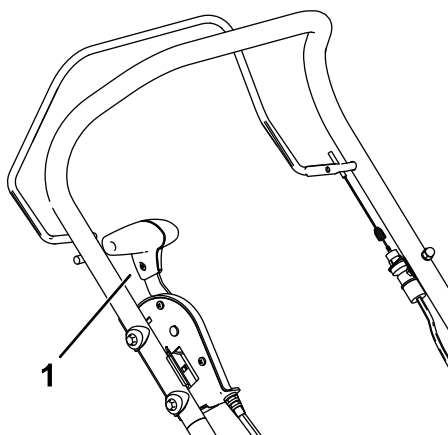
Nota: Spostate la leva della profondità di taglio completamente in avanti durante il trasporto della macchina.

Impostazioni	Gruppo albero della molla	Gruppo albero della lama
A	2 mm (livello del terreno)	-15 mm
B	5 mm	-12 mm
C	8 mm	-9 mm
D	12 mm	-5 mm
I	17 mm	0 mm (livello del terreno)
F	27 mm	10 mm



Figura 11

g376507

Suggerimenti

- È necessario selezionare il gruppo albero corretto per garantire che la lama o i componenti delle fustelle non si usurino rapidamente e riducano la vita utile del componente.
 - Il gruppo albero della lama in acciaio non dovrà essere utilizzato su prati con erba infeltrita e muschio pesanti o non mantenuti.
 - Il gruppo albero delle fustelle della molla dovrà essere utilizzato su prati che vengono scarificati regolarmente e hanno una bassa quantità di erba infeltrita e muschio.
- Iniziate tagliando il prato all'altezza di taglio (ADT) più bassa, per ridurre il carico sullo scarificatore.
- Selezionate un'altezza di taglio sullo scarificatore che produca una quantità di materiale/erba infeltrita regolare e consistente.

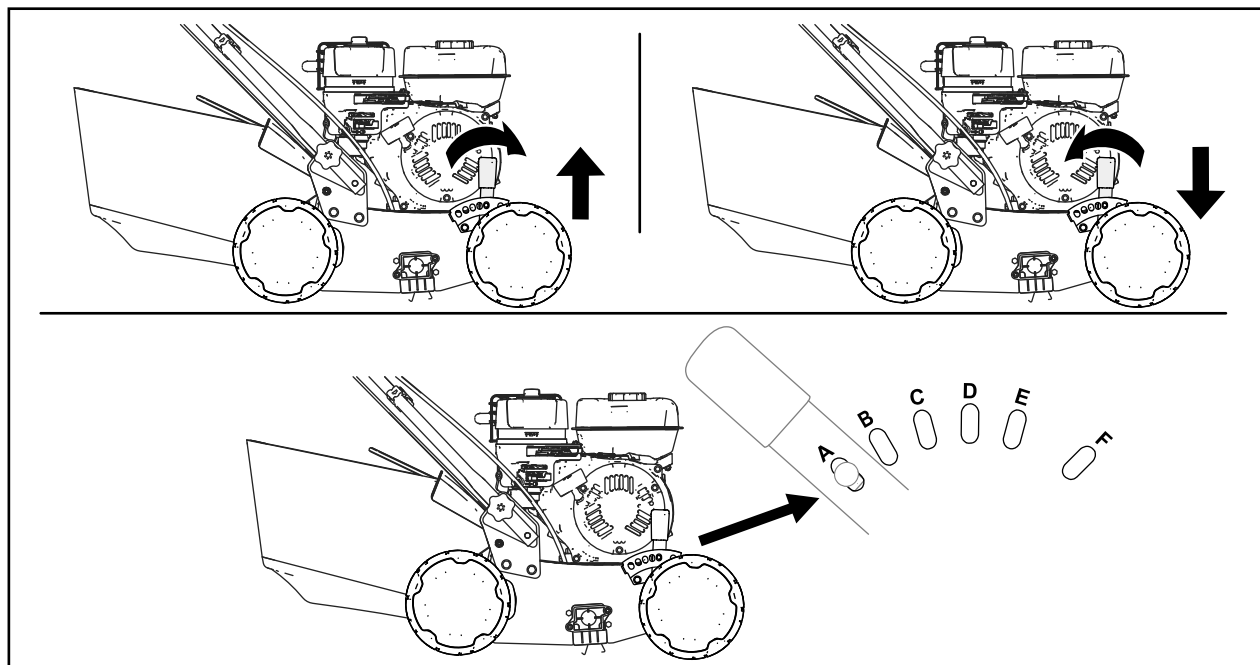
Importante: Le lame delle fustelle dovranno essere impostate in modo tale che le punte tocchino appena la superficie del terreno. Se le lame penetrano nel terreno eccessivamente la macchina sarà sovraccarica, e questo ne ridurrà la vita utile.

- Su prati pesanti o non mantenuti, iniziate utilizzando lo scarificatore su un'altezza di taglio maggiore, per ridurre il carico sulla macchina e aumentare la vita utile della stessa.
- Alla fine di ogni giro, sollevate le fustelle dal terreno per ridurre l'usura superficiale.
- Dovrà essere fatta una seconda passata, ad un'angolazione diagonale rispetto alla prima (di circa 30°).
- Tosate per pulire eventuali detriti.

Durante l'uso

Sicurezza durante il funzionamento

Requisiti generali di sicurezza

- Indossate abbigliamento consono, comprendente occhiali di protezione, pantaloni lunghi, scarpe robuste e antiscivolo e protezioni per l'udito. Legate i capelli lunghi e non indossate indumenti larghi o gioielli pendenti.
- Prestate piena attenzione quando utilizzate la macchina. Non effettuate alcuna attività che causi distrazioni; in caso contrario, potreste causare infortuni o danni alla proprietà.
- Non utilizzate la macchina in caso di malattia, stanchezza o sotto l'effetto di alcol o droga.
- La lama è affilata, e può causare gravi ferite. Spegnete il motore, togliete la chiave di accensione (se presente) e attendete che tutte le parti in movimento si arrestino prima di lasciare la posizione di guida.
- Tenete lontani gli astanti dall'area operativa. Tenete i bambini piccoli fuori dall'area operativa e sotto attenta sorveglianza da parte di un adulto responsabile che non stia utilizzando la macchina. Fermate la macchina se qualcuno entra nell'area di lavoro.
- Guardate sempre in basso e dietro prima di azionare la macchina in retromarcia.
- Azionate la macchina soltanto in condizioni meteo idonee e di buona visibilità. Non utilizzate la macchina se c'è rischio di fulmini.
- Erba e foglie bagnate possono causare gravi ferite se dovete scivolare e toccare le lame. Evitate di utilizzare la macchina in condizioni di bagnato.
- Prestate la massima attenzione quando vi avvicinate a curve cieche, cespugli, alberi o ad altri oggetti che possano ostruire la visuale.
- Non usate la macchina senza che il deflettore posteriore sia abbassato o senza cesto di raccolta installato. Fermate la/le lama/lame quando attraversate superfici in ghiaia.
- Fate attenzione a buche, solchi, gobbe, rocce o altre insidie del terreno. Il terreno accidentato può far sì che perdiate l'equilibrio o la presa.
- Se la macchina colpisce un oggetto o inizia a vibrare, spegnete immediatamente il motore, togliete la chiave di accensione (se in dotazione), attendete l'arresto di tutte le parti in movimento e scollegate il cappellotto dalla candela prima di esaminare la macchina per escludere danni.

Effettuate le riparazioni necessarie prima di riprendere a utilizzare la macchina.

- Spegnete il motore, togliete la chiave di accensione (se presente) e attendete che tutte le parti in movimento si arrestino prima di lasciare la posizione di guida.
- Se il motore è stato acceso, sarà caldo e potrebbe provocarvi ustioni. Non avvicinatevi al motore caldo.
- Mettete in funzione il motore solo in zone con una buona ventilazione. I gas di scarico contengono monossido di carbonio, un veleno mortale inodore.
- Controllate spesso i componenti del cesto di raccolta e il camino di scarico al fine di verificare la presenza di segni di usura o deterioramento e all'occorrenza sostituiteli con ricambi originali Toro.

Sicurezza sui pendii

- Utilizzate la macchina in senso trasversale sulle pendenze, mai salendo e scendendo. Sulle pendenze invertite la direzione con la massima cautela.
- Non utilizzate la macchina su pendenze eccessivamente ripide. A causa della scarsa tenuta, possono verificarsi incidenti di slittamento e caduta.
- Utilizzate la macchina con cautela in prossimità di scarpate, fossati o terrapieni.

Avviamento del motore

1. Premete l'interruttore di accensione/spegnimento del motore in posizione di ACCENSIONE.
2. Portate la leva della valvola del carburante in posizione OPEN.
3. Portate la leva dello starter su ON.

Nota: Con il motore tiepido o caldo non è sempre necessario attivare lo starter.

4. Portate la leva dell'acceleratore in posizione FAST.



Figura 12

g356293

- | | |
|---|--|
| 1. Leva dell'acceleratore in posizione FAST | 3. Leva della valvola del carburante in posizione OPEN |
| 2. Leva dello starter in posizione ON | 4. L'interruttore di accensione/spegnimento è in posizione di ACCENSIONE |

5. Spostate la leva di trasporto completamente all'indietro verso di voi, nella posizione di trasporto (Figura 10).
6. Tenete la barra di comando delle lame contro la stegola (A della Figura 13).
7. Dal motore, tirate la maniglia di avviamento a strappo (B della Figura 13).

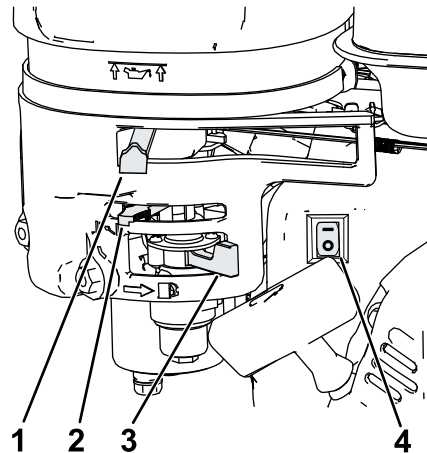
Nota: Quando utilizzate la maniglia di avviamento a strappo, tiratelo leggermente fino ad avvertire una certa resistenza, poi date uno strappo. Lasciate che il cordino si riavvolga nella maniglia lentamente.

Nota: Se la macchina non si avvia dopo diversi tentativi, contattate un Centro Assistenza autorizzato.



Figura 13

g348516

8. Quando il motore si è avviato, spostate gradualmente la leva dello starter verso dietro in posizione OFF. In caso di arresto o esitazione del motore, riportate nuovamente lo starter in posizione ON fino a quando il motore non si sarà riscaldato, quindi portatelo in posizione OFF.

Spegnimento del motore

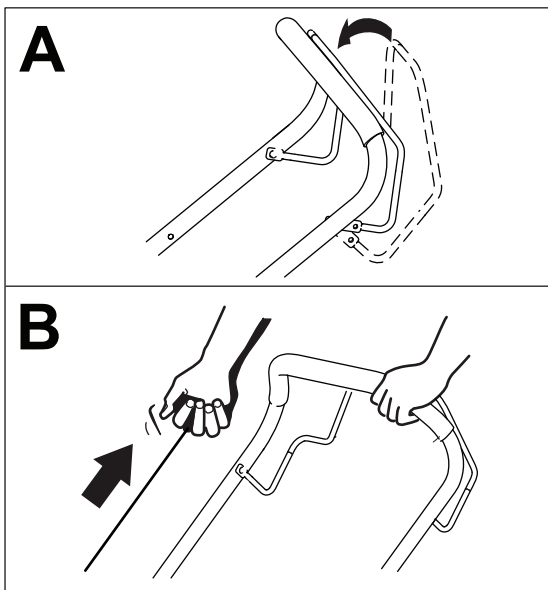
Per spegnere il motore, rilasciate la barra di comando della lama e spostate la leva di trasporto completamente all'indietro verso di voi, in posizione di trasporto (Figura 10).

Innesto dello scarificatore

Quando il motore dello scarificatore viene acceso, il rullo inizia a ruotare.

Spostate lentamente la leva di trasporto completamente in avanti per abbassare il rullo all'interno del terreno (Figura 14).

Nota: Se avete l'albero del cilindro della lama montato e lo scarificatore non penetra nel terreno alla profondità desiderata, regolate la profondità di taglio massima; fate riferimento a [Regolazione della profondità di taglio massima](#) (pagina 11).



Figura 14

g340496

1. Leva di trasporto nella posizione FUNZIONAMENTO

Alla fine della scarificazione, spingete in basso la stegola per sollevare le ruote anteriori dal suolo, quindi spostate la leva di trasporto completamente all'indietro verso di voi in posizione di trasporto, e rilasciate la barra di comando della lama per spegnere la macchina.

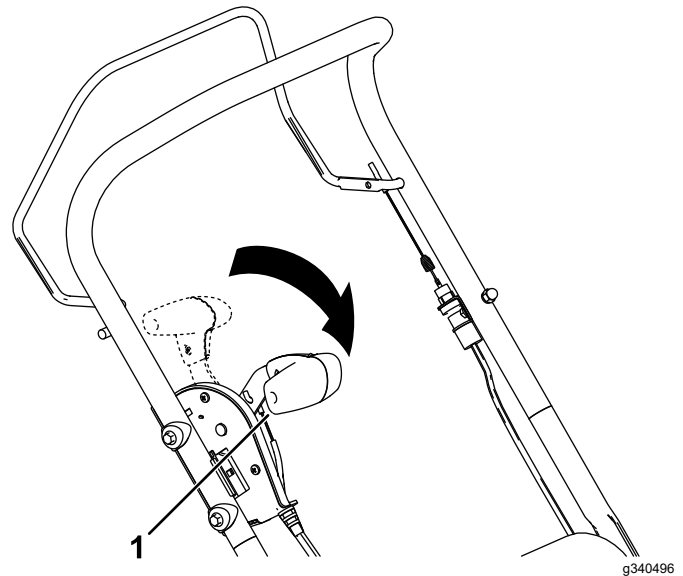
Raccolta dello sfalcio

Nota: Montate e rimuovete il cesto di raccolta dal lato destro della macchina.

Montaggio del cesto di raccolta

1. Sollevate il deflettore posteriore e tenetelo sollevato (A di [Figura 15](#)).
2. Montate il cesto di raccolta, accertandovi che i suoi perni siano inseriti nelle tacche presenti sulla stegola (B della [Figura 15](#)).
3. Abbassate il deflettore posteriore.



Figura 15

g233434

Rimozione del cesto di raccolta

Per rimuovere il cesto, eseguite le fasi in [Montaggio del cesto di raccolta \(pagina 16\)](#) in ordine inverso.

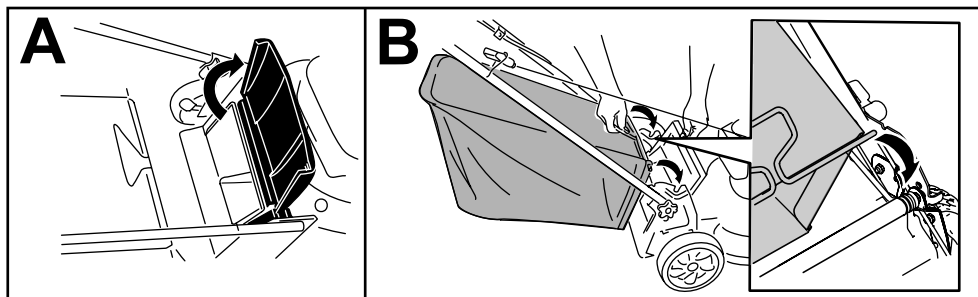
Dopo l'uso

Sicurezza dopo le operazioni

Requisiti generali di sicurezza

- Spegnete sempre la macchina, attendete che tutte le parti in movimento si arrestino, lasciate che la macchina si raffreddi e scollegate il cappellotto della candela dalla candela prima di procedere alla regolazione, manutenzione, pulizia o rimessaggio della macchina.
- Per prevenire un incendio, eliminate erba e detriti dalla macchina. Tergete l'olio e il carburante versati.
- Non depositate mai la macchina o la tanica del carburante in presenza di fiamme libere, scintille o spie, come vicino a uno scaldabagno o altre apparecchiature.

Sicurezza durante il rimorchio

- Prima del traino, spostate la leva di trasferimento in posizione di trasferimento.
- Prestate cautela durante il carico o lo scarico della macchina.
- Fissate la macchina per evitare il rotolamento.

Pulizia sotto la macchina

Intervallo tra gli interventi tecnici: Dopo ogni utilizzo

Per ottenere i migliori risultati, pulite il sottoscocca della macchina subito dopo aver terminato l'utilizzo.

1. Spegnete il motore, attendete che tutte le parti in movimento si arrestino e lasciate che la macchina si raffreddi.
2. Scollegate il cappellotto dalla candela; fate riferimento a [Preparazione per la manutenzione \(pagina 19\)](#).
3. Sollevate la macchina alla massima profondità di taglio.
4. Portate la macchina su una superficie lastricata e pianeggiante.
5. Tenendo la stegola, tirate su la macchina in modo tale che il fondo del piatto di taglio sia accessibile ([Figura 16](#)).
6. Spruzzate un getto d'acqua sotto il piatto di taglio ([Figura 16](#)).

Importante: Non spruzzate il motore con acqua: l'acqua potrebbe danneggiare il motore o contaminare il sistema di alimentazione del carburante.



Figura 16

g345240

7. Quando non escono più detriti, abbassate la macchina, chiudete l'acqua e trasportate la macchina in un luogo asciutto.
8. Collegate il cappellotto della candela e avviate il motore per alcuni minuti per asciugare il sottoscocca.

Manutenzione

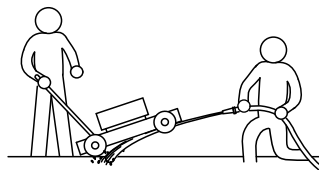
Programma di manutenzione raccomandato

Cadenza di manutenzione	Procedura di manutenzione
Dopo le prime 5 ore	<ul style="list-style-type: none">• Cambio dell'olio motore.
Prima di ogni utilizzo o quotidianamente	<ul style="list-style-type: none">• Controllate il livello dell'olio motore e all'occorrenza rabboccate.• Controllate il filtro dell'aria e pulitelo o sostituitelo, se necessario.• Controllate le lame di taglio.
Dopo ogni utilizzo	<ul style="list-style-type: none">• Togliete detriti e morchia dello scarificatore da sotto la macchina.
Ogni 50 ore	<ul style="list-style-type: none">• Pulite il filtro dell'aria; pulitelo con maggiore frequenza in ambienti polverosi.• Cambio dell'olio motore.
Ogni 200 ore	<ul style="list-style-type: none">• Sostituite il filtro dell'aria; sostituitelo con maggiore frequenza in ambienti polverosi.
Ogni anno	<ul style="list-style-type: none">• Effettuate la manutenzione del filtro; eseguite la manutenzione con maggiore frequenza in ambienti polverosi.• Cambio dell'olio motore.• Controllo delle lame.
Ogni anno o prima del rimessaggio	<ul style="list-style-type: none">• Svuotate il serbatoio del carburante prima di effettuare riparazioni, in base a quanto indicato e prima del rimessaggio annuale.

Importante: Per ulteriori interventi di manutenzione si rimanda al vostro manuale d'uso del motore.

Sicurezza durante la manutenzione

- Spegnete sempre la macchina, attendete che tutte le parti in movimento si arrestino, lasciate che la macchina si raffreddi e scollegate il cappellotto dalla candela prima di procedere alla regolazione, manutenzione, pulizia o rimessaggio della macchina.
- Indossate i guanti e la protezione per gli occhi durante la manutenzione della macchina.
- Le lame sono affilate e possono causare gravi ferite in caso di contatto. Indossate i guanti per eseguire la manutenzione delle lame. Non eseguite riparazioni o revisioni sulle lame.
- Non manomettere i dispositivi di sicurezza. Controllatene il funzionamento ad intervalli regolari.
- Inclinando la macchina potreste fare fuoriuscire il carburante. Il carburante è infiammabile, esplosivo e può causare infortuni. Fate girare il motore finché non è vuoto, o togliete la benzina con una pompa a mano; non travasatela mai per mezzo di un sifone.
- Per garantire prestazioni ottimali della macchina, utilizzate solo ricambi e accessori originali Toro. I ricambi e gli accessori realizzati da altri produttori possono essere pericolosi e tale utilizzo può rendere nulla la garanzia del prodotto.

Preparazione per la manutenzione

1. Spegnete il motore, attendete che tutte le parti in movimento si arrestino e lasciate che la macchina si raffreddi.
2. Scollegate il cappello dalla candela ([Figura 17](#)).



Figura 17

1. Cappello della candela

3. Al termine dell'intervento di manutenzione ricollegate il cappello alla candela.

Sostituzione del gruppo albero

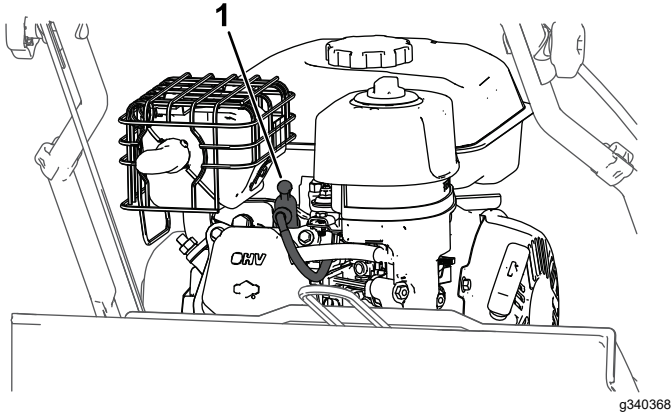
Lo scarificatore comprende un gruppo albero delle lame per la scarificazione e un distinto gruppo albero delle fustelle per l'aerazione.

1. Preparate la macchina per la manutenzione; fate riferimento a [Preparazione per la manutenzione](#) ([pagina 19](#)).
2. Rimuovete la chiave esagonale dal gruppo leva di trasporto ([Figura 18](#)).



Figura 18

1. Chiave esagonale

3. Con la chiave esagonale, rimuovete dal lato destro della macchina le 2 viti che fissano la sede del cuscinetto e l'albero del cilindro ([Figura 19](#)).

Nota: Conservate tutti i componenti rimossi per un'installazione successiva.

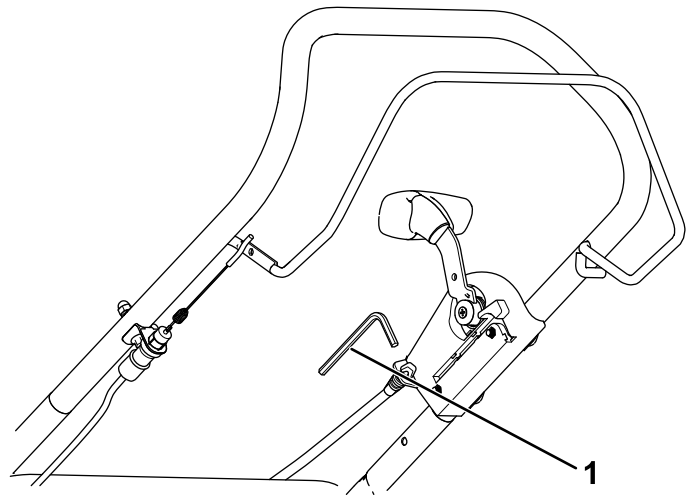

Figura 19

1. Gruppo albero
2. Sede del cuscinetto
3. Vite a testa esagonale

4. Fate scorrere l'altra estremità del gruppo albero per estrarlo dalla trasmissione e sostituitelo con il gruppo albero desiderato ([Figura 20](#)).

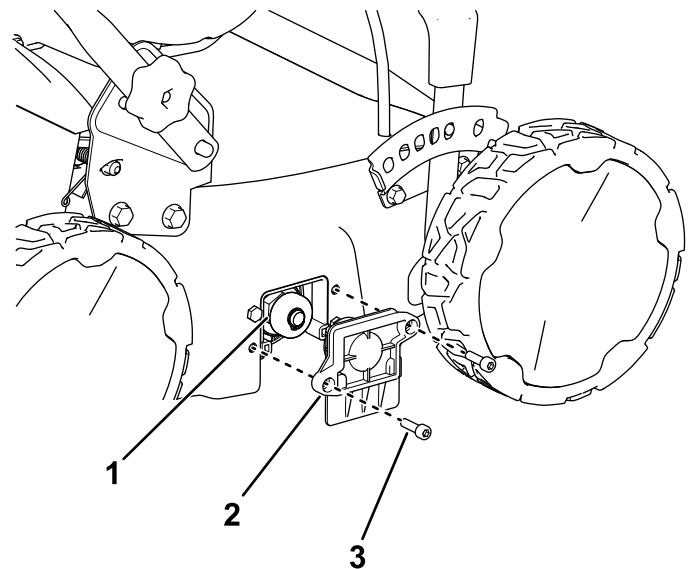
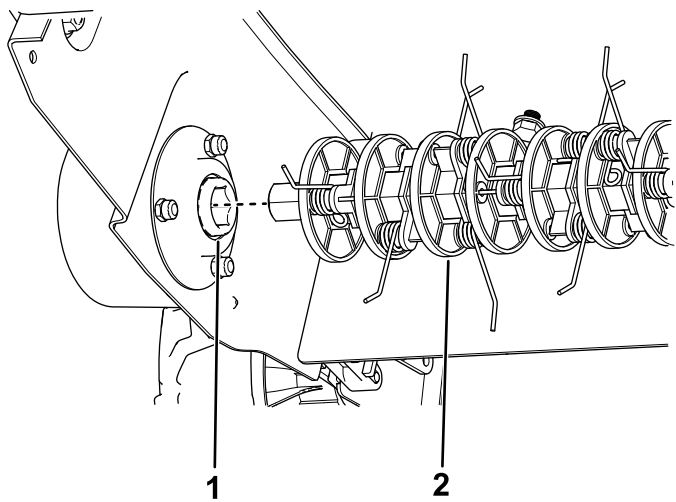

g352900

Figura 20

1. Cardano
2. Albero del cilindro esistente (immagine albero delle fustelle della molla)

-
5. Montate la sede del cuscinetto in modo che fissi il gruppo albero appena installato con le 2 viti a testa esagonale che avete rimosso al passaggio [3](#) e riponete la chiave esagonale nel gruppo della leva di trasporto ([Figura 19](#)).

Manutenzione del filtro dell'aria

Intervallo tra gli interventi tecnici: Prima di ogni utilizzo o quotidianamente—Controllate il filtro dell'aria e pulitelo o sostituitelo, se necessario.

Ogni 50 ore—Pulite il filtro dell'aria; pulitelo con maggiore frequenza in ambienti polverosi.

Ogni anno—Effettuate la manutenzione del filtro; eseguite la manutenzione con maggiore frequenza in ambienti polverosi.

Ogni 200 ore—Sostituite il filtro dell'aria; sostituitelo con maggiore frequenza in ambienti polverosi.

Importante: Non azionate il motore senza il filtro dell'aria completo, per evitare di danneggiare seriamente il motore.

1. Fate riferimento a [Preparazione per la manutenzione \(pagina 19\)](#).
2. Rimuovete il dado di fissaggio del coperchio ([Figura 21](#)).
3. Rimuovete il coperchio del filtro dell'aria ([Figura 21](#)).

Importante: Accertatevi che non cadano sporcizia o detriti nella base.



Figura 21

g340497

- | | |
|-----------------------|----------------------------------|
| 1. Dado del coperchio | 4. Elemento in schiuma sintetica |
| 2. Coperchio | 5. Elemento di carta |
| 3. Fermo | 6. Base |

4. Rimuovete gli elementi di carta e in schiuma sintetica dalla base.
5. Rimuovete l'elemento in schiuma sintetica dall'elemento di carta.
6. Ispezionate l'elemento in schiuma e l'elemento di carta e sostituiteli se sono danneggiati o troppo sporchi.

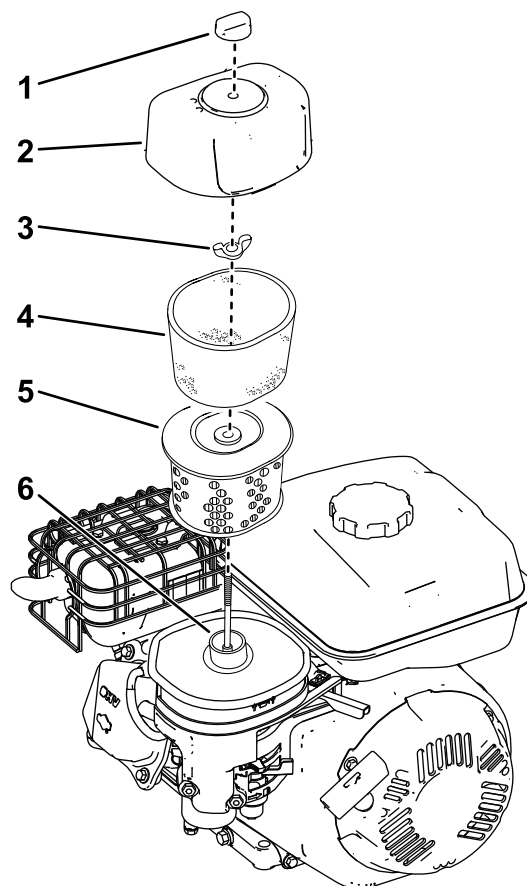
- Se il filtro è danneggiato o sporco di olio o carburante, sostituitelo.
- Se il filtro è sporco, battetelo contro una superficie dura diverse volte o soffiare via i detriti dall'interno del filtro con aria compressa a meno di 2,07 bar.

Nota: Non eliminate lo sporco con una spazzola o soffiando dall'esterno del filtro, in quanto entrambi le attività sporcano le fibre.

7. Pulite la struttura e il coperchio del filtro dell'aria utilizzando un panno umido. **Rimuovete lo sporco dallo scarico dell'aria.**

- Pulite l'elemento in schiuma sintetica con acqua calda e sapone, oppure con un solvente non infiammabile.

Nota: Non utilizzate carburante per pulire l'elemento in schiuma sintetica, dal momento che potrebbe creare un rischio di incendio o esplosione.

- Sciacquate e asciugate accuratamente l'elemento in schiuma sintetica.
- Immergete l'elemento in schiuma sintetica in olio motore pulito, poi strizzate via l'olio in eccesso.

Nota: L'olio in eccesso nell'elemento in schiuma restringe il flusso dell'aria attraverso l'elemento e può raggiungere il filtro in carta e ostruirlo.

- Pulite la sporcizia dalla base e dal coperchio con un panno umido.

Importante: Accertatevi che non cadano sporcizia o detriti nella base.

- Montate gli elementi del filtro dell'aria e assicuratevi che siano adeguatamente posizionati.
- Montate il coperchio e avvitate saldamente il fermo.

Cambio dell'olio motore

Intervallo tra gli interventi tecnici: Dopo le prime 5 ore

Ogni 50 ore

Ogni anno

Nota: Fate girare il motore per alcuni minuti prima di cambiare l'olio, per riscaldarlo. L'olio caldo fluisce meglio e trasporta una maggiore quantità di sostanze inquinanti.

Specifiche dell'olio motore

Capacità dell'olio motore	0,53 litri*
Viscosità dell'olio	Olio detergente SAE 30 o SAE 10W-30
Classificazione di servizio API	SJ o superiore

*Dopo il drenaggio dell'olio, ci sarà un residuo nella coppa. Non versate l'intera quantità di olio nella coppa. Riempitela con l'olio come indicato dai seguenti step.

- Portate la macchina su una superficie pianeggiante.
- Fate riferimento a [Preparazione per la manutenzione \(pagina 19\)](#).
- Girate il tappo in senso antiorario ed estraete l'asta di livello ([Figura 22](#)).



Figura 22

- Pieno
- Alto
- Basso

- Inclinate la macchina in avanti, rimuovete il tappo di scarico olio e fate defluire l'olio usato dal foro del tappo di scarico olio ([Figura 7](#)).

g193261

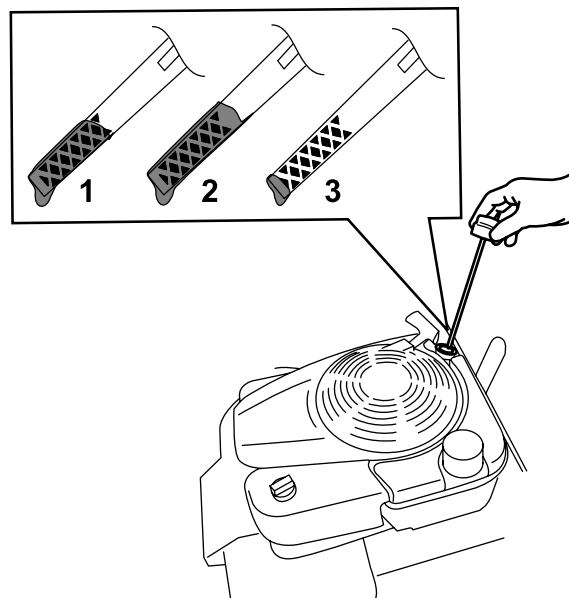
Importante: Prima di inclinare la macchina per il cambio dell'olio, utilizzate il tosaerba finché il serbatoio del carburante non sarà completamente vuoto. Nel caso dobbiate inclinare la macchina prima di restare senza benzina, rimuovete il carburante dal serbatoio mediante una pompa carburante manuale.

⚠ AVVERTENZA

Inclinando la macchina potreste fare fuoriuscire il carburante. Il carburante è infiammabile, esplosivo e può causare lesioni personali.

Lasciate in funzione il motore fino esaurimento carburante o rimuovete il carburante con una pompa manuale; mai con un sifone.

5. Dopo avere fatto defluire l'olio usato, riportate la macchina in posizione operativa e montate il tappo di scarico olio.
6. Versate con cautela una quantità d'olio pari a circa $\frac{3}{4}$ della capacità del motore nel tubo di riempimento dell'olio.
7. Attendete per 3 minuti che l'olio si stabilizzi nel motore
8. Tergete l'asta con un panno pulito.
9. Inserite l'asta di livello nel tubo di riempimento ed estraetela.
10. Controllate il livello dell'olio sull'asta (Figura 22).
 - Se il livello dell'olio sull'asta è troppo basso, versate con cautela una piccola quantità di olio nel relativo tubo di riempimento, attendete 3 minuti e ripetete le fasi da 8 a 10 fino a raggiungere il livello corretto sull'asta.
 - Se il livello dell'olio sull'asta è troppo alto, drenate l'olio in eccesso finché l'olio sull'asta non appare al livello adeguato.
11. Inserite l'asta di livello nel tubo di riempimento dell'olio e chiudete saldamente.
12. Riciclate correttamente l'olio esausto.

Controllo delle lame

Intervallo tra gli interventi tecnici: Prima di ogni utilizzo o quotidianamente

Ogni anno

Sostituite le lame se urtate un oggetto solido con la macchina o se le lame sono danneggiate o curve. Utilizzate soltanto lame di ricambio originali Toro.

⚠ AVVERTENZA

Le lame e le fustelle sono affilate; il contatto con una lama o una fustella può provocare gravi lesioni personali.

Indossate guanti imbottiti quando lavorate con il gruppo albero.

⚠ AVVERTENZA

Le lame usurate o danneggiate possono spezzarsi e scagliare frammenti verso di voi o gli astanti, causando gravi ferite.

- Controllate le lame ad intervalli regolari, per accertare che non siano consumate o danneggiate.
- Se la lama è consumata o danneggiata, sostituirla.

Nota: Mantenete le lame affilate; le lame affilate aiutano la macchina a funzionare in modo regolare e tagliare in modo pulito senza strappare o tritare eccessivamente il tappeto erboso.

1. Fate riferimento a [Preparazione per la manutenzione \(pagina 19\)](#).
2. Inclinate la macchina sul fianco sinistro, in modo che la stegola superiore poggi a terra.

Importante: Prima di inclinare la macchina per l'ispezione o la sostituzione delle lame, utilizzate il tosaerba finché il serbatoio del carburante non sarà completamente vuoto. Nel caso dobbiate inclinare la macchina prima di restare senza benzina, rimuovete il carburante dal serbatoio mediante una pompa carburante manuale. Inclinate la macchina sul fianco sinistro (protezione della marmitta in basso, filtro dell'olio in alto) in modo che l'olio non penetri nel filtro dell'aria.

3. Verificate che l'albero del rullo dello scarificatore non sia curvo e controllate la presenza di lame danneggiate che necessitano di sostituzione; qualora fosse necessario procedere alla loro sostituzione, contattate il vostro centro assistenza autorizzato.

4. Rimuovete erba o detriti che si possono essere accumulati intorno alle estremità del gruppo albero.

Rimessaggio

Riponete la macchina in un luogo fresco, pulito e asciutto.

Sicurezza nel rimessaggio

Spegnete sempre la macchina, attendete che tutte le parti in movimento si arrestino, lasciate che la macchina si raffreddi e scollegate il cappello della candela dalla candela prima di procedere alla regolazione, manutenzione, pulizia o rimessaggio della macchina.

Preparazione della macchina per il rimessaggio

1. L'ultima volta che fate il pieno, prima del rimessaggio, versate lo stabilizzatore nel carburante, come indicato nelle istruzioni del costruttore del motore.

Importante: Il carburante stantio nel serbatoio è la causa principale delle difficoltà di avviamento. Non stocate il carburante senza il relativo stabilizzatore per oltre 30 giorni e non stocate carburante stabilizzato per un periodo superiore alla durata raccomandata dal produttore dello stabilizzatore del carburante.

2. Smaltite ecologicamente il carburante non utilizzato. Riciclatelo secondo le normative locali o usatelo per l'automobile.
3. Lasciate in funzione la macchina fino a quando il motore non si spegne per esaurimento del carburante.
4. Riavviate il motore e lasciatelo girare fino allo spegnimento. Quando non si accende più, il motore è asciutto abbastanza.
5. Scollegate il cappello dalla candela e collegate il cappello al polo rimanente (se presente).
6. Togliete la candela, aggiungete 30 ml di olio motore attraverso il relativo foro e tirate lentamente il cavo di avviamento varie volte per distribuire l'olio in tutto il cilindro ed evitare la corrosione del cilindro durante la stagione di fermo.
7. Montate la candela senza stringerla.
8. Serrate tutti i dadi, i bulloni e le viti.

Rimuovete del tosaerba dal rimessaggio

1. Controllate tutti i dispositivi di fermo e serrateli.
2. Rimuovete la candela e fate girare rapidamente il motore tirando la maniglia di avviamento a strappo per eliminare l'olio in eccesso dal cilindro.
3. Montate la candela e serratela con una chiave torsiometrica a 20 N·m.
4. Osservate le procedure di manutenzione; vedere [Manutenzione \(pagina 18\)](#).
5. Controllate il livello dell'olio motore; vedere [Controllo del livello dell'olio motore \(pagina 10\)](#).
6. Rabboccate il serbatoio del carburante con carburante fresco; vedere [Riempimento del serbatoio del carburante \(pagina 9\)](#).
7. Collegate il cappello alla candela.

Localizzazione guasti

Problema	Possibile causa	Rimedio
Il motore non si avvia.	<ol style="list-style-type: none"> 1. Il motore è sotto carico. 2. Il serbatoio del carburante è vuoto. 3. Lo starter è aperto. 4. L'acceleratore non si trova in posizione FAST. 5. Il cappello della candela è lento o scollegato. 6. La candela è lenta. 7. La distanza tra le candele non è corretta. 8. La candela è sporca o danneggiata. 	<ol style="list-style-type: none"> 1. Accertatevi che la leva di trasporto sia in posizione di trasporto in modo tale che il rullo dello scarificatore non sia a contatto con il terreno prima di iniziare. 2. Rabboccate il serbatoio con carburante fresco. 3. Chiudete lo starter durante l'avviamento di un motore freddo. 4. Portate l'acceleratore in posizione FAST. 5. Accertatevi che il cappello della candela sia pulito e perfettamente collegato. 6. Serrate la candela come necessario seguendo le istruzioni del manuale dell'operatore per il motore. 7. Verificate la distanza tra gli elettrodi e correggetela come necessario seguendo le istruzioni del manuale dell'operatore per il motore. 8. Pulite o sostituite la candela.
Il motore non è regolare.	<ol style="list-style-type: none"> 1. Lo starter è chiuso. 2. Il filtro dell'aria è intasato. 3. Presenza di acqua o contaminanti nel carburante. 4. Le candele sono usurate o presentano accumuli sugli elettrodi. 	<ol style="list-style-type: none"> 1. Aprite lo starter. 2. Pulite o sostituite il filtro dell'aria. 3. Fate defluire il serbatoio del carburante e rabboccatelo con carburante fresco. 4. Controllate la distanza tra gli elettrodi e pulite o sostituite le candele.
Lo scarificatore è duro da premere.	<ol style="list-style-type: none"> 1. La profondità di taglio è troppo bassa. 2. Le ruote sono danneggiate. 	<ol style="list-style-type: none"> 1. Aumentate la profondità di taglio massima ed eseguite più passaggi. 2. Contattate il vostro centro assistenza autorizzato.
Il camino di scarico è bloccato.	<ol style="list-style-type: none"> 1. La profondità di taglio è troppo bassa. 2. Il cesto di raccolta è pieno. 3. Assenza di flusso d'aria attraverso il cesto di raccolta. 	<ol style="list-style-type: none"> 1. Aumentate la profondità di taglio massima ed eseguite più passaggi. 2. Svotate il cesto di raccolta. 3. Svotate e pulite il cesto di raccolta.
La macchina vibra o emette rumori insoliti.	<ol style="list-style-type: none"> 1. La bulloneria è lenta. 2. La macchina è danneggiata. 	<ol style="list-style-type: none"> 1. Verificate che la bulloneria non sia lenta e serratela, se necessario. 2. Contattate il vostro centro assistenza autorizzato per eseguire riparazioni.
Risultati di scarificazione non soddisfacenti.	<ol style="list-style-type: none"> 1. La profondità di taglio massima è impostata troppo alta. 2. Le lame di taglio sono usurate o danneggiate. 	<ol style="list-style-type: none"> 1. Diminuite la profondità di taglio massima. 2. Procedete alla loro sostituzione; contattate il vostro centro assistenza autorizzato.

Note:



Count on it.