



Count on it.

Form No. 3467-466 Rev B

**Priručnik za uporabu
za rukovatelja**

Prozračivač ProCore® 648s

Br. modela 09960—Serijski br. 415400000 i gore

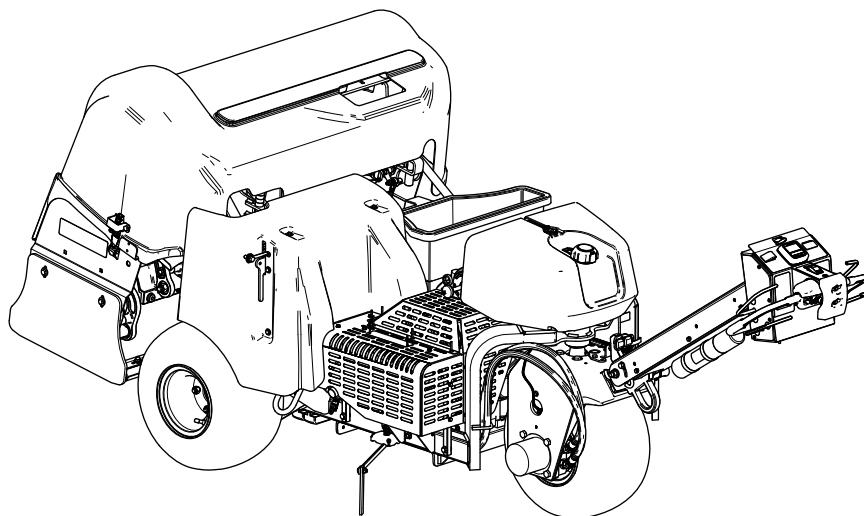

Ovaj je uređaj u skladu sa svim relevantnim direktivama EU-a. Za više detalja pogledajte zasebnu izjavu o sukladnosti (DOC) za ovaj uređaj.

Budući da u nekim područjima postoje lokalni, državni ili savezni propisi kojima se zahtijeva upotreba hvatača iskri na motoru ovog uređaja, hvatač iskri dostupan je kao opcija. Ako vam je potreban hvatač iskri, obratite se ovlaštenom serviseru. Originalne hvatače iskri Toro odobrila je Služba za šumarstvo Ministarstva poljoprivrede Sjedinjenih Američkih Država.

Priložene Upute za upotrebu motora isporučuju se radi pružanja informacija povezanih s Američkom agencijom za zaštitu okoliša (EPA) i kalifornijskom uredbom o kontroli emisijskih sustava, održavanju i jamstvu. Zamjenski dijelovi mogu se naručiti od proizvođača motora.

▲ UPOZORENJE

KALIFORNIJA

Upozorenje prema kalifornijskom zakonu Proposition 65

Ispušni plinovi iz ovog proizvoda sadržavaju kemikalije za koje je Savezna država Kalifornija utvrdila da uzrokuju rak, urođene mane ili druge posljedice štetne za reproduktivno zdravlje.

Kleme akumulatora, polovi i povezana oprema sadržavaju olovo i olovne spojeve, odnosno kemikalije za koje je Savezna država Kalifornija utvrdila da uzrokuju rak i posljedice štetne za reproduktivno zdravlje. Operite ruke nakon rukovanja.

Uporabom ovog proizvoda možete biti izloženi kemikalijama za koje je Savezna država Kalifornija utvrdila da uzrokuju rak, urođene mane ili druge posljedice štetne za reproduktivno zdravlje.

Uvod

Ovim se uređajem upravlja hodajući te je namijenjen profesionalnim rukovateljima za komercijalnu primjenu. Ovaj uređaj prvenstveno je namijenjen za prozračivanje (aerifikaciju) velikih površina na dobro održavanim travnjacima u parkovima i na golf-terenima, sportskim terenima i komercijalnim terenima. Upotreba ovog proizvoda u bilo koju drugu

svrhu osim one za koju je namijenjen može biti opasna za vas i prolaznike.

Pažljivo pročitajte ove informacije kako biste naučili ispravno upravljati uređajem i održavati ga te kako biste izbjegli tjelesne ozljede i oštećenja uređaja. Odgovorni ste za ispravno i sigurno upravljanje uređajem.

Na internetskoj stranici tvrtke Toro www.Toro.com možete dobiti informacije o sigurnosti uređaja, materijale za obuku rukovatelja, informacije o dodatnoj opremi, pomoć pri nalaženju distributera ili možete registrirati uređaj.

Ako vam je potreban servis, originalni dijelovi proizvođača Toro ili dodatne informacije, obratite se ovlaštenom serviseru ili službi za korisnike tvrtke Toro i pripremite broj modela i serijski broj svog uređaja. **Slika 1** prikazuje lokaciju broja modela i serijskog broja na uređaju. Upišite brojeve na za to predviđeno mjesto.

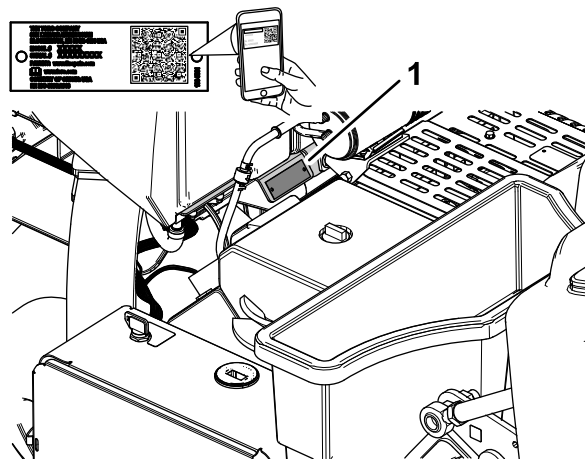

Slika 1

1. Lokacija broja modela i serijskog broja

Br. modela _____

Serijski br. _____

U ovom su priručniku navedene moguće opasnosti i sigurnosne poruke označene simbolom sigurnosnog upozorenja (**Slika 2**), koji upućuje na opasnost od teških ozljeda ili smrti u slučaju nepridržavanja preporučenih mjera opreza.



Slika 2

1. Simbol sigurnosnog upozorenja

U priručniku se informacije ističu dvjema riječima. Riječ **Važno** upućuje na posebne mehaničke informacije, a riječ **Napomena** na opće informacije na koje treba obratiti posebnu pažnju.

Sadržaj

Sigurnost	4	Upotreba statističkih podataka o prozračivanju za procjenu prihrane	47
Opće informacije o sigurnosti	4	Podupiranje glave za vađenje čepova servisnim zasunom	49
Sigurnosne naljepnice i naljepnice s uputama	5	Zaključavanje servisnog zasuna	50
Postavljanje	10	Zamjena oštećenog šiljka	50
1 Postavljanje stražnjih kotača	11	Provjera kalibracije visine šiljaka iznad tla	51
2 Postavljanje ručke	11	Podešavanje prijenosa težine	52
3 Punjenje i spajanje akumulatora	14	Ručno praćenje tla	53
4 Postavljanje blokade zasuna stražnjeg poklopca	15	Skladištenje odstojnika za postavljanje dubine za automatsko praćenje tla	55
5 Postavljanje uzice zasuna na poklopcu remena	16	Dodavanje dodatne težine	56
6 Lijepljenje naljepnice s oznakom CE i naljepnice s godinom proizvodnje	16	Ručno pomicanje uređaja	56
7 Postavljanje držača šiljaka, štitnika za travnjak i šiljaka	17	Pomicanje uređaja kad je glava za vađenje čepova spuštена	57
Pregled proizvoda	18	Savjeti za rad	58
Sustav upravljanja	18	Nakon rada	62
Kontrole za upravljanje ručkom	18	Sigurnost nakon rada	62
Ručice za kontrolu snage	19	Čišćenje uređaja	62
Kontrole za upravljanje glavom za vađenje čepova	19	Točke za vezanje	62
Kontrole za upravljanje motorom	20	Tegljenje vozila	63
Specifikacije	24	Održavanje	64
Priklučci/dodatna oprema	24	Sigurnost pri održavanju	64
Prije puštanja u rad	25	Preporučeni raspored održavanja	64
Sigurnost prije rada	25	Popis za svakodnevno održavanje	65
Dolijevanje goriva	25	Postupci prije održavanja	66
Svakodnevno održavanje	26	Priprema vozila za održavanje	66
Ispitivanje sigurnosnog sustava blokiranja	26	Dizanje uređaja	66
Postavljanje štitnika za travnjak, držača šiljaka i šiljaka	28	Uklanjanje poklopca remena	67
Dubina rupa, razmak između rupa i postavke šiljaka	30	Postavljanje poklopca remena	68
Postavljanje dubine rupa	32	Uklanjanje poklopca glave za vađenje čepova	69
Postavljanje razmaka između rupa	32	Postavljanje poklopca glave za vađenje čepova	70
Postavljanje promjera šiljaka	33	Podmazivanje	71
Postavljanje broja šiljaka	34	Provjera ležajeva glave za vađenje čepova	71
Kalibracija visine šiljaka iznad tla	35	Održavanje motora	72
Tijekom rada	37	Sigurnost motora	72
Sigurnost tijekom rada	37	Servisiranje pročištača zraka	72
Sigurnost na padinama	37	Specifikacije motornog ulja	73
Aktivacija ručne kočnice	38	Provjera razine motornog ulja	74
Otpuštanje ručne kočnice	38	Zamjena motornog ulja i filtra	74
Pokretanje motora	39	Servisiranje svjećica	75
Gašenje motora	39	Čišćenje maske motora	76
Upotreba uređaja	40	Održavanje sustava goriva	77
Upotreba označivača linija	46	Zamjena filtra goriva	77
		Ispuštanje goriva iz spremnika	78
		Održavanje električnog sustava	79
		Sigurnost električnog sustava	79
		Održavanje akumulatora	79
		Zamjena osigurača	80
		Održavanje pogonskog sustava	81
		Provjera tlaka u gumama	81
		Održavanje remena	81
		Pregledavanje remena	81

Sigurnost

Opće informacije o sigurnosti

Proizvod može uzrokovati tjelesne ozljede. Uvijek se pridržavajte svih sigurnosnih uputa kako biste izbjegli teške tjelesne ozljede.

- S razumijevanjem pročitajte ove *Upute za upotrebu* prije pokretanja motora.
- Pozorno upravljajte uređajem. Ne bavite se aktivnostima koje vas ometaju; u suprotnom može doći do ozljeda ili oštećenja imovine.
- Ne približavajte ruke ili noge pomičnim dijelovima vozila.
- Ne upravljajte vozilom ako na njemu nisu postavljeni svi štitnici i drugi funkcionalni zaštitni uređaji.
- Prolaznici se ne smiju približavati uređaju dok je u pokretu.
- Ne približavajte se otvoru oko šiljaka. Držite uređaj na sigurnoj udaljenosti od prolaznika i kućnih ljubimaca.
- Osigurajte da djeca budu izvan područja rada uređaja. Nikad ne dopuštajte djeci da upravljaju uređajem.
- Prije servisiranja, punjenja gorivom ili odčepijivanja uređaja, parkirajte uređaj na ravnoj površini, potpuno podignite i zaključajte ručku kako biste aktivirali ručnu kočnicu, ugasite motor, izvadite ključ i pričekajte da se svi pomični dijelovi zaustave.

Neispravna upotreba ili nepropisno održavanje uređaja mogu dovesti do ozljeda. Kako biste smanjili mogućnost ozljeda, pridržavajte se ovih sigurnosnih uputa i uvijek obraćajte pažnju na simbol sigurnosnog upozorenja , koji označava Oprez, Upozorenje ili Opasnost – upute za osobnu sigurnost. Nepridržavanje uputa može dovesti do tjelesnih ozljeda ili smrti.

Podešavanje remena pumpe	81
Održavanje hidrauličkog sustava	82
Sigurnost hidrauličkog sustava	82
Otpuštanje hidrauličkog pritiska	82
Provjera hidrauličnih vodova	83
Specifikacije hidraulične tekućine	83
Provjeravanje razine hidraulične tekućine	84
Zamjena hidraulične tekućine i filtara	84
Održavanje prozračivača	85
Provjeravanje priteznog momenta	85
Podešavanje bočnih štitnika	85
Zamjena štitnika travnjaka	86
Kutovi aktivacije glave za vađenje čepova	86
Skladištenje	87
Sigurnost skladištenja	87
Skladištenje vozila kraće od 30 dana	87
Sezonsko skladištenje uređaja	87
Otklanjanje pogrešaka	89

Sigurnosne naljepnice i naljepnice s uputama



Sigurnosne naljepnice i upute lako su vidljive korisniku i nalaze se blizu svih područja potencijalne opasnosti. Zamijenite sve naljepnice koje su oštećene ili otpale.



Simboli za akumulator

Svi ovi simboli ili neki od njih nalaze se na vašem akumulatoru.

- | | |
|---|---|
| 1. Opasnost od eksplozije | 6. Držite prolaznike podalje od akumulatora. |
| 2. Zabranjeno pušenje i izlaganje vatri ili otvorenom plamenu | 7. Nosite zaštitu za oči, eksplozivni plinovi mogu uzrokovati sljepoću i druge ozljede. |
| 3. Opasnost od kemijskih opekline | 8. Akumulatorska kiselina može uzrokovati sljepoću ili teške opekline. |
| 4. Nosite zaštitu za oči. | 9. Odmah isperite oči vodom i brzo potražite liječničku pomoć. |
| 5. Pročitajte <i>Upute za upotrebu</i> . | 10. Sadrži olovo; ne bacajte |

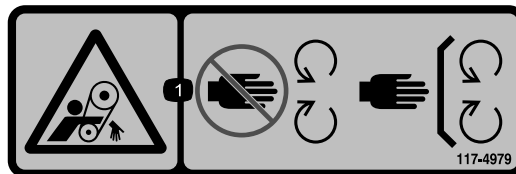

117-4979

decal117-4979

- Opasnost od zapetljanja, remen – držite se podalje od pomičnih dijelova; moraju biti postavljeni svi štitnici i drugi zaštitni dijelovi.

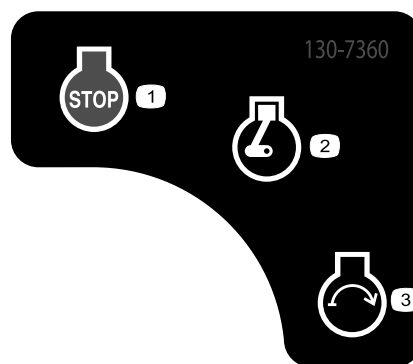

130-7360

decal130-7360

- Motor – gašenje
- Motor – rad/zagrijavanje
- Motor – pokretanje

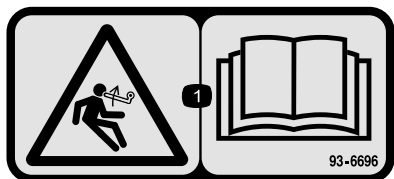

93-6696

decal93-6696

- Opasnost od pohranjene energije – pročitajte *Upute za upotrebu*.



133-8062

decal133-8062

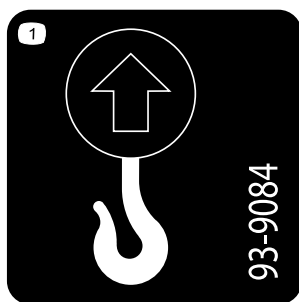

93-9084

decal93-9084

- Točka podizanja / točka vezanja

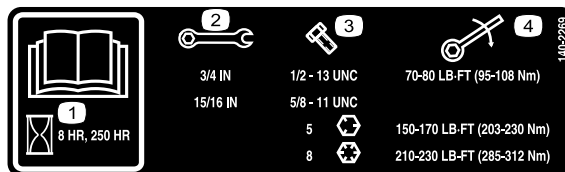

140-2269

decal140-2269

- Pročitajte *Upute za upotrebu*.
- Veličina ključa
- Veličina vijka
- Pritezni moment

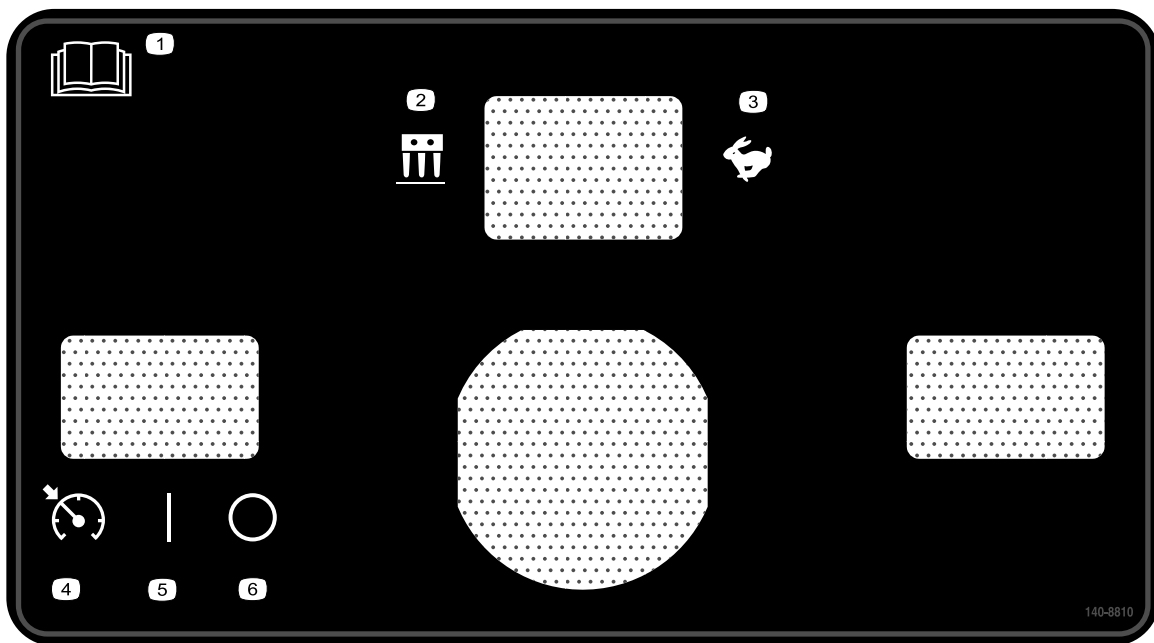

140-8810

decal140-8810

- | | |
|---|---|
| <ol style="list-style-type: none"> 1. Pročitajte <i>Upute za upotrebu</i>. 2. Način rada za prozračivanje 3. Način rada za transport | <ol style="list-style-type: none"> 4. Prekidač za zaključavanje brzine – Aktivirano 5. Prekidač za zaključavanje brzine – Uključeno 6. Prekidač za zaključavanje brzine – Isključeno |
|---|---|

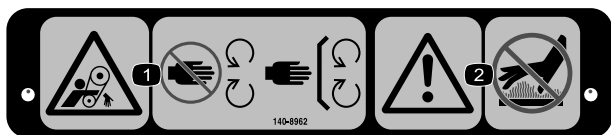

decal140-8962

140-8962

- | | |
|---|--|
| <ol style="list-style-type: none"> 1. Opasnost od zapetljanja, remen – držite se podalje od pomičnih dijelova; moraju biti postavljeni svi štitnici. | <ol style="list-style-type: none"> 2. Upozorenje – ne dirajte vruće površine. |
|---|--|

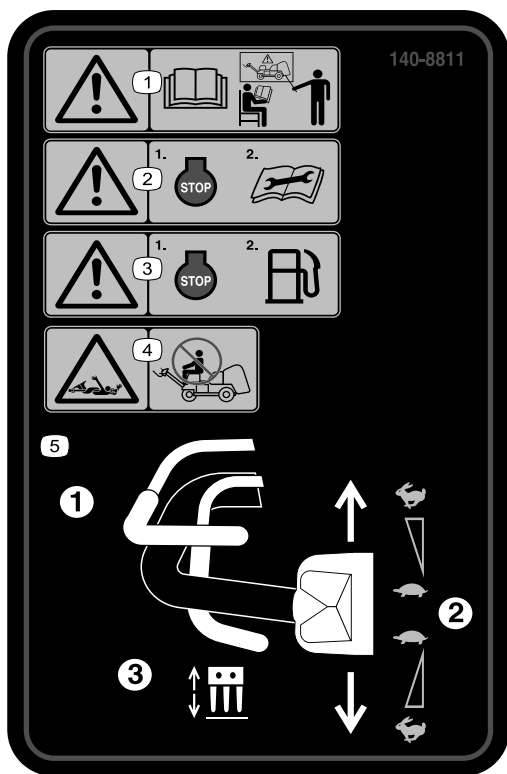

140-8811

decal140-8811

1. Upozorenje – svi rukovatelji moraju pročitati *Upute za upotrebu* i proći obuku prije upravljanja uređajem.
2. Upozorenje – prije održavanja ugasi motor.
3. Upozorenje – prije dolijevanja goriva ugasi motor.
4. Opasnost od zapetljanja – nemojte se voziti na uređaju.
5. Kako biste upravljali uređajem (1) pritisnite polugu za pokretanje, (2) okrenite ručicu za kontrolu snage i (3) pritisnite polugu za prozračivanje.

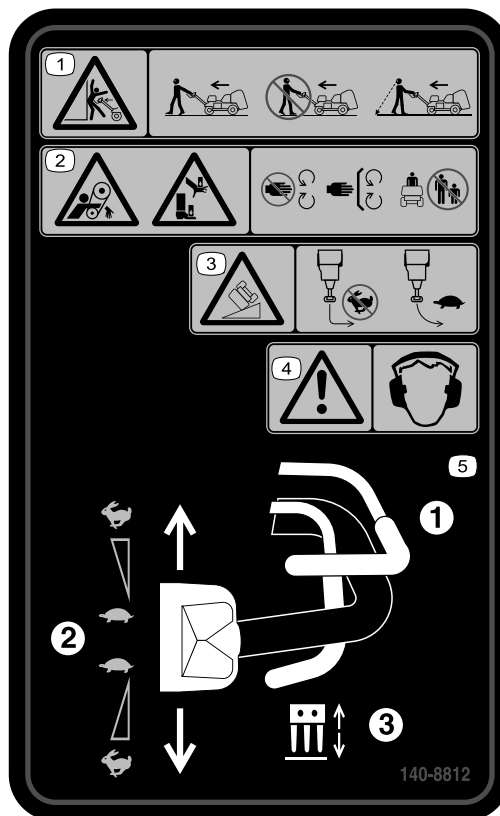

140-8812

decal140-8812

1. Upozorenje, opasnost od gnječenja – hodajte i gledajte prema naprijed dok upravljate uređajem; nemojte hodati unatrag i gledati u stranu dok upravljate uređajem; gledajte iza sebe ako hodate unatrag dok upravljate uređajem.
2. Opasnost od zapetljanja, remen; opasnost od gnječenja ruku ili nogu – držite se podalje od pomičnih dijelova, moraju biti postavljeni svi štitovi i štitnici; držite prolaznike podalje.
3. Opasnost od prevrtanja – nemojte naglo skretati ako brzo vozite; polako vozite kad skrećete; ne vozite uređaj na nagibu većem od 15 stupnjeva.
4. Upozorenje – nosite zaštitu za sluh.
5. Kako biste upravljali uređajem (1) pritisnite polugu za pokretanje, (2) okrenite ručicu za kontrolu snage i (3) pritisnite polugu za prozračivanje.

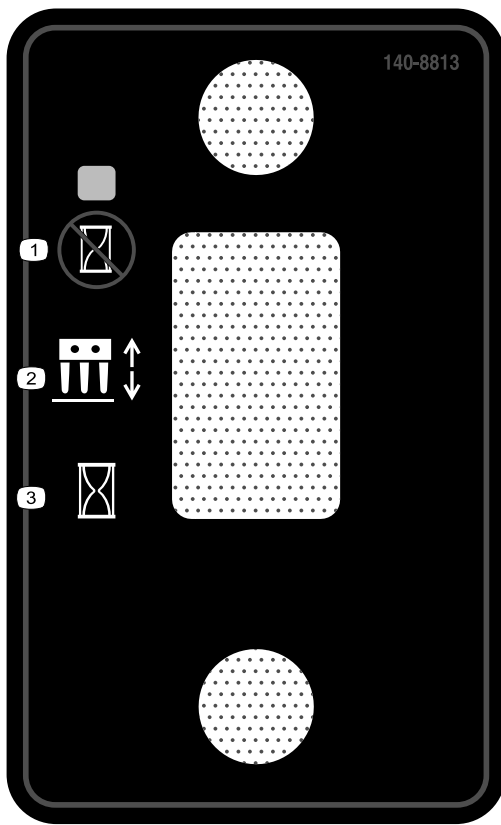

140-8813

decal140-8813

1. Spustite glavu za vađenje čepova na ciljanoj lokaciji.
2. Prekidač glave za vađenje čepova
3. Odmah spustite glavu za vađenje čepova.

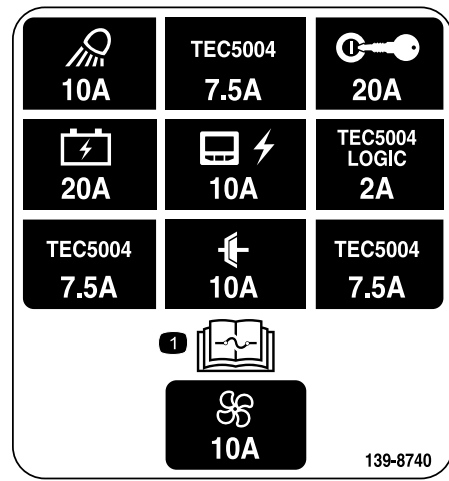

139-8740

decal139-8740

1. Za informacije o osiguračima pročitajte *Upute za upotrebu*.

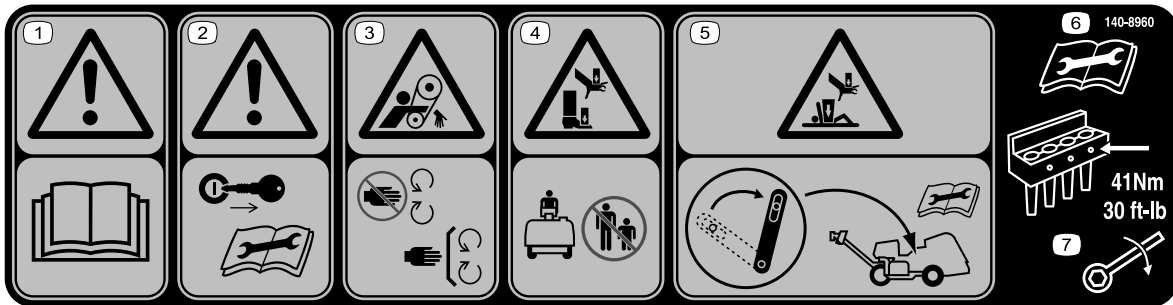

140-8960

decal140-8960

1. Upozorenje – pročitajte *Upute za upotrebu*.
2. Upozorenje – prije održavanja izvadite ključ.
3. Opasnost od zapetljanja, remen – držite se podalje od pomičnih dijelova.
4. Opasnost od gnječenja ruku ili nogu – držite prolaznike podalje.
5. Opasnost od gnječenja ruku ili nogu – prije održavanja aktivirajte servisni zasun.
6. Prije održavanja pročitajte *Upute za upotrebu*.
7. Pritegnite vijke šiljaka na 41 Nm.

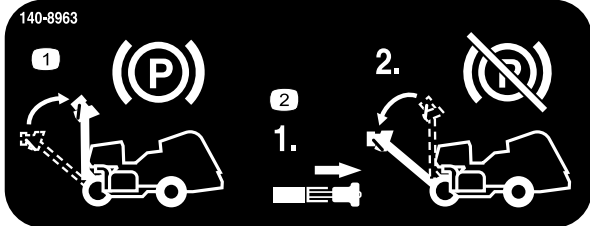

decal140-8963

140-8963

1. Dignite ručku kako biste aktivirali ručnu kočnicu.
2. Povucite zasun ručke kako biste deaktivirali ručnu kočnicu.

9	10	11	12	13	
5	10W-30	2.0 QTS.* 1.9 L	100	100	
4	PX FLUID	1.75 GAL.* 6.6 L	400	400	(A) 75-1310 107-9531
8				100	
7	GASOLINE	7.5 GALS. 28.4 L		100	

139-8653

decal139-8653

139-8653

1. Pročitajte *Upute za upotrebu*.
2. Provjerite svakih 8 sati
3. Tlak u gumama
4. Hidraulična tekućina
5. Motorno ulje
6. Akumulator
7. Gorivo
8. Filtar zraka u motoru
9. Pročitajte *Upute za upotrebu*.
10. Tekućine
11. Kapacitet
12. Vremenski interval za zamjenu tekućine (sati)
13. Vremenski interval za zamjenu filtra (sati)

Postavljanje

Nepričvršćeni dijelovi

S pomoću prikaza u nastavku provjerite jesu li isporučeni svi dijelovi.

Postupak	Opis	Kol.	Namjena
1	Sklop kotača	2	Za postavljanje stražnjih kotača.
2	Ručka Sigurnosna matica (½ inča)	1 3	Za postavljanje ručke.
3	Vijak (¼ × 1 inč) Prirubna matica (5/16 inča)	2 2	Za punjenje i spajanje akumulatora.
4	Blokada zasuna Samourezni vijak Unutarnja zupčasta fiksacijska podloška	2 2 2	Za učvršćivanje stražnjeg poklopca (samo CE).
5	Uzica Udarana zakovica Vijak (¼ × 1 inč) Sigurnosna matica (¼ inča)	1 1 1 1	Za učvršćivanje poklopca remena (samo CE).
6	Naljepnica s oznakom CE Naljepnica s godinom proizvodnje	1 1	Lijepljenje naljepnice s oznakom CE i naljepnice s godinom proizvodnje.
7	Nisu potrebni dijelovi	–	Postavljanje držača šiljaka, štitnika za travnjak i šiljaka.

Mediji i dodatni dijelovi

Opis	Kol.	Namjena
Ključ za paljenje	2	Za upravljanje motorom i električnim sustavima.
Stezaljka za štitnik za travnjak Prirubna matica	4 12	Za postavljanje štitnika za travnjak.
Upute za upotrebu Upute za upotrebu motora	1 1	Pročitati prije upravljanja uređajem.
Izjava o sukladnosti	1	CE certifikacija
Kontrolni popis prije isporuke	1	Provjeravanje jesu li prije isporuke dovršeni svi postupci postavljanja.

Napomena: Prednja strana uređaja ona je na kojoj se nalazi ručka za upravljanje i to je standardan položaj rukovatelja. Lijeva i desna strana odnose se na smjer kretanja dok hodate zajedno s uređajem.

Napomena: Kako biste podigli glavu za vađenje čepova nakon što izvadite uređaj iz sanduka, otpustite polugu za prozračivanje i pokrenite motor; pogledajte [Pokretanje motora \(stranica 39\)](#) i [Podizanje glave za vađenje čepova \(stranica 45\)](#) za više informacija.

1

Postavljanje stražnjih kotača

Dijelovi potrebni za ovaj postupak:

2	Sklop kotača
---	--------------

Postupak

Napomena: Ako je dostupna, dizalicom podignite stražnji dio uređaja. Upotrijebite otvore na kućištima ležajeva glave za vađenje čepova kao pričvrstne točke za dizalicu (Slika 3).

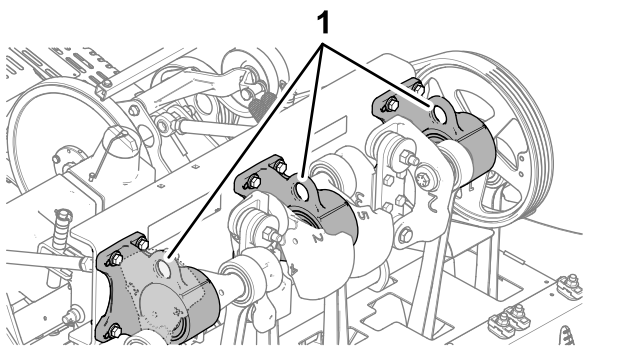

Slika 3

1. Otvori (kućišta ležajeva glave za vađenje čepova)

1. Uklonite 4 pritezne matice pomoću kojih je stražnja strana uređaja pričvršćena za nosače palete za transport.
2. Postavite sklop kotača na glavčinu svakog stražnjeg kotača s pomoću 4 pritezne matice (Slika 4).

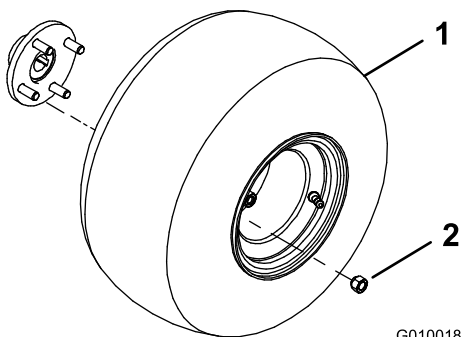

Slika 4

1. Sklop kotača
2. Pritezna matica

3. Zategnite pritezne matice na 61 do 75 Nm.

4. Ponovite korake od 1 do 3 na drugoj strani uređaja.
5. Ispužite sve gume na 83 kPa.

2

Postavljanje ručke

Dijelovi potrebni za ovaj postupak:

1	Ručka
3	Sigurnosna matica (1/2 inča)

Postavljanje ručke na uređaj

1. Umetnite usadne vijke na kraju ručke u otvore na upravljačkoj poluzi (Slika 5).

Napomena: Neka druga osoba drži ručku.

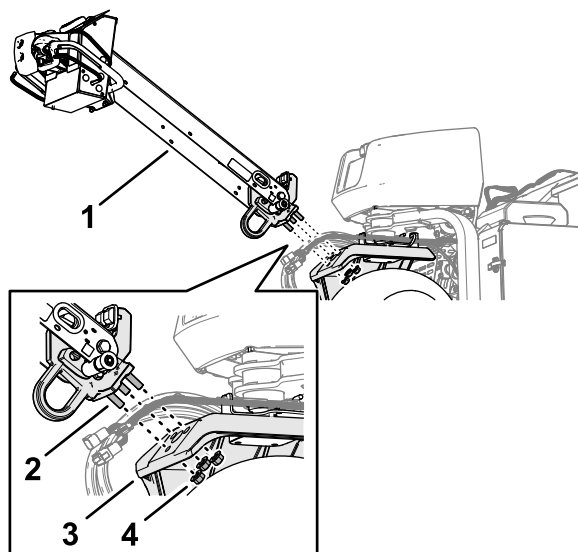

Slika 5

1. Ručka
2. Usadni vijak
3. Upravljačka poluga
4. Prirubne matice (1/2 inča)

2. Navijte prirubnu maticu (1/2 inča) na sva 3 usadna vijka.
3. Pritegnite prirubne matice na 91 do 113 Nm.
4. Okrenite ručku prema gore i pričvrstite je s pomoću klina za zasun ručke (Slika 6).

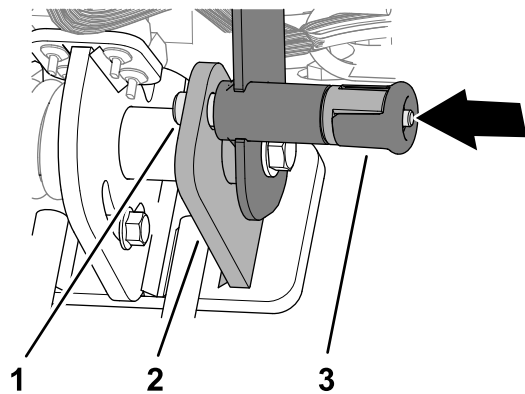

Slika 6

g342477

1. Klin za zasun ručke
2. Zaporna ploča
3. Gumb za zasun ručke

Spajanje kabelskog svežnja

1. Provucite 6-pinski muški konektor i 12-pinski muški konektor kabelskog svežnja uređaja kroz uvodnicu na žlijebu ručke (Slika 8).

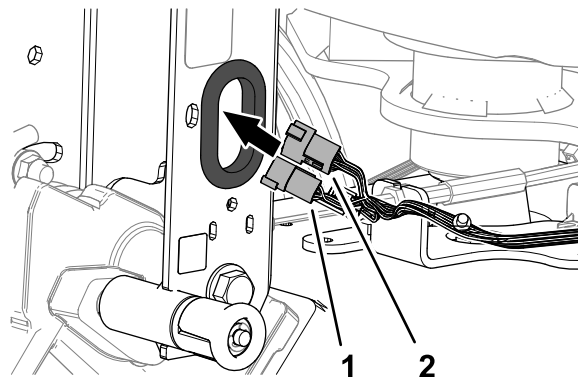

Slika 8

g358122

1. 6-pinski muški konektor (kabelski svežanj uređaja)
2. 12-pinski muški konektor (kabelski svežanj uređaja)

Postavljanje kabela kočnice

1. Provucite držač kabela kočnice ispod žlijeba ručke (Slika 7).

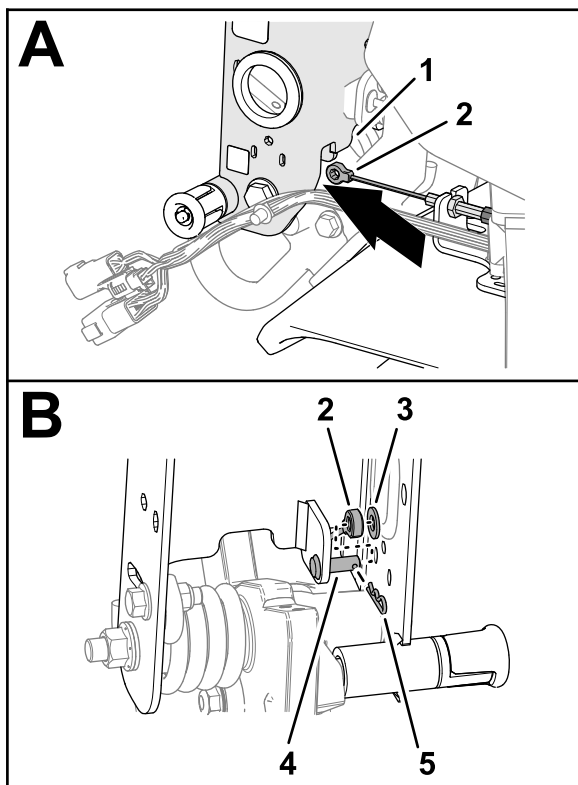

Slika 7

g358118

1. Žlijeb ručke
2. Držač kabela kočnice
3. Podloška (5/16 inča)
4. Svornjak s poprečnim provrtom
5. Rascjepka

2. Postavite držač kabela kočnice na svornjak s poprečnim provrtom i pričvrstite držač na svornjak s pomoću podloške i rascjepke.

2. Umetnite 12-pinski muški konektor kabelskog svežnja u 12-pinski ženski konektor kabelskog svežnja ručke (Slika 9).

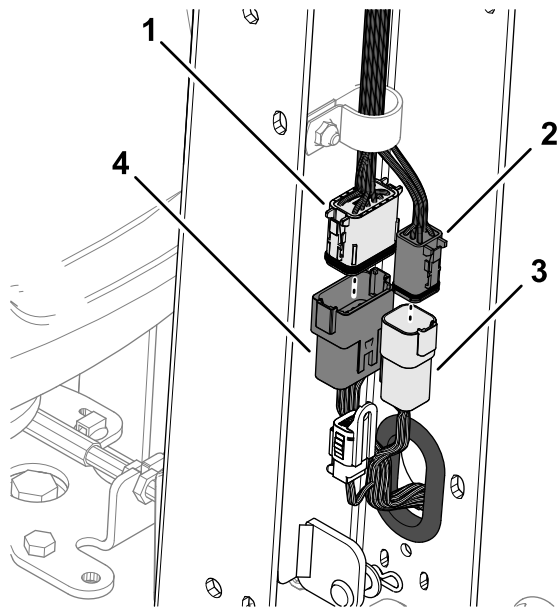

Slika 9

g358121

1. 12-pinski ženski konektor (kabelski svežanj ručke)
2. 6-pinski ženski konektor (kabelski svežanj ručke)
3. 6-pinski muški konektor (kabelski svežanj uređaja)
4. 12-pinski muški konektor (kabelski svežanj uređaja)

3. Umetnite 6-pinski muški konektor kabelskog svežnja uređaja u 6-pinski ženski konektor kabelskog svežnja ručke.

4. Umetnite utisni pričvrсни element kabelskog svežnja uređaja u otvor na žlijebu ručke (Slika 10).

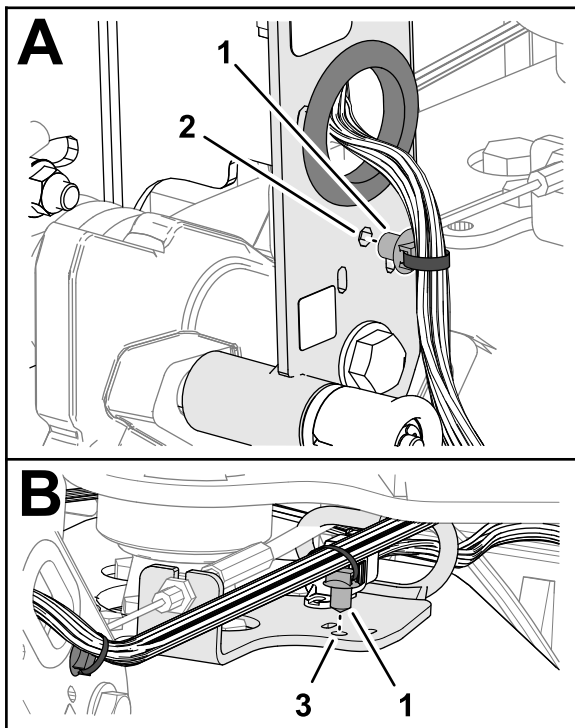

Slika 10

g358123

1. Utisni pričvrtni element
 2. Žlijeb ručke
 3. Vodeći nosač
5. Umetnite utisni pričvrtni element kablenskog svežnja uređaja u otvor na vodećem nosaču.
 6. Provucite vezice za kabel kroz otvore u žlijebu i zategnite ih kako biste pričvrstili kablanski svežanj uređaja za žlijeb ručke (Slika 11).

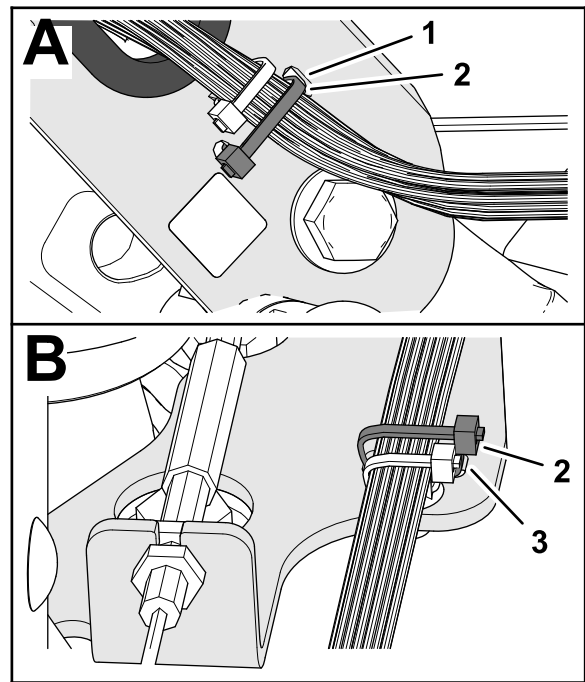

Slika 11

g372270

1. Otvor (žlijeb ručke)
 2. Vezica za kabel
 3. Otvor (vodeći nosač)
7. Provucite vezice za kabel kroz otvore u nosaču i zategnite ih kako biste pričvrstili kablanski svežanj uređaja za nosač.

Postavljanje poklopca ručke

1. Postavite poklopac ručke tako da se mali utor nalazi na gornjoj strani poklopca (Slika 12).

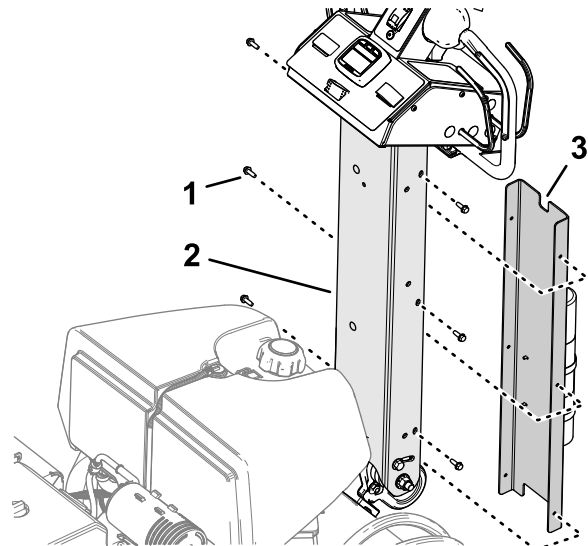

Slika 12

g358120

1. Navojni vijak (¼ inča)
2. Žlijeb ručke
3. Mali utor (poklopac ručke)

- Poravnajte otvore na poklopcu s otvorima na žlijebu ručke.
- Pričvrstite poklopac na ručku s pomoću 6 navojnih vijaka ($\frac{1}{4}$ inča).

3

Punjenje i spajanje akumulatora

Dijelovi potrebni za ovaj postupak:

2	Vijak ($\frac{1}{4} \times 1$ inč)
2	Prirubna matica ($\frac{5}{16}$ inča)

Punjenje akumulatora

⚠ OPASNOST

Elektrolit akumulatora sadrži sumpornu kiselinu koja je smrtonosan otrov i uzrokuje teške opekline.

- Izbjegavajte dodir s kožom, očima ili odjećom. Nosite zaštitne naočale kako biste zaštitili oči i gumene rukavice za zaštitu ruku.
- Uklanjajte, punite i postavljajte akumulator na mjestima na kojima uvijek ima čiste vode za ispiranje kože.

⚠ UPOZORENJE

Punjenje akumulatora stvara plinove koji mogu eksplodirati.

Nikad nemojte pušiti u blizini akumulatora, a iskre i plamen držite podalje od njega.

⚠ UPOZORENJE

Priključci akumulatora ili metalni alati mogu uzrokovati kratki spoj s metalnim komponentama vozila i tako izazvati iskrenje. Iskre mogu uzrokovati eksploziju plinova akumulatora i tako dovesti do tjelesnih ozljeda.

- Pri uklanjanju ili postavljanju akumulatora nemojte dopustiti da priključci akumulatora dođu u dodir s bilo kojim metalnim dijelom vozila.
- Ne dopustite da dođe do kratkog spoja s metalnim alatima između priključaka akumulatora i metalnih dijelova vozila.

⚠ UPOZORENJE

Neispravno usmjeravanje kabela akumulatora može uzrokovati oštećenja vozila i kabela uslijed iskrenja. Iskre mogu uzrokovati eksploziju plinova akumulatora i tako dovesti do tjelesnih ozljeda.

- Uvijek *odspojite* negativni (crni) kabel akumulatora prije odspajanja pozitivnog (crvenog) kabela.
- Uvijek *spojite* pozitivni (crveni) kabel akumulatora prije spajanja negativnog (crnog) kabela.

- Otključajte i otvorite vratašca odjeljka akumulatora (Slika 13).

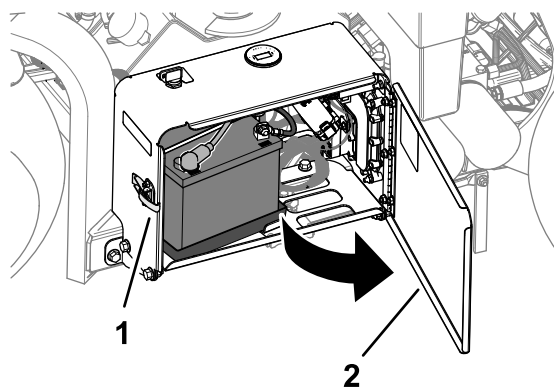

Slika 13

- Zasun
- Vratašca odjeljka akumulatora

- Uklonite akumulator iz odjeljka akumulatora.
- Napunite akumulator s pomoću punjača akumulatora kapaciteta od 3 do 4 A.
- Kad se akumulator napuni, odspojite punjač s utičnice i klema.

Postavljanje akumulatora

1. Postavite akumulator na podlogu u odjeljku akumulatora (Slika 14). Postavite akumulator tako da su priključci okrenuti prema van.

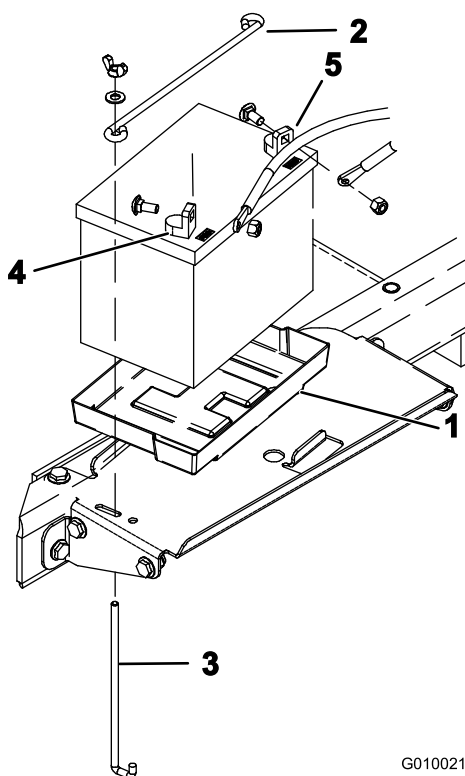

Slika 14

1. Podloga za akumulator
2. Šipka držača
3. Šipka s kukom
4. Pozitivni priključak (+)
5. Negativni priključak (-)

2. Pričvrstite akumulator na bazu odjeljka s pomoću šipke držača, 2 šipke s kukom, 2 ravne podloške i 2 krilate matice.
3. Pričvrstite pozitivni kabel (crveni) na pozitivni (+) priključak akumulatora s pomoću nosećeg vijka i matice.
4. Stavite gumenu kapicu preko pozitivnog priključka.
5. Pričvrstite negativni kabel (crni) na negativni (-) priključak akumulatora s pomoću nosećeg vijka i matice.
6. Zatvorite i zaključajte vratašca odjeljka akumulatora.

4

Postavljanje blokade zasuna stražnjeg poklopca

Uređaji s oznakom CE

Dijelovi potrebni za ovaj postupak:

2	Blokada zasuna
2	Samourezni vijak
2	Unutarnja zupčasta fiksacijska podloška

Postupak

Ako postavljate ovaj uređaj za uporabu u Europskoj uniji (CE), postavite blokadu zasuna poklopca na stražnji poklopac na sljedeći način radi usklađivanja s propisima koji se odnose na oznaku CE.

1. Uklonite stražnji poklopac.
2. Postavite blokadu zasuna iznad zasuna poklopca (Slika 15) s pomoću samoureznog vijka (ukupno 2).

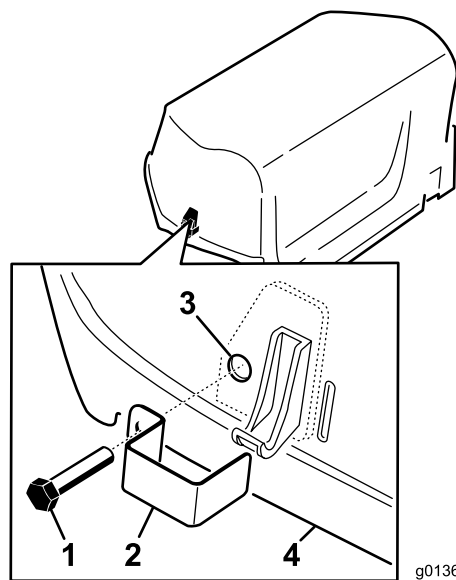

Slika 15

1. Samourezni vijak
2. Blokada zasuna
3. Unutarnja fiksacijska podloška (unutar poklopca)
4. Poklopac

3. Kliještima ili ključem pritegnite unutarnju fiksacijsku podlošku na svaki vijak (1 do 2 navoja) da biste pričvrstili vijke na poklopac.

4. Ponovite korake od 2 do 3 na drugoj strani poklopca.
5. Postavite stražnji poklopac.

5

Postavljanje uzice zasuna na poklopcu remena

Uređaji s oznakom CE

Dijelovi potrebni za ovaj postupak:

1	Uzica
1	Udarna zakovica
1	Vijak (¼ × 1 inč)
1	Sigurnosna matica (¼ inča)

Postupak

Ako postavljate ovaj uređaj tako da je usklađen s oznakom CE, postavite uzicu zasuna na poklopcu remena na sljedeći način.

1. Pronađite rupicu na poklopcu remena pokraj utora za polugu zasuna (Slika 16 i Slika 17).

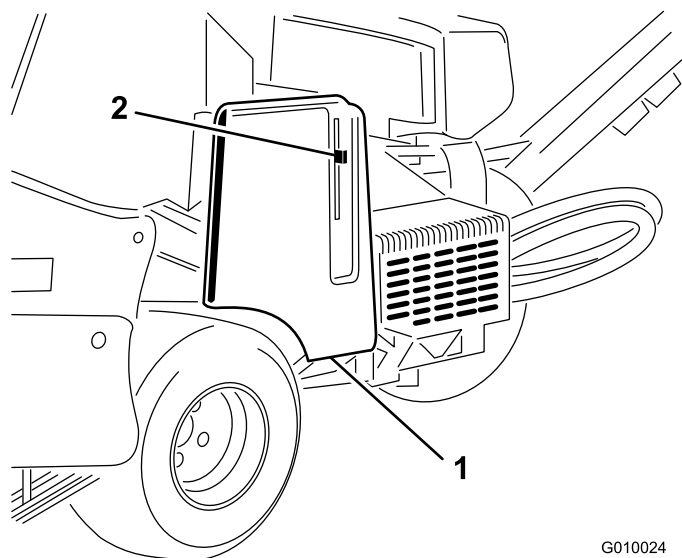

Slika 16

G010024
g010024

1. Poklopac remena
2. Poluga zasuna

2. Pričvrstite sklop uzice u rupici na poklopcu remena s pomoću udarne zakovice (Slika 17).

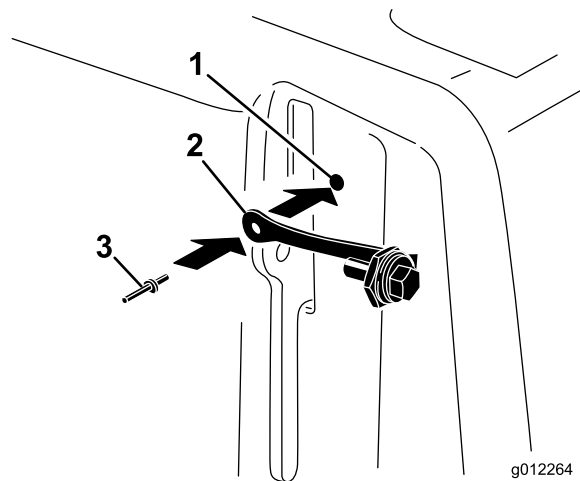

g012264

g012264

Slika 17

1. Rupica na poklopcu remena
2. Uzica
3. Udarna zakovica

3. Provucite vijak u polugu zasuna (Slika 18).

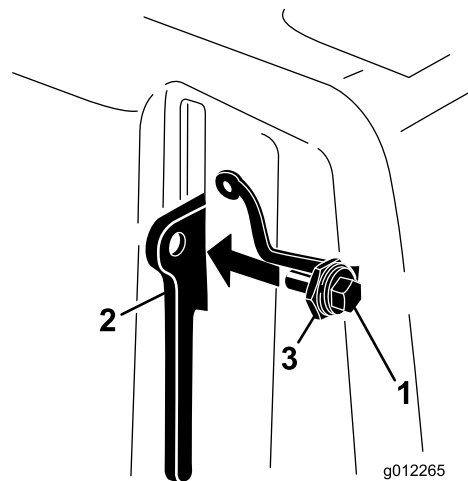

g012265

g012265

Slika 18

1. Vijak
2. Poluga zasuna
3. Matica

6

štitnika za travnjak, držača šiljaka i šiljaka (stranica 28).

Lijepljenje naljepnice s oznakom CE i naljepnice s godinom proizvodnje

Uređaji s oznakom CE

Dijelovi potrebni za ovaj postupak:

1	Naljepnica s oznakom CE
1	Naljepnica s godinom proizvodnje

Postupak

1. Ispunite zahtjeve u vezi s oznakom CE.
2. Alkoholom obrišite nogu vilice kako prikazuje [Slika 19](#) i ostavite površinu da se osuši.

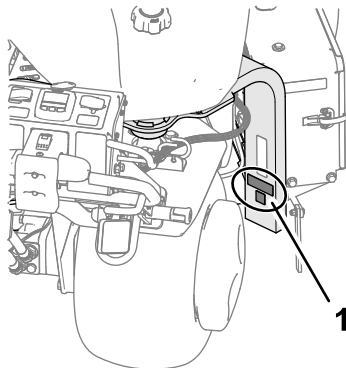

g338269

Slika 19

1. Ovdje naljepite naljepnice.
-
3. Naljepite naljepnicu s oznakom CE i naljepnicu s godinom proizvodnje na nogu vilice ([Slika 19](#)).

7

Postavljanje držača šiljaka, štitnika za travnjak i šiljaka

Nisu potrebni dijelovi

Postupak

Za uređaj je dostupan velik izbor držača šiljaka, štitnika za travnjak i šiljaka. Pogledajte [Postavljanje](#)

Pregled proizvoda

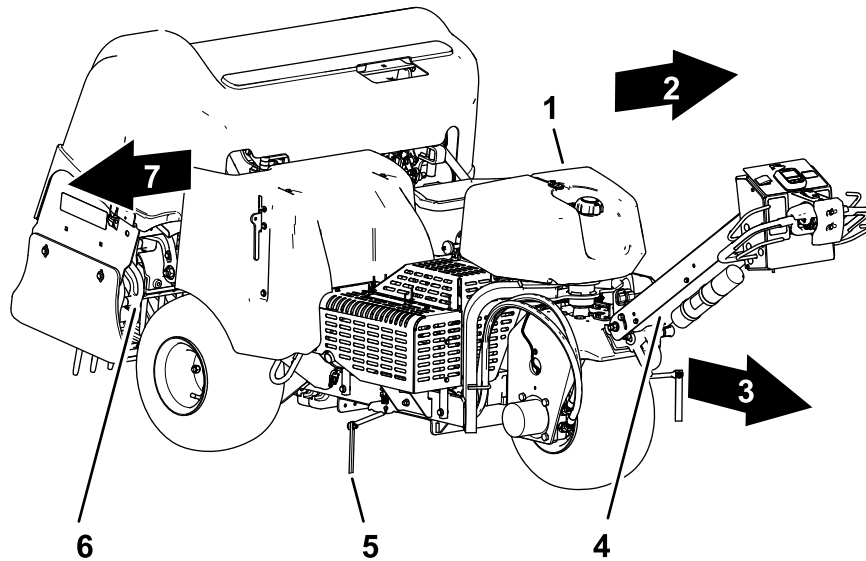

Slika 20

g338270

- | | | |
|---------------------------------|----------------------------|-----------------|
| 1. Spremnik za gorivo | 4. Ručka | 7. Desna strana |
| 2. Lijeva strana | 5. Označivač linija | |
| 3. Naprijed (smjer upravljanja) | 6. Glava za vađenje čepova | |

Sustav upravljanja

Kontrole za upravljanje ručkom

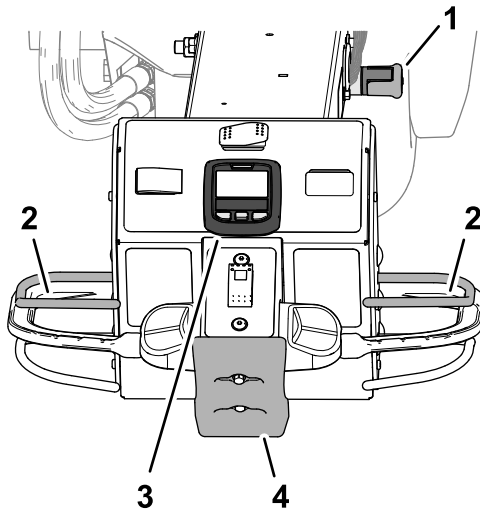

Slika 21

g339456

- | | |
|-------------------------|-------------------------------------|
| 1. Zasun ručke | 3. Sustav za informacije InfoCenter |
| 2. Poluga za pokretanje | 4. Prekidač za zaustavljanje |

Zasun ručke

Upotrijebite zasun ručke (Slika 21) da biste zaključali ručku u potpuno podignutom položaju i aktivirali ručnu kočnicu.

Važno: Zaključajte ručku u podignutom položaju svaki put kad napustite položaj rukovatelja.

Poluga za pokretanje

Poluga za pokretanje (Slika 21) osigurava da se nalazite u položaju rukovatelja prilikom vožnje uređaja ili upravljanja glavom za vađenje čepova.

Napomena: Motor se ne gasi otpuštanjem poluge za pokretanje.

Sustav za informacije InfoCenter

Kontrole za upravljanje glavom za vađenje čepova možete podesiti u sustavu InfoCenter (Slika 21).

Prekidač za zaustavljanje

Ako pritisnete prekidač za zaustavljanje (Slika 21):

- Uređaj zaustavlja vožnju prema naprijed.
- Glava za vađenje čepova podiže se i prestaje raditi.

Napomena: Motor se ne gasi pritiskom prekidača za zaustavljanje. Uređaj možete voziti prema natrag, ali za vožnju prema naprijed potrebno je resetirati prekidač za zaustavljanje.

Ručice za kontrolu snage

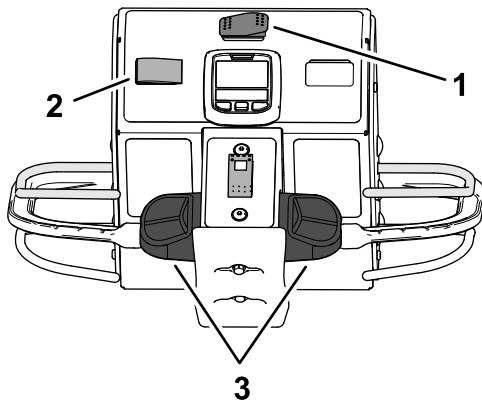

Slika 22

g339457

1. Prekidač za transport/prozračivanje
2. Prekidač za zaključavanje brzine
3. Ručice za kontrolu snage

Prekidač za transport/prozračivanje

Prekidačem za transport/prozračivanje (Slika 22) upravljajte maksimalnom brzinom vožnje uređaja prilikom prozračivanja ili transporta uređaja.

- Položaj za PROZRAČIVANJE omogućuje prozračivanje i ograničava brzinu vožnje na 4,0 km/h ili sporije.
- Položaj za TRANSPORT omogućuje vožnju uređaja pri maksimalnoj brzini ili sporije između lokacija rada.

Napomena: Ne možete prozračivati ako je prekidač za transport/prozračivanje u položaju za TRANSPORT.

Ručice za kontrolu snage

Upotrebljavajte lijevu ili desnu ručicu za kontrolu snage (Slika 22) za pogon uređaja prema naprijed ili natrag.

Prekidač za zaključavanje brzine – Način rada za transport

Koristite prekidač za zaključavanje brzine (Slika 22) kako biste održali brzinu vožnje uređaja; slično tempomatu u automobilu.

- Položaj AKTIVIRANO zaključava trenutnu brzinu vožnje uređaja.
- Položaj UKLJUČENO aktivira zaključavanje brzine.
- Položaj ISKLJUČENO deaktivira zaključavanje brzine.

Prekidač za zaključavanje brzine – Način rada za prozračivanje

Koristite prekidač za zaključavanje brzine (Slika 22) kako biste održali brzinu vožnje za prozračivanje sa željenim razmakom između rupa.

- Položaj UKLJUČENO – aktivira zaključavanje brzine vožnje kako bi se održala brzina vožnje za prozračivanje sa željenim razmakom između rupa kad otpustite polugu za prozračivanje na kraju prolaska.
- Položaj ISKLJUČENO deaktivira zaključavanje brzine vožnje – uređaj zaustavlja kretanje prema naprijed kad otpustite polugu za prozračivanje.

Kontrole za upravljanje glavom za vađenje čepova

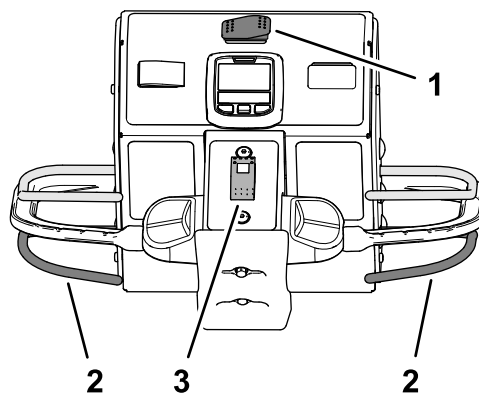

Slika 23

g339455

1. Prekidač za transport/prozračivanje
2. Poluga za prozračivanje
3. Prekidač za odabir načina spuštanja glave

Poluga za prozračivanje

Koristite polugu za prozračivanje (Slika 23) za spuštanje i podizanje glave za vađenje čepova.

Prekidač za odabir načina spuštanja glave

Koristite prekidač za odabir načina spuštanja glave (Slika 23) kako biste promijenili način na koji se glava za vađenje čepova spušta prilikom prozračivanja. Možete odabrati sljedeće načine:

- Trenutačno spuštanje
- Odgođeno spuštanje

Kontrole za upravljanje motorom

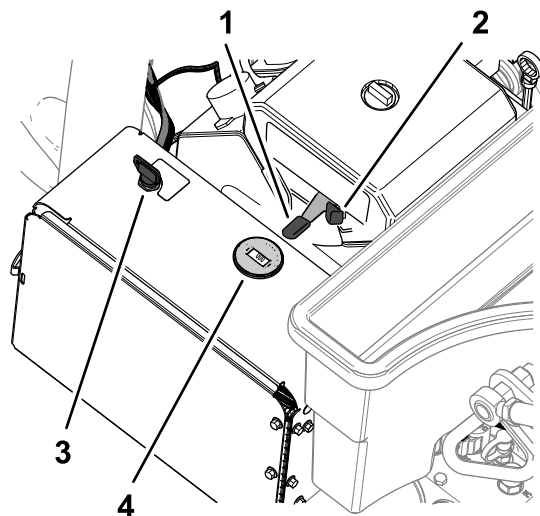

Slika 24

g338575

- | | |
|------------------|---------------------------------|
| 1. Poluga za gas | 3. Ključ (prekidač za paljenje) |
| 2. Čok | 4. Tahometar |

Poluga za gas

Koristite polugu za gas (Slika 24) za reguliranje brzine motora:

- Pomicanjem poluge za gas prema naprijed povećava se brzina motora – prema položaju BRZO.
- Pomicanjem poluge za gas prema natrag smanjuje se brzina motora – prema položaju SPORO.

Napomena: Brzina motora regulira brzinu glave za vađenje čepova.

Čok

Upotrebite čok za pokretanje hladnog motora (Slika 24).

Prekidač za paljenje i ključ

Prekidačem za paljenje (Slika 24) pokrenite i zaustavite motor. Prekidač ima tri položaja:

- START (Pokretanje) – ključ okrenite u smjeru kazaljke na satu u položaj START (Pokretanje) kako biste aktivirali pokretač motora.
- RUN (Rad) – kad se motor pokrene, pustite ključ i automatski će se pomaknuti u položaj ON (Uključeno).
- OFF (Isključeno) – okrenite ključ u smjeru suprotnom od kazaljke na satu u položaj OFF (Isključeno) kako biste ugasil motor.

Tahometar

Upotrijebite tahometar da biste utvrdili brzinu motora (Slika 24).

Zaporni ventil za gorivo

Zapornim ventilom za gorivo upravljajte gorivom iz spremnika za gorivo (Slika 25).

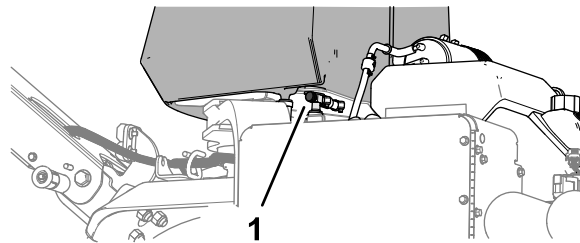

Slika 25

g338576

1. Zaporni ventil za gorivo

Upotreba LCD zaslona sustava InfoCenter

Na LCD zaslonu sustava InfoCenter prikazuju se informacije o vašem uređaju, kao što su operativno stanje i razne dijagnostike (Slika 26). Pri prvom paljenju električnog sustava nakratko se pojavljuje pozdravni zaslon, a zatim glavni zaslon s informacijama sustava InfoCenter. Možete se prebacivati između pozdravnog zaslona i glavnog zaslona s informacija bilo kada pritiskanjem bilo kojeg gumba sustava InfoCenter te odabirom odgovarajuće strelice.

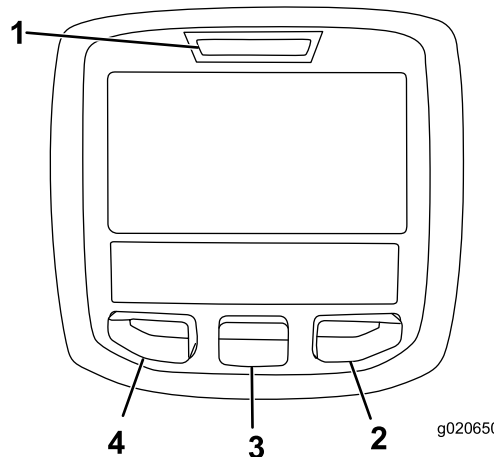

Slika 26

g020650

g020650

- | | |
|-----------------------|-----------------|
| 1. Svjetlo indikatora | 3. Srednji gumb |
| 2. Desni gumb | 4. Lijevi gumb |

- Lijevi gumb, gumb za pristup izborniku / za natrag – pritisnite ovaj gumb da biste pristupili izbornicima sustava InfoCenter. Možete ga upotrijebiti za izlaz iz bilo kojeg izbornika u kojem se trenutno nalazite.

- Srednji gumb – ovim se gumbom pomičite prema dolje po izbornicima.
- Desni gumb – ovim gumbom otvorite izbornik na kojem je strelicom udesno označen dodatni sadržaj.

Napomena: Namjena svakog gumba može se promijeniti ovisno o tome što je u tom trenutku potrebno. Svaki je gumb označen ikonom koja prikazuje njegovu trenutačnu funkciju.

Opisi ikona sustava InfoCenter

	Pokazuje kad bi trebalo napraviti redovan servis
	Ikona informacija
	Sustav za informacije InfoCenter
	Dubina rupa
	Razmak između rupa
	Promjer šiljaka
	Broj šiljaka po držaču
	Način rada za transport
Simboli se često kombiniraju kako bi se formirale rečenice. Neki primjeri navedeni su u nastavku.	
	Rukovatelj bi trebao staviti ručicu za kontrolu snage u neutralni položaj
	Pokretanje motora nije odobreno
	Gašenje motora
	Paljenje PTO uređaja nije odobreno

 označava da je za pristup stavci izbornika potrebno unijeti PIN.

Upotreba izbornika

Da biste pristupili izbornicima sustava InfoCenter, pritisnite gumb za pristup izborniku dok ste na glavnom zaslonu. Prikazuje se glavni izbornik. U sljedećim tablicama potražite popis opcija dostupnih u izbornicima:

Main Menu (Glavni izbornik)

Main Menu (Glavni izbornik) (cont'd.)

Stavka izbornika	Opis
Faults (Greške)	Sadržava popis nedavnih kvarova uređaja. Pročitajte <i>Priručnik za održavanje</i> ili kontaktirajte ovlaštenog distributera za više informacija o izborniku Faults (Greške) i ondje sadržanim informacijama.
Service (Upotreba)	Sadržava informacije o uređaju, kao što su sati upotrebe, podaci brojača i drugi slični brojevi.
Diagnostics (Dijagnostika)	Sadržava popis mogućih stanja uređaja; možete ga upotrijebiti za rješavanje određenih problema jer brzo dobivate informacije o tome koje su komande uređaja aktivirane, a koje deaktivirane.
Statistics (Statistički podaci)	Sadržava popis podataka o radu i operacijama uređaja, kao što su informacije o vremenu rada motora, površini/obujmu/vremenu prozračivanja ili prijedena udaljenost prilikom prozračivanja.
Settings (Postavke)	Omogućuje vam prilagođavanje i izmjenu konfiguracijskih varijabli na zaslonu sustava InfoCenter.
About (Informacije o uređaju)	Navode se broj modela, serijski broj i verzija softvera uređaja.



Service (Upotreba)

Stavka izbornika	Opis
Hours (Sati)	Prikazuje ukupni broj sati tijekom kojih su uređaj, motor i PTO uređaj bili uključeni, kao i broj sati tijekom kojih je uređaj bio prenošen i u stanju koje zahtijeva servis
Counts (Brojač)	Prikazuje brojenja koja je uređaj proveo
Traction (Snaga)	Prikazuje jesu li kalibracije senzora važeće, započinje proces kalibracije i navodi električnu vrijednost senzora.
Visina šiljaka iznad tla	Prikazuje jesu li kalibracije senzora važeće, započinje proces kalibracije i navodi električnu vrijednost senzora.

Service (Upotreba) (cont'd.)



Stavka izbornika	Opis
Poluga	Prikazuje jesu li kalibracije senzora važeće, započinje proces kalibracije i navodi električnu vrijednost senzora.
Senzor visine	Prikazuje jesu li kalibracije senzora važeće, započinje proces kalibracije i navodi električnu vrijednost senzora.

Settings (Postavke)

Stavka izbornika	Opis
Units (Jedinice)	Upravlja jedinicama koje se upotrebljavaju u sustavu InfoCenter (engleske ili metričke)
Language (Jezik)	Upravlja jezikom koji se upotrebljava u sustavu InfoCenter*
LCD Backlight (Pozadinsko LCD osvjetljenje)	Upravlja svjetlinom LCD zaslona
LCD Contrast (LCD kontrast)	Upravlja kontrastom LCD zaslona
Protected Menus (Zaštićeni izbornici) 	Omogućuje ovlaštenoj osobi da pristupi zaštićenim izbornicima s pomoću PIN-a
Protect Settings (Zaštita postavki) 	Daje mogućnost promjene postavki u zaštićenim postavkama
Max Speed (Maksimalna brzina) 	Daje mogućnost promjene maksimalne brzine vožnje prema naprijed – tvornički zadana postavka = 6,4 km/h

 označava da je za pristup stavci izbornika potrebno unijeti PIN.

About (Informacije o uređaju)

Stavka izbornika	Opis
Model (Model)	Navodi se broj modela uređaja
SN (Serijski broj)	Navodi se serijski broj uređaja
Machine Controller Revision (Revizija regulatora uređaja)	Navodi se revizija softvera za glavni regulator
InfoCenter Revision (Revizija sustava InfoCenter) 	Navodi se revizija softvera za sustav InfoCenter
CAN Bus (CAN sabirnica) 	Navodi se status komunikacijske sabirnice uređaja

 označava da je za pristup stavci izbornika potrebno unijeti PIN.

Diagnostics (Dijagnostika)

Diagnostics (Dijagnostika) (cont'd.)

Stavka izbornika	Opis
Engine Run (Rad motora)	Pročitajte <i>Priručnik za održavanje</i> ili kontaktirajte ovlaštenog distributera tvrtke Toro za više informacija o izborniku Engine Run (Rad motora) i ondje sadržanim informacijama.
PTO	
Traction (Snaga)	

Protected Menus (Zaštićeni izbornici)

Postoje 3 zaštićene postavke rada u izborniku Postavke sustava InfoCenter: Max Speed (Maksimalna brzina), Area 2 – Area (Područje 2 – Površina) i Area 2 – Volume (Područje 2 – Obujam). Te postavke otključavaju se provedbom postupka za [Pristup zaštićenim izbornicima \(stranica 22\)](#).

Napomena: Vaš distributer može promijeniti PIN u trenutku isporuke.

Pristup zaštićenim izbornicima

Napomena: Tvornički zadani PIN za uređaj glasi 0000 ili 1234.

Ako ste promijenili PIN i zaboravili ga, za pomoć se obratite ovlaštenom distributeru tvrtke Toro.

1. Na GLAVNOM IZBORNIKU s pomoću središnjeg gumba pomaknite se dolje na IZBORNIK POSTAVKE i pritisnite desni gumb ([Slika 27](#)).

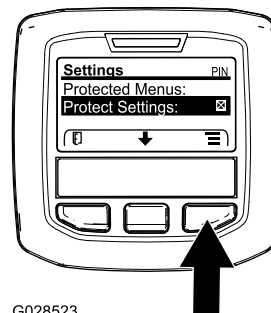

G028523

g028523

Slika 27

2. Na IZBORNIKU POSTAVKE s pomoću središnjeg gumba pomaknite se dolje na ZAŠTIĆENI IZBORNIK i pritisnite desni gumb ([Slika 28A](#)).

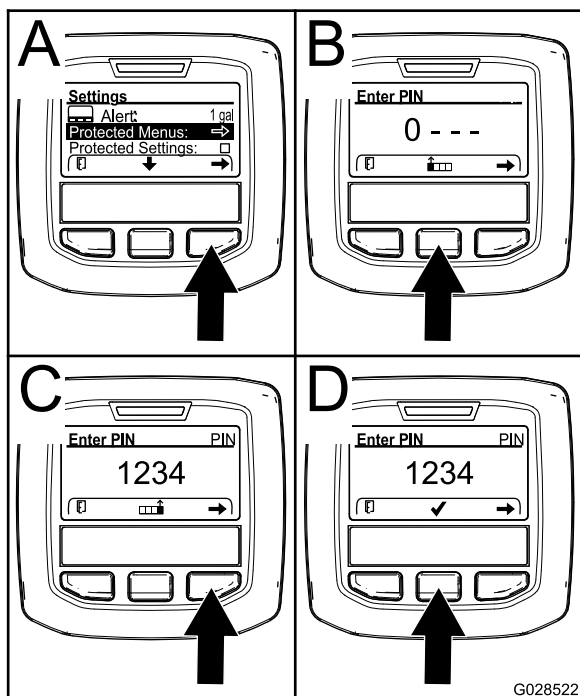

Slika 28

G028522
g028522

3. Da biste unijeli PIN, pritisćite središnji gumb dok se ne pojavi točna prva znamenka, a zatim pritisnite desni gumb da biste se prebacili na sljedeću znamenku (Slika 28B i Slika 28C). Ponavljajte ovaj korak sve dok ne unesete zadnju znamenku pa još jednom pritisnite desni gumb.
4. Pritisnite srednji gumb da biste unijeli PIN (Slika 28D).

Pričekajte dok se ne upali crveno svjetlo indikatora sustava InfoCenter.

Napomena: Ako InfoCenter prihvati PIN i otključa se zaštićeni izbornik, u gornjem desnom kutu zaslona pojavljuje se riječ „PIN”.

Napomena: Okrenite ključ za paljenje u položaj OFF (Isključeno) i zatim u položaj ON (Uključeno) kako bi se zaključao zaštićeni izbornik.

Postavke možete pregledati i promijeniti u Zaštićenom izborniku. Kad pristupite Zaštićenom izborniku, pomaknite se dolje do opcije Protect Settings (Zaštita postavki). Postavku promijenite s pomoću desnog gumba. Postavljanjem opcije Protect Settings (Zaštita postavki) na OFF (Isključeno) omogućuje se prikaz i promjena postavki u Zaštićenom izborniku bez unosa PIN-a. Postavljanjem opcije Protect Settings (Zaštita postavki) na ON (Uključeno) skrivaju se zaštićene opcije i od vas se zahtijeva unos PIN-a da biste promijenili postavku u Zaštićenom izborniku. Nakon što postavite PIN, okrenite ključ za paljenje u položaj OFF (Isključeno) i zatim natrag u položaj ON (Uključeno) kako biste omogućili i spremili tu opciju.

Specifikacije

Napomena: Specifikacije i dizajn podložni su promjenama bez obavijesti.

Širina	127 cm
Međuosovinski razmak kotača	113 cm
Širina staze	97 cm
Širina čepova	122 cm
Dužina	295 cm
Visina glave (podignuta)	114 cm
Visina glave (spuštena)	93 cm
Visina, ručka	154,2 cm
Visina podvozja	12 cm
Brzina kretanja prema naprijed	0 do 7,2 km/h
Brzina kretanja prema natrag	0 do 4 km/h
Neto težina	745 kg

Priključci/dodatna oprema

Dostupan je niz priključaka i dodatne opreme za poboljšavanje i proširivanje mogućnosti vozila koje je odobrila tvrtka Toro. Obratite se ovlaštenom serviseru ili distributeru ili posjetite stranicu www.Toro.com za popis svih odobrenih priključaka i dodatne opreme.

Kako biste osigurali optimalnu učinkovitost, upotrebljavajte samo originalne zamjenske dijelove i dodatnu opremu tvrtke Toro. Zamjenski dijelovi i dodatni pribor drugih proizvođača mogu biti opasni, a njihova upotreba može poništiti jamstvo.

Pogledajte tablicu za konfiguraciju šiljaka za informacije o glavi sa šiljcima, štitniku za travnjak i šiljcima:

Tablica za konfiguraciju šiljaka

Opis glave sa šiljcima	Razmak između šiljaka	Veličina tijela	Broj šiljaka	Vrsta štitnika za travnjak (količina)
Glava s 2 × 5 malih šiljaka	41 mm	9,5 mm	60	5 šiljaka – kratki (2) 5 šiljaka – dugački (1)
Glava s 1 × 6 malih šiljaka	32 mm	9,5 mm	36	6 šiljaka – kratki (2) 6 šiljaka – dugački (1)
Glava s 3 šiljka (22,2 mm)	66 mm	22,2 mm	18	3 šiljka – kratki (2) 3 šiljka – dugački (1)
Glava s 3 šiljka (19,5 mm)	66 mm	19,5 mm	18	3 šiljka – kratki (2) 3 šiljka – dugački (1)
Glava s 4 šiljka	51 mm	19,5 mm	24	4 šiljka – kratki (2) 4 šiljka – dugački (1)
Glava s 5 iglastih šiljaka	41 mm	–	30	5 šiljaka – kratki (2) 5 šiljaka – dugački (1)

Rad

Napomena: Odredite lijevu i desnu stranu uređaja s uobičajenog vozačevog položaja.

Prije puštanja u rad

Sigurnost prije rada

Opće informacije o sigurnosti

- Nikad nemojte dopustiti djeci ili nestručnim osobama da upravljaju uređajem ili da ga servisiraju. Dobna granica za rukovatelje može biti ograničena lokalnim propisima. Vlasnik je odgovoran za obuku svih rukovatelja i mehaničara.
- Upoznajte se sa sigurnim radom s opremom, komandama i sigurnosnim znakovima.
- Morate znati brzo zaustaviti uređaj i ugasiti motor.
- Prije upravljanja uvijek pregledajte uređaj kako biste osigurali da su šiljci u dobrom radnom stanju. Zamijenite istrošene ili oštećene šiljke.
- Pregledajte područje na kojem namjeravate upotrebljavati uređaj i uklonite sve predmete koje bi uređaj mogao udariti.
- Pronađite i označite sve električne ili komunikacijske vodove, komponente za navodnjavanje i ostale prepreke na području koje treba prozračiti. Uklonite opasnosti ako je to moguće ili planirajte kako ih izbjeći.
- Parkirajte uređaj na ravnoj površini, potpuno podignite i zaključajte ručku kako biste aktivirali ručnu kočnicu, ugasite motor, izvadite ključ i pričekajte da se svi pomični dijelovi zaustave.
- Provjerite jesu li komande, sigurnosni prekidači i štitnici postavljeni i rade li ispravno. Ako ne rade ispravno, nemojte upravljati uređajem.

Sigurnost goriva

- Budite krajnje oprezni pri rukovanju gorivom. Gorivo je zapaljivo, a njegove pare su eksplozivne.
- Ugasite sve cigarete, cigare, lule i druge izvore paljenja.
- Upotrebljavajte samo odobrene spremnike za gorivo.
- Ne uklanjajte čep spremnika za gorivo i ne dolijevajte gorivo u spremnik dok je motor upaljen ili vruć.
- Ne dolijevajte i ne ispuštajte gorivo u zatvorenom prostoru.

- Nemojte skladištiti uređaj ili spremnik za gorivo u blizini otvorenog plamena, iskri ili žižaka poput onih na bojlerima ili drugim uređajima.
- Ako prolijete gorivo, nemojte pokretati motor i nemojte pokretati druge izvore paljenja dok pare goriva ne ispare.

Dolijevanje goriva

Specifikacija goriva

Vrsta	Bezolovni benzin
Minimalni oktanski broj	87 (SAD) ili 91 (RON oktani; izvan SAD-a)
Udio etanola	Ne više od 10 %
Udio metanola	Nema
Udio MTBE-a (metil-tercijarni-butil-eter)	Manje od 15 %
Ulje	Ne dodavati gorivu

Upotrebljavajte isključivo čisto, svježe gorivo (ne starije od 30 dana) iz pouzdanih izvora.

Važno: Da biste smanjili probleme s pokretanjem, svježem gorivu dodajte stabilizator/konzervans goriva prema uputama proizvođača stabilizatora/konzervansa.

Punjenje spremnika za gorivo

Kapacitet spremnika za gorivo: 26,5 l

1. Parkirajte uređaj na ravnoj površini, potpuno podignite i zaključajte ručku kako biste aktivirali ručnu kočnicu, ugasite motor, izvadite ključ i pričekajte da se svi pomični dijelovi zaustave.
2. Očistite područje oko čepa spremnika za gorivo i uklonite ga ([Slika 29](#)).

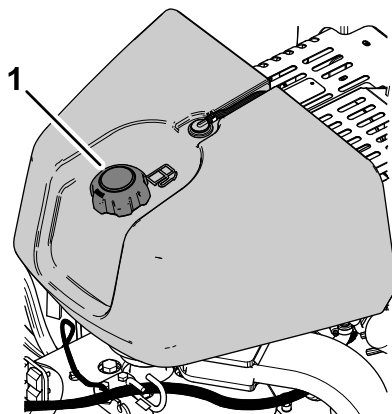

Slika 29

g339517

1. Čep spremnika za gorivo

3. Dolijevajte gorivo u spremnik dok razina ne bude između 6 mm i 13 mm ispod dna otvora za ulijevanje.

Važno: Taj prostor u spremniku omogućuje širenje goriva. Nemojte do kraja napuniti spremnik za gorivo.

4. Čvrsto postavite čep spremnika za gorivo.
5. Obrišite proliveno gorivo.

Svakodnevno održavanje

Svaki dan prije pokretanja uređaja izvršite postupke namijenjene izvršavanju nakon svake upotrebe / svakodnevno navedene u [Održavanje \(stranica 64\)](#).

Ispitivanje sigurnosnog sustava blokiranja

Interval servisiranja: Prije svake uporabe ili svakodnevno

⚠ OPREZ

Ako je sigurnosni sustav blokiranja odspojen ili oštećen, uređaj bi se mogao neočekivano pokrenuti i uzrokovati tjelesne ozljede.

- Nemojte raditi bespotrebne izmjene na prekidačima sustava.
- Svakodnevno provjeravajte rad sustava blokiranja i zamijenite sve oštećene dijelove prije upravljanja uređajem.
- Sigurnosni sustav blokiranja služi za sprečavanje pokretanja motora osim ako je ručica za kontrolu snage u položaju NEUTRAL (Neutralno).
- Sigurnosni sustav blokiranja služi za sprečavanje pokretanja motora osim ako je poluga za pokretanje potpuno otpuštena.
- Sigurnosni sustav blokiranja služi za sprečavanje pokretanja motora osim ako je poluga glave za vađenje čepova potpuno otpuštena.
- Sigurnosni sustav blokiranja podiže glavu za vađenje čepova i gasi je ako vozite uređaj unatrag tijekom prozračivanja ili pritisnete prekidač za zaustavljanje.

Važno: Ako sigurnosni sustav blokiranja ne radi na način opisan gore, neka ga smjesta popravi ovlaštenu distributer.

Podizanje glave za vađenje čepova

Ako je glava za vađenje čepova spuštена, poduzmite sljedeće korake. Ako je glava za vađenje čepova

podignuta, preskočite na korak [Ispitivanje sustava blokiranja pokretanja \(stranica 26\)](#).

1. Pokrenite motor i postavite brzinu motora u položaj SLOW (Sporo); pogledajte [Pokretanje motora \(stranica 39\)](#).
2. Spustite ručku ([Slika 30](#)).

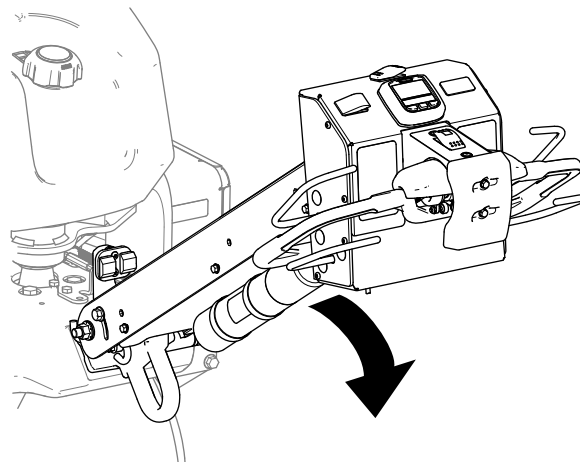

Slika 30

g339623

3. Pritisnite bilo koji gumb sustava InfoCenter ([Slika 31](#)).

Napomena: Glava za vađenje čepova podiže se.

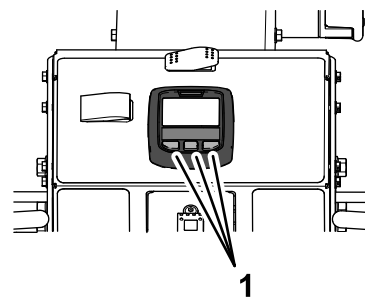

Slika 31

g339624

1. Gumbi sustava InfoCenter

4. Isključite motor; pogledajte [Gašenje motora \(stranica 39\)](#).

Ispitivanje sustava blokiranja pokretanja

1. Ako motor radi, ugasite ga.
2. Držite lijevu ili desnu polugu za pokretanje pritisnutu uz ručku i okrenite ručicu za kontrolu snage ([Slika 32](#)) prema naprijed ili prema natrag i pokrenite motor.

Važno: Motor se ne smije pokrenuti.

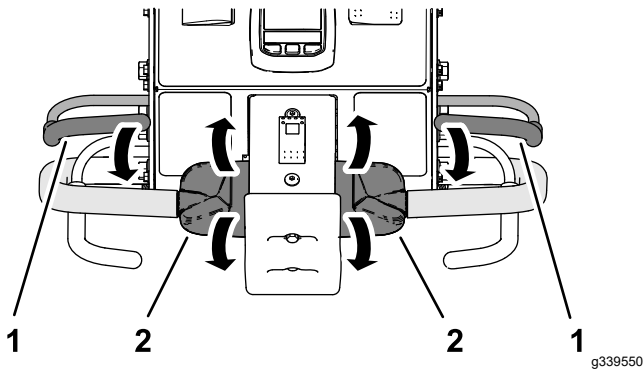

Slika 32

1. Poluga za pokretanje 2. Ručice za kontrolu snage

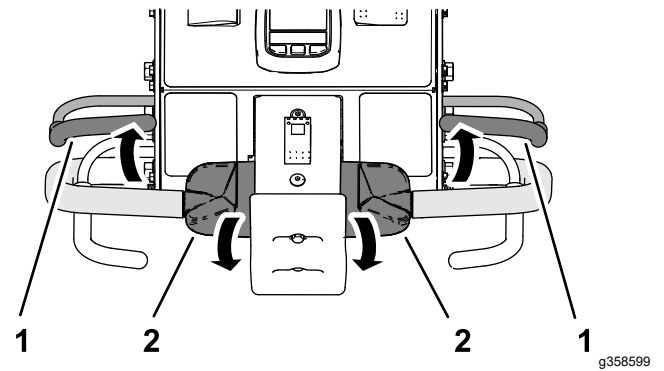

Slika 34

1. Poluga za pokretanje 2. Ručice za kontrolu snage

Ispitivanje sustava blokiranja poluge za pokretanje

- Otpustite polugu za pokretanje, pomaknite ručicu za kontrolu snage u položaj NEUTRALNO i pokrenite motor.
- Držite lijevu ili desnu polugu za pokretanje pritisnutu uz ručku i okrenite vrh ručice za kontrolu snage prema naprijed (Slika 33).

Napomena: Uređaj se kreće prema naprijed.

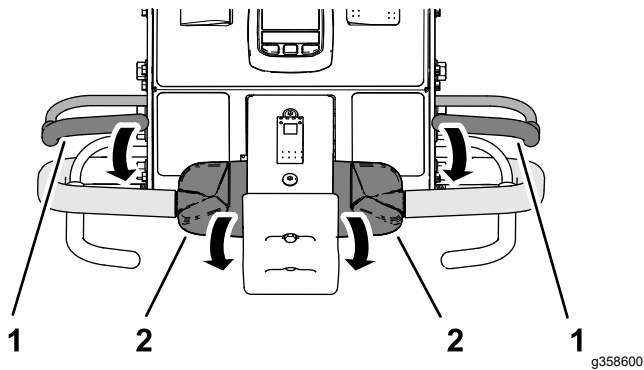

Slika 33

1. Poluga za pokretanje 2. Ručice za kontrolu snage

- Dok držite ručicu za kontrolu snage, otpustite polugu za pokretanje (Slika 34).

Važno: Uređaj mora zaustaviti vožnju prema naprijed.

Ispitivanje sustava blokiranja prekidača za zaustavljanje

- Držite lijevu ili desnu polugu za pokretanje pritisnutu uz ručku i okrenite vrh ručice za kontrolu snage prema naprijed (Slika 35).

Napomena: Uređaj se kreće prema naprijed.

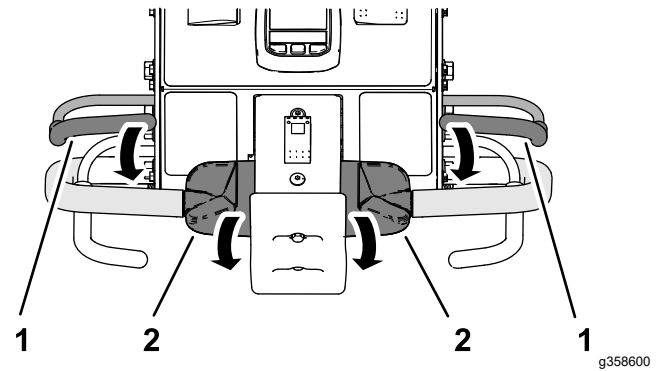

Slika 35

1. Poluga za pokretanje 2. Ručice za kontrolu snage

- Dok držite polugu za pokretanje i ručicu za kontrolu snage, pritisnite prekidač za zaustavljanje (Slika 36).

Važno: Uređaj mora zaustaviti vožnju prema naprijed.

Napomena: Motor nastavlja raditi.

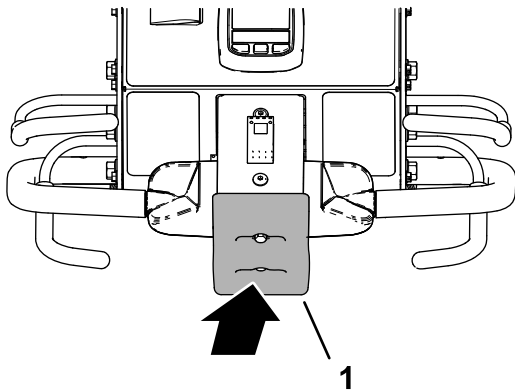

Slika 36

g339547

1. Prekidač za zaustavljanje

3. Resetirajte prekidač za zaustavljanje; pogledajte [Resetiranje prekidača za zaustavljanje \(stranica 46\)](#).

Ispitivanje sustava blokiranja glave za vađenje čepova za vožnju unatrag

1. Napravite jedno od sljedećeg:
 - Pomaknite uređaj na teren koji se može prozračivati bez oštećenja šiljaka ili površine.
 - Uklonite šiljke.
2. Držite lijevu ili desnu polugu za pokretanje pritisnutu uz ručku, okrenite vrh ručice za kontrolu snage prema naprijed i zatvorite polugu za prozračivanje (Slika 37).

Napomena: Uređaj se kreće prema naprijed, a glava za vađenje čepova aktivira se i spušta.

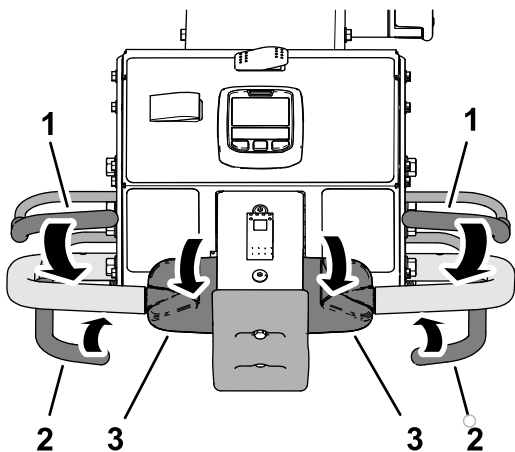

Slika 37

g339546

1. Poluga za pokretanje
2. Poluga za prozračivanje
3. Ručice za kontrolu snage

3. Dok držite polugu za pokretanje i polugu za prozračivanje, okrenite vrh ručice za kontrolu snage prema natrag (Slika 38).

Važno: Glava za vađenje čepova mora se podignuti i prestati raditi.

Napomena: Motor nastavlja raditi.

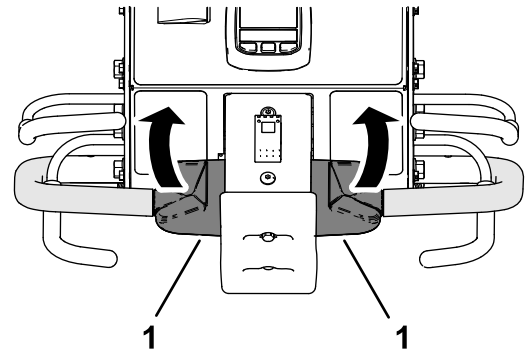

Slika 38

g339549

1. Ručice za kontrolu snage

4. Pomaknite ručicu za kontrolu snage u položaj NEUTRALNO.
5. Ako ste uklonili šiljke, postavite ih i kalibrirajte visinu šiljaka iznad tla; pogledajte [Postavljanje šiljaka na glavu za vađenje čepova \(stranica 29\)](#) i [Kalibracija visine šiljaka iznad tla \(stranica 35\)](#).

Postavljanje štitnika za travnjak, držača šiljaka i šiljaka

Važno: Visinu šiljaka iznad tla morate kalibrirati kad god mijenjate duže šiljke u kraće šiljke i obrnuto.

Za uređaj je dostupan velik izbor držača šiljaka, štitnika za travnjak i šiljaka. Odaberite potrebne komponente u skladu s tablicom dodatne opreme u odjeljku Priključci i dodatna oprema.

Priprema uređaja

1. Podignite glavu za vađenje čepova i servisnim je zasunom zaključajte; pogledajte [Podupiranje glave za vađenje čepova servisnim zasunom \(stranica 49\)](#).
2. Parkirajte uređaj na ravnoj površini, potpuno podignite i zaključajte ručku kako biste aktivirali ručnu kočnicu, ugasisite motor, izvadite ključ i pričekajte da se svi pomični dijelovi zaustave.

Postavljanje štitnika za travnjak

Napomena: Tvornica isporučuje stezaljke za štitnik za travnjak, podloške i prirubne matice učvršćene na nosače štitnika za travnjak (Slika 39).

Labavo postavite štitnike za travnjak na nosače s pomoću 4 stezaljke za štitnik za travnjak, 12 prirubnih matice ($\frac{3}{8}$ inča) i 12 podloški ($\frac{7}{16} \times \frac{13}{16}$ inča).

Napomena: Nemojte pritegnuti prirubne matice.

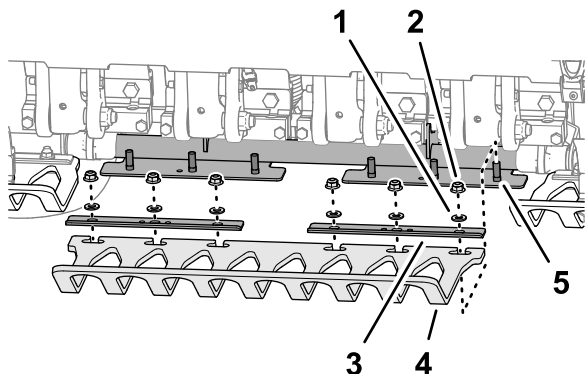

Slika 39

g357675

- | | |
|---|--|
| 1. Podloška ($\frac{7}{16} \times \frac{13}{16}$ inča) | 4. Štitnik za travnjak |
| 2. Prirubna matica ($\frac{3}{8}$ inča) | 5. Usadni vijak (nosač štitnika za travnjak) |
| 3. Stezaljka za štitnik za travnjak | |

Postavljanje držača šiljaka

- Labavo postavite stezaljku za šiljke na držač šiljaka (Slika 40) s pomoću 4 vijka ($\frac{3}{8} \times 1\frac{1}{2}$ inča). Nemojte pritegnuti vijke.

Napomena: Vijci su dio kompleta držača šiljaka.

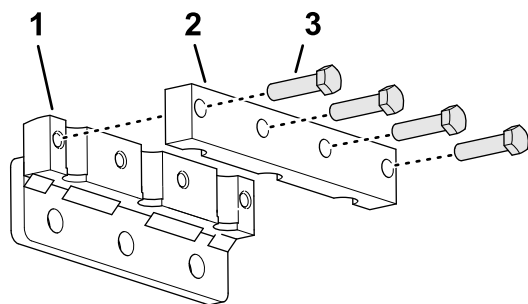

Slika 40

g356449

- | | |
|------------------------|--|
| 1. Držač šiljaka | 3. Vijak ($\frac{3}{8} \times 1\frac{1}{2}$ inča) |
| 2. Stezaljka za šiljke | |

- Postavite šiljke u držač šiljaka i stezaljku za šiljke (Slika 41).

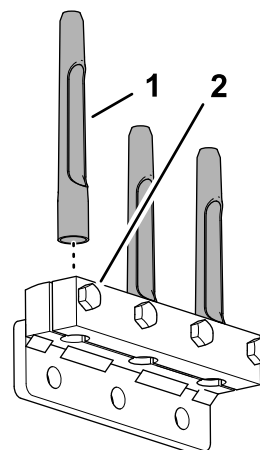

Slika 41

g356451

- | | |
|-----------|--|
| 1. Šiljak | 2. Vijak ($\frac{3}{8} \times 1\frac{1}{2}$ inča) |
|-----------|--|

- Zategnite vijke ($\frac{3}{8} \times 1\frac{1}{2}$ inča) koji pričvršćuju stezaljke za šiljke i šiljke na 40,6 Nm.
- Ponovite korake od 1 do 3 za ostale stezaljke za šiljke, držače šiljaka i šiljke.

Postavljanje šiljaka na glavu za vađenje čepova

- Labavo postavite držač šiljaka i šiljke na krak sa šiljcima br. 2 (Slika 42 i Slika 43) s pomoću 3 vijka ($\frac{1}{2} \times 1\frac{1}{4}$ inča).

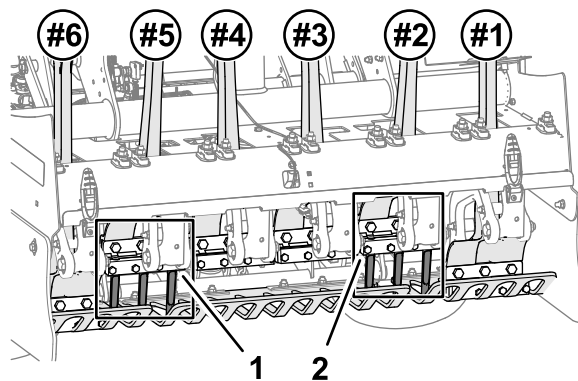

Slika 42

g357676

- | | |
|------------------------|------------------------|
| 1. Držač šiljaka br. 5 | 2. Držač šiljaka br. 2 |
|------------------------|------------------------|

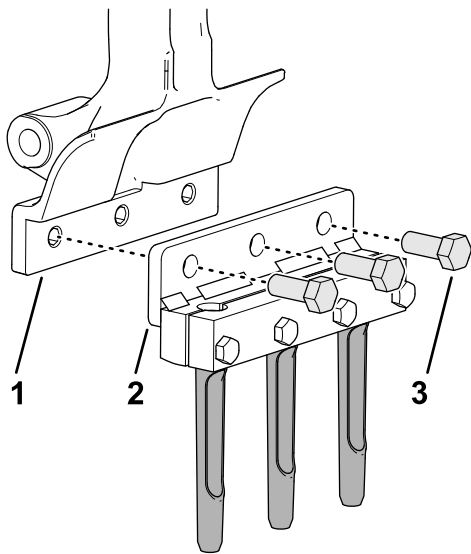

Slika 43

g356450

1. Krak sa šiljcima
2. Držač šiljaka
3. Vijak ($\frac{1}{2} \times 1\frac{1}{4}$ inča)

2. Zategnite vijke ($\frac{1}{2} \times 1\frac{1}{4}$ inča) na 102 Nm.
3. Ponovite korake 1 i 2 za krak sa šiljcima br. 5.
4. Provjerite poravnanje otvora na štitniku za travnjak sa šiljcima kako biste osigurali da su centrirani (Slika 44).

Napomena: Podesite štitnike za travnjak prema potrebi.

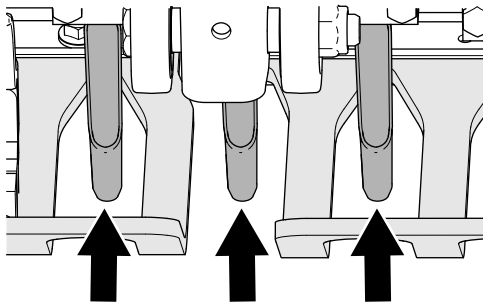

Slika 44

g357677

Razmaci u štitnicima travnjaka

5. Zategnite prirubne matice ($\frac{3}{8}$ inča) koje pričvršćuju 3 stezaljke za štitnik za travnjak i 3 štitnika za travnjak na 3 nosača štitnika za travnjak.
6. Postavite ostale držače šiljaka i šiljke na držače šiljaka br. 1, br. 3, br. 4 i br. 6 s pomoću 12 vijaka ($\frac{1}{2} \times 1\frac{1}{4}$ inča).
7. Zategnite vijke ($\frac{1}{2} \times 1\frac{1}{4}$ inča) na 102 Nm.
8. Kalibrirajte uređaj za visinu šiljaka iznad tla; pogledajte [Pokretanje aplikacije za kalibraciju visine šiljaka iznad tla](#) (stranica 35).

Dubina rupa, razmak između rupa i postavke šiljaka

Pristup zaslonima Postavke

1. Okrenite ključ za paljenje u položaj RUN (Rad).

Napomena: Prikazuje se zaslon za način rada za TRANSPORT ili način rada za PROZRAČIVANJE (Slika 45).

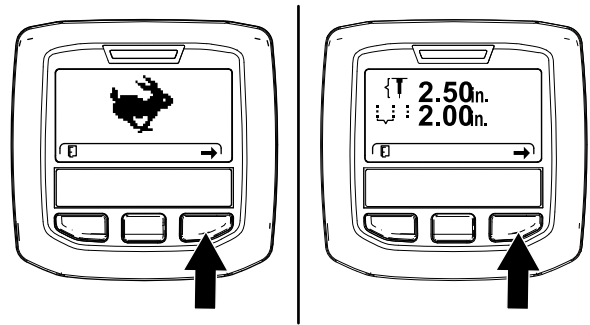

Slika 45

g358601

2. Dvaput pritisnite desni gumb sustava InfoCenter kako bi se prikazao zaslon za kalibraciju visine šiljaka iznad tla (Slika 46).

Napomena: Pritisnite lijevi gumb sustava InfoCenter kako bi se prikazao zaslon za način rada za TRANSPORT.

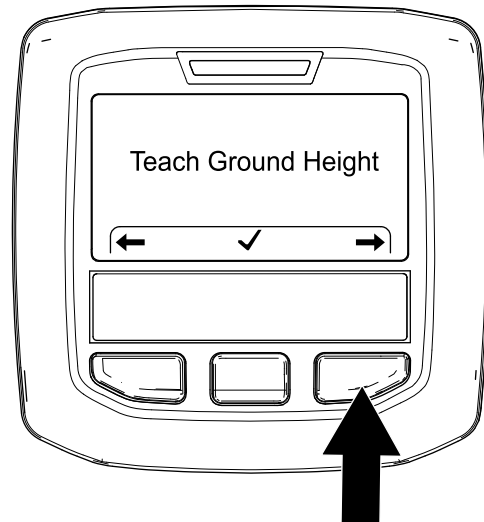

Slika 46

g357983

3. Pritisnite desni gumb sustava InfoCenter kako bi se prikazao zaslon za postavljanje dubine rupa (Slika 47).

Napomena: Pritisnite lijevi gumb sustava InfoCenter kako bi se prikazao zaslon za kalibraciju visine šiljaka iznad tla.

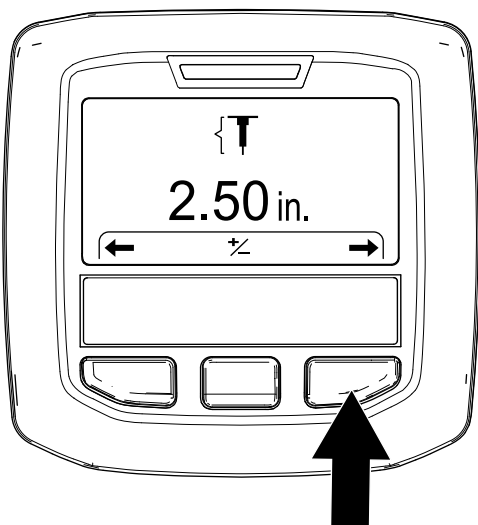

Slika 47

g357972

4. Pritisnite desni gumb sustava InfoCenter kako bi se prikazao zaslon za postavljanje razmaka između rupa (Slika 48).

Napomena: Pritisnite lijevi gumb sustava InfoCenter kako bi se prikazao zaslon za postavljanje dubine rupa.

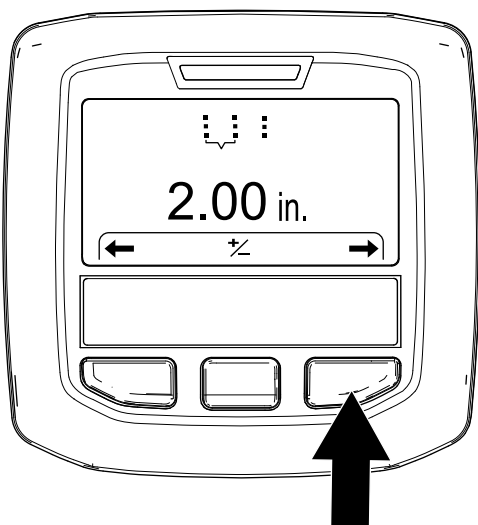

Slika 48

g357975

5. Pritisnite desni gumb sustava InfoCenter kako bi se prikazao zaslon za postavljanje promjera šiljaka (Slika 49).

Napomena: Pritisnite lijevi gumb sustava InfoCenter kako bi se prikazao zaslon za postavljanje razmaka između rupa.

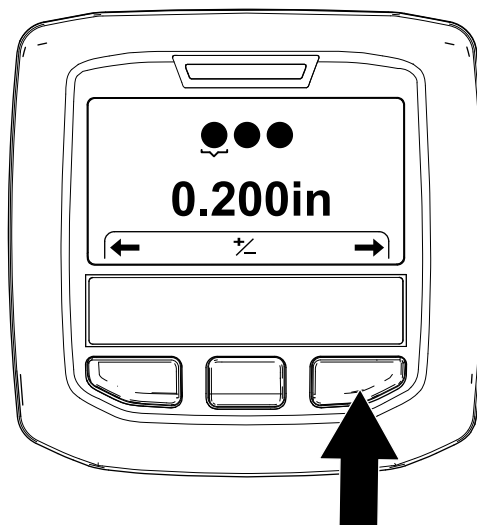

Slika 49

g372391

6. Pritisnite desni gumb sustava InfoCenter kako bi se prikazao zaslon za postavljanje broja šiljaka (Slika 50).

Napomena: Pritisnite lijevi gumb sustava InfoCenter kako bi se prikazao zaslon za postavljanje promjera šiljaka.

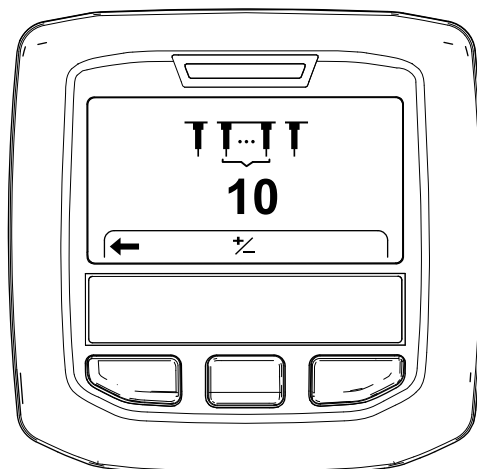

Slika 50

g372390

Postavljanje dubine rupa

1. Provjerite je li glava za vađenje čepova podignuta; pogledajte [Podizanje glave za vađenje čepova \(stranica 26\)](#).
2. Okrenite ključ za paljenje u položaj RUN (Rad).

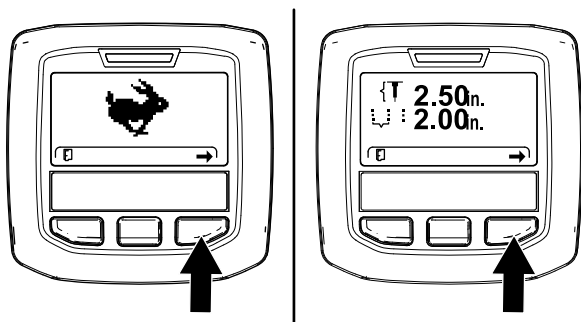

Slika 51

g358601

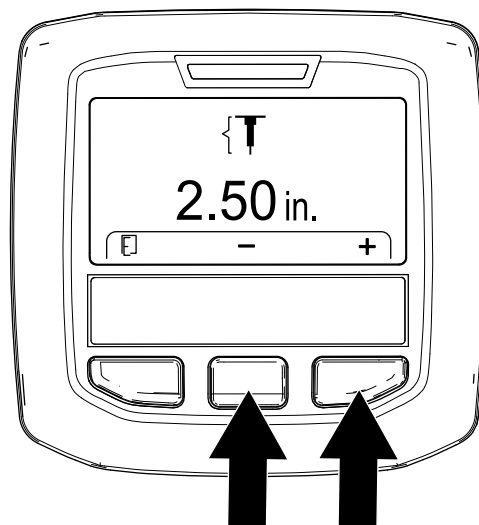

Slika 53

g357976

3. Pritišćite desni gumb sustava InfoCenter dok se ne prikaže zaslon za postavljanje dubine rupa ([Slika 51](#) i [Slika 52](#)).
4. Pritisnite srednji gumb za odabir opcije Postavi dubinu.

Napomena: Prikazuje se zaslon Postavi dubinu.

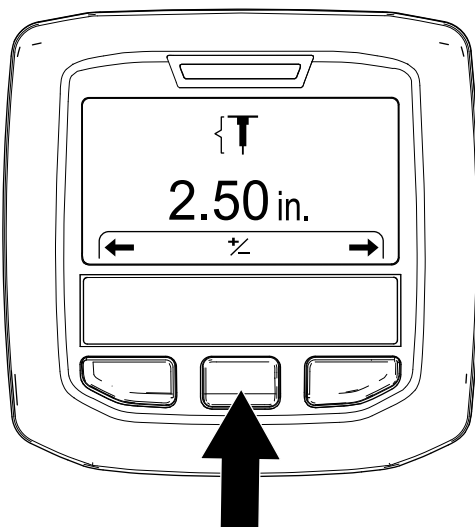

Slika 52

g357973

5. Podesite dubinu rupa ([Slika 53](#)) kako slijedi:
 - Pritisnite srednji gumb sustava InfoCenter kako biste smanjili dubinu rupa.
 - Pritisnite desni gumb kako biste povećali dubinu rupa.

6. Pritisnite lijevi gumb sustava InfoCenter kako biste spremili postavke i izašli iz zaslona za postavljanje dubine rupa.
7. Okrenite ključ za paljenje u položaj OFF (Isključeno).

Postavljanje razmaka između rupa

Napomena: Kad odaberete ciljani razmak između rupa, uređaj upravlja brzinom vožnje kako bi održao taj razmak.

1. Provjerite je li glava za vađenje čepova podignuta; pogledajte [Podizanje glave za vađenje čepova \(stranica 26\)](#).
2. Okrenite ključ za paljenje u položaj RUN (Rad).

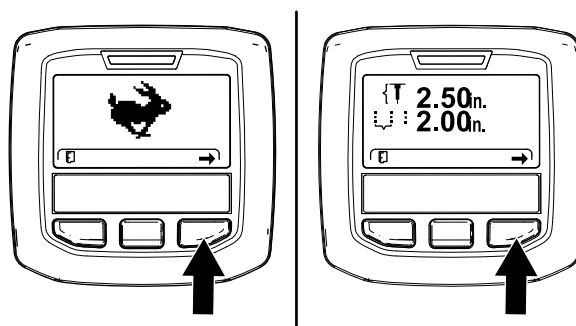

Slika 54

g358601

3. Pritišćite desni gumb sustava InfoCenter dok se ne prikaže zaslon za postavljanje razmaka između rupa ([Slika 54](#) i [Slika 55](#)).

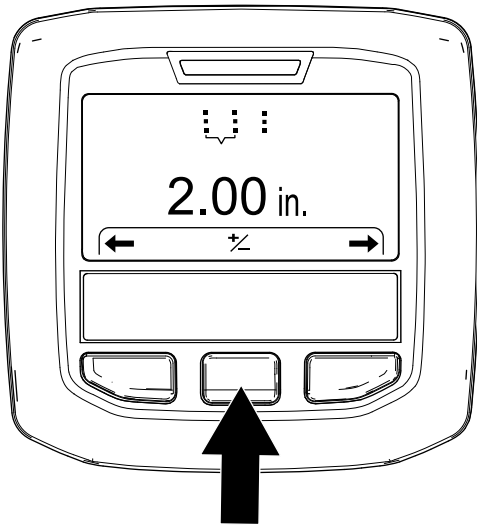

Slika 55

g357974

Postavljanje promjera šiljaka

1. Provjerite je li glava za vađenje čepova podignuta; pogledajte [Podizanje glave za vađenje čepova \(stranica 26\)](#).
2. Okrenite ključ za paljenje u položaj RUN (Rad).

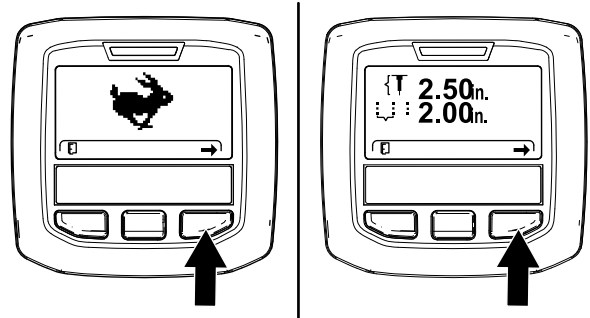

Slika 57

g358601

4. Pritisnite srednji gumb za odabir opcije Postavi razmak.

Napomena: Prikazuje se zaslon Postavi razmak.

5. Podesite razmak između rupa ([Slika 56](#)) kako slijedi:
 - Pritisnite srednji gumb sustava InfoCenter kako biste smanjili razmak između rupa.
 - Pritisnite desni gumb kako biste povećali razmak između rupa.

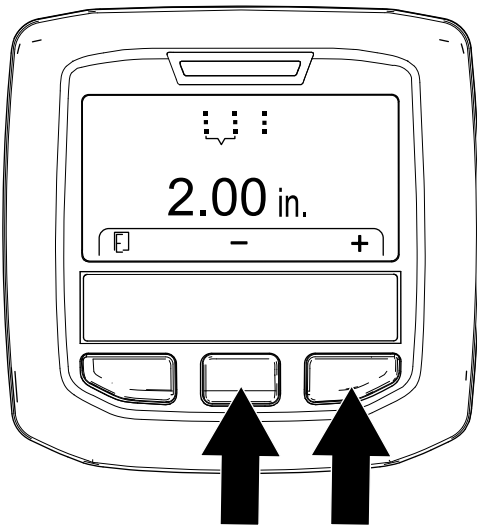

Slika 56

g357977

3. Pritišćite desni gumb sustava InfoCenter dok se ne prikaže zaslon za postavljanje promjera šiljaka ([Slika 58](#)).

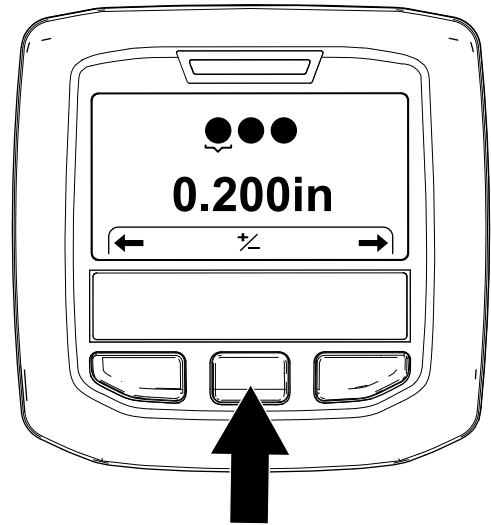

Slika 58

g372377

6. Pritisnite lijevi gumb sustava InfoCenter kako biste spremili postavke i izašli iz zaslona za postavljanje razmaka između rupa.
7. Okrenite ključ za paljenje u položaj OFF (Isključeno).

4. Pritisnite srednji gumb za odabir opcije Postavi promjer.

Napomena: Prikazuje se zaslon Postavi promjer.

5. Podesite promjer šiljaka ([Slika 59](#)) kako slijedi:
 - Pritisnite srednji gumb sustava InfoCenter kako biste smanjili promjer šiljaka.
 - Pritisnite desni gumb kako biste povećali promjer šiljaka.

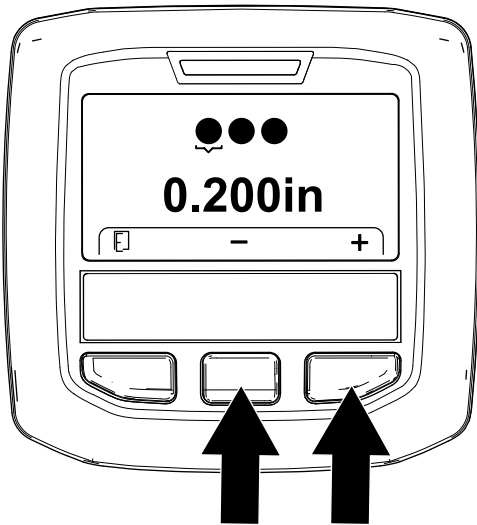

Slika 59

g372375

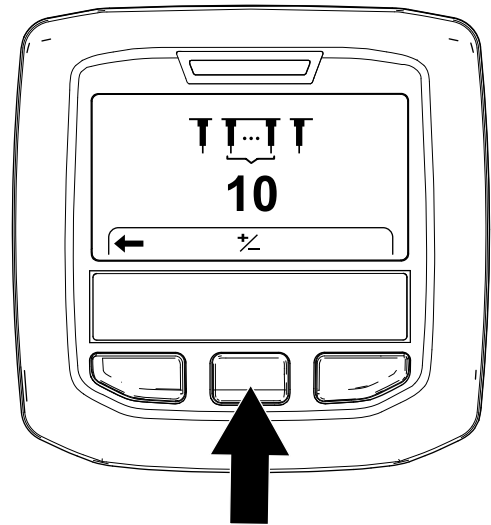

Slika 61

g372378

6. Pritisnite lijevi gumb sustava InfoCenter kako biste spremili postavke i izašli iz zaslona za postavljanje razmaka između rupa.
7. Okrenite ključ za paljenje u položaj OFF (Isključeno).

Postavljanje broja šiljaka

1. Provjerite je li glava za vađenje čepova podignuta; pogledajte [Podizanje glave za vađenje čepova \(stranica 26\)](#).
2. Okrenite ključ za paljenje u položaj RUN (Rad).

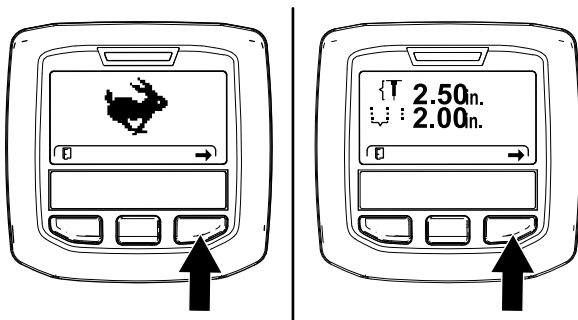

Slika 60

g358601

3. Pritišćite desni gumb sustava InfoCenter dok se ne prikaže zaslon za postavljanje broja šiljaka (Slika 61).

4. Pritisnite srednji gumb za odabir opcije Postavi broj.

Napomena: Prikazuje se zaslon Postavi broj.

5. Podesite broj šiljaka (Slika 62) kako slijedi:

Važno: Broj šiljaka predstavlja broj šiljaka u 1 držaču.

- Pritisnite srednji gumb sustava InfoCenter kako biste smanjili broj šiljaka.
- Pritisnite desni gumb kako biste povećali broj šiljaka.

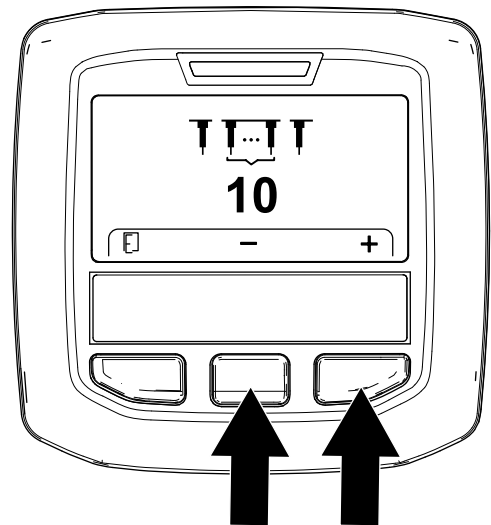

Slika 62

g372376

6. Pritisnite lijevi gumb sustava InfoCenter kako biste spremili postavke i izašli iz zaslona za postavljanje razmaka između rupa.
7. Okrenite ključ za paljenje u položaj OFF (Isključeno).

Kalibracija visine šiljaka iznad tla

Interval servisiranja: Prije svake uporabe ili svakodnevno

Važno: Kalibrirajte visinu šiljaka iznad tla svaki put kad promijenite šiljke ili zamijenite istrošene šiljke.

Priprema uređaja

1. Provjerite je li glava za vađenje čepova podignuta.
2. Parkirajte uređaj na ravnoj površini, potpuno podignite i zaključajte ručku kako biste aktivirali ručnu kočnicu, ugasite motor, izvadite ključ i pričekajte da se svi pomični dijelovi zaustave.
3. Uklonite poklopac glave za vađenje čepova; pogledajte [Uklanjanje poklopcu glave za vađenje čepova \(stranica 69\)](#).
4. Okrećite remenicu glave za vađenje čepova ([Slika 63](#)) dok krajnji vanjski šiljci nisu poravnati najbliže tlu ([Slika 64](#)).

Važno: Držite prste podalje od mjesta na kojem se remen spaja s remenicom i odvaja od nje kako ne biste prignječili prste.

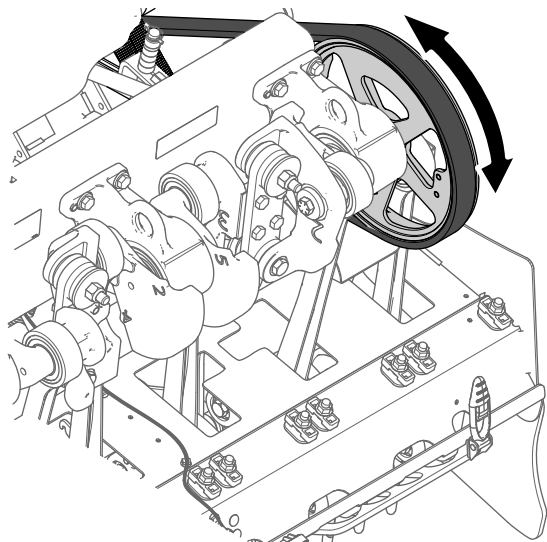

Slika 63

g343368

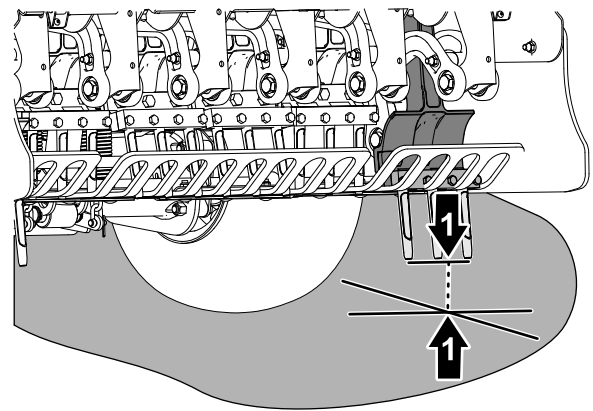

Slika 64

g343367

1. Krajnji vanjski šiljci (najbliže tlu)
5. Postavite poklopac glave za vađenje čepova; pogledajte [Postavljanje poklopcu glave za vađenje čepova \(stranica 70\)](#).

Pokretanje aplikacije za kalibraciju visine šiljaka iznad tla

1. Okrenite ključ za paljenje u položaj RUN (Rad).

Napomena: Prikazuje se zaslon za način rada za TRANSPORT ili način rada za PROZRAČIVANJE ([Slika 65](#)).

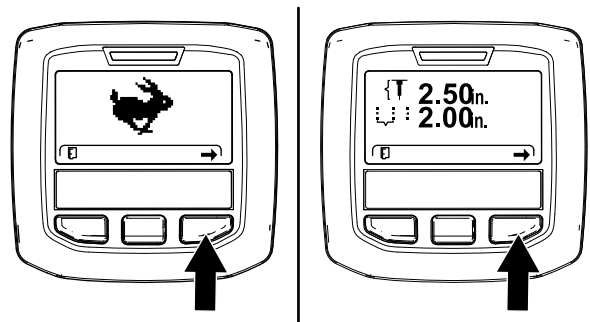

Slika 65

g358601

2. Pomaknite ručku tako da možete vidjeti krajnje vanjske šiljke koje ste postavili u koraku [Priprema uređaja \(stranica 35\)](#).
3. Pritišćite desni gumb sustava InfoCenter dok se ne prikaže čarobnjak TEACH GROUND HEIGHT (Kalibracija visine šiljaka iznad tla).
4. Na zaslonu Teach Ground Height (Kalibracija visine šiljaka iznad tla) ([Slika 66](#)) pritisnite srednji gumb sustava InfoCenter.

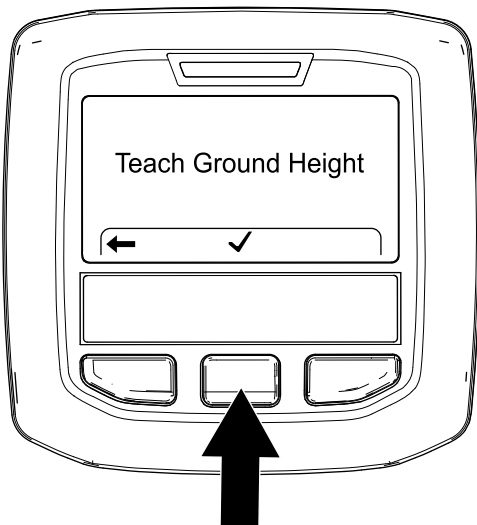

Slika 66

g343379

5. Na zaslonu Press OK to Start Teach (Pritisnite OK kako biste pokrenuli kalibraciju) (Slika 67) pritisnite desni gumb sustava InfoCenter.



Slika 67

g343378

Napomena: Prikazuje se poruka CALIBRATION ENGAGED (Kalibracija pokrenuta) (Slika 68) i glava za vađenje čepova polako se spušta.

Važno: Držite ruku blizu sustava InfoCenter.

Napomena: Glava za vađenje čepova spušta se sporije ako je hidraulična tekućina hladna.

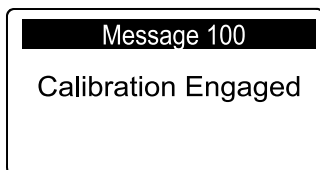

Slika 68

g343376

6. Kad bilo koji šiljak dotakne tlo, pritisnite desni gumb sustava InfoCenter na zaslonu Lowering Head (Spuštanje glave) (Slika 69).

Napomena: Šiljci ne bi trebali podignuti ili rasteretiti gume, već samo dotaknuti tlo.

Ako glava za vađenje čepova podigne uređaj, uređaj neispravno kalibrira visinu šiljaka iznad tla, što dovodi do neprecizne dubine rupa i stvaranja busena trave pri ulasku.

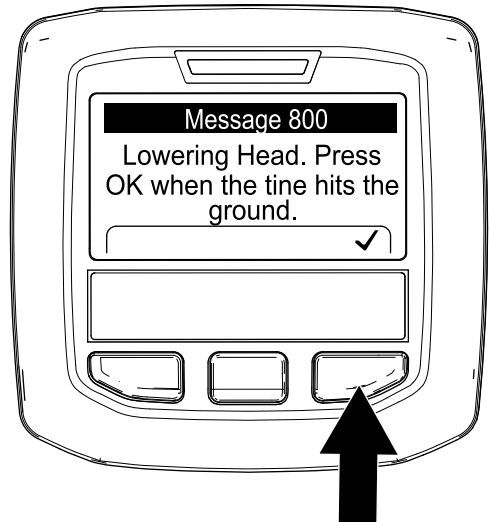

Slika 69

g343377

Napomena: Prikazuje se poruka CALIBRATION COMPLETE (Kalibracija dovršena) (Slika 70) i glava za vađenje čepova potpuno se podiže.

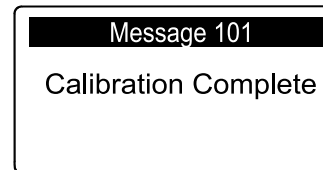

Slika 70

g343375

7. Pritisnite lijevi gumb sustava InfoCenter kako biste izašli iz aplikacije za kalibraciju visine šiljaka iznad tla (Slika 71).

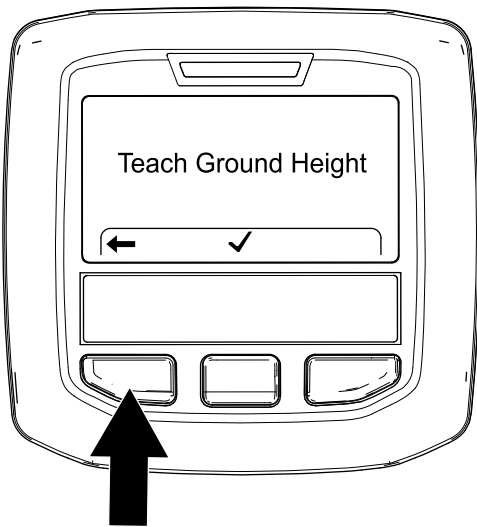

Slika 71

g357984

Sigurnost na padinama

- Nagibi su jedan od glavnih čimbenika koji uzrokuju gubitak kontrole nad uređajem i nesreće s prevrtanjem, što može uzrokovati teške ozljede ili smrt. Vi ste odgovorni za sigurno upravljanje na padini. Upravljanje uređajem na bilo kojoj padini zahtijeva dodatnu pozornost.
- Ocijenite uvjete na lokaciji i pregledajte lokaciju kako biste utvrdili je li padina sigurna za upravljanje uređajem. Pri pregledavanju terena uvijek razumno prosuđujte.
- Pročitajte upute za upravljanje uređajem na padinama navedene u nastavku i provjerite uvjete kako biste utvrdili možete li upravljati uređajem u uvjetima na toj lokaciji i toga dana. Promjene terena mogu uzrokovati promjenu u radu uređaja na padinama.
- Izbjegavajte pokretanje, zaustavljanje ili skretanje na padinama. Nemojte naglo mijenjati brzinu ili smjer. Skrećite polako i postupno.
- Nemojte upravljati uređajem u uvjetima kada su trenje, upravljanje ili stabilnost upitni.
- Uklonite ili označite prepreke kao što su jarci, rupe, kamenje, brazde i izbočine na terenu ili ostale skrivene opasnosti. Visoka trava može zakloniti pogled na prepreke. Neravan teren može uzrokovati prevrtanje uređaja.
- Uzmite u obzir da upravljanje uređajem na mokroj travi, na padinama ili nizbrdo može uzrokovati gubitak trenja. Gubitak trenja pogonskih kotača može dovesti do proklizavanja ili gubitka kočenja i upravljanja.
- Budite krajnje oprezni pri upravljanju uređajem u blizini litica, jaraka, nasipa, vode ili drugih opasnosti. Ako kotači prijeđu preko rubova ili se rub uruši, može doći do naglog prevrtanja uređaja. Uspostavite sigurnu udaljenost između uređaja i opasnosti.

Tijekom rada

Sigurnost tijekom rada

- Vlasnik/rukovatelj može spriječiti nesreće koje mogu uzrokovati tjelesne ozljede ili oštećenja imovine i odgovoran je za njih.
- Nosite prikladnu odjeću, uključujući zaštitu za oči, duge hlače, čvrstu obuću otpornu na proklizavanje i zaštitu za sluh. Zavežite kosu ako je duga, stegnite široku odjeću i nemojte nositi nakit.
- Ne upravljajte uređajem umorni, bolesni ili pod utjecajem alkohola ili droga.
- Osigurajte da prolaznici, djeca i kućni ljubimci budu izvan područja rada uređaja. Ne dopuštajte djeci da upravljaju uređajem. Uređajem smiju upravljati isključivo osobe koje su odgovorne, osposobljene, upoznate s uputama i koje su fizički za to u stanju.
- Nikad ne prevozite putnike na uređaju.
- Upravljajte uređajem samo kad je vidljivost dobra kako biste izbjegli rupe ili skrivene opasnosti.
- Držite ruke i noge podalje od šiljaka.
- Pogledajte prema natrag i dolje prije vožnje unatrag kako biste provjerili da je put slobodan.
- Nakon sudara s objektom ili ako uređaj proizvodi neobične vibracije, zaustavite uređaj, ugasite motor, izvadite ključ, pričekajte da se svi pomični dijelovi zaustave i pregledajte šiljke. Izvršite sve potrebne popravke prije nastavljanja s radom.
- Uvijek održavajte ispravan tlak u gumama.
- Smanjite brzinu vožnje na neravnim cestama i površinama.

Aktivacija ručne kočnice

1. Potpuno podignite ručku kako biste aktivirali ručnu kočnicu (Slika 72).

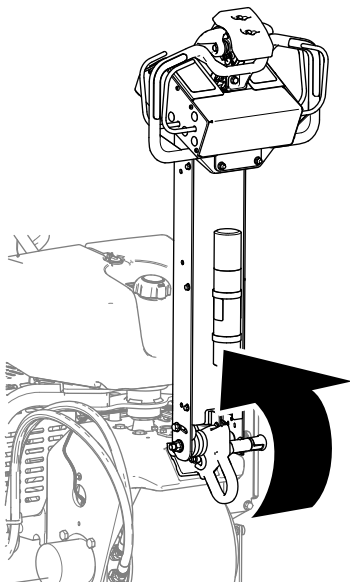

Slika 72

g339612

2. Provjerite prolazi li klin za zasun ručke kroz otvor na zapornoj ploči (Slika 73).

⚠ UPOZORENJE

Ako se ručna kočnica ne aktivira, uređaj se može kretati i ozlijediti vas ili prolaznike.

Provjerite je li ručka potpuno podignuta i pričvršćena za zapornu ploču.

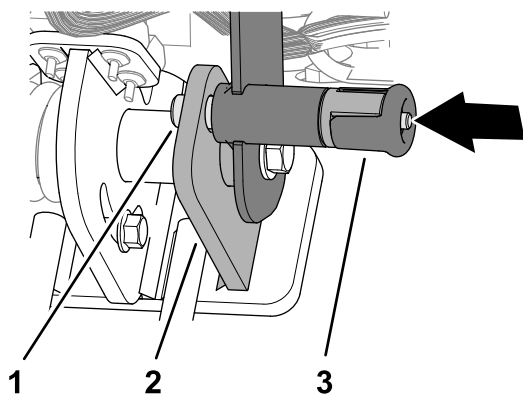

Slika 73

g342477

1. Klin za zasun ručke
2. Zaporna ploča
3. Gumb za zasun ručke

Otpuštanje ručne kočnice

1. Povucite gumb za zasun ručke (Slika 74).

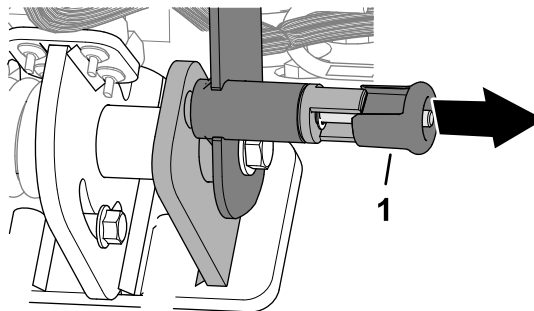

Slika 74

g342478

1. Gumb za zasun ručke

Važno: Ne okrećite gumb u položaj iz kojeg se klin za zasun ne može vratiti u početni položaj (Slika 75).

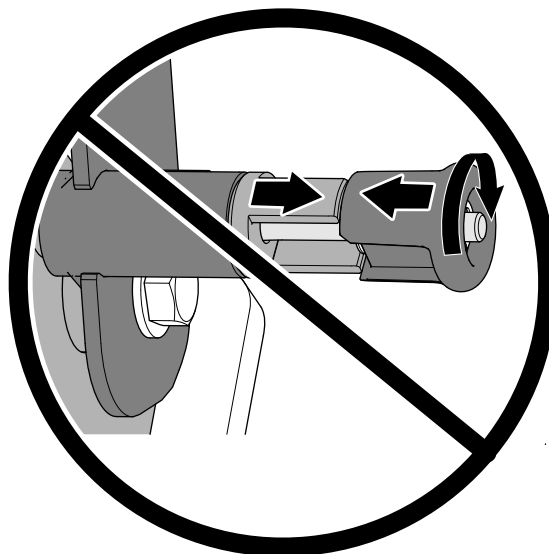

Slika 75

g342479

2. Spustite ručku kako biste otpustili ručnu kočnicu (Slika 76).

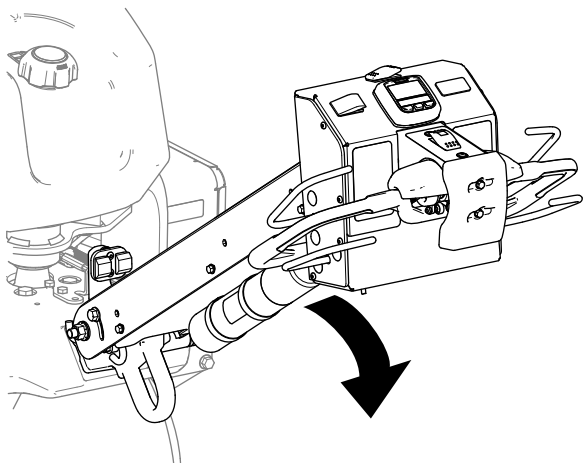

Slika 76

g339623

3. Otpustite gumb za zasun ručke.

Pokretanje motora

1. Potpuno podignite i zaključajte ručku kako biste aktivirali ručnu kočnicu; pogledajte [Aktivacija ručne kočnice \(stranica 38\)](#).
2. Upotrijebite čok (Slika 77) na sljedeći način:
 - Prije pokretanja hladnog motora pomaknite polugu čoka u položaj ON (Uključeno).
 - Kad pokrećete vrući ili topao motor, možda neće biti potrebno korištenje čoka.

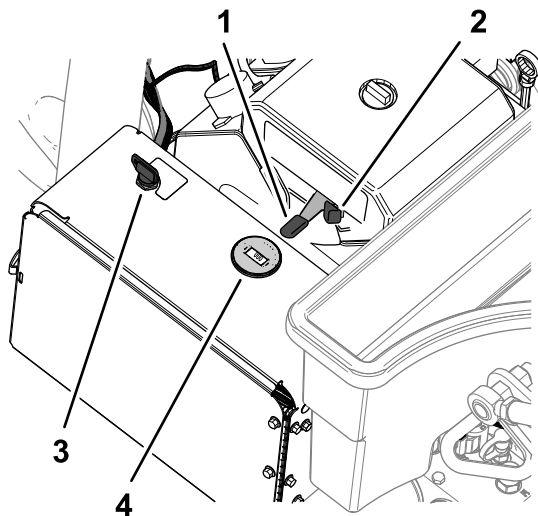

Slika 77

g338575

- | | |
|---------------------------------|--------------|
| 1. Ključ (prekidač za paljenje) | 3. Čok |
| 2. Poluga za gas | 4. Tahometar |

3. Pomaknite polugu za gas u položaj FAST (Brzo) prije pokretanja hladnog motora.
4. Okrenite ključ za paljenje u položaj START (Pokretanje). Kad se motor pokrene, pustite ključ.

Važno: Nemojte aktivirati starter više od 10 sekundi odjednom. Ako se motor ne pokrene, pričekajte 30 sekundi radi hlađenja između pokušaja. Nepridržavanje ovih uputa može dovesti do pregaranja startera motora.

5. Kad se motor pokrene, pomaknite čok u položaj OFF (Isključeno). Ako motor otežano radi ili oklijeva, pomaknite čok natrag u položaj ON (Uključeno) na nekoliko sekundi. Zatim pomaknite polugu za gas na željenu brzinu motora.

Napomena: Ponavljajte korak po potrebi.

Gašenje motora

▲ OPREZ

Djeca ili prolaznici mogli bi zadobiti ozljede ako pokušaju pomicati uređaj ili upravljati njime dok nije pod nadzorom.

Uvijek potpuno podignite i zaključajte ručku kako biste aktivirali ručnu kočnicu, ugasite motor i izvadite ključ kad ostavljate uređaj bez nadzora, čak i na samo par minuta.

1. Potpuno podignite i zaključajte ručku kako biste aktivirali ručnu kočnicu; pogledajte [Aktivacija ručne kočnice \(stranica 38\)](#).
2. Pomaknite polugu za gas (Slika 78) u položaj SLOW (Sporo).

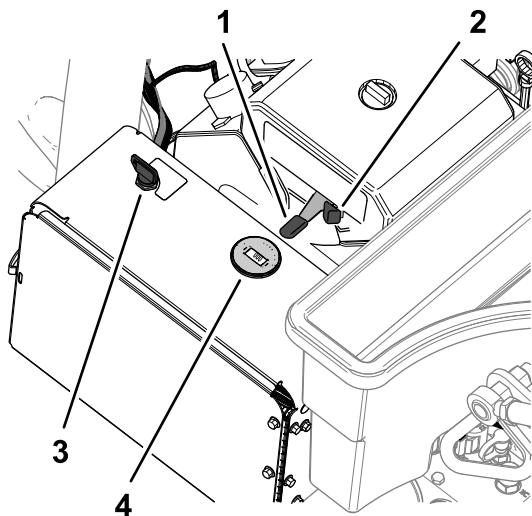

Slika 78

g338575

- | | |
|---------------------------------|--------------|
| 1. Ključ (prekidač za paljenje) | 3. Čok |
| 2. Poluga za gas | 4. Tahometar |

3. Pustite motor u praznom hodu 60 sekundi.
4. Okrenite ključ u položaj OFF (Isključeno) i izvadite ključ.

5. Ako teglite ili skladištite uređaj, zatvorite zaporni ventil za gorivo (Slika 79).

Važno: Zatvorite zaporni ventil za gorivo prije tegljenja uređaja na prikolici ili skladištenja uređaja. Potpuno podignite i zaključajte ručku kako biste aktivirali ručnu kočnicu prije tegljenja uređaja. Izvadite ključ iz prekidača za paljenje kako biste spriječili rad pumpe za gorivo i pražnjenje akumulatora.

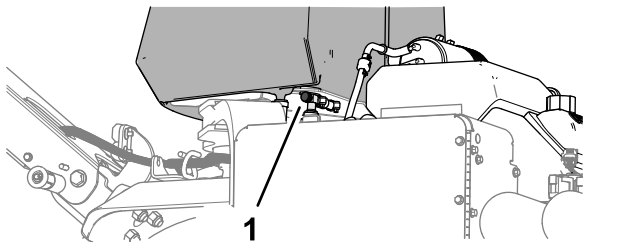

Slika 79

1. Zaporni ventil za gorivo

Upotreba uređaja

Važno: Hodajte ispred uređaja i prema naprijed dok upravljate uređajem. Nemojte hodati i gledati unatrag dok upravljate uređajem.

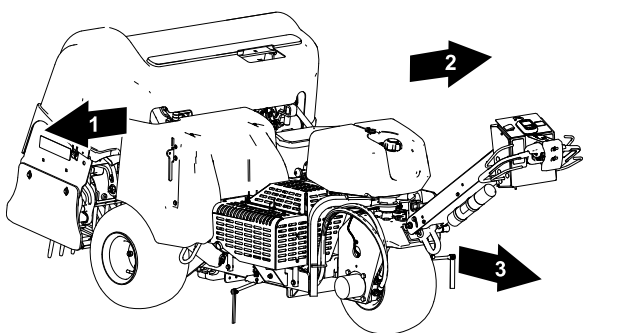

Slika 80

1. Desna strana
2. Lijeva strana
3. Naprijed (smjer upravljanja)

Zaključavanje brzine

Zaključavanje brzine u načinu rada za transport

Zaključavanje brzine omogućuje vožnju uređaja bez držanja ručice za kontrolu snage.

Napomena: Ne možete upotrebljavati opciju zaključavanja brzine prilikom vožnje uređaja unatrag.

Zaključavanje brzine u načinu rada za prozračivanje

Zaključavanje brzine tijekom prozračivanja omogućuje vam da na kraju prolaska okrenete uređaj, započnete novi prolazak prozračivanja i nastavite voziti pri istoj brzini za održavanje odabranog razmaka između rupa bez promjene položaja ručice za kontrolu snage.

Napomena: Opcija zaključavanja brzine u načinu rada za prozračivanje aktivna je kad je glava za vađenje čepova postavljena na način rada s odgođenim spuštanjem. Opcija zaključavanja brzine zaključana je u načinu rada s trenutnim spuštanjem.

Upotreba opcije zaključavanja brzine vožnje

Način rada za transport

Zaključavanje brzine vožnje funkcionira kao automobilski tempomat.

1. Pritisnite prekidač za transport/prozračivanje u položaj za TRANSPORT (Slika 81).

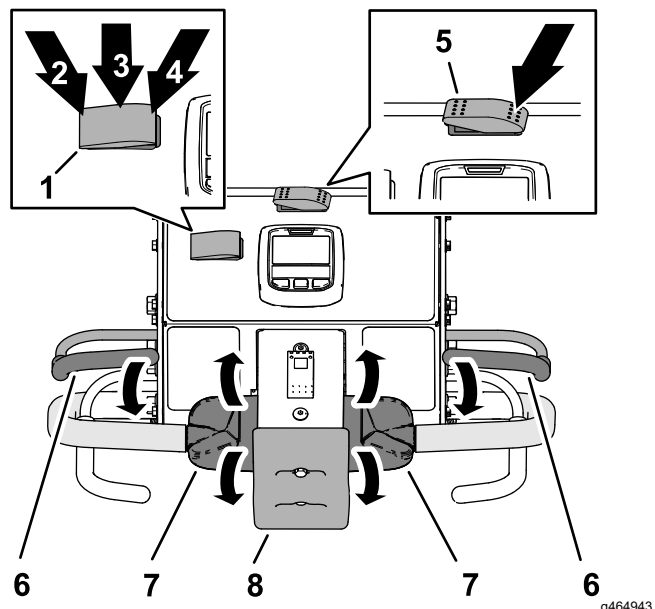

Slika 81

1. Prekidač za zaključavanje brzine
2. Položaj AKTIVIRANO (prekidač za zaključavanje brzine)
3. Položaj UKLJUČENO (prekidač za zaključavanje brzine)
4. Položaj ISKLJUČENO (prekidač za zaključavanje brzine)
5. Prekidač za transport/prozračivanje (položaj za TRANSPORT)
6. Poluga za pokretanje
7. Ručice za kontrolu snage
8. Prekidač za zaustavljanje

2. Pritisnite prekidač za zaključavanje brzine u položaj UKLJUČENO.

3. Vozite uređaj prema naprijed željenom brzinom.
4. Pritisnite prekidač za zaključavanje brzine u položaj AKTIVIRANO.

Napomena: Zaključavanje brzine vožnje održava trenutačnu brzinu vožnje uređaja. Možete otpustiti ručicu za kontrolu snage.

5. Kako biste deaktivirali zaključavanje brzine, napravite jedno od sljedećeg:
 - Pritisnite prekidač za zaključavanje brzine u položaj ISKLJUČENO.
 - Okrenite vrh ručice za kontrolu snage prema natrag kako biste vozili uređaj prema natrag.
 - Otpustite polugu za pokretanje.
 - Pritisnite prekidač za zaustavljanje.

Upotreba opcije zaključavanja brzine vožnje

Način rada za prozračivanje

Napomena: Zaključavanje brzine vožnje nije dostupno prilikom prozračivanja u načinu rada s trenutačnim spuštanjem glave.

1. Pritisnite prekidač za transport/prozračivanje u položaj za PROZRAČIVANJE (Slika 82).

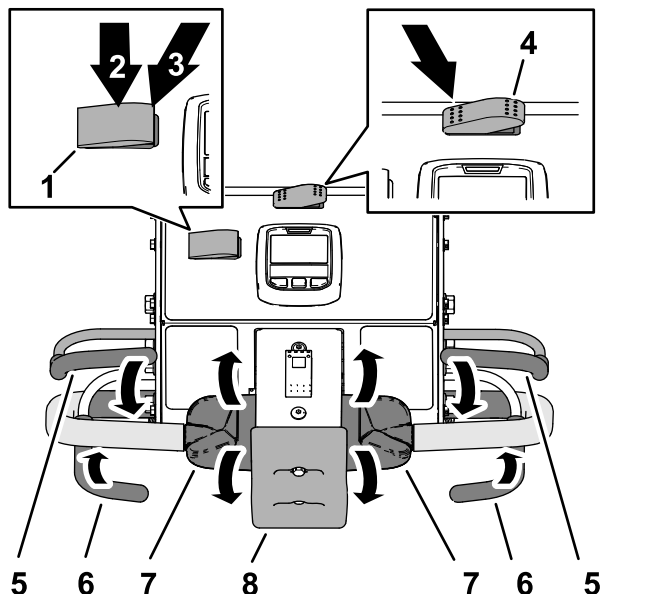

Slika 82

- | | |
|---|------------------------------|
| 1. Prekidač za zaključavanje brzine | 5. Poluga za pokretanje |
| 2. Položaj UKLJUČENO (prekidač za zaključavanje brzine) | 6. Poluga za prozračivanje |
| 3. Položaj ISKLJUČENO (prekidač za zaključavanje brzine) | 7. Ručice za kontrolu snage |
| 4. Prekidač za transport/prozračivanje (položaj za PROZRAČIVANJE) | 8. Prekidač za zaustavljanje |

2. Pritisnite prekidač za zaključavanje brzine u položaj UKLJUČENO.
3. Vozite uređaj prema naprijed i zatvorite polugu za prozračivanje.

Napomena: Zaključavanje brzine vožnje aktivira se, a glava za vađenje čepova se spušta.

4. Na kraju prolaska, otpustite polugu za prozračivanje.

Napomena: Glava za vađenje čepova podiže se, ali uređaj zadržava brzinu vožnje za prozračivanje sa željenim razmakom između rupa.

5. Kako biste deaktivirali zaključavanje brzine, napravite jedno od sljedećeg:
 - Pritisnite prekidač za zaključavanje brzine u položaj ISKLJUČENO.
 - Okrenite vrh ručice za kontrolu snage prema natrag kako biste vozili uređaj prema natrag.
 - Otpustite polugu za pokretanje.
 - Pritisnite prekidač za zaustavljanje.

Vožnja uređaja u načinu rada za transport

Napomena: Upotrebljavajte način rada za transport kad premješate uređaj između lokacija rada.

Napomena: Uređaj vozi nižom promjenjivom brzinom kad god je prekidač za transport/prozračivanje u položaju za PROZRAČIVANJE.

1. Pokrenite motor i pomaknite polugu za gas u položaj FAST (Brzo); pogledajte [Pokretanje motora \(stranica 39\)](#).
2. Spustite ručku kako biste otpustili ručnu kočnicu; pogledajte [Otpuštanje ručne kočnice \(stranica 38\)](#).
3. Pritisnite lijevu stranu prekidača za transport/prozračivanje u položaj za TRANSPORT (Slika 83).

Napomena: Daljnje okretanje ručice za kontrolu snage povećava brzinu vožnje uređaja.

Zaustavljanje vozila

Važno: Pritisnite prekidač za zaustavljanje kako biste odmah zaustavili uređaj (Slika 85).

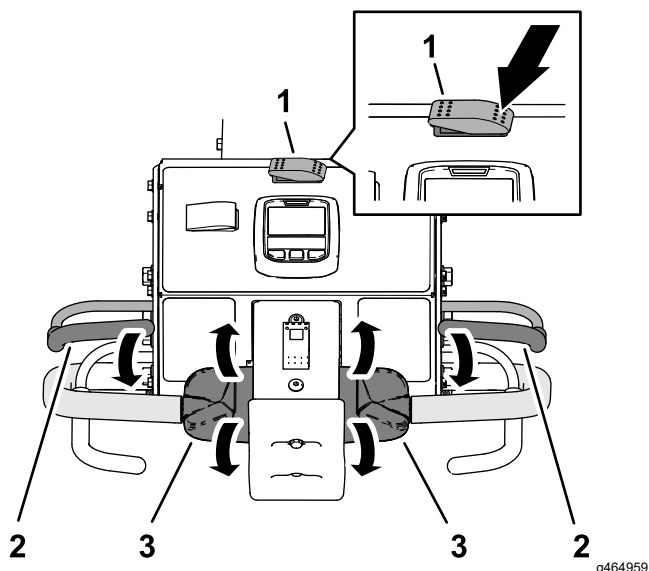

Slika 83

1. Prekidač za transport/prozračivanje (položaj za TRANSPORT)
2. Poluga za pokretanje
3. Ručice za kontrolu snage

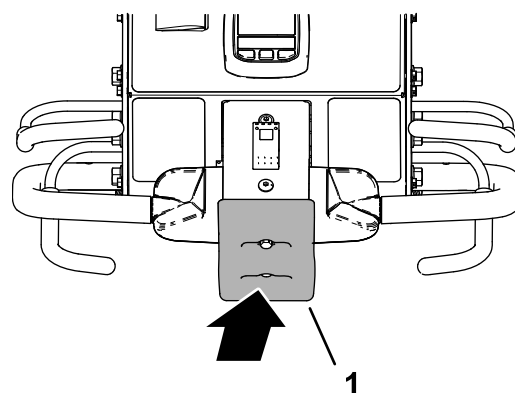

Slika 85

1. Prekidač za zaustavljanje

Napomena: Zaslona sustava InfoCenter prikazuje ikonu za TRANSPORT (Slika 84).

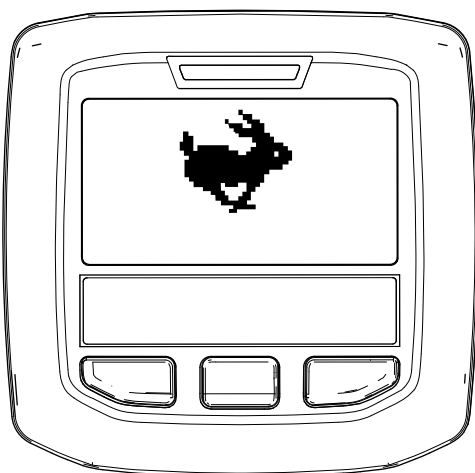

Slika 84

1. Ako prozračujete, otpustite polugu za prozračivanje (Slika 86) kako biste podigli glavu za vađenje čepova; pogledajte [Podizanje glave za vađenje čepova](#) (stranica 45).

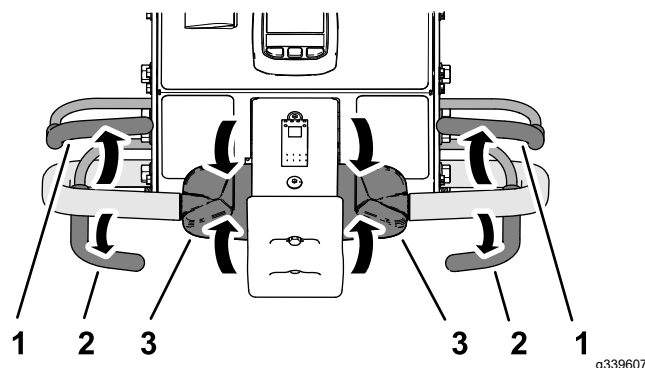

Slika 86

1. Poluga za pokretanje
2. Poluga za prozračivanje
3. Ručice za kontrolu snage

4. Pogledajte u smjeru planiranog puta da biste provjerili je li slobodan.
5. Primite lijevu ili desnu ručku i polugu za pokretanje (Slika 83) i pritisnite polugu prema ručki.
6. Kako biste vozili uređaj, palcem okrenite lijevu ili desnu ručicu za kontrolu snage kako slijedi:
 - Okrenite vrh ručice za kontrolu snage prema naprijed kako biste vozili uređaj prema naprijed.
 - Okrenite vrh ručice za kontrolu snage prema natrag kako biste vozili uređaj prema natrag.

2. Otpustite ručicu za kontrolu snage i pustite da se vrati u položaj NEUTRALNO.
3. Otpustite polugu za pokretanje.
4. Potpuno podignite i zaključajte ručku kako biste aktivirali ručnu kočnicu; pogledajte [Aktivacija ručne kočnice](#) (stranica 38).

Vožnja uređaja u načinu rada za prozračivanje

Napomena: Uređaj vozi nižom promjenjivom brzinom kad god je glava za vađenje čepova podignuta.

1. Pokrenite motor i pomaknite polugu za gas u položaj FAST (Brzo); pogledajte [Pokretanje motora \(stranica 39\)](#).
2. Spustite ručku kako biste otpustili ručnu kočnicu; pogledajte [Otpuštanje ručne kočnice \(stranica 38\)](#).
3. Pritisnite desnu stranu prekidača za transport/prozračivanje u položaj za PROZRAČIVANJE ([Slika 87](#)).

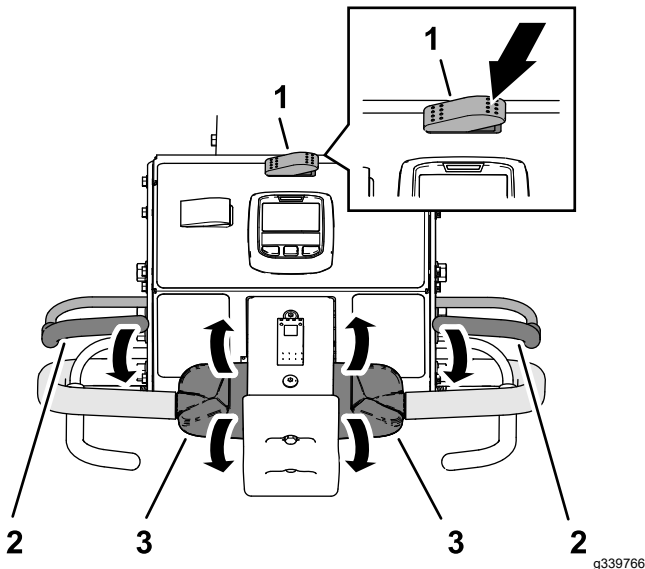

Slika 87

1. Prekidač za transport/prozračivanje (položaj za PROZRAČIVANJE)
2. Poluga za pokretanje
3. Ručice za kontrolu snage

Sustav InfoCenter prikazuje trenutnačnu dubinu rupa i razmak između rupa ([Slika 88](#)).

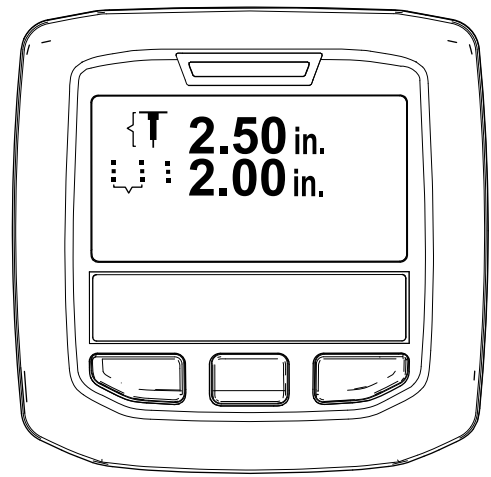

Slika 88

4. Pogledajte u smjeru planiranog puta da biste provjerili je li slobodan.
5. Primite lijevu ili desnu ručku i polugu za pokretanje ([Slika 87](#)) i pritisnite polugu prema ručki.
6. Kako biste vozili uređaj prema naprijed, palcem okrećite vrh lijeve ili desne ručice za kontrolu snage.

Napomena: Uređaj tijekom prozračivanja vozi brzinom koja je potrebna za održavanje odabranog razmaka između rupa.

- Ako pri zaključavanju brzine vožnje otpustite polugu za prozračivanje bez promjene položaja ručice za kontrolu snage, uređaj održava brzinu vožnje, slično tempomatu u automobilu.
- Vožnja uređaja prema natrag deaktivira tempomat, a uređaj počinje voziti promjenjivom brzinom.
- Kad podignete glavu za vađenje čepova kako biste okrenuli uređaj za sljedeći prolazak, možete povećati brzinu vožnje pomicanjem ručice za kontrolu snage prema naprijed. Vraćanjem ručice za kontrolu snage u položaj NEUTRALNO uređaj usporava do brzine vožnje potrebne za održavanje razmaka između rupa pri prozračivanju.

Prozračivanje u načinu rada s odgođenim spuštanjem

Koristite prednju gumu kako biste odredili lokaciju spuštanja pri prozračivanju u načinu rada s odgođenim spuštanjem.

1. Pritisnite vrh prekidača za odabir načina spuštanja glave ([Slika 89](#)) u položaj za ODGOĐENO SPUŠTANJE.

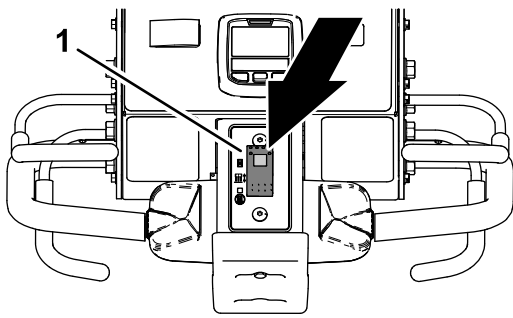

Slika 89

g342255

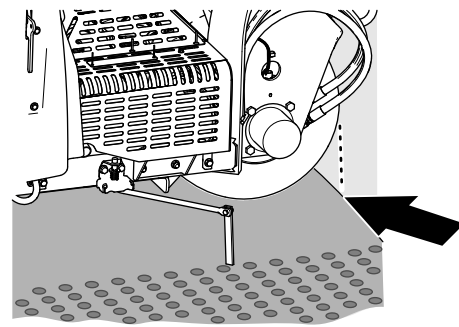

Slika 91

g426485

1. Prekidač za odabir načina spuštanja glave

2. Vozite uređaj prema naprijed; pogledajte [Vožnja uređaja u načinu rada za prozračivanje \(stranica 43\)](#).
3. Kad prednja guma prijeđe rub područja za prozračivanje, zatvorite lijevu ili desnu polugu za prozračivanje (Slika 90).

Napomena: Glava za vađenje čepova aktivira se i spušta dok se uređaj kreće prema naprijed i prelazi ciljano područje za prozračivanje.

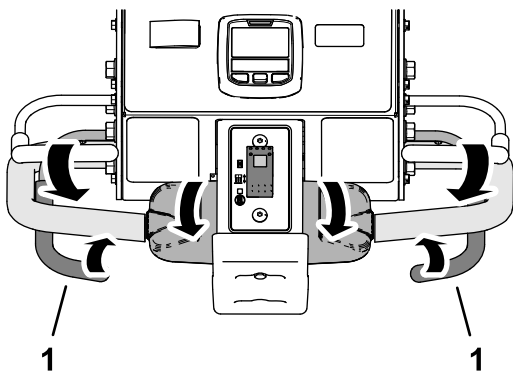

Slika 90

g342253

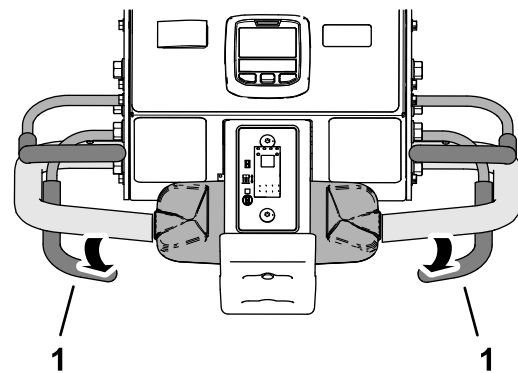

Slika 92

g342257

1. Poluga za prozračivanje

Kako biste podigli glavu za vađenje čepova, napravite jedno od sljedećeg:

- Kad prednja guma prijeđe rub područja za prozračivanje, otpustite polugu za prozračivanje (Slika 92).

Napomena: Nakon što otpustite polugu za prozračivanje, uređaj odgađa podizanje glave za vađenje čepova dok glava ne dosegne ciljano lokaciju koju ste utvrdili s pomoću prednje gume.

1. Poluga za prozračivanje

Podizanje glave za vađenje čepova

Odgodeno spuštanje

Koristite prednju gumu (Slika 91) kako biste odredili lokaciju podizanja u načinu rada s odgođenim spuštanjem.

Prozračivanje u načinu rada s trenutačnim spuštanjem

1. Pritisnite dno prekidača za odabir načina spuštanja glave (Slika 93) u položaj za TRENUTAČNO SPUŠTANJE.

Napomena: Pali se lampica u prekidaču.

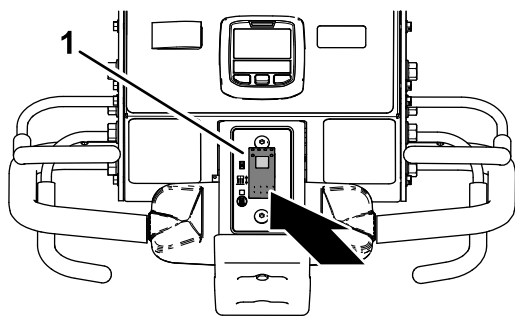

Slika 93

g343438

1. Prekidač za odabir načina spuštanja glave

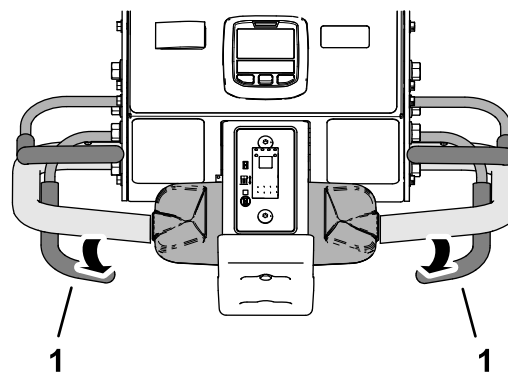

Slika 95

g342257

1. Poluga za prozračivanje

2. Vozite uređaj prema naprijed; pogledajte [Vožnja uređaja u načinu rada za prozračivanje \(stranica 43\)](#).
3. Zatvorite lijevu ili desnu polugu za prozračivanje (Slika 94).

- Vozite uređaj prema natrag; pogledajte [Vožnja uređaja prema natrag \(stranica 45\)](#).

Napomena: Glava za vađenje čepova odmah se spušta i započinje prozračivanje.

Vožnja uređaja prema natrag

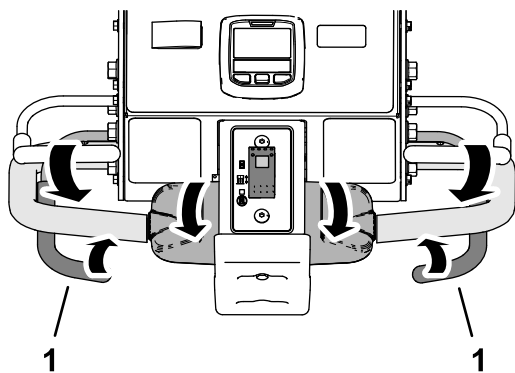

Slika 94

g342253

1. Poluga za prozračivanje

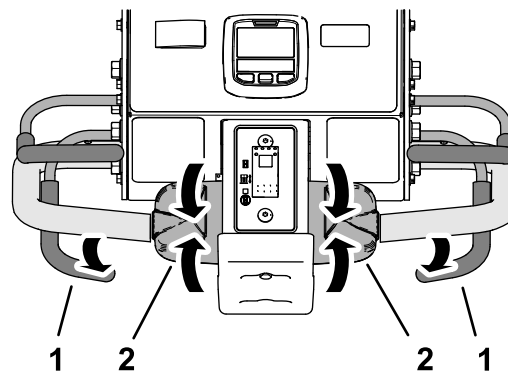

Slika 96

g342258

1. Poluga za prozračivanje
2. Ručice za kontrolu snage

Podizanje glave za vađenje čepova

Trenutačno spuštanje

Kako biste podigli glavu za vađenje čepova, napravite jedno od sljedećeg:

- Otpustite polugu za prozračivanje (Slika 95).

Napomena: Uređaj odmah podiže glavu za vađenje čepova.

2. Otpustite ručicu za kontrolu snage i pustite da se vrati u položaj NEUTRALNO.
3. Držite polugu za pokretanje pritisnutu uz ručku i polako okrenite vrh ručice za kontrolu snage prema natrag (Slika 97).

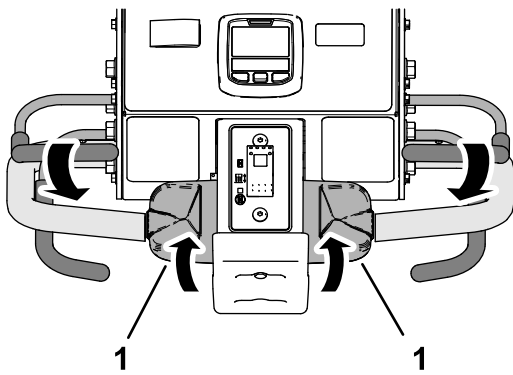

Slika 97

g342259

1. Ručice za kontrolu snage

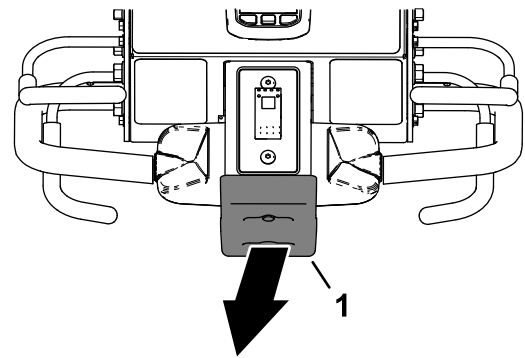

Slika 99

g342262

1. Prekidač za zaustavljanje

Resetiranje prekidača za zaustavljanje

1. Otpustite ručicu za kontrolu snage i pustite da se vrati u položaj NEUTRALNO, a zatim otpustite polugu za pokretanje (Slika 98).

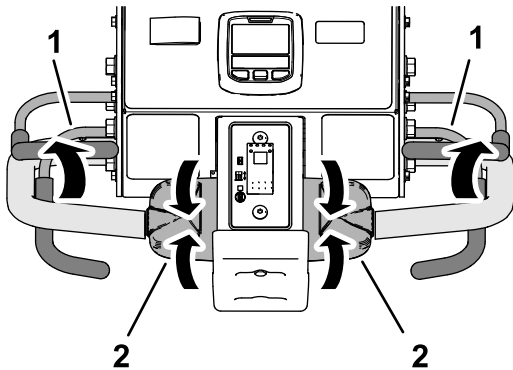

Slika 98

g342261

1. Poluga za pokretanje
2. Ručice za kontrolu snage

3. Primite lijevu ili desnu ručku i polugu za pokretanje (Slika 100) i pritisnite polugu prema ručki.

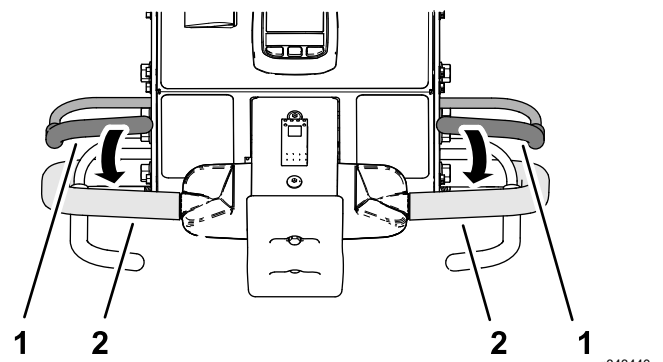

Slika 100

g343440

1. Poluga za pokretanje
2. Ručka

2. Udaljite se od prekidača za zaustavljanje (Slika 99).

Napomena: Opruga u prekidaču za zaustavljanje resetira prekidač.

4. Vozite uređaj, pogledajte [Vožnja uređaja u načinu rada za transport \(stranica 41\)](#) ili [Vožnja uređaja u načinu rada za prozračivanje \(stranica 43\)](#).

Upotreba označivača linija

Upotrijebite označivač linija da biste poravnali redove pri prozračivanju (Slika 101).

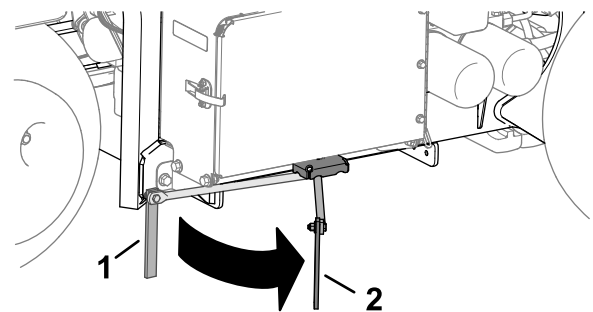

Slika 101

g358311

1. Označivač linija (položaj pri skladištenju)
2. Označivač linija (položaj za poravnanje)

Upotreba statističkih podataka o prozračivanju za procjenu prihrane

Uređaj bilježi prozračenu površinu i obujam izvađenih čepova zemlje s pomoću 2 brojača. Na temelju informacija tih brojača procijenite količinu prihrane koju je potrebno primijeniti na prozračeni teren.

- Brojač Area 1 (Područje 1) nije zaštićen PIN-om kako bi ga rukovatelj mogao resetirati.

Napomena: Ako rukovatelj aktivira brojač Area 1 (Područje 1) za svaku lokaciju prozračivanja, može procijeniti količinu prihrane i zahtjeve za isporuku za svaku lokaciju.

- Brojač Area 2 (Područje 2) zaštićen je PIN-om kako bi ga nadzornik ili njegov delegat mogli resetirati.

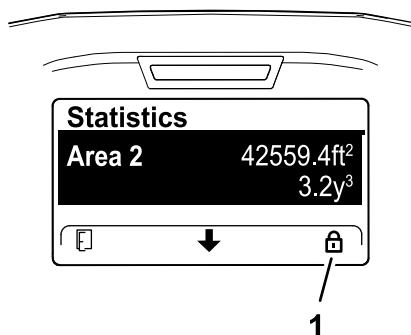

Slika 102

g372505

1. Ikona lokota (zaštićeno PIN-om)

- Prozračena površina prikazuje se u metričkim (m²) ili engleskim (ft²) jedinicama.
- Obujam izvađenih čepova zemlje prikazuje se u metričkim (m³) ili engleskim (yd³) jedinicama.
- Brojač uređaja izračunava obujam izvađenih čepova zemlje na temelju promjera i broja šiljaka koje ste unijeli u sustav InfoCenter.

Važno: Ako su vrijednosti promjera i/ili broja šiljaka neispravne prije prozračivanja lokacije, sustav InfoCenter neispravno će izračunati i prikazati vrijednosti obujma izvađenih čepova zemlje za Područje 1 i Područje 2. Ako se vrijednosti promjera i/ili broja promijene nakon prozračivanja, sustav InfoCenter promijenit će prikazane vrijednosti obujma.

Pristup brojačima za površinu i obujam

1. Parkirajte uređaj na ravnoj površini.

Napomena: Ručka ostaje spuštena kako biste mogli pregledavati sustav InfoCenter.

2. Provjerite je li motor upaljen ili je ključ za paljenje u položaju RUN (Rad).
3. U sustavu InfoCenter pronađite GLAVNI IZBORNIK (Slika 103).

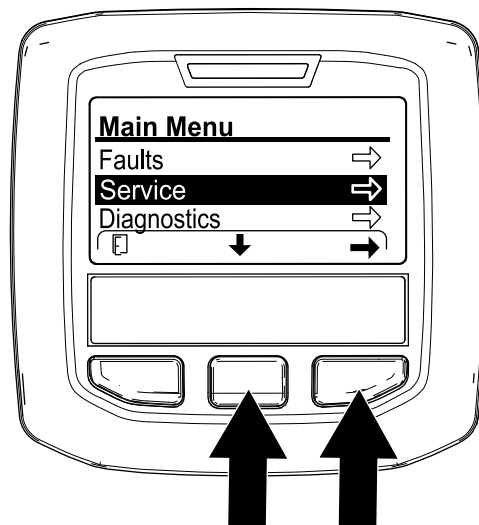

Slika 103

g372501

4. Pritisćite srednji gumb sustava InfoCenter dok opcija SERVICE (Upotreba) nije odabrana, a zatim pritisnite desni gumb.
5. Na zaslonu SERVICE (Upotreba) pritišćite srednji gumb sustava InfoCenter dok opcija STATISTICS (Statistički podaci) nije odabrana, a zatim pritisnite desni gumb (Slika 104).

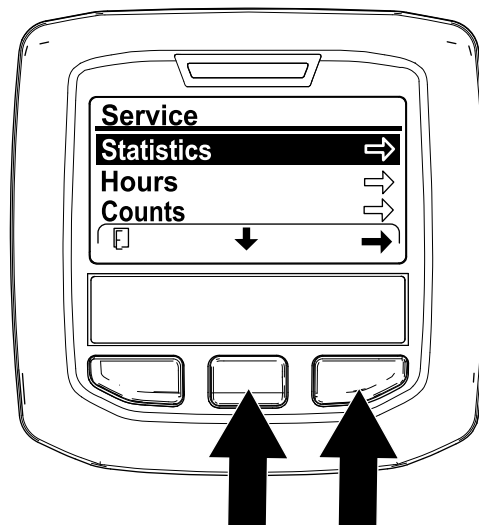

Slika 104

g372503

Napomena: Na zaslonu STATISTICS (Statistički podaci) prikazuje se brojač AREA (Područje).



Slika 105

g372507

Napomena: Sustav InfoCenter prikazuje zaslon sa statističkim podacima, a brojači za površinu i obujam resetiraju se na 0.

Napomena: Ako ne resetirate brojač Area 1 (Područje 1), brojači za površinu i obujam nastavljaju prikupljati podatke.

Upotreba brojača Area 1 (Područje 1) – brojači za površinu i obujam

Rukovatelj

1. Na zaslonu STATISTICS (Statistički podaci) pritisćite srednji gumb sustava InfoCenter dok opcija AREA 1 (Područje 1) nije odabrana (Slika 106).

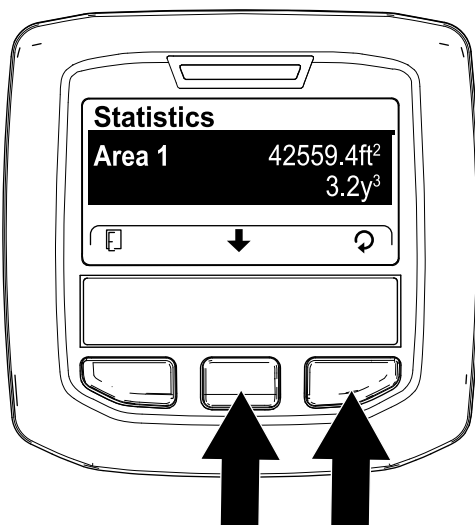

Slika 106

g372504

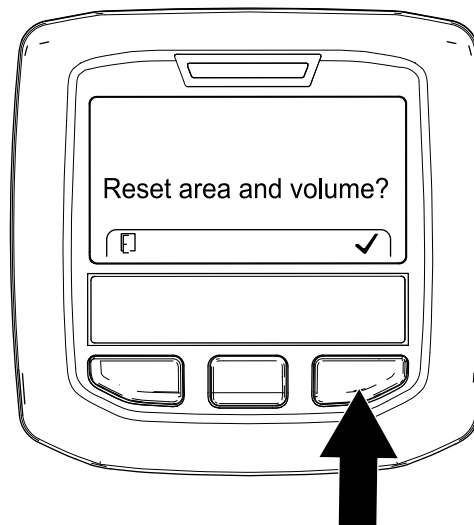

Slika 107

g372502

5. Ponovite korake od 1 do 4 ako je to potrebno.
6. Pritisćite lijevi gumb sustava InfoCenter dok se ne prikaže zaslon RUN (Rad).

Resetiranje brojača Area 2 (Područje 2) – brojači za površinu i obujam

Nadzornik

Napomena: Resetiranjem brojača AREA 2 (Područje 2) ne resetiraju se brojači AREA 1 (Područje 1).

1. Unesite PIN za opciju PROTECTED MENUS (Zaštićeni izbornici) (Slika 108); pogledajte [Pristup zaštićenim izbornicima \(stranica 22\)](#).

2. Zabilježite površinu prozračivanja i obujam čepova zemlje u radni list; pogledajte primjer u nastavku.

Primjer radnog lista za prozračivanje

Datum	Teren (ako ih postoji više)	Lokacija	Površina prozračivanja	Obujam čepova

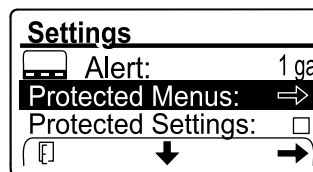

Slika 108

g372528

3. Pritisnite desni gumb da biste otvorili zaslon za resetiranje površine i obujma.
4. Na zaslonu RESET AREA AND VOLUME (Resetiranje površine i obujma) pritisnite desni gumb sustava InfoCenter.
2. Unesite PIN za pristup zaštićenim izbornicima; pogledajte [Pristup zaštićenim izbornicima \(stranica 22\)](#).
3. Na zaslonu STATISTICS (Statistički podaci) pritisćite srednji gumb sustava InfoCenter dok

opcija AREA 2 (Područje 2) nije odabrana (Slika 109).

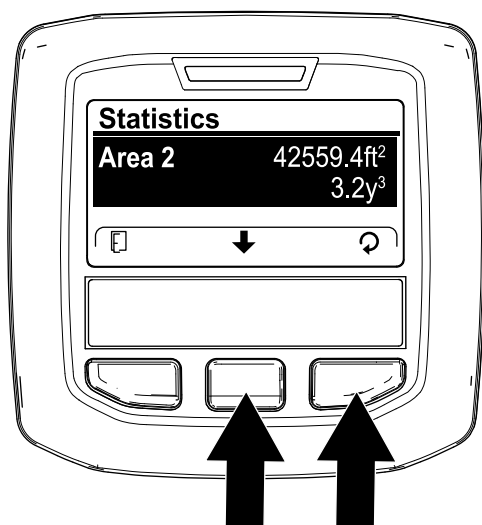

Slika 109

g372506

4. Prema potrebi zabilježite podatke o površini prozračivanja i obujmu čepova zemlje.
5. Pritisnite desni gumb da biste otvorili zaslon za resetiranje površine i obujma.
6. Na zaslonu RESET AREA AND VOLUME (Resetiranje površine i obujma) pritisnite desni gumb sustava InfoCenter (Slika 110).

Napomena: Sustav InfoCenter prikazuje zaslon sa statističkim podacima, a brojači za površinu i obujam resetiraju se na 0.

Napomena: Ako ne resetirate brojač Area 2 (Područje 2), brojači za površinu i obujam nastavljaju prikupljati podatke.

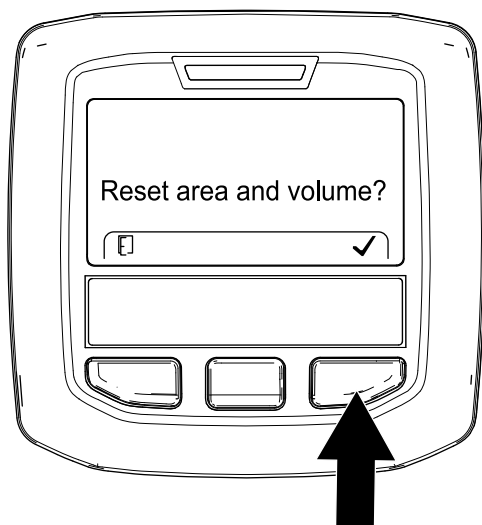

Slika 110

g372502

7. Pritisćite lijevi gumb sustava InfoCenter dok se ne prikaže zaslon RUN (Rad).

Podupiranje glave za vađenje čepova servisnim zasunom

Postavite servisni zasun prije održavanja glave za vađenje čepova ili ako skladištite uređaj duže od nekoliko dana.

⚠ OPASNOST

Ako je glava za vađenje čepova podignuta i nije zaključana, može se neočekivano spustiti i ozlijediti vas ili prolaznike.

Pri svakom servisiranju glave za vađenje čepova, uključujući zamjenu šiljaka ili štitnika za travnjak, servisnim zasunom učvrstite glavu za vađenje čepova u podignutom položaju.

1. Podignite glavu za vađenje čepova.
2. Parkirajte uređaj na ravnoj površini, potpuno podignite i zaključajte ručku kako biste aktivirali ručnu kočnicu, ugasite motor, izvadite ključ i pričekajte da se svi pomični dijelovi zaustave.
3. Uklonite poklopac glave za vađenje čepova; pogledajte [Uklanjanje poklopca glave za vađenje čepova \(stranica 69\)](#).
4. Uklonite rascjepku koja pričvršćuje servisni zasun na bočnu ploču (Slika 111).

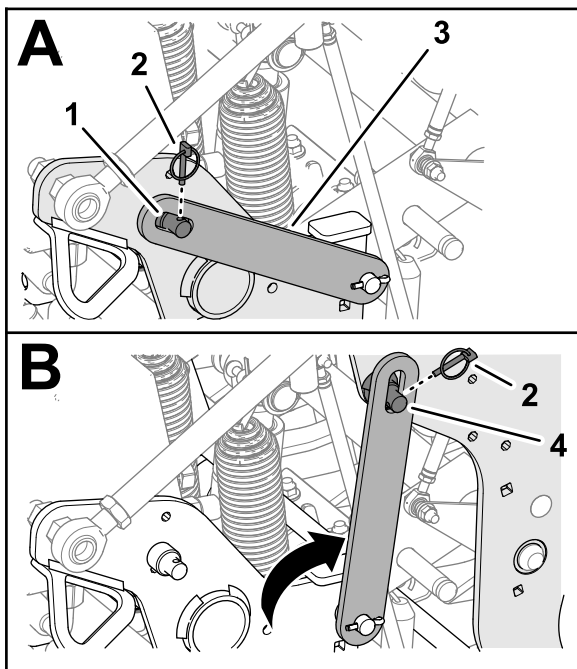

Slika 111

g342299

- | | |
|------------------------------------|--|
| 1. Potporni svornjak (bočna ploča) | 3. Servisni zasun |
| 2. Rascjepka | 4. Potporni svornjak (glava za vađenje čepova) |

- Okrenite servisni zasun prema natrag i poravnajte ga s potpornim svornjakom glave za vađenje čepova.
- Pričvrstite zasun na potporni svornjak s pomoću rascjepke.
- Prema potrebi postavite poklopac glave za vađenje čepova; pogledajte [Postavljanje poklopca glave za vađenje čepova \(stranica 70\)](#).

Zaključavanje servisnog zasuna

- Parkirajte uređaj na ravnoj površini, potpuno podignite i zaključajte ručku kako biste aktivirali ručnu kočnicu, ugasiite motor, izvadite ključ i pričekajte da se svi pomični dijelovi zaustave.
- Ako je poklopac glave za vađenje čepova postavljen, uklonite ga; pogledajte [Uklanjanje poklopca glave za vađenje čepova \(stranica 69\)](#).
- Uklonite rascjepku koja pričvršćuje servisni zasun na potporni svornjak glave za vađenje čepova ([Slika 112](#)).

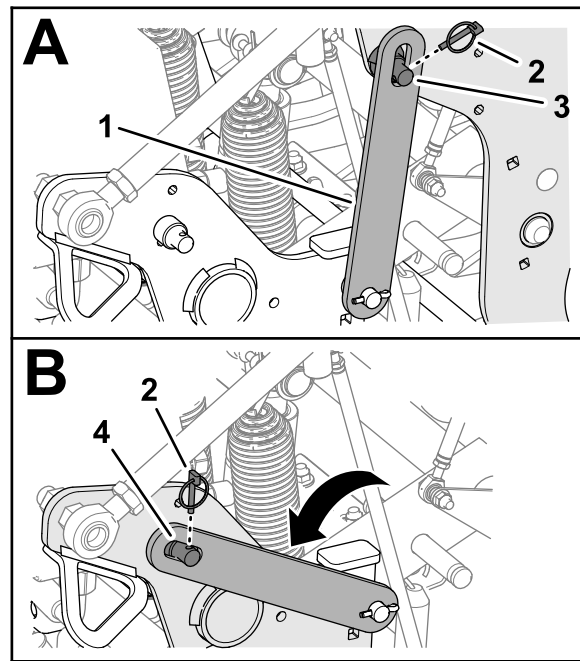

Slika 112

g342300

- | | |
|-------------------|--|
| 1. Servisni zasun | 3. Potporni svornjak (glava za vađenje čepova) |
| 2. Rascjepka | 4. Potporni svornjak (bočna ploča) |

- Okrenite servisni zasun prema dolje i poravnajte ga s potpornim svornjakom bočne ploče.
- Pričvrstite zasun na potporni svornjak s pomoću rascjepke.
- Postavite poklopac glave za vađenje čepova; pogledajte [Postavljanje poklopca glave za vađenje čepova \(stranica 70\)](#).

Zamjena oštećenog šiljka

Važno: Zamjena oštećenog šiljka šiljkom jednake dužine. Različite dužine šiljaka negativno utječu na izgled rupa.

Različite dužine šiljaka utječu na izgled rupa.

Pogledajte [Postavljanje štitnika za travnjak, držača šiljaka i šiljaka \(stranica 28\)](#) za slikovne prikaze.

- Podignite glavu za vađenje čepova i servisnim je zasunom zaključajte na mjestu.
- Parkirajte uređaj na ravnoj površini, potpuno podignite i zaključajte ručku kako biste aktivirali ručnu kočnicu, ugasiite motor, izvadite ključ i pričekajte da se svi pomični dijelovi zaustave.
- Olabavite vijke držača šiljaka i uklonite stare šiljke.
- Umetnite nove šiljke u držač šiljaka.
- Pritegnite vijke držača šiljaka na 40,6 Nm.

6. Prema potrebi ponovite taj postupak na preostalim krakovima.

Provjera kalibracije visine šiljaka iznad tla

Koristite aplikaciju za prikaz kalibracije visine šiljaka iznad tla kako biste brzo provjerili trenutačnu visinu šiljaka iznad tla.

Priprema uređaja

1. Provjerite je li glava za vađenje čepova podignuta.
2. Parkirajte uređaj na ravnoj površini, potpuno podignite i zaključajte ručku kako biste aktivirali ručnu kočnicu, ugasisite motor, izvadite ključ i pričekajte da se svi pomični dijelovi zaustave.
3. Uklonite poklopac glave za vađenje čepova; pogledajte [Uklanjanje poklopca glave za vađenje čepova \(stranica 69\)](#).
4. Okrećite remenicu glave za vađenje čepova ([Slika 113](#)) dok krajnji vanjski šiljci nisu poravnati najbliže tlu.

Važno: Držite prste podalje od mjesta na kojem se remen s remenicom i odvaja od nje kako ne biste prignječili prste.

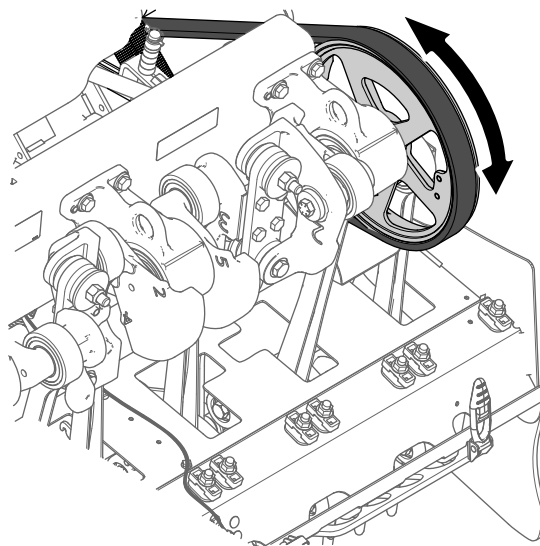

g343368

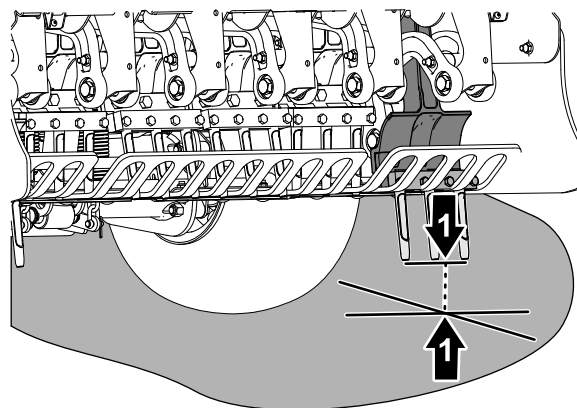

g343367

Slika 113

1. Remenica glave za vađenje čepova
2. Krajnji vanjski šiljci (najbliže tlu)

5. Postavite poklopac glave za vađenje čepova; pogledajte [Postavljanje poklopca glave za vađenje čepova \(stranica 70\)](#).

Pokretanje aplikacije za prikaz kalibracije visine šiljaka iznad tla

1. Pritisnite srednji gumb sustava InfoCenter za pomicanje do opcije **RECALL GROUND HEIGHT** (Prikaz visine šiljaka iznad tla).
2. Pritisnite desni gumb sustava InfoCenter kako biste odabrali opciju **TEACH GROUND HEIGHT** (Kalibracija visine šiljaka iznad tla).
3. Na zaslonu **Recall Ground Height** (Prikaz visine šiljaka iznad tla) ([Slika 114](#)) pritisnite srednji gumb sustava InfoCenter.

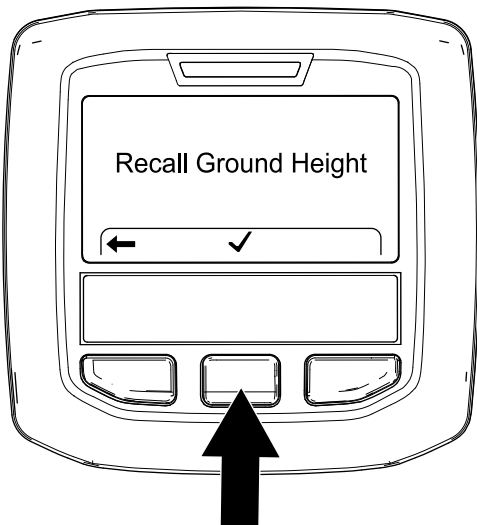

Slika 114

g343406

4. Na zaslonu Head Will Lower (Glava će se spustiti) (Slika 115) pritisnite desni gumb sustava InfoCenter.

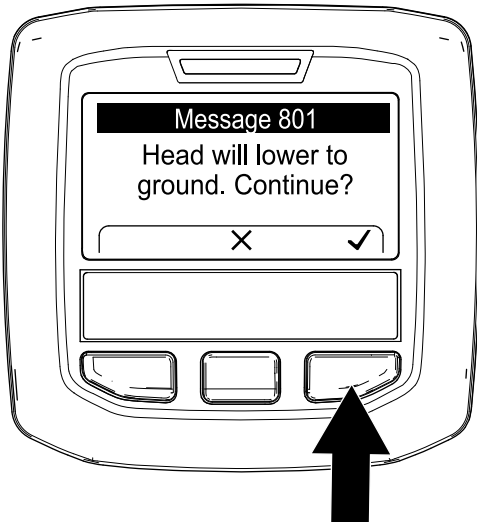

Slika 115

g343407

Napomena: Prikazuje se poruka o spuštanju glave i glava za vađenje čepova se spušta.

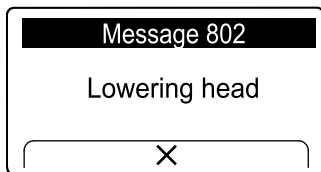

Slika 116

g372402

5. Provjerite jesu li krajnji vanjski šiljci izvan kalibracije na temelju prisutnosti sljedećih uvjeta.
- Šiljci počinju prodirati u tlo – pritisnite desni gumb sustava InfoCenter (Slika 117) i

pokrenite aplikaciju za kalibraciju visine šiljaka iznad tla; pogledajte [Pokretanje aplikacije za kalibraciju visine šiljaka iznad tla \(stranica 35\)](#).

- Šiljci su iznad tla – pritisnite desni gumb sustava InfoCenter i pokrenite aplikaciju za kalibraciju visine šiljaka iznad tla; pogledajte [Pokretanje aplikacije za kalibraciju visine šiljaka iznad tla \(stranica 35\)](#).



Slika 117

g343408

6. Ako krajnji vanjski šiljci lagano dodiruju tlo, pritisnite desni gumb sustava InfoCenter kako biste podigli glavu za vađenje čepova.

Podlašavanje prijenosa težine

Uređaj prenosi težinu s vučne jedinice na glavu za vađenje čepova radi održavanja dubine rupa u različitim strukturama tla. Međutim, ako je struktura tla toliko čvrsta da ne omogućuje potpunu dubinu prozračivanja, možda će biti potrebno prenijeti još više težine na glavu za vađenje čepova. Uređaj je u tvornici podešen za prijenos normalne težine. Da biste povećali pritisak opruga za prijenos težine prema dolje, učinite sljedeće:

⚠ UPOZORENJE

Iznenadno otpuštanje ploča opruge može uzrokovati ozljede.

Zatražite pomoć od druge osobe kako biste podesili oprugu za prijenos težine.

1. Parkirajte uređaj na ravnoj površini, potpuno podignite i zaključajte ručku kako biste aktivirali ručnu kočnicu, ugasite motor, izvadite ključ i pričekajte da se svi pomični dijelovi zaustave.

2. Olabavite prednju prirubnu maticu i noseći vijak koji pričvršćuju ploču za zatezanje opruge za potporni nosač glave za vađenje čepova (Slika 118).

Napomena: Nemojte ukloniti sigurnosnu maticu i noseći vijak.

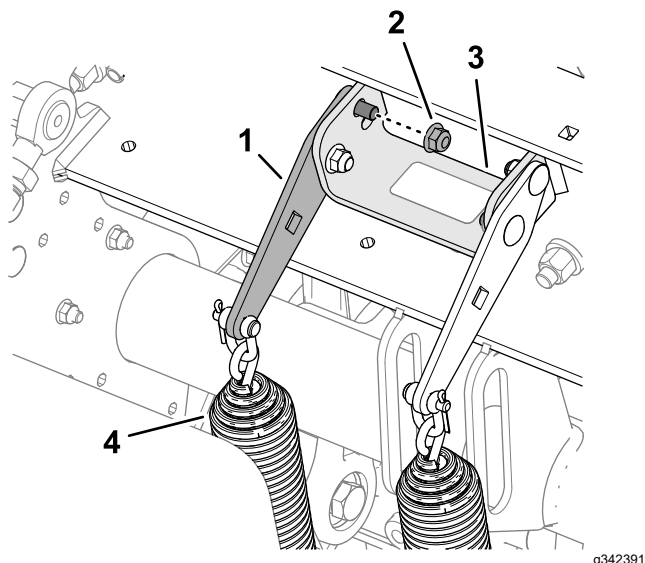

Slika 118

Položaj za prijenos normalne težine – gornji otvor

- | | |
|-------------------------------|---|
| 1. Ploča za zatezanje opruge | 3. Potporni nosač (glava za vađenje čepova) |
| 2. Prirubna matica (stražnja) | 4. Opruge za prijenos težine |

3. Uklonite stražnju prirubnu maticu koja pričvršćuje nosače opruge za potporni nosač.

Napomena: Nemojte ukloniti noseći vijak.

4. Umetnite račvasti ključ ili šipku veličine ½ inča u četvrtasti otvor na ploči za zatezanje opruge (Slika 119).

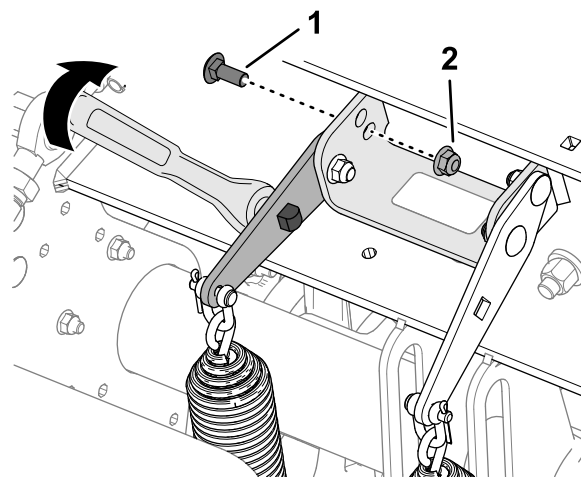

Slika 119

Položaj za prijenos veće težine – donji otvor

- | | |
|----------------------------|--------------------|
| 1. Noseći vijak (stražnji) | 2. Prirubna matica |
|----------------------------|--------------------|

5. Okrenite ključ ili šipku da biste otpustili napetost na stražnjem nosećem vijku i uklonite ga iz gornjeg otvora.

Napomena: Gornji otvor namijenjen je prijenosu normalne težine.

6. Okrećite ploču za zatezanje opruge dok nije poravnata s donjim otvorom na potpornom nosaču, a zatim umetnite noseći vijak kroz otvore na ploči i nosaču.

Napomena: Donji otvor namijenjen je prijenosu veće težine. Okretanjem ploča opruge prema gore povećava se prijenos težine.

7. Pričvrstite noseći vijak na potporni nosač i ploču za zatezanje opruge s pomoću prirubne matice.
8. Pritegnite sigurnosne matice na 37 do 45 Nm.

Ručno praćenje tla

Za optimalnu kvalitetu rupa i rad uređaja prozračujte s pomoću sustava automatskog praćenja tla.

Ručno praćenje tla primjenjujte samo ako je senzor za položaj šiljaka oštećen.

Podešavanje odstojnika za postavljanje dubine

1. Parkirajte uređaj na ravnoj površini, potpuno podignite i zaključajte ručku kako biste aktivirali ručnu kočnicu, ugastite motor, izvadite ključ i pričekajte da se svi pomični dijelovi zaustave.
2. Uklonite poklopac glave za vađenje čepova; pogledajte [Uklanjanje poklopc glave za vađenje čepova \(stranica 69\)](#).

- Uklonite rascjepku koja pričvršćuje klin i odstojnike za postavljanje dubine za nosač (Slika 120 i Slika 121).

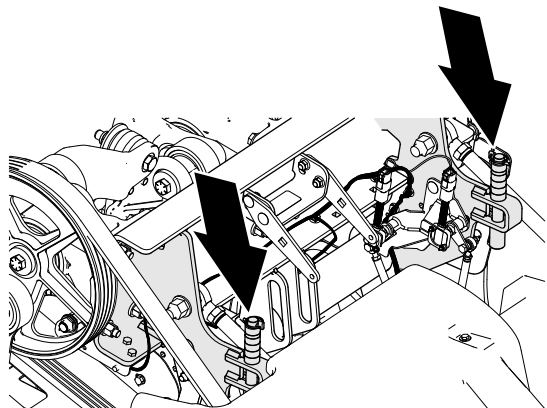

Slika 120

g342335

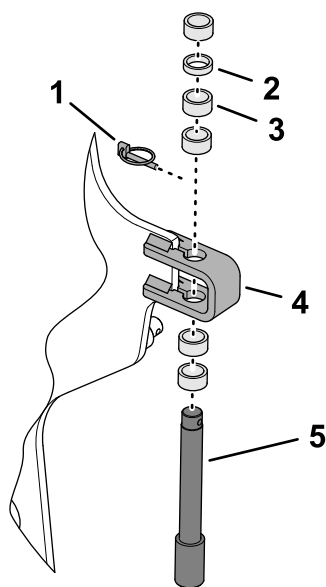

Slika 121

g342334

- | | |
|-------------------------------|--------------------------------|
| 1. Rascjepka | 4. Granični nosač |
| 2. Tanki odstojnik – 6,3 mm | 5. Klin za postavljanje dubine |
| 3. Debeli odstojnik – 12,7 mm | |

- Postavite odstojnike iznad ili ispod graničnog nosača kako biste podesili dubinu čepova.
 - Ako su svi odstojnici iznad graničnog nosača, postavka dubine je 10,7 cm.
 - Debeli odstojnici odgovaraju pomacima od 19 mm.
 - Tanki odstojnici odgovaraju pomacima od 9,5 mm.

Napomena: Morate postaviti sve odstojnike, bez obzira na njihov položaj.

- Postavite klin za postavljanje dubine i odstojnike na granični nosač s pomoću rascjepke.

- Ponovite korake od 3 do 5 na drugoj strani uređaja.

Važno: Provjerite jesu li položaji odstojnika iznad i ispod lijevog i desnog graničnog nosača jednaki.

- Postavite poklopac glave za vađenje čepova; pogledajte [Postavljanje poklopca glave za vađenje čepova \(stranica 70\)](#).

Postavljanje sustava InfoCenter

Napomena: Ako prozračujete u ručnom načinu rada, svaki put kad pokrenete motor morate postaviti sustav InfoCenter za način rada s ručnim praćenjem tla.

- Okrenite ključ za paljenje u položaj RUN (Rad).

Napomena: Nemojte pokrenuti motor.

- U sustavu InfoCenter pronađite GLAVNI IZBORNIK (Slika 122).

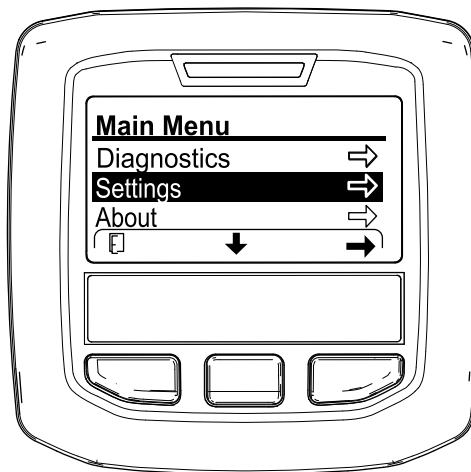

Slika 122

g358246

- Pritišćite srednji gumb sustava InfoCenter dok opcija SETTINGS (Postavke) nije odabrana, a zatim pritisnite desni gumb.
- Pritišćite srednji gumb sustava InfoCenter dok opcija PROTECTED MENUS (Zaštićeni izbornici) nije odabrana (Slika 123), a zatim pritisnite desni gumb i unesite svoj 4-znamenasti PIN (npr. 1 2 3 4).

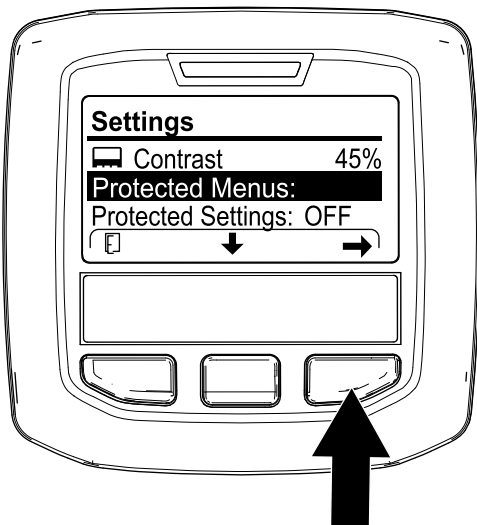

Slika 123

g358248

Skladištenje odstojnika za postavljanje dubine za automatsko praćenje tla

1. Parkirajte uređaj na ravnoj površini, potpuno podignite i zaključajte ručku kako biste aktivirali ručnu kočnicu, ugase motor, izvadite ključ i pričekajte da se svi pomični dijelovi zaustave.
2. Uklonite poklopac glave za vađenje čepova; pogledajte [Uklanjanje poklopcu glave za vađenje čepova \(stranica 69\)](#).
3. Uklonite rascjepku koja pričvršćuje klin i odstojnike za postavljanje dubine za nosač (Slika 125).

5. Pritisćite srednji gumb sustava InfoCenter dok opcija MANUAL AERATION (Ručno prozračivanje) nije odabrana, a zatim pritisnite desni gumb (Slika 124) kako biste uključili ručno prozračivanje (opcija ON).

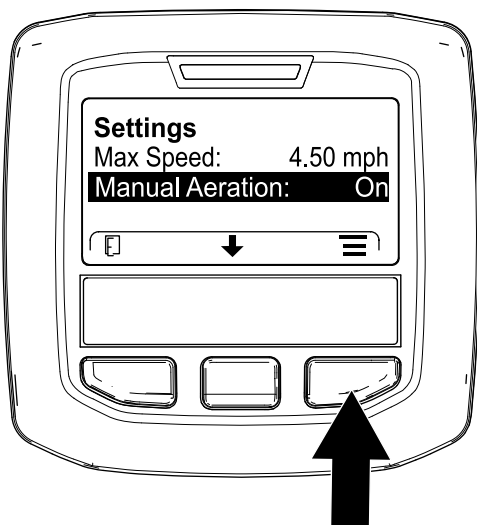

Slika 124

g426501

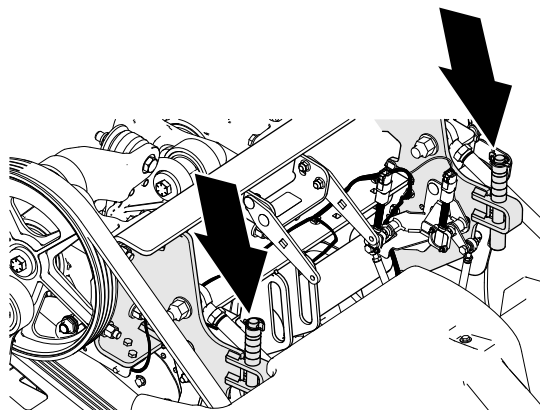

g342335

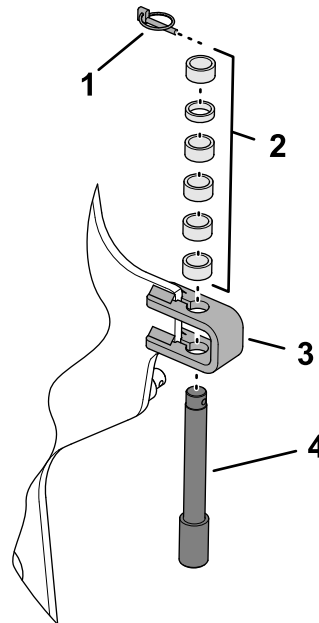

Slika 125

g356438

6. Pokrenite motor.
7. Provodite [Prozračivanje u načinu rada s odgođenim spuštanjem \(stranica 43\)](#) ili [Prozračivanje u načinu rada s trenutačnim spuštanjem \(stranica 44\)](#).

Napomena: Kad ugase i ponovno upalite motor, uređaj je automatski postavljen na način rada s automatskim praćenjem tla.

1. Rascjepka
2. Odstojnici
3. Granični nosač
4. Klin za postavljanje dubine

4. Postavite sve odstojnike iznad graničnog nosača.

- Postavite klin za postavljanje dubine i odstojnike na granični nosač s pomoću rascjepke.

Napomena: Morate pomaknuti sve odstojnike.

- Ponovite korake od 3 do 5 na drugoj strani uređaja.
- Postavite poklopac glave za vađenje čepova; pogledajte [Postavljanje poklopca glave za vađenje čepova \(stranica 70\)](#).

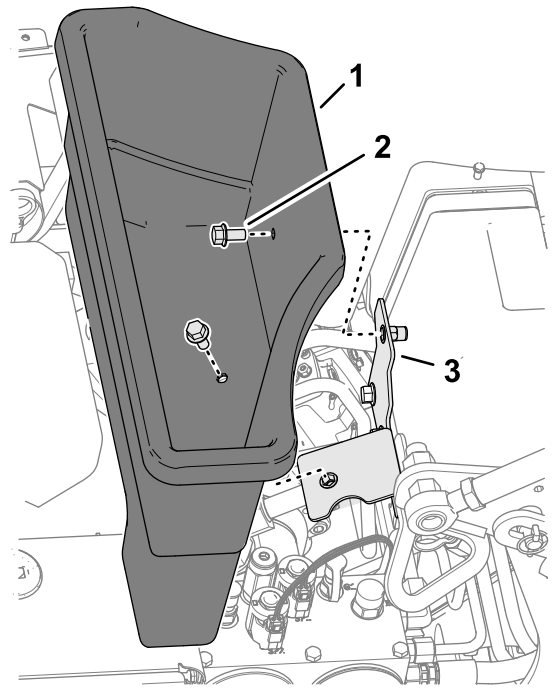

Slika 126

g358348

- Spremnik
- Prirubni vijak
- Nosač spremnika

Dodavanje dodatne težine

Nakon podešavanja prijenosa težine moguće je prozirivati teren koji je dovoljno tvrd da uzrokuje podizanje stražnjih guma uređaja s tla. To može dovesti do neravnomjernog razmaka između rupa.

Ako dođe do takvog podizanja, možete dodati opcionalne ploče protuutega na cijev osovine stražnjeg okvira. Svaka ploča protuutega dodaje uređaju 28,5 kg. Možete dodati najviše dvije ploče. Pogledajte *Katalog dijelova* za brojeve dijelova protuutega i opreme.

Ručno pomicanje uređaja

Otvaranje optočnog ventila na hidrauličnoj pumpi i pomicanje uređaja

Potrebni alati: usadni ključ s utorom od 15 mm

Važno: Neka motor ne radi s otvorenim optočnim ventilom duže od 10 do 15 sekundi.

- Ako je to moguće, parkirajte uređaj na ravnoj površini.
- Potpuno podignite i zaključajte ručku kako biste aktivirali ručnu kočnicu, ugasisite motor, izvadite ključ i pričekajte da se svi pomični dijelovi zaustave.
- Uklonite 2 prirubna vijka koja pričvršćuju spremnik na nosač spremnika ([Slika 126](#)).

- Pronađite poklopac za vijak optočnog ventila između motora i hidraulične pumpe kako prikazuje [Slika 127](#).

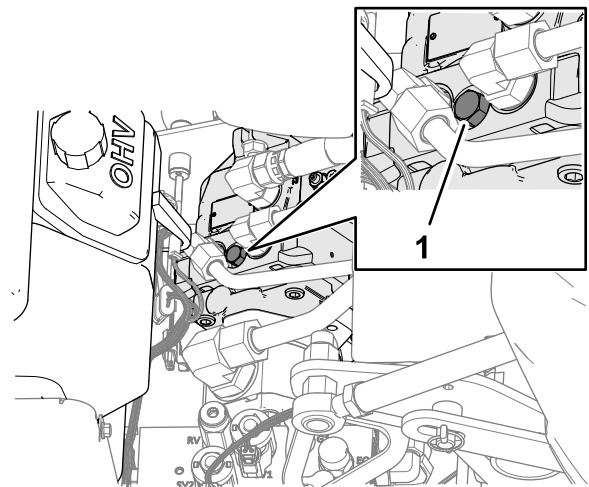

Slika 127

g342393

- Optožni ventil

- Usadnim ključem s utorom od 15 mm okrenite optožni ventil u smjeru suprotnom od kazaljke na satu za 1½ okret.

Važno: Ne okrećite optožni ventil za više od 1½ okreta.

- Ako teglite uređaj, vucite ga koristeći prednju točku za vezanje ([Slika 128](#)).

Važno: Nemojte gurati/vući uređaj više od 30,5 m ni brže od 0,6 km/h jer to može oštetiti hidrauličke komponente.

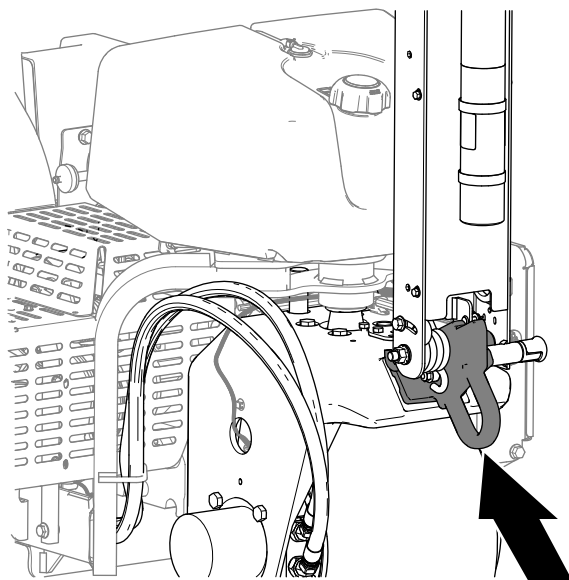

Slika 128

g342220

7. Spustite ručku kako biste deaktivirali ručnu kočnicu prije guranja/vučenja uređaja.

Važno: Morate spustiti ručku kako biste deaktivirali ručnu kočnicu prije pomicanja uređaja.

Zatvaranje zaobilaznog ventila hidraulične pumpe

Važno: Morate zatvoriti optični ventil da biste vozili uređaj. Nemojte upravljati sustavom vožnje dok je optični ventil otvoren.

1. Pronađite vijak optičnog ventila između motora i hidraulične pumpe.

Napomena: Lokacija poklopca za vijak optičnog ventila prikazana je na [Slika 129](#).

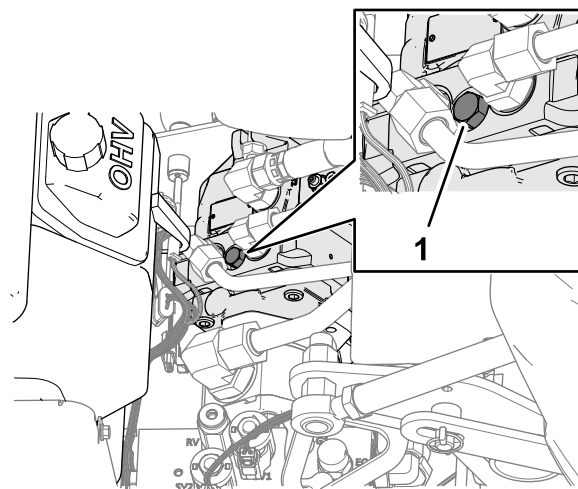

Slika 129

g342393

1. Optični ventil
-
2. Usadnim ključem s utorom od 15 mm okrenite optični ventil u smjeru kazaljke na satu za 1½ okret.
- Napomena:** Nemojte prekomjerno zategnuti vijak optičnog ventila.
3. Usadnim ključem s utorom od 15 mm postavite poklopac za vijak optičnog ventila na hidrauličnu pumpu.
 4. Postavite spremnik na nosač spremnika s pomoću 2 prirubna vijka.

Pomicanje uređaja kad je glava za vađenje čepova spuštена

Ako se motor zaustavi i ne možete ga pokrenuti sa spuštenom glavom za vađenje čepova šiljcima u tlu, poduzmite [Podizanje glave za vađenje čepova s pomoću startera \(stranica 57\)](#) ili [Uklanjanje držača šiljaka s krakova \(stranica 58\)](#).

Podizanje glave za vađenje čepova s pomoću startera

1. Pomaknite ključ u položaj RUN (Rad).
2. U sustavu InfoCenter pronadite GLAVNI IZBORNİK ([Slika 130](#)).

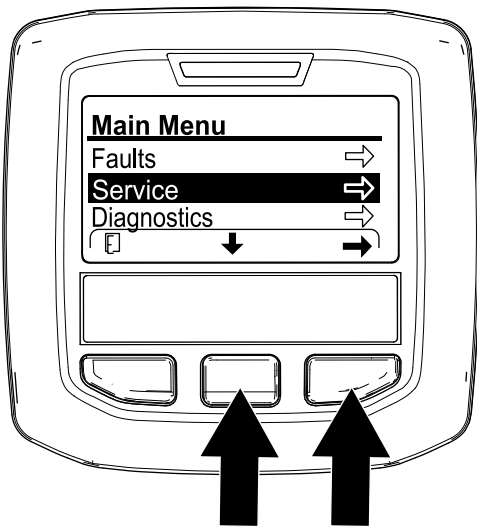

Slika 130

g358616

3. Pritisćite srednji gumb sustava InfoCenter dok opcija SETTINGS (Postavke) nije odabrana, a zatim pritisnite desni gumb.
4. Pritisćite srednji gumb sustava InfoCenter dok opcija SERVICE LIFT (Servisno podizanje) nije odabrana (Slika 131), a zatim pritisnite desni gumb.

Napomena: Opcija za servisno podizanje mijenja se u YES (Da).

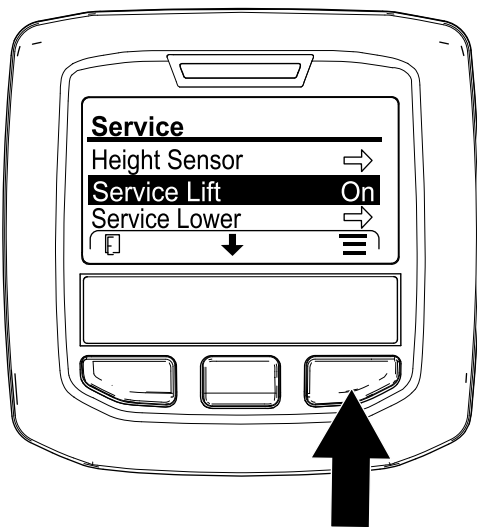

Slika 131

g358617

5. Pomaknite ključ u položaj START (Pokretanje) i aktivirajte starter 10 sekundi.

Važno: Nemojte aktivirati starter više od 10 sekundi odjednom. Ako šiljci još uvijek dodiruju tlo, pričekajte 30 sekundi radi hlađenja između pokušaja. Nepridržavanje ovih uputa može dovesti do pregaranja startera motora.

Napomena: Glava za vađenje čepova podiže šiljke iz tla.

Važno: Šiljci ne dodiruju tlo tijekom pomicanja uređaja.

6. Otvorite optočni ventil; pogledajte [Otvaranje optočnog ventila na hidrauličnoj pumpi i pomicanje uređaja \(stranica 56\)](#).
7. Odvucite/odgurajte uređaj na obližnju lokaciju kako biste nastavili servis ili ga utovarili na prikolicu.

Važno: Nemojte vući/gurati uređaj više od 30,5 m ni brže od 1,6 km/h jer može doći do oštećenja hidrauličkih komponenti.

Uklanjanje držača šiljaka s krakova

1. Uklonite držače šiljaka s krakova.
2. Otvorite optočni ventil; pogledajte [Otvaranje optočnog ventila na hidrauličnoj pumpi i pomicanje uređaja \(stranica 56\)](#).
3. Odvucite/odgurajte uređaj na obližnju lokaciju kako biste nastavili servis ili ga utovarili na prikolicu.

Važno: Nemojte vući/gurati uređaj više od 30,5 m ni brže od 1,6 km/h jer može doći do oštećenja hidrauličkih komponenti.

Savjeti za rad

Općenito

⚠ UPOZORENJE

Sudar uređaja s preprekama može dovesti do toga da izgubite kontrolu nad njime.

Uvijek budite svjesni prepreka na mjestu na kojem upotrebljavate uređaj. Planirajte svoj put prozračivanja tako da vi i uređaj izbjegnute kontakt sa svim preprekama.

- Vrlo postupno skrećite pri prozračivanju. Nikad nemojte oštro skretati dok je glava za vađenje čepova aktivirana. Planirajte svoj put prozračivanja prije spuštanja prozračivača.
- Uvijek održavajte svijest o tome što se nalazi ispred u smjeru kretanja prema naprijed. Izbjegavajte prozračivanje u blizini zgrada, ograda i druge opreme.
- Često gledajte iza sebe da biste provjerili radi li uređaj ispravno i održavate li poravnanje s prethodnim prolaskom.
- Uvijek maknite sve oštećene dijelove stroja kao što su slomljeni šiljci itd. s područja rada kako ih ne bi

pokupile kosilice ili druga oprema za održavanje travnjaka.

- Zamijenite slomljene šiljke te pregledajte i popravite šiljke koji se još mogu upotrebljavati. Popravite svu drugu štetu na uređaju prije početka rada.
- Pri prozračivanju s nepunom širinom uređaja možete ukloniti šiljke, ali glave sa šiljcima trebale bi ostati postavljene na krakovima kako bi se osigurala pravilna ravnoteža i rad uređaja.
- Ovaj uređaj omogućuje dublje prozračivanje u odnosu na većinu drugih prozračivača. Na prirodnim ili umjetno podignutim travnatim površinama za golf veća dubina i duži šuplji šiljci mogu otežati izbacivanje cijelog čepa. Uzrok je tvrde prirodno tlo koje se zaglavi na kraju šiljka. Šiljci proizvođača s bočnim izbacivanjem ostaju čišći i skraćuju čišćenje šiljaka. S vremenom ćete popraviti to stanje redovitim prozračivanjem i prihranom.
- Ovaj uređaj dizajniran je tako da omogući veću dubinu prozračivanja; međutim, u nekim uvjetima štitnici za travnjak i/ili vijci štitnika za travnjak mogu oštetiti travnjak tijekom prozračivanja ako su postavljeni na punu dubinu. Ako tijekom prozračivanja pri punoj dubini od 11,43 cm vijci štitnika za travnjak dodiruju travnjak ili se vuku po njemu, smanjite dubinu za jednu razinu (0,6 cm).

Tvrdo tlo

Ako je tlo pretvrdo da bi se postigla željena dubina čepova, glava za vađenje čepova može početi odskakivati. To se događa zbog tvrdog sloja zemlje u koji šiljci pokušavaju prodrijeti. Ispravite to stanje tako da pokušate sljedeće:

- Nemojte prozračivati tlo ako je pretvrdo ili presuho. Najbolje rezultate prozračivanja postići ćete nakon kiše ili zalijevanja travnjaka prethodni dan.
- Prijeđite na glavu s 3 šiljka ako upotrebljavate glavu s 4 šiljka ili smanjite broj šiljaka po kraku. Pokušajte održati simetričnu konfiguraciju šiljaka kako bi krakovi bili ravnomjerno opterećeni.
- Ako je tlo jako zbijeno, smanjite prodiranje prozračivača (postavka dubine), očistite šiljke, zalijte travnjak i ponovno prozračite tlo s dubljim prodiranjem.

Prozračivanje sloja tla koji prekriva podtlo (tj. tlo ili pijesak postavljeni preko stjenovitog tla) može dovesti do neželjene kvalitete rupa. To se događa kad je dubina prozračivanja dublja od postavljenog tla, a podtlo je pretvrdo da bi se moglo prodrijeti u njega. Kad šiljci dođu u dodir s tim tvrdim podtlom, prozračivač se može podići i to može dovesti do izduženja vrha rupa. Smanjite dubinu prozračivanja toliko da izbjegnute prodiranje u tvrdo podtlo.

Kvaliteta rupa pri ulasku

Kvaliteta rupa pri ulasku pogoršava se ako je rupa nakošena (povučena prema naprijed).

Ako se kvaliteta rupa pri ulasku pogoršava, provjerite kalibraciju visine šiljaka iznad tla; pogledajte [Provjera kalibracije visine šiljaka iznad tla \(stranica 51\)](#).

Mali šiljci (kvadratni šiljci)

Zbog dizajna s dva reda razmak između šiljaka glave za vađenje čepova s malim šiljcima mora biti postavljen na 6,3 cm. Brzina vožnje ključna je za održavanje razmaka između rupa od 3,2 cm. Pogledajte [Postavljanje razmaka između rupa \(stranica 32\)](#) ako je vaš razmak između rupa potrebno prilagoditi.

Pri uporabi glave s malim šiljcima ili većih čvrstih šiljaka važno je uzeti u obzir strukturu korijenja travnjaka kako bi se spriječila oštećenja travnjaka uslijed trganja područja oko korijenja. Ako dva središnja kraka počnu podizati travnjak ili ako je oštećenje zone korijena pretjerano, učinite sljedeće:

- Povećajte razmak između rupa
- Smanjite veličinu šiljaka
- Smanjite dubinu šiljaka
- Uklonite neke šiljke

Podizanje čvrstih šiljaka pri povlačenju iz travnjaka može oštetiti travnjak. Pri podizanju se može oštetiti zona korijenja ako su gustoća šiljaka ili promjer šiljaka preveliki.

Udubljen ili raskopan prednji dio rupe pri prozračivanju (čvrsti šiljci ili meko tlo)

Pri prozračivanju s dužim čvrstim šiljcima ($\frac{3}{8} \times 4$ inča) ili iglastim šiljcima prednji dio rupa može postati nakošen ili se mogu oblikovati buseni. Da biste obnovili kvalitetu rupa za tu konfiguraciju, pokušajte sljedeće:

- Kalibrirajte visinu šiljaka iznad tla; pogledajte [Kalibracija visine šiljaka iznad tla \(stranica 35\)](#).
- Smanjite prazan hod s visokim brojem okretaja motora na 2800 do 2900 o/min.

Napomena: Budući da se brzina vožnje i glave za vađenje čepova povećava i smanjuje zajedno s brzinom motora, to ne utječe na razmak između rupa.

Ako se kvaliteta rupa pri upotrebi dužih čvrstih ili iglastih šiljaka popravi nakon smanjenja brzine motora, podesite amortizer Roto-Link.

Napomena: U većini slučajeva najbolje djeluje tvornička postavka.

- Ako je prednji dio rupa nakošen ili se oblikuju buseni, čvršća postavka mehanizma Roto-Link pomaže spriječiti raskopavanje rupa i poboljšati njihovu kvalitetu.
- Ako je stražnji dio rupa nakošen ili se oblikuju buseni, mekanija postavka mehanizma Roto-Link pomaže poboljšati kvalitetu rupa.

Napomena: Pri vraćanju na šuplje šiljke ili bilo koju vrstu malih šiljaka morate obrnuti položaj amortizera Roto-Link.

Priprema uređaja

1. Parkirajte uređaj na ravnoj površini, potpuno podignite i zaključajte ručku kako biste aktivirali ručnu kočnicu, ugasisite motor, izvadite ključ i pričekajte da se svi pomični dijelovi zaustave.
2. Uklonite poklopac glave za vađenje čepova; pogledajte [Uklanjanje poklopca glave za vađenje čepova \(stranica 69\)](#).
3. Učvrstite glavu za vađenje čepova servisnim zasunom; pogledajte [Podupiranje glave za vađenje čepova servisnim zasunom \(stranica 49\)](#).

Podešavanje amortizera Roto-Link

Napomena: U tvornici se 1 odstožnik Roto-Link postavlja na osovinu amortizera Roto-Link, a po 1 odstožnik za svaki krak nalazi se u položaju za skladištenje.

Napomena: Podešavanje amortizera Roto-Link omogućuje vam upravljanje uređajem pri punoj brzini motora (3400 o/min). Međutim, možda ćete morati prozračivati pri manjim brzinama kako biste poboljšali kvalitetu rupa.

1. Uklonite 2 prirubne matice koje pričvršćuju osovinu amortizera Roto-Link na stražnji okvir uređaja ([Slika 132](#)).

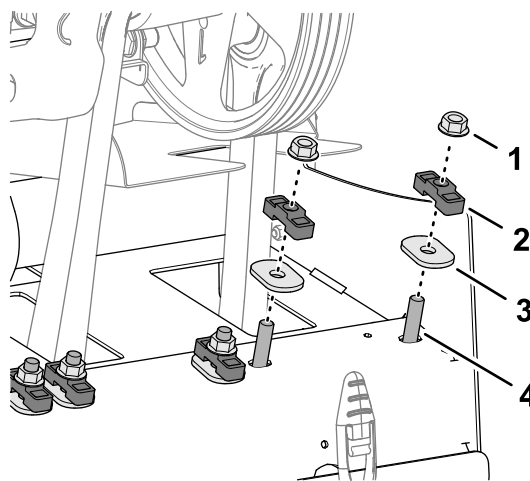

Slika 132

g358198

- | | |
|--------------------|--|
| 1. Prirubna matica | 3. Čvrsta ovalna podloška |
| 2. Odstožnik | 4. Usadni vijak (osovina amortizera Roto-Link) |

2. Uklonite odstožnik (ako je u položaju za skladištenje) i čvrste ovalne podloške.
3. Okrenite spoj i osovinu amortizera prema dolje ([Slika 133](#)).

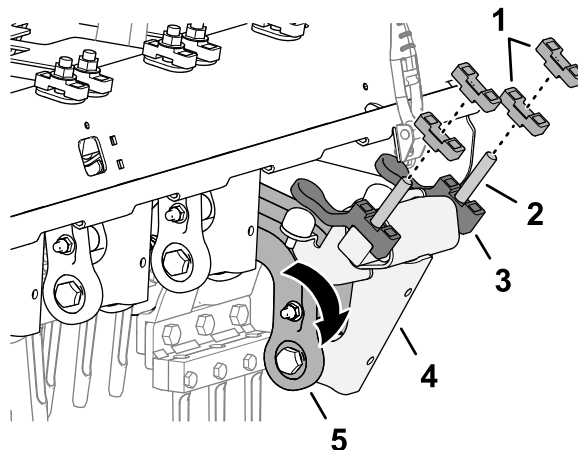

Slika 133

g358196

- | | |
|-----------------------------|-----------------------|
| 1. Odstožnik | 4. Osovina amortizera |
| 2. Usadni vijak | 5. Spoj amortizera |
| 3. Donji granični odstožnik | |

4. Postavite odstožnik amortizera Roto-Link kako ne bi dolazilo do oblikovanja busena ili nakošenih rupa u sljedećim slučajevima:

Napomena: Svaki odstožnik odgovara pomaku od 12,7 mm. Donji granični odstožnik mora ostati postavljen na osovinu amortizera.

- Ako je prednji dio rupa nakošen ili se oblikuju buseni – postavite odstoynike iznad stražnjeg okvira, u položaj za skladištenje.
- Ako je stražnji dio rupa nakošen ili se oblikuju buseni – postavite oba odstoynika iznad stražnjeg okvira, na svaku stranu osovine amortizera.

5. Okrenite spoj i osovinu amortizera prema gore i umetnite usadne vijke kroz otvore na stražnjem okviru uređaja.
6. Pričvrstite osovinu amortizera i odstoynike na stražnji okvir s pomoću čvrstih ovalnih podloška i sigurnosnih matrica (Slika 134).

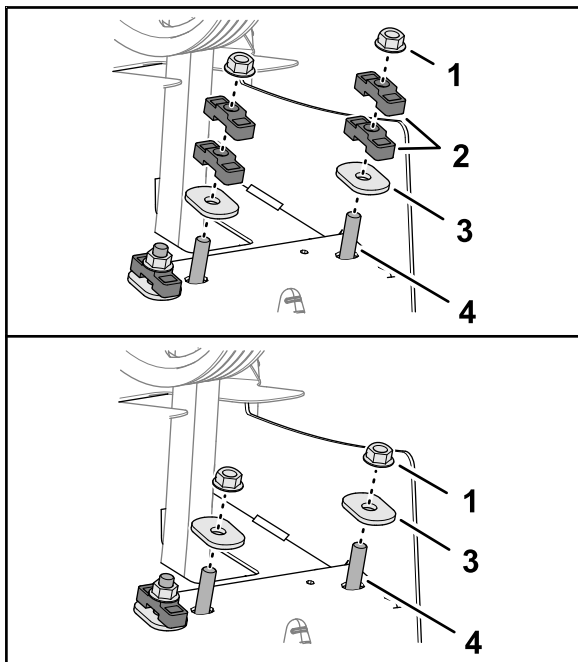

g358197

Slika 134

- | | |
|--|--|
| 1. Prirubna matica | 3. Čvrsta ovalna podloška |
| 2. Odstoynik (položaj za skladištenje) | 4. Usadni vijak (osovina amortizera Roto-Link) |

7. Pritegnite prirubne matice na 47 do 61 Nm.
8. Ponovite korake od 1 do 7 na sljedeća 2 kraka.

Postavljanje poklopca glave za vađenje čepova

1. Zaključajte servisni zasun; pogledajte [Zaključavanje servisnog zasuna \(stranica 50\)](#).
2. Postavite poklopac glave za vađenje čepova; pogledajte [Postavljanje poklopca glave za vađenje čepova \(stranica 70\)](#).

Kalibracija visine šiljaka iznad tla

Izvršite postupak kalibracije visine šiljaka iznad tla; pogledajte [Kalibracija visine šiljaka iznad tla \(stranica 35\)](#).

Ispitivanje kvalitete rupa

1. Odvezite uređaj na probno područje i prozračite teren kako biste usporedili kvalitetu rupa.
2. Ako se kvaliteta rupa poboljšala, ponovite korake iz [Priprema uređaja \(stranica 60\)](#), [Podešavanje amortizera Roto-Link \(stranica 60\)](#) i [Postavljanje poklopca glave za vađenje čepova \(stranica 61\)](#) kako biste podesili amortizer Roto-Link na ostala 3 kraka.

Nakon rada

Sigurnost nakon rada

- Parkirajte uređaj na ravnoj površini, potpuno podignite i zaključajte ručku kako biste aktivirali ručnu kočnicu, ugastite motor, izvadite ključ i pričekajte da se svi pomični dijelovi zaustave.
- Kad ne upotrebljavate uređaj, spustite glavu za vađenje čepova ili je pričvrstite s pomoću servisnog zasuna.
- Održavajte sve dijelove uređaja u dobrom radnom stanju i svu opremu zategnutu.
- Zamijenite sve istrošene i oštećene naljepnice ili naljepnice koje nedostaju.

Čišćenje uređaja

Interval servisiranja: Prije svake uporabe ili svakodnevno

Važno: Za čišćenje uređaja nemojte upotrebljavati slankastu ili tehnološku vodu.

Važno: Nemojte prati uređaj visokotlačnim peraćem.

1. Parkirajte uređaj na ravnoj površini, potpuno podignite i zaključajte ručku kako biste aktivirali ručnu kočnicu, ugastite motor, izvadite ključ i pričekajte da se svi pomični dijelovi zaustave.
2. Temeljito operite uređaj.
 - Upotrijebite crijevo za vodu bez mlaznice kako biste spriječili prolazak vode kroz brtve i onečišćenje masti ležajeva.
 - Četkom uklonite stvrdnuti materijal s njega.
 - Upotrijebite blagi deterdžent za čišćenje poklopca.
3. Nakon čišćenja povremeno nanesite sloj voska za automobile kako biste održali sjaj poklopca.
4. Provjerite je li uređaj oštećen, curi li ulje i jesu li komponente i šiljci istrošeni.
5. Uklonite, očistite i nauljite šiljke. Nanesite tanki sloj ulja na ležajevu glave za vađenje čepova (veze s koljenastim vratilom i amortizerom).

Važno: Ako skladištite uređaj duže od nekoliko dana, učvrstite glavu za vađenje čepova servisnim zasunom.

Točke za vezanje

Točke za vezanje nalaze se na prednjoj i stražnjoj strani uređaja ([Slika 135](#), [Slika 136](#) i [Slika 137](#)).

Napomena: Upotrijebite trake odgovarajućeg razreda koje ispunjavaju uvjete američkog Ministarstva prometa kako biste zavezali uređaj; pogledajte [Specifikacije \(stranica 24\)](#) za težinu uređaja.

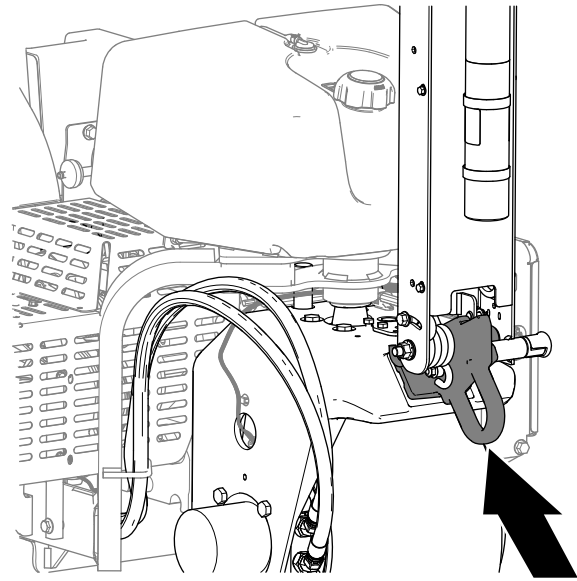

g342220

Slika 135

Prednja točka za vezanje

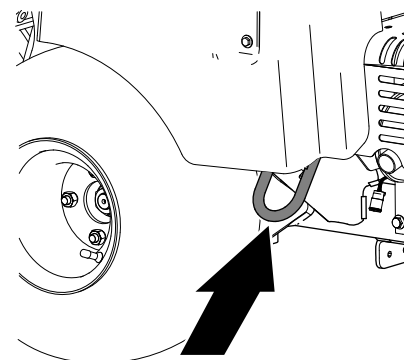

g342222

Slika 136

Stražnja desna točka za vezanje

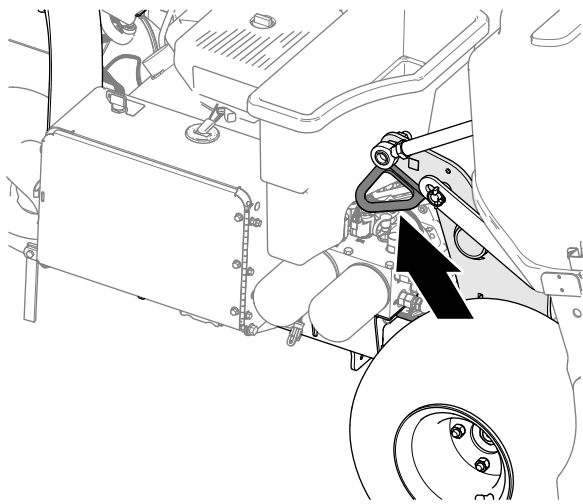

g342221

Slika 137

Stražnja lijeva točka za vezanje

Preporuke za prikolicu (cont'd.)

Dužina	Najmanje 267 cm
Kut rampe	Najveći kut od 3,5/12 (16°)
Smjer tereta	Glava za vađenje čepova prema naprijed (poželjno)
Kapacitet vuče vozila	Veći od bruto težine prikolice

Tegljenje vozila

▲ UPOZORENJE

Vožnja uređaja na cesti bez pokazivača smjera kretanja, svjetala, reflektirajućih oznaka ili oznake za spora vozila opasna je i može dovesti do nesreća i tjelesnih ozljeda.

Ne upravljajte uređajem na javnim ulicama ili cestama.

Važno: Za utovar uređaja na prikolicu ili kamion upotrebljavajte pune rampe.

1. Utovarite uređaj na prikolicu ili kamion (poželjno s glavom za vađenje čepova prema naprijed).
2. Potpuno podignite i zaključajte ručku kako biste aktivirali ručnu kočnicu, ugasite motor, izvadite ključ i pričekajte da se svi pomični dijelovi zaustave.
3. Učvrstite glavu za vađenje čepova servisnim zasunom; pogledajte [Podupiranje glave za vađenje čepova servisnim zasunom \(stranica 49\)](#).
4. Zatvorite zaporni ventil za gorivo; pogledajte [Zaporni ventil za gorivo \(stranica 20\)](#).
5. Na svim mjestima za vezanje zavežite uređaj za prikolicu ili kamion kabelima, lancima ili trakama; pogledajte [Točke za vezanje \(stranica 62\)](#).

Preporuke za prikolicu

Težina	745 kg ili 829 kg s 2 opcionalna utega
Širina	Najmanje 130 cm

Održavanje

Napomena: Na internetskoj stranici www.Toro.com možete preuzeti besplatan primjerak električne ili hidrauličke sheme i potražiti svoj uređaj na poveznici Upute na početnoj stranici.

Napomena: Pročitajte Upute za upotrebu motora za detalje o dodatnim postupcima održavanja.

Napomena: Desnu i lijevu stranu vozila utvrdite iz uobičajenog položaja vozača.

Sigurnost pri održavanju

- Parkirajte uređaj na ravnoj površini, potpuno podignite i zaključajte ručku kako biste aktivirali ručnu kočnicu, ugasite motor, izvadite ključ i pričekajte da se svi pomični dijelovi zaustave. Pustite da se vozilo ohladi prije podešavanja, održavanja, čišćenja ili skladištenja.
- Izvršavajte održavanje uređaja isključivo kako je navedeno u ovom priručniku. Ako na uređaju treba izvršiti opširne popravke ili vam je potrebna pomoć, obratite se ovlaštenom distributeru tvrtke Toro.
- Pobrinite se da je uređaj u sigurnom radnom stanju održavanjem zategnutosti matica, svornjaka i vijaka.
- Ako je moguće, ne obavljajte održavanje dok je motor u pogonu. Držite se podalje od pomičnih dijelova.
- Pažljivo otpuštajte pritisak iz komponenti s pohranjenom energijom.
- Svakodnevno provjeravajte montažne vijke šiljaka da biste provjerili jesu li zategnuti u skladu sa specifikacijama.
- Osigurajte da su svi štitnici postavljeni i da je poklopac čvrsto zatvoren nakon održavanja ili podešavanja uređaja.

Preporučeni raspored održavanja

Interval servisa održavanja	Postupak održavanja
Nakon prvih 8 sati	<ul style="list-style-type: none">• Podesite remen pumpe.• Provjerite pritezni moment pričvršćivača glave za vađenje čepova, pričvršćivača ručke za upravljanje i priteznih matica kotača.
Nakon prvih 50 sati	<ul style="list-style-type: none">• Zamijenite motorno ulje i filter.
Prije svake uporabe ili svakodnevno	<ul style="list-style-type: none">• Ispitajte sigurnosni sustav blokiranja.• Kalibrirajte visinu šiljaka iznad tla prije prozračivanja.• Očistite uređaj.• Provjerite razinu motornog ulja.• Uklonite prljavštinu s maske motora. (Čistite je češće u uvjetima rada s puno prljavštine.)• Provjerite hidraulične vodove.• Provjerite razinu hidraulične tekućine.
Svakih 25 sati	<ul style="list-style-type: none">• Očistite pjenasti uložak filtra zraka i provjerite je li papirnati element oštećen.
Svakih 50 sati	<ul style="list-style-type: none">• Provjerite tlak u gumama.
Svakih 100 sati	<ul style="list-style-type: none">• Zamijenite papirnati element filtra zraka.• Zamijenite motorno ulje i filter.• Zamijenite filter goriva.
Svakih 200 sati	<ul style="list-style-type: none">• Provjerite svjeće.• Ako ne upotrebljavate preporučenu hidrauličnu tekućinu ili ako ste ikada napunili spremnik alternativnom tekućinom, zamijenite hidrauličnu tekućinu i filtre.
Svakih 250 sati	<ul style="list-style-type: none">• Provjerite pritezni moment pričvršćivača glave za vađenje čepova, pričvršćivača ručke za upravljanje i priteznih matica kotača.
Svakih 400 sati	<ul style="list-style-type: none">• Ako upotrebljavate preporučenu hidrauličnu tekućinu, zamijenite hidrauličnu tekućinu i filtre.

Interval servisa održavanja	Postupak održavanja
Svakih 500 sati	<ul style="list-style-type: none"> • Pregledajte ležajeve glave za vađenje čepova i prema potrebi ih zamijenite.
Prije skladištenja	<ul style="list-style-type: none"> • Postupke koje je potrebno izvesti prije skladištenja uređaja duže od 30 dana pogledajte u odjeljku Skladištenje.
Godišnje	<ul style="list-style-type: none"> • Provjerite ležajeve glave za vađenje čepova. • Provjerite spojeve kabela akumulatora. • Provjerite spojeve kabela akumulatora. • Provjerite jesu li remeni istrošeni ili oštećeni.

Važno: Pročitajte Upute za upotrebu motora za detalje o dodatnim postupcima održavanja.

Popis za svakodnevno održavanje

Kopirajte ovu stranicu za osobnu upotrebu.

Stavka za održavanje	Za tjedan:						
	Pon.	Uto.	Sri.	Čet.	Pet.	Sub.	Ned.
Provjerite rad sigurnosnog sustava blokiranja.							
Provjerite rad ručne kočnice.							
Provjerite razinu motornog ulja.							
Provjerite razinu goriva.							
Provjerite pročistač zraka.							
Provjerite ima li u motoru prljavštine.							
Provjerite neobične zvukove motora.							
Provjerite neobične zvukove rada.							
Provjerite razinu hidraulične tekućine.							
Provjerite oštećenja na hidrauličnim cijevima.							
Provjerite propuštanje tekućine.							
Provjerite rad instrumenata.							
Provjerite stanje šiljaka.							
Popravite oštećenu boju.							

Važno: Pročitajte Upute za upotrebu motora za detalje o dodatnim postupcima održavanja.

Bilješke o uočenim problemima

Pregled obavio/la:		
Stavka	Datum	Informacije
1		
2		
3		
4		
5		
6		
7		
8		

Postupci prije održavanja

⚠ OPREZ

Ako ostavite ključ u prekidaču za paljenje, netko bi slučajno mogao pokrenuti motor i nanijeti vama ili prolaznicima teške ozljede.

Parkirajte uređaj na ravnoj površini, potpuno podignite i zaključajte ručku kako biste aktivirali ručnu kočnicu, ugasite motor, izvadite ključ i pričekajte da se svi pomični dijelovi zaustave.

Važno: Pričvršćivači na poklopcima uređaja osmišljeni su da ostanu pričvršćeni na poklopce nakon uklanjanja. Nekoliko puta okrenite pričvršćivače na svakom poklopcu tako da je poklopac labav, ali i dalje pričvršćen, a zatim ih ponovno olabavite dok se poklopac ne odvoji. Time se sprječava slučajno micanje držača s vijaka.

Priprema vozila za održavanje

1. Parkirajte vozilo na ravnoj površini.
2. Potpuno podignite i zaključajte ručku kako biste aktivirali ručnu kočnicu; pogledajte [Aktivacija ručne kočnice \(stranica 38\)](#).
3. Prije napuštanja uređaja ugasite motor, izvadite ključ i pričekajte da se svi pomični dijelovi zaustave; pogledajte [Gašenje motora \(stranica 39\)](#).
4. Pustite da se uređaj ohladi.

Dizanje uređaja

⚠ OPREZ

Ako se uređaj ne podupire pravilno blokovima ili podmetačima za pridržavanje, može se pomaknuti ili pasti i uzrokovati tjelesne ozljede.

- Pri zamjeni priključaka i guma ili izvođenju druge vrste servisa upotrebljavajte ispravne blokove, dizalice i podmetače.
- Parkirajte uređaj na čvrstoj, ravnoj površini kao što je betonski pod.
- Prije nego što podignete uređaj, uklonite sve priključke koji bi mogli ometati sigurno i pravilno podizanje uređaja.
- Uvijek poduprite ili blokirajte kotače. Poduprite podignuti uređaj podmetačima za pridržavanje ili čvrstim drvenim blokovima.

Podizanje prednjeg dijela

1. Pripremite uređaj za održavanje; pogledajte [Priprema vozila za održavanje \(stranica 66\)](#).
2. Poduprite stražnje gume kako biste spriječili pomicanje uređaja.

Važno: Kako biste spriječili oštećenje motora kotača, **nemojte** upotrebljavati motor prednjeg kotača kao točku za podizanje.

3. Postavite podmetač na siguran način ispod poluge nosača prednjeg kotača ([Slika 138](#)).

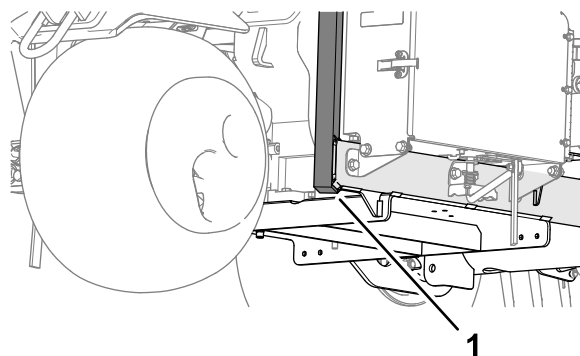

Slika 138

g341101

1. Poluga nosača kotača

4. Podignite prednji dio uređaja s tla.
5. Postavite podmetače za pridržavanje ili čvrste drvene blokove ispod prednjeg dijela okvira kako biste poduprli uređaj.

Podizanje stražnjeg dijela

1. Pripremite uređaj za održavanje; pogledajte [Priprema vozila za održavanje \(stranica 66\)](#).
2. Poduprite prednju gumu kako biste spriječili pomicanje uređaja.

Važno: Kako biste spriječili oštećenje motora kotača, *nemojte* upotrebljavati motor stražnjeg kotača kao točku za podizanje.

3. Postavite podmetač na siguran način ispod ploče okvira unutar stražnjeg kotača ([Slika 139](#)).

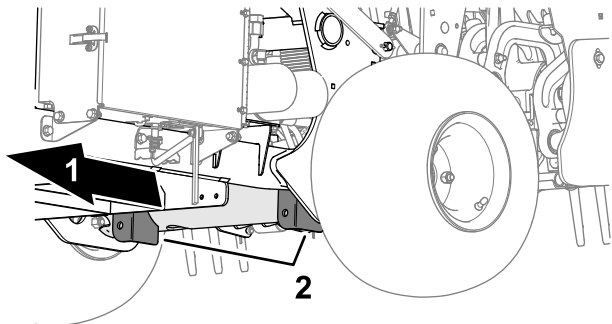

Slika 139

g341102

1. Stražnja strana uređaja
2. Nosači protuutega (poprečna cijev)

Uklanjanje poklopca remena

1. Ako vaš uređaj ima uzicu zasuna na poklopcu remena s oznakom CE, olabavite vijak uzice dok se ne odvoji od zasuna na poklopcu ([Slika 141](#)).

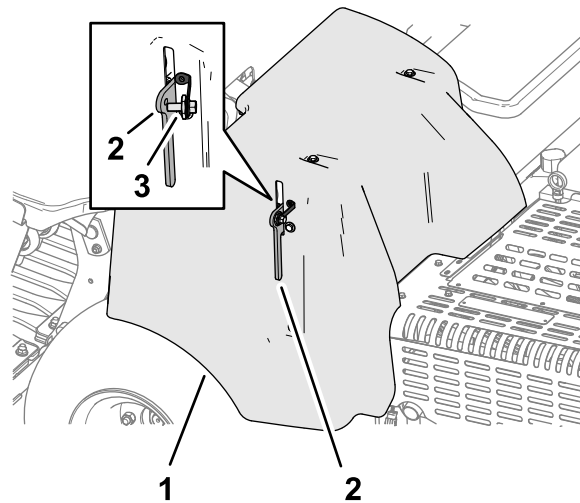

Slika 141

g340155

1. Poklopac remena
2. Zasun
3. Vijak uzice

Napomena: Ako je dostupna, dizalicom podignite stražnji dio uređaja. Upotrijebite otvore na kućištima ležajeva glave za vađenje čepova kao pričvrstne točke za dizalicu ([Slika 3](#)).

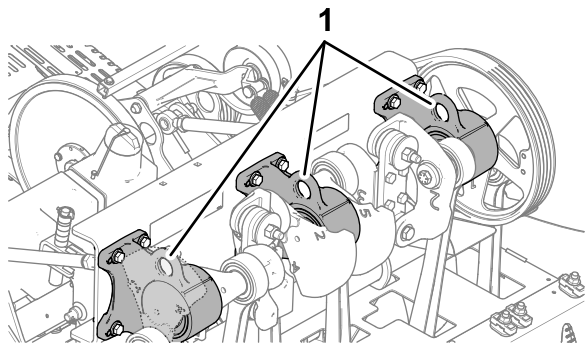

Slika 140

g341103

1. Otvori (kućišta ležajeva glave za vađenje čepova)

4. Podignite stražnji dio uređaja s tla.
5. Postavite podmetače za pridržavanje ili čvrste drvene blokove ispod okvira kako biste poduprli uređaj.

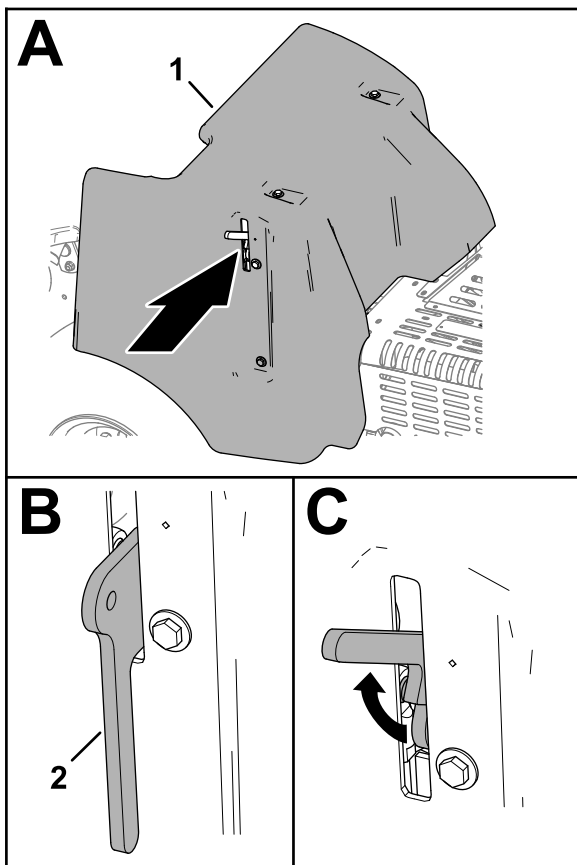

Slika 142

g340158

1. Poklopac remena
2. Zasun

3. Podignite poklopac remena s uređaja (Slika 143).

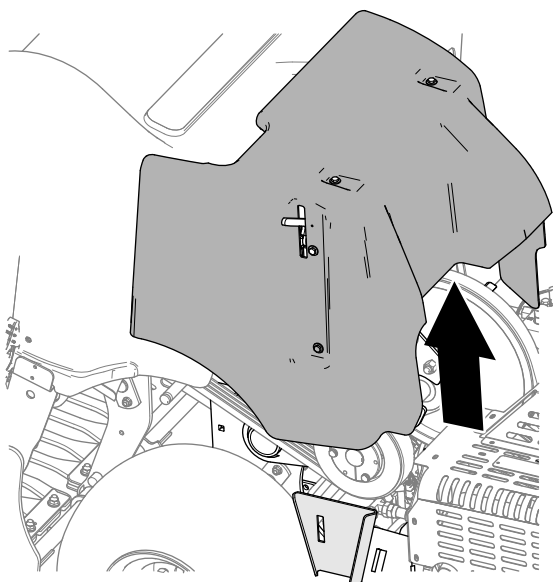

Slika 143

g340154

Postavljanje poklopca remena

1. Poravnajte montažni nosač poklopca remena s potpornim nosačem poklopca na okviru uređaja (Slika 144).

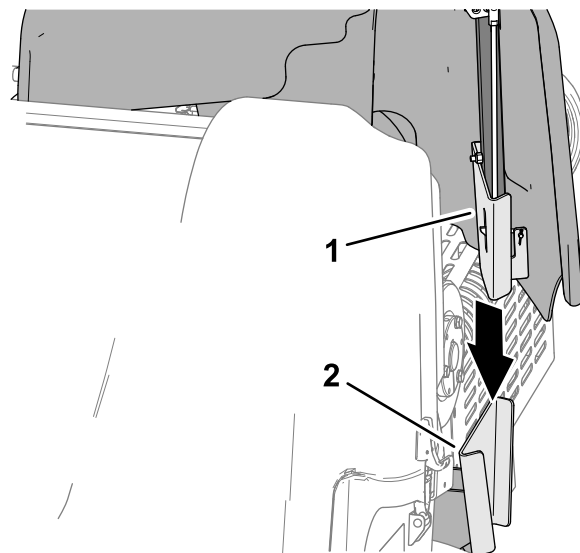

Slika 144

g340148

1. Montažni nosač (poklopac remena)
2. Potporni nosač poklopca (okvir uređaja)

2. Spustite poklopac remena (Slika 145).

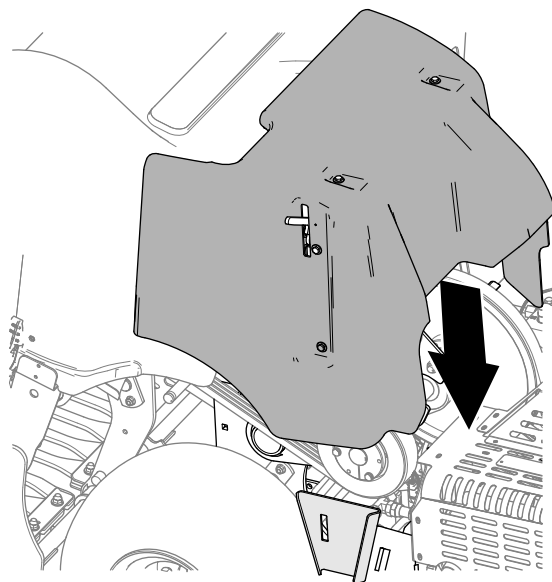

Slika 145

g340174

3. Potpuno spustite ručku zasuna kako biste pričvrstili poklopac (Slika 146).

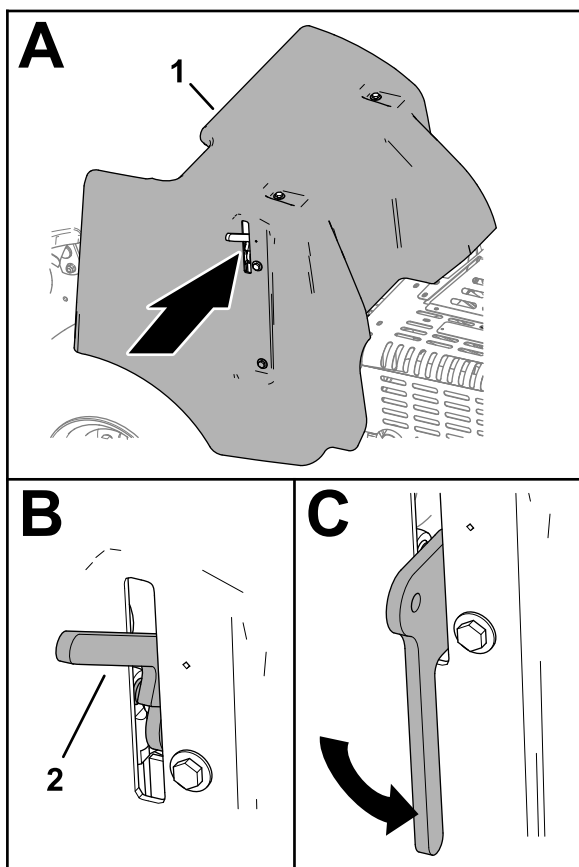

Slika 146

g340173

1. Poklopac remena
2. Ručka zasuna

4. Ako vaš uređaj ima uzicu zasuna na poklopcu remena s oznakom CE, umetnite vijak uzice u rupu na zasunu poklopca i pritegnite ga (Slika 147).

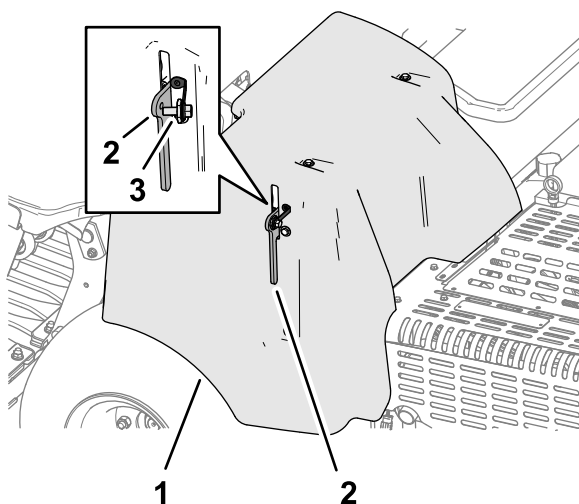

Slika 147

g340155

1. Poklopac remena
2. Zasun
3. Vijak uzice

Uklanjanje poklopca glave za vađenje čepova

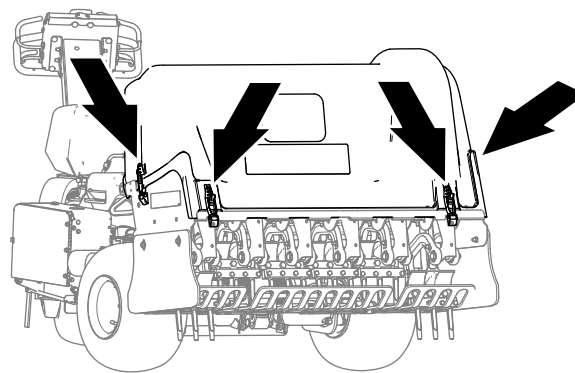

Slika 148

g340151

1. Ako vaš uređaj ima blokade zasuna s oznakom CE, olabavite vijak zaporne ploče i okrenite je tako da ne prekriva utor na bočnoj strani poklopca glave za vađenje čepova (Slika 149).

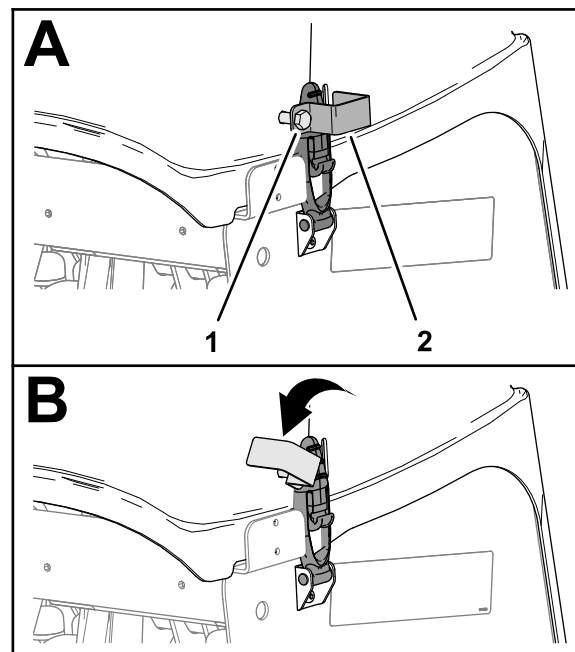

Slika 149

g340150

1. Vijak pločice za zaključavanje
2. Pločica za zaključavanje

2. Okrenite pločicu za zaključavanje tako da ne prekriva zasun (Slika 149).
3. Ponovite 1 i 2 na drugoj strani poklopca.
4. Otvorite 4 zasuna koja pričvršćuju poklopac glave za vađenje čepova (Slika 148 i Slika 150).

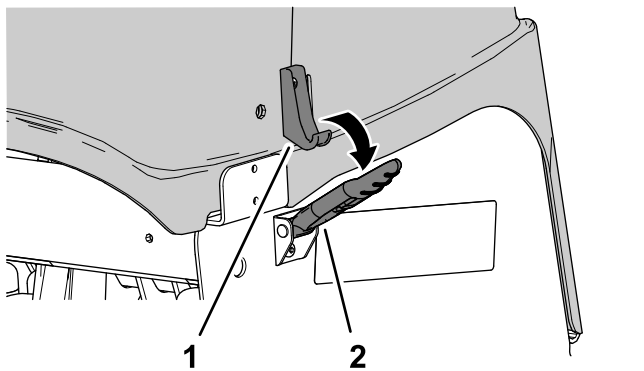

Slika 150

1. Kuka zasuna
2. Zasun

5. Podignite poklopac glave za vađenje čepova s uređaja (Slika 151).

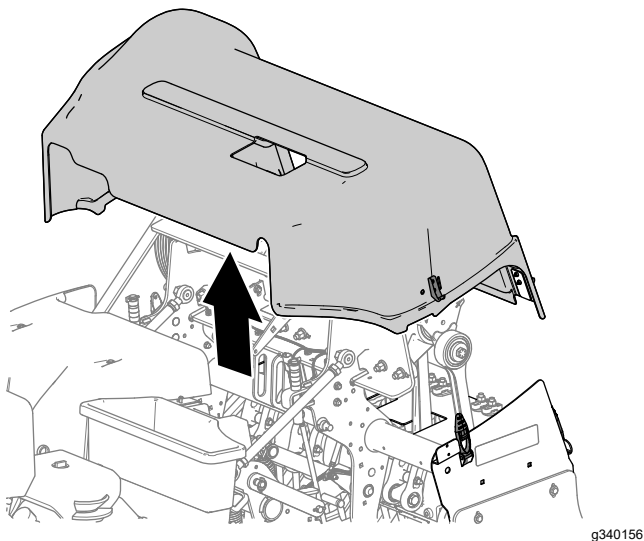

Slika 151

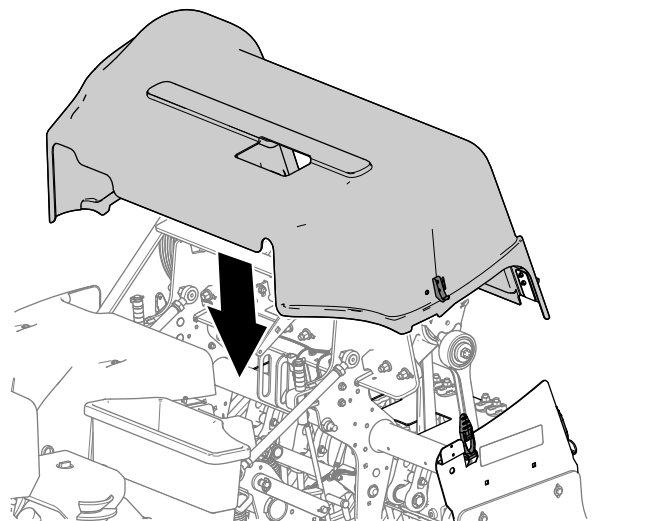

Slika 152

2. Pričvrstite poklopac glave za vađenje čepova s pomoću 4 zasuna (Slika 153).

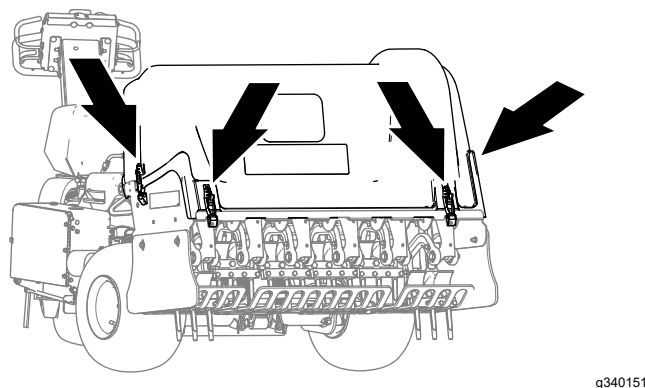

g340151

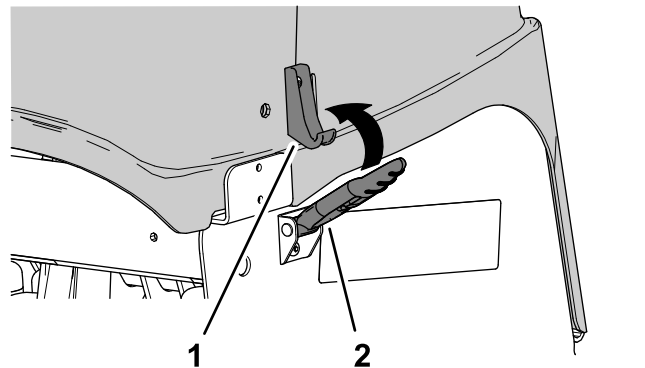

Slika 153

1. Kuka zasuna
2. Zasun

3. Ako vaš uređaj ima blokade zasuna s oznakom CE, okrenite pločicu za zaključavanje tako da je poravnata s utorom na bočnoj strani poklopca glave za vađenje čepova (Slika 154).

Postavljanje poklopca glave za vađenje čepova

1. Poravnajte poklopac glave za vađenje čepova s uređajem kako prikazuje Slika 152.

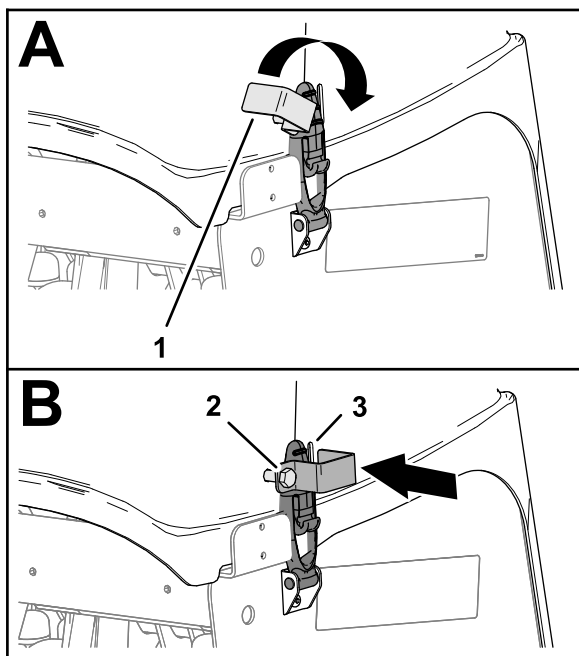

Slika 154

g340157

1. Pločica za zaključavanje
2. Vijak pločice za zaključavanje
3. Utor (poklopac glave za vađenje čepova)
4. Pritegnite vijak pločice za zaključavanje (Slika 154).
5. Ponovite korake 3 i 4 na drugoj strani poklopca.

Podmazivanje

Provjera ležajeva glave za vađenje čepova

Interval servisiranja: Godišnje—Provjerite ležajeve glave za vađenje čepova.

Svakih 500 sati—Pregledajte ležajeve glave za vađenje čepova i prema potrebi ih zamijenite.

Uređaj nema mazalice koje se moraju podmazivati.

Važno: Ležajevi se rijetko pokvare zbog nedostataka u materijalu ili izradi. Najčešći su razlozi kvarova vlaga i onečišćenje koji prodiru kroz zaštitne slojeve. Podmazani ležajevi moraju se redovito održavati kako bi se uklonila štetna prljavština s područja ležaja. Početno punjenje posebnom masti i čvrsta integralna brtva osiguravaju da prljavština i vlaga ne ulaze u okretno elemente zabrtvljenih ležajeva.

Zabrtvljene ležajeve nije potrebno podmazivati ili kratkoročno održavati. To smanjuje potrebno rutinsko servisiranje i potencijal oštećenja travnjaka zbog onečišćenja mašću. Ti paketi zabrtvljenih ležajeva omogućavaju dobar rad i dug život uz normalnu upotrebu, ali treba redovito provjeravati stanje ležajeva i integritet brtve kako bi se izbjeglo razdoblje prekida rada. Sezonski provjeravajte ležajeve i zamijenite ih ako su oštećeni ili istrošeni. Ležajevi bi trebali raditi glatko bez negativnih svojstava kao što su velika toplina, buka, labavost ili hrđa.

Zbog uvjeta rada ti paketi ležajeva/brtvi podložni su npr. pijesku, kemikalijama za travnjak, vodi, udarcima itd. Oni se smatraju normalnim potrošnim dijelovima. Ležajevi koji se pokvare zbog uzroka koji nisu materijalni nedostaci ili nedostaci u izradi obično nisu obuhvaćeni jamstvom.

Napomena: Neispravni postupci pranja mogu negativno utjecati na ležajeve. Nemojte prati uređaj dok je još vruć i ne usmjeravajte mlazove velikog obujma i visokog pritiska na ležajeve.

Uobičajeno je da na novom uređaju iz brtvi novih ležajeva izlazi određena količina masti. Ta izbačena mast postaje crna zbog nakupljanja prljavštine, a ne zbog prekomjerne topline. Dobro je obrisati taj višak masti s brtvi nakon prvih 8 sati. Područje oko brtvenog ruba može se uvijek činiti mokrim. To ne šteti životnom vijeku ležaja i održava brtveni rub podmazanim.

Održavanje motora

Sigurnost motora

- Ugasite motor prije provjeravanja ili dodavanja ulja u blok motora.
- Nemojte mijenjati postavke regulatora motora ili opterećivati motor prekomjernom brzinom.

Servisiranje pročištača zraka

Interval servisiranja: Svakih 25 sati—Očistite pjenasti uložak filtra zraka i provjerite je li papirnat element oštećen.

Svakih 100 sati—Zamijenite papirnat element filtra zraka.

Uklanjanje filtera

1. Pripremite uređaj za održavanje; pogledajte [Priprema vozila za održavanje \(stranica 66\)](#).
2. Očistite područje oko pročištača zraka kako biste spriječili prodiranje nečistoće u motor, što može uzrokovati kvar.
3. Odvrnite kuglastu ručicu i uklonite poklopac pročištača zraka ([Slika 155](#)).

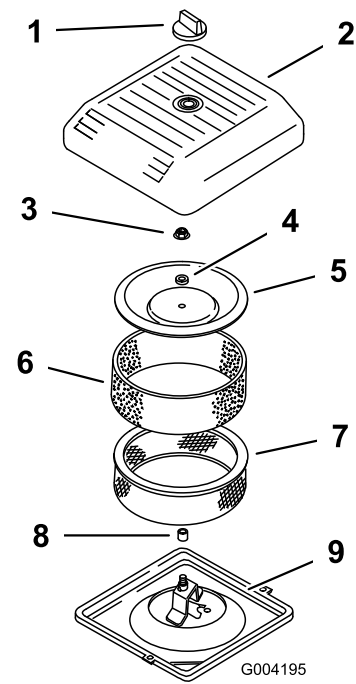

Slika 155

g004195

- | | |
|------------------------------|--------------------------|
| 1. Ručica | 6. Pjenasti predfilter |
| 2. Poklopac pročištača zraka | 7. Papirnat filter |
| 3. Matica poklopca | 8. Gumena brtva |
| 4. Odstojnik | 9. Baza pročištača zraka |
| 5. Poklopac | |

4. Pažljivo gurnite pjenasti predfilter s papirnatog elementa ([Slika 155](#)).
5. Odvrnite maticu poklopca i uklonite poklopac, odstojnik i papirnat filter ([Slika 155](#)).

Čišćenje pjenastog predfiltera

Važno: Zamijenite pjenasti element ako je potrgan ili istrošen.

1. Operite pjenasti predfilter s pomoću tekućeg sapuna i tople vode. Kad je čist, temeljito ga isperite.
2. Osušite predfilter tako da ga stisnete u čistoj krpi (nemojte je cijediti).
3. Stavite od 3 do 6 cl ulja na predfilter ([Slika 156](#)).

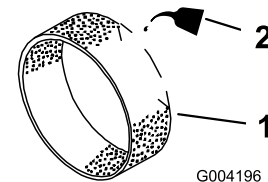

Slika 156

g004196

- | | |
|---------------------|---------|
| 1. Pjenasti element | 2. Ulje |
|---------------------|---------|

4. Stisnite predfilter kako biste rasporedili ulje.

5. Provjerite ima li na papirnatom filtru poderotina, naslaga masti i oštećenja gumene brtve (Slika 157).

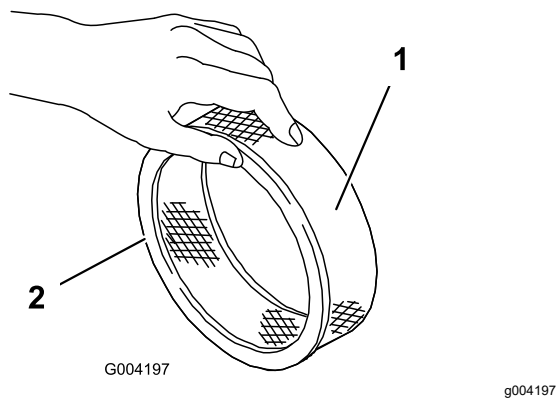

Slika 157

1. Papirnat element 2. Gumena brtva

Važno: Nikad nemojte čistiti papirnat element. Zamijenite papirnat element ako je prljav ili oštećen.

Postavljanje filtera

Važno: Kako biste spriječili oštećenja motora, uvijek radite s postavljenim cjelovitim sklopom pjenastog i papirnata elementa pročistača zraka.

1. Pažljivo gurnite pjenasti predfilter na papirnat element (Slika 158).

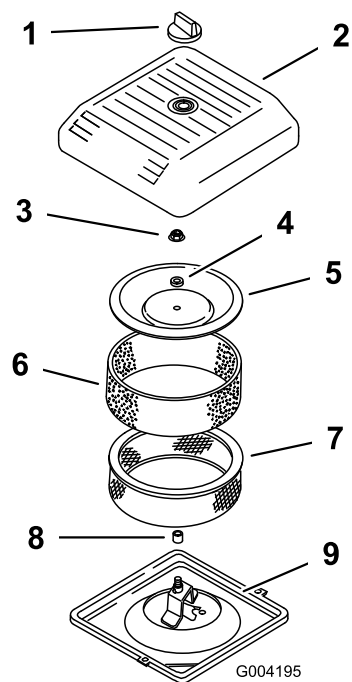

Slika 158

1. Ručica 6. Pjenasti predfilter
2. Poklopac pročistača zraka 7. Papirnat filter
3. Matica poklopca 8. Gumena brtva
4. Odstojnik 9. Baza pročistača zraka
5. Poklopac

2. Postavite sklop pročistača zraka na bazu pročistača zraka.
3. Postavite poklopac, odstojnik i maticu poklopca.
4. Pritegnite maticu na 11 Nm.
5. Postavite poklopac pročistača zraka i učvrstite ga ručicom.

Specifikacije motornog ulja

Vrsta ulja: deterdžentno ulje visoke kvalitete specifikacije API SJ ili više

Viskoznost ulja: Pogledajte tablicu u nastavku:

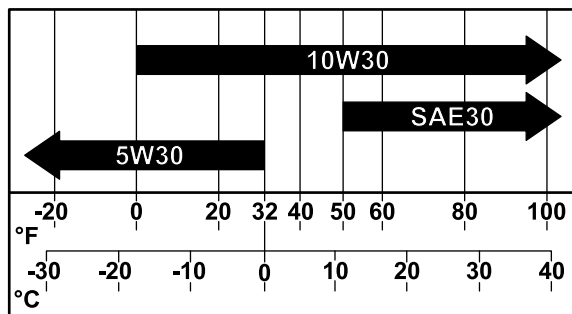

Slika 159

Provjera razine motornog ulja

Interval servisiranja: Prije svake uporabe ili svakodnevno

Motor se isporučuje s uljem u kućištu, no provjerite razinu ulja prije i nakon prvog pokretanja motora.

Upotrijebite motorno ulje visoke kvalitete kako je opisano u [Specifikacije motornog ulja \(stranica 73\)](#).

Važno: Nemojte prepuniti kućište uljem.

Nemojte pokrenuti motor s razinom motornog ulja ispod najniže oznake.

Napomena: Motorno ulje najbolje je provjeriti kad je motor hladan, prije prvog pokretanja u danu. Ako ste već pokretali motor, prije provjeravanja pustite da se ulje najmanje 10 minuta cijedi natrag u uljno korito.

1. Pripremite uređaj za održavanje; pogledajte [Priprema vozila za održavanje \(stranica 66\)](#).
2. Pričekajte da se motor ohladi.
3. Očistite područje oko poklopca spremnika za ulje i šipke za mjerenje razine ulja ([Slika 160](#)).

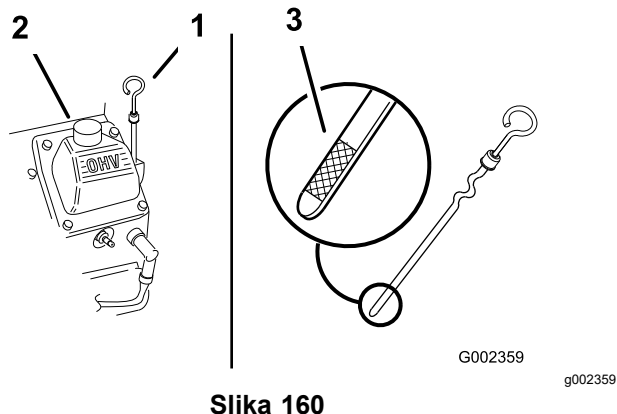

Slika 160

1. Šipka za mjerenje razine ulja
 2. Poklopac spremnika za ulje (valve cover)
 3. Oznaka na šipci za mjerenje razine ulja
-
4. Izvadite šipku za mjerenje razine ulja, obrišite je i postavite tako da potpuno nasjeda.
 5. Izvadite šipku za mjerenje i provjerite razinu ulja. Razina motornog ulja trebala bi biti između oznake napunjenosti „F” i oznake najniže razine „L” na šipki za mjerenje razine ulja.
 6. Ako je razina ulja ispod oznake najniže razine „L”, uklonite poklopac spremnika za ulje i dodajte navedeno ulje tako da doseže oznaku napunjenosti „F” na šipki za mjerenje razine ulja.
 7. Postavite poklopac spremnika za ulje i šipku za mjerenje razine ulja.

Zamjena motornog ulja i filtra

Ispuštanje motornog ulja

Interval servisiranja: Nakon prvih 50 sati

Svakih 100 sati—Zamijenite motorno ulje i filter.

Kapacitet kućišta motora: otprilike 1,9 l s filtrom.

1. Pokrenite motor i pustite ga da radi 5 minuta. Time se zagrijava ulje, što će olakšati njegovo istjecanje.
2. Parkirajte uređaj tako da je odvodna strana nešto niža od suprotne strane kako biste osigurali da se ulje potpuno iscijedi, ugasite motor, potpuno podignite i zaključajte ručku kako biste aktivirali ručnu kočnicu i izvadite ključ.
3. Stavite posudu za ispuštanje ulja ispod otvora za pražnjenje i izvadite čep ([Slika 161](#)).

Napomena: Pustite da se ulje u potpunosti isprazni.

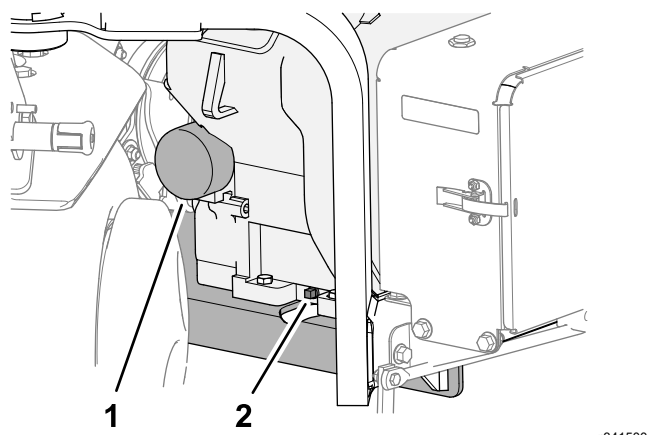

Slika 161

1. Filtar ulja
2. Čep otvora za odvod ulja

4. Navijte čep otvora za odvod ulja u motor i pritegnite ga.

Napomena: Odložite iskorišteno ulje u ovlaštenu reciklažni centar.

Zamjena filtra ulja

1. Postavite plitku posudu za ispuštanje ispod filtra ulja i uklonite filtar ([Slika 161](#)).

Napomena: Odložite iskorišteni filtar ulja u ovlaštenu reciklažni centar.

2. Obrišite površinu adaptera filtra.
3. Napunite novi filtar ulja navedenim uljem do donjeg dijela navoja.

- Pričekajte 2 minute da filtar apsorbira ulje, a zatim izlijte višak ulja.
- Nanesite tanki sloj novog ulja na brtvu na filtru.
- Navijte filtar ulja na adapter filtra sve dok brtva ne dođe u dodir s adapterom (Slika 161), a zatim dodatno zategnite filtar za ½ okreta.

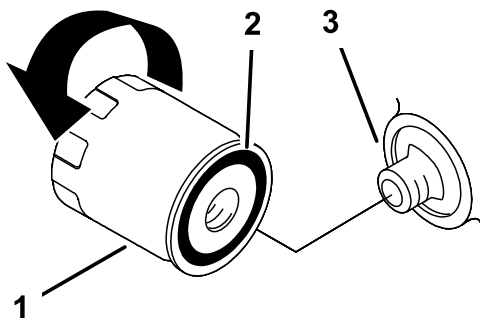

Slika 162

g361505

- Filtar ulja
- Brtva
- Adapter

Dodavanje motornog ulja

- Očistite područje oko poklopca spremnika za ulje i šipke za mjerenje razine ulja (Slika 163).

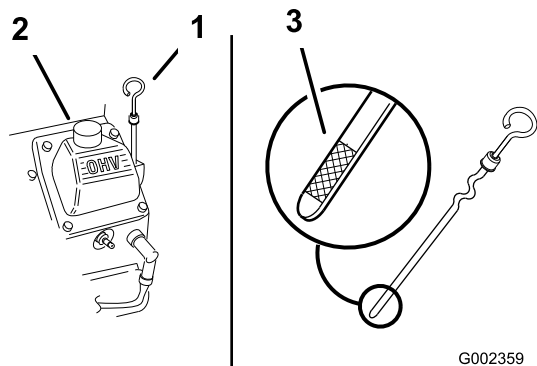

Slika 163

G002359

g002359

- Šipka za mjerenje razine ulja
- Poklopac spremnika za ulje (valve cover)
- Oznaka na šipci za mjerenje razine ulja

- Skinite čep spremnika za ulje i polako ulijte oko 80 % potrebne količine ulja kroz poklopac ventila.
- Polako dolijevajte dodatno ulje dok razina ne dosegne oznaku F (Napunjeno) na šipki za mjerenje; pogledajte [Specifikacije motornog ulja \(stranica 73\)](#) i [Provjera razine motornog ulja \(stranica 74\)](#).

Važno: Nemojte prepuniti kućište uljem.

- Postavite poklopac spremnika za ulje i šipku za mjerenje razine ulja.

Servisiranje svjećica

Interval servisiranja: Svakih 200 sati—Provjerite svjećice.

Uklanjanje svjećica

- Pripremite uređaj za održavanje; pogledajte [Priprema vozila za održavanje \(stranica 66\)](#).
- Povucite žice sa svjećica (Slika 164).

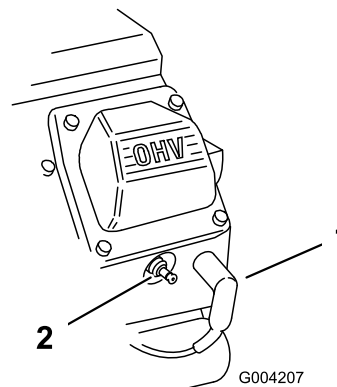

Slika 164

G004207

g004207

- Žica svjećice
- Svjećica

- Očistite područje oko svjećica.
- Nasadnim ključem za svjećice uklonite svjećice i metalne brtve.

Provjera svjećica

Vrsta svjećica: Champion RC12YC ili ekvivalentna

Zračni razmak: 0,75 mm

- Pogledajte središte obiju svjećica (Slika 165). Ako vidite svjetlosmeđu ili sivu boju na izolatoru, motor ispravno radi. Crni sloj na izolatoru najčešće znači da je pročistač zraka prljav.

Važno: Nikad nemojte čistiti svjećice. Uvijek zamijenite svjećice koje su obložene crnim slojem, koje imaju istrošene elektrode, ako su pokrivene uljem ili ako su napuknute.

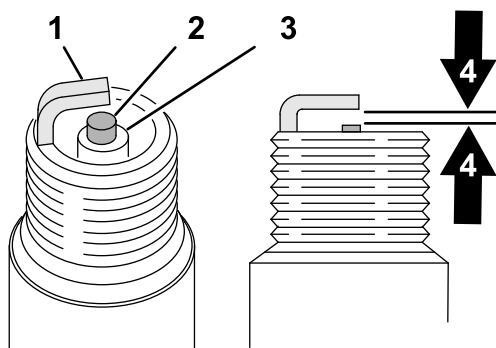

Slika 165

g326888

- | | |
|------------------------|--|
| 1. Bočna elektroda | 3. Izolator |
| 2. Središnja elektroda | 4. Zračni prostor od 0,75 mm (grafički prikaz nije u stvarnom mjerilu) |

2. Provjerite razmak između središnje i bočne elektrode.
3. Savijte bočnu elektrodu ako razmak nije ispravan.

Postavljanje svjećica

Prije ugradnje svake svjećice provjerite je li zazor između središnje i bočne elektrode ispravan. Za uklanjanje i postavljanje svjećica upotrebite ključ za svjećicu, a za provjeravanje i prilagodbu zazora alat za podešavanje zazora / mjerni listić. Ako je to potrebno, postavite nove svjećice.

1. Umetnite svjećice u otvore svjećica u motoru.
2. Nasadnim ključem za svjećice i moment-ključem pritegnite svjećice na 27 Nm.
3. Spojite žice svjećica sa svjećicama (Slika 166).

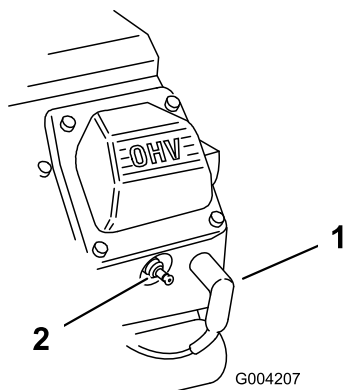

Slika 166

g004207

- | | |
|------------------|-------------|
| 1. Žica svjećice | 2. Svjećica |
|------------------|-------------|

Čišćenje maske motora

Interval servisiranja: Prije svake uporabe ili svakodnevno (Čistite je češće u uvjetima rada s puno prljavštine.)

Prije svake upotrebe provjerite i očistite masku motora. Uklonite svu nakupljenu travu, blato ili druge ostatke s pregrade usisnika zraka motora.

Održavanje sustava goriva

⚠ OPASNOST

U određenim su uvjetima gorivo i pare goriva iznimno zapaljivi i eksplozivni. Požari ili eksplozije uzrokovani gorivom mogu uzrokovati opekline kod vas i drugih ljudi i oštetiti imovinu.

- Puniti spremnik za gorivo na otvorenom kad je motor ugašen i hladan. Obrišite gorivo ako se prolije.
- Nemojte do kraja napuniti spremnik za gorivo. Dolijevajte gorivo u spremnik dok razina ne bude 25 mm ispod vrha spremnika, ne otvora za ulijevanje. Taj prazni prostor u spremniku omogućuje da se gorivo proširi.
- Nikad nemojte pušiti dok rukujete gorivom i držite se podalje od otvorenog plamena ili mjesta na kojima bi se pare goriva mogle zapaliti iskom.
- Skladištite gorivo u čistom, sigurnosno odobrenom spremniku i držite čep zatvorenim.

Zamjena filtra goriva

Interval servisiranja: Svaki 100 sati/Godišnje (što je prije)

Važno: Nikad nemojte postavljati prljavi filter nakon što ga uklonite iz cijevi za dovod goriva.

1. Pripremite uređaj za održavanje; pogledajte [Priprema vozila za održavanje \(stranica 66\)](#).
2. Zatvorite zaporni ventil za gorivo ([Slika 167](#)).

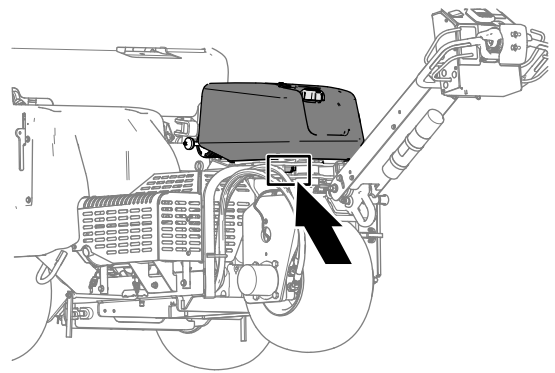

g342218

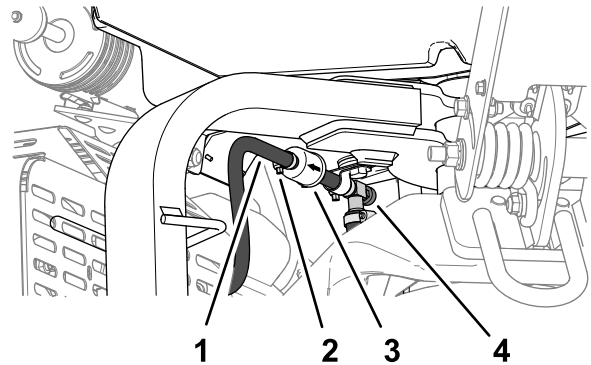

g341497

Slika 167

- | | |
|--------------|-----------------------------|
| 1. Crijevo | 3. Filtar |
| 2. Stezaljka | 4. Zaporni ventil za gorivo |

3. Stisnite krajeve stezaljke za crijevo i povucite ih dalje od filtra.
4. Uklonite filter iz crijeva za gorivo.
5. Poravnajte filter goriva sa strelicom koja pokazuje prema motoru i postavite crijevo za gorivo preko spojnica filtra.
6. Postavite stezaljke za crijevo blizu filtra goriva i pritegnite ih.
7. Obrišite proliveno gorivo.
8. Otvorite zaporni ventil za gorivo.

Ispuštanje goriva iz spremnika

⚠ OPASNOST

U određenim uvjetima gorivo je vrlo zapaljivo i eksplozivno. Požar ili eksplozija uzrokovana gorivom mogu uzrokovati opekline kod vas i drugih ljudi i oštetiti imovinu.

- Ispustite gorivo iz spremnika za gorivo kad je motor hladan. To činite na otvorenom. Obrišite gorivo ako se prolije.
- Nikad nemojte pušiti dok ispuštate gorivo i držite se podalje od otvorenog plamena ili mjesta na kojima bi se pare goriva mogle zapaliti iskrom.

1. Pripremite uređaj za održavanje; pogledajte [Priprema vozila za održavanje \(stranica 66\)](#).
2. Zatvorite zaporni ventil za gorivo ([Slika 168](#)).

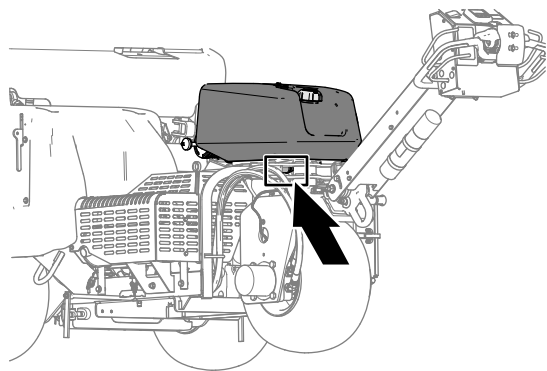

g342218

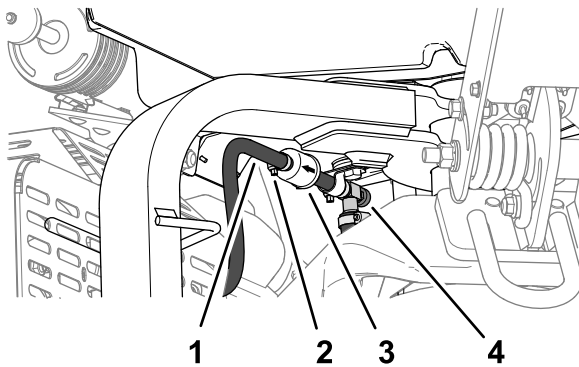

g341497

Slika 168

- | | |
|--------------|-----------------------------|
| 1. Crijevo | 3. Filtar |
| 2. Stezaljka | 4. Zaporni ventil za gorivo |

3. Otpustite stezaljku za crijevo na filtru goriva i povucite je uz crijevo za dovod goriva dalje od filtra goriva.
4. Povucite crijevo za dovod goriva s filtra goriva.

5. Otvorite zaporni ventil za gorivo i pustite da gorivo iscure u kanistar za gorivo ili posudu za pražnjenje.

Napomena: Sad je najbolje vrijeme za postavljanje novog filtra goriva jer je spremnik za gorivo prazan.

6. Postavite crijevo za gorivo preko spojnice filtra.
7. Postavite stezaljku za crijevo blizu filtra goriva i pritegnite stezaljku.

Održavanje električnog sustava

Sigurnost električnog sustava

- Odspojite akumulator prije popravljivanja vozila. Prvo odspojite negativni priključak, a zatim pozitivni. Prvo spojite pozitivni priključak, a zatim negativni.
- Punite akumulator na otvorenom, dobro prozračenom mjestu, daleko od iskri i plamena. Isključite punjač prije spajanja ili odspajanja akumulatora.
- Nosite zaštitnu odjeću i upotrebljavajte izolirane alate.

Održavanje akumulatora

Čišćenje akumulatora

Interval servisiranja: Godišnje—Provjerite spojeve kabela akumulatora.

Održavajte gornju stranu akumulatora čistom.

1. Otključajte i otvorite vratašca odjeljka akumulatora (Slika 169).

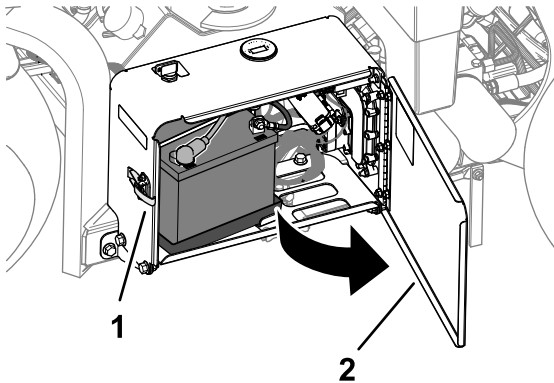

Slika 169

g338268

1. Zasun
2. Vratašca odjeljka akumulatora

2. Čistite gornju stranu akumulatora četkom umočenom u otopinu amonijaka ili sode bikarbone.

Važno: Pri čišćenju ne uklanjajte čepove otvora za punjenje.

3. Temeljito isperite površinu akumulatora i odjeljak akumulatora čistom vodom.
4. Zatvorite i zaključajte vratašca odjeljka akumulatora.

Provjera spojeva akumulatora

Interval servisiranja: Godišnje—Provjerite spojeve kabela akumulatora.

⚠ UPOZORENJE

Priključci akumulatora ili metalni alati mogu uzrokovati kratki spoj s metalnim komponentama uređaja i tako izazvati iskrenje. Iskre mogu uzrokovati eksploziju plinova akumulatora i tako dovesti do tjelesnih ozljeda.

- Pri uklanjanju ili postavljanju akumulatora nemojte dopustiti da priključci akumulatora dođu u dodir s bilo kojim metalnim dijelom vozila.
- Ne dopustite da dođe do kratkog spoja s metalnim alatima između priključaka akumulatora i metalnih dijelova vozila.

⚠ UPOZORENJE

Neispravno usmjeravanje kabela može uzrokovati oštećenja uređaja i kabela uslijed iskrenja. Iskre mogu uzrokovati eksploziju plinova akumulatora i tako dovesti do tjelesnih ozljeda.

- Uvijek *odspojite* negativni (crni) kabel akumulatora prije odspajanja pozitivnog (crvenog) kabela.
- Uvijek *spojite* pozitivni (crveni) kabel akumulatora prije spajanja negativnog (crnog) kabela.

1. Otključajte i otvorite vratašca odjeljka akumulatora (Slika 170).

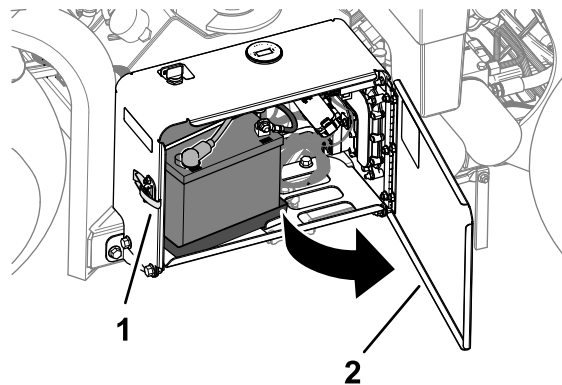

Slika 170

g338268

1. Zasun
2. Vratašca odjeljka akumulatora

2. Provjerite jesu li stezaljke za kabele akumulatora čvrste.
Zategnite olabavljene stezaljke za kabele akumulatora.
3. Provjerite ima li korozije na stezaljkama kabela akumulatora i priključcima akumulatora.
4. Ako na priključcima ima korozije, uklonite negativni kabel akumulatora.
5. Uklonite pozitivni kabel akumulatora.
6. Očistite stezaljke za kabele i priključke akumulatora.
7. Spojite pozitivni kabel akumulatora.
8. Spojite negativni kabel akumulatora.
9. Premažite kableske priključke i kleme mašću za popravak Grafo 112X (Toro, dio br. 505-47).
10. Zatvorite i zaključajte vratašca odjeljka akumulatora.

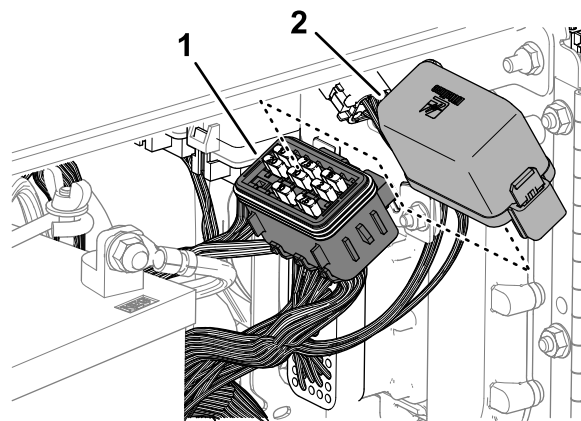

Slika 172

g341421

1. Poklopac
2. Kutija osigurača

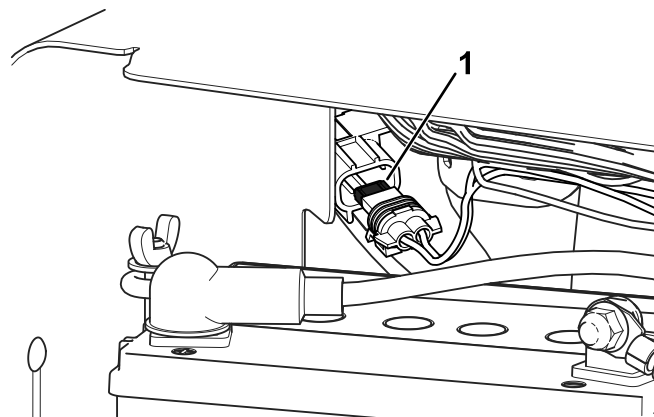

Slika 173

g381163

1. Linijski osigurač ventilatora

Zamjena osigurača

Električni sustav zaštićen je osiguračima. Ako osigurač pregori, provjerite je li došlo do kratkog spoja s uzemljenjem u komponenti i ožičenju.

1. Otključajte i otvorite vratašca odjeljka akumulatora (Slika 171).

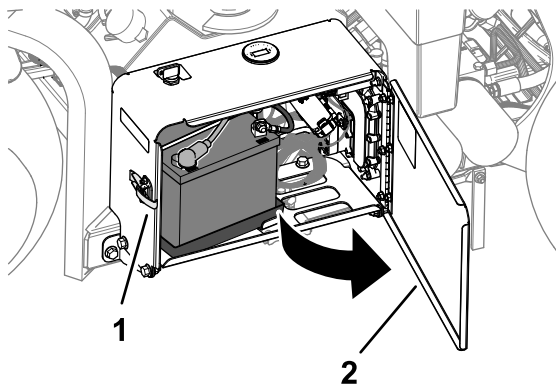

Slika 171

g338268

1. Zasun
2. Vratašca odjeljka akumulatora

2. Uklonite poklopac s kutije osigurača (Slika 172).

Napomena: Linijski osigurač ventilatora nalazi se iza akumulatora (Slika 173).

3. Uklonite pregoreni osigurač.
4. Postavite novi osigurač iste amperaže koja je navedena na naljepnici kutije osigurača.
5. Postavite poklopac na kutiju osigurača (ili na linijski osigurač ventilatora).
6. Zatvorite i zaključajte vratašca odjeljka akumulatora.

Održavanje pogonskog sustava

Provjera tlaka u gumama

Interval servisiranja: Svaki 50 sati/Mjesečno (što je prije)

1. Pripremite uređaj za održavanje; pogledajte [Priprema vozila za održavanje \(stranica 66\)](#).
2. Provjerite tlak zraka da biste osigurali da u svim gumama iznosi 83 kPa. Provjeravajte gume dok su hladne radi što preciznijeg očitavanja tlaka.

Važno: Neujednačen tlak u gumama može dovesti do neravnomjerne dubine čepova.

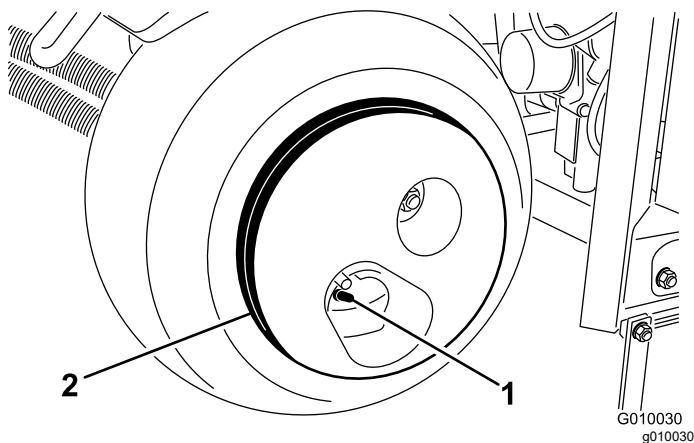

Slika 174

1. Stablo ventila
2. Utteg za kotač

⚠ OPREZ

Utteg za kotač je vrlo težak, 33 kg.

Budite pažljivi kad ga uklanjate sa sklopa gume.

Održavanje remena

Pregledavanje remena

Interval servisiranja: Godišnje

Pogonski remeni uređaja su izdržljivi. Međutim, uobičajena izloženost UV zračenju, ozonu ili slučajna izloženost kemikalijama s vremenom može istrošiti gumu i dovesti do preranog trošenja ili gubitka materijala (npr. odvojeni ili otpali slojevi remena).

1. Uklonite poklopac remena; pogledajte [Uklanjanje poklopca remena \(stranica 67\)](#).
2. Pregledajte ima li na remenima hidraulične pumpe, međuvratila i radilice (Slika 175) znakova oštećenja, istrošenosti, pretjeranih napuklina ili velikih dijelova uglavljene prljavštine.

Napomena: Zamijenite remene po potrebi.

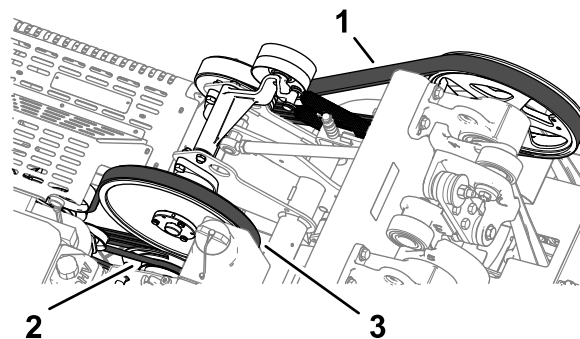

Slika 175

1. Remen radilice
2. Remen hidraulične pumpe
3. Remen međuvratila

3. Postavite poklopac remena; pogledajte [Postavljanje poklopca remena \(stranica 68\)](#).

Podešavanje remena pumpe

Interval servisiranja: Nakon prvih 8 sati

1. Pripremite uređaj za održavanje; pogledajte [Priprema vozila za održavanje \(stranica 66\)](#).
2. Uklonite poklopac remena; pogledajte [Uklanjanje poklopca remena \(stranica 67\)](#).
3. Otpustite prirubni glavati vijak i prirubnu maticu koji pričvršćuju slobodnu remenicu na remen hidraulične pumpe sve dok se vijak ne može pomicati u utoru potpornja remenice (Slika 176).

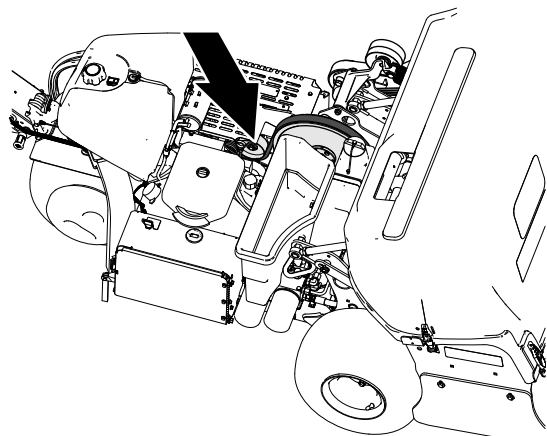

g341467

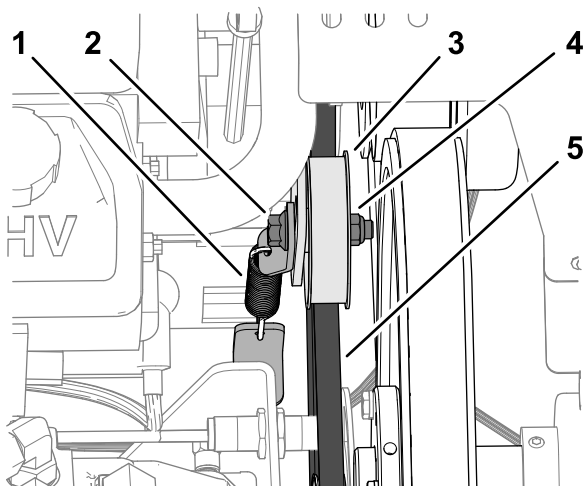

g341468

Slika 176

- | | |
|---------------------------|----------------------------|
| 1. Zatezna opruga | 4. Prirubna matica |
| 2. Prirubni glavati vijak | 5. Remen hidraulične pumpe |
| 3. Slobodna remenica | |

4. Dodirnite vrh slobodne remenice i dopustite da zatezna opruga podese napetost remena.

Važno: Nemojte primijeniti veću napetost remena nego što primjenjuje zatezna opruga jer to može oštetiti komponente.

5. Pritegnite prirubni glavati vijak i prirubnu maticu na 37 do 45 Nm.
6. Postavite poklopac remena; pogledajte [Postavljanje poklopcu remena \(stranica 68\)](#).

Održavanje hidrauličkog sustava

Sigurnost hidrauličkog sustava

- Odmah potražite liječničku pomoć ako tekućina uđe pod kožu. Tekućinu pod kožom mora unutar nekoliko sati kirurški ukloniti liječnik.
- Prije vršenja pritiska na hidraulički sustav provjerite jesu li sva crijeva za hidrauličnu tekućinu u dobrom stanju i jesu li sve hidrauličke veze i spojnice zategnute.
- Držite ruke i tijelo podalje od rupica ili ubrizgača koji izbacuju hidrauličnu tekućinu pod visokim pritiskom.
- Nađite mjesta propuštanja hidraulične tekućine pomoću kartona ili papira.
- Prije obavljanja radova na hidrauličkom sustavu sigurno otpustite sav pritisak u hidrauličkom sustavu.

Otpuštanje hidrauličnog pritiska

1. Poduprite glavu za vađenje čepova servisnim zasunom; pogledajte [Podupiranje glave za vađenje čepova servisnim zasunom \(stranica 49\)](#).
2. Ugasite motor.
3. Pomaknite prekidač za paljenje u položaj RUN (Rad).
4. U sustavu InfoCenter pronađite GLAVNI IZBORNIK ([Slika 177](#)).

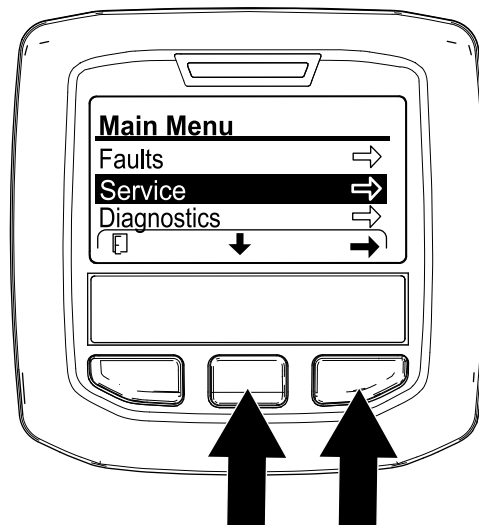

Slika 177

g358616

- Pritišćite srednji gumb sustava InfoCenter dok opcija SERVICE (Upotreba) nije odabrana, a zatim pritisnite desni gumb.

Napomena: Glava za vađenje čepova spušta se dok nije potpuno poduprta servisnim zasunom.

- Pritišćite srednji gumb sustava InfoCenter dok opcija SERVICE LOWER (Servisno spuštanje) nije odabrana (Slika 178), a zatim pritisnite desni gumb.

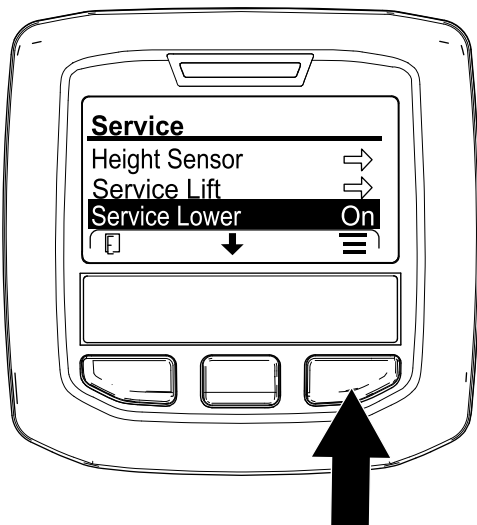

Slika 178

g359989

- Pomaknite ključ u položaj STOP (Zaustavljanje).

Napomena: Pokrenite motor i pustite ga da radi kako bi se glava za vađenje čepova hidraulički podigla i kako biste mogli zaključati servisni zasun; pogledajte [Zaključavanje servisnog zasuna \(stranica 50\)](#).

Provjera hidrauličnih vodova

Interval servisiranja: Prije svake uporabe ili svakodnevno

Prije svake upotrebe provjerite ima li na hidrauličnim cijevima i crijevima curenja, labavih pričvrstnih elemenata, savijenih crijeva, labavih montažnih nosača, trošenja, oštećenja zbog vremenskih prilika ili kemijskih oštećenja. Zamijenite istrošene ili oštećene hidraulične vodove prije upravljanja uređajem.

Napomena: Redovito čistite područje oko hidrauličkog sustava od nakupljene prljavštine.

Specifikacije hidraulične tekućine

Spremnik se u tvornici puni visokokvalitetnom hidrauličnom tekućinom. Provjerite razinu hidraulične tekućine prije prvog pokretanja motora i svakodnevno nakon toga; pogledajte [Provjera razine motornog ulja \(stranica 74\)](#).

Preporučena hidraulična tekućina: proizvođačeva hidraulična tekućina produljenog vijeka trajanja PX; dostupna u kantama od 19 l i bačvama od 208 l.

Napomena: Na uređaju koji upotrebljava preporučenu zamjensku tekućinu ne treba toliko često mijenjati tekućinu i filter.

Zamjenske hidraulične tekućine: Ako proizvođačeva hidraulična tekućina produljenog vijeka trajanja PX nije dostupna, možete upotrijebiti drugu konvencionalnu hidrauličnu tekućinu na bazi nafte čije su specifikacije unutar navedenog raspona za sva sljedeća materijalna svojstva i koja zadovoljava industrijske standarde. Nemojte upotrebljavati sintetičku tekućinu. Nađite zadovoljavajući proizvod u dogovoru sa svojim distributerom maziva.

Napomena: Proizvođač ne preuzima odgovornost za štetu uzrokovanu upotrebom neprikladnih zamjenskih tekućina, stoga upotrebljavajte samo proizvode uglednih proizvođača koji će stajati iza svojih preporuka.

Hidraulična tekućina protiv trošenja s visokim indeksom viskoznosti i niskim stiništem, ISO VG 46

Materijalna svojstva:

Viskoznost, ASTM D445	cSt na 40 °C 44 do 48
Indeks viskoznosti, ASTM D2270	140 ili više
Stinište, ASTM D97	-37 °C do -45 °C
Industrijske specifikacije:	Eaton Vickers 694 (I-286-S, M-2950-S/35VQ25 ili M-2952-S)

Napomena: Većina hidrauličnih tekućina je gotovo bezbojna, što otežava uočavanje curenja. Dostupno je crveno bojilo za hidrauličnu tekućinu u bočicama od 20 ml. Jedna bočica dovoljna je za količinu od 15 do 22 l hidraulične tekućine. Naručite dio br. 44-2500 od svog ovlaštenog distributera.

Važno: Sintetička biorazgradiva hidraulična tekućina Premium jedina je sintetička biorazgradiva tekućina koju je odobrila tvrtka Toro. Ta je tekućina kompatibilna s elastomerima koji se upotrebljavaju u hidrauličkim sustavima tvrtke Toro i primjerena je za širok raspon temperatura. Kompatibilna je i s konvencionalnim

mineralnim uljima, ali kako bi biorazgradivost i učinkovitost bile na najvišoj mogućoj razini, trebalo bi temeljito isprati konvencionalnu tekućinu iz hidrauličkog sustava. Ulje je dostupno u kantama od 19 l ili bačvama od 208 l kod vašeg ovlaštenog distributera.

Provjeravanje razine hidraulične tekućine

Interval servisiranja: Prije svake uporabe ili svakodnevno

Važno: Provjerite razinu hidraulične tekućine prije prvog pokretanja motora i svakodnevno nakon toga

Spremnik hidraulične tekućine u tvornici se puni visokokvalitetnom hidrauličnom tekućinom.

1. Pripremite uređaj za održavanje; pogledajte [Priprema vozila za održavanje \(stranica 66\)](#).
2. Uklonite poklopac remena; pogledajte [Uklanjanje poklopca remena \(stranica 67\)](#).
3. Očistite područje oko otvora za ulijevanje i čepa hidrauličnog spremnika ([Slika 179](#)). Maknite čep s otvora za ulijevanje.

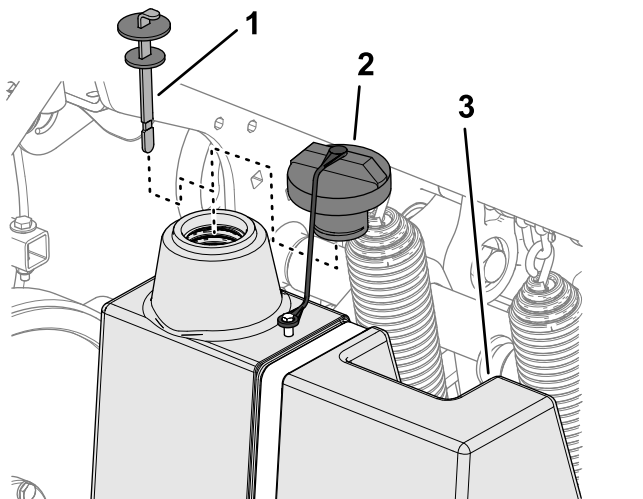

Slika 179

g340187

1. Šipka za mjerenje razine tekućine
2. Čep
3. Hidraulični spremnik

4. Uklonite šipku za mjerenje razine tekućine iz otvora za ulijevanje i obrišite je čistom krpom. Umetnite šipku u otvor za ulijevanje; zatim je uklonite i provjerite razinu tekućine. Razina tekućine trebala bi biti do oznake na šipki za mjerenje ([Slika 180](#)).

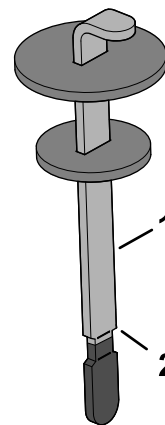

Slika 180

g340188

1. Šipka za mjerenje razine
2. Oznaka Full (Napunjeno) ulja

5. Ako je razina niska, dodajte predviđenu hidrauličnu tekućinu kako biste podigli razinu do oznake napunjenosti.
6. Postavite šipku za mjerenje i čep na otvor za ulijevanje.
7. Postavite poklopac remena; pogledajte [Postavljanje poklopca remena \(stranica 68\)](#).

Zamjena hidraulične tekućine i filtera

Interval servisiranja: Svakih 400 sati

Svakih 200 sati

Kapacitet spremnika hidraulične tekućine: otprilike 6,6 l

Važno: Filtere nemojte zamijeniti automobilskim filterima za ulje jer može doći do ozbiljnih oštećenja hidrauličkog sustava.

Napomena: Pri zamjeni povratnog filtra prazni se cijeli spremnik tekućine.

1. Pripremite uređaj za održavanje; pogledajte [Priprema vozila za održavanje \(stranica 66\)](#).
2. Postavite posudu za pražnjenje ispod filtera, izvadite stare filtere i očistite površinu brtve adaptera filtera ([Slika 181](#)).

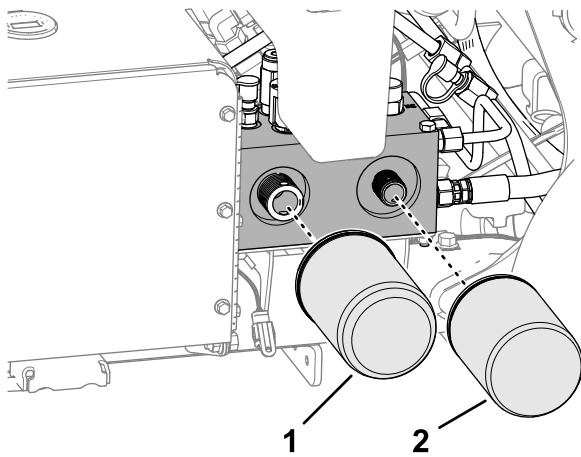

Slika 181

1. Hidraulični filter punjenja 2. Povratni hidraulični filter

3. Nanesite tanak sloj čiste hidraulične tekućine na brtvu novih filtera.
4. Postavite hidraulične filtre na adaptere filtera. Okrećite svaki filter u smjeru kazaljke na satu sve dok brtva ne dotakne adapter filtra, a zatim pritegnite svaki filter dodatnih ½ okreta.
5. Dodajte predviđenu hidrauličnu tekućinu tako da razina tekućine dođe do oznake Full (Napunjeno) na šipki za mjerenje, pogledajte [Specifikacije hidraulične tekućine \(stranica 83\)](#) i [Provjeravanje razine hidraulične tekućine \(stranica 84\)](#).
6. Pokrenite motor i pustite ga da radi 2 minute da se izbaci zrak iz sustava. Ugasite motor, izvadite ključ i provjerite je li došlo curenja hidraulične tekućine.
7. Provjerite razinu hidraulične tekućine. Po potrebi dodajte predviđenu hidrauličnu tekućinu tako da razina tekućine dođe do oznake FULL (Napunjeno) na šipki za mjerenje.

Napomena: Nemojte prepuniti spremnik hidraulične tekućine.

8. Postavite poklopac remena; pogledajte [Postavljanje poklopca remena \(stranica 68\)](#).

Održavanje prozračivača

Provjeravanje priteznog momenta

Interval servisiranja: Nakon prvih 8 sati

Svakih 250 sati

1. Pripremite uređaj za održavanje; pogledajte [Priprema vozila za održavanje \(stranica 66\)](#).
2. Uklonite poklopac glave za vađenje čepova; pogledajte [Uklanjanje poklopca glave za vađenje čepova \(stranica 69\)](#).
3. Provjerite pričvršćivače glave za vađenje čepova, pričvršćivače ručke za upravljanje i pritezne matice kotača kako biste osigurali da se održava pravilni pritezni moment. Zahtjevi u pogledu priteznog momenta pričvršćivača navedeni su na naljepnici koja se nalazi na žlijebu potpornja glave za vađenje čepova ([Slika 182](#)).

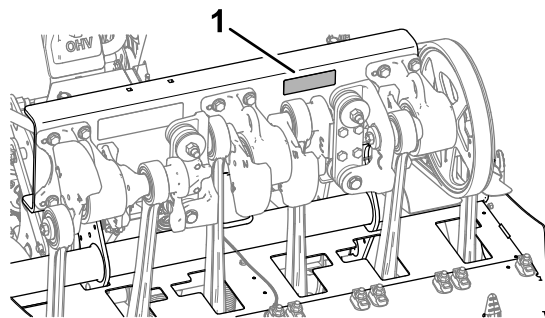

Slika 182

1. Naljepnica sa zahtjevima u pogledu priteznog momenta

4. Postavite poklopac glave za vađenje čepova; pogledajte [Postavljanje poklopca glave za vađenje čepova \(stranica 70\)](#).

Podešavanje bočnih štitnika

1. Pripremite uređaj za održavanje; pogledajte [Priprema vozila za održavanje \(stranica 66\)](#).
2. Otpustite glavate vijke i prirubne matice koji pričvršćuju bočni štitnik na okvir glave za vađenje čepova ([Slika 183](#)).

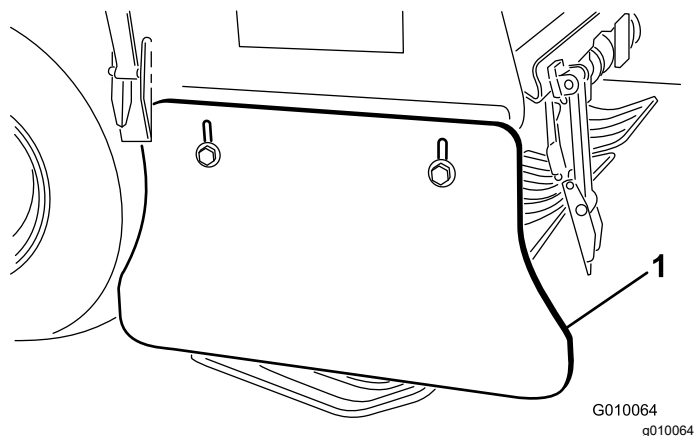

Slika 183

1. Bočni štitnik

3. Pomičite štitnik gore ili dolje dok ne nastane razmak od 25 do 38 mm između štitnika i tla.
4. Pritegnite glavate vijke i prirubne matice.
5. Ponovite korake od 2 do 4 na drugoj strani uređaja.

Kutovi aktivacije glave za vađenje čepova

Oznake kutova aktivacije glave za vađenje čepova lako se identificiraju s pomoću lijevanih oznaka na 3 kućišta ležajeva.

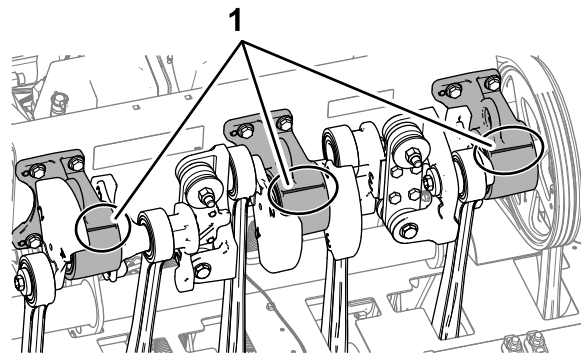

Slika 185

1. Oznake kutova aktivacije

Zamjena štitnika travnjaka

Zamijenite štitnike za travnjak ako su slomljeni ili ako su se istrošili na debljinu manju od 6 mm. Slomljeni štitnici za travnjak mogu zahvatiti i potrgati travnjak i na taj ga način oštetiti.

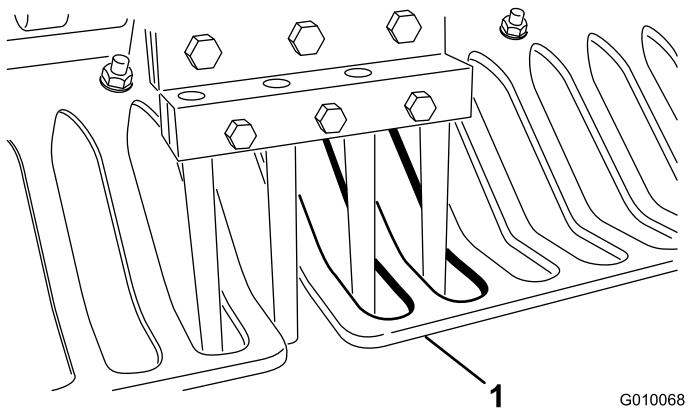

Slika 184

1. Štitnik za travnjak

Skladištenje

Sigurnost skladištenja

- Prije nego što napustite položaj rukovatelja, učinite sljedeće:
 - Parkirajte uređaj na ravnoj površini.
 - Potpuno podignite i zaključajte ručku kako biste aktivirali ručnu kočnicu.
 - Ugasite motor i izvadite ključ (ako postoji).
 - Pričekajte da se svi pomični dijelovi zaustave.
 - Pustite da se uređaj ohladi prije podešavanja, održavanja, čišćenja ili skladištenja.
- Nemojte skladištiti vozilo ili spremnik za gorivo u blizini otvorenog plamena, iskri ili žižaka poput onih na bojlerima ili drugim uređajima.

Skladištenje vozila kraće od 30 dana

▲ UPOZORENJE

Punjenje akumulatora stvara plinove koji mogu eksplodirati.

Nikad nemojte pušiti u blizini akumulatora, a iskre i plamen držite podalje od njega.

1. Pripremite uređaj za održavanje; pogledajte [Priprema vozila za održavanje \(stranica 66\)](#).
2. Odspojite žicu svjećice.
3. Uklonite travu, zemlju i nečistoću s vanjskih dijelova čitavog uređaja, osobito s motora i hidrauličkog sustava. Očistite zemlju i otpatke s vanjske strane rashladnih rebara glave cilindra motora i kućišta ventilatora.
4. Servisirajte pročistač zraka; pogledajte [Servisiranje pročistača zraka \(stranica 72\)](#).
5. Zamijenite motorno ulje; pogledajte [Zamjena motornog ulja i filtra \(stranica 74\)](#).
6. Zamijenite hidraulične filtre i tekućinu, pogledajte [Zamjena hidraulične tekućine i filtara \(stranica 84\)](#).
7. Provjerite tlak u gumama; pogledajte [Provjera tlaka u gumama \(stranica 81\)](#).
8. Provjerite stanje šiljaka.

Sezonsko skladištenje uređaja

Ako skladištite uređaj na kraju sezone, poduzmite sve korake iz odjeljka [Skladištenje vozila kraće od 30 dana \(stranica 87\)](#) i sljedeće:

- [Priprema šasije \(stranica 87\)](#)
- [Priprema motora i sustava goriva \(stranica 87\)](#)
- [Priprema akumulatora \(stranica 88\)](#)

Priprema šasije

1. Provjerite i zategnite sve svornjake, vijke i matice. Popravite ili zamijenite sve oštećene ili istrošene dijelove.
2. Operite i osušite cijeli uređaj. Izvadite šiljke te ih očistite i nauljite. Nanesite tanki sloj ulja na ležajevne glave za vađenje čepova (veze s koljenastim vratilom i amortizerom).

Važno: Možete prati uređaj s pomoću blagog deterdženta i vode. Nemojte prati uređaj uređajem za visokotlačno pranje. Nemojte koristiti prekomjerne količine vode, osobito u blizini upravljačke ploče, hidrauličnih pumpi i motora.

Napomena: Pokrenite uređaj s motorom koji radi u praznom hodu 2 do 5 minuta nakon pranja.

3. Obojite sve izgrebane ili gole metalne površine. Boju možete kupiti kod ovlaštenog distributera.
4. Postavite servisni zasun ako će uređaj biti pohranjen duže od nekoliko dana.
5. Čuvajte uređaj u čistoj, suhoj garaži ili skladišnom prostoru. Uklonite ključ iz prekidača za paljenje i držite ga izvan dosega djece i drugih neovlaštenih korisnika.
6. Pokrijte vozilo kako biste ga zaštitili i održali čistim.

Priprema motora i sustava goriva

1. Dodajte stabilizator/konzervans na bazi nafte gorivu u spremniku. Slijedite upute za miješanje proizvođača stabilizatora. **Nemojte koristiti stabilizator na bazi alkohola (etanol ili metanol).**

Napomena: Stabilizator/konzervans goriva najučinkovitiji je ako je pomiješan sa svježim gorivom i ako se uvijek koristi.

Važno: Ne skladištite gorivo koje sadrži stabilizator/konzervans dulje od vremena koje preporučuje proizvođač stabilizatora goriva.

2. Pokrenite motor na 5 minuta kako bi se stabilizator goriva proširio sustavom goriva.
3. Isključite motor, pričekajte da se ohladi i ispraznite spremnik za gorivo; pogledajte [Ispuštanje goriva iz spremnika \(stranica 78\)](#).
4. Pokrenite motor i pustite ga da radi dok se ne ugasi.
5. Prigušite motor. Pokrenite i pustite motor da radi dok se ne prestane paliti.
6. Uklonite svjećice i provjerite u kakvom su stanju; pogledajte [Servisiranje svjećica \(stranica 75\)](#). Nakon što uklonite svjećice iz motora, ulijte dvije žlice motornog ulja u otvor svake svjećice. Zatim upotrijebite starter kako biste pokrenuli motor i rasporedili ulje unutar cilindra. Postavite svjećice. Nemojte postavljati žice na svjećice.

Napomena: Pravilno zbrinite gorivo. Reciklirajte ga u skladu s lokalnim propisima.

Priprema akumulatora

1. Uklonite priključke akumulatora s klema i izvadite akumulator iz uređaja.
2. Očistite akumulator, priključke i kleme s pomoću žičane četke i otopine sode bikarbone.
3. Kako biste spriječili koroziju, premažite kableske priključke i kleme mašću za popravak Grafo 112X (dio br. 505-47) ili vazelinom.
4. Polako punite akumulator svakih 60 dana tijekom 24 sata kako biste spriječili sulfataciju akumulatora. Akumulator mora biti potpuno napunjen kako bi se spriječilo njegovo smrzavanje. Specifična težina potpuno napunjenog akumulatora je između 1,265 i 1,299.
5. Skladištite akumulator na polici ili u uređaju. Ako akumulator skladištite u uređaju, ostavite kabele odspojenima. Skladištite ga u hladnom okruženju kako biste spriječili brzo pražnjenje akumulatora.

Otklanjanje pogrešaka

Problem	Mogući uzrok	Korektivna radnja
Starter se ne može pokrenuti.	<ol style="list-style-type: none"> 1. Poluga za prozračivanje je aktivirana. 2. Akumulator je ispražnjen. 3. Električni spojevi su zahrđali ili su otpušteni. 4. Poluga za pokretanje neispravno je podešena. 5. Relej ili prekidač je pokvaren. 6. Poluga za pokretanje je aktivirana. 7. Glavni osigurač je pregorio. 	<ol style="list-style-type: none"> 1. Osigurajte da poluga za prozračivanje i poluga za pokretanje nisu zatvorene. 2. Napunite akumulator. 3. Provjerite imaju li električni spojevi dobar kontakt. 4. Provjerite/podesite prekidač. 5. Kontaktirajte svog ovlaštenog distributera. 6. Kontaktirajte svog ovlaštenog distributera. 7. Zamijenite osigurač.
Motor se ne pokreće, teško se pokreće ili se zaustavlja tijekom rada.	<ol style="list-style-type: none"> 1. Spremnik za gorivo je prazan. 2. Čok nije aktiviran. 3. Pročistač zraka je prljav. 4. Žice svjećica su neučvršćene ili odspojene. 5. Svjećice su oštećene, prljave ili je razmak netočan. 6. U filtru goriva postoje nečistoće. 7. U sustavu za gorivo nalazi se prljavština, voda ili ustajalo gorivo. 	<ol style="list-style-type: none"> 1. Napunite spremnik za gorivo gorivom. 2. Pomaknite polugu čoka u krajnji prednji položaj. 3. Očistite ili zamijenite element pročistača zraka. 4. Spojite žice na svjećice. 5. Postavite nove svjećice s ispravnim razmakom. 6. Zamijenite filter goriva. 7. Kontaktirajte svog ovlaštenog distributera.
Motor gubi snagu.	<ol style="list-style-type: none"> 1. Opterećenje motora je preveliko. 2. Pročistač zraka je prljav. 3. Razina motornog ulja je niska. 4. Rashladna rebra i prolazi za zrak ispod kućišta ventilatora motora su začepljeni. 5. Svjećice su oštećene, prljave ili je razmak netočan. 6. U filtru goriva postoje nečistoće. 7. U sustavu za gorivo nalazi se prljavština, voda ili ustajalo gorivo. 	<ol style="list-style-type: none"> 1. Smanjite brzinu. 2. Očistite element pročistača zraka. 3. Dodajte ulje u kućište motora. 4. Uklonite prljavštinu iz rashladnih rebara i prolaza za zrak. 5. Postavite nove svjećice s ispravnim razmakom. 6. Zamijenite filter goriva. 7. Kontaktirajte svog ovlaštenog distributera.
Motor se pregrijava.	<ol style="list-style-type: none"> 1. Opterećenje motora je preveliko. 2. Razina motornog ulja je niska. 3. Rashladna rebra i prolazi za zrak ispod kućišta ventilatora motora su začepljeni. 	<ol style="list-style-type: none"> 1. Smanjite brzinu. 2. Dodajte ulje u kućište motora. 3. Uklonite prljavštinu iz rashladnih rebara i prolaza za zrak.
Uređaj proizvodi neobične vibracije.	<ol style="list-style-type: none"> 1. Pričvrtni vijci motora nisu zategnuti. 2. Ležajevi međuvratila ili glave za vađenje čepova su istrošeni. 3. Komponente međuvratila ili glave za vađenje čepova su neučvršćene ili istrošene. 	<ol style="list-style-type: none"> 1. Pritegnite pričvrtni vijke motora. 2. Zamijenite ležajeve. 3. Zategnite ili zamijenite komponente.

Problem	Mogući uzrok	Korektivna radnja
Uređaj ne vozi.	<ol style="list-style-type: none"> 1. Ručka je podignuta i ručna kočnica je aktivirana. 2. Razina hidraulične tekućine je niska. 3. Ventil za vuču je otvoren. 4. Oštećen je hidraulički sustav. 5. Došlo je do kvara poluge za pokretanje ili drugog kvara. 6. Remen pumpe istrošen je ili neispravno podešen. 	<ol style="list-style-type: none"> 1. Spustite ručku kako biste deaktivirali ručnu kočnicu. 2. Dodajte hidrauličnu tekućinu. 3. Zatvorite ventil za vuču. 4. Kontaktirajte svog ovlaštenog distributera. 5. Provjerite šifre kvara u sustavu InfoCenter. 6. Zamijenite istrošeni remen pumpe ili podesite napetost remena.
Glava za vađenje čepova ne radi.	<ol style="list-style-type: none"> 1. Remen je istrošen ili olabavljen. 2. Spojka je istrošena. 3. Prekidač ili relej je istrošen. 	<ol style="list-style-type: none"> 1. Podesite ili zamijenite remene. 2. Zamijenite spojku. 3. Zamijenite prekidač ili relej.
Glava odskakuje pri prozračivanju.	<ol style="list-style-type: none"> 1. Tlo je pretvrdo. 2. Postoji problem s postavkom sigurnosnog ventila. 	<ol style="list-style-type: none"> 1. Pogledajte odjeljak Savjeti za rad. 2. Postoji dinamički odgovor sustava za podizanje. Podesite vrijednosti tlaka sustava; pogledajte <i>Priručnik za održavanje</i>.
Oblikuju se buseni trave / travnjak se trga na ulasku.	<ol style="list-style-type: none"> 1. Kalibracija visine šiljaka iznad tla više nije valjana. 2. Postavljeni broj šiljaka ili odabrani razmak između šiljaka nije prilagođen travnjaku. 3. Spojka ne može pokrenuti glavu za vađenje čepova dovoljno brzo u načinu rada s trenutačnim spuštanjem. 	<ol style="list-style-type: none"> 1. Kalibrirajte visinu šiljaka iznad tla. 2. Podesite broj ili promjer šiljaka, podesite razmak između rupa i pročitajte Savjete za rad. 3. Provjerite je li spojka istrošena ili oštećena. Prozračujte u načinu rada s odgođenim spuštanjem.
Pri upotrebi šiljaka s bočnim izbacivanjem nastaju buseni na otvorima.	<ol style="list-style-type: none"> 1. Dolazi do zahvaćanja prozora za izbacivanje pri izlasku. 	<ol style="list-style-type: none"> 1. Okrenite šiljak od 45° do 90° tako da izbacuje materijal sa strane. Ako to ne uspije, upotrijebite šuplji šiljak.
Travnjak se podiže/trga pri prozračivanju.	<ol style="list-style-type: none"> 1. Provjerite kut glave za vađenje čepova. 2. Promjer, razmak ili količina šiljaka nisu prikladni za primjenu. 3. Dubina je prevelika. 4. Razmak između rupa je premalen. 5. Uvjeti travnjaka (npr. struktura korijena) nisu dostatni da se odupru oštećenju. 	<ol style="list-style-type: none"> 1. Provjerite specifikacije u <i>Priručniku za održavanje</i>. 2. Smanjite promjer šiljaka, smanjite broj šiljaka po glavi ili povećajte razmak između rupa. 3. Smanjite dubinu. 4. Povećajte razmak između rupa. 5. Promijenite metodu ili vrijeme prozračivanja.
Prednji dio otvora je udubljen ili gurnut.	<ol style="list-style-type: none"> 1. Roto-Link se nalazi u mekom položaju. 	<ol style="list-style-type: none"> 1. Pogledajte odjeljak Savjeti za rad.

Kalifornijski Prijedlog 65 – informacije o upozorenju

Kakvo je ovo upozorenje?

Možete vidjeti proizvod za prodaju koji ima naljepnicu upozorenja poput sljedeće:



UPOZORENJE: rak i reproduktivni problemi – www.p65Warnings.ca.gov.

Što je Prijedlog 65?

Prijedlog 65 odnosi se na svako poduzeće koje posluje u Kaliforniji, prodaje proizvode u Kaliforniji ili proizvodi proizvode koji se mogu prodati ili uvesti u Kaliforniju. U njemu se nalaže da guverner Kalifornije vodi i objavljuje popis kemikalija za koje se zna da uzrokuju rak, oštećenja pri rođenju i/ili druge reproduktivne probleme. Popis, koji se ažurira svake godine, uključuje stotine kemikalija koje se nalaze u mnogim svakodnevnim predmetima. Svrha je Prijedloga 65 informiranje javnosti o izloženosti tim kemikalijama.

Prijedlogom 65 ne zabranjuje se prodaja proizvoda koji sadrže te kemikalije, već se zahtijeva da na svakom proizvodu, pakiranju proizvoda ili uputama koje se isporučuju s proizvodom bude istaknuto upozorenje. Nadalje, upozorenje prema Prijedlogu 65 ne znači da se proizvodom krše bilo koji standardi ili zahtjevi za sigurnost proizvoda. Zapravo, vlada Kalifornije pojasnila je da upozorenje prema prijedlogu 65 „nije isto što i regulatorna odluka da je proizvod ‚siguran‘ ili ‚nesiguran‘“. Mnoge od tih kemikalija upotrebljavaju se u svakodnevnim proizvodima već godinama bez dokumentirane štetnosti. Za više informacija posjetite <https://oag.ca.gov/prop65/faqs-view-all>.

Upozorenje prema Prijedlogu 65 znači da je poduzeće (1) procijenilo izloženost i zaključilo da ne premašuje „značajnu razinu rizika“ ili (2) odlučilo dati upozorenje na temelju svojih saznanja o prisutnosti kemikalije na popisu bez pokušaja procjene izloženosti.

Primjenjuje li se ovaj zakon svugdje?

Upozorenja prema Prijedlogu 65 potrebna su samo prema zakonu Kalifornije. Ta upozorenja vidljiva su diljem Kalifornije u širokom rasponu okruženja, uključujući, ali ne ograničavajući se na restorane, trgovine, hotele, škole i bolnice te na širokoj paleti proizvoda. Pored toga, neki trgovci koji prodaju proizvode na internetu ili putem naručivanja poštom navode upozorenja prema Prijedlogu 65 na svojim internetskim stranicama ili u katalogima.

Kakva su kalifornijska upozorenja s obzirom na savezna ograničenja?

Standardi Prijedloga 65 često su stroži od saveznih i međunarodnih standarda. Postoje razne tvari za koje je potrebno upozorenje prema Prijedlogu 65 na razinama koje su znatno niže od ograničenja na saveznoj razini. Na primjer, standard Prijedloga 65 za upozorenja za olovo jest 0,5 µg/dan, što je znatno ispod saveznih i međunarodnih standarda.

Zašto svi slični proizvodi nemaju upozorenje?

- Proizvodi koji se prodaju u Kaliforniji moraju imati oznake prema Prijedlogu 65, dok slični proizvodi koji se prodaju drugdje ne moraju.
- Od poduzeća uključenog u tužbu na temelju Prijedloga 65 koje postigne nagodbu može se zahtijevati da na svojim proizvodima istakne upozorenje prema Prijedlogu 65, ali druga poduzeća koja proizvode slične proizvode možda nisu podložna takvoj obvezi.
- Provedba Prijedloga 65 nije dosljedna.
- Poduzeća mogu odlučiti ne navesti upozorenja jer smatraju da nisu obvezna to učiniti prema Prijedlogu 65; nedostatak upozorenja na proizvodu ne znači da u proizvodu nema navedenih kemikalija na sličnim razinama.

Zašto Toro ima ovo upozorenje?

Toro je odlučio pružiti potrošačima što je moguće više informacija kako bi mogli donositi informirane odluke o proizvodima koje kupuju i upotrebljavaju. Toro u određenim slučajevima daje upozorenja na temelju svojih saznanja o prisutnosti jedne ili više kemikalija s popisa bez procjene razine izloženosti jer nije za sve navedene kemikalije propisano ograničenje izloženosti. Iako izloženost kemikalijama u proizvodima tvrtke Toro može biti zanemariva ili znatno unutar raspona „bez značajnog rizika“, Toro je iz predostrožnosti odlučio navesti upozorenja prema Prijedlogu 65. Štoviše, ako Toro ne navede ta upozorenja, mogu ga tužiti država Kalifornija ili privatne stranke koje nastoje provesti Prijedlog 65 i može podlijetati znatnim kaznama.



Jamstvo tvrtke Toro

Jamstvo ograničeno na dvije godine

Uvjeti i obuhvaćeni proizvodi

Tvrtka Toro i povezano društvo Toro Warranty Company u skladu sa sporazumom između njih zajednički jamče da vaš uređaj Hydroject ili prozračivač ProCore tvrtke Toro („proizvod“) neće imati materijalne nedostatke ili nedostatke u izradi u trajanju od dvije godine ili 500 radnih sati*, ovisno o tome što nastupi prije. Ovo je jamstvo primjenjivo na sve proizvode (pogledajte zasebne izjave o jamstvu za te proizvode). Ako postoji kvar pokriven jamstvom, popraviti ćemo proizvod bez ikakvih troškova za vas, uključujući dijagnostiku, rad, dijelove i transport. Ovo jamstvo vrijedi od datuma kada je proizvod isporučen izvornom maloprodajnom kupcu. *Proizvod je opremljen brojačem sati rada.

Upute za korištenje jamstvenih usluga

Dužni ste obavijestiti distributera komercijalnih proizvoda ili ovlaštenog trgovca komercijalnim proizvodima od kojih ste kupili proizvod čim utvrdite da postoji kvar pokriven jamstvom. Ako vam je potrebna pomoć pri pronalaženju distributera komercijalnih proizvoda ili ovlaštenog trgovca ili ako imate pitanja o pravima ili odgovornostima povezanim s jamstvom, možete nas kontaktirati na sljedećoj adresi:

Commercial Products Service Department (Odjel za komercijalne proizvode)

Warranty Company

8111 Lyndale Avenue South

Bloomington, MN 55420-1196

952-888-8801 ili 800-952-2740

E-pošta: commercial.warranty@toro.com

Odgovornost vlasnika

Kao vlasnik proizvoda odgovorni ste za potrebno održavanje i podešavanje navedeno u *Uputama za upotrebu*. Neizvršavanje potrebnog održavanja i podešavanja može biti temelj za odbijanje zahtjeva za jamstvom.

Predmeti i uvjeti koji nisu obuhvaćeni jamstvom

Nisu svi kvarovi ili greške na proizvodu koji se javljaju za vrijeme trajanja jamstvenog perioda materijalni nedostaci ili nedostaci u izradi. Ovo jamstvo ne obuhvaća:

- Kvarove proizvoda koji su uzrokovani upotrebom zamjenskih dijelova drugih proizvođača te postavljanjem ili upotrebom dodatka, ili izmijenjene dodatne opreme ili proizvoda drugih proizvođača. Proizvođač tih dijelova može pružiti odvojeno jamstvo.
- Kvarove koji su uzrokovani neizvršavanjem preporučenog održavanja i/ili podešavanja. U slučaju neispravnog održavanja proizvoda tvrtke Toro koje nije u skladu s preporučenim održavanjem navedenim u *Uputama za upotrebu* zahtjev za jamstvom može biti odbijen.
- Kvarove proizvoda koji su uzrokovani zloupotrebom proizvoda ili nemarnim ili neopreznim upravljanjem.
- Dijelove koji su podložni trošenju pri upotrebi, osim ako se utvrdi da imaju nedostatke. Primjeri dijelova koji se troše za vrijeme normalnog rada proizvoda uključuju, ali nisu ograničeni na kočne obloge, obloge spojki, noževe, svitke, noževe ležišta, šiljke, svjeće, prednje kotače, gume, filtre, remene i određene komponente prskalice, kao što su dijafragme, ubrizgači i nepovratni ventili itd.

Zemlje osim SAD-a ili Kanade

Kupci koji su kupili proizvode tvrtke Toro izvezeno iz Sjedinjenih Američkih Država ili Kanade trebali bi kontaktirati svog distributera (trgovca) tvrtke Toro kako bi dobili policu osiguranja jamstva za svoju zemlju, pokrajinu ili državu. Ako ste iz bilo kojeg razloga nezadovoljni uslugom svojeg distributera ili imate poteškoća s dobivanjem informacija o jamstvu, obratite se uvozniku proizvoda Toro. Ako sva ostala rješenja ne uspiju, možete kontaktirati Toro Warranty Company.

- Kvarove uzrokovane vanjskim čimbenicima. Uvjeti koji se smatraju vanjskim čimbenicima mogu, među ostalim, uključivati vremenske uvjete, način skladištenja, onečišćenje, upotrebu neodobrenih rashladnih tekućina, maziva, aditiva, gnojiva, vode ili kemikalija itd.
- Normalnu buku, vibracije, trošenje i dotrajalost.
- Normalno trošenje uključuje, ali nije ograničeno na oštećenja sjedala uzrokovana trošenjem ili trenjem, istrošene obojene površine, izgrebane naljepnice ili prozore itd.

Dijelovi

Jamstvo za dijelove koji se moraju zamijeniti u okviru obveznog održavanja vrijedi do predviđenog trenutka zamjene tih dijelova. Jamstvo za dijelove koji su zamijenjeni pod ovim jamstvom vrijedi jednako kao izvorno jamstvo za proizvod i dijelovi postaju vlasništvo tvrtke Toro. Tvrtka Toro donosi konačnu odluku o tome hoće li popraviti dijelove ili sklopove ili ih zamijeniti. Toro može upotrebljavati obnovljene dijelove za popravke izvršene u okviru jamstva.

Održavanje o trošku vlasnika

Podešavanje motora, podmazivanje, čišćenje i poliranje, zamjena predmeta i uvjeta koji nisu obuhvaćeni jamstvom, filtera i rashladne tekućine i izvršavanje preporučenog održavanja neki su od uobičajenih postupaka koje proizvodi tvrtke Toro zahtijevaju, a čije troškove snosi vlasnik.

Opći uvjeti

Prema ovom jamstvu vaša su jedina naknada popravci koje izvršavaju ovlašteni distributeri ili trgovci tvrtke Toro.

Tvrtke Toro i Toro Warranty Company ne preuzimaju odgovornost za neizravna, slučajna ili posljedična oštećenja povezana s upotrebom proizvoda tvrtke Toro koji su obuhvaćeni ovim jamstvom, uključujući sve troškove pribavljanja zamjenske opreme ili servisiranje tijekom razumnog roka za popravljanje kvara ili nekorištenje tijekom čekanja završetka popravaka pod ovim jamstvom. Nema nikakvog drugog izričitog jamstva osim dolje spomenutog jamstva sustava za kontrolu ispušnih plinova, ako je primjenjivo.

Sva podrazumijevana jamstva o pogodnosti za tržište i prikladnosti za upotrebu ograničena su na trajanje ovog izričitog jamstva. Neke države ne dozvoljavaju isključivanje slučajnih ili posljedičnih oštećenja ili ograničenje trajanja podrazumijevanih jamstava, stoga se gore navedena isključenja nužno ne odnose na vas.

Ovo vam jamstvo pruža određena zakonska prava, a možda imate i druga prava koja se mogu razlikovati ovisno o državi.

Napomena o jamstvu za motor:

Sustav za kontrolu ispušnih plinova na vašem proizvodu može imati zasebno jamstvo koje zadovoljava uvjete koje su utvrdile američka Agencija za zaštitu okoliša (EPA) i/ili Kalifornijski odbor za zračne resurse (CARB). Prethodno navedena ograničenja sati ne odnose se na jamstvo sustava za kontrolu ispušnih plinova. Za dodatne pojedinosti pogledajte izjavu o jamstvu sustava za kontrolu ispušnih plinova motora navedenu u vašim *Uputama za upotrebu* ili u dokumentaciji proizvođača motora