



Комплект фиксатора сцепления

Тяговый блок Groundsmaster® серии 3200, 3300 или 3310

Номер модели 161-5097

Инструкции по монтажу

Монтаж

1

Подготовка машины

Детали не требуются

Процедура

1. Установите машину на ровной поверхности.
2. Включите стояночный тормоз.
3. Опустите режущий блок.
4. Выключите двигатель и извлеките ключ из замка зажигания.

2

Установка комплекта

Детали, требуемые для этой процедуры:

1	Хомут для включения и выключения кулачковой муфты
1	Амортизатор
2	Держатель
3	Гайка

Снятие имеющихся хомутов для включения и выключения кулачковой муфты

Снимите крепеж, который крепит имеющиеся металлические и резиновые хомуты к раме (Рисунок 1), и снимите хомуты.

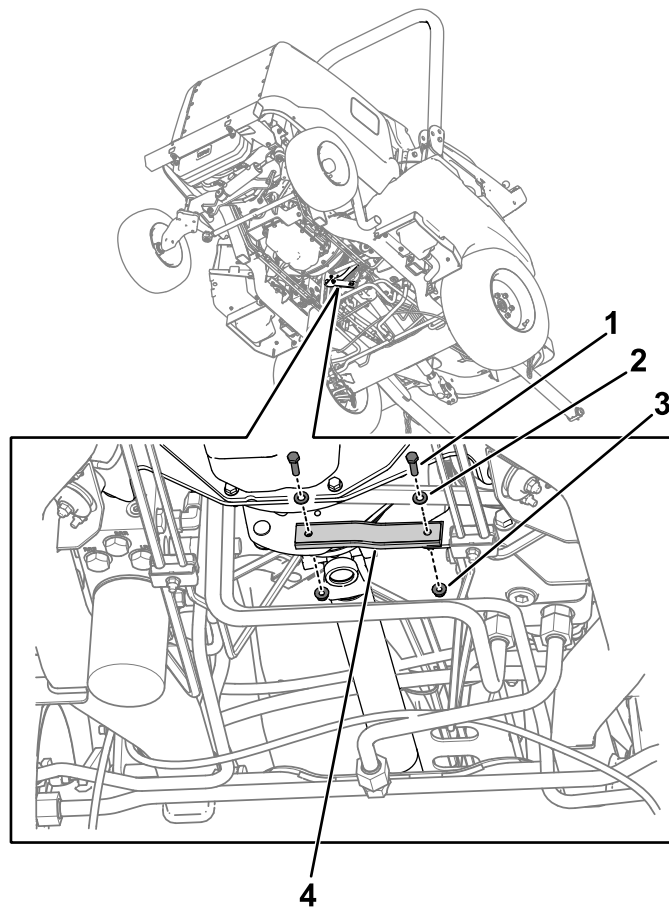

g506866

Рисунок 1

- | | |
|----------|---|
| 1. Болт | 3. Гайка |
| 2. Шайба | 4. Хомуты для включения и выключения кулачковой муфты |



Установка нового хомута для включения и выключения кулачковой муфты

1. С помощью гайки закрепите бампер на сцеплении (Рисунок 2).



Рисунок 2

g506880

1. Бампер
2. Гайка

2. Установите хомут для включения и выключения кулачковой муфты на бампер (Рисунок 3).

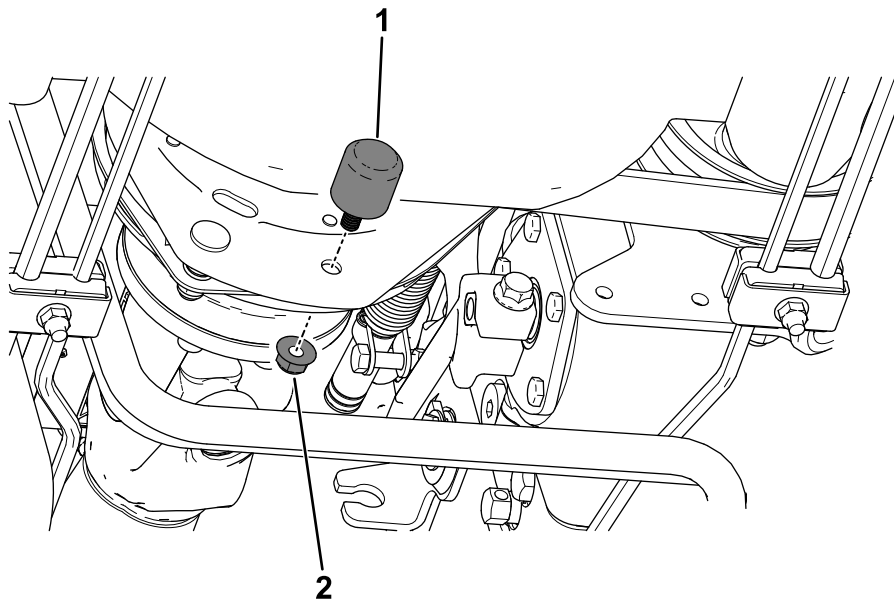
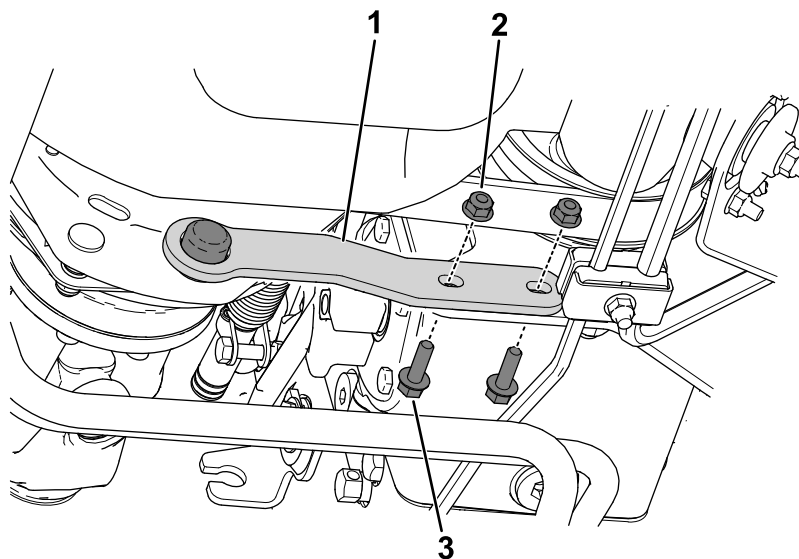

Рисунок 3

g507062

1. Хомут для включения и выключения кулачковой муфты
2. Гайка
3. Болт

3. Используйте 2 гайки и 2 болта для крепления хомута для включения и выключения кулачковой муфты к крепежному кронштейну насоса (Рисунок 3).