



Kit de retenue pour embrayage

Groupe de déplacement Groundsmaster® série 3200, 3300 ou 3310

N° de modèle 161-5097

Instructions de montage

Montage

1

Préparation de la machine

Aucune pièce requise

Procédure

1. Garez la machine sur une surface plane et horizontale.
2. Serrez le frein de stationnement.
3. Abaissez l'unité de coupe.
4. Coupez le moteur et enlevez la clé.

2

Installation du kit

Pièces nécessaires pour cette opération:

1	Barrette d'embrayage
1	Butée
2	Boulon
3	Écrou

Dépose des barrettes d'embrayage existants

Retirez les fixations qui maintiennent les barrettes métal et caoutchouc existantes sur le cadre (Figure 1) et déposez les barrettes.

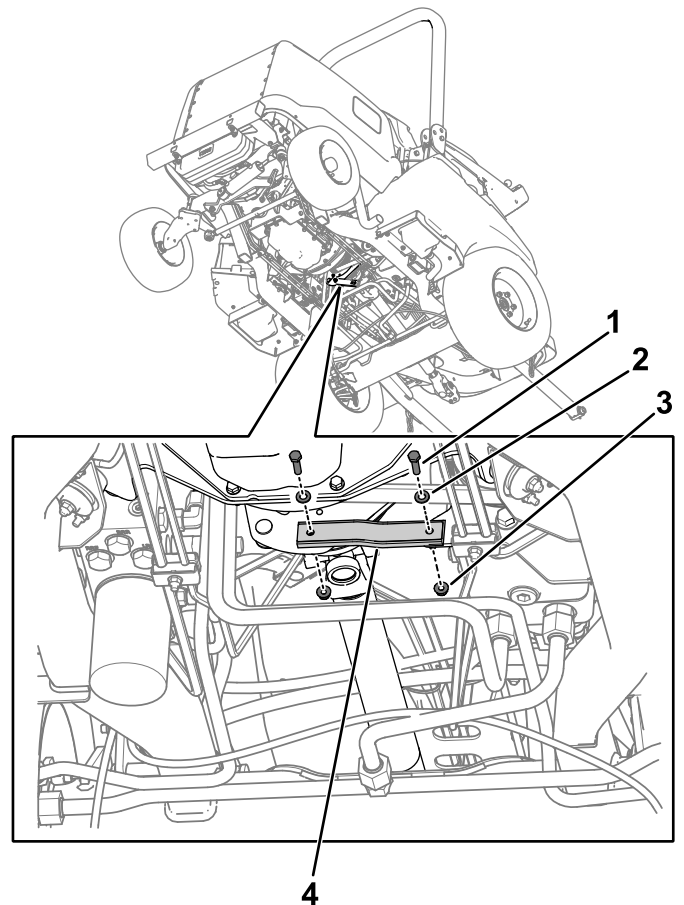

Figure 1

g506866

- | | |
|-------------|--------------------------|
| 1. Boulon | 3. Écrou |
| 2. Rondelle | 4. Barrettes d'embrayage |



Montage des nouvelles barrettes d'embrayage

1. Fixez la butée sur l'embrayage (Figure 2).

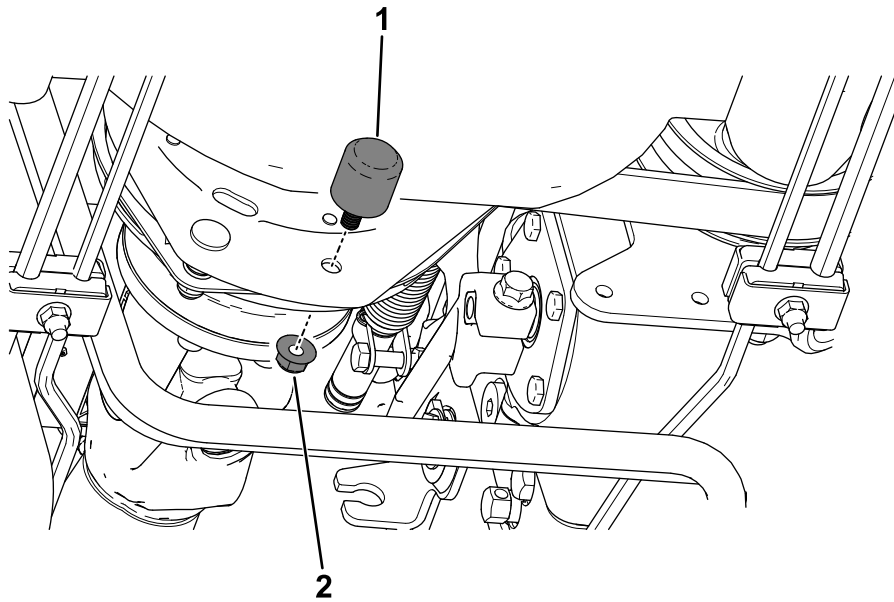

Figure 2

g506880

1. Butée
2. Écrou

2. Montez la barrette d'embrayage sur la butée (Figure 3).

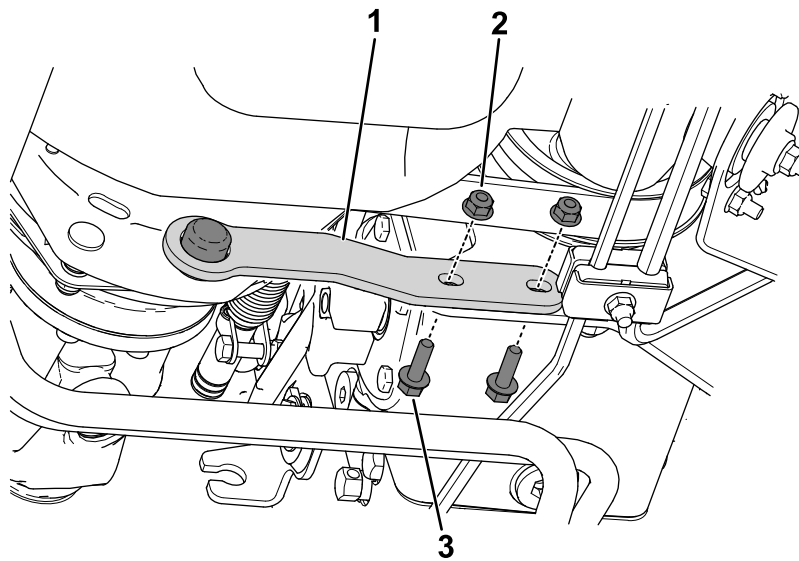

Figure 3

g507062

1. Barrette d'embrayage
2. Écrou
3. Boulon

3. Fixez la barrette d'embrayage sur le support de montage de la pompe avec 2 écrous et 2 boulons (Figure 3).