



**Count on it.**

**Manual do Operador**

# Limpa-neve Flex-Force Power System<sup>®</sup> 60 V MAX

Modelo n<sup>o</sup> 31853—N<sup>o</sup> de série 40000000 e superiores

Modelo n<sup>o</sup> 31853T—N<sup>o</sup> de série 41430000 e superiores

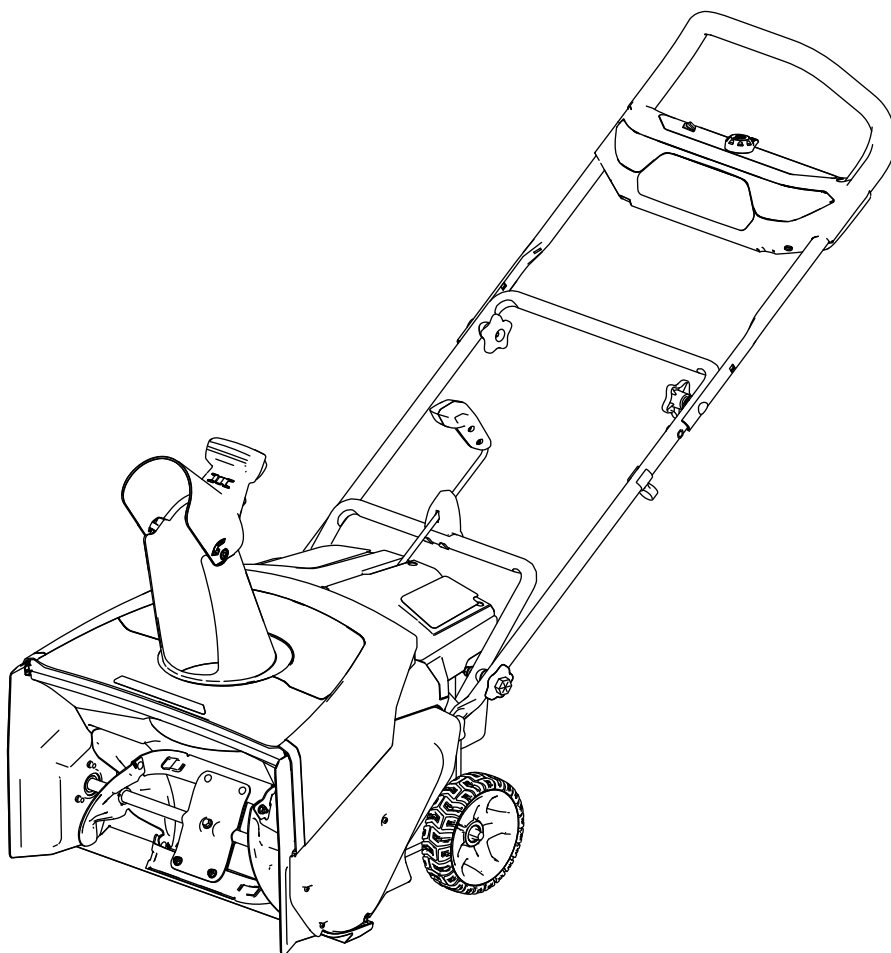

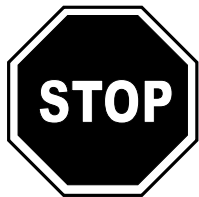

**Se precisar de assistência, consulte [www.Toro.com/support](http://www.Toro.com/support) para obter vídeos de instruções ou contacte um representante de assistência autorizado antes de devolver este produto.**

Sempre que necessitar de assistência, peças genuínas Toro ou informações adicionais, entre em contacto com um representante de assistência autorizado ou com a assistência ao cliente Toro, indicando os números de série e modelo do produto. A [Figura 1](#) mostra onde se encontram os números de série e modelo do produto. Escreva os números no espaço fornecido.

**Importante:** Com o seu dispositivo móvel, pode ler o código QR (se aplicado) na placa do número de série para aceder à garantia, peças e outras informações do produto.

## Introdução

Esta máquina destina-se a ser utilizada por proprietários residenciais. Foi concebida para remover até 30 cm de neve de pátios, passeios e pequenas entradas. Não foi concebida para remover materiais que não a neve, nem é um modelo concebido para limpar superfícies de gravilha. Foi concebida para utilizar baterias de íões de lítio Flex-Force 60 V. Estas baterias são concebidas para serem carregadas apenas por carregadores de baterias de íões de lítio Flex-Force 60 V. Se a máquina for utilizada para um fim diferente da sua utilização prevista, poderá pôr em perigo o utilizador e outras pessoas.

**O modelo 31853T não inclui bateria nem carregador.**

Leia estas informações cuidadosamente para saber como utilizar o produto, como efetuar a sua manutenção de forma adequada, evitar ferimentos pessoais e danos no produto. A utilização correta e segura do produto é da exclusiva responsabilidade do utilizador.

Visite [www.Toro.com](http://www.Toro.com) para mais informações, incluindo sugestões de segurança, materiais de formação, informações sobre acessórios, obter ajuda a localizar um representante ou para registar o seu produto.

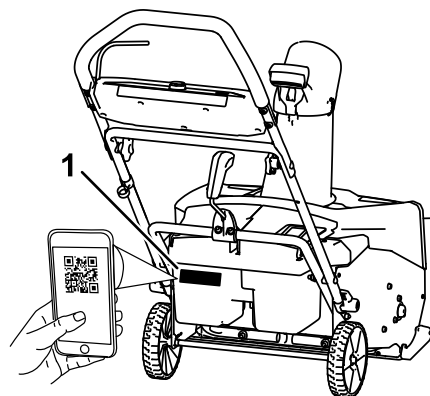

g427629

**Figura 1**

1. Número de modelo, número de série e localização do código QR

Modelo nº \_\_\_\_\_

Nº de série \_\_\_\_\_

# Símbolo de alerta de segurança

O símbolo de alerta de segurança (Figura 2) mostrado neste manual e na máquina identifica mensagens de segurança importantes que têm de ser seguidas para evitar acidentes.



Figura 2

Símbolo de alerta de segurança

g000502

O símbolo de alerta de segurança surge acima de informações que o alertam para ações ou situações inseguras e será seguido pela palavra **PERIGO**, **AVISO** ou **CUIDADO**.

**PERIGO** indica uma situação de risco eminente que, se não for evitada, **irá** resultar em morte ou ferimentos graves.

**AVISO** indica uma situação de risco potencial que, se não for evitada, **pode** resultar em morte ou ferimentos graves.

**CUIDADO** indica uma situação de risco potencial que, se não for evitada, **poderá** resultar em ferimentos leves ou moderados.

Neste manual são ainda utilizados outros dois termos para identificar informações importantes. **Importante** identifica informações especiais de ordem mecânica e **Nota** sublinha informações gerais que requerem especial atenção.

# Segurança

## DE SEGURANÇA IMPORTANTES

## INSTRUÇÕES

### ⚠ AVISO

**Ao utilizar uma máquina elétrica, deve sempre ler e seguir as precauções e instruções de segurança básicas para reduzir o risco de incêndio, choque elétrico ou ferimentos, incluindo o seguinte:**

## Leia todas as instruções

### I. Formação

1. O operador da máquina é responsável por acidentes ou riscos que ocorram aos outros ou à sua propriedade.
2. Leia e compreenda o conteúdo deste *Manual do utilizador* antes de ligar a máquina. Certifique-se de que todos os que utilizam a máquina sabem como a utilizar, como a desligar rapidamente e entendem os avisos.
3. Não permita que crianças utilizem ou brinquem com a máquina, bateria ou carregador da bateria; os regulamentos locais podem restringir a idade do operador.
4. Não permita que crianças ou funcionários não qualificados utilizem ou procedam à assistência técnica deste dispositivo. Permita apenas que pessoas responsáveis, com formação, familiarizadas com as instruções e fisicamente capazes operem e façam a manutenção do dispositivo.
5. Antes da utilização da máquina, bateria e carregador da bateria, leia todas as instruções e advertências sobre estes produtos.
6. Familiarize-se com os comandos e a utilização adequada da máquina, bateria e carregador da bateria.

## II. Preparação

1. Mantenha as crianças e outras pessoas afastadas da área de funcionamento.
2. Nunca permita que crianças utilizem a máquina.
3. Não opere a máquina sem todas as proteções e outros dispositivos de segurança instalados na máquina e a funcionar corretamente.
4. Inspecione a área em que vai utilizar a máquina e remova todos os objetos que podem interferir no funcionamento da máquina ou que a máquina possa projetar.
5. Utilize apenas a bateria indicada pela Toro. Utilizar outros acessórios pode aumentar o risco de ferimentos e incêndio.
6. Ligar o carregador de bateria a uma tomada que não seja de 100 a 240 V pode causar um incêndio ou choque elétrico. Não ligue o carregador da bateria a uma tomada que não seja de 100 a 240 V.
7. Não utilize uma bateria ou carregador danificado ou alterado, pois poderá apresentar um comportamento imprevisível dando origem a incêndio, explosão ou risco de ferimento.
8. Se o cabo de alimentação do carregador de bateria estiver danificado, contacte um representante de assistência autorizado para o substituir.
9. Carregue a bateria apenas com o carregador indicado pela Toro. Um carregador adequado a um tipo de bateria pode criar um risco de incêndio quando usado com outra bateria.
10. Carregue a bateria apenas numa área bem ventilada.
11. Siga todas as instruções de carregamento e não carregue a bateria fora do intervalo de temperaturas indicado nas instruções. Caso contrário, pode danificar a bateria e aumentar o risco de incêndio.
12. Utilize vestuário adequado – utilize roupa adequada, incluindo proteção ocular, calças compridas, calçado resistente e antiderrapante, e proteção auricular. Prenda cabelos compridos e não utilize vestuário largo ou joias soltas que possam ficar presas nas peças em movimento.

## III. Funcionamento

1. O contacto com um rotor em movimento pode provocar ferimentos graves. Mantenha as mãos e os pés longe de todas as peças em movimento da máquina. Mantenha-se afastado das aberturas de descarga.
2. Fique por detrás das pegas e afastado da abertura de descarga durante a operação da máquina.
3. Se esta máquina for utilizada para um fim diferente da sua utilização prevista, poderá pôr em perigo o utilizador e outras pessoas.
4. Prevenir o arranque accidental – certifique-se de que o botão de arranque elétrico é removido da ignição antes de ligar a bateria e manusear a máquina.
5. Tenha total atenção durante a utilização da máquina. Não exerça qualquer atividade que provoque distração; caso contrário, podem ocorrer ferimentos ou danos materiais.
6. Desligue a máquina, retire o botão de arranque elétrico, retire a bateria da máquina e aguarde até que todas as peças em movimento parem antes de ajustar, prestar assistência, limpar ou guardar a máquina.
7. Remova a bateria e o botão de arranque elétrico da máquina sempre que se afastar dela ou antes de substituir acessórios.
8. Não force a máquina – deixe que a máquina faça o trabalho melhor e com maior segurança à taxa para a qual foi concebida.
9. Fique atento – observe o que está a fazer e utilize o bom senso ao operar a máquina. Não utilize a máquina quando estiver doente, cansado ou se encontrar sob o efeito de álcool ou drogas.
10. Opere a máquina apenas em condições de boa visibilidade e condições atmosféricas adequadas.
11. Tenha muito cuidado ao fazer marcha-atrás ou empurrar a máquina na sua direção.
12. Mantenha sempre o equilíbrio e a estabilidade, especialmente em declives. Tome todas as precauções necessárias quando alterar a direção ou se encontrar numa inclinação. Não opere a máquina em declives acentuados. Com a máquina, ande, nunca corra.
13. Quando não estiver a eliminar neve de forma ativa, desengate a alimentação da broca.
14. Não utilize a máquina numa superfície com gravilha.
15. Não direcione o material de descarga para ninguém. Evite descarregar o material contra

- uma parede ou obstrução, uma vez que o material pode fazer ricochete em direção do operador. Desligue a máquina quando atravessar superfícies de gravilha.
16. Tenha muito cuidado ao operar a máquina em, ou a atravessar, entradas, passeios ou estradas de gravilha. Esteja atento a perigos escondidos ou tráfego.
  17. Se a máquina atingir um objeto ou começar a vibrar, pare imediatamente a máquina, retire o botão de arranque elétrico, retire a bateria e espere que todas as peças móveis parem antes de inspecionar a máquina para ver se está danificada. Efetue todas as reparações necessárias antes de retomar o funcionamento.
  18. Desligue a máquina sempre que sair da posição de funcionamento por qualquer motivo.
  19. Desligue a máquina e retire o botão de arranque elétrico antes de a desobstruir, e utilize sempre um pau ou ferramenta de limpeza para remover uma obstrução.
  20. Desligue a máquina e remova o botão de arranque elétrico antes de carregar a máquina para transporte.
  21. Nunca opere a máquina a velocidades de transporte elevadas em superfícies escorregadias.
  22. Em condições abusivas, a bateria pode ejetar líquido; evite o contacto. Se acidentalmente entrar em contacto com o líquido, lave com água. Se o líquido entrar em contacto com os olhos, procure assistência médica. O líquido ejetado da bateria pode causar irritação ou queimaduras.
  23. Não exponha uma bateria ou ferramenta ao fogo ou temperaturas excessivas. A exposição ao fogo ou temperaturas acima dos 130°C pode causar uma explosão.
  24. CUIDADO — Uma bateria tratada indevidamente pode apresentar risco de incêndio, explosão ou queimadura química.
    - Não desmonte a bateria.
    - Substitua a bateria apenas por uma bateria Toro genuína; utilizar outro tipo de bateria pode causar um incêndio ou risco de ferimentos.
    - Mantenha as baterias fora do alcance das crianças e na embalagem original até que esteja pronto para as utilizar.

#### IV. Manutenção e armazenamento

1. Desligue a máquina, espere até que todas as peças em movimento parem, retire o botão de arranque elétrico, retire a(s) bateria(s) da máquina antes de ajustar, prestar assistência, limpar, ou guardar a máquina.
2. Não tente reparar a máquina, exceto conforme indicado nas instruções. Pedir a um representante de assistência autorizado para realizar a assistência na máquina utilizando peças de substituição idênticas.
3. Use luvas e proteção visual durante a manutenção da máquina.
4. Ao prestar assistência ao rotor, tenha em atenção que este se pode mover mesmo com a alimentação desligada.
5. Para o desempenho ideal, utilize apenas peças de substituição e acessórios genuínos da Toro. As peças de substituição e acessórios de outros fabricantes podem ser perigosos e essa utilização anula a garantia.
6. Manutenção da máquina – mantenha as peças secas, limpas e sem óleo ou lubrificante. Mantenha os resguardos instalados e em correto funcionamento. Utilize apenas peças de substituição idênticas.
7. Verifique todas as fixações a intervalos frequentes para verificar a fixação e assegurar que a máquina está em boas condições de trabalho.
8. Verifique se a máquina ficou danificada. Verifique se há peças móveis desalinhadas ou encravadas, peças partidas, montagens e outras condições que possam afetar o funcionamento. Exceto se indicado nas instruções, peça a um representante de assistência autorizado para reparar ou substituir um resguardo ou peça danificada.
9. Quando a bateria não estiver a ser utilizada, mantenha-a afastada de objetos de metal como cliques de papel, moedas, chaves, pregos e parafusos que possam fazer uma ligação entre um terminal e o outro. O curto-circuito dos terminais da bateria pode causar queimaduras ou incêndio.
10. Quando não estiver a utilizar a máquina, guarde-a no interior num local seco e seguro, afastado do alcance de crianças.
11. Ao guardar a máquina durante mais de 30 dias, consulte a [Armazenamento \(página 18\)](#) para obter informação importante.

## GUARDE ESTAS INSTRUÇÕES

# Autocolantes de segurança e de instruções



Os autocolantes de segurança e de instruções são facilmente visíveis e situam-se próximo das zonas de potencial perigo. Substitua todos os autocolantes danificados ou perdidos.

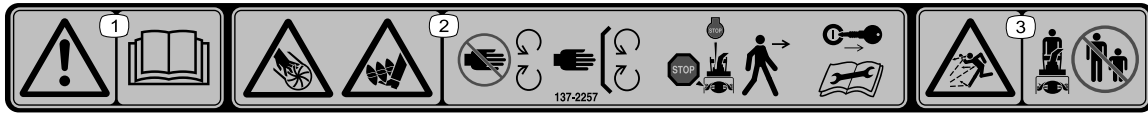

decal137-2257

137-2257

1. Aviso – leia o *Manual do utilizador*.
2. Risco de corte/desmembramento das mãos, hélice; perigo de corte/emaranhamento do pé, broca – mantenha-se afastado de peças móveis; mantenha todos os resguardos e proteções no lugar; desligue o motor e retire a chave antes de sair da máquina; leia o *Manual do utilizador* antes de efetuar operações de manutenção.
3. Perigo de projeção de objetos – mantenha as pessoas afastadas.

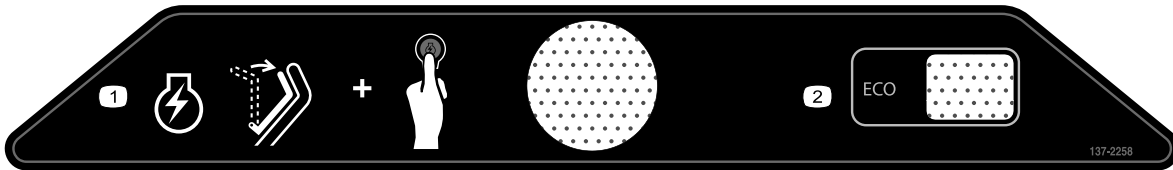

decal137-2258

137-2258

1. Para ligar o motor, leve a barra à pega e prima o botão de ignição.
2. ECO

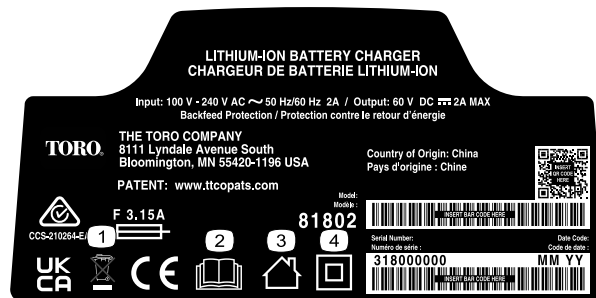

decal144-6028

144-6028

1. Não deite fora indevidamente.
2. Leia o *Manual do utilizador*.
3. Para utilização interior.
4. Isolamento duplo

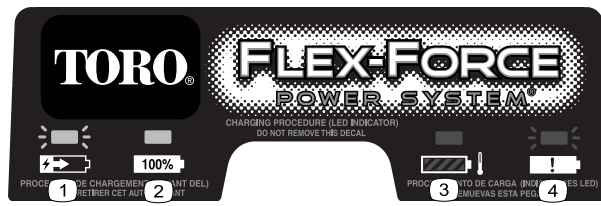

137-9463

decal137-9463

1. A bateria está a carregar.
2. A bateria está totalmente carregada.
3. A bateria está acima ou abaixo do intervalo de temperatura adequado.
4. Falha de carga da bateria



140-8490

decal140-8490

- |  |  |
|--|--|
| <ol style="list-style-type: none"> <li>1. Mantenha a bateria afastada de incêndios ou labaredas.</li> <li>2. Não expor à chuva.</li> <li>3. Leia o <i>Manual do utilizador</i>.</li> </ol> | <ol style="list-style-type: none"> <li>4. Recicle a bateria adequadamente.</li> <li>5. Contém íões de lítio; não elimine a bateria de forma inadequada.</li> </ol> |
|--|--|



140-8492

decal140-8492

- |  |  |
|--|--|
| <ol style="list-style-type: none"> <li>1. Mantenha a bateria afastada de incêndios ou labaredas.</li> <li>2. Não expor à chuva.</li> <li>3. Leia o <i>Manual do utilizador</i>.</li> </ol> | <ol style="list-style-type: none"> <li>4. Recicle a bateria adequadamente.</li> <li>5. Contém íões de lítio; não elimine a bateria de forma inadequada.</li> </ol> |
|--|--|

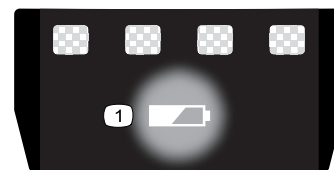

137-9461

decal137-9461

1. Estado de carga da bateria

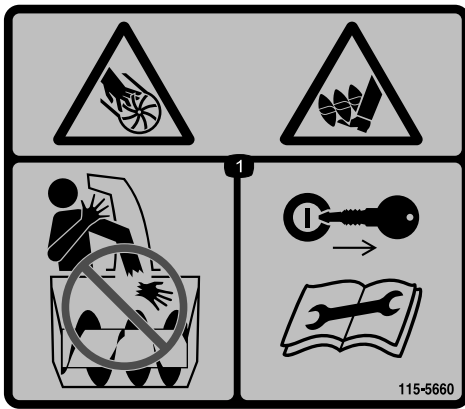

decal115-5660

**115-5660**

1. Perigos de corte/desmembramento de mãos e pés, hélice e broca – não coloque as mãos na calha; retire a chave da ignição e leia as instruções antes de proceder à assistência técnica ou manutenção.
-



# Instalação

## Peças soltas

Utilize a tabela abaixo para verificar se todas as peças foram enviadas.

Procedimento	Descrição	Quantidade	Utilização
<b>1</b>	Ferragens de montagem (não incluídas)	2	Montagem do carregador da bateria (opcional).
<b>2</b>	Nenhuma peça necessária	–	Desdobramento da pega.
<b>3</b>	Defletor da calha	1	Instalação do defletor da calha.
<b>4</b>	Barra de controlo da calha	1	Instalação da barra de controlo da calha.

# 1

## Montagem do carregador da bateria (opcional)

Peças necessárias para este passo:

2	Ferragens de montagem (não incluídas)
---	---------------------------------------

## Procedimento

Se desejar, monte o carregador de forma segura numa parede utilizando os orifícios de montagem na parede, na parte posterior do carregador.

Monte-o no interior (por exemplo, uma garagem ou outro local seco), perto de uma tomada elétrica e fora do alcance das crianças.

Consulte a [Figura 3](#) para obter ajuda para a montagem do carregador.

Deslize o carregador sobre as ferragens devidamente posicionadas para prender o carregador no sítio (ferragens não incluídas).



Figura 3

g290534

# 2

## Desdobramento da pega

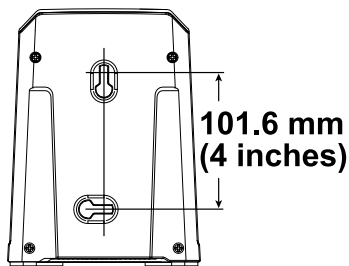
Nenhuma peça necessária

### Procedimento

1. Retire a máquina da caixa.
2. Desdobre a pega superior e deixe os manípulos da pega superior encaixarem no sítio (A de [Figura 4](#)).
3. Aperte os manípulos da pega (B de [Figura 4](#)).



Figura 4

g282574

4. Remova os manípulos da pega inferior de ambos os lados da máquina ([Figura 5](#)).

**Nota:** Os manípulos inferiores estão instalados numa porca soldada na lateral da máquina.

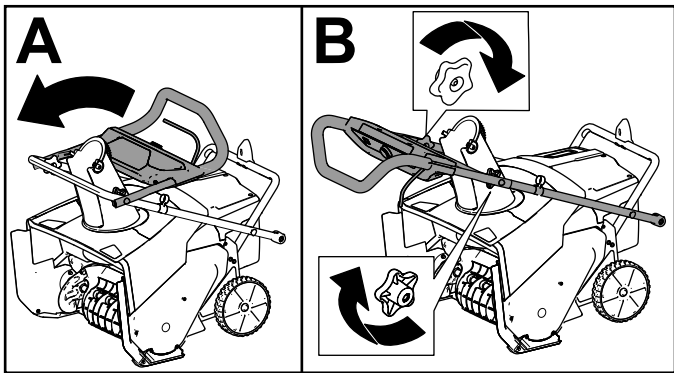

Figura 5

Lado direito mostrado

g303594

1. Manípulo da pega inferior

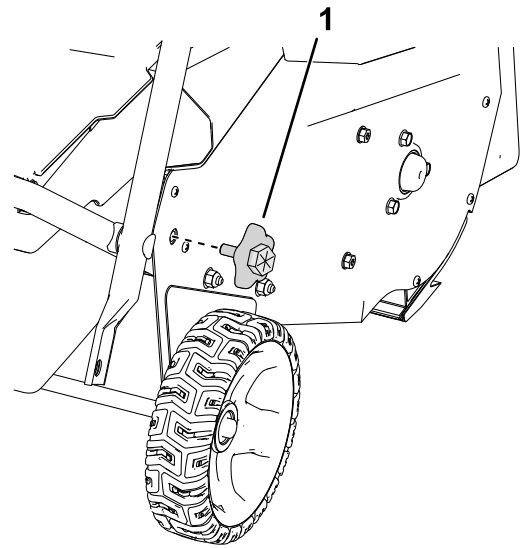
5. Mova a pega inferior para o sítio e instale os manípulos da pega inferior como se mostra na [Figura 6](#).

**Nota:** Pode utilizar uma chave no sextavado no exterior do manípulo para apertá-lo.

**Importante:** Aperte os manípulos até que a pega toque na placa lateral sem folga.



Figura 6

g303595

1. Alinhe a pega inferior com as porcas soldadas.
2. Instale os manípulos da pega inferior.

# 3

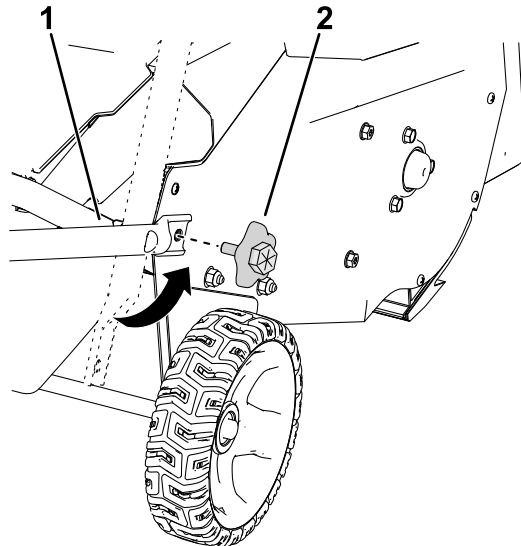
## Instalação do defletor da calha

Peças necessárias para este passo:

1	Defletor da calha
---	-------------------

### Procedimento



Figura 7

g316999

# 4

## Instalação da barra de controlo da calha

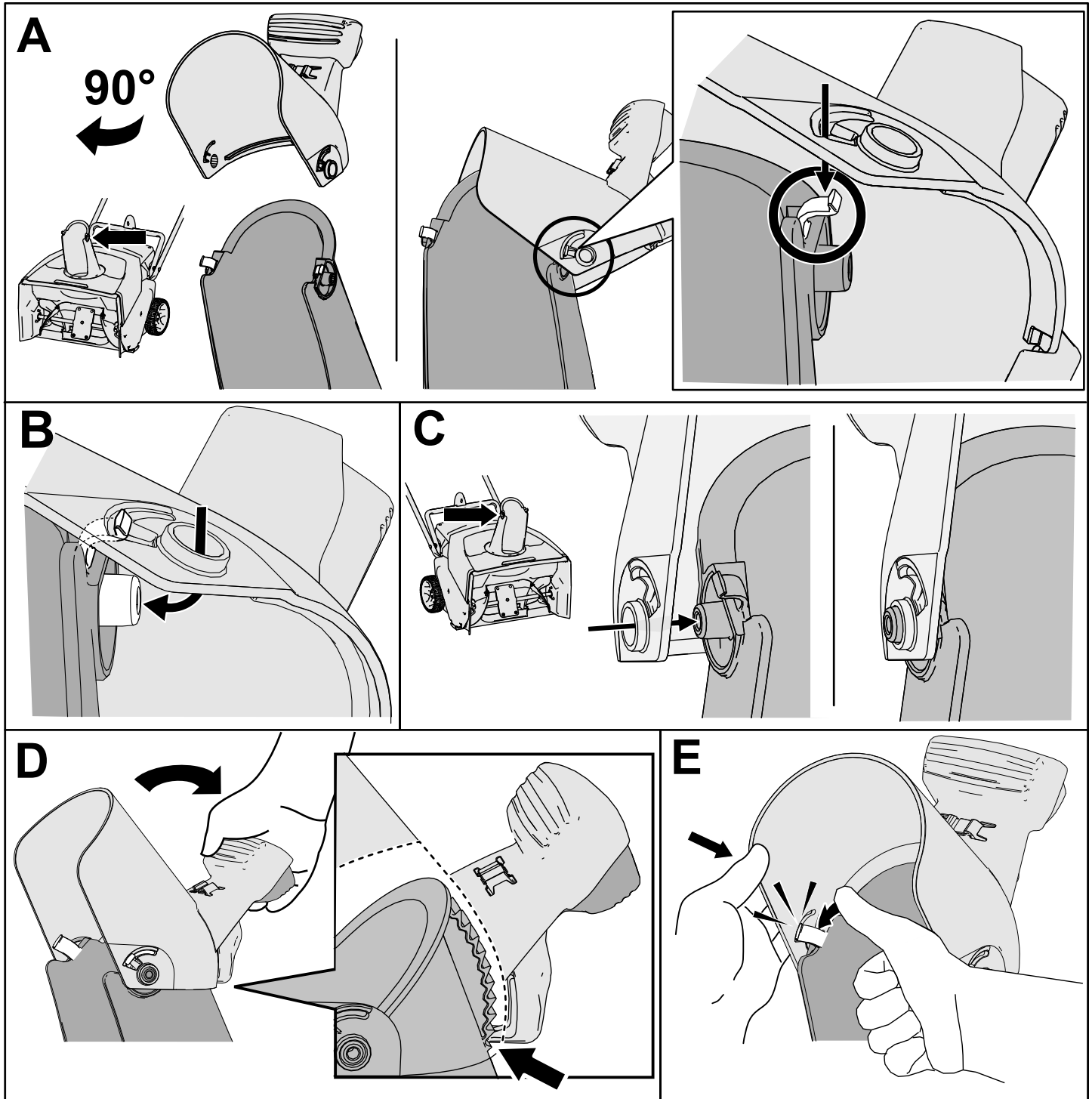
Peças necessárias para este passo:

1	Barra de controlo da calha
---	----------------------------

### Procedimento

1. Certifique-se de que a calha está virada para a frente ([Figura 8](#)).
2. Com a pega virada para a frente, instale a barra de controlo da calha no guia e empurre-a até que encaixe no sítio ([Figura 8](#)).

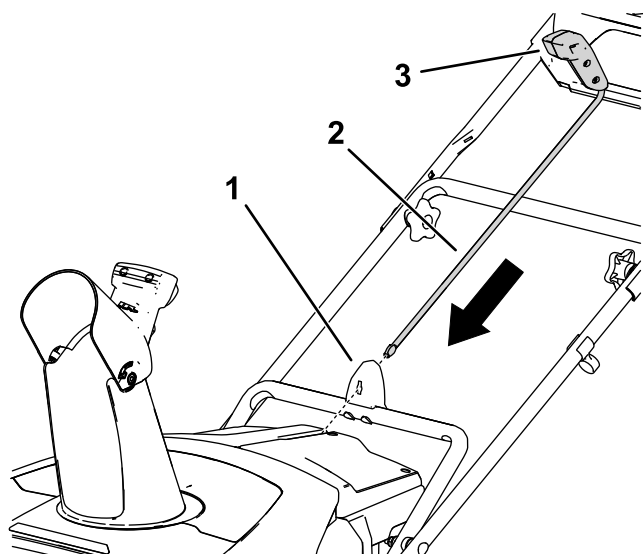

**Figura 8**

1. Guia de controlo da calha
2. Barra de controlo da calha
3. Manipulo de controlo da calha

# Descrição geral do produto



Figura 9

g318456

- |                                      |                               |
|--------------------------------------|-------------------------------|
| 1. Calha de descarga                 | 6. Farol                      |
| 2. Defletor da calha                 | 7. Interruptor ECO            |
| 3. Manipulo defletor da calha        | 8. Botão de arranque elétrico |
| 4. Tampa do compartimento da bateria | 9. Barra                      |
| 5. Barra de controlo da calha        | 10. Lâminas do rotor          |

# Especificações

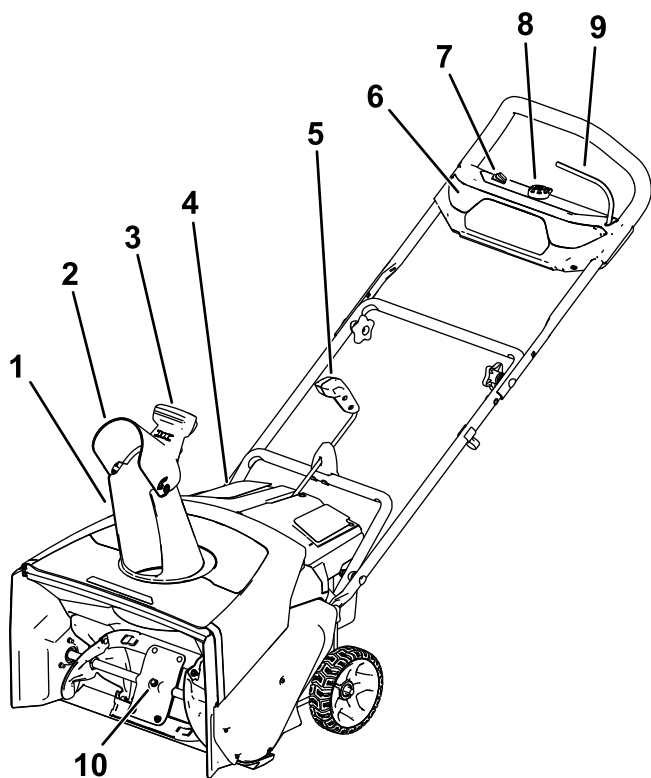
## Intervalos de temperatura adequados

Carregue/guarde a bateria a	5°C a 40°C*
Utilize a bateria a	-30°C a 49°C*
Utilize a máquina a	-30°C a 49°C*

\*Os tempos de carregamento aumentam se não carregar a bateria dentro deste intervalo.

Guarde a máquina, bateria e carregador da bateria numa área limpa e seca.

## Acessórios

Está disponível uma seleção de acessórios aprovados pela Toro para utilização com a máquina, para melhorar e expandir as suas capacidades. Contacte o seu representante de assistência autorizado ou distribuidor Toro autorizado ou vá a [www.Toro.com](http://www.Toro.com) para obter uma lista de todos os acessórios aprovados.

Para assegurar o desempenho ideal e certificação de segurança continuada da máquina, utilize sempre peças de substituição e acessórios genuínos Toro. A utilização de peças de substituição e acessórios fabricados por outros fabricantes pode ser perigosa.

# Funcionamento

## Instalação da bateria

1. Certifique-se de que as ventilações da bateria estão sem qualquer sujidade ou detrito.
2. Eleve a tampa do compartimento da bateria (A de [Figura 10](#)).
3. Alinhe a cavidade da bateria com o ressalto na máquina e deslize a bateria para o compartimento até que encaixe no sítio (B de [Figura 10](#)).
4. Feche a tampa do compartimento da bateria (C de [Figura 10](#)).



Figura 10

g282250

## Ligação da máquina

1. Certifique-se de que a bateria está instalada na máquina; consulte [Instalação da bateria \(página 14\)](#).
2. Insira o botão de arranque elétrico no arrancador elétrico (A de [Figura 11](#)).
3. Aperte a barra e segure-a contra a pega (B e C de [Figura 11](#)).

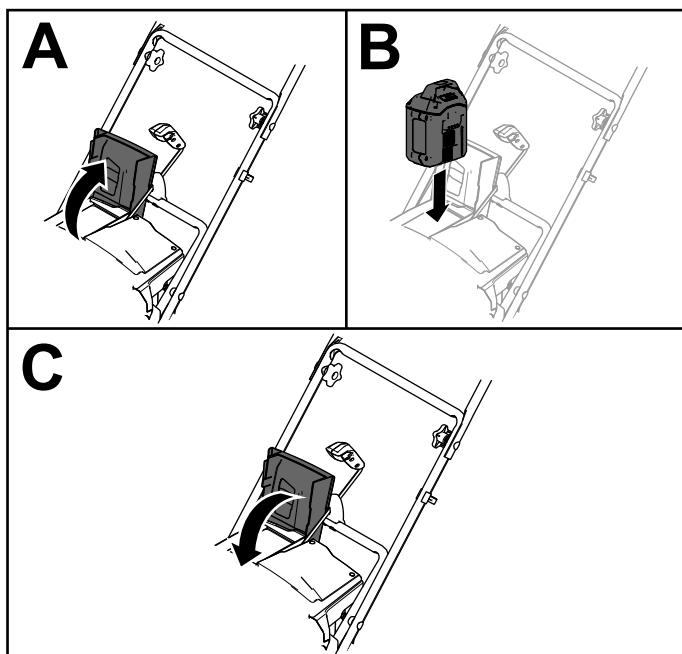
**Nota:** Quando apertar a barra, as luzes acendem e as luzes do indicador de carga da bateria na bateria acendem.

4. Pressione o botão de arranque elétrico até que o motor arranque (D de [Figura 11](#)).



Figura 11

g288479

## Ativação do modo ECO

Utilizar o modo ECO pode aumentar a duração da bateria reduzindo a velocidade do rotor; utilize o modo ECO sempre que estiver a mover neve numa curta distância. Ative o modo ECO utilizando o interruptor ECO como se mostra na [Figura 9](#).

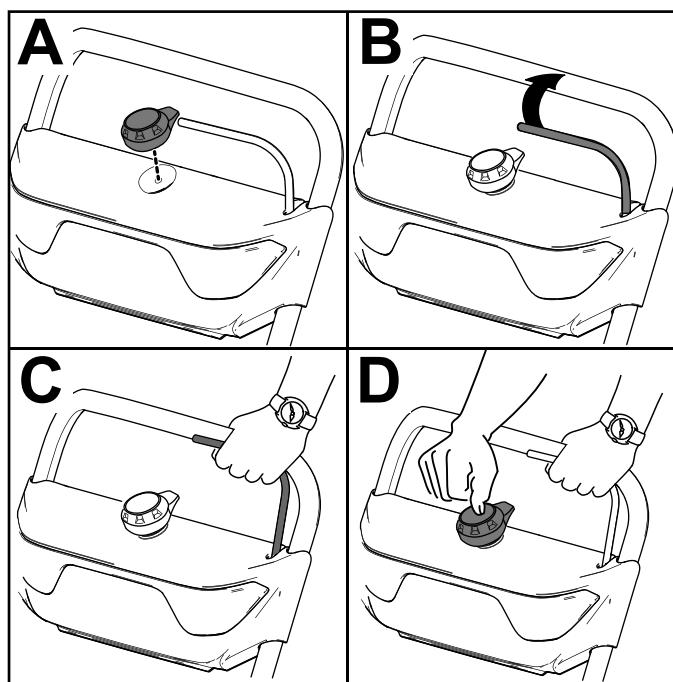

Figura 12

1. Ligar o modo ECO
2. Desligar o modo ECO

## Remoção da bateria da máquina

1. Eleve a tampa do compartimento da bateria.
2. Pressione o trinco da bateria para libertar e remover a bateria.
3. Feche a tampa do compartimento da bateria.

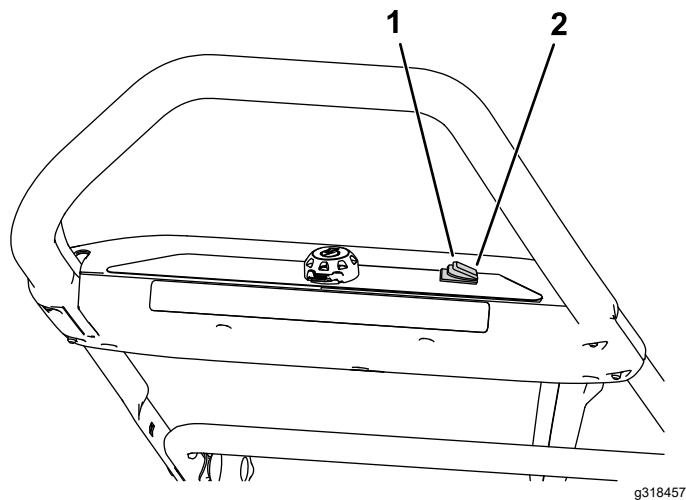
## Desligação da máquina

1. Liberte a barra (A de [Figura 13](#)).
2. Remova o botão de arranque elétrico do arrancador elétrico (B de [Figura 13](#)).
3. Retire a bateria, consulte [Remoção da bateria da máquina \(página 15\)](#).

**Nota:** Sempre que não utilizar a máquina, retire a bateria.



Figura 13

## Ajustar a calha de descarga e defletor da calha

Para ajustar a calha de descarga, mova a pega na barra do controlo da calha na direção que deseja dirigir o feixe de neve.

Para ajustar o defletor da calha (e assim a altura do feixe de neve), aperte o gatilho e suba ou desça o defletor da calha (Figura 14).

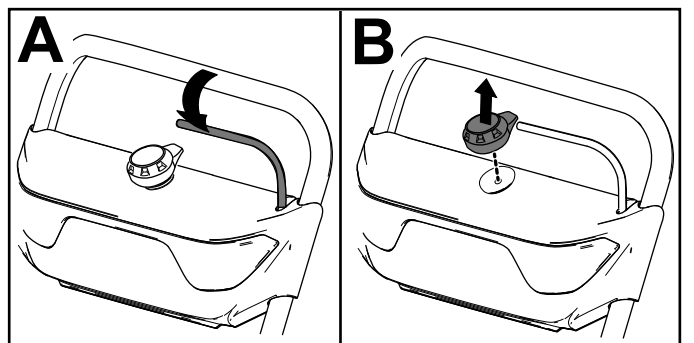

Figura 14

g318452

1. Gatilho do defletor da calha

### ⚠ AVISO

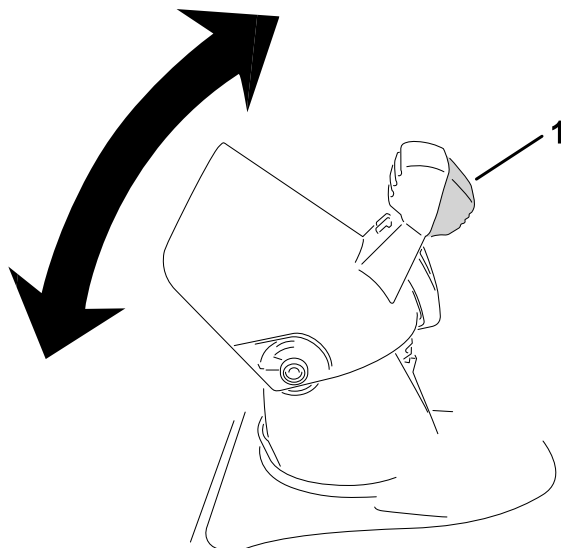
Uma folga entre a calha de descarga e o defletor da calha pode permitir que a máquina projecte neve e objetos na direção do operador. Os detritos projetados podem provocar ferimentos graves.

- Não force o defletor da calha demasiado para a frente de forma a que surja uma folga entre a calha de descarga e o defletor da calha.
- Não ajuste o defletor da calha com a barra de controlo da calha engatada. Liberte a barra de controlo de energia antes de ajustar o defletor da calha.

## Limpar uma calha de descarga entupida

### ⚠ AVISO

Tocar no rotor rotativo com as mãos no interior da calha de descarga pode causar ferimentos graves.

Nunca utilize as mãos para limpar a calha de descarga.

1. Desligue o motor, remova o botão de arranque elétrico e retire a bateria.
2. Aguarde 10 segundos para assegurar que as lâminas do rotor pararam de rodar.
3. Utilize sempre uma ferramenta de limpeza, não as mãos, para limpar a calha.

## Conselhos de utilização

### ⚠ AVISO

O rotor pode projetar pedras, brinquedos e outros objetos estranhos e causar ferimentos graves a si ou a pessoas na área.

- Mantenha a área a limpar sem objetos que as lâminas do rotor possam agarrar e projetar.
- Mantenha todas as crianças e animais domésticos afastados das áreas de operação.
- Remova a neve assim que possível após nevar.
- Empurre a máquina para a frente, mas permita que trabalhe ao seu próprio ritmo.
- Sobreponha cada passagem para assegurar a remoção completa da neve.
- Descarregue a neve a favor do vento sempre que possível.



# Evitação da congelação após a utilização

- Em condições de neve e frio, alguns controlos e peças móveis podem congelar. Não utilize força excessiva ao tentar operar controlos congelados.
- Após utilizar a máquina, engate a broca para limpar a neve restante do interior da estrutura. Desligue a máquina, aguarde que todas as peças em movimento parem, retire a chave e a bateria, e retire todo o gelo ou neve da máquina.
- Limpe neve e gelo da base da calha.
- Rode a calha de descarga para a esquerda e para a direita para libertar o gelo acumulado.

# Manutenção

Pare a máquina, remova o botão de arranque elétrico, remova a bateria da máquina e aguarde que todas as peças em movimento parem antes de ajustar, prestar assistência, limpar ou guardar a máquina.

## Substituição do raspador

**Intervalo de assistência:** A cada 20 horas

Substitua a lâmina do raspador se estiver danificada ou se o desempenho do raspador estiver muito reduzido.

Quando necessário, remova e substitua o raspador como se mostra na [Figura 15](#).



Figura 15

g248009

# Armazenamento

**Importante:** Guarde a máquina, bateria e carregador apenas em temperaturas que estejam dentro do intervalo adequado; consulte [Especificações \(página 13\)](#).

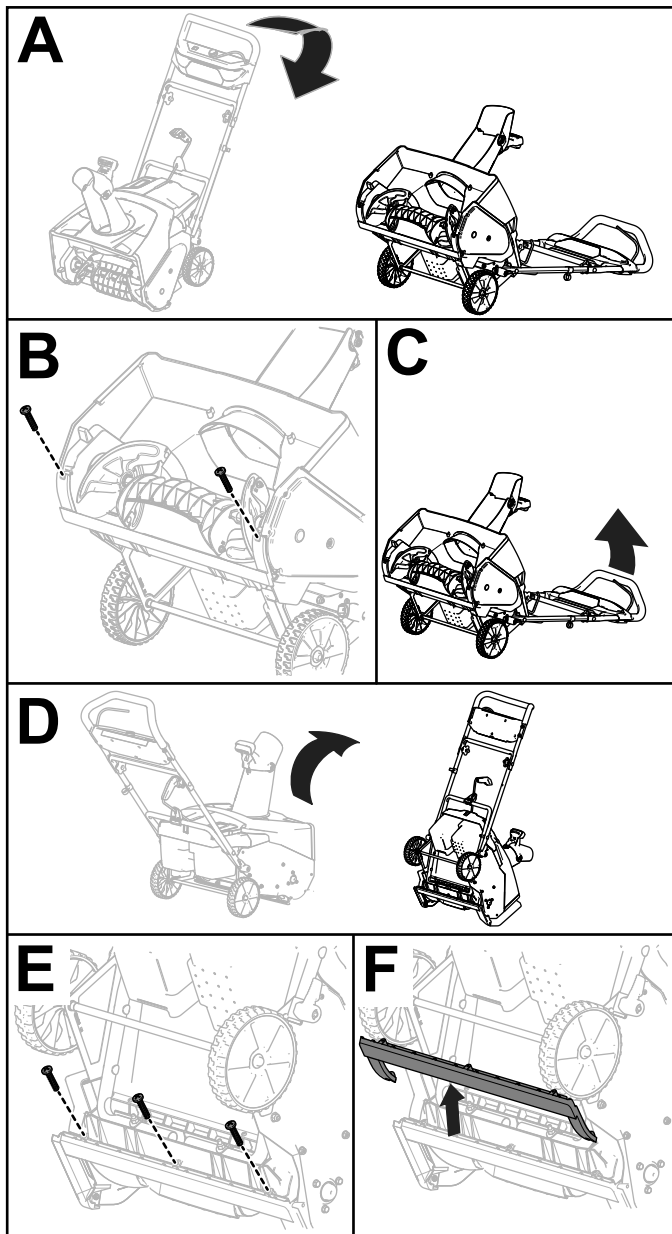
**Importante:** Se estiver a guardar a bateria para a época de inatividade, carregue-a até 1 ou 2 indicadores LED ficarem acesos a verde na bateria. Não guarde uma bateria totalmente carregada ou totalmente descarregada. Quando estiver pronto para utilizar novamente a máquina, carregue a bateria até que o indicador esquerdo acenda a verde no carregador ou todos os quatro indicadores LED acendam a verde na bateria.

- Desligue a máquina da fonte de alimentação (ou seja, retire a ficha da fonte de alimentação ou bateria) e verifique se existem danos após a utilização.
- Limpe todos os materiais estranhos.
- Não guarde a máquina com a bateria instalada.
- Quando não estiver a ser utilizada, guarde a máquina, bateria e carregador da bateria fora do alcance das crianças.
- Mantenha a máquina, bateria e carregador da bateria afastados de agentes corrosivos como produtos químicos de jardim e sais para derreter gelo.
- Para reduzir o risco de ferimentos graves, não guarde a bateria no exterior ou dentro de veículos.
- Guarde a máquina, bateria e carregador da bateria numa área limpa e seca.

## Preparação da bateria para reciclagem

**Importante:** Na remoção, cubra os terminais da bateria com fita adesiva forte. Não tente destruir nem desmontar a bateria nem remover os seus componentes.

Contacte o município local ou o distribuidor Toro autorizado para mais informações sobre como reciclar de forma responsável a bateria.

# Resolução de problemas

Realize apenas os passos descritos nestas instruções. Todos os trabalhos de inspeção, manutenção e reparação têm de ser realizados por um centro de assistência autorizado ou um especialista igualmente qualificado se não conseguir resolver o problema.

Retire sempre todas as baterias da máquina antes de resolver problemas, inspecionar, prestar assistência ou limpar a máquina.

Problema	Causa possível	Ação correctiva
A máquina não trabalha ou não trabalha de forma contínua.	<ol style="list-style-type: none"><li>1. A bateria é lenta quando carregada.</li><li>2. A bateria não está completamente instalada na máquina.</li><li>3. A bateria está acima ou abaixo do intervalo de temperatura adequado.</li><li>4. A bateria excedeu os limites de amperagem elevados.</li><li>5. Existe humidade nos fios da bateria.</li><li>6. A bateria está danificada.</li><li>7. Existe outro problema eléctrico com a máquina.</li></ol>	<ol style="list-style-type: none"><li>1. Carregue a bateria.</li><li>2. Retire e volte a colocar a bateria na máquina, certifique-se de que esta está instalada e trancada corretamente.</li><li>3. Mova a bateria para um local que seja seco e cuja temperatura esteja entre 5 °C e 40 °C.</li><li>4. Liberte o gatilho e, em seguida, pressione o interruptor do gatilho.</li><li>5. Permita que a bateria seque ou seque-a.</li><li>6. Substitua a bateria.</li><li>7. Contacte o seu representante de assistência autorizado.</li></ol>
A máquina não atinge a potência máxima.	<ol style="list-style-type: none"><li>1. A capacidade de carregamento da bateria é demasiado baixa.</li><li>2. As ventilações estão bloqueadas.</li></ol>	<ol style="list-style-type: none"><li>1. Remova a bateria da máquina e carregue totalmente a bateria.</li><li>2. Limpe as ventilações.</li></ol>
A máquina trabalha, mas a máquina faz uma descarga deficiente da neve ou nem descarrega.	<ol style="list-style-type: none"><li>1. A máquina está sobrecarregada.</li><li>2. Está a tentar remover demasiada neve por passagem.</li><li>3. Está a tentar remover neve demasiado pesada ou molhada.</li><li>4. A calha de descarga está entupida.</li><li>5. A correia da transmissão da broca/hélice está solta ou fora da polia.</li><li>6. A correia de transmissão da broca/hélice está gasta ou partida.</li></ol>	<ol style="list-style-type: none"><li>1. Empurre a máquina com menos força ou a um ritmo mais lento.</li><li>2. Reduza a quantidade de neve removida por passagem.</li><li>3. Não sobrecarregue a máquina com neve muito pesada ou molhada.</li><li>4. Desentupa a calha de descarga.</li><li>5. Instale e/ou ajuste a correia da transmissão da broca/hélice; consulte <a href="http://www.Toro.com">www.Toro.com</a> para obter informações de assistência ou leve a máquina a um representante autorizado de assistência.</li><li>6. Substitua a correia da transmissão da broca/hélice; consulte <a href="http://www.Toro.com">www.Toro.com</a> para obter informações de assistência ou leve a máquina a um representante autorizado de assistência.</li></ol>
A bateria perde a carga muito rapidamente.	<ol style="list-style-type: none"><li>1. A bateria está acima ou abaixo do intervalo de temperatura adequado.</li><li>2. A máquina está sobrecarregada.</li></ol>	<ol style="list-style-type: none"><li>1. Mova a bateria para um local que seja seco e cuja temperatura esteja entre 5 °C e 40 °C.</li><li>2. Empurre a máquina com menos força.</li></ol>

## Aviso de privacidade EEE/RU

### Como a Toro utiliza os seus dados pessoais

A The Toro Company ("Toro") respeita a sua privacidade. Quando adquire os nossos produtos, podemos recolher determinados dados pessoais sobre si, seja diretamente ou através do seu representante ou empresa local Toro. A Toro utiliza estas informações para cumprir obrigações contratuais – como registar a sua garantia, processar a sua garantia ou contactá-lo em caso de recolha de um produto – e para fins comerciais legítimos – como avaliar a satisfação do cliente, melhorar os nossos produtos ou disponibilizar-lhe informações sobre produtos que possam ser do seu interesse. A Toro pode partilhar as suas informações com as nossas subsidiárias, afiliadas, representantes ou outros parceiros de negócios relativamente a estas atividades. Também podemos revelar dados pessoais quando for exigido por lei ou em relação a vendas, aquisições ou fusões comerciais. Não vendemos as suas informações pessoais a qualquer outra empresa para fins de marketing.

### Conservação dos seus dados pessoais

A Toro conservará os seus dados pessoais enquanto tal for relevante para os fins acima e em conformidade com os requisitos legais. Para mais informações sobre os períodos de conservação aplicáveis, contacte [legal@toro.com](mailto:legal@toro.com).

### Compromisso da Toro com a segurança

Os seus dados pessoais podem ser tratados nos EUA ou em outro país que possa ter leis de proteção de dados menos rigorosas do que as do seu país de residência. Sempre que transferimos os seus dados para fora do seu país de residência, tomamos as medidas legais necessárias para assegurar que as garantias adequadas estão em vigor para proteger os seus dados e assegurar que são tratados com segurança.

### Acesso e correção

Poderá ter o direito de corrigir ou rever os seus dados pessoais ou opor-se a ou limitar o tratamento dos mesmos. Para tal, contacte-nos por e-mail através de [legal@toro.com](mailto:legal@toro.com). Se tiver dúvidas relativamente à forma como a Toro trata os seus dados, aborde a questão diretamente connosco. Note-se que os residentes europeus têm o direito de se queixar à sua Autoridade de Proteção de Dados.