



Count on it.

Form No. 3469-232 Rev A

Návod na obsluhu

eS3200DC 72 V TORO® 81 cm

Číslo modelu 75501—Výrobné číslo 321000001 a vyššie



Úvod

Táto pojazdná kosačka s otočnými čepeľami je určená pre potreby majiteľov domov. Primárne je určená na kosenie trávy na udržiavaných trávnikoch. Používanie tohto výrobku na iné ako určené použitie môže byť nebezpečné pre vás a okolostojacich.

Pozorne si prečítajte tieto informácie s cieľom oboznámiť sa, ako správne prevádzkovať a udržiavať produkt a tiež ako predchádzať zraneniam a poškodeniu produktu. Nesiete zodpovednosť za správnu a bezpečnú prevádzku produktu.

Na lokalite www.Toro.com získate informácie o bezpečnosti výrobkov, školiacich materiáloch týkajúcich sa prevádzky, príslušenstve a tiež pomoc pri hľadaní predajcu alebo registrácii výrobku.

Ak potrebujete servis, originálne diely od spoločnosti Toro alebo doplňujúce informácie, obráťte sa na autorizovaného servisného predajcu alebo zákaznícke stredisko spoločnosti Toro a pripravte si číslo modelu a sériové číslo vášho výrobku. **Obrázok 1** identifikuje umiestnenie čísla modelu a sériového čísla na výrobku. Číslo napíšte do poskytnutého priestoru.

Dôležité: Pomocou mobilného zariadenia môžete naskenovať kód QR na štítku so sériovým číslom (ak sa nachádza na stroji) a získate tak prístup k informáciám o záruke, náhradných dieloch a k ďalším informáciám o výrobku.

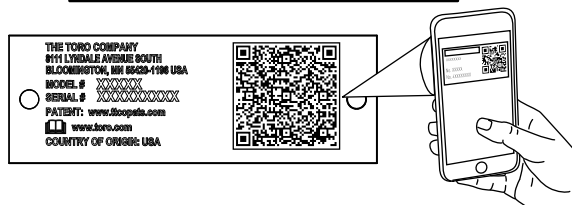
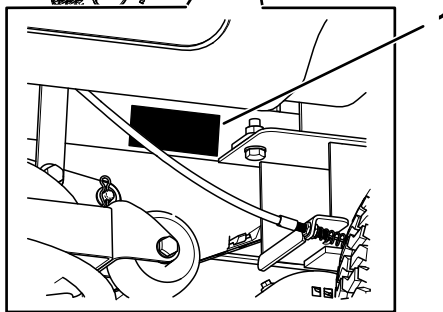
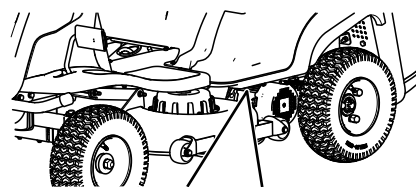

Obrázok 1

g378763

1. Štítko s číslom modelu a sériovým číslom

Číslo modelu a sériové číslo si zaznamenajte do priestoru nižšie:

Číslo modelu _____
Výrobné číslo _____

V tejto príručke sa používajú na zvýraznenie informácií dve slová. **Dôležité** upriamuje pozornosť na špeciálne mechanické informácie a **Poznámka** zdôrazňuje všeobecné informácie, ktorým treba venovať osobitnú pozornosť.

Symbol bezpečnostného upozornenia (**Obrázok 2**) zobrazený v tejto príručke aj na stroji identifikuje dôležité bezpečnostné upozornenia, ktoré je nutné dodržiavať, aby ste predišli nehodám. Tento symbol sa používa spoločne so slovom **Nebezpečenstvo**, **Varovanie** alebo **Upozornenie**.

- **Nebezpečenstvo** označuje bezprostredne hroziacu nebezpečnú situáciu, ktorá, ak sa jej nezabráni, **povedie** k usmrteniu alebo vážnemu úrazu.
- **Varovanie** označuje potenciálne nebezpečnú situáciu, ktorá, ak sa jej nezabráni, **môže** viesť k usmrteniu alebo vážnemu úrazu.
- **Upozornenie** označuje potenciálne nebezpečnú situáciu, ktorá, ak sa jej nezabráni, **môže** viesť k menšiemu až strednému úrazu.



Obrázok 2

sa-black

1. Symboly bezpečnostného upozornenia

Údržba elektrického systému	30
Údržba batérie	30
Údržba hnacej sústavy	32
Kontrola tlaku v pneumatikách	32
Údržba kosačky	32
Údržba rezných čepelí	32
Čistenie	35
Čistenie spodnej časti plošiny kosačky	35
Likvidácia odpadu	35
Uskladnenie	35
Čistenie a uskladnenie	35
Odstraňovanie závad	36
Schémata	37

Obsah

Bezpečnosť	4
Všeobecné bezpečnostné výstrahy týkajúce sa používania elektrického náradia	4
Bezpečnostné výstrahy týkajúce sa kosačky na trávu	6
Dodatočné bezpečnostné pokyny od spoločnosti Toro	7
Indikátor sklonu svahu	11
Bezpečnostné a inštrukčné štítky	12
Nastavenie	15
1 Pripojenie kábla batérie	15
2 Nabíjanie batérie	15
Súčasti stroja	16
Ovládacie prvky	16
Technické údaje	18
Nadstavce/príslušenstvo	18
Pred prevádzkou	18
Vykonávanie dennej údržby	18
Použitie bezpečnostného ochranného systému	18
Nastavenie polohy sedadla	19
Demontáž zachytávača trávy	19
Montáž zachytávača trávy	20
Montáž mulčovacieho nadstavca	20
Nastavenie prepínača indikátora plného vaku	21
Počas prevádzky	21
Štartovanie stroja	21
Jazda so strojom	21
Vypnutie stroja	21
Používanie prepínača na ovládanie čepelí (PTO)	22
Nastavenie výšky kosenia	22
Vyprázdnenie zachytávača trávy	23
Provozné tipy	23
Po prevádzke	24
Čistenie výstupného žľabu	24
Preprava stroja	25
Presun nefunkčného stroja	27
Údržba	28
Odporúčaný harmonogram údržby	28
Postupy pred údržbou stroja	29
Prístup k batérii	29
Mazanie	30
Mazanie ložísk predných kolies	30

Bezpečnosť

Všeobecné bezpečnostné výstrahy týkajúce sa používania elektrického náradia

▲ DÔLEŽITÉ UPOZORNENIE

Prečítajte si všetky bezpečnostné upozornenia, pokyny, obrázky a technické údaje dodané s týmto elektrickým náradím.

Nedodržanie upozornení a pokynov môže mať za následok zásah elektrickým prúdom, požiar alebo vážne zranenie osôb.

Pojem „elektrické náradie“ sa vo všetkých nižšie uvedených upozorneniach vzťahuje na elektrické náradie napájané zo siete (so šnúrou) alebo na elektrické náradie napájané z batérie (akumulátorové).

1. Bezpečnosť v pracovnom priestore

- Udržujte pracovný priestor čistý a dobre osvetlený.** Pracovné priestory s neporiadkom alebo tmavé pracovné priestory vedú k nehodám.
- Nepracujte s elektrickým náradím vo výbušnom prostredí, napríklad v prítomnosti horľavých kvapalín, plynov alebo prachu.** Elektrické náradie vytvára iskry, ktoré môžu zapáliť prach alebo výpary.
- Počas práce s elektrickým náradím zabráňte prítomnosti detí a okolostojacich osôb.** Rozptýlenie môže spôsobiť stratu kontroly.

2. Elektrická bezpečnosť

- Zástrčky elektrického náradia musia zodpovedať zásuvke.** Zástrčku nikdy nijak neupravujte. Nepoužívajte žiadne adaptérové zástrčky s uzemneným elektrickým náradím. Neupravené zástrčky a zodpovedajúce zásuvky znižujú riziko úrazu elektrickým prúdom.
- Vyhňte sa kontaktu tela s uzemnenými alebo ukostrenými povrchmi, ako sú potrubia, radiátory, sporáky a chladničky.** Ak je vaše telo uzemnené alebo ukostrené, existuje zvýšené riziko úrazu elektrickým prúdom.
- Nevystavujte elektrické náradie dažďu alebo vlhkému prostrediu.** Vniknutie vody do elektrického náradia zvýši riziko zásahu elektrickým prúdom.

- Kábel používajte správne.** Nikdy nepoužívajte kábel na nosenie, ťahanie alebo odpájanie elektrického nástroja. Udržujte kábel mimo dosahu tepla, oleja, ostrých hrán alebo pohyblivých častí. Poškodené alebo zamotané káble zvyšujú riziko úrazu elektrickým prúdom.
- Pri práci s elektrickým náradím vo vonkajšom prostredí používajte predĺžovací kábel vhodný na vonkajšie použitie.** Použitie kábla vhodného na vonkajšie použitie znižuje riziko úrazu elektrickým prúdom.
- Ak je prevádzka elektrického náradia na vlhkom mieste nevyhnutná, použite napájanie chránené prúdovým chráničom (RCD).** Použitie RCD znižuje riziko úrazu elektrickým prúdom.

3. Bezpečnosť osôb

- Buďte neustále ostražití – dávajte pozor na to, čo robíte, a pri prevádzke elektrického nástroja sa riadte zdravým úsudkom.** Nepoužívajte elektrický nástroj, ak ste chorí, unavení alebo pod vplyvom drog, alkoholu alebo liekov. Chvilka nepozornosti pri práci s elektrickým náradím môže mať za následok vážne poranenie osôb.
- Používajte osobné ochranné pomôcky.** Vždy noste ochranu zraku. Ochranné pomôcky, ako je protiprachová maska, protišmyková bezpečnostná obuv alebo ochrana sluchu, používané za vhodných podmienok znížia počet zranení osôb.
- Zabráňte nechceným štartom.** Pred pripojením k zdroju napájania alebo batérii, pred zdvihnutím alebo prenášaním náradia sa uistite, že je spínač v polohe Vypnuté. Prenášanie elektrického náradia s prstom na spínači alebo napájanie elektrického náradia, ktoré má zapnutý spínač, prispieva k nehodám.
- Pred zapnutím elektrického náradia odstráňte všetky nastavovacie kľúče alebo francúzske kľúče.** Francúzsky kľúč alebo kľúč pripevnený k otáčajúcej sa časti elektrického nástroja môže spôsobiť zranenie osôb.
- Nesnažte sa prekročiť dosah.** Neustále dávajte pozor na správny postoj a balans. Budete vďaka tomu mať lepšiu kontrolu nad elektrickým náradím v neočakávaných situáciách.
- Vhodne sa oblečte.** Nenoste voľné odevy ani šperky. Udržujte vlasy a

odev v bezpečnej vzdialenosti od pohybujúcich sa častí. *Voľné odevy, šperky alebo dlhé vlasy sa môžu zachytiť do pohybujúcich sa častí.*

- G. **Ak sú k dispozícii zariadenia na pripojenie prístrojov na odsávanie a zber prachu, zabezpečte ich pripojenie a správne používanie.** *Použitie odsávania prachu môže znížiť riziká súvisiace s prachom.*
 - H. **Nedovoľte, aby ste častým používaním náradia stratili ostražitosť a ignorovali zásady bezpečnosti náradia.** *Neopatrný úkon môže spôsobiť vážne poranenie za zlomok sekundy.*
4. **Používanie elektrického náradia a starostlivosť oň**
- A. **Nevyvíjajte na elektrické náradie nadmernú silu. Používajte vhodné elektrické náradie pre vaše použitie.** *Správne elektrické náradie bude pracovať lepšie a bezpečnejšie rýchlosťou, na ktorú bolo navrhnuté.*
 - B. **Nepoužívajte elektrické náradie, ak ho vypínač nezapne a nevypne.** *Každé elektrické náradie, ktoré sa nedá ovládať vypínačom, je nebezpečné a musí sa opraviť.*
 - C. **Pred akýmkoľvek nastavovaním, výmenou príslušenstva alebo skladovaním elektrického náradia odpojte zástrčku od zdroja napájania a/alebo vyberte batériu, ak je odpojiteľná.** *Takéto preventívne bezpečnostné opatrenia znižujú riziko náhodného spustenia elektrického náradia.*
 - D. **Nepoužívané elektrické náradie skladujte mimo dosahu detí a nedovoľte, aby s elektrickým náradím pracovali osoby, ktoré nie sú oboznámené s elektrickým náradím alebo s týmito pokynmi.** *Elektrické náradie je v rukách nevyškolených používateľov nebezpečné.*
 - E. **Vykonávajte údržbu elektrického náradia a príslušenstva. Kontrolujte nesprávne zarovnanie alebo uviaznuté pohyblivé časti, zlomené časti a akýkoľvek iný stav, ktorý môže ovplyvňovať prevádzku elektrického náradia. V prípade poškodenia si nechajte pred použitím elektrického náradia opraviť.** *Mnohé nehody sú spôsobené nesprávne udržiavaným elektrickým náradím.*
 - F. **Uchovávajte náradie na rezanie ostré a čisté. Na správne udržiavanom náradí na**

rezanie s ostrými reznými hranami existuje menšia pravdepodobnosť uviaznutia pohyblivých častí a toto náradie sa ľahšie ovláda.

- G. **Elektrické náradie, príslušenstvo a náradie s bitmi atď. používajte v súlade s týmito pokynmi, pričom berte do úvahy pracovné podmienky a vykonávanú prácu.** *Použitie elektrického náradia na iné úkony, než na aké je určené, by mohlo viesť k nebezpečnej situácii.*
 - H. **Rukoväte a úchopové plochy udržiavajte suché, čisté a neznečistené od oleja a maziva.** *Klzké rukoväte a úchopové plochy neumožňujú bezpečnú manipuláciu a ovládanie nástroja v neočakávaných situáciách.*
5. **Používanie náradia s batériami a starostlivosť oň**
- A. **Dobíjajte len pomocou nabíjačky uvedenej výrobcom.** *Nabíjačka, ktorá je vhodná pre jeden typ batérie, môže pri používaní s inou batériou predstavovať riziko požiaru.*
 - B. **Elektrické náradie používajte len s batériami, ktoré sú na to špecificky určené.** *Používanie akýchkoľvek iných typov batérií môže vytvoriť riziko zranenia a požiaru.*
 - C. **Keď sa batéria nepoužíva, uchovávajte ju mimo iných kovových predmetov, napríklad sponiek na papier, mincí, kľúčov, klincov a skrutiek alebo iných malých kovových predmetov, ktoré by mohli spôsobiť elektrický kontakt medzi svorkami.** *Vzájomné vyskratovanie svoriek batérie môže spôsobiť popáleniny alebo požiar.*
 - D. **Za nepriaznivých podmienok môže z batérie vystreknúť kvapalina; vyhňte sa kontaktu s ňou. Ak dôjde k náhodnému kontaktu, opláchnite vodou.** *Ak sa kvapalina dostane do kontaktu s očami, vyhľadajte okrem toho lekársku pomoc. Kvapalina vytekajúca z batérie môže spôsobiť podráždenie alebo popáleniny.*
 - E. **Nepoužívajte poškodenú alebo upravenú batériu alebo náradie.** *Poškodené alebo upravené batérie by sa mohli vyznačovať nepredvídateľným správaním, ktoré môže vyústiť v požiar, výbuch alebo spôsobiť riziko zranenia.*
 - F. **Nevystavujte batériu alebo náradie ohňu alebo nadmernej teplote. Vystavenie**

ohňu alebo teplotu nad 130 °C môže spôsobiť výbuch.

- G. **Dodržiavajte všetky pokyny na nabíjanie a batériu alebo náradie nenabíjajte mimo teplotného rozsahu špecifikovaného v pokynoch.** Nesprávne nabíjanie alebo nabíjanie pri teplote mimo špecifikovaného rozsahu môže poškodiť batériu a zvýšiť riziko požiaru.

6. Servis

- A. **Servis elektrického náradia zverte kvalifikovanému opravárovi, ktorý používa iba identické náhradné diely.** Tým sa zabezpečí zaistenie bezpečnosti elektrického náradia.
- B. **Nikdy nevykonávajte servis poškodených batérií.** Servis batérií by mal vykonávať len výrobca alebo autorizovaný servis.

Bezpečnostné výstrahy týkajúce sa kosačky na trávu

- A. Kosačku na trávu nepoužívajte za zlých poveternostných podmienok, najmä ak hrozí nebezpečenstvo výskytu bleskov. Znižuje sa tak riziko zásahu bleskom.
- B. Dôkladne skontrolujte oblasť, v ktorej budete kosačku na trávu používať, či sa v nej nenachádzajú voľne žijúce zvieratá. Počas prevádzky môže kosačka na trávu zraniť voľne žijúce zvieratá.
- C. Dôkladne skontrolujte oblasť, v ktorej budete kosačku na trávu používať, a odstráňte všetky kamene, konáre, káble, kosti a iné cudzie predmety. Odhadzované predmety by mohli spôsobiť zranenie osôb.
- D. Pred používaním kosačky na trávu vždy vizuálne skontrolujte, či nie sú čepeľ a zostava čepelí opotrebované alebo poškodené. Opotrebované alebo poškodené diely zvyšujú riziko zranenia.
- E. Kryty musia byť nasadené. Kryty musia byť v dobrom prevádzkovom stave a správne namontované. Uvoľnený, poškodený alebo nesprávne fungujúci kryt môže spôsobiť zranenie osôb.
- F. Na chladiacich prívodoch vzduchu sa nesmú nachádzať žiadne nečistoty. Blokované prívody vzduchu a nečistoty môžu spôsobiť prehriatie alebo riziko požiaru.
- G. Kosačku na trávu neprevádzkujte na strmých svahoch. Znižuje sa tým riziko straty kontroly, pošmyknutia a pádu, ktorých dôsledkom môže byť zranenie osôb.
- H. Pri používaní kosačky na trávu vždy noste dlhé nohavice. Odhalená pokožka zvyšuje pravdepodobnosť zranenia spôsobeného odletujúcimi predmetmi.
- I. Na svahoch vždy pracujte smerom nahor alebo nadol, nikdy nie naprieč, a pri zmene smeru si vždy dávajte mimoriadny pozor. Znižuje sa tým riziko straty kontroly, pošmyknutia a pádu, ktorých dôsledkom môže byť zranenie osôb.
- J. Nedotýkajte sa pohybujúcich sa čepelí ani iných nebezpečných pohyblivých častí. Znižuje sa tým riziko zranenia spôsobeného pohybujúcimi sa časťami.
- K. Pred odstraňovaním zaseknutého materiálu alebo čistením kosačky na trávu vypnite všetky elektrické spínače a vyberte kľúč. Neočakávaná prevádzka kosačky na trávu môže spôsobiť vážne zranenie osôb.
- L. Ak stroj zasiahne nejaký predmet alebo začne vibrovať, okamžite vypnite kosačku na trávu, vyberte kľúč (ak je súčasťou výbavy) a pred kontrolou poškodenia stroja počkajte, kým sa všetky pohyblivé časti neprestanú pohybovať. Pred pokračovaním v prevádzke vykonajte všetky nevyhnutné opravy.
- M. Pred uskladnením kosačky na trávu z rezacej jednotky, pohonov, zachytávača trávy a motora odstráňte trávu a nečistoty, aby ste predišli požiaru.
- N. Ak si chcete zabezpečiť optimálny výkon, používajte len originálne náhradné diely a príslušenstvo značky Toro. Náhradné diely a príslušenstvo od iných výrobcov by mohlo byť nebezpečné a pri jeho použití by mohla skončiť platnosť záruky na produkt.
- O. Opotrebované alebo poškodené čepele a skrutky vymeňte ako sériu, aby sa zachovala rovnováha.
- P. V prípade strojov s viacerými čepeľami dávajte pozor, pretože otáčanie jednej čepele môže roztočiť aj ostatné čepele.
- Q. Do blízkosti pohyblivých dielov stroja nedávajte ruky ani nohy.
- R. Skôr než odídete zo stanovišťa operátora, vypnite kosačku na trávu, vyberte kľúč a počkajte, kým sa všetky pohyblivé časti neprestanú pohybovať. Pred úpravou, servisom, čistením alebo skladovaním nechajte stroj vychladnúť.
- S. Vyhybajte sa koseniu mokrej trávy alebo za dažďa. Môže dôjsť k zásahu elektrickým prúdom.

Dodatočné bezpečnostné pokyny od spoločnosti Toro

Všeobecné bezpečnostné pokyny

Tento produkt môže odletujúcimi predmetmi amputovať ruky a chodidlá. Vždy dodržiavajte všetky bezpečnostné pokyny, aby ste predišli vážnemu zraneniu osôb.

- Nedovoľte, aby stroj obsluhovali alebo servis vykonávali deti alebo nevyškolené osoby. Obsluhu alebo servis stroja povoľte len ľuďom, ktorí sú zodpovední, zaškolení, oboznámení s pokynmi a fyzicky schopní vykonávať tieto činnosti. Miestne predpisy môžu obmedzovať vek obsluhy.
- Stroj nikdy nepoužívajte v blízkosti spádov, priekop, násypov, vody alebo iných nebezpečenstiev ani na svahoch strmších ako 12°.

Bezpečnosť pred prevádzkou

- Oboznámte sa s bezpečnou prevádzkou zariadenia, ovládacími prvkami operátora a bezpečnostnými označeniami.
- Skontrolujte, či sú pripojené a správne fungujú ovládacie prvky vyžadujúce prítomnosť operátora, bezpečnostné spínače a štíty. Ak nefungujú správne, stroj nepoužívajte.
- Pred kosením skontrolujte stroj a uistite sa, či rezacie zostavy fungujú správne.
- Vyhodnoťte terén, aby ste zistili, aké vybavenie je vhodné a aké nadstavce alebo príslušenstvo sú potrebné na riadnu a bezpečnú prevádzku stroja.
- Na stroji neprevádzajte žiadne osoby.

Bezpečnosť počas prevádzky

- Majiteľ alebo operátor môže predchádzať nehodám, ktoré môžu spôsobiť zranenie alebo poškodenie majetku, a je zodpovedný za takéto nehody.
- Udržujte ruky a nohy v bezpečnej vzdialenosti od rezacích jednotiek. Udržujte odstup od výstupného otvoru.
- Nekoste so zdvihnutým, demontovaným alebo upraveným deflektorom výstupu, pokiaľ nemáte pripevnený riadne fungujúci systém na zber trávy alebo mulčovaciu súpravu.
- Pred cúvaním sa vždy pozerajte dole smerom za seba.
- V blízkosti neprehľadných oblastí, kríkov, stromov alebo iných objektov, ktoré by mohli obmedziť viditeľnosť, buďte extrémne opatrní.

- Keď nekosíte, zastavte všetky čepele.
- Pri zatáčaní so strojom do zákrut, na križovatkách a chodníkoch spomaľte a buďte veľmi opatrní. Vždy získajte povolenie na cestu.
- Pred opustením pozície operátora vykonajte nasledujúce opatrenia:
 - Stroj zaparkujte na rovnom povrchu.
 - Odpojte pomocný hriadeľ.
 - Zatiahnite parkovaciu brzdu.
 - Vypnite stroj a vyberte kľúč.
 - Počkajte, kým sa nezastavia všetky pohyblivé časti.
- Našartovaný stroj nikdy nenechávajte bez dozoru.
- Sledujte dráhu výstupu z kosačky a dávajte pozor, aby pokosená tráva nezasahovala žiadne osoby. Vyhýbajte sa odhadzovaniu materiálu na stenu alebo inú prekážku, pretože sa môže odraziť naspäť smerom k vám.
- Pri prechode plochami bez trávy a pri presune stroja do oblasti prevádzky a späť zastavte čepele, znížte rýchlosť stroja a jazdite opatrne.
- Stroje tohto druhu a činnosť kosenia často priťahujú pozornosť detí. Nikdy nepočítajte s tým, že deti ostanú tam, kde ste ich videli naposledy.
- Deti musia byť mimo oblasti prevádzky a pod dohľadom zodpovednej dospeléj osoby, ktorá nie je operátorom.
- Dávajte pozor, a ak deti vstúpia do oblasti prevádzky, stroj vypnite.
- Pred cúvaním alebo zmenou smeru stroja sa pozrite nadol a na všetky smery, či niekde nie sú malé deti.
- Neprevádzajte deti na stroji ani v prípade, že sa čepele nepohybujú. Deti by mohli spadnúť a utpieť vážny úraz alebo by vám mohli prekážať v bezpečnom používaní stroja. Deti, ktoré ste v minulosti odviezli, by sa mohli bez varovania znova objaviť v oblasti prevádzky a mohli by ste ich zraziť.
- Pri používaní nadstavcov postupujte zvlášť opatrne. Môžu ovplyvniť stabilitu stroja.
- Nepokúšajte sa stroj stabilizovať položením nohy na zem.

Bezpečnosť na svahu

- Svahy sú hlavným faktorom pri nehodách súvisiacich so stratou ovládania a pri prevrátení, ktoré môžu mať za následok vážne alebo smrteľné zranenie. Operátor nesie zodpovednosť za bezpečnú prevádzku na svahu. Pri ovládaní stroja na svahu sa musí postupovať mimoriadne opatrne.

Pred používaním stroja na svahu vykonajte nasledujúce opatrenia:

- Prečítajte si pokyny týkajúce sa práce na svahu, ktoré nájdete v príručke a na stroji, a oboznámte sa s nimi.
- Určte približný sklon svahu pomocou priloženého indikátora uhla.
- Kosačku na trávnu nikdy nepoužívajte na svahoch strmších ako 12°.
- Vyhodnoťte stav konkrétnej lokality a určite, či je svah bezpečný na prevádzku stroja. Pri tomto vyhodnotení sa riadte zdravým rozumom a dobrým úsudkom. Zmeny terénu, napríklad vlhkosť, môžu rýchlo ovplyvniť prevádzku stroja na svahu.
- Nebezpečenstvá identifikujte pod svahom. Stroj nikdy nepoužívajte v blízkosti spádov, priekop, násypov, vody alebo iných nebezpečenstiev. Stroj sa môže náhle prevrátiť, keď koleso prejde cez okraj. Zachovávajte bezpečnú vzdialenosť (dvojnásobok šírky stroja) medzi strojom a akýmkoľvek nebezpečenstvom. Trávu na týchto miestach kose pomocou ručne vedenej kosačky alebo krovinorezu.

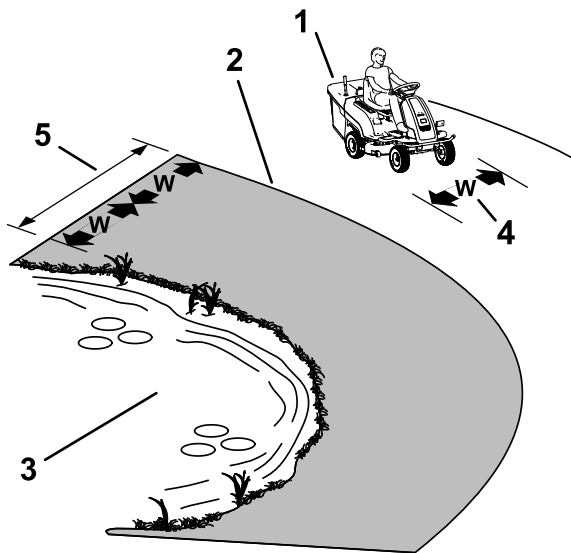

Obrázok 3

g371007

- | | |
|--|---|
| 1. Bezpečná zóna – stroj používajte tu na svahoch menších ako 12° alebo na rovných priestranstvách. | 4. W = šírka stroja |
| 2. Nebezpečná zóna – na svahoch väčších ako 12° a v blízkosti spádov alebo vody použite ručne vedenú kosačku alebo krovinorez. | 5. Zachovávajte bezpečnú vzdialenosť (dvojnásobok šírky stroja) medzi strojom a akýmkoľvek nebezpečenstvom. |
| 3. Voda | |

- Po svahoch jazdíte nahor a nadol, nie naprieč. Pri zmene smeru na svahoch si dávajte mimoriadny pozor.

- Vyhýbajte sa štartovaniu, zastavovaniu alebo otáčaniu stroja na svahoch. Nevykonávajte náhle zmeny rýchlosti alebo smeru a stroj otáčajte pomaly a postupne.
- Ak sa stroj pri jazde hore svahom zastaví, zastavte čepele a pomaly cúvajte nadol.
- Stroj neprevádzkujte za podmienok, pri ktorých je ohrozená trakcia, riadenie alebo stabilita. Majte na pamäti, že pri prevádzke stroja na mokrej tráve, svahoch alebo dole kopcom môže stroj stratiť trakciu. Strata trakcie pohonu kolies môže spôsobiť pošmyknutie a nemožnosť brzdiť a riadiť stroj. Stroj sa môže pošmyknúť aj po zastavení pohonu kolies.
- Odstráňte alebo označte prekážky, napríklad priekopy, diery, vyjazdené koľaje, nerovnosti, skaly alebo iné skryté nebezpečenstvá. Vysoká tráva môže skryť prekážky. Stroj sa môže na nerovnom teréne prevrátiť.
- Ak je to možné, pri prevádzke stroja na svahoch nechajte plošinu spustenú na zemi. Po zdvihnutí plošiny pri prevádzke na svahoch môže stroj stratiť stabilitu.

Bezpečnosť po prevádzke

Pred uskladnením alebo prepravou stroja vyberte kľúč.

Bezpečnostné opatrenia súvisiace s batériou a nabíjačkou

Všeobecné

- Nesprávne používanie alebo údržba nabíjačky batérie môže mať za následok zranenie. Tento potenciál znížite dodržiavaním nasledujúcich bezpečnostných pokynov.
- Na nabíjanie batérie používajte len dodanú nabíjačku.
- Pred používaním nabíjačky si overte napätie dostupné vo vašej krajine.
- Na pripojenie k zdroju mimo územia USA v prípade potreby používajte adaptér zástrčky nadstavca so správnou konfiguráciou elektrickej zásuvky.
- Zabráňte tomu, aby bola nabíjačka mokrá. Chráňte ju pred dažďom a snehom.
- V dôsledku používania príslušenstva, ktoré spoločnosť Toro neodporúča alebo nepredáva hrozí riziko požiaru, zásahu elektrickým prúdom alebo zranenia.
- Ak chcete eliminovať riziko výbuchu batérie, dodržiavajte tieto pokyny a pokyny k ľubovoľnému

zariadeniu, ktoré sa chystáte používať v blízkosti nabíjačky.

- V prípade výrazného prebitia môžu z batérií unikať výbušné plyny.

Školenie

- Nikdy nedovoľte, aby nabíjačku obsluhovali alebo servis vykonávali deti alebo nezaškolené osoby. Miestne predpisy môžu obmedzovať vek obsluhy. Majiteľ zodpovedá za školenie všetkých operátorov a mechanikov.
- Pred používaním nabíjačky si prečítajte všetky pokyny uvedené na nabíjačke a v príručke, oboznámte sa s nimi a dodržiavajte ich. Oboznámte sa so správnym používaním nabíjačky.

Príprava

- Pri nabíjaní sa musia okolostojaci a deti zdržiavať mimo batérie.
- Pri nabíjaní noste vhodný odev vrátane ochranných okuliarov, dlhých nohavíc a pevnej protišmykovej obuvi.
- Pred nabíjaním vypnite stroj a počkajte, kým sa úplne nevypne. Nedodržanie tohto pokynu môže spôsobiť iskrenie.
- Pri nabíjaní musí byť priestor dobre vetraný.
- Prečítajte si všetky bezpečnostné opatrenia týkajúce sa nabíjania a dodržiavajte ich.
- Používajte len sieťový kábel schválený spoločnosťou Toro.

Prevádzka

- Nenabíjajte zamrznutú batériu.
- Kábel používajte správne. Nabíjačku neprenášajte uchopením za kábel ani netrhajte sieťovým káblom pri odpájaní nabíjačky zo zásuvky. Kábel chráňte pred teplom, olejom a ostrými okrajmi.
- Nabíjačku pripojte priamo k uzemnenej zásuvke. Nabíjačku nepoužívajte v neuzemnenej zásuvke, a to dokonca ani s adaptérom.
- Dodaný sieťový kábel ani zástrčku neupravujte.
- Zabráňte pádu kovového náradia do blízkosti batérie alebo na ňu. Môže to spôsobiť iskrenie alebo skrat elektrickej súčasti, čo by mohlo viesť k výbuchu.
- Pri práci s lítium-iónovou batériu si zložte všetky kovové predmety, napríklad prstene, náramky, retiazky a hodinky. Lítium-iónová batéria môže vytvoriť dostatok prúdu na spôsobenie vážnych popálenín.
- Nabíjačku nikdy neprevádzkujte bez dobrej viditeľnosti alebo svetla.

- Používajte schválený predĺžovací kábel.
- Ak sa zapojený sieťový kábel poškodí, odpojte ho zo zásuvky v stene a požiadajte autorizovaného servisného predajcu o jeho výmenu.
- Keď sa nabíjačka nepoužíva, odpojte ju od elektrickej zásuvky a až potom ju presuňte na iné miesto alebo vykonajte servis.

Údržba a skladovanie

- Nabíjačku skladujte vnútri na suchom a bezpečnom mieste mimo dosahu neoprávnených používateľov.
- Nabíjačku nerozoberajte. Ak sa vyžaduje servis alebo oprava nabíjačky, obráťte sa na autorizovaného servisného predajcu.
- Pred začiatkom údržby alebo čistenia odpojte sieťový kábel zo zásuvky, aby sa znížilo riziko zásahu elektrickým prúdom.
- Podľa potreby opravte alebo vymeňte bezpečnostné štítky a štítky s pokynmi.
- Nabíjačku nepoužívajte s poškodeným káblom alebo zástrčkou. Poškodený kábel alebo zástrčku okamžite vymeňte.
- Ak ste to nabíjačky narazili, spadla vám alebo sa inak poškodila, nepoužívajte ju a zaneste ju autorizovanému servisnému predajcovi.

Bezpečnosť pri údržbe

- Ak kľúč necháte v spínači, iná osoba bude môcť náhodne naštartovať stroj a vážne zraniť vás alebo iných okolostojacich. Pred vykonávaním akejkoľvek údržby vyberte kľúč zo spínača.
- Pred opustením pozície operátora vykonajte nasledujúce opatrenia:
 - Stroj zaparkujte na rovnom povrchu.
 - Deaktivujte pohony.
 - Zatiahnite parkovaciu brzdu.
 - Vypnite stroj a vyberte kľúč.
 - Pred vykonaním údržby nechajte komponenty stroja vychladnúť.
- Nevyškolený personál nesmie vykonávať servis stroja.
- Opatrne uvoľnite tlak z komponentov s uloženou energiou.
- Pravidelne kontrolujte prevádzku parkovacej brzdy. Podľa potreby ju upravte a vykonajte jej servis.
- Nikdy nemanipulujte s bezpečnostnými zariadeniami. Pravidelne kontrolujte správnu prevádzku.
- Pri zdvihnutí stroja používajte na jeho podopretie vždy montážne podstavce, nie hydraulické či mechanické zdviháky.

- Všetky časti uchovávajte v dobrom prevádzkovom stave a pravidelne uťahujte všetky montážne prvky, najmä prvky na pripevnenie čepelí. Vymeňte všetky opotrebované alebo poškodené nálepky.
- Pred opravou stroja odpojte batériu. Najskôr odpojte záporný a potom kladný pól. Najskôr pripojte kladný a potom záporný pól.
- Pravidelne kontrolujte, či nie sú čepele opotrebované alebo poškodené.
- Pri kontrole čepelí postupujte obozretne. Pri vykonávaní servisu čepele obaľte alebo noste rukavice a postupujte opatrne. Čepele len vymieňajte alebo ostrite. Nikdy ich nevyrovnávajte ani nezvárajte.

Bezpečnosť pri skladovaní

- Skôr než odídete zo stanovišťa operátora, vypnite stroj, vyberte kľúč a počkajte, kým sa všetky pohyblivé časti neprestanú pohybovať. Pred úpravou, servisom, čistením alebo skladovaním nechajte stroj vychladnúť.
- Stroj neskladujte na miestach s otvoreným plameňom, iskrami alebo kontrolkami, napríklad na ohrievači vody alebo iných spotrebičoch.

Uložte si všetky upozornenia a pokyny pre budúce použitie.

Indikátor sklonu svahu

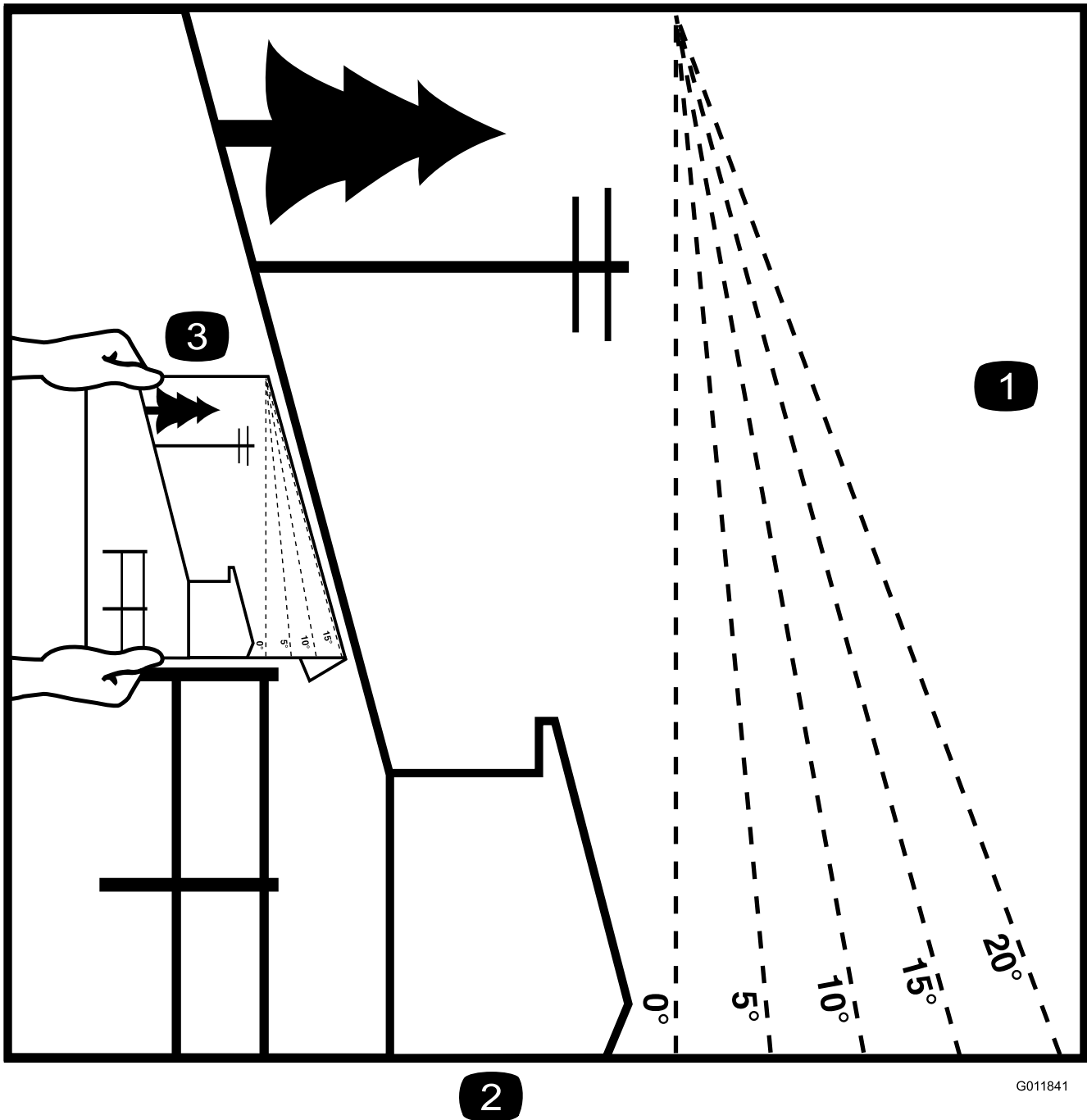

Obrázok 4

Túto stranu si môžete skopírovať pre osobné potreby.

1. Maximálny sklon svahu, na ktorom môžete stroj bezpečne používať, je 12°. Na určenie uhla sklonu svahu pred prevádzkou použite grafický indikátor svahu. **Nepoužívajte stroj na svahoch so sklonom väčším ako 12°.** Indikátor zložte na príslušnej čiare podľa odporúčaného sklonu svahu.
2. Tento okraj zarovnajte so zvislým povrchom, napríklad stromom, budovou alebo stĺpikom v plote.
3. Príklad, ako porovnať svah s preloženým okrajom

Bezpečnostné a inštrukčné štítky



Bezpečnostné štítky a štítky s pokynmi sú pre operátora ľahko viditeľné a nachádzajú sa v blízkosti každej oblasti potenciálneho nebezpečenstva. Akýkoľvek poškodený alebo chýbajúci štítok nahradte za nový.

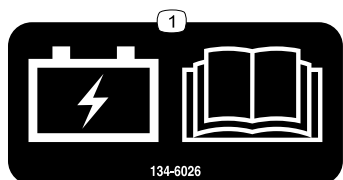

134-6026

decal134-6026

1. Nabitie batérie, prečítajte si *používateľskú príručku*.

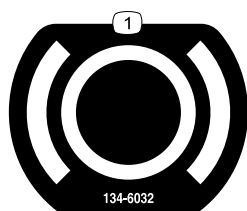

134-6032

decal134-6032

1. Brzda

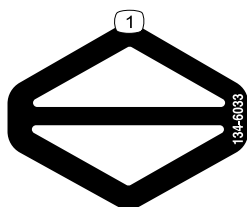

134-6033

decal134-6033

1. Pojazd

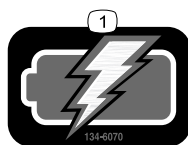

134-6070

decal134-6070

1. Napájanie batériou

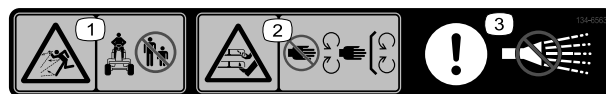

134-6563

decal134-6563

1. Riziko odhadzovania predmetov – nedovoľte okolostojacim osobám priblížiť sa k stroju.
2. Riziko porezania/ampuťacie rúk alebo chodidiel, čepeľ kosačky – nepribližujte sa k pohyblivým častiam, všetky kryty a štíty musia byť nasadené.
3. Pozor – nestriekajte vodou.

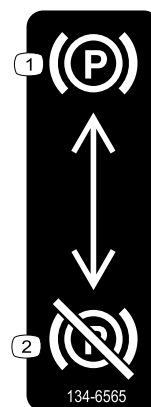

134-6565

decal134-6565

1. Parkovacia brzda – zatiahnutá
2. Parkovacia brzda – nezatiahnutá



134-6562

decal134-6562

Poznámka: Tento stroj prešiel v súlade s príslušnou priemyselnou normou skúškou stability pri skúškach v statickej bočnej a pozdĺžnej polohe s maximálnym odporúčaným sklonom svahu uvedeným na štítku. Pozrite si pokyny na prevádzku stroja na svahoch uvedené v *používateľskej príručke* a tiež preverte podmienky, za akých budete prevádzkovať stroj. Podľa toho určite, či môžete stroj prevádzkovať v podmienkach, ktoré sú v daný deň a na danej lokalite. Zmeny terénu môžu spôsobiť zmenu prevádzky stroja na svahu.

1. Varovanie – prečítajte si *používateľskú príručku*.
2. Riziko porezania/amputácie rúk alebo chodidiel, čepeľ kosačky – nepribližujte sa k pohyblivým častiam, všetky kryty a štíty musia byť nasadené.
3. Riziko zrazenia – neprevádzajte žiadne osoby. Pri cúvaní počas kosenia sa pozerajte za seba.
4. Riziko odhadzovania predmetov – pred kosením odstráňte všetky nečistoty. Koste len s nasadeným deflektorom. Okolostojace osoby musia byť v bezpečnej vzdialenosti.
5. Nebezpečenstvo prevrátenia – pri rýchlej jazde prudko nezatáčajte. Pri otáčaní jazdite pomaly. So strojom jazdite hore svahom len so sklonom maximálne 12° . So strojom jazdite naprieč svahom len so sklonom maximálne 12° .
6. Riziko prevrátenia – pri nakladaní na prívies nepoužívajte dvojité rampy. Použite 1 rampu dostatočne širokú na stroj. Použite rampu so sklonom do 12° . Pri nakladaní stroja po rampe cúvajte a pri vykladaní po nej zídite smerom vpred.
7. Varovanie – noste ochranu sluchu a zraku.
8. Varovanie – pred vykonaním údržby vypnite stroj a vyberte kľúč.

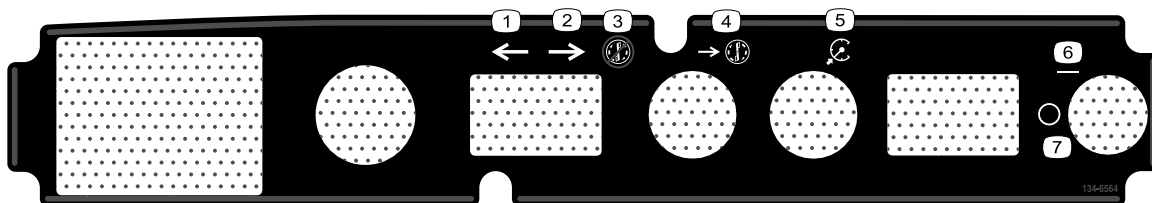

134-6564

decal134-6564

1. Dopredu
2. Cúvanie
3. Cúvanie bez kosenia
4. Kosenie pri cúvaní
5. Tempomat
6. Zap.
7. Vyp.

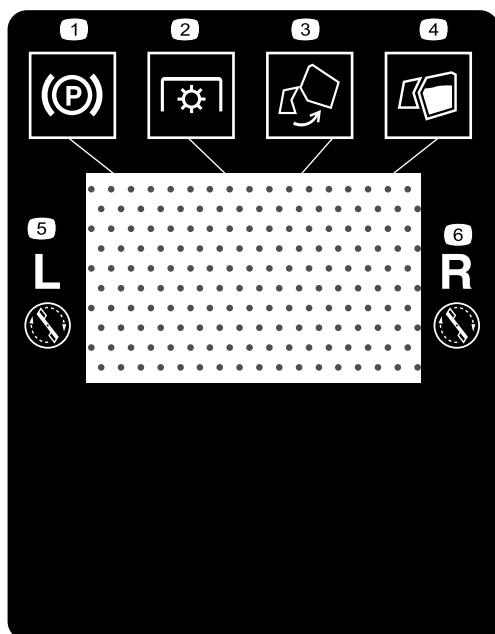

decal134-6568

134-6568

- | | |
|---------------------|--|
| 1. Parkovacia brzda | 4. Úroveň pokosenej trávy |
| 2. Pomocný hriadeľ | 5. Otáčky ľavého motora
(ot./min.) |
| 3. Stav zachytávača | 6. Otáčky pravého motora
(ot./min.) |
-

Nastavenie

1

Pripojenie kábla batérie

Nie sú treba žiadne diely

Postup

1. Zložte bočný panel, ako je opísané v časti [Prístup k batérii \(strana 29\)](#).
2. Pripojte 2 káble.

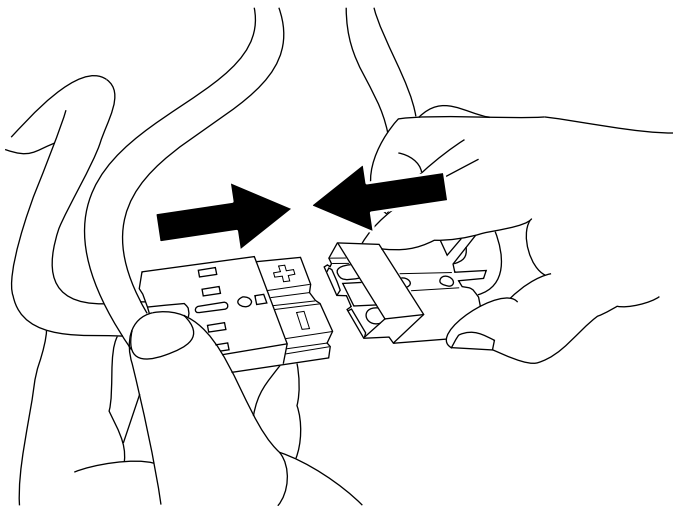

Obrázok 5

g343324

3. Skontrolujte, či sú všetky káble bezpečne pripojené.
4. Nasadte bočný panel a zaistite ho skrutkami.

2

Nabíjanie batérie

Nie sú treba žiadne diely

Postup

Pozrite si časť [Nabíjanie batérie \(strana 30\)](#).

Súčasti stroja

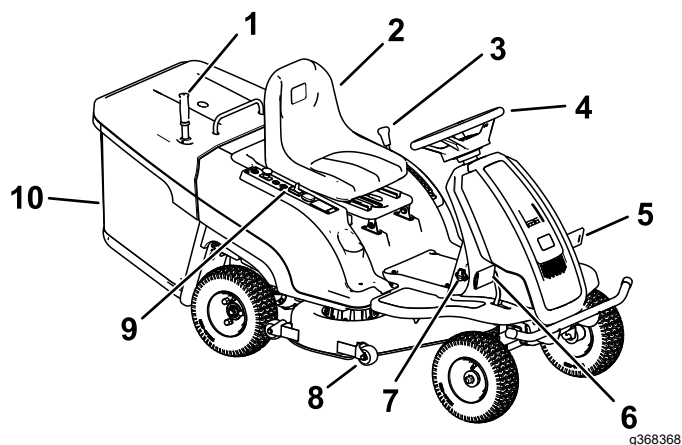

Obrázok 6

- | | |
|-------------------------------------|---|
| 1. Rukoväť výstupu | 6. Pedál trakčného pohonu |
| 2. Sedadlo operátora | 7. Zásuvka nabíjačky |
| 3. Páka na nastavenie výšky kosenia | 8. Valec na ochranu pred zasiahnutím zeme |
| 4. Volant | 9. Ovládací panel |
| 5. Brzdový pedál | 10. Zachytávač trávy |

Ovládacie prvky

Pred naštartovaním a prevádzkou stroja sa oboznámte so všetkými ovládacími prvkami.

Ovládací panel

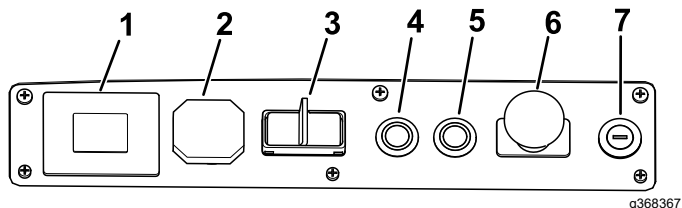

Obrázok 7

- | | |
|--------------------------------|---------------------------------|
| 1. Informačný displej | 5. Tlačidlo tempomatu |
| 2. Port USB | 6. Prepínač na ovládanie čepelí |
| 3. Prepínač režimu pohonu | 7. Kľúčový spínač |
| 4. Tlačidlo kosenia pri cúvaní | |

Kľúčový spínač

Kľúčový spínač má 2 polohy: ZAP. a VYP. Pomocou kľúčového spínača naštartujete alebo vypnete stroj.

Prepínač na ovládanie čepelí (pomocný hriadeľ)

Prepínač na ovládanie čepelí označený piktogramom pomocného hriadeľa (PTO) slúži na pripojenie a odpojenie pohonu čepelí kosačky.

Brzdový pedál

Pomocou brzdového pedála spomaľujete alebo zastavíte stroj.

Parkovacia brzda

Ak chcete zatahnuť parkovaciu brzdú, úplne stlačte brzdový pedál, nadvihnite poistnú páku a zložte nohu z pedála.

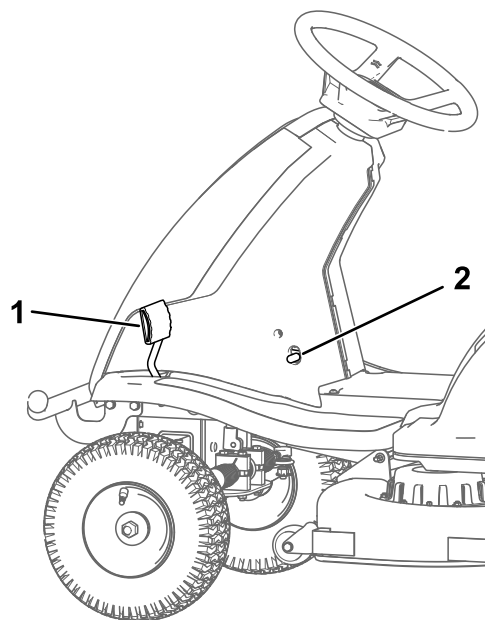

Obrázok 8

Parkovaciu brzdú a pedál uvoľníte úplným stlačením brzdového pedála.

Ak sa stroj hýbe aj po zatahnutí parkovacej brzdy, parkovacia brzda sa musí nastaviť. Podrobnosti vám poskytne autorizovaný predajca spoločnosti Toro.

Pedál na ovládanie trakcie

Pomocou pedála na ovládanie trakcie môžete meniť pojazďovú rýchlosť stroja. Čím viac stlačíte pedál, tým rýchlejšie sa bude stroj pohybovať.

Prepínač režimu pohonu

Prepínač režimu pohonu má 3 polohy: DOPREDU, NEUTRÁL a DOZADU. Pred aktiváciou čepelí kosačky musí byť prepínač režimu pohonu v polohe DOPREDU.

Informačný displej

Na informačnom displeji sa zobrazujú správy a informácie o stave stroja (t. j. otáčky motora, nabitie batérie, prevádzkové hodiny).

Poznámka: Indikátory ochrany sa zobrazujú, keď je každý komponent vo vhodnom stave na naštartovanie stroja.

Poznámka: Na displeji sa striedavo zobrazujú informácie o percentuálnej hodnote nabitia batérie a teplote batérie.

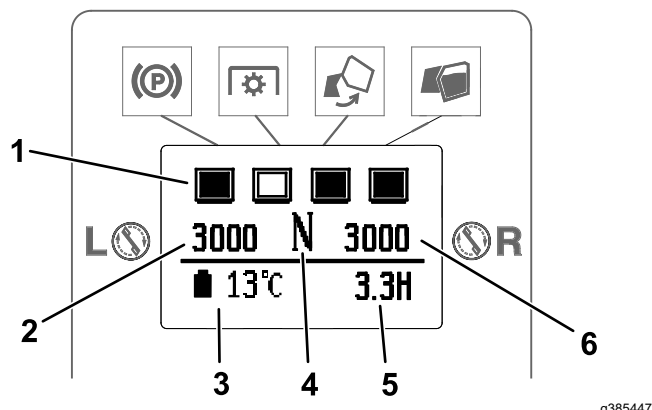

Obrázok 9

- | | |
|----------------------------|--------------------------|
| 1. Indikátory ochrany | 4. Aktuálny režim pohonu |
| 2. Otáčky ľavého motora | 5. Prevádzkové hodiny |
| 3. Nabitie/teplota batérie | 6. Otáčky pravého motora |

Stav komponentu

	<input checked="" type="checkbox"/> Parkovacia brzda je uvoľnená.	<input type="checkbox"/> Parkovacia brzda je zatiahnutá.
	<input checked="" type="checkbox"/> Deaktivovaný prepínač na ovládanie čepelí.	<input type="checkbox"/> Aktivovaný prepínač na ovládanie čepelí.
	<input checked="" type="checkbox"/> Zachytávač trávy je zatvorený.	<input type="checkbox"/> Zachytávač trávy je otvorený.
	<input checked="" type="checkbox"/> Zachytávač trávy je prázdny.	<input type="checkbox"/> Zachytávač trávy je plný.

Indikátor nabitia batérie

Indikátor nabitia batérie signalizuje zvyšnú úroveň nabitia batérií. Keď je batéria takmer vybitá, stroj vás na to upozorní a čepele kosačky sa automaticky deaktivujú. V takom prípade nabite batérie.

Tlačidlo kosenia pri cúvaní (RMO)

Tlačidlo kosenia pri cúvaní (RMO) používajte na ovládanie čepelí kosačky pri cúvaní so strojom.

Režim kosenia pri cúvaní aktivujete týmito spôsobmi:

- Pred aktiváciou čepelí
 - Stlačte tlačidlo kosenia pri cúvaní, aktivujte čepele kosačky a potom posuňte prepínač režimu pohonu do polohy DOZADU.
 - Aktivujte čepele kosačky, stlačte tlačidlo kosenia pri cúvaní a potom posuňte prepínač režimu pohonu do polohy DOZADU.
- Pri kosení dopredu
 - Stlačte tlačidlo kosenia pri cúvaní a potom posuňte prepínač režimu pohonu do polohy DOZADU.
 - Posuňte prepínač režimu pohonu do polohy DOZADU, deaktivujte čepele kosačky, stlačte tlačidlo kosenia pri cúvaní a potom aktivujte čepele kosačky.

Tlačidlo tempomatu (CCS)

Tlačidlo tempomatu (CCS) používajte na udržiavanie rýchlosti trakčného pohonu bez nohy na pedále.

Stláčajte pedál rýchlosti trakčného pohonu, kým nedosiahnete požadovanú rýchlosť, podržte tlačidlo tempomatu a potom uvoľnite nohu z pedála.

Stlačte pedál rýchlosti trakčného pohonu alebo brzdový pedál a deaktivujte tempomat.

Páka na nastavenie výšky kosenia

Pomocou páky na nastavenie výšky kosenia spúšťajte a zdvíhajte plošinu z pozície v sedadle. Potiahnutím páky k vám zdvíhate plošinu zo zeme a potiahnutím páky od seba spúšťate plošinu na zem. Výšku kosenia nastavujte len vtedy, keď stroj nekosi.

Technické údaje

Poznámka: Špecifikácie a dizajn sa môžu zmeniť bez predchádzajúceho upozornenia.

Záber kosenia	81 cm
Šírka	85 cm
Dĺžka	200 cm
Výška	104 cm
Závažie	164 kg
Čas nabíjania pomocou 2,5 A nabíjačky	10 hodín
Čas nabíjania pomocou voliteľnej 10 A nabíjačky	3 hodín

Nadstavce/príslušenstvo

K dispozícii je celý rad schválených nadstavcov a príslušenstva značky Toro na použitie so strojom pre posilnenie a rozšírenie jeho možností. Ak chcete získať zoznam všetkých schválených nadstavcov a príslušenstva, obráťte sa na autorizovaného distribútora spoločnosti Toro alebo navštívte lokalitu www.Toro.com.

Ak chcete zaručiť optimálny výkon a zachovať platnosť bezpečnostnej certifikácie stroja, používajte len originálne náhradné diely a príslušenstvo značky Toro. Náhradné diely a príslušenstvo od iných výrobcov by mohlo byť nebezpečné a pri jeho použití by mohla skončiť platnosť záruky na produkt.

Obsluha

Poznámka: Ľavá a pravá strana stroja sa určuje podľa bežnej prevádzkovej polohy.

Pred prevádzkou

Vykonávanie dennej údržby

Každý deň pred naštartovaním stroja vykonajte postupy pred každým použitím/každodennej údržby uvedené v časti [Vykonávanie dennej údržby \(strana 18\)](#).

Použitie bezpečnostného ochranného systému

⚠ DÔLEŽITÉ UPOZORNENIE

Ak sú bezpečnostné ochranné spínače odpojené alebo poškodené, stroj by sa mohol neočakávane naštartovať a spôsobiť zranenie osôb.

- **Nemanipulujte s ochrannými spínačmi.**
- **Denne kontrolujte prevádzku ochranných spínačov a pred prevádzkou stroja vymeňte všetky poškodené spínače.**

Oboznámenie sa s bezpečnostným ochranným systémom

Bezpečnostný ochranný systém bráni štartovaniu stroja, kým nie sú splnené tieto podmienky:

- Prepínač na ovládanie čepelí (PTO) je deaktivovaný.
- Parkovacia brzda je uvoľnená.
- Sedíte na sedadle operátora.
- Prepínač režimu pohonu je v polohe DOPREDU alebo NEUTRÁL.

Bezpečnostný ochranný systém tiež zabraňuje aktivácii čepelí kosačky, ak nie je prepínač režimu pohonu v polohe DOPREDU.

Skúška bezpečnostného ochranného systému

Pred každým použitím stroja vyskúšajte bezpečnostný ochranný systém. Ak bezpečnostný systém nefunguje tak, ako je opísané nižšie, dajte ho hneď opraviť autorizovanému servisnému predajcovi.

1. Sadnite si na sedadlo, zatiahnite parkovaciu brzdu, posuňte prepínač režimu pohonu

do polohy DOPREDU a posuňte prepínač na ovládanie čepelí do polohy VYP. Skúste naštartovať stroj – nemalo by sa to podariť.

- Sadnite si na sedadlo, uvoľnite parkovaciu brzdu, posuňte prepínač režimu pohonu do polohy DOPREDU a posuňte prepínač na ovládanie čepelí do polohy ZAP. Skúste naštartovať stroj – nemalo by sa to podariť.
- Sadnite si na sedadlo, uvoľnite parkovaciu brzdu, posuňte prepínač režimu pohonu do polohy DOZADU a posuňte prepínač na ovládanie čepelí do polohy VYP. Skúste naštartovať stroj – nemalo by sa to podariť.
- Sadnite si na sedadlo, uvoľnite parkovaciu brzdu, posuňte prepínač režimu pohonu do polohy DOPREDU a posuňte prepínač na ovládanie čepelí do polohy VYP. Naštartujte stroj. Kým je stroj spustený, mierne sa nadvihnite zo sedadla. Stroj by sa mal vypnúť.
- Sadnite si na sedadlo, uvoľnite parkovaciu brzdu, posuňte prepínač režimu pohonu do polohy DOPREDU a posuňte prepínač na ovládanie čepelí do polohy VYP. Naštartujte stroj. Keď je stroj spustený, aktivujte prepínač na ovládanie čepelí a mierne sa nadvihnite zo sedadla. Čepele kosačky a stroj by sa mali vypnúť.
- Sadnite si na sedadlo, uvoľnite parkovaciu brzdu, posuňte prepínač režimu pohonu do polohy DOPREDU a posuňte prepínač na ovládanie čepelí do polohy VYP. Naštartujte stroj. Kým je stroj spustený, aktivujte prepínač na ovládanie čepelí a posuňte prepínač režimu pohonu do polohy DOZADU. Čepele kosačky by sa mali vypnúť.

Nastavenie polohy sedadla

Sedadlo možno posúvať dopredu a dozadu. Nastavte si sedadlo tak, aby ste sa cítili pohodlne a aby ste mali dobrú kontrolu nad strojom.

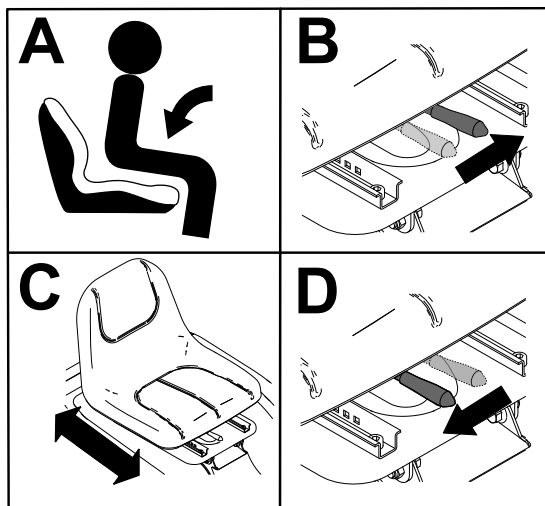

Obrázok 10

g341496

Demontáž zachytávača trávy

- Stroj zaparkujte na rovnom povrchu, deaktivujte prepínač na ovládanie čepelí a zatiahnite parkovaciu brzdu.
- Vypnite stroj a vyberte kľúč.
- Vytiahnite rukoväť výstupu, zatlačte ju dopredu a otvorte zachytávač trávy.

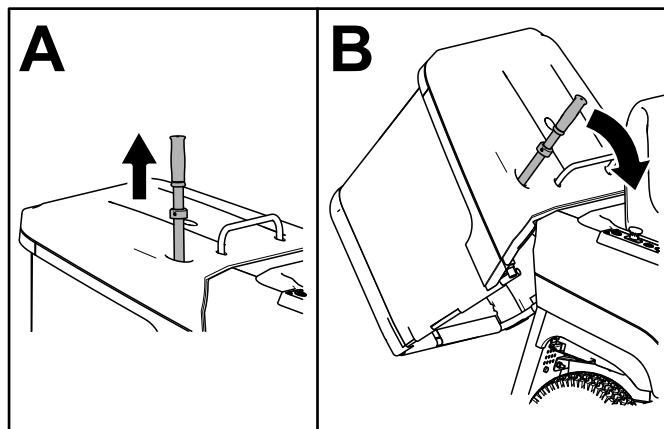

Obrázok 11

g369295

4. Zachytávač trávy uchopte za rukoväť a zadný rám a zdvihnite ho zo stroja.

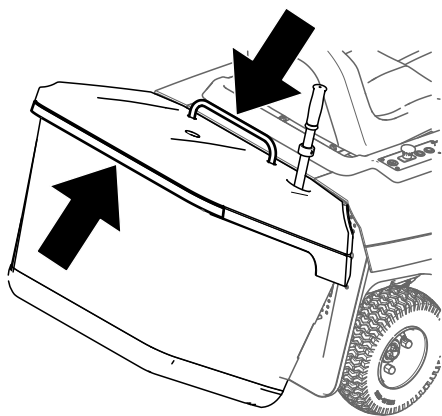

Obrázok 12

g371008

Montáž zachytávača trávy

1. Namontujte rám zachytávača trávy na konzoly.

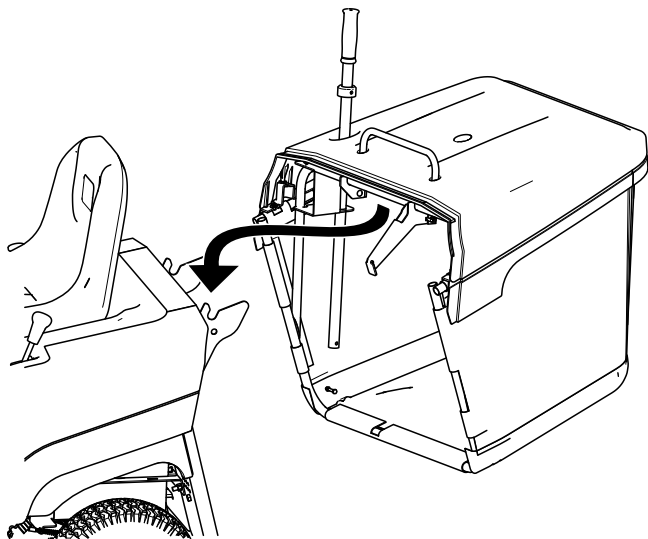

Obrázok 13

g371021

2. Zasuňte rukoväť výstupu.

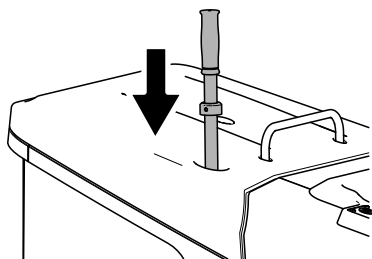

Obrázok 14

g371020

3. Skontrolujte, či je spodná západka zaistená.

Montáž mulčovacieho nadstavca

1. Stroj zaparkujte na rovnom povrchu, deaktivujte prepínač na ovládanie čepeľí a zatiahnite parkovaciu brzdú.
2. Vypnite stroj a vyberte kľúč.
3. Demontujte zachytávač trávy. Pozrite si časť [Demontáž zachytávača trávy \(strana 19\)](#).
4. Zasúvajte mulčovací nadstavec do výstupného otvoru, kým sa nezastaví o spodnú časť výstupného žľabu.

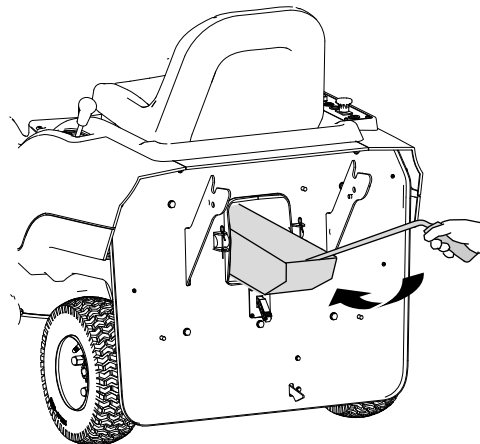

Obrázok 15

g369383

5. Natiahnite 2 pružiny na háky na zadnom paneli.

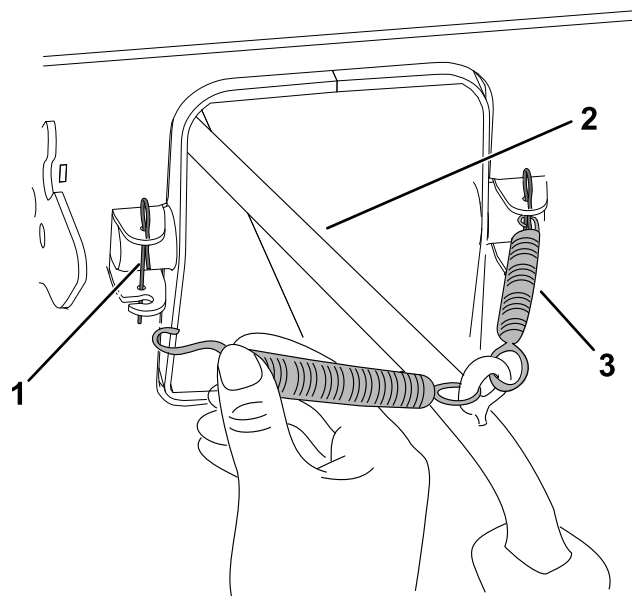

Obrázok 16

g369382

1. Háč (2)
2. Rukoväť mulčovacieho nadstavca
3. Pružina (2)

- Namontujte zachytávač trávy. Pozrite si časť [Montáž zachytávača trávy \(strana 20\)](#).

Poznámka: Kosačka nebude v prevádzke, kým nenamontujete zachytávač trávy.

Nastavenie prepínača indikátora plného vaku

- Stroj zaparkujte na rovnom povrchu, deaktivujte prepínač na ovládanie čepelí a zatiahnite parkovaciu brzdu.
- Vypnite stroj a vyberte kľúč.
- Demontujte zachytávač trávy. Pozrite si časť [Demontáž zachytávača trávy \(strana 19\)](#).
- Vysunutím páky zvýšite citlivosť prepínača a zasunutím citlivosť znížite.

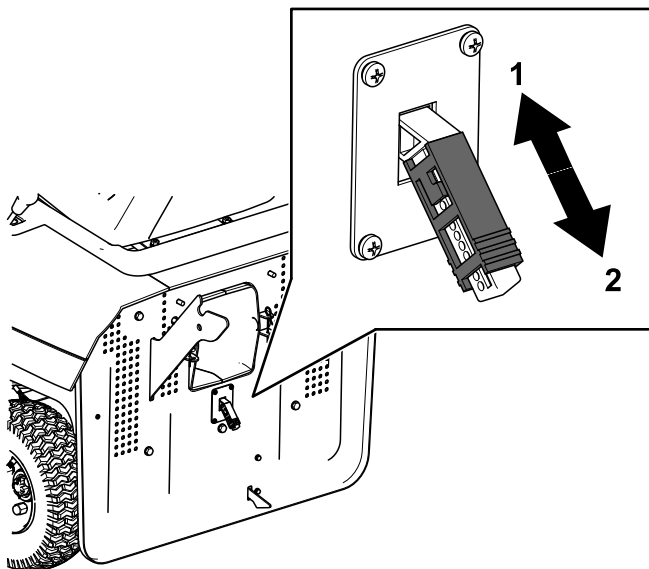

Obrázok 17

g373733

- | | |
|----------------------------------|----------------------------------|
| 1. Zníženie citlivosti prepínača | 2. Zvýšenie citlivosti prepínača |
|----------------------------------|----------------------------------|
-
- Namontujte zachytávač trávy. Pozrite si časť [Montáž zachytávača trávy \(strana 20\)](#).

Počas prevádzky

Štartovanie stroja

- Sadnite si na sedadlo operátora.
- Uvoľnite parkovaciu brzdu.
- Uistite sa, že je prepínač na ovládanie čepelí (PTO) deaktivovaný.
- Uistite sa, že je prepínač režimu pohonu v polohe NEUTRÁL.
- Otočte kľúč v zapalovaní do polohy ZAP.

Jazda so strojom

Poznámka: Vždy cúvajte a zatáčajte opatrne.

- Posuňte prepínač režimu pohonu do polohy DOPREDU alebo DOZADU.
- Dajte nohu na pedál rýchlosti trakčného pohonu, pomaly ho stláčajte a pohnite sa so strojom.

Poznámka: Čím viac stlačíte pedál, tým rýchlejšie sa bude stroj pohybovať.

- Uvoľnite pedál rýchlosti trakčného pohonu a pomaly stláčajte brzdový pedál, čím stroj spomalíte alebo zastavíte.

Poznámka: Pred zmenou smeru jazdy dopredu alebo dozadu stroj zastavte.

Vypnutie stroja

- Stroj zaparkujte na rovnom povrchu.
- Deaktivujte čepele kosačky.
- Zatiahnite parkovaciu brzdu.
- Otočte kľúč do polohy VYP. a vyberte ho.

Používanie prepínača na ovládanie čepelí (PTO)

Prepínač na ovládanie čepelí (PTO) spúšťa a zastavuje čepele kosačky.

Zapnutie prepínača na ovládanie čepelí (PTO)

Pred aktiváciou čepelí kosačky sa uistite, či je prepínač režimu pohonu v polohe DOPREDU alebo NEUTRÁL. Informácie o kosení pri cúvaní nájdete v časti [Tlačidlo kosenia pri cúvaní \(RMO\) \(strana 17\)](#).

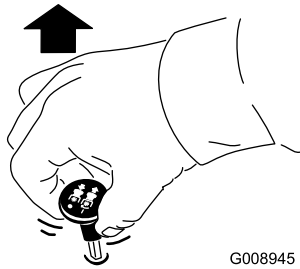

Obrázok 18

G008945

g008945

Vypnutie prepínača na ovládanie čepelí (PTO)

Poznámka: Keď so strojom cúvate (keď sa nepoužíva tlačidlo kosenia pri cúvaní) alebo keď sa operátor zdvihne zo sedadla, čepele kosačky sa automaticky deaktivujú.

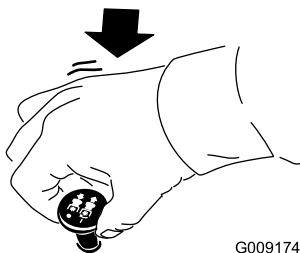

Obrázok 19

G009174

g009174

Nastavenie výšky kosenia

Výšku kosenia môžete nastaviť od 25 do 127 mm. Potiahnite páku doprava, nastavte ju na požadovanú výšku a uvoľnite ju do otvoru. Informácie o pozíciách výšky kosenia nájdete v tabuľke.

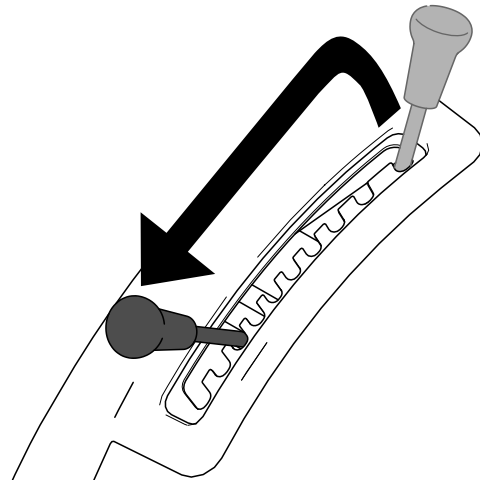

Obrázok 20

g369282

Pozícia výšky kosenia	Výška
1	25,0 mm
2	31 mm
3	39 mm
4	49 mm
5	61 mm
6	73 mm
7	86 mm
8	100 mm
9	113 mm
10	127 mm

Vyprázdnenie zachytávača trávy

Keď je zachytávač trávy plný, operátora na to upozorní senzor na informačnom displeji.

1. Zo sedadla operátora vytiahnite rukoväť výstupu, zatlačte ju dopredu a otvorte zachytávač trávy.

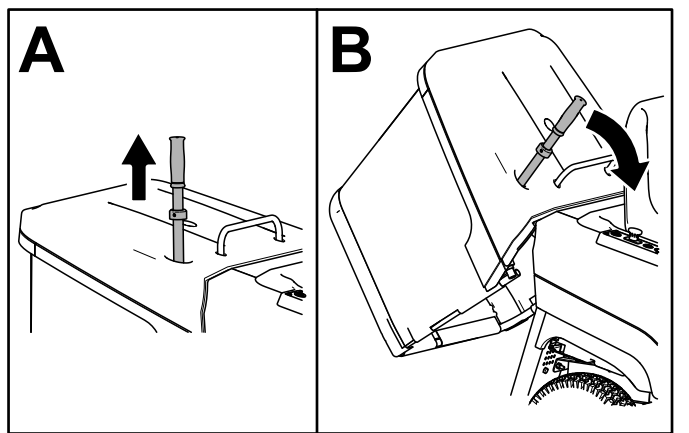

Obrázok 21

2. Kým je zachytávač otvorený, posuňte stroj dopredu približne o 1 meter a vyprázdnite tak všetku pokosenú trávu.
3. Páku posuňte späť, zatvorte zachytávač a zasuňte páku.

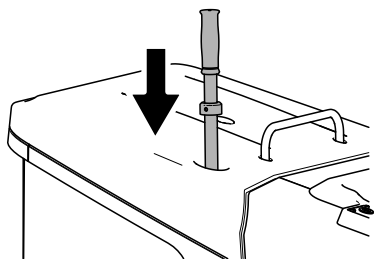

Obrázok 22

4. Skontrolujte, či je spodná západka zaistená.

Provozné tipy

Prvé kosenie trávniku

Trávu koste s o niečo vyšším nastavením ako zvyčajne, čím zaručíte, že pri nastavenej výške kosenia plošina kosačky nezasiahne nerovný povrch. Vo všeobecnosti však platí, že najvhodnejšie je nastaviť výšku kosenia, ktorú ste používali v minulosti. Pri kosení trávy vyššej ako 15 cm môže byť vhodné pokosiť trávnik dvakrát, aby ste zaručili prijateľnú kvalitu kosenia.

Kosenie trávy do tretiny listov

Najlepšie je kosiť len približne tretinu listov alebo maximálne 2,5 cm. Nižšie nastavenie sa bežne neodporúča, no využiť ho možno vtedy, keď je tráva riedka, alebo na sklonku jesene, keď tráva rastie pomalšie.

Zmeny smeru kosenia

Meňte smer kosenia, aby boli listy trávy neustále vzpriamené. Pomôže to zároveň rozptýliť pokosenú trávu, čím sa zlepšuje jej rozklad a hnojenie trávniku.

Kosenie v správnych intervaloch

Tráva rastie počas jednotlivých ročných období rôzne rýchlo. Ak chcete zachovať rovnakú výšku kosenia, častejšie koste na začiatku jari. Keď začne tráva uprostred leta rásť pomalšie, koste ju menej často. Ak nemôžete kosiť dlhší čas, najskôr koste s vyšším nastavením kosenia a potom trávnik pokoste o dva dni znova s nižším nastavením.

Kosenie pri nižšej rýchlosti

Ak chcete zlepšiť kvalitu kosenia, za určitých podmienok využívajte nižšiu rýchlosť.

Vyhýbajte sa koseniu trávy príliš nkrátko

Pri kosení nerovnomerného trávniku nastavte vyššiu výšku kosenia, aby ste nezasiahli korene.

Zastavenie stroja

Ak musíte pri kosení zastaviť pohyb dopredu, na trávnik môže spadnúť väčšie množstvo pokosenej trávy. Ak tomu chcete predísť, so zapojenými čepeľami prejdite na už pokosenú časť alebo pri pohybe dopredu uvoľnite plošinu kosačky.

Čistenie spodnej časti plošiny kosačky

Po každom použití vyčistíte zo spodnej časti plošiny kosačky všetku pokosenú trávu a nečistoty. Ak sa pokosená tráva a nečistoty nahromadia vnútri plošiny kosačky, kvalita kosenia bude časom neuspokojivá.

Dôležité: Na čistenie plošiny kosačky nepoužívajte vodu. Mohli by ste poškodiť elektrické súčasti motorov.

Údržba čepelí

Počas celej sezóny kosenia čepele neustále brúste, pretože ostrá čepel' kosí čisto bez toho, aby trhala alebo drvila listy trávy. Roztrhané a rozdrvené listy trávy na okrajoch hnednú, čo spomaľuje ich rast a zvyšuje pravdepodobnosť chorôb. Ostrnosť a akékoľvek opotrebovanie alebo poškodenie čepelí kosačky kontrolujte po každom použití. V prípade potreby vybrúste všetky štrbiny a nabrúste čepele. V prípade poškodenia alebo opotrebovania čepele ihneď vymeňte za originálne náhradné čepele značky Toro.

Mulčovanie trávy

Mulčovacia čepel' kosí trávu niekoľkokrát a znižuje ju tak, aby sa po spadnutí v trávniku stratila a nebola viditeľná. Mulčovaná tráva sa prirodzene rýchlejšie rozkladá a dodáva tak trávniku živiny.

Pri určitých druhoch trávy a stavoch trávniku sa môže vyžadovať opakované mulčovanie určitej oblasti, aby pokosená tráva „zmizla“. Pri druhom prechádzaní koste kolmo na prvý pás.

Po prevádzke

Čistenie výstupného žľabu

1. Stroj zaparkujte na rovnom povrchu, deaktivujte prepínač na ovládanie čepelí a zatiahnite parkovaciu brzdu.
2. Vypnite stroj a vyberte kľúč.
3. Demontujte zachytávač trávy. Pozrite si časť [Vyprázdenie zachytávača trávy \(strana 23\)](#).
4. Demontujte 2 čapy, ktoré zaisťujú žľab.

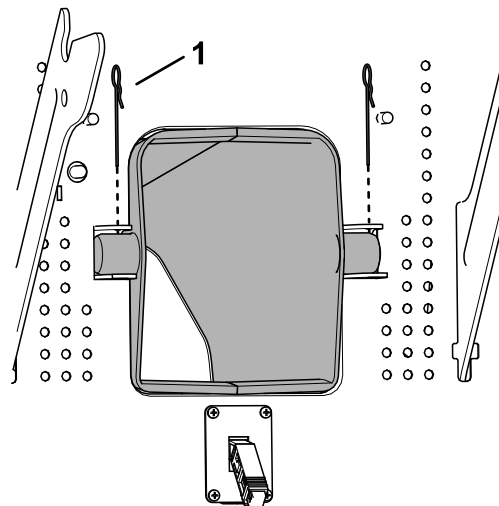

Obrázok 23

g371442

1. Čap (2)

5. Vytiahnite žľab zo stroja.

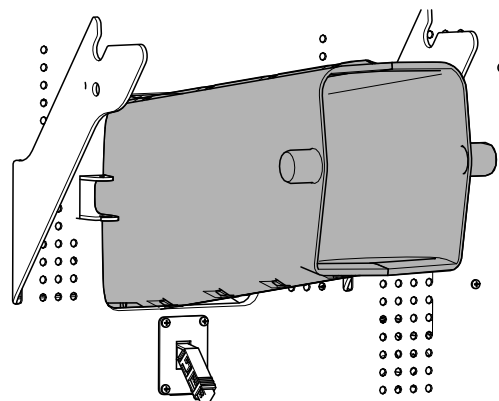

Obrázok 24

g371443

6. Odstráňte nečistoty zo žľabu. Palicou odstráňte nečistoty zvnútra stroja.

7. Namontujte žľab na stroj. Uistite sa, že je namontovaný **okolo** žľabu prizváraného na plošine, ako je znázornené.

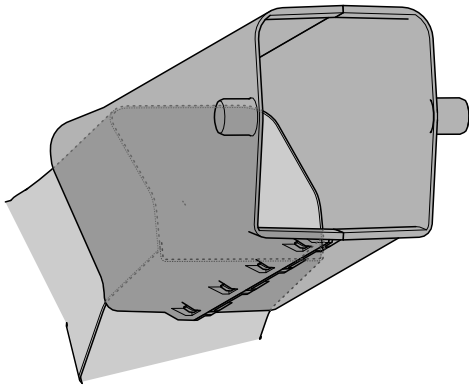

Obrázok 25

Zadná doska sa nezobrazuje kvôli prehľadnosti

g371441

8. Žľab zaistíte pomocou 2 čapov.

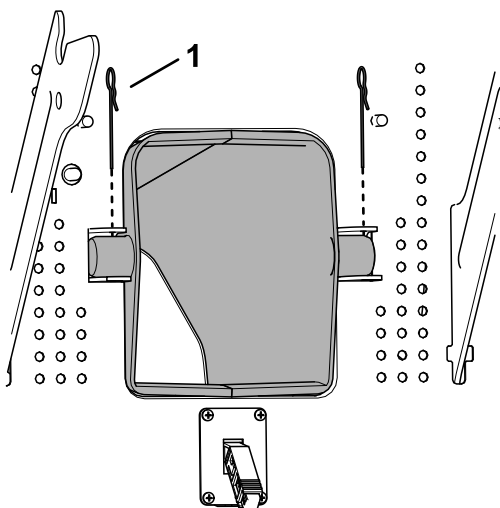

Obrázok 26

g371442

1. Čap

Preprava stroja

Na prepravu stroja použite ťažkotonážny prívies alebo kamión. Použite rampu s plnou šírkou. Uistite sa, že prívies alebo kamión má všetky potrebné brzdy, osvetlenie a značenie v súlade so zákonom. Pozorne si prečítajte všetky bezpečnostné pokyny. Znalosť týchto informácií môže pomôcť vám alebo okolitým osobám predísť zraneniu. Postupujte podľa miestnych vyhlášok pre prívesy a požiadaviek na zväzovanie.

⚠ DÔLEŽITÉ UPOZORNENIE

Jazda na ulici alebo na ceste bez smeroviek, svetiel, reflexného značenia alebo označenia pomaly idúceho vozidla je nebezpečná a môže viesť k nehode s následným zranením.

So strojom nejazdite po verejnej ulici ani po ceste.

Výber prívesu

⚠ DÔLEŽITÉ UPOZORNENIE

Nakladanie stroja na prívies alebo nákladné vozidlo zvyšuje možnosť prevrátenia a mohlo by pri ňom dôjsť k vážnemu zraneniu alebo smrti (Obrázok 27).

- Používajte len rampu na celú šírku stroja. Nepoužívajte samostatné rampy na každú stranu stroja.
- Medzi rampou a zemou alebo medzi rampou a prívesom či nákladným vozidlom zachovávajte maximálne 12-stupňový uhol.
- Uistite sa, že rampa je v porovnaní s výškou plošiny prívesu alebo nákladného vozidla od zeme minimálne štyrikrát dlhšia. Zaručí sa tým, že uhol rampy neprekročí 12 stupňov od rovného povrchu.

Nakladanie stroja

⚠ DÔLEŽITÉ UPOZORNENIE

Nakladanie stroja na príves alebo nákladné vozidlo zvyšuje možnosť prevrátenia a mohlo by pri ňom dôjsť k vážnemu zraneniu alebo smrti.

- Pri používaní stroja na rampe postupujte zvlášť opatrne.
- Pri jazde hore rampou cúvajte a nadol schádzajte smerom dopredu.
- Pri jazde so strojom na rampe sa vyhňte náhlemu zrýchleniu alebo spomaleniu, pretože by ste mohli stratiť kontrolu nad strojom alebo by sa stroj mohol prevrátiť.

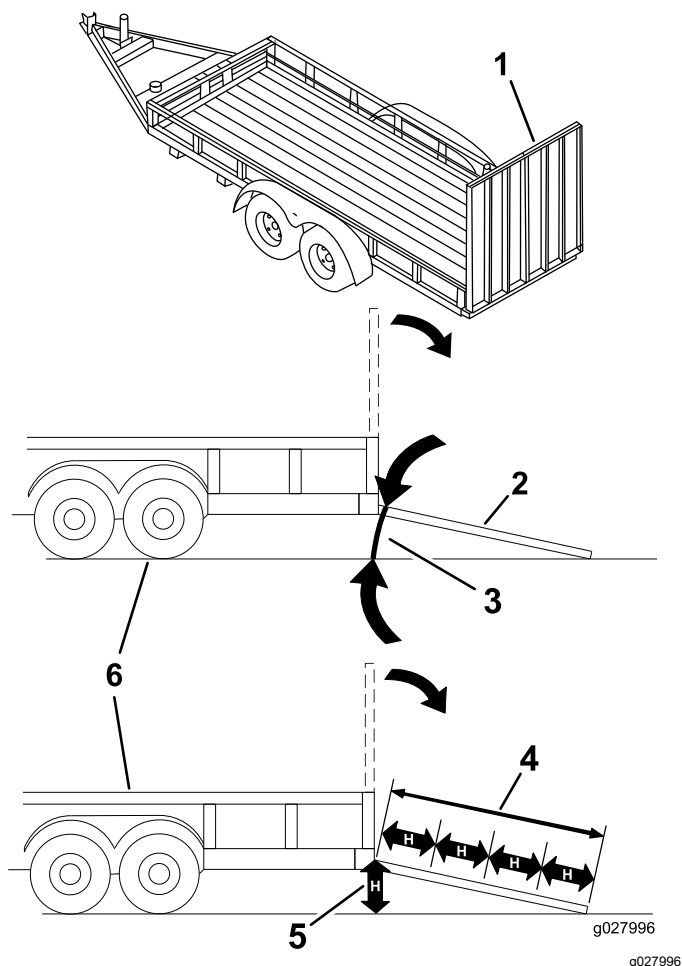

Obrázok 27

1. Rampa celej dĺžky v zloženej polohe
2. Pohľad z boku na rampu celej dĺžky v nakladacej polohe
3. Nie viac ako 12 stupňov
4. Rampa je v porovnaní s výškou plošiny prívesu alebo nákladného vozidla od zeme minimálne štyrikrát dlhšia
5. H = výška plošiny prívesu alebo nákladného vozidla od zeme
6. Príves

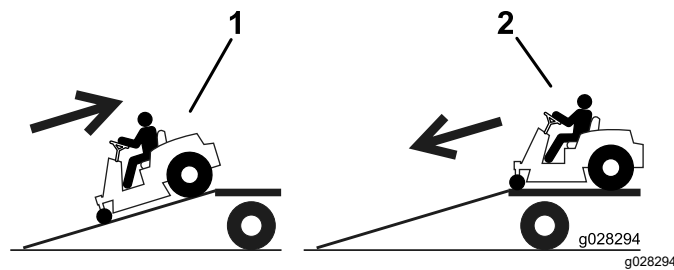

Obrázok 28

1. Pri jazde hore rampou cúvajte.
2. Dolu rampou schádzajte smerom dopredu.

5. Vypnite stroj, vyberte kľúč a zatahnite parkovaciu brzdú.
6. Priviažte stroj na prednej a zadnej osi popruhmi, reťazami, káblom alebo lanami. Požiadavky týkajúce sa zväzovania nájdete v miestnych predpisoch.

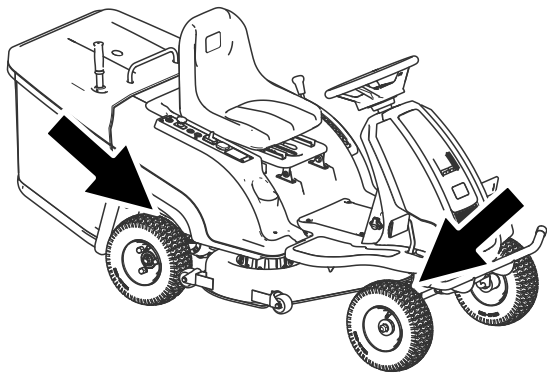

g369852

Obrázok 29

1. Body zviazania
-

Vykladanie stroja

1. Spustite rampu, pričom zaistite, aby uhol medzi rampou a zemou nepresiahol 12 stupňov ([Obrázok 27](#)).
2. Dolu rampou schádzajte smerom dopredu ([Obrázok 28](#)).

Presun nefunkčného stroja

Stroj upozorňuje na to, keď je batéria takmer vybitá, aby ste mali dostatok energie na návrat na miesto nabíjania. Pozrite si časť [Indikátor nabitia batérie](#) ([strana 17](#)).

Ak musíte stroj ťahať, uvoľnite parkovaciu brzdú a stroj ťahajte rýchlosťou chôdze.

Údržba

Poznámka: Ľavá a pravá strana stroja sa určuje podľa bežnej prevádzkovej polohy.

Odporúčaný harmonogram údržby

Servisný interval	Postup pri údržbe
Pri každom použití alebo denne	<ul style="list-style-type: none">• Skontrolujte bezpečnostný ochranný systém.• Nabite batériu.• Skontrolujte čepele.
Po každom použití	<ul style="list-style-type: none">• Vyčistite plášť plošiny kosačky.
Po každých 25 hodinách prevádzky	<ul style="list-style-type: none">• Namažte ložiská predných kolies.• Zložte bočný panel a vyčistite batériu.• Skontrolujte tlak v pneumatikách.
Pred uskladnením	<ul style="list-style-type: none">• Pred uskladnením stroja vykonajte všetky úkony údržby uvedené vyššie.

▲ VÝSTRAHA

Ak kľúč necháte v spínači, iná osoba bude môcť náhodne naštartovať stroj a vážne zranit' vás alebo iných okolostojacich.

Pred vykonávaním akejkoľvek údržby vypnite stroj a vyberte kľúč zo spínača.

Postupy pred údržbou stroja

Prístup k batérii

1. Stroj zaparkujte na rovnom povrchu, deaktivujte prepínač na ovládanie čepeľí a zatiahnite parkovaciu brzdú.
2. Vypnite stroj a vyberte kľúč.
3. Demontujte zachytávač trávy. Pozrite si časť [Vyprázdnenie zachytávača trávy \(strana 23\)](#).
4. Demontujte prednú skrutku.

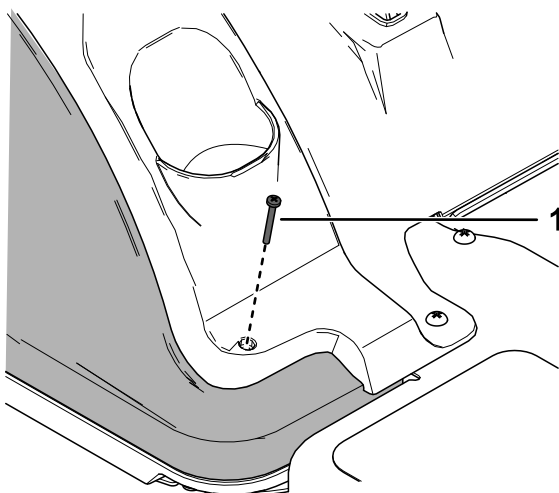

Obrázok 30

g371400

1. Skrutka (M4 × 35 mm)

5. Demontujte 3 pravé skrutky z ovládacieho panela.

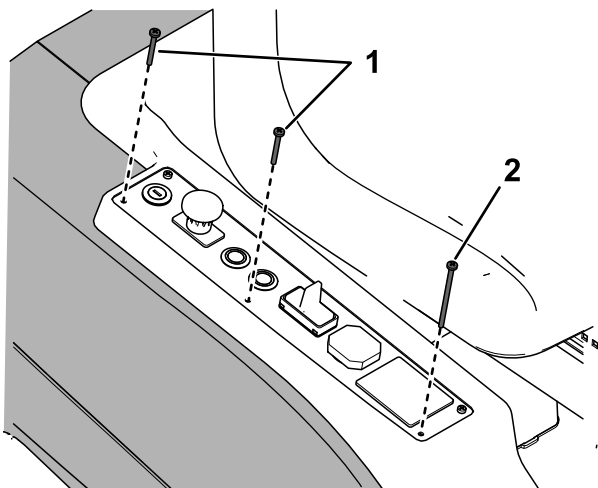

Obrázok 31

g371399

1. Skrutka (M4 × 35 mm)
2. Skrutka (M4 × 70 mm)

6. Demontujte 2 zadné skrutky.

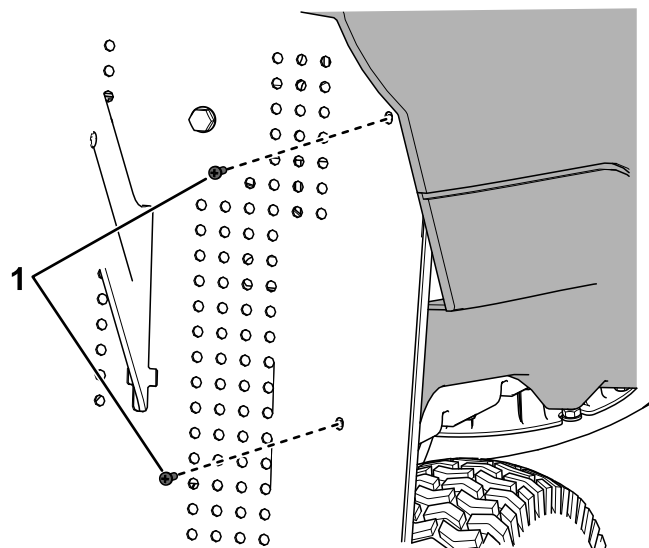

Obrázok 32

g371398

1. Závrtovná skrutka

7. Zložte bočný kryt a získajte tak prístup k batérii.

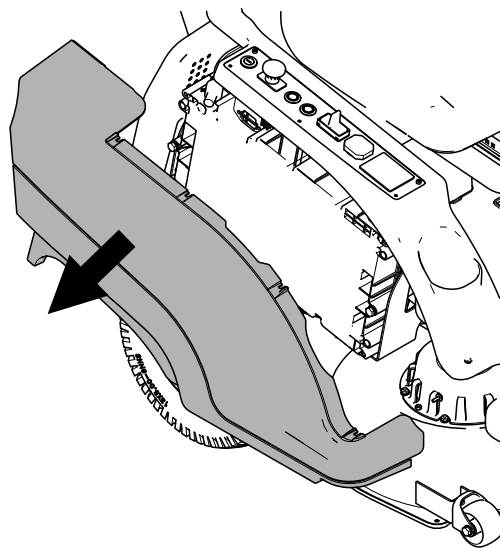

Obrázok 33

g371401

8. Kryt nasadte zopakovaním tohto postupu v opačnom poradí.

Dôležité: Po vykonaní údržby sa uistite, že nevznikli žiadne otvorené okruhy ani nie sú uvoľnené žiadne káble.

Mazanie

Mazanie ložísk predných kolies

Servisný interval: Po každých 25 hodinách prevádzky

Typ maziva: univerzálne mazivo

1. Stroj zaparkujte na rovnom povrchu, deaktivujte prepínač na ovládanie čepelí a zatiahnite parkovaciu brzdu.
2. Vypnite stroj a vyberte kľúč.
3. Namazané časti vyčistite handrou.

Poznámka: Dbajte na to, aby ste z prednej časti príslušenstva zoškrabali všetok náter.

4. K príslušenstvu pripojte mazaciu pištoľ.
5. Mazivo do príslušenstva pumpujte dovtedy, kým nezačne vytekať z ložísk.
6. Poutierajte všetko prebytočné mazivo.

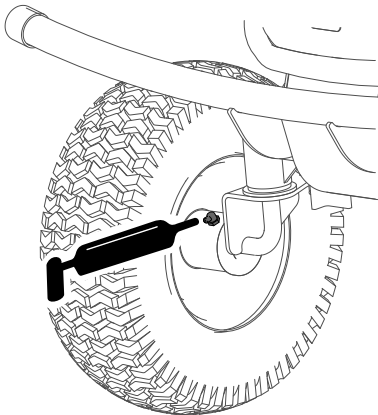

Obrázok 34

g343313

Údržba elektrického systému

Údržba batérie

Poznámka: Originálna batéria nevyžaduje údržbu ani servis.

⚠ DÔLEŽITÉ UPOZORNENIE

Svorky akumulátora alebo kovové nástroje by mohli spôsobiť skrat cez kovové komponenty a iskrenie. Iskry môžu spôsobiť explóziu plynov batérie s následným poranením osôb.

- Pri demontáži alebo montáži batérie nedovoľte, aby sa póly batérie dotkli kovových častí stroja.
- Nedovoľte, aby kovové nástroje spôsobili skrat medzi svorkami akumulátora a kovovými časťami stroja.
- Pri vykonávaní údržby batérie používajte izolované náradie.
- Uistite sa, že sú úchytky batérie vždy na mieste, aby chránili a zaisťovali batériu.

⚠ NEBEZPEČIE

Nedotýkajte sa žiadnych elektrických súčiastok ani kontaktov na motore.

Ak sa dotknete niektorého z týchto súčiastok alebo kontaktov, môže dôjsť k vážnemu zraneniu alebo smrti.

Nabíjanie batérie

Servisný interval: Pri každom použití alebo denne

Na dosiahnutie maximálnej životnosti batérie batériu pred každým nabitím vybite čo najviac. Batériu nabíjajte ihneď po vybití dostatočného množstva energie. Batéria bude účinnejšie vytvárať elektrickú energiu po niekoľkých cykloch nabitia a vybitia.

Poznámka: Informácie o čase nabíjania nájdete v časti [Technické údaje \(strana 18\)](#).

Dôležité: Batériu nabíjajte pri teplote od 0 do 40 °C.

1. Stroj zaparkujte na rovnom povrchu, na dobre vetranom mieste v blízkosti vhodnej sieťovej zásuvky.
2. Deaktivujte prepínač na ovládanie čepelí a zatiahnite parkovaciu brzdu.

3. Skôr než odídete z polohy operátora, vypnite stroj, vyberte kľúč a počkajte, kým sa všetky pohyblivé časti neprestanú pohybovať.
4. Zapojte nabíjačku do nabíjacej zásuvky a otočením v smere hodinových ručičiek zástrčku zaistíte (Obrázok 35).

Poznámka: Zástrčka sa môže do stroja zapojiť len jedným smerom.

Poznámka: Uistite sa, či nastavenie napätia nabíjačky zodpovedá napätiu v používanej sieťovej zásuvke.

Poznámka: Ak je nabíjačka batérie príliš horúca, nemusí nabíjať správne. Pri nízkej teplote môže nabitie batérie trvať dlhšie.

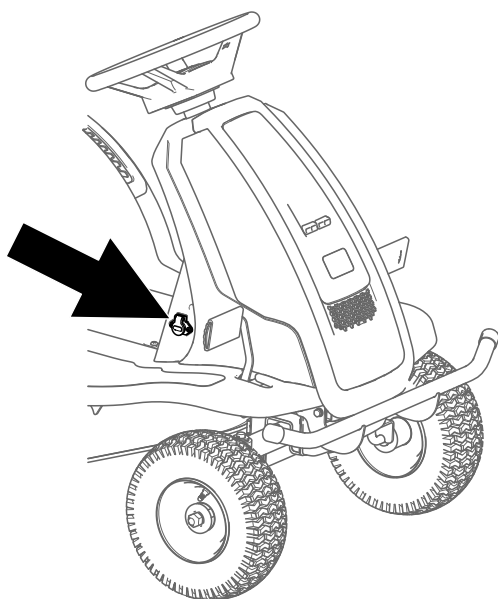

g369316

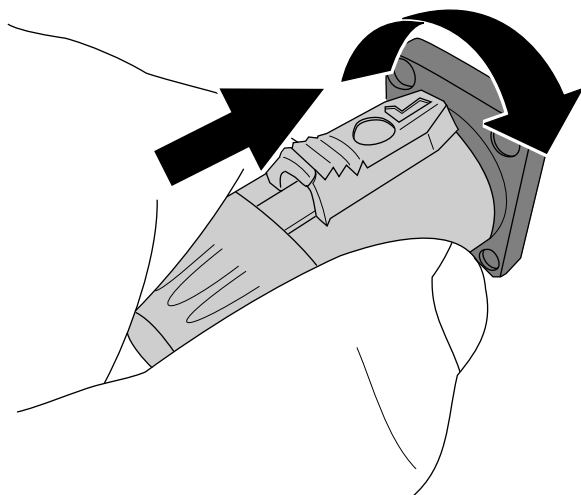

g341469

Obrázok 35

Poznámka: Indikátor nabíjačky bude svietiť načerveno, čím signalizuje pripojenie batérie k nabíjačke.

6. Nechajte batériu nabíť.

Poznámka: Batéria je úplne nabitá až vtedy, keď indikátor nabíjačky svieti nazeleno.

7. Po nabití odpojte kábel zo sieťovej zásuvky.
8. Zatlačte tlačidlo na zástrčke, otočte zástrčku proti smeru hodinových ručičiek a vytiahnite ju zo zásuvky (Obrázok 36).

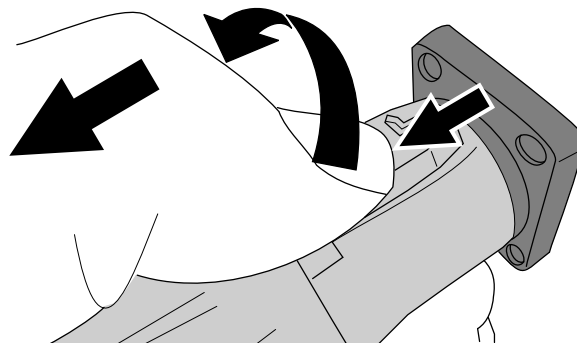

g341470

Obrázok 36

Výmena batérie

O výmenu batérie požiadajte autorizovaného servisného predajcu.

5. Napájací kábel nabíjačky zapojte do sieťovej zásuvky.

Údržba hnacej sústavy

Kontrola tlaku v pneumatikách

Servisný interval: Po každých 25 hodinách prevádzky—Skontrolujte tlak v pneumatikách.

V predných aj zadných pneumatikách udržiavajte špecifikovaný tlak vzduchu. Nerovnomerný tlak vzduchu môže viesť k nerovnomernému koseniu. Tlak kontrolujte na drieku ventilu, keď sú pneumatiky studené, pretože vtedy je meranie tlaku najpresnejšie.

Predné pneumatiky hustite na 1,03 baru.

Zadné pneumatiky hustite na 1,38 baru.

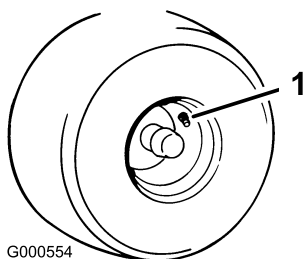

G000554

Obrázok 37

g000554

1. Driek ventilu

Údržba kosačky

Údržba rezných čepelí

V záujme prvotriednej kvality kosenia udržiavajte čepele ostré. Majte vždy k dispozícii náhradné čepele na výmenu počas brúsenia.

Pred kontrolou a údržbou čepelí

1. Stroj zaparkujte na rovnom povrchu, deaktivujte prepínač na ovládanie čepelí a zatahnite parkovaciu brzdu.
2. Vypnite stroj a vyberte kľúč.
3. Zdvihnite stroj zo zeme, aby ste sa podeň mohli dostať. Podoprite ho zdvihákmi.

▲ DÔLEŽITÉ UPOZORNENIE

Mechanické alebo hydraulické zdviháky nemusia udržať stroj a môžu spôsobiť vážne zranenie.

Na podopretie stroja použite zdviháky.

Kontrola čepelí

Servisný interval: Pri každom použití alebo denne

1. Skontrolujte rezné hrany.
2. Ak rezné hrany nie sú ostré alebo sú vyštrbené, odstráňte čepeľ a nabrúste ju. Pozrite si časť [Brúsenie čepelí \(strana 34\)](#).
3. Skontrolujte povrch čepelí, najmä v zaoblenej časti.
4. Ak si v tejto časti všimnete akékoľvek praskliny, opotrebovanie alebo vznikajúce trhliny, čepeľ ihneď vymeňte za novú.

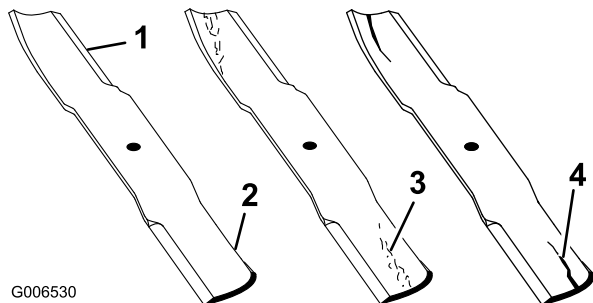

G006530

Obrázok 38

g006530

1. Rezná hrana
2. Zakrivená časť
3. Opotrebovanie/vznikajúca trhlina
4. Prasklina

Kontrola ohnutých čepelí

Poznámka: Pri nasledujúcom postupe musí stroj stáť zaparkovaný na rovnom povrchu.

1. Zdvihnite plošinu kosačky do pozície najväčšej výšky kosenia.
2. V hrubých rukaviciach alebo s inou primeranou ochranou rúk pomaly otočte čepel' do pozície, v ktorej je možné odmerať vzdialenosť medzi reznou hranou a rovným povrchom.

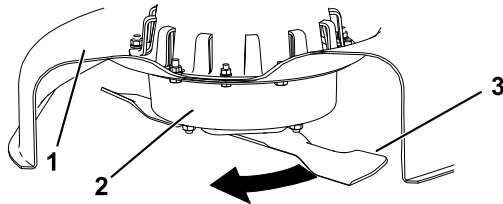

Obrázok 39

g343366

1. Plošina
2. Plášť vretena
3. Čepel'

3. Odmerajte vzdialenosť od špičky čepele po rovný povrch.

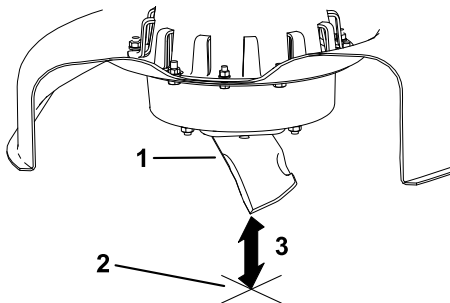

Obrázok 40

g343365

1. Čepel' (v polohe na meranie)
2. Rovný povrch
3. Meraná vzdialenosť medzi čepeľou a povrchom (A)

4. Otočte danú čepel' o 180° tak, aby bola teraz v tej istej polohe protiľahlá rezná hrana.

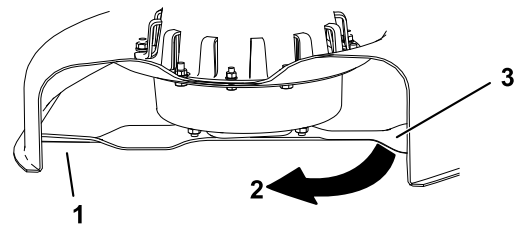

Obrázok 41

g343369

1. Čepel' (strana meraná predtým)
2. Poloha merania (použitá predtým)
3. Protiľahlá strana čepele sa presúva do polohy na meranie

5. Odmerajte vzdialenosť od špičky čepele po rovný povrch.

Poznámka: Rozdiel by nemal byť väčší ako 3 mm.

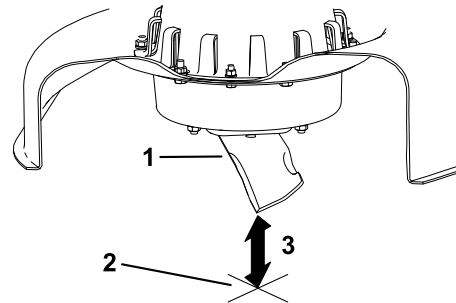

Obrázok 42

g343365

1. Protiľahlá strana čepele (v polohe na meranie)
2. Rovný povrch
3. Druhá nameraná vzdialenosť medzi čepeľou a povrchom (B)

- A. Ak je rozdiel medzi vzdialenosťami A a B väčší ako 3 mm, čepel' vymeňte za novú – pozrite si časti [Demontáž čepelí \(strana 34\)](#) a [Montáž čepelí \(strana 34\)](#).

Poznámka: Ak aj po výmene čepele za novú ostáva rozdiel nameraných vzdialeností väčší ako 3 mm, môže byť ohnuté vreteno čepele. Požiadajte o servis autorizovaného servisného predajcu.

- B. Ak je odchýlka v stanovených medziach, pokračujte ďalšou čepeľou.

6. Zopakujte tento postup so všetkými čepeľami.

Demontáž čepeľí

Ak čepeľ narazí na pevný predmet, alebo ak je nevyvážená či ohnutá, vymeňte ju.

1. Medzi čepeľ a plášť kosačky umiestnite drevený kváder, aby sa čepeľ neotáčala.
2. Uchopte čepeľ za koniec pomocou handry alebo hrubej rukavice.
3. Demontujte čepeľ.

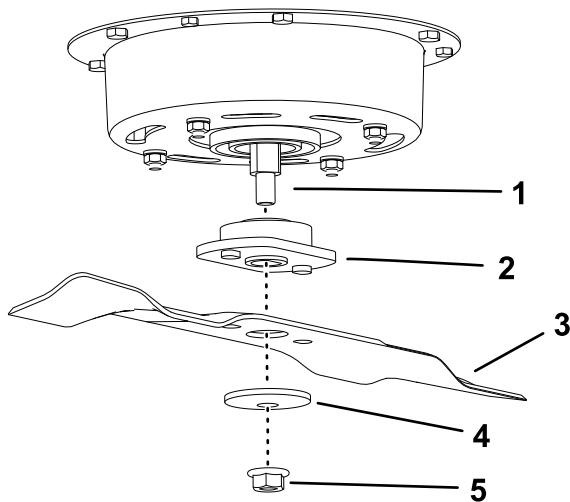

Obrázok 43

g343371

1. Hriadeľ vretena
2. Adaptér
3. Čepeľ
4. Oblá podložka
5. Matica

Brúsenie čepeľí

1. Pilníkom naostriete rezné hrany na oboch stranách čepele.

Poznámka: Zachovajte pôvodný uhol.

Poznámka: Ak z oboch rezných hrán odstránite rovnaké množstvo materiálu, čepeľ zostane vyvážená.

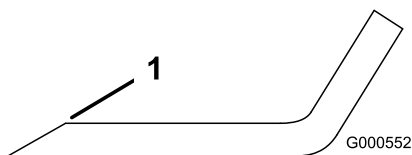

Obrázok 44

g000552

1. Brúste pod pôvodným uhlom.

2. Skontrolujte vyváženie čepele jej položením na vyrovnávač čepele.

Poznámka: Ak čepeľ ostane vo vodorovnej polohe, je vyvážená a môže sa používať.

Poznámka: Ak čepeľ nie je vyvážená, pilníkom zbrúste trochu kovu len z konca lopatkovej oblasti (Obrázok 44).

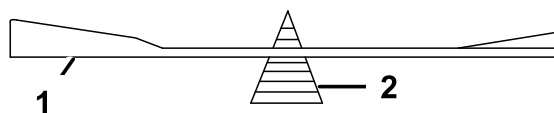

G000553

g000553

Obrázok 45

1. Čepeľ
2. Vyrovnávač

3. Opakujte tento postup, až kým je čepeľ vyvážená.

Montáž čepeľí

1. Namontujte čepeľ a adaptér na hriadeľ vretena.

Dôležité: Zaoblená časť čepele musí smerovať nahor dovnútra kosačky, aby sa zaručilo správne kosenie.

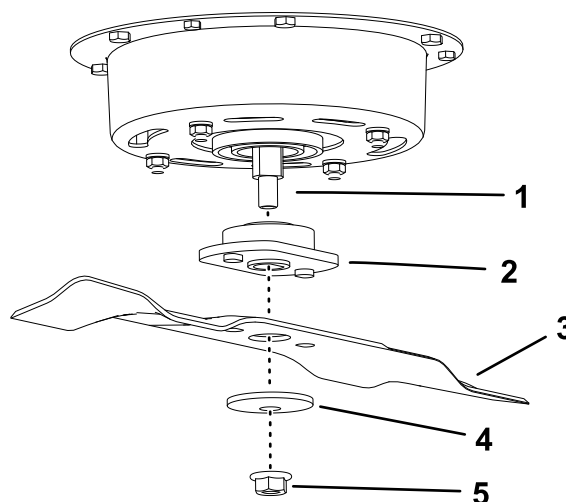

Obrázok 46

g343371

1. Hriadeľ vretena
2. Adaptér
3. Čepeľ
4. Oblá podložka
5. Matica

2. Zložte oblú podložku (vyhĺbenou stranou na čepeľ) a namontujte maticu.
3. Maticu utiahnite momentom 35 N·m.

Čistenie

Čistenie spodnej časti plošiny kosačky

Servisný interval: Po každom použití—Vyčistite plášť plošiny kosačky.

Spodnú časť plošiny kosačky čistite po každom používaní, aby ste predišli hromadeniu trávy a zaručili lepší výkon pri mulčovaní a rozptyľovaní pokosenej trávy.

Dôležité: Na čistenie plošiny kosačky nepoužívajte vodu. Mohli by ste poškodiť elektrické súčasti motorov.

1. Stroj zaparkujte na rovnom povrchu, deaktivujte prepínač na ovládanie čepelí (PTO) a zatiahnite parkovaciu brzdu.
2. Skôr než odídete z polohy operátora, vypnite stroj, vyberte kľúč a počkajte, kým sa všetky pohyblivé časti neprestanú pohybovať.
3. Zdvihnite stroj zo zeme, aby ste sa podeň mohli dostať. Podoprite ho zdvihákmi.

⚠ DÔLEŽITÉ UPOZORNENIE

Mechanické alebo hydraulické zdviháky nemusia udržať stroj a môžu spôsobiť vážne zranenie.

Na podopretie stroja použite zdviháky.

4. Z plošiny kosačky, upravených povrchov a kolies zoškrabte nahromadenú trávu a iné nečistoty.

Likvidácia odpadu

Motorový olej, batérie, hydraulická kvapalina a chladiaca kvapalina do motora obsahujú látky znečisťujúce životné prostredie. Zlikvidujte ich v súlade s vnútroštátnymi a miestnymi predpismi.

Uskladnenie

Čistenie a uskladnenie

1. Stroj zaparkujte na rovnom povrchu, deaktivujte prepínač na ovládanie čepelí (PTO) a zatiahnite parkovaciu brzdu.
2. Skôr než odídete z polohy operátora, vypnite stroj, vyberte kľúč a počkajte, kým sa všetky pohyblivé časti neprestanú pohybovať.
3. Z vonkajších častí celého stroja, najmä z motora, odstráňte pokosenú trávu, nečistoty a hlinu.
4. Skontrolujte parkovaciu brzdu. Pozrite si časť [Parkovacia brzda \(strana 16\)](#).
5. Namažte stroj. Pozrite si časť [Mazanie \(strana 30\)](#).
6. Skontrolujte tlak pneumatík. Pozrite si časť [Kontrola tlaku v pneumatikách \(strana 32\)](#).
7. Nabite batériu. Pozrite si časť [Nabíjanie batérie \(strana 30\)](#).
8. Zo spodnej strany kosačky zoškrabte všetku nahromadenú trávu a nečistoty.
9. Skontrolujte stav čepelí. Pozrite si časť [Údržba rezných čepelí \(strana 32\)](#).
10. Skontrolujte a dotiahnite všetky príchytky. Opravte alebo vymeňte všetky poškodené diely.
11. Natrite všetky poškriabané alebo kovové plochy. Farbu na takýto náter dodáva autorizovaný servisný predajca.
12. Stroj skladujte v čistej a suchej garáži alebo skladovacom priestore. Vyberte kľúč zo spínacej skrinky a odložte ho mimo dosahu detí a iných neoprávnených osôb. Stroj zakryte, aby ste ho chránili, a udržiavajte ho v čistote.

Odstraňovanie závad

Závada	Možné príčiny	Zpôsob opravy
Hnací motor neštartuje.	<ol style="list-style-type: none"> 1. Prepínač režimu pohonu je v polohe NEUTRÁL. 2. Parkovacia brzda je zatiahnutá. 3. Brzdový pedál je stlačený. 4. Pedál rýchlosti trakčného pohonu je stlačený. 5. Motor čepele je zablokovaný. 6. Hnací motor je zablokovaný. 7. Batéria je takmer vybitá. 	<ol style="list-style-type: none"> 1. Posuňte prepínač režimu pohonu do polohy DOPREU alebo DOZADU. 2. Uvoľnite parkovacia brzdu. 3. Uvoľnenie brzdového pedála. 4. Uvoľnite pedál rýchlosti trakčného pohonu. 5. Vypnite stroj a odstráňte nečistoty alebo počkajte 5 sekúnd, kým sa ovládač automaticky neodblokuje. 6. Odstráňte nečistoty alebo prekážky z hnacieho motora. 7. Nabite batériu.
Motor čepele neštartuje.	<ol style="list-style-type: none"> 1. Prepínač režimu pohonu je v polohe NEUTRÁL. 2. Parkovacia brzda je zatiahnutá. 3. Motor čepele je zablokovaný. 4. Batéria je takmer vybitá. 	<ol style="list-style-type: none"> 1. Posuňte prepínač režimu pohonu do polohy DOPREU. 2. Uvoľnite parkovacia brzdu. 3. Vypnite stroj a odstráňte nečistoty alebo počkajte 5 sekúnd, kým sa ovládač automaticky neodblokuje. 4. Nabite batériu.
Stroj neštartuje.	<ol style="list-style-type: none"> 1. Ovládač alebo motor je poškodený. 2. Batéria je poškodená. 	<ol style="list-style-type: none"> 1. Vypnite stroj a po 5 sekundách ho znova naštartujte. Ak stroj neštartuje ani po niekoľkých cykloch, vymeňte ovládač. 2. Vymeňte batériu.
Stroj abnormálne vibruje.	<ol style="list-style-type: none"> 1. Rezná čepeľ alebo čepele sú ohnuté alebo nevyvážené. 2. Montážna skrutka čepele je uvoľnená. 3. Je ohnuté vreteno čepele. 4. Držiak motora je uvoľnený alebo opotrebovaný. 	<ol style="list-style-type: none"> 1. Namontujte novú reznú čepeľ alebo čepele. 2. Utiahnite montážnu skrutku čepele. 3. Obráťte sa na autorizovaného servisného zástupcu. 4. Obráťte sa na autorizovaného servisného zástupcu.
Výška kosenia je nerovnomerná.	<ol style="list-style-type: none"> 1. Rezné čepele sú tupé. 2. Rezné čepele sú ohnuté. 3. Spodná strana plošiny kosačky je znečistená. 4. Pneumatiky nemajú správny tlak. 5. Je ohnuté vreteno čepele. 	<ol style="list-style-type: none"> 1. Nabrúste čepele. 2. Namontujte nové rezné čepele. 3. Vyčistite spodnú stranu plošiny kosačky. 4. Nastavte tlak pneumatík. 5. Obráťte sa na autorizovaného servisného zástupcu.
Z výstupu stroja nevychádza tráva alebo vychádza nesprávne.	<ol style="list-style-type: none"> 1. Tráva je príliš ťažká alebo vysoká. 2. Tráva je príliš mokrá. 	<ol style="list-style-type: none"> 1. Koste na najvyššej výške kosenia. Potom koste na požadovanej výške. 2. Počkajte, kým trávnik nevyschne.

Schémata

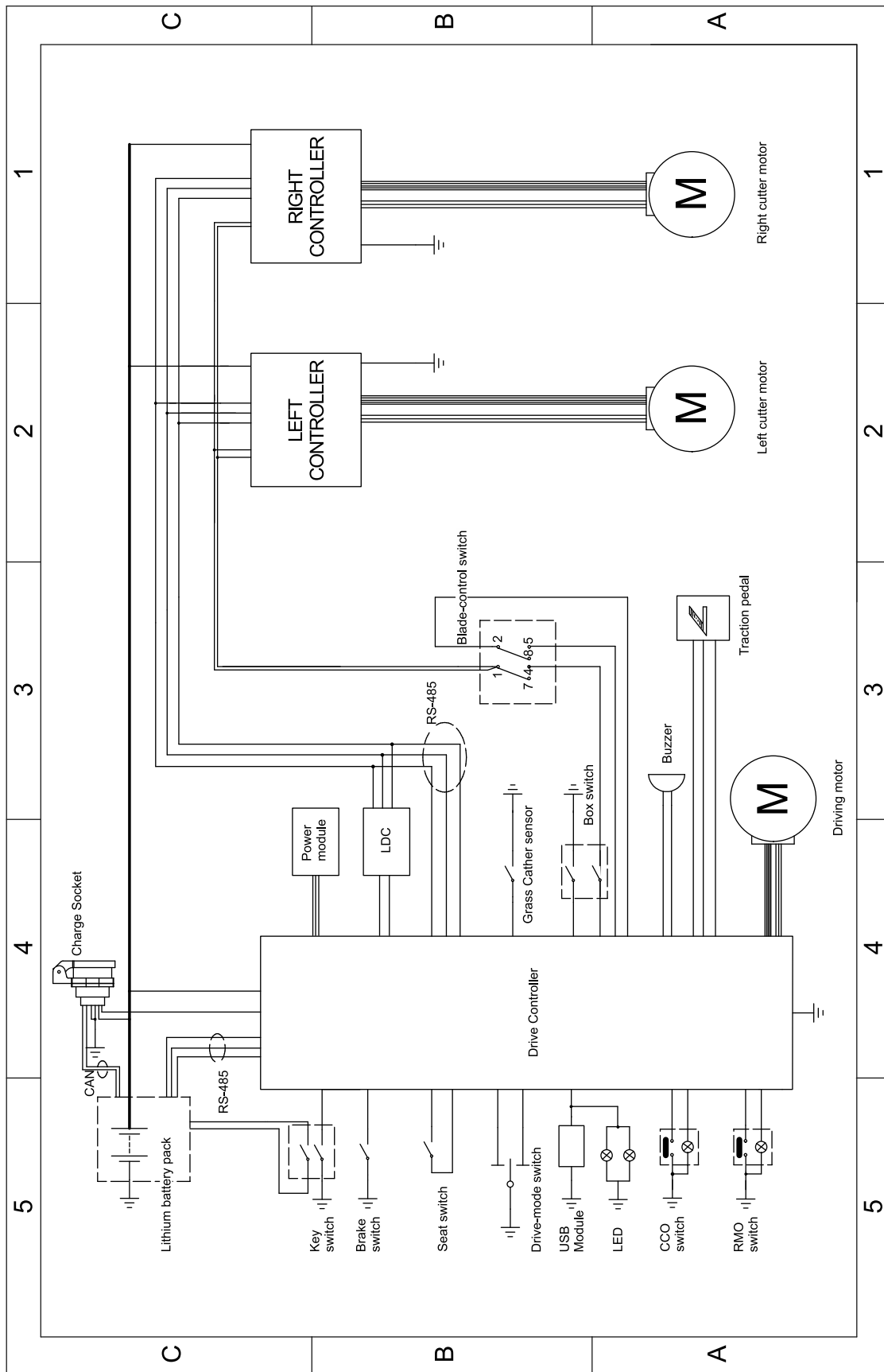

Elektrická schéma (Rev. A)

g374611

Poznámky:

Poznámky:

Upozornenie o ochrane osobných údajov pre EHP/Spojené kráľovstvo

Spôsob, akým spoločnosť Toro využíva vaše osobné údaje

Spoločnosť The Toro Company (ďalej uvádzané ako „spoločnosť Toro“) rešpektuje vaše súkromie. Keď nakupujete naše produkty, môžeme zhromažďovať určité vaše osobné údaje, a to priamo od vás alebo prostredníctvom miestnej pobočky alebo predajcu spoločnosti Toro. Spoločnosť Toro využíva tieto informácie na plnenie zmluvných záväzkov, ako je napríklad registrácia záruky, spracovanie žiadosti o poskytnutie záruky alebo skontaktovanie sa s vami v prípade stiahnutia produktu z trhu, a na legitímne obchodné účely, ako je napríklad zvyšovanie spokojnosti zákazníkov, skvalitňovanie produktov alebo poskytovanie informácií o produktoch, ktoré vás môžu zaujímať. Spoločnosť Toro môže poskytnúť vaše údaje svojim pobočkám, sesterským spoločnostiam, predajcom alebo iným obchodným partnerom v súvislosti s ktoroukoľvek z týchto činností. Osobné údaje môžeme zverejniť aj v prípade, keď to vyžaduje zákon alebo v súvislosti s predajom, kúpou alebo zlúčením určitého podniku. Vaše osobné údaje nikdy nepredáme žiadnej inej spoločnosti na marketingové účely.

Uchovávanie vašich osobných údajov

Spoločnosť Toro bude uchovávať vaše osobné údaje dovtedy, kým to bude relevantné na vyššie uvedené účely a v súlade so zákonnými požiadavkami. Ďalšie informácie o platných lehotách uchovávaní vám poskytneme na adrese legal@toro.com.

Záväzok spoločnosti Toro týkajúci sa bezpečnosti

Vaše osobné údaje sa môžu spracúvať v USA alebo inej krajine, v ktorej môžu platiť menej prísne zákony na ochranu údajov ako v krajine vášho bydliska. Pri každom prenose vašich údajov mimo územia krajiny vášho bydliska podnikneme kroky požadované zo zákona na zaručenie vhodnej ochrany vašich údajov a zaistenia ich bezpečného prenosu.

Prístup a oprava

Môžete mať právo opraviť alebo revidovať svoje osobné údaje, prípadne namietať voči ich spracovaniu či obmedziť prístup k nim. V takom prípade napíšte e-mail na adresu legal@toro.com. Ak máte obavy súvisiace so spôsobom, akým spoločnosť Toro spracúva vaše údaje, odporúčame vám, aby ste sa v tejto záležitosti obrátili priamo na nás. Upozorňujeme, že osoby s trvalým pobytom v Európe majú právo podať sťažnosť na príslušný úrad na ochranu údajov.