



Count on it.

Form No. 3459-595 Rev B

Ръководство за оператора

Машина HoverPro 550®

Номер на модела 02617—Сериен номер 40000000 и следващ

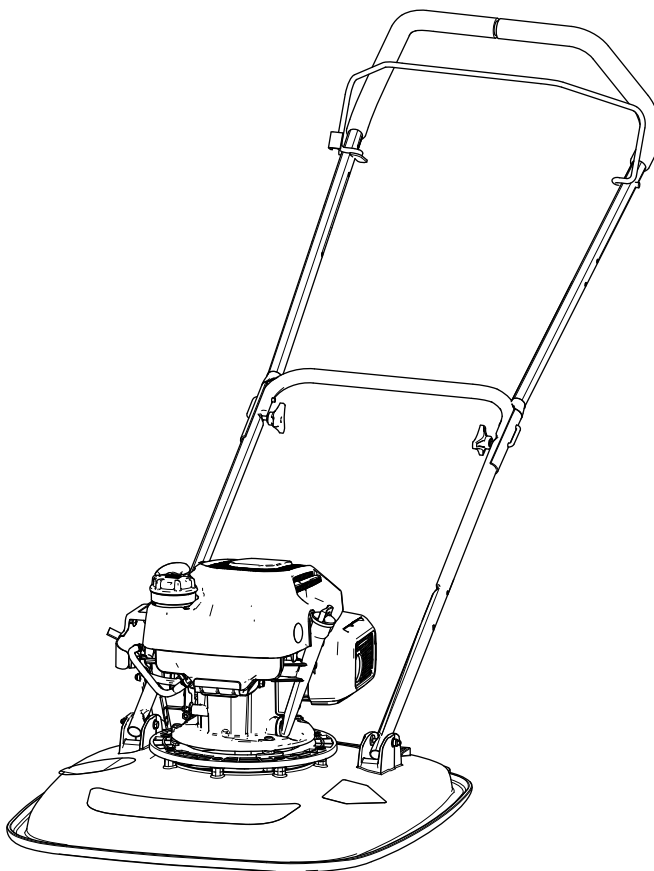

Настоящият продукт отговаря на всички съответни Европейски директиви. За по-подробна информация вижте отделния информационен лист, съдържащ конкретната за продукта Декларация за съответствие (DOC).

Общ или полезен въртящ момент: Общият или полезният въртящ момент на този двигател са определени по лабораторен път от производителя на двигателя в съответствие с Дружеството на автомобилните инженери (ДАИ) J1940 или J2723. При конфигурирането на машината в съответствие с изискванията за безопасност, емисии и експлоатация, действителният въртящ момент на двигателя за този клас косачки ще бъде значително по-малък. Моля, направете справка с информацията от производителя на двигателя, доставена с машината.

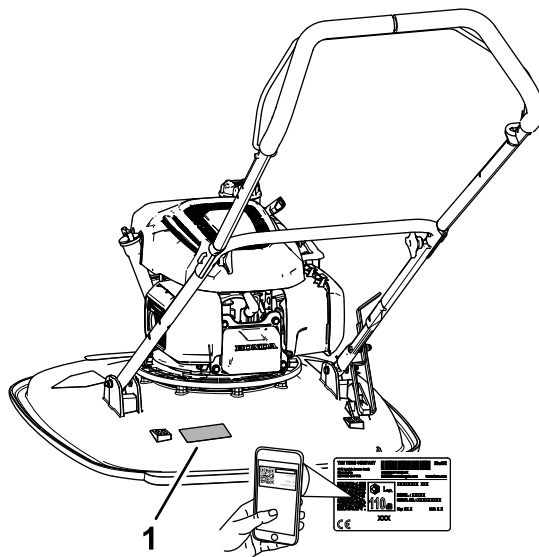

Фигура 1

g364631

1. Място на табелката с модела и серийния номер

Въведение

Тази машина е предназначена за използване от наети лица, търговски оператори за поддържане на тревни площи по склонове, неравни терени, зони в близост до водни басейни или бункери. Използването на продукта за цели, различни от неговото предназначение, може да бъде опасно за Вас и за лица в близост до Вас.

Прочетете внимателно представената тук информация, за да научите как да работите и да поддържате правилно изделието и да избягвате наранявания и повреди. Отговорността за правилната и безопасна работа с изделието е изцяло Ваша.

Посетете [www.https://www.toro.com/en-GB](https://www.toro.com/en-GB) за допълнителна информация, включително съвети за безопасна работа, учебни материали, информация за аксесоари, помощ при намиране на дилър, или за регистриране на продукта.

Във всички случаи, когато се нуждаете от сервизно обслужване, от оригинални резервни части на Toro или от допълнителна информация, свържете се с упълномощен за сервизно обслужване дилър на Toro или с Центъра за обслужване на клиентите на Toro, като не забравите да укажете модела и серийните номера на Вашия продукт. **Фигура 1** идентифицира мястото на данните за модела и серийните номера на продукта. Запишете номерата в предвиденото за целта място.

Важно: За достъп до данни за гаранцията, резервни части и друга информация за продукта можете да сканирате с Вашето мобилно устройство QR кода (ако има) върху стикера със серийния номер.

Изпишете модела на изделието и серийните номера в полето по-долу:

Номер на модела _____
Сериен номер _____

В това ръководство потенциалните опасности са обозначени със съобщения за безопасност и предупредителен символ за опасност (**Фигура 2**), сигнализиращ опасност, която може да доведе до сериозно нараняване или смърт при неспазване на препоръчаните предпазни мерки.



Фигура 2

g000502

Предупредителен символ за опасност

За подчертаване на информацията в настоящото ръководство се използват 2 думи. **Важно** привлича вниманието върху специална техническа информация и **Забележка**, която набляга на общата информация, заслужаваща специално внимание.

Съдържание

Безопасност	3
Обща безопасност	3
Етикети с указания за безопасност и инструкции	4
Настройка	5
1 Монтиране на крачния ограничител на кормилото	5
2 Монтиране на кормилото	6
3 Доливане на масло в двигателя	9
Преглед на продукта	10
Органи за управление	10
Технически данни	11
Приставки/аксесоари	11
Преди започване на работа	11
Мерки за безопасност преди започване на работа	11
Спецификация на горивото	12
Зареждане на резервоара за гориво	12
Проверка на нивото на маслото на двигателя	12
По време на работа	13
Мерки за безопасност по време на работа	13
Вентил за спиране на притока на гориво	14
Стартиране на двигателя	14
Спиране на двигателя	15
Поддържане на кормилото с крачен ограничител на кормилото	15
Регулиране на височината на косене	15
Съвети за ползване	17
След приключване на работа	18
Мерки за безопасност след работа	18
Поддръжка	19
Препоръчителен график (-ци) за поддръжка	19
Безопасност по време на поддръжка и обслужване	19
Подготовка за поддръжка на машината	19
Смяна на въздушния филтър	20
Спецификация на двигателното масло	21
Проверка на нивото на маслото на двигателя	21
Смяна на маслото на двигателя	21
Обслужване на свещта	22
Техническо обслужване на ножовете	23
Съхранение	25
Безопасност при съхранение	25
Подготовка на машината за съхранение	25
Отстраняване на неизправности	26

Безопасност

Обща безопасност

Важно: Прочетете внимателно тези инструкции, преди да използвате машината, и ги запазете за бъдещи справки.

Продуктът е способен да ампутира ръце и крака, както и да изхвърли обекти. За да предотвратите сериозно нараняване, винаги спазвайте всички инструкции за безопасност.

- Прочетете и разберете съдържанието на това „Ръководство за оператора“ преди да стартирате машината.
- Не поставяйте ръцете или краката си в близост до движещите се компоненти на машината.
- Не работете с машината, без да са поставени на място всички предпазители и без другите защитни устройства за безопасност в машината да функционират правилно.
- Дръжте страничните лица и децата далеч от работния участък. Не допускайте деца да работят с машината. Разрешавайте само на отговорни, обучени, запознати с инструкциите и физически способни лица да работят с машината. Местните наредби могат да ограничават възрастта на оператора.
- Изгасете двигателя, извадете ключа за запалването (ако има такъв) и изчакайте всички движещи се части да спрат, преди да напуснете мястото на оператора. Преди настройка, обслужване, почистване или съхранение на машината оставете време на двигателя да изстине.

Неправилната употреба или поддръжка на тази машина може да доведе до наранявания. За намаляване на потенциалната опасност от нараняване спазвайте следните инструкции за безопасност и винаги обръщайте внимание на предупредителния символ за опасност▲, който обозначава „Внимание“, „Предупреждение“ или „Опасност“ – инструкции, свързани с личната безопасност. Неспазването на тези инструкции може да доведе до нараняване или смърт.

Етикети с указания за безопасност и инструкции



Етикетите с предупреждения и инструкции за безопасност са лесно видими за оператора и са разположени в близост до всеки потенциално опасен участък. Заменяйте повредените или липсващи стикери.

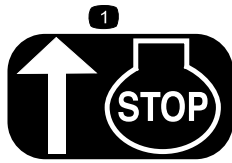

H295159

decalH295159

1. Двигател – спиране

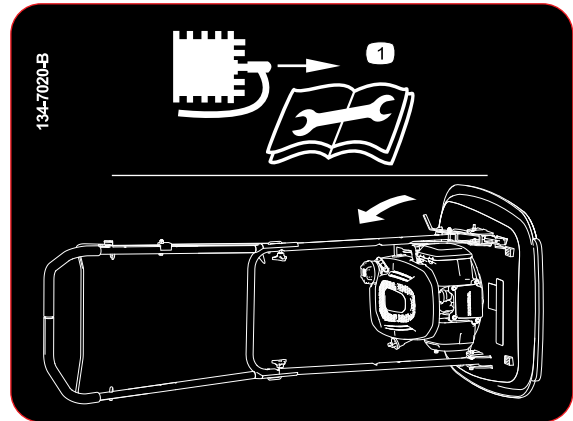

134-7020

decal134-7020

1. Преди да наклоните машината за поддръжка, изключете свещта и прочетете *Ръководството за оператора*.

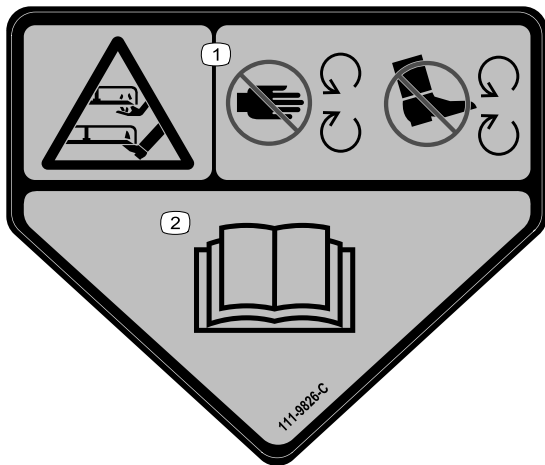

111-9826

decal111-9826

1. Опасност от срязване/откъсване на ръка или крак, режещ апарат – дръжте ръцете и краката си далеч от движещите се части.
2. Прочетете *Ръководството за оператора*.



134-7039

decal134-7039

1. Предупреждение – преминете обучение за продукта; прочетете *Ръководството за оператора*.
2. Опасност от срязване/откъсване на ръка или крак, найлонова корда; откачете кабели от свещта, преди да работите по машината.
3. Предупреждение – носете защита за очите и слуха.
4. Опасност от изхвърляне на предмети; дръжте страничните лица на разстояние от машината.
5. Предупреждение – не докосвайте нагорещените повърхности.
6. Предупреждение – стойте далеч от движещи се части; дръжте поставени предпазителите.

Настройка

1

Монтиране на крачния ограничител на кормилото

Части, необходими за тази процедура:

1	Долно кормило
1	Крачен ограничител
1	Болт (6 × 35 мм)
3	Шайба (6 мм)
1	Контрагайка (6 мм)

Процедура

Забележка: Можете да използвате крачния ограничител, за да поддържате кормилото във вертикално положение, когато сглобите кормилото в долното положение 103,4 см.

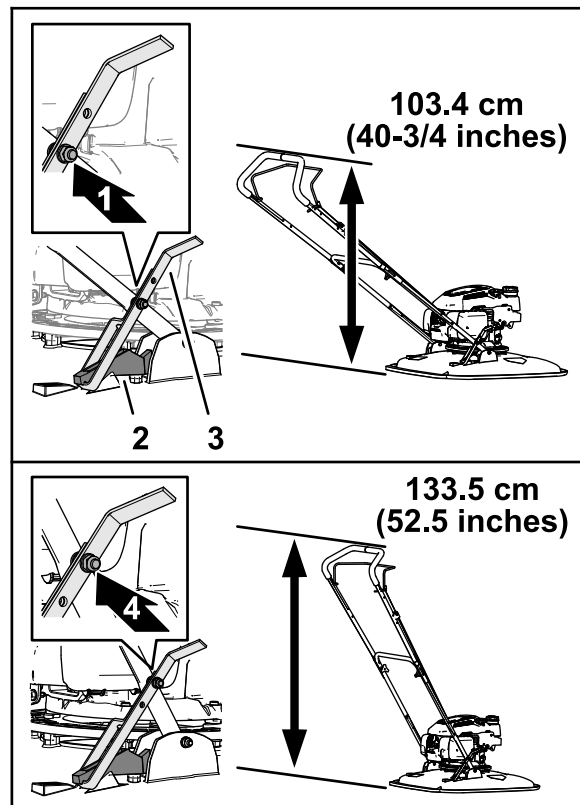

Фигура 3

1. Ниска позиция на кормилото
2. Горна ограничителна скоба
3. Крачен ограничител
4. Висока позиция на кормилото

1. Определете височината на кормилото, когато крачният ограничител е фиксиран към горната ограничителна скоба (Фигура 3).
2. Подравнете отвора на крачния ограничител с отвора в долното кормило (Фигура 4).

2

Монтиране на кормилото

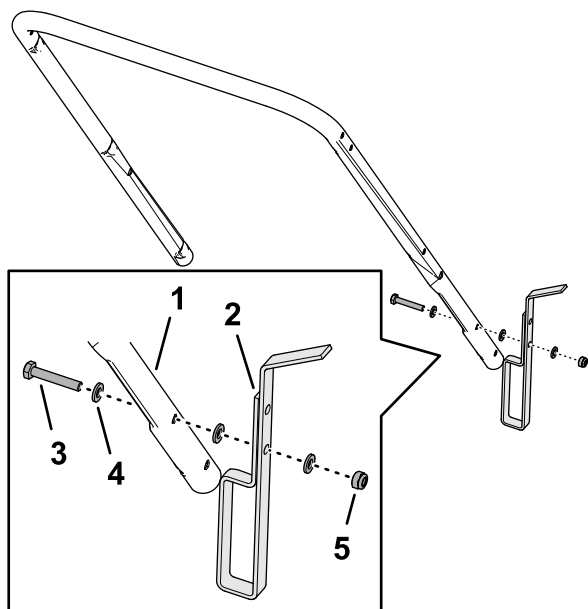

Фигура 4

g364679

- | | |
|-----------------------|-----------------------|
| 1. Долно кормило | 4. Шайба (6 мм) |
| 2. Крачен ограничител | 5. Контрагайка (6 мм) |
| 3. Болт (6 × 35 мм) | |

3. Съединете крачния ограничител към кормилото с болт (6 × 35 мм), 3 шайби (6 мм) и контрагайка (6 мм).
4. Затегнете контрагайката и болта.

Забележка: Уверете се, че можете да завъртите крачния ограничител.

Части, необходими за тази процедура:

4	Т-образни втулки
2	Болт (6 × 55 мм)
6	Шайба (6 мм)
2	Контрагайка (6 мм)
2	Копче
2	U-образен болт
Монтаж на кормилото	
1	Горно кормило
1	Болтове (¼ × 1 ¾")
1	Контрагайка (¼")

Монтиране на долното кормило към машината

1. Монтирайте двете Т-образни втулки във фланците на кормилото на платформата на косачката (Фигура 5).

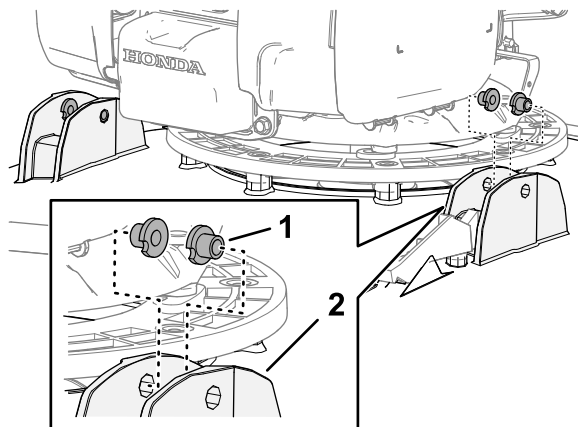

Фигура 5

g364682

- | | |
|---------------------|---|
| 1. Т-образни втулки | 2. Фланци на кормилото (платформа на косачката) |
|---------------------|---|

2. Подравнете крачния ограничител на кормилото към горната ограничителна скоба на платформата на косачката (Фигура 6).

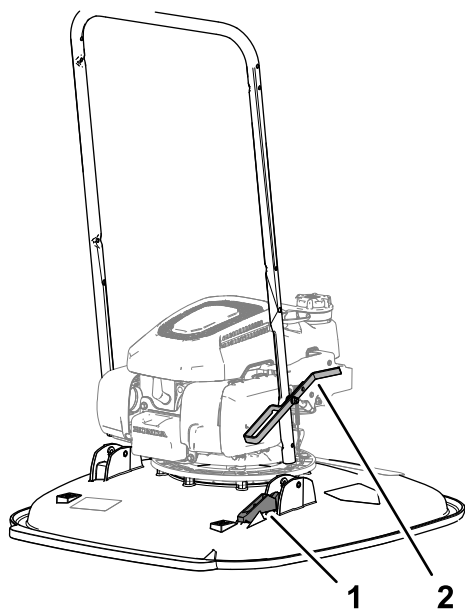

Фигура 6

g364680

1. Горна ограничителна скоба
2. Крачен ограничителна скоба

3. Подравнете отвора в кормилото с отворите в втулките (Фигура 7) и фиксирайте кормилото към машината с болт (6 × 55 мм), 2 шайби (6 мм) и контрагайка (6 мм).

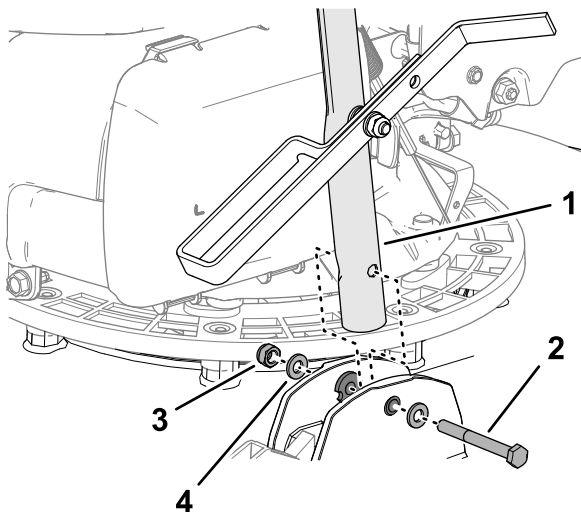

Фигура 7

g364681

1. Долно кормило
2. Болт (6 × 55 мм)
3. Шайба (6 мм)
4. Контрагайка (6 мм)

4. Повторете стъпка 3 от другата страна на машината.

Сглобяване на горното и долното кормило

1. Подравнете отворите на горното кормило с отворите в долното кормило (Фигура 8).

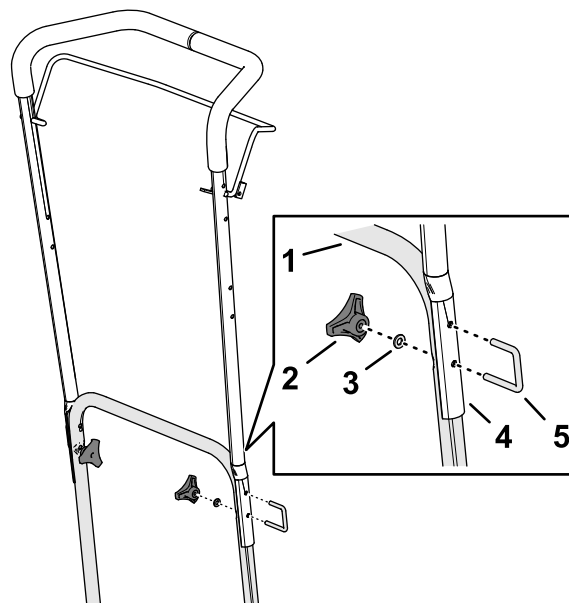

Фигура 8

g364684

1. Долно кормило
2. Копче
3. Шайба (6 мм)
4. Горно кормило
5. U-образен болт

2. Сглобете горното кормило към долното кормило с двата U-болта, 2 шайби (6 мм) и 2 гайки.

Свързване на кабела към ръкохватката за управление с присъствието на оператора

1. Поставете фитинга в края на кабелната обвивка в горното гнездо на фитинга на кормилото (Фигура 9).

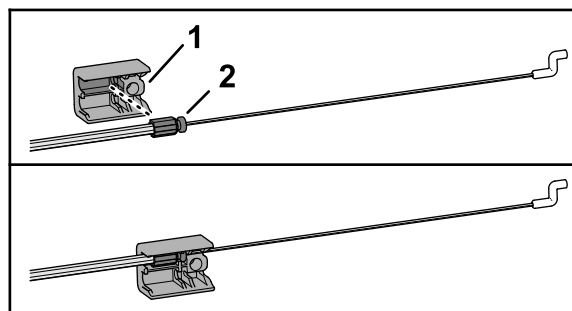

Фигура 9

g367356

1. Монтаж на кормилото
2. Фитинг (кабелна обвивка)

2. Притиснете края на ръкохватката за управлението с присъствието на оператор, за да я извадите от горното кормило, и извадете ръкохватката от машината (Фигура 10).

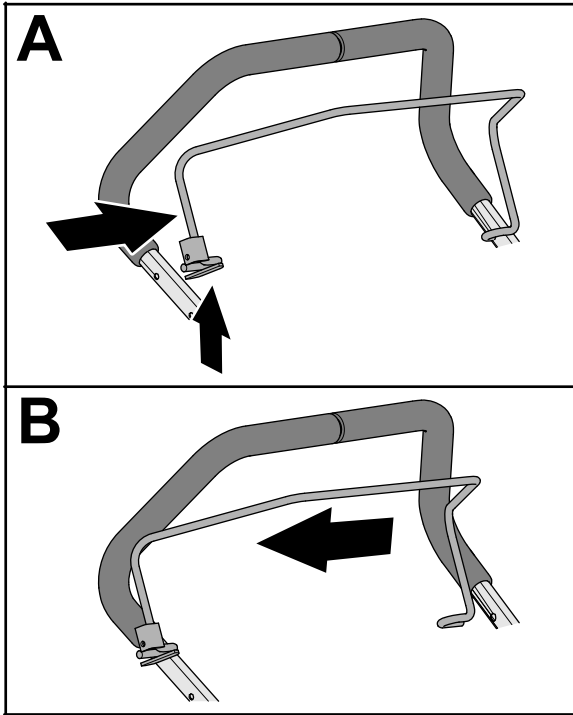

Фигура 10

g367353

3. Пъхнете кабелната втулка през отвора в скобата на ръкохватката за контрол с присъствието на оператора, както е показано на Фигура 11.

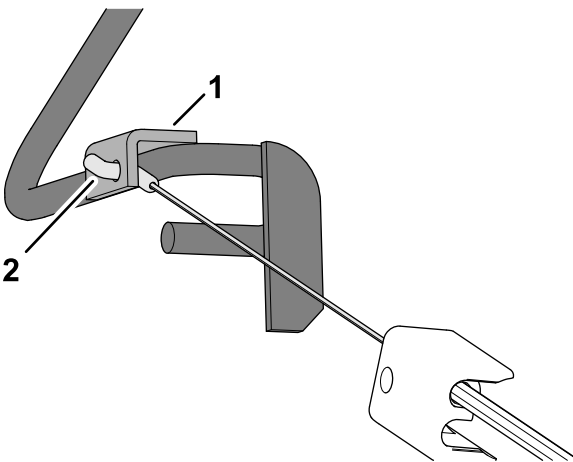

Фигура 11

g367355

1. Скоба (ръкохватка за управление с присъствие на оператора)
2. Фитинг за кабел

4. Поставете края на ръкохватката за управление с присъствието на оператора в кормилото, леко стиснете другия край на

- ръкохватката и вкарайте ръкохватката в кормилото (Фигура 12).

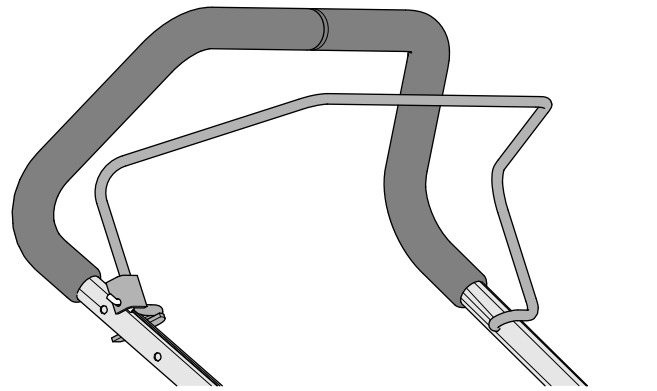

Фигура 12

g367358

5. Фиксирайте фитинга за кормилото към горното кормило (Фигура 13) с болта ($\frac{1}{4} \times 1\frac{3}{4}$ ") и контрагайката ($\frac{1}{4}$ ").

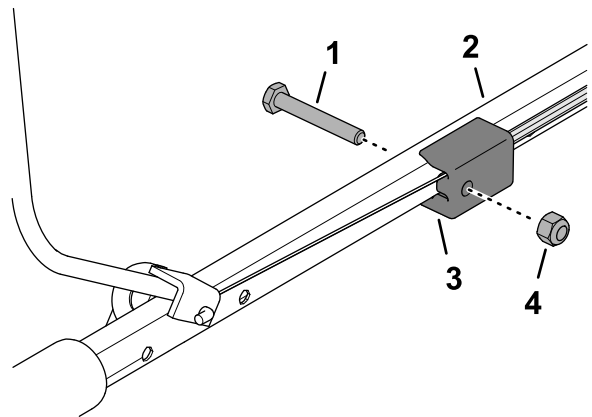

Фигура 13

g367354

1. Болтове ($\frac{1}{4} \times 1\frac{3}{4}$ ")
2. Горно кормило
3. Монтаж на кормилото
4. Контрагайка ($\frac{1}{4}$ ")

3

Доливане на масло в двигателя

Не са необходими части

Процедура

Важно: При доставката на машината в двигателя няма масло. Преди да стартирате двигателя, добавете масло в двигателя.

Класификация на API за обслужване: SJ или по-висока

Вискозитет на маслото: масло 10W-30

Капацитет за масло: 0,40 л

1. Преместете машината на хоризонтална повърхност.
2. Извадете маслоизмервателната щека от отвора за пълнене на масло и я избършете с чиста кърпа (Фигура 14).

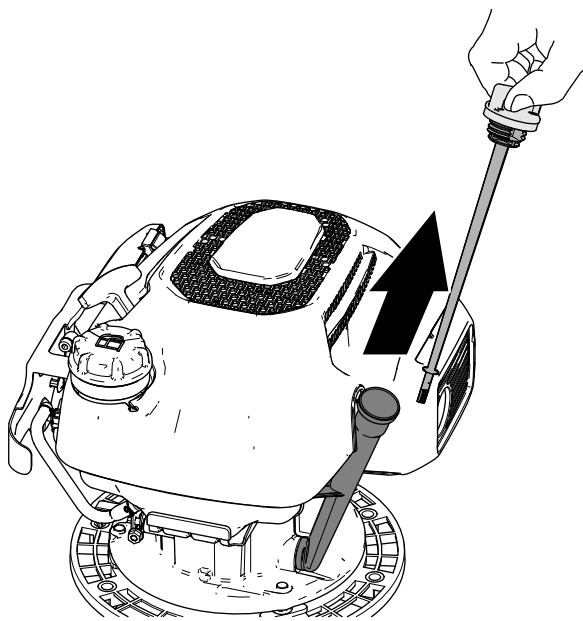

Фигура 14

g364715

3. Бавно сипете посоченото двигателно масло в отвора за пълнене на масло (Фигура 15) и изчакайте 3 минути.

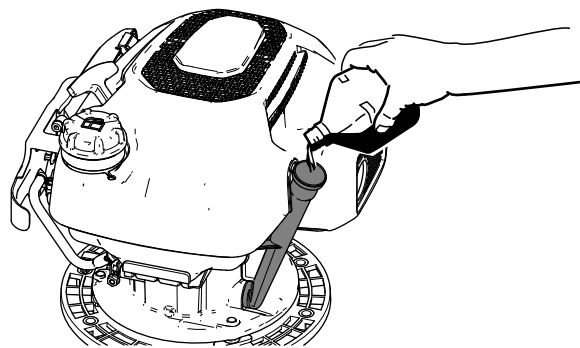

Фигура 15

g364716

4. Вкарайте маслоизмервателната щека в отвора за пълнене, след което я извадете.
5. Проверете нивото на маслото върху маслоизмервателната щека (Фигура 16).

Забележка: Ако препълните двигателя с масло, източете излишното масло, като направите справка с Източване на маслото на двигателя (Страница 21).

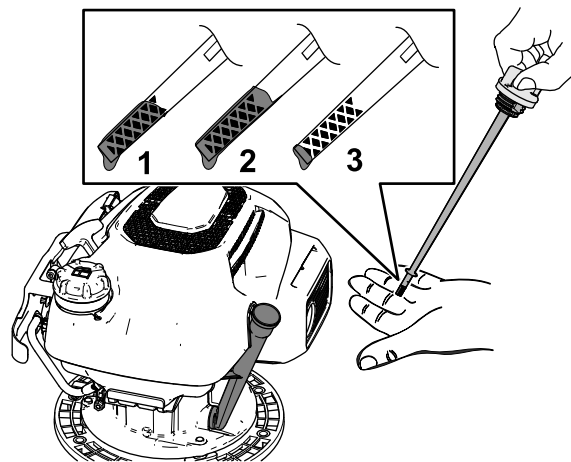

Фигура 16

g364717

1. Нивото на маслото е в максимална позиция.
 2. Нивото на маслото е твърде високо – отстранете масло от картера.
 3. Нивото на маслото е твърде ниско – добавете масло в картера.
6. Ако нивото на маслото е под горната граница, избършете маслоизмервателната щека с чиста кърпа и повторете стъпките от 3 до 5, докато нивото на маслото в двигателя достигне маркировката на горната граница.
 7. Вкарайте маслоизмервателната щека в отвора за пълнене и я затегнете здраво с ръка.

Преглед на продукта

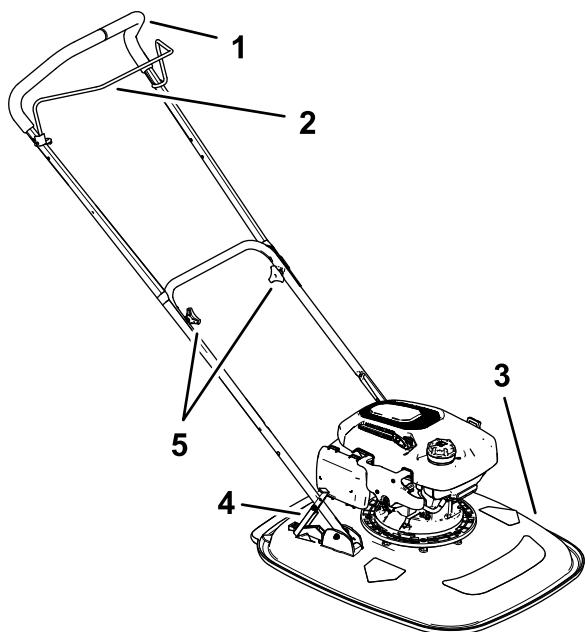

Фигура 17

g364714

- | | |
|--|------------------------------------|
| 1. Кормило | 4. Крачен ограничител на кормилото |
| 2. Ръкохватка за управление с присъствие на оператор | 5. Ръкохватки на кормилото |
| 3. Платформа на косачката | |

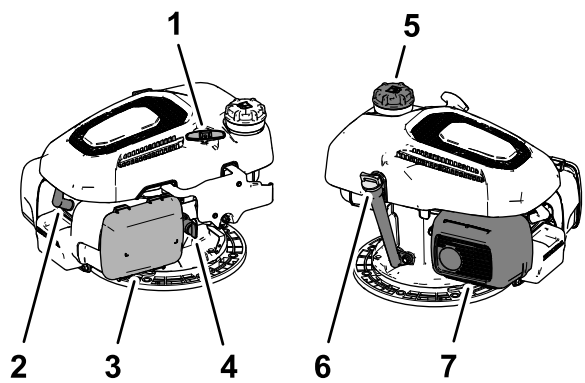

Фигура 18

g364713

- | | |
|---|---------------------------|
| 1. Ръкохватка за ръчно пускане | 5. Капачка за гориво |
| 2. Свещ | 6. Маслоизмервателна щека |
| 3. Въздухопречистител | 7. Предпазител на ауспуха |
| 4. Кранче за спиране на притока на гориво | |

Органи за управление

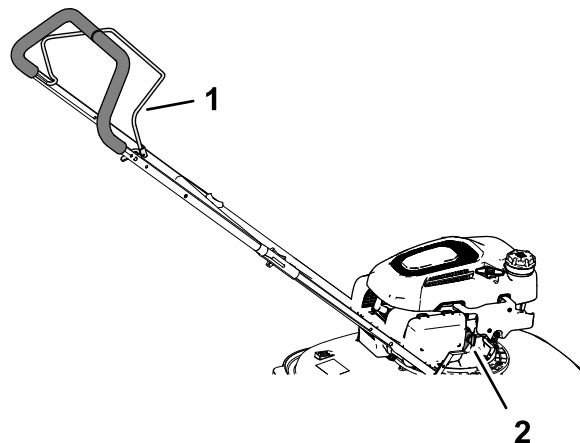

Фигура 19

g364793

- | | |
|--|---|
| 1. Ръкохватка за управление с присъствие на оператор | 2. Кранче за спиране на притока на гориво |
|--|---|

Ръкохватка за управление с присъствие на оператор

Ръкохватка за управление с присъствие на оператор (Фигура 19) контролира спиращката на маховика и запалването на двигателя.

- Натиснете ръкохватката към кормилото, за да запалите двигателя.
- Отпуснете ръкохватката към кормилото, за да спрете двигателя.

Кранче за спиране на притока на гориво

Използвайте спирателния вентил за гориво (Фигура 19), за да контролирате притока на гориво към двигателя.

- Затворете вентила за спиране на притока на гориво, когато транспортирате, извършвате поддръжка или съхранявате машината.
- Отворете вентила за гориво, за да запалите двигателя.

Технически данни

Модел	Ширина на рязане	Ширина на продукта
02617	53 см	63,5 см

Приставки/аксесоари

Налични са одобрени от Toro приставки и аксесоари за използване с машината, за да се подобрят и разширят възможностите ѝ. Свържете се с упълномощен сервизен дилър или упълномощен дистрибутор на Toro, или посетете [www.https://www.toro.com/en-GB](https://www.toro.com/en-GB) за списък с всички одобрени приставки и аксесоари.

За гарантиране на оптимална работа и непрекъснато сертифициране на машината за безопасност, използвайте само оригинални резервни части и принадлежности от Toro. Резервни части и принадлежности, произведени от други производители, могат да бъдат опасни, а тяхната употреба може да анулира гаранцията на продукта.

Действие

Преди започване на работа

Мерки за безопасност преди започване на работа

Обща безопасност

- Изгасете двигателя, извадете ключа за запалването (ако има такъв) и изчакайте всички движещи се части да спрат, преди да напуснете мястото на оператора. Преди настройка, обслужване, почистване или съхранение на машината оставете време на двигателя да изстине.
- Запознайте се с начините за безопасна експлоатация на оборудването, органите за управление на оператора и предупредителните обозначения за безопасност.
- Проверете дали всички предпазители и устройства за безопасност са на местата си и работят правилно.
- Винаги инспектирайте машината, за да се уверите, че ножовете, болтовете на ножовете и монтажният възел на режещия апарат не са износени или повредени.
- Проверете участъка, в който ще използвате машината, и отстранете всички обекти, които може да пречат на работата на машината или да бъдат изхвърлени от нея.
- Регулирането на височината на косене може да доведе до съприкосновение с въртящ се нож, което да причини сериозни наранявания.
- Сменете повреден шумозаглушител.

Безопасност на горивото

- **Горивото е изключително запалимо и силно експлозивно.** Пожар или експлозия на гориво може да предизвика изгаряния на Вас или други лица и да причини щети на имущество.
 - За да предотвратите възпламеняването на горивото от статичен заряд, преди зареждане поставете контейнера и/или машината директно върху земята, а не в превозно средство или върху някакъв друг предмет.
 - Доливайте или източвайте резервоара за гориво навън, на открито, когато двигателят

е изключен и студен. Избършете всякакво разлято гориво.

- Зареждайте резервоара за гориво навън, на открито, когато двигателят е изключен и студен. Избършете всякакво разлято гориво.
 - Когато пушите или се намирате в близост до открит пламък или искри, не боравете с гориво.
 - Не сваляйте капачката за гориво и не доливайте гориво в резервоара, докато двигателят работи или е горещ.
 - Ако разлеете гориво, не опитвайте да стартирате двигателя. Избягвайте създаване на източник на запалване, докато не се разпръснат изпаренията от горивото.
 - Съхранявайте горивото в одобрен за целта съд за гориво и далеч от досег с деца.
 - Поставете и завийте добре капачката на резервоара за гориво, както и на всички съдове за гориво.
- Горивото е вредно за здравето и може да има фатални последствия при поглъщане. Излагане на парите му продължително време може да предизвика сериозно увреждане или заболяване.
 - Избягвайте да вдишвате парите дълго време.
 - Дръжте ръцете си далеч от дюзата и отвора на резервоара за гориво.
 - Дръжте горивото далеч от кожата и очите си.

горивото съгласно насоките на производителя на стабилизатора/добавката за гориво.

Зареждане на резервоара за гориво

Забележка: Вижте ръководството за притежателя на двигателя за допълнителна информация.

1. Почистете около капачката на резервоара за гориво и я свалете от резервоара.
2. Напълнете резервоара за гориво с определеното гориво, както е показано на [Фигура 20](#).

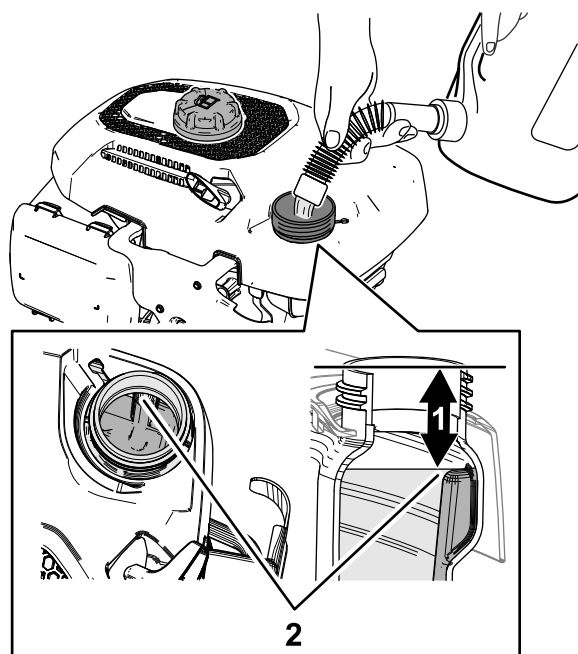

Фигура 20

g364718

1. 53 мм
2. Горна граница на нивото на горивото

3. Поставете капачката на резервоара за гориво.

Проверка на нивото на маслото на двигателя

Вижте [Проверка на нивото на маслото на двигателя](#) (Страница 21).

Спецификация на горивото

Вид	Безоловен бензин
Минимално октаново число	87 (САЩ) или 91 (октаново число по метода на изследването; извън САЩ)
Етанол	Не повече от 10 обемни%
Метанол	Няма
МТВЕ (метил-третичен-бутил-етер)	По-малко от 15 обемни%
Масло	Не добавяйте към горивото

Използвайте само чисто, свежо (не по-старо от 30 дни) гориво от надежден източник.

Важно: За да намалите възможните проблеми, добавете необходимото количество стабилизатор/добавка за

По време на работа

Мерки за безопасност по време на работа

Обща безопасност

- Носете подходящо облекло, включително защита за очите, дълги панталони, стабилни, устойчиви на хлъзгане обувки и защита за слуха. Вържете дългата коса отзад и не носете свободни дрехи или бижута.
- Заостряйте вниманието си, когато работите с машината. Не се ангажирайте с дейности, които ще Ви разсейват, в противен случай може да възникне телесно нараняване или имуществени щети.
- Не работете с машината, когато сте болни, уморени или под въздействието на алкохол или лекарства/опиати.
- Освободете ножа и всички съединители на задвижването, преди да стартирате двигателя.
- Стартирайте двигателя съгласно инструкциите, като краката Ви трябва непременно да са далеч от ножа.
- Не накланяйте машината повече от необходимото за стартиране на двигателя и повдигнете само частта, която е далеч от Вас.
- Изгасете двигателя, извадете ключа за запалването (ако има такъв) и изчакайте всички движещи се части да спрат, преди да напуснете мястото на оператора. Преди настройка, обслужване, почистване или съхранение на машината оставете време на двигателя да изстине.
- Когато освободите органа за контрол на присъствието на оператор, двигателят трябва да изгасне и ножовете трябва да спрат в рамките на 3 секунди. Ако това не стане, веднага преустановете работа с машината и се свържете с упълномощен за сервизно обслужване дилър.
- Дръжте околните, особено малките деца и домашните любимци, далече от работния участък. Дръжте малките деца извън от работния участък и под надзора на отговорен възрастен, който не е зает да работи с машината. Спирайте машината, ако някой навлезе в зоната.
- Работете с машината само при добра видимост и при добри климатични условия. Не работете с машината, когато има риск от светкавици.
- Ако се подхлъзнете по мокри трева и листа и се докоснете до ножа, това може да доведе до

сериозни телесни наранявания. Избягвайте да косите трева при мокри условия, ако е възможно.

- Бъдете много внимателни, когато се приближавате към завои без видимост, храсти, дървета или други обекти, затрудняващи видимостта.
- Внимавайте за дупки, коловози, издатини, камъни или други скрити опасности. При работа по неравен терен може да загубите равновесие или да политнете.
- Ако машината се удари в някакъв предмет или започне да вибрира, незабавно изгасете двигателя, изчакайте спирането на всички движещи се части и откачете кабела от свещта, преди да проверите машината за повреди. Преди да възобновите работа, извършете необходимите ремонти.
- Никога не вдигайте и не пренасяйте машина, чийто двигател работи.
- Ако двигателят е работил, той ще е горещ и може сериозно да Ви изгори. Не се доближавайте до горещия двигател.
- Отработените газове от двигателя съдържат въглероден оксид, който е смъртоносен при вдишване. Не включвайте двигателя на закрито или в затворени помещения.
- Използвайте само принадлежности и приставки, одобрени от Того.

Безопасност при работа по склон

- Склоновете са основен фактор, свързан с инциденти със загуба на управление, които може да доведат до тежки наранявания или смърт. Вие носите отговорност за безопасната работа върху склон. Върху всеки склон работата с машината изисква особено внимание. Преди да използвате машината върху наклон, направете следното:
 - Да прегледа и да разбере инструкциите за наклонени терени в ръководството.
 - Оценявайте условията на обекта, за да определите дали наклонът е безопасен за работа с машината. Осланяйте се на здравия разум и добрата преценка при извършване на това оценяване. Промените в терена, като влага, могат бързо да повлияят на работата на машината на наклон.
- Винаги трябва да сте сигурни, че сте стъпили стабилно и дръжете здраво ръкохватките. Ходете, никога не тичайте.

- Косете по дължината на склоновете, никога надолу или нагоре.
- Бъдете много внимателни, когато променяте посоката по време на работа на склон.
- Не косете по много стръмни склонове.
- При обръщане на посоката на движението или при дърпане на косачката внимавайте изключително много.
- Избягвайте да косите мокра трева. Неравен терен може да причини злополука вследствие на подхлъзване и падане.
- Отстранете или маркирайте препятствия като канавки, дупки, коловози, издатини, камъни или други скрити опасности. Високата трева може да крие препятствия.
- Косете с повишено внимание в близост до свлачища, канавки или насипи.
- Когато използвате машината, винаги дръжте ръкохватката с две ръце.
- Когато режете от върха на склон и ви е необходим по-голям обхват, използвайте одобрена удължаваща ръкохватка.

Вентил за спиране на притока на гориво

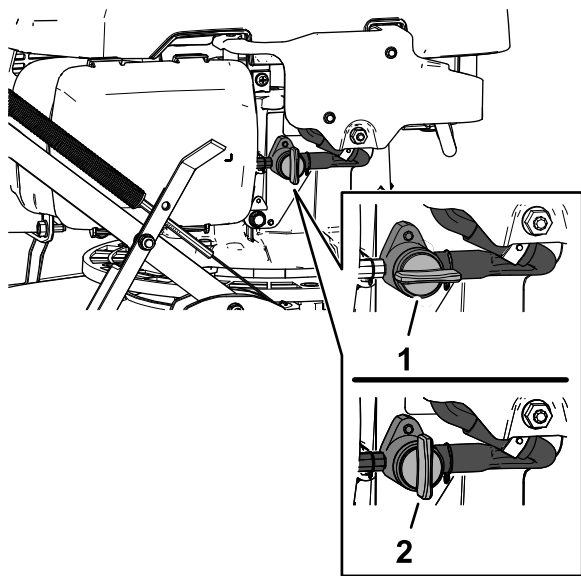

Фигура 21

1. Отворено (вентил за спиране на притока на гориво)
2. Затворено (вентил за спиране на притока на гориво)

- Завъртете дръжката на спирателния вентил за гориво хоризонтално, за да отворите вентила.
- Завъртете дръжката на спирателния вентил за гориво вертикално, за да затворите вентила.

Стартиране на двигателя

1. Затворете спирателния вентил за гориво, вижте [Вентил за спиране на притока на гориво \(Страница 14\)](#).
2. Заклучете ръкохватка за управление с присъствие на оператор към кормилото.

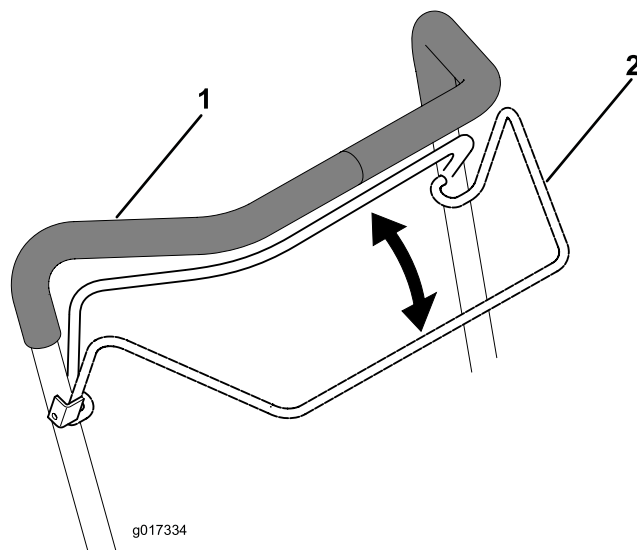

Фигура 22

1. Кормило
2. Ръкохватка за управление с присъствие на оператор

3. Поставете крака си на корпуса и наклонете машината към вас ([Фигура 23](#)).

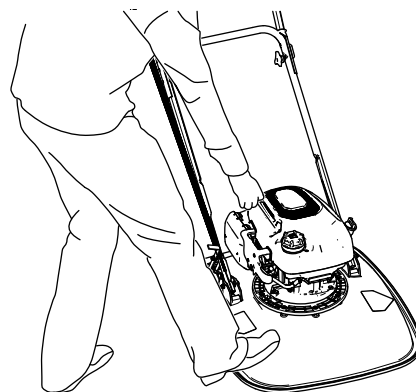

Фигура 23

4. Докато задържате ръкохватка за управление с присъствие на оператор, дръпнете ръкохватката за ръчно пускане.

Забележка: Ако след няколко опита машината не започне да функционира, свържете се с упълномощен дилър за сервизно обслужване или упълномощен дистрибутор на Toro.

Спиране на двигателя

Интервал на сервизното обслужване: Преди всяка употреба или ежедневно

За да изгасите двигателя, освободете ръкохватката за контрол на присъствието на оператор (Фигура 24).

Важно: Когато пуснете ръкохватката за управление с присъствие на оператор, както двигателят, така и режещият диск трябва да спрат в рамките на 3 секунди. Ако те не спират по подходящия начин, веднага преустановете работа с машината и се свържете с упълномощен за сервизно обслужване дилър упълномощен дистрибутор на Toro.

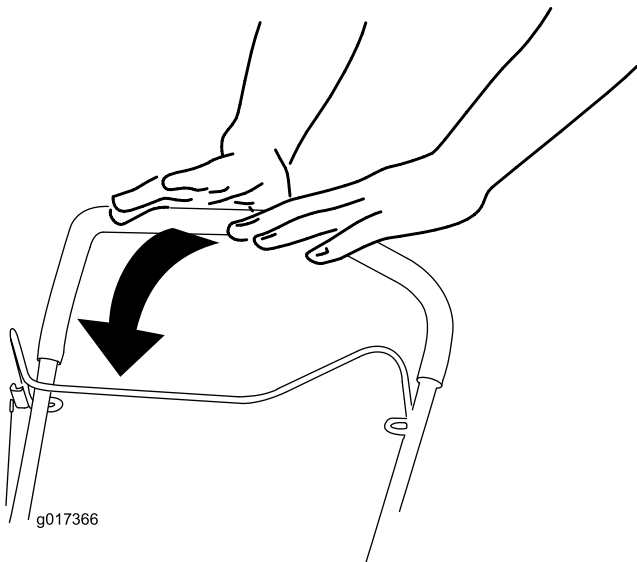

Фигура 24

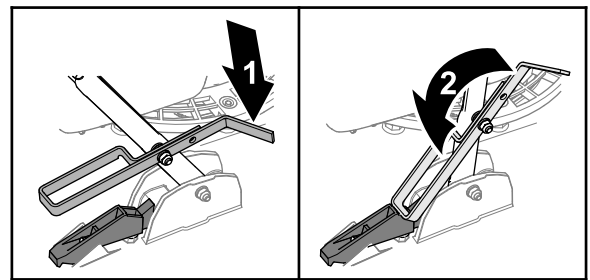

Фигура 25

1. Крачен ограничител, завъртян напред
2. Крачен ограничител, завъртян назад

- За да освободите кормилото, повдигнете го и завъртете крачния ограничител напред (Фигура 25).
- За да задържите кормилото, позиционирайте го и завъртете крачния ограничител назад.

Регулиране на височината на косене

⚠ ВНИМАНИЕ

Регулирането на височината на косене може да доведе до съприкосновение с въртящ се нож, което да причини сериозни наранявания.

- Спрете двигателя и изчакайте спирането на всички движещи се части.
- Носете устойчиви на срязване ръкавици, докато боравите с ножа.

⚠ ПРЕДУПРЕЖДЕНИЕ

Ако двигателят е работил, ауспухът ще е горещ и може сериозно да Ви изгори.

Не се доближавайте до горещ ауспух.

Сваляне на нож

1. Затворете отсекателния клапан за гориво, вижте [Кранче за спиране на притока на гориво \(Страница 10\)](#).
2. Откачете кабела от свещта.
3. Наклонете машината настрана, така че маслоизмервателната щека да сочи надолу.

Важно: Винаги наклоняйте машината настрана така, че маслоизмервателната щека да е в посока надолу. Ако машината се наклони в друга посока, маслото може да запълни клапанныя тракт, което ще изисква поне 30 минути източване.

Поддържане на кормилото с крачен ограничител на кормилото

Кормило, сглобено в долното положение

Забележка: Ако сте се сглобили кормилото в ниско положение 103,4 см, използвайте крачния ограничител, за да държите кормилото във вертикално положение

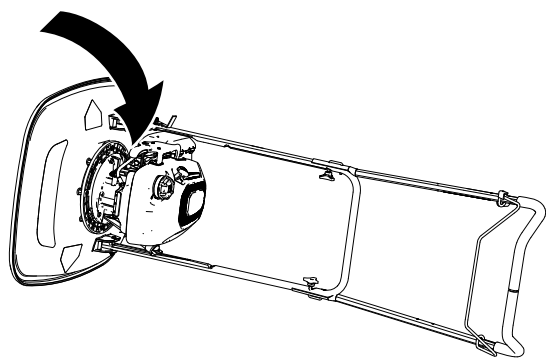

Фигура 26

g364720

4. За стабилното фиксиране на ножа използвайте дървено трупче (Фигура 27).

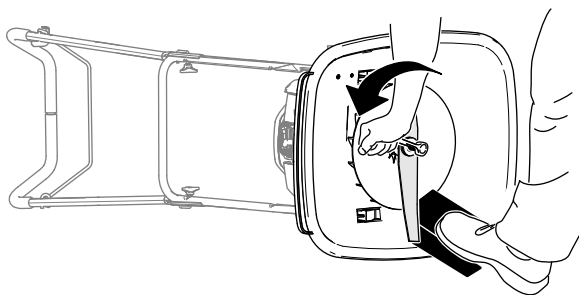

Фигура 27

g364888

5. Използвайте гаечния ключ, предоставен с машината, за да извадите ножа, като завъртите болта обратно на часовниковата стрелка (Фигура 27).

Важно: Носете предпазни очила и устойчиви на срязване ръкавици, когато сваляте ножа.

Поставяне на дистанционери на ножа

Променете позицията на дистанционерите, за да регулирате височината на косене, както е показано на Фигура 28.

Забележка: Всеки дистанционер променя височината на рязане на ножа с 6,3 мм.

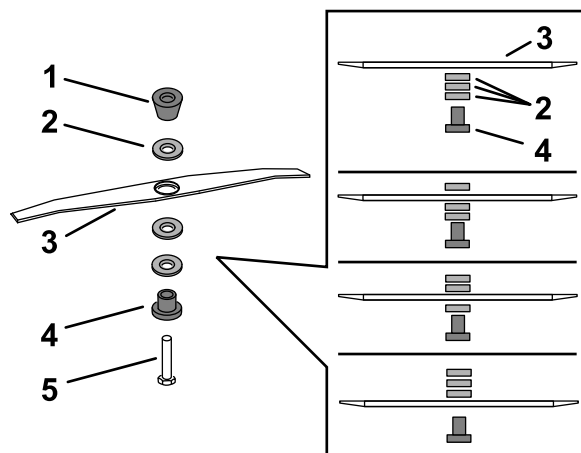

Фигура 28

g364990

1. Коничен дистанционер 4. Елемент за закрепването
2. Дистанционни елементи 5. Болт
3. Острие

Монтиране на нож

1. Изравнете извитите краища на ножа с платформата на косачката и сглобете закрепващия елемент, ножа, дистанциониращите елементи и коничния дистанционер към работното колело с болта.

Важно: Винаги монтирайте коничния дистанционер директно под работното колело и закрепващия елемент под главата на болта.

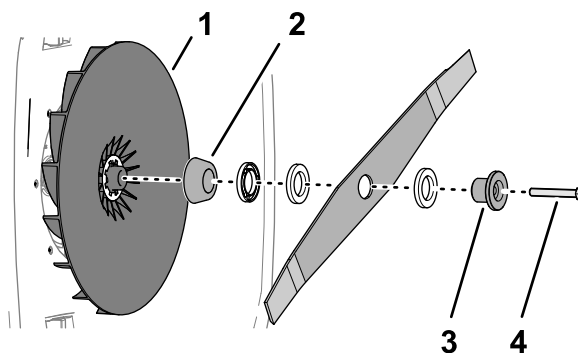

Фигура 29

g364923

1. Работно колело 3. Елемент за закрепването
2. Коничен дистанционер 4. Болт

2. Затегнете болта на ножа с въртящ момент от 25 N·m.

Забележка: Затегнатият до 25 N·m болт е много стегнат. Задържайки режещия нож с помощта на дървено трупче, приложете цялата си тежест върху динамометричния ключ и затегнете добре болта.

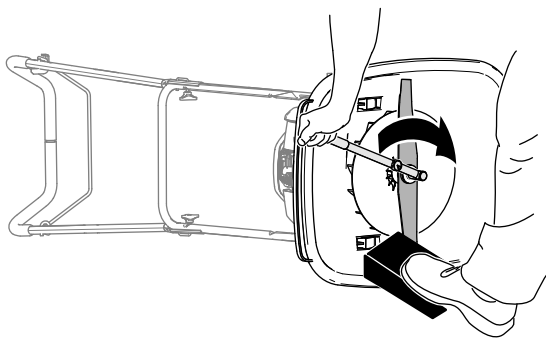

Фигура 30

3. Наклонете машината нагоре, свържете кабела на свещта към свещта и отворете спирателния вентил за гориво.

Съвети за ползване

Общи съвети за косене

- Поставете скобата на крачния ограничител под горния ограничител за по-добра манипулация на машината.

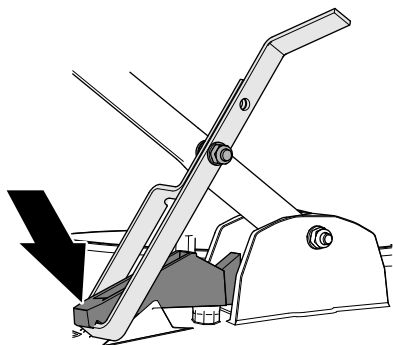

Фигура 31

- Проверете участъка, в който ще използвате машината, и отстранете всички обекти, които тя може да изхвърли.
- Избягвайте удрянето на ножа по твърди обекти. Никога не косете умишлено над какъвто и да е обект.
- Ако машината се удари в някакъв обект или започне да вибрира, незабавно изгасете двигателя, откачете кабела от свещта и проверете машината за повреди.
- За получаване на възможно най-добри резултати, преди началото на сезона за косене се уверете, че ножът е заточен добре.
- Сменете повредения нож с нов резервен нож от Toro.
- Уверете се, че заточеното острие е със същата дължина като линията на рязане.

Косене на трева

- Косете само до една трета от ножа за трева. Не косете под най-високата настройка (30 мм), освен ако тревата е рядка или е късна есен, когато растежът на тревата се забавя, вижте [Регулиране на височината на косене \(Страница 15\)](#).
- Не косете трева с дължина над 15 см, тъй като машината може да се запуши или двигателят да спре.
- Мокрите треви и листа имат склонност да се групират на места из двора и могат да задръстят машината или да задавят двигателя. Косете само в сухо време, ако е възможно.

▲ ВНИМАНИЕ

Ако се подхлъзнете по мокри трева и листа и се докоснете до ножа, това може да доведе до сериозни телесни наранявания.

Косете само в сухо време, ако е възможно.

- Бъдете нащрек за потенциална опасност при много сухи условия, следвайте всички местни предупреждения за пожар и пазете машината от суха трева и листна маса.
- Ако външният вид на окосената тревна площ е незадоволителен, опитайте някой от следните подходи:
 - Проверете режещото устройство и/или сменете ножа.
 - При косене ходете бавно.
 - Повдигнете височината на косене на машината си.
 - Косете тревата по-често.
 - Припокривайте полосите на тревните откоси, вместо да окосявате една пълна полоса на всеки ход.

Косене на листа

- След като окосите тревната площ, се убедете, че половината от нея се показва през капака за косене на листа. Може да се наложи да направите още един преход по листата.
- Косенето на трева с височина над 15 см не се препоръчва. Ако листното покритие е много гъсто, машината може да се задръсти и двигателят да се задави.
- Забавете скоростта си на косене, ако машината не коси достатъчно прецизно листата.

След приключване на работа

Мерки за безопасност след работа

Обща безопасност

- Изгасете двигателя, извадете ключа за запалването (ако има такъв) и изчакайте всички движещи се части да спрат, преди да напуснете мястото на оператора. Преди настройка, обслужване, почистване или съхранение на машината оставете време на двигателя да изстине.
- За предотвратяване на пожар, почиствайте машината от треви и отломки. Почистете разливанията на масло или гориво.
- Никога не съхранявайте машината или контейнер за гориво на места с открит пламък, искри или където има индикаторни лампи от типа на използваните в бойлери или други уреди.

Безопасност при превозване

- Обезопасете машината.
- Проявете внимание, когато натоварвате и разтоварвате машината.

Почистване на машината

Интервал на сервизното обслужване: След всяка употреба

▲ ВНИМАНИЕ

Машината може да изкара материал под корпуса си.

- Носете предпазни очила.
- Стойте на мястото на оператора (зад машината).
- Не допускайте странични наблюдатели в работния участък.

1. Наклонете машината настрани, така че маслоизмервателната щека да сочи надолу.

Важно: Винаги наклоняйте машината настрани така, че маслоизмервателната щека да е в посока надолу. Ако машината

се наклони в друга посока, маслото може да запълни клапанния тракт, което ще изисква поне 30 минути източване.

2. Използвайте четка или сгъстен въздух, за да отстраните тревата и отломките от предпазителя за изпускателната тръба, горната част на кожата и зоните около корпуса.
3. Почистете охладителната система, отстранете отрезките от окосена трева, боклуците или мръсотията от охлаждащите ребра на двигателя и от стартера.

Забележка: При тежки условия на работа или при косене на висока трева, почиствайте охлаждащата система по-често.

Поддръжка

Препоръчителен график (-ци) за поддръжка

Интервал на техническо обслужване	Процедура по поддръжка
След първите 5 часа	<ul style="list-style-type: none">Сменете маслото на двигателя.
Преди всяка употреба или ежедневно	<ul style="list-style-type: none">Уверете се, че двигателят изгасва в рамките на 3 секунди след пускане на ръкохватката за присъствието на оператор.Проверете нивото на маслото в двигателя.Проверявайте ножа за износване или повреда. Ако той е повреден, сменете го веднага.
След всяка употреба	<ul style="list-style-type: none">Почистете всичката попаднала под машината окосена трева и мръсотия.
На всеки 25 часа	<ul style="list-style-type: none">Сменете маслото на двигателя.
На всеки 100 часа	<ul style="list-style-type: none">Проверете свещта и ако е необходимо, я сменете.
Годишно	<ul style="list-style-type: none">Сменете въздушния филтър; при запрашени условия на работа го сменяйте по-често.Сменете ножа или го дайте да Ви го заточат (ако ножът се затъпява бързо, правете това по-често).

Безопасност по време на поддръжка и обслужване

- Изгасете двигателя, извадете ключа за запалването (ако има такъв) и изчакайте всички движещи се части да спрат, преди да напуснете мястото на оператора. Преди настройка, обслужване, почистване или съхранение на машината оставете време на двигателя да изстине.
- Преди изпълнение на каквито и да било процедури по поддръжка на машината, първо откачете кабела на свещта.
- Носете ръкавици и защита за очите при обслужването на машината.
- Редовно проверявайте машината и подменяйте всички износени или повредени части. Не подменяйте режещите инструменти с метални части; използвайте само режещите елементи, които са подходящи за използване при работната скорост на машината.
- Никога не променяйте функционирането на устройствата за безопасност. Проверявайте редовно правилното им функциониране.
- Наклоняването на машината може да предизвика изтичане на гориво. Горивото е лесно запалимо и експлозивно, и може да причини телесни наранявания. Работете с машината, докато бензинът свърши или го източете с ръчна помпа, но никога с фуния.

- Дръжте всички крепежни елементи притегнати, за да се гарантира безопасното работно състояние на машината.
- Не променяйте настройката на регулатора на двигателя или не превишавайте оборотите на двигателя.
- За гарантиране на оптимална работа и непрекъсната сертификация на машината за безопасност, използвайте само оригинални резервни части и принадлежности от Toro. Резервни части и принадлежности, произведени от други производители, могат да бъдат опасни, а тяхната употреба може да анулира гаранцията на продукта.

Подготовка за поддръжка на машината

▲ ВНИМАНИЕ

Наклоняването на машината може да предизвика изтичане на гориво. Горивото е леснозапалимо и експлозивна течност, която може да причини телесни наранявания.

Работете с машината, докато горивото свърши, или го източете с ръчна помпа, но никога с фуния.

Важно: Винаги наклоняйте машината настрани така, че маслоизмервателната щека да е в посока надолу. Ако машината е наклонена с маслоизмервателната щека, сочеща нагоре, маслото може да запълни клапанныя тракт, което ще изисква поне 30 минути източване.

1. Спрете двигателя и изчакайте спирането на всички движещи се части.
2. Преместете машината на хоризонтална повърхност.
3. Откачете кабела на запалителната свещ от свещта (Фигура 32).

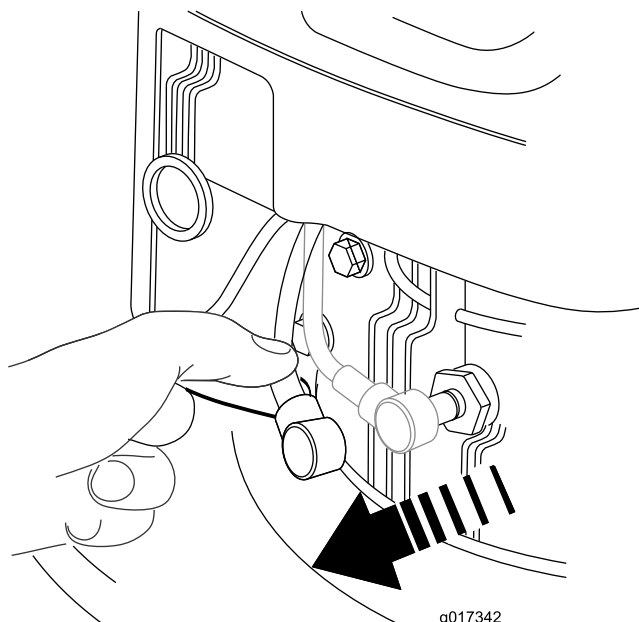

Фигура 32

g017342

g017342

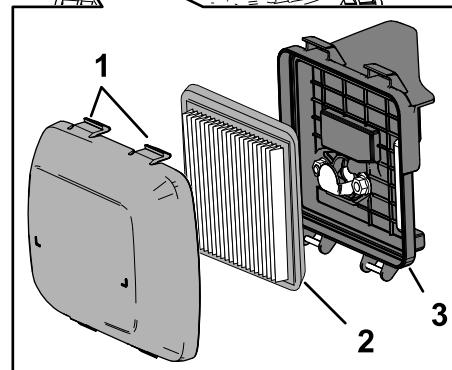
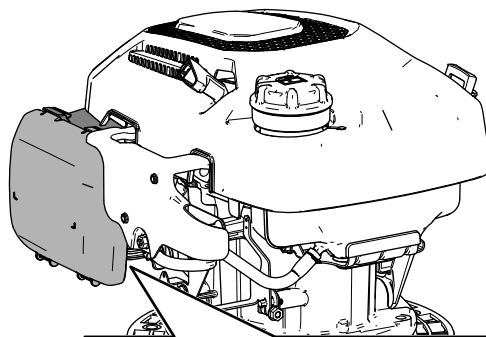

Фигура 33

g364771

- | | |
|---|-------------------------------|
| 1. Заклучващи палци (капак на въздушния филтър) | 3. Основа на въздушния филтър |
| 2. Филтърен елемент | |

4. Затворете отсекаелния клапан за гориво, вижте [Вентил за спиране на притока на гориво \(Страница 14\)](#).

Важно: Ако ремонтирате машината, изпразнете резервоара за гориво.

5. След изпълнение на процедурите по поддръжка, отворете вентила за гориво и свържете кабела на запалителната свещ към свещта.

Смяна на въздушния филтър

Интервал на сервизното обслужване: Годишно

1. Натиснете надолу заключващите палци от горната страна на капака на въздушния филтър (Фигура 33).

2. Свалете капака.
3. Свалете филтърния елемент (Фигура 33).
4. Проверете хартиения елемент на въздушния филтър.
 - A. Ако филтърът е повреден, напоен с масло или гориво и прекалено замърсен, сменете го.
 - B. Ако филтърът е мръсен, почукайте го няколкократно върху твърда повърхност или го продухайте от страната, сочеща към двигателя, със сгъстен въздух с налягане под 2,07 бара.
5. Почистете гнездото и капака на въздушния филтър, като използвате влажна кърпа. **Не забърсвайте мръсотия във въздуховода.**
6. Поставете филтъра в гнездото му.
7. Сложете капака.

Забележка: Не изчетквайте мръсотията от филтъра; изчеткването ще набие мръсотията във фиброматериала.

Спецификация на двигателното масло

Класификация на API за обслужване: SJ или
по-висока

Вискозитет на маслото: масло 10W-30

Проверка на нивото на маслото на двигателя

Интервал на сервизното обслужване: Преди
всяка употреба или ежедневно

1. Подгответе машината за поддръжка;
направете справка с [Подготовка за
поддръжка на машината \(Страница 19\)](#).
2. Извадете маслоизмервателната щека от
отвора за пълнене на масло и я избършете с
чиста кърпа.
3. Вкарайте маслоизмервателната щека в
отвора за пълнене, след което я извадете.

Важно: Не вкарвайте маслоизмервател-
ната щека в отвора за пълнене.

4. Проверете нивото на маслото върху
маслоизмервателната щека.

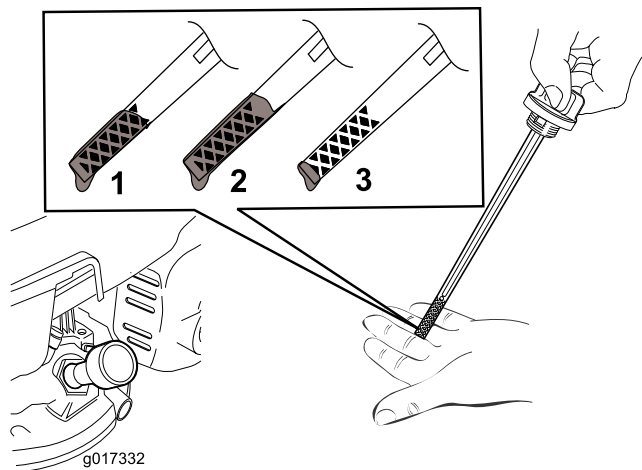

Фигура 34

1. Нивото на маслото е в
максимална позиция.
2. Нивото на маслото
е твърде високо –
отстранете масло от
картера.
3. Нивото на маслото е
твърде ниско – добавете
масло в картера.

5. Ако нивото на маслото е близо или под
долната граница на маслоизмервателната
щека (Фигура 34), бавно налейте даденото
моторно масло в отвора за пълнене на масло
(Фигура 35) и изчакайте 3 минути.

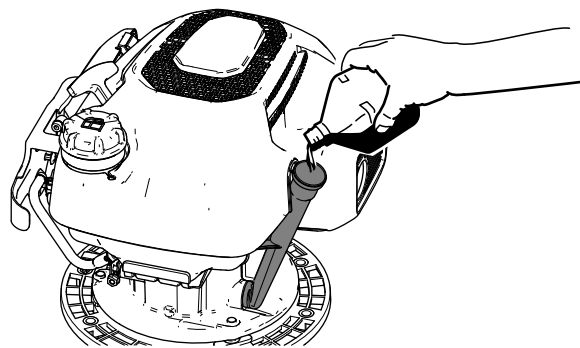

Фигура 35

g364716

6. Избършете маслоизмервателната щека с
чиста кърпа и повторете стъпките от 3 до
5, докато нивото на маслото в двигателя
достигне маркировката на горната граница.
7. Вкарайте маслоизмервателната щека в
отвора за пълнене и я затегнете здраво с
ръка.

Смяна на маслото на двигателя

Интервал на сервизното обслужване: След
първите 5 часа

На всеки 25 часа

Източване на маслото на двигателя

1. Ако двигателят е студен, пуснете го да
работи в продължение на 1 до 2 минути, за
да загреее маслото.
2. Уверете се, че в резервоара за гориво има
малко гориво или че той е празен, така че
при наклоняването на машината от него да
не протече гориво.
3. Подгответе машината за поддръжка;
направете справка с [Подготовка за
поддръжка на машината \(Страница 19\)](#).
4. Извадете маслоизмервателната щека от
отвора за пълнене на масло и я избършете с
чиста кърпа.
5. Подравнете съда за източване с платформата
от страната на отвора за пълнене на масло
на машината на земята (Фигура 35).

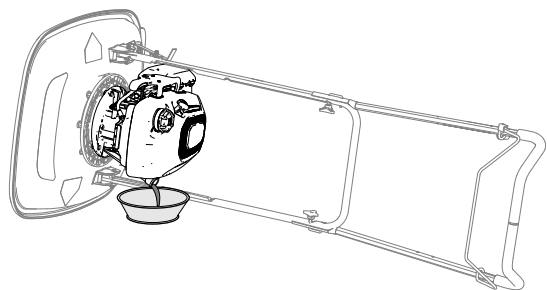

Фигура 36

g364772

6. Наклонете машината настрани, като отворът за пълнене на масло сочи надолу, за да източите маслото през отвора за пълнене.

Важно: Винаги наклоняйте машината настрани така, че маслоизмервателната щека да е в посока надолу. Ако машината се наклони в друга посока, маслото може да запълни клапаниния тракт, което ще изисква поне 30 минути източване.

7. Върнете машината в работно положение.
8. Почистете разлятото масло по машината.

Забележка: Изхвърлете отработеното масло по правилния начин в местния център за рециклиране на масла.

Доливане на масло в двигателя

Капацитет за масло: 0,40 л

1. Бавно сипете посоченото двигателно масло в отвора за пълнене на масло (Фигура 35) и изчакайте 3 минути.

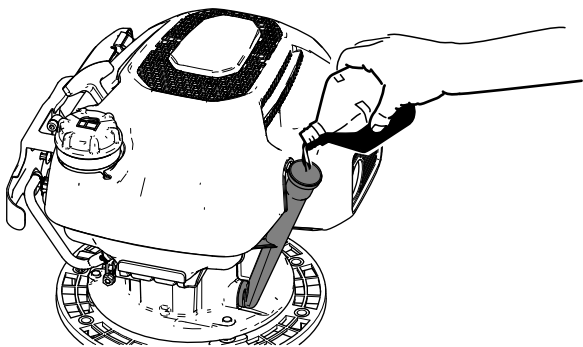

Фигура 37

g364716

2. Вкарайте маслоизмервателната щека в отвора за пълнене, след което я извадете.

Важно: Не вкарвайте маслоизмервателната щека в отвора за пълнене.

3. Проверете нивото на маслото върху маслоизмервателната щека (Фигура 38).

Забележка: Ако препълните двигателя с масло, източете излишното масло, като

направите справка с Източване на маслото на двигателя (Страница 21).

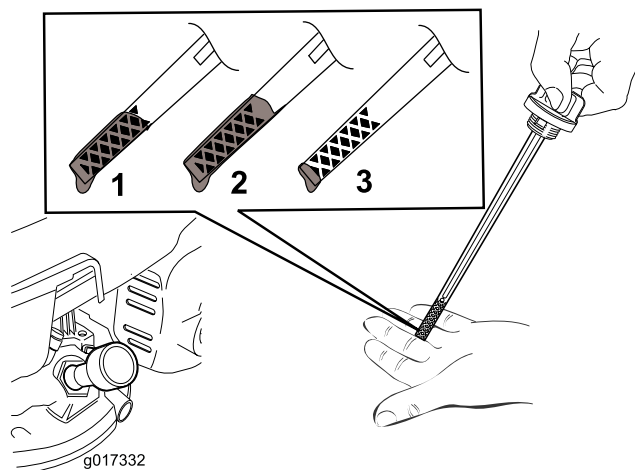

g017332

g017332

Фигура 38

1. Нивото на маслото е в максимална позиция.
2. Нивото на маслото е твърде високо – отстранете масло от картера.
3. Нивото на маслото е твърде ниско – добавете масло в картера.

4. Ако нивото на маслото е под горната граница, избършете маслоизмервателната щека с чиста кърпа и повторете стъпките от 1 до 3, докато нивото на маслото в двигателя достигне маркировката на горната граница.
5. Вкарайте маслоизмервателната щека в отвора за пълнене и я затегнете здраво с ръка.

Обслужване на свещта

Интервал на сервизното обслужване: На всеки 100 часа

Спецификация на свещта: Champion RN9YC или сходна.

1. Подгответе машината за поддръжка; направете справка с Подготовка за поддръжка на машината (Страница 19).
2. Почистете участъка около свещта.
3. Свалете свещта от главата на цилиндъра.

Важно: Ако тя е амортизирана, повредена или замърсена, сменете свещта. Не почиствайте електродите, защото попадналите в цилиндъра пясъчинки могат да повредят двигателя.

4. Настройте въздушната междина (Фигура 39) между централния електрод и страничния електрод на 0,76 мм.

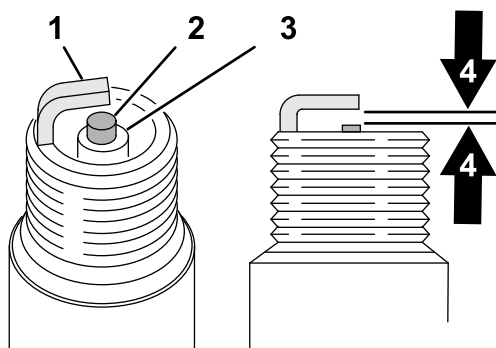

Фигура 39

g326888

- | | |
|------------------------------------|-------------------------------|
| 1. Изолатор на централния електрод | 3. Изолатор |
| 2. Страничен електрод | 4. Въздушна междина – 0,76 мм |

5. Монтирайте свещта и уплътнението.
6. Завийте пробката 20 N·m.
7. Свържете кабела към свещта.

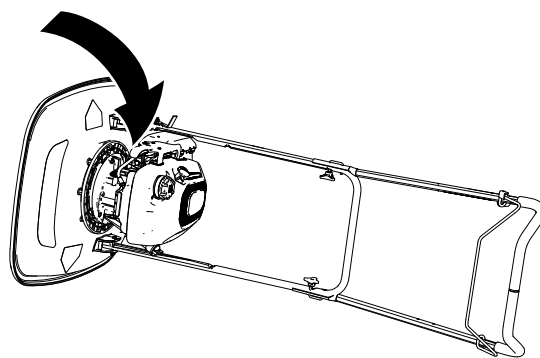

Фигура 40

g364720

3. Проверявайте ножа за износване или повреда.
 - Ако ножът е повреден или по него има пукнатини, свалете го и го сменете веднага.
 - Ако ръбът на ножа е затъпен или нащърбен, свалете го, заточете го или го сменете и сложете нов нож.
4. Наклонете машината нагоре.

Техническо обслужване на ножовете

⚠ ВНИМАНИЕ

Ножът е остър; контактът с него може да доведе до тежки телесни наранявания.

- Откачете кабела от свещта.
- Носете устойчиви на срязване ръкавици, докато обслужвате ножа.

Проверка на ножа

Интервал на сервизното обслужване: Преди всяка употреба или ежедневно. Ако той е повреден, сменете го веднага.

1. Подгответе машината за поддръжка; направете справка с [Подготовка за поддръжка на машината \(Страница 19\)](#).
2. Накланяйте машината настрани така, че отворът за пълнене на масло да сочи надолу.

Важно: Винаги накланяйте машината настрани така, че маслоизмервателната щека да е в посока надолу. Ако машината се наклони в друга посока, маслото може да запълни клапанныя тракт, което ще изисква поне 30 минути източване.

Смяна на нож

Интервал на сервизното обслужване: Годишно

Важно: За да монтирате ножа, се нуждаете от динамометричен ключ. Ако нямате динамометричен ключ или не се чувствате подготвени за изпълнението на подобна процедура, свържете се с упълномощен дистрибутор на Того или упълномощен за сервизно обслужване дилър.

Сваляне на нож

1. Подгответе машината за поддръжка; направете справка с [Подготовка за поддръжка на машината \(Страница 19\)](#).
2. Накланяйте машината настрани така, че отворът за пълнене на масло да сочи надолу.

Важно: Винаги накланяйте машината настрани така, че маслоизмервателната щека да е в посока надолу. Ако машината се наклони в друга посока, маслото може да запълни клапанныя тракт, което ще изисква поне 30 минути източване.

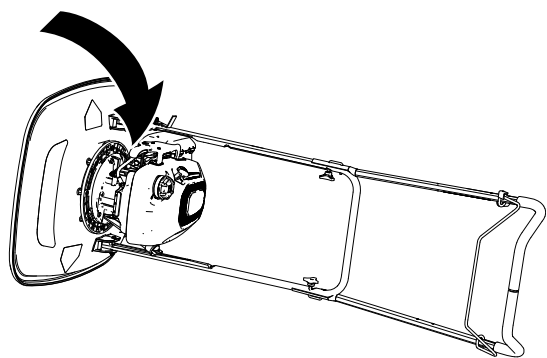

Фигура 41

g364720

3. Запомнете позициите на дистанционерите.

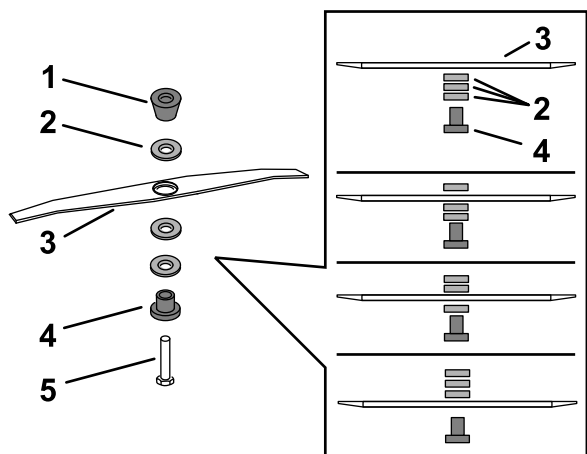

Фигура 42

g364990

- | | |
|--------------------------|----------------------------|
| 1. Коничен дистанционер | 4. Елемент за закрепването |
| 2. Дистанционни елементи | 5. Болт |
| 3. Острие | |

4. За стабилното фиксиране на ножа използвайте дървено трупче (Фигура 43).

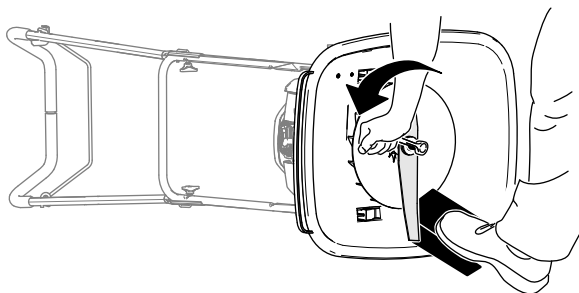

Фигура 43

g364888

5. Използвайте гаечния ключ, предоставен с машината, за да свалите ножа, като завъртите болта на ножа обратно на часовниковата стрелка (Фигура 42).

Важно: Носете предпазни очила и устойчиви на срязване ръкавици, когато свалите ножа.

Монтиране на нож

1. Изравнете извитите краища на ножа с платформата на косачката и сглобете закрепващия елемент, ножа, дистанциониращите елементи и коничния дистанционер към работното колело с болта.

Важно: Трябва винаги да монтирате коничния дистанционер директно под работното колело и закрепващия елемент под главата на болта.

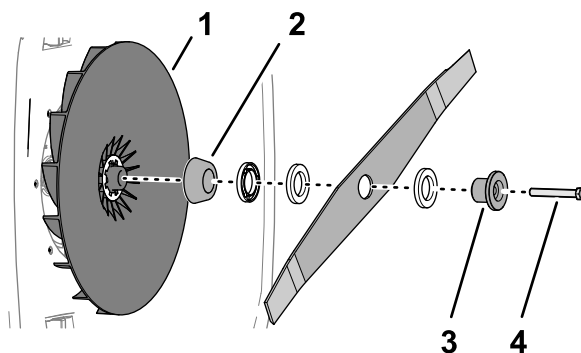

Фигура 44

g364923

- | | |
|-------------------------|----------------------------|
| 1. Работно колело | 3. Елемент за закрепването |
| 2. Коничен дистанционер | 4. Болт |

2. Затегнете болта на ножа с въртящ момент от 25 N·m.

Забележка: Затегнатият до 25 N·m болт е много стегнат. Задържайки режещия нож с помощта на дървено трупче, приложете цялата си тежест върху динамометричния ключ и затегнете добре болта.

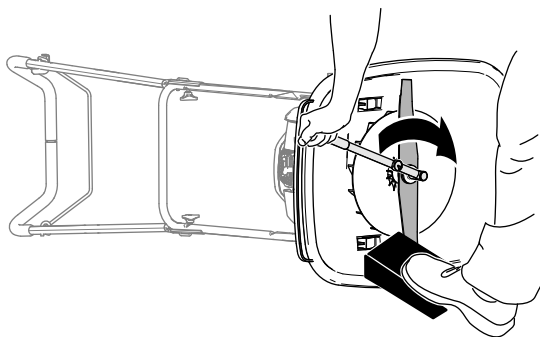

Фигура 45

g364889

3. Наклонете машината нагоре.

Съхранение

Безопасност при съхранение

- Изгасете двигателя, извадете ключа за запалването (ако има такъв) и изчакайте всички движещи се части да спрат, преди да напуснете мястото на оператора. Преди настройка, обслужване, почистване или съхранение на машината оставете време на двигателя да изстине.
- Преди съхраняване на машината в затворено пространство оставете двигателя да се охлади.
- Преди съхраняване на машината в затворено пространство оставете двигателя да се охлади.
- Никога не съхранявайте машината или контейнер за гориво на места с открит пламък, искри или където има индикаторни лампи от типа на използваните в бойлери или други уреди.
- За предотвратяване на пожар почиствайте ауспуха и отделението на двигателя от треви, листа и остатъци.

Подготовка на машината за съхранение

▲ ВНИМАНИЕ

Горивните пари могат да експлодират.

- **Не съхранявайте гориво над 30 дни.**
- **Не съхранявайте машината на закрито място в близост до открит пламък.**
- **Преди съхранението на машината оставете време на двигателя да изстине.**

1. При последното презареждане с гориво през годината, към него добавете стабилизатор на гориво, изпълнявайки указанията на производителя на двигателя.
2. Оставете машината да работи, докато двигателят спре поради липса на гориво.
3. Стартирайте двигателя отново и го оставете да работи, докато изгасне сам. Когато вече не може да стартирате двигателя, горивната система е празна.
4. Откачете кабела от свещта.
5. Свалете свещта, добавете 30 мл масло през отвора на свещта и неколkokратно

дръпнете бавно ръкохватката за стартиране, за да разпределите равномерно маслото в цилиндъра.

6. Сложете свещта обратно и я затегнете с динамометричен ключ до 20 N·m.
7. Проверявайте ножа за износване или повреда. Ако ножът е затъпен, заточете го; ако е повреден, сменете го.
8. Затегнете всички гайки, болтове и винтове.
9. Съхранявайте машината на хладно, чисто и сухо място.

Отстраняване на неизправности

Проблем	Възможна причина	Внасяне на корекции
Двигателят не се стартира.	<ol style="list-style-type: none"> 1. Кабелът към свещта не е свързан. 2. Отворът в капачката за гориво е запушен. 3. Свещта е разядена, замърсена е или луфтът е неправилен. 4. Резервоарът за гориво е празен или в горивната система има застояло гориво. 	<ol style="list-style-type: none"> 1. Свържете кабела към свещта. 2. Почистете отвора за вентилация в капачката за гориво или сменете капачката. 3. Проверете свещта и ако е необходимо, коригирайте луфта . Ако свещта е поразена от питингова корозия, замърсена е или е напукана, сменете я. 4. Източете и/или напълнете резервоара за гориво с нов бензин. Ако проблемът не се отстранява, свържете се с упълномощен за сервизно обслужване дилър или упълномощен дистрибутор на Toro.
Двигателят стартира трудно или губи мощност.	<ol style="list-style-type: none"> 1. Отворът в капачката за гориво е запушен. 2. Елементът на въздушния филтър е замърсен и ограничава въздушния поток. 3. Под корпуса на машината има неокосена трева и отпадъци. 4. Свещта е разядена, замърсена е или луфтът е неправилен. 5. Нивото на маслото на двигателя е много ниско, много високо или прекомерно мръсно. 6. В резервоара за гориво има застояло гориво. 	<ol style="list-style-type: none"> 1. Почистете отвора за вентилация в капачката за гориво или сменете капачката. 2. Почистете предварителния филтър и/или сменете хартиения елемент на въздушния филтър. 3. Почистете корпуса на машината отдолу. 4. Проверете свещта и ако е необходимо, коригирайте луфта . Ако свещта е поразена от питингова корозия, замърсена е или е напукана, сменете я. 5. Проверете маслото на двигателя. Ако маслото е мръсно, сменете го; добавете масло или източете част от него, за да коригирате нивото на маслото до белега Full (Пълно) на маслоизмервателната щека. 6. Източете и напълнете резервоара за гориво с нов бензин.
Двигателят прекъсва.	<ol style="list-style-type: none"> 1. Кабелът към свещта не е свързан. 2. Свещта е разядена, замърсена е или луфтът е неправилен. 3. Елементът на въздушния филтър е замърсен и ограничава въздушния поток. 	<ol style="list-style-type: none"> 1. Свържете кабела към свещта. 2. Проверете свещта и ако е необходимо, коригирайте луфта . Ако свещта е поразена от питингова корозия, замърсена е или е напукана, сменете я. 3. Почистете предварителния филтър и/или сменете хартиения елемент на въздушния филтър.
Машината или двигателят вибрират много.	<ol style="list-style-type: none"> 1. Под корпуса на машината има неокосена трева и отпадъци. 2. Монтажните болтове на двигателя са разхлабени. 3. Монтажният болт на режещия блок е разхлабен. 	<ol style="list-style-type: none"> 1. Почистете корпуса на машината отдолу. 2. Затегнете монтажните болтове на двигателя. 3. Затегнете болта на режещия блок е разхлабен.
Формата на окосения участък е неравна.	<ol style="list-style-type: none"> 1. Косите, като спазвате една посока. 2. Под корпуса на машината има неокосена трева и отпадъци. 	<ol style="list-style-type: none"> 1. Сменете посоката на косене. 2. Почистете корпуса на машината отдолу.

Бележки:



Гаранции на Того

Двегодишна или 1 500 часова ограничена гаранция

Условия и покривани от гаранциите продукти

Компанията The Toro Company гарантира, че търговският продукт Toro (наричан „Продуктът“) няма да показва дефекти, произтичащи от използваните материали или качеството на изработката в рамките на 2 години или 1 500 работни часа*, което от двете настъпи по-рано. Тази гаранция се прилага за всички продукти с изключение на Аератори (вижте отделните гаранционни декларации за тези продукти). При възникване на гаранционно състояние, ние ще ремонтираме Продукта безплатно, включително диагностика, труд, части и транспорт. Настоящата гаранция започва да тече от датата на доставка на Продукта до първоначалния купувач на дребно.
* Продукт, оборудван с брояч на работните часове.

Инструкции за получаване на гаранционно обслужване

Вие носите отговорност за уведомяване на дистрибутора на търговски продукти или упълномощения дилър на търговски продукти, от който сте закупили Продукта, веднага щом сметете, че е настъпило гаранционно състояние. Ако се нуждаете от помощ, за да намерите дистрибутор на търговски продукти или упълномощен дилър, или имате въпроси свързани с Вашите гаранционни права или отговорности, може да осъществите контакт с нас на адрес:

Toro Commercial Products Service Department (Отдел за търговски продукти на Toro)
8111 Lyndale Avenue South

Bloomington, MN 55420-1196

952-888-8801 или 800-952-2740

Имейл: commercial.warranty@toro.com

Отговорности на собственика

Като собственик на Продукта Вие носите отговорност за необходимата поддръжка и настройки, посочени във Вашето *Ръководство за оператора*. Ремонти на Продукта, предизвикани от неспазване на изискването за извършване на необходимата поддръжка и настройки, не се покриват от тази гаранция.

Позиции и условия, които не се покриват от гаранцията

Не всички неизправности или повреди в продукта, възникващи в рамките на гаранционния период, са дефекти, произтичащи от използваните материали или качеството на производство. Тази гаранция не покрива следното:

- Повреди в продукта, резултат от използване на резервни части, които не са произведени от Того, или от инсталиране и използване на допълнителни или модифицирани неизработени от Того принадлежности и продукти.
- Повреди в продукта, резултат от неспазване на изискванията за поддръжка и/или регулиране.
- Неизправности, резултат от неправилно, небрежно или неразумно използване на продукта.
- Части, изразходвани по време на употреба, които не са дефектни. Примерите за части, които са изразходвани или износени по време на нормалната експлоатация на продукта, включват, без да се ограничават само до следното, са спирачни накладки и челюсти, фрикционни накладки на съединителя, остриета, барабани, ролки и лагери (капсуловани или изискващи гресиране), опорни ножове, запалителни свеци, ходови колела и лагери, гуми, филтри, ремъци и определени компоненти за пръскане като диафрагми, дюзи, дебитомери и управляващи клапани.
- За повреди, предизвикани от външно въздействие, могат да се считат, без да се ограничават само до следните, метеорологичното време, практиките за съхранение, замърсяване, използване на неодобрен горива, охладителни течности, смазочни вещества, добавки, изкуствени торове, вода или химикали.
- Неизправности или влошени характеристики в резултат на горива (напр. бензин, дизелово гориво или биодизелово гориво), които не отговарят на изискванията на съответните промишлени стандарти.
- Нормален шум, вибрация, амортизация и износване и влошаване на характеристиките. Нормалната амортизация включва, без изброяването да е изчерпателно, повреди по седалките вследствие на износване или протриване, износване на боядисани повърхности, издраскани етикети или прозорци.

Части

Частите, планирани за замяна в съответствие с необходимата поддръжка, са гарантирани за периода до плановото време за смяна на тази част. Частите, заменени съгласно настоящата

За страни освен САЩ и Канада

Клиенти, закупили продукти Того, износ от САЩ и Канада, трябва да се обърнат към своя дистрибутор (дилър) на Того за получаване на гаранционната политика за съответната страна, провинция или щат. Ако по някаква причина не сте доволни от услугите на Вашия дистрибутор или срещате трудности при получаване на гаранционна информация, обърнете се към Вашия упълномощен център за сервизно обслужване на Того.

гаранция, се покриват за периода на продължителността на гаранцията на оригиналния продукт и стават собственост на Того. Того взема окончателното решение дали да ремонтира дадена съществуваща част, да я сглоби или да я замени. Того може да използва фабрично възстановени части за гаранционен ремонт.

Гаранция за акумулатор с многократен цикъл и литиево-йонен акумулатор

Акумулаторите с цикъл на дълбоко разреждане и литиево-йонните акумулатори имат определен брой киловатчасове, които могат да осигурят през експлоатационния си живот. Работата, презареждането и поддръжката могат да удължат или скъсят цялостния живот на акумулатора. Тъй като акумулаторите в този продукт се износват, интервалът за полезна работа между интервалите на зареждане бавно ще намалява, докато акумулаторът се износи напълно. Замяната на акумулатори с изразходван ресурс вследствие на нормална експлоатация е отговорност на собственика на продукта. Забележка (само за литиево-йонни акумулатори): вижте гаранцията на акумулатора за допълнителна информация.

Доживотна гаранция за колянния вал (само за модела ProStripe 02657)

ProStripe, който е оборудван с оригинален фрикционен диск и щадящ колянния вал при счупване на нож съединител (интегриран съединител нож-спирачка (BBC) + взел на фрикционния диск) от Того като оригинално оборудване и е бил използван от първоначалния купувач в съответствие с препоръчаните процедури за експлоатация и поддръжка, има доживотна гаранция срещу огъване на колянния вал на двигателя. Машини, които са оборудвани с фрикционни шайби, интегриран съединител нож-спирачка (BBC) и други подобни устройства, не се покриват от доживотна гаранция за колянния вал.

Поддръжка за сметка на собственика

Регулиране на двигателя, смазване, почистване и полиране, смяна на филтри, охладителна течност и извършване на препоръчвани дейности по поддръжката, са някои от обичайните услуги, изисквани за продуктите Того, които са за сметка на собственика.

Общи условия

По силата на тази гаранция, ремонт от упълномощен дистрибутор или дилър на Того е единственото средство за правна защита.

Компанията The Toro Company не носи отговорност за непреки, инцидентни или последващи щети във връзка с употребата на продукти Того, обхващани от тази гаранция, включително всякакви средства или разходи за осигуряване на заместващо оборудване или услуга по време на значителни периоди на престой поради повреда или неупотреба при изчакване извършването на ремонт по силата на тази гаранция. С изключение на гаранцията за емисии, спомената по-долу, ако е приложима, други изразени гаранции не съществуват. Всички подразбрани гаранции за търговска реализуемост или пригодност за употреба са ограничени до продължителността на тази изразена гаранция.

Някои щати не допускат изключване на инцидентни и последващи щети или ограничения за продължителността на подразбрани гаранции, така че горепосочените изключения и ограничения може да не се отнасят за Вас. Тази гаранция Ви дава специфични правни правомощия, но е възможно да притежавате и други права, които варират за различните щати.

Забележка за гаранцията на двигателя

Системата за управление на емисиите на Вашия продукт може да е покрита от отделна гаранция, отговаряща на изискванията, установени от Агенцията за защита на околната среда на САЩ и/или Съвета за въздушни ресурси на Калифорния. Ограниченията за работните часове, посочени по-горе, може да не се отнасят за гаранцията на Системата за управление на емисиите. Вижте гаранционната декларация за системата за управление на емисиите, доставена с Вашия продукт или включена в документацията на производителя на двигателя.