



Count on it.

Form No. 3459-617 Rev B

Kullanıcı Kılavuzu

HoverPro® 550 Makinesi

Model Numarası 02617—Seri Numarası 40000000 ve Üstü

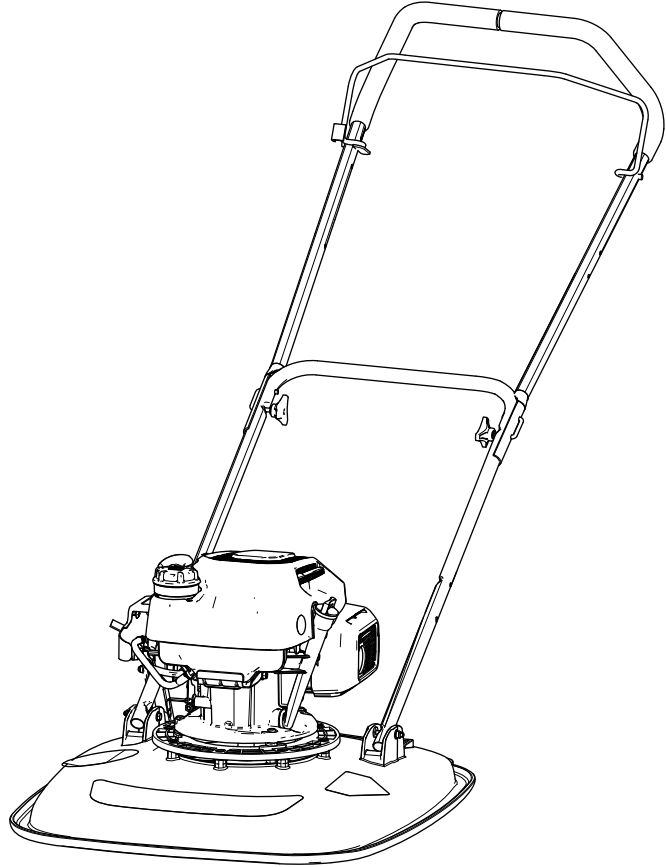

Bu ürün, ilgili tüm Avrupa direktiflerine uygundur. Detaylar için, ayrıca sunulmuş olan, ürüne özel Uygunluk Beyanı (DOC) belgesine bakın.

Brüt veya Net Tork: Bu motorun brüt veya net torku, motor üreticisi tarafından Otomotiv Mühendisleri Derneği (SAE) J1940 veya J2723 testi uygulanarak laboratuvarında saptanmıştır. Güvenlik, emisyon ve çalıştırma gereksinimlerini karşılamak amacıyla ayarlama yapıldığı için, bu sınıftaki çim biçme makinelerinde motorun gerçek torku önemli ölçüde daha düşük olacaktır. Lütfen, motor üreticisinin makineyle birlikte verdiği bilgilere başvurun.

Giriş

Bu makine, eğimli, sık dalgalanmalı, suya yakın alanlardaki veya depo kenarlarındaki çimlerin bakımı için, işe alınmış, ticari operatörler tarafından kullanılmak üzere tasarlanmıştır. Bu ürünün kullanım amacı dışındaki amaçlar için kullanılması, siz ve çevrenizdeki kişiler için tehlikeli sonuçlar doğurabilir.

Ürününüzü nasıl düzgün şekilde çalıştırıp koruyacağınızı, yaralanmaları ve ürünün hasar görmesini nasıl önleyebileceğinizi öğrenmek için bu bilgileri dikkatlice okuyun. Ürünü düzgün ve güvenli bir şekilde çalıştırmak sizin sorumluluğunuzdur.

Güvenlik ipuçları, eğitim materyalleri, aksesuar bilgileri, bir satıcı bulmakla ilgili yardım veya ürün kaydı gibi konularda daha fazla bilgi için [www.https://www.toro.com/en-GB](https://www.toro.com/en-GB) adresini ziyaret edin.

Servis, orijinal Toro parçaları veya ilave bilgilere ihtiyaç duyduğunuzda, bir Yetkili Servis Satıcısı veya Toro Müşteri Hizmetleriyle irtibata geçin ve ürününüzün model ve seri numaralarını hazır bulundurun. **Şekil 1** ürünün model ve seri numaralarının yerini tanımlar. Numaraları ilgili yere yazın.

Önemli: Garanti, yedek parça ve diğer ürün bilgilerine erişmek için, seri numarası etiketindeki QR kodunu (varsa) mobil aygıtınızla taratabilirsiniz.

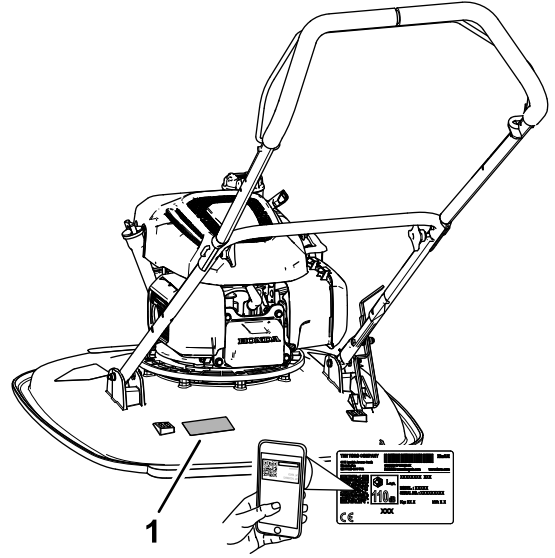

Şekil 1

g364631

1. Model ve seri numaralarının yeri

Ürünün modeli ve seri numaralarını aşağıdaki boş alana yazın:

Model Numarası _____
Seri Numarası _____

Bu kılavuz potansiyel tehlikeleri tanımlar, (**Şekil 2**) güvenlik uyarısı sembolüyle tanımlanan güvenlik mesajlarına sahiptir, bu mesajlar tavsiye edilen önlemlere uymamanız halinde ciddi yaralanma veya ölümlerle sonuçlanabilecek bir tehlike hakkında uyarı verir.



Şekil 2

Güvenlik uyarısı sembolü

g000502

Bu kılavuzda bilgileri vurgulamak için 2 kelime kullanılır. **Önemli** kelimesi özel mekanik bilgilere dikkat çekerken, **Not** kelimesi ise özel dikkat gerektiren genel bilgileri vurgular.

İçindekiler

Güvenlik	3
Genel Güvenlik	3
Güvenlik ve Talimat Etiketi	4
Kurulum	5
1 Tutma Çubuğu Ayak Kalkanının Takılması	5
2 Tutma Çubuğunun Takılması	5
3 Motora Yağ Eklenmesi	8
Ürüne genel bakış	9
Kontroller	10
Özellikler	10
Ek Parçalar/Aksesuarlar	10
Çalışmadan Önce	11
Çalıştırma Öncesi Güvenlik	11
Yakıt Özellikleri	11
Yakıt Tankını Doldurma	11
Motor Yağı Seviyesinin Kontrolü	12
Çalışma Sırasında	12
Çalıştırma Sırasında Güvenlik	12
Yakıt Kısma Vanası	13
Motorun Çalıştırılması	13
Motorun Kapatılması	14
Tutma Çubuğunun Ayak Kalkanıyla Desteklenmesi	14
Kesim Yüksekliğini Ayarlama	14
Çalıştırma İpuçları	16
Çalışmadan Sonra	16
Çalıştırma Sonrası Güvenlik	16
Bakım	18
Önerilen Bakım Çizelgesi	18
Bakım Güvenliği	18
Bakım için Hazırlık	18
Hava Temizleyicisini Değiştirme	19
Motor Yağı Özellikleri	20
Motor Yağı Seviyesi Kontrolü	20
Motorun Yağını Değiştirme	20
Bujinin Bakımı	21
Bıçak Bakımı	22
Depolama	24
Depo Emniyeti	24
Makinenin Depolama için Hazırlanması	24
Sorun giderme	25

Güvenlik

Genel Güvenlik

Önemli: Makineyi kullanmadan önce bu talimatları dikkatle okuyun ve gelecekte başvurmak üzere saklayın.

Bu ürün elleri ve ayakları koparabilir ve cisimler fırlatabilir. Ciddi bedensel yaralanmaları önlemek için daima tüm güvenlik talimatlarına uyun.

- Motoru çalıştırmadan önce bu *Kullanıcı Kılavuzunu* okuyun ve içeriğini özümseyin.
- Ellerinizi veya ayaklarınızı, makinenin hareketli bileşenlerinin yakınına koymayın.
- Tüm koruyucular ve diğer güvenlik tertibatları mevcut ve düzgün şekilde işler durumda olmadıkça makineyi çalıştırmayın.
- Çevredeki kişilerin ve çocukların çalışma alanına girmelerine izin vermeyin. Çocukların makineyi çalıştırmasına izin vermeyin. Sadece sorumlu, eğitilmiş, talimatları bilen ve fiziksel olarak makineyi kullanmaya yeterli kişilere izin verin. Yerel yönetmelikler operatörün asgari çalışma yaşını kısıtlayabilir.
- Operatör konumundan ayrılmadan önce, motoru kapatın, anahtarı çıkarın (varsa) ve tüm hareketin durmasını bekleyin. Makineyi ayarlamadan, bakım yapmadan, temizlemeden veya depoya kaldırmadan önce soğumasını bekleyin.

Bu makinenin uygunsuz bir şekilde kullanılması veya uygun bakım işlemlerinin yapılmaması yaralanmaya yol açabilir. Yaralanma olasılığını azaltmak için bu güvenlik talimatlarına uyun ve Dikkat, Uyarı veya Tehlike (kişisel güvenlik talimatı) anlamına gelen güvenlik uyarısı simgesine▲ her zaman dikkat edin. Talimatlara uyulmaması bedensel yaralanmalara veya ölüme yol açabilir.

Güvenlik ve Talimat Etiketi



Güvenlik etiketleri ve talimatlar operatör tarafından kolayca görülebilir ve potansiyel tehlike içeren alanların yakınında bulunur. Hasarlı veya eksik etiketleri değiştirin.

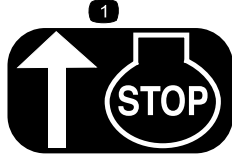

H295159

decalh295159

1. Motorun durması

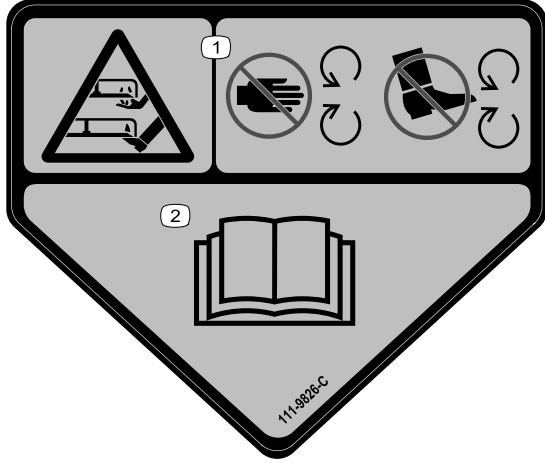

111-9826

decal111-9826

1. El veya ayağın kesilme/kopma tehlikesi, kesme ünitesi; ellerinizi ve ayaklarınızı hareketli parçalardan uzak tutun.
2. *Kullanma Kılavuzunu* okuyun.

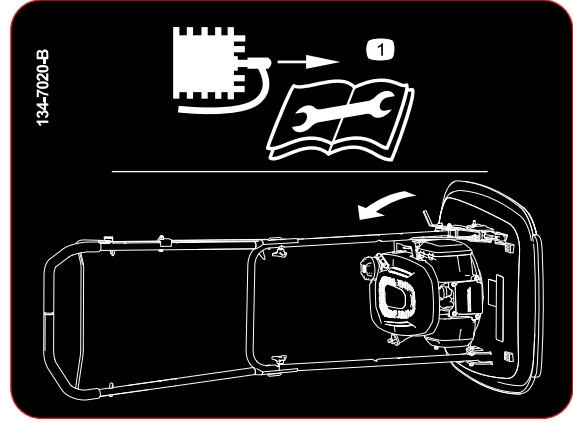

134-7020

decal134-7020

1. Makineyi bakım amacıyla yatırmadan önce buji bağlantısını ayırın ve *Kullanma Kılavuzunu* okuyun.

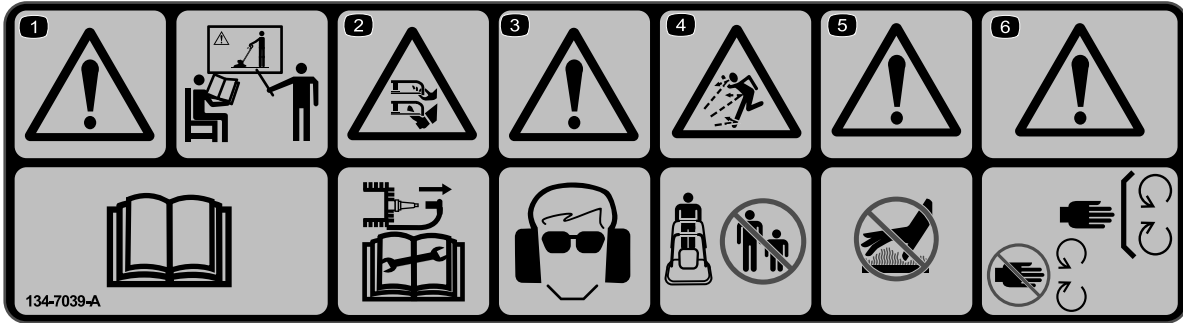

134-7039-A

134-7039

decal134-7039

1. Uyarı – Ürün hakkında eğitim alın; *Kullanma Kılavuzunu* okuyun.
2. El veya ayağın kesilme/kopma tehlikesi, naylon hat; makine üzerinde çalışmadan önce buji kablosunu sökün.
3. Uyarı – gözlük ve kulak tıkacı takın.
4. Fırlatılan cisim tehlikesi; çevredekileri makineden uzak tutun.
5. Uyarı – sıcak yüzeylere dokunmayın.
6. Uyarı – hareketli parçalardan uzak durun; tüm koruyucuları yerinde tutun.

Kurulum

1

Tutma Çubuğu Ayak Kalkanının Takılması

Bu prosedür için gerekli parçalar:

1	Alt tutma çubuğu
1	Ayak kalkanı
1	Cıvata (6 x 35 mm)
3	Rondela (6 mm)
1	Kilitli somun (6 mm)

Prosedür

Not: Ayak kalkanını yalnızca tutma çubuğunu alt konuma (103,4 cm) monte ederken dikey konumda desteklemek için kullanabilirsiniz.

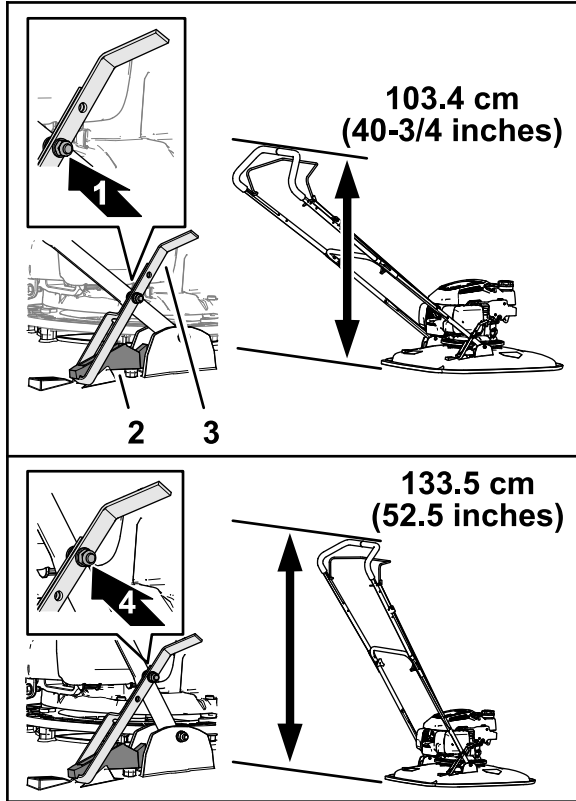

Şekil 3

1. Alçak tutma çubuğu konumu
2. Üst durdurma braketi
3. Ayak kalkanı
4. Yüksek tutma çubuğu konumu

1. Ayak kalkanı üst durdurma braketine sabitlenince tutma çubuğu yüksekliğini belirleyin (Şekil 3).
2. Ayak kalkanındaki deliği, alt tutma çubuğundaki delikle hizalayın (Şekil 4).

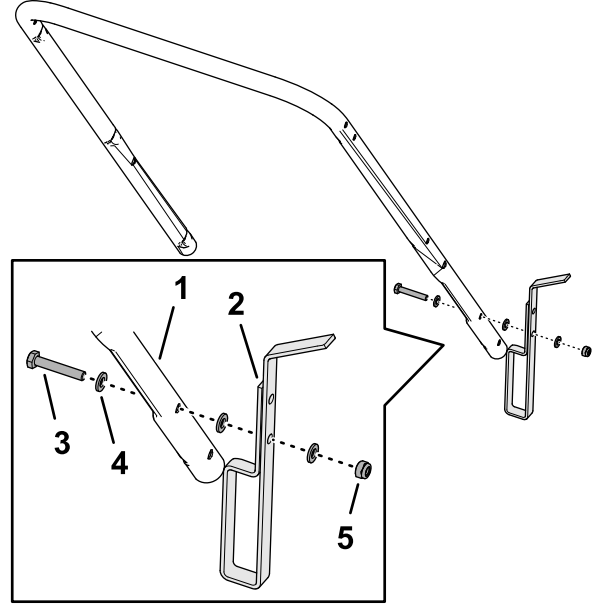

g364679

1. Alt tutma çubuğu
2. Ayak kalkanı
3. Cıvata (6 x 35 mm)
4. Rondela (6 mm)
5. Kilitli somun (6 mm)

3. Ayak kalkanını, bir cıvata (6 x 35 mm), 3 rondela (6 mm) ve kilitleme somunu (6 mm) kullanarak tutma çubuğuna monte edin.
4. Kilit somununu ve cıvatayı sıkın.

Not: Ayak kalkanını döndürebildiğinizden emin olun.

2

Tutma Çubuğunun Takılması

Bu prosedür için gerekli parçalar:

4	T-burçlar
2	Cıvata (6 x 55 mm)
6	Rondela (6 mm)
2	Kilitli somun (6 mm)
2	Düğme
2	U-cıvata
	Tutma çubuğu bağlantı parçası
1	Üst tutma çubuğu
1	Cıvata (¼ x 1¾ inç)
1	Kilit somunu (¼ inç)

Alt Tutma Çubuğunun Makineye Monte Edilmesi

- 2 T burcu, çim biçme makinesi kesme katının tutma çubuğu flanşlarının içine monte edin (Şekil 5).

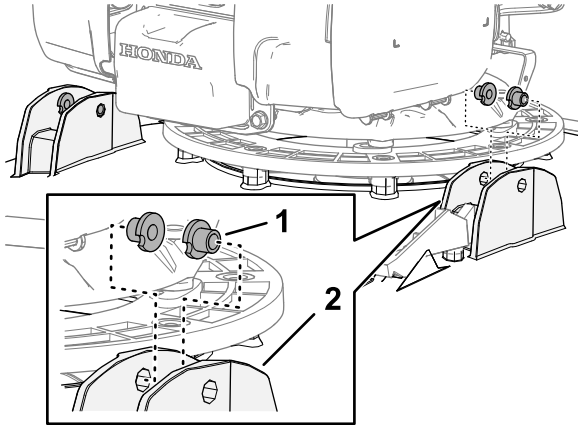

Şekil 5

g364682

- T-burçlar
- Tutma çubuğu flanşları (çim biçme makinesi kesme katı)

- Tutma çubuğunun ayak kalkanını, kesme katındaki üst durdurma braketiyle hizalayın (Şekil 6).

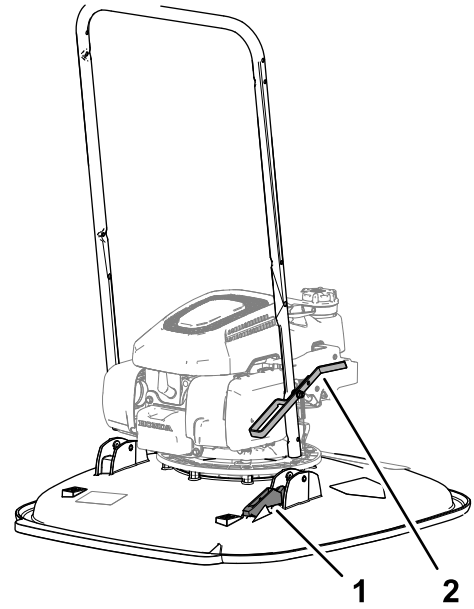

Şekil 6

g364680

- Üst durdurma braketi
- Ayak kalkanı

- Tutma çubuğundaki deliği burçlardaki deliklerle hizalayın (Şekil 7) ve tutma çubuğunu bir adet cıvata (6 x 55 mm), 2 adet rondela (6 mm) ve bir kilit somunu (6 mm) kullanarak makineye sabitleyin.

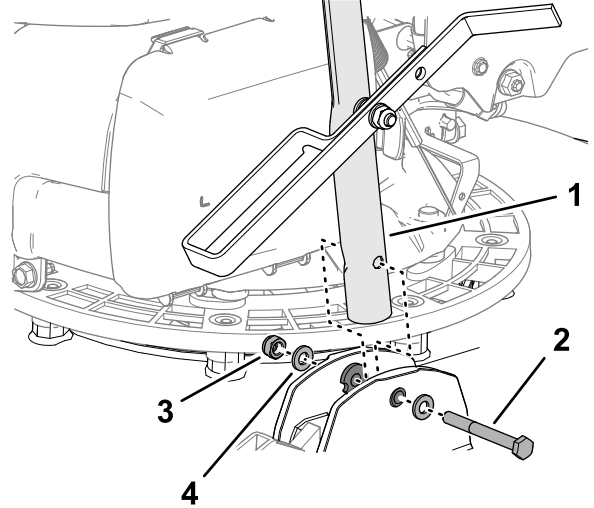

Şekil 7

g364681

- Alt tutma çubuğu
- Cıvata (6 x 55 mm)
- Rondela (6 mm)
- Kilitli somun (6 mm)

3. adımı makinenin diğer tarafında da tekrarlayın.

Üst ve Alt Tutma Çubuklarının Monte Edilmesi

1. Üst tutma çubuğundaki delikleri alt tutma çubuğundaki deliklerle hizalayın (Şekil 8).

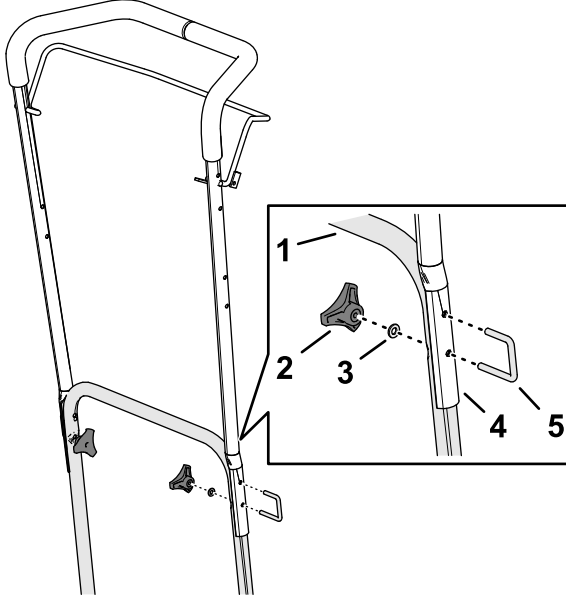

Şekil 8

g364684

1. Alt tutma çubuğu
2. Düğme
3. Rondela (6 mm)
4. Üst tutma çubuğu
5. U-civata

2. Üst tutma çubuğunu 2 adet U civata, 2 adet rondela (6 mm) ve 2 adet kontrol düğmesi kullanarak alt tutma çubuğuna monte edin.

Kablonun Operatör Varlığı Manivelasına Monte Edilmesi

1. Kablo kılıfının ucundaki bağlantı parçasını tutma çubuğu bağlantı parçasının üst soketinin içine takın (Şekil 9).

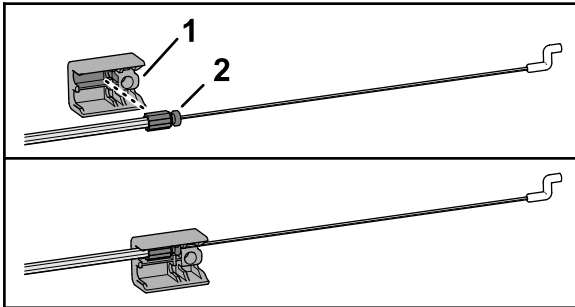

Şekil 9

g367356

1. Tutma çubuğu bağlantı parçası
2. Bağlantı parçası (kablo kılıfı)

2. Operatör varlığı manivelasının ayağını, üst tutma çubuğundan çıkarabilene kadar sıkın ve manivelayı makineden çıkarın (Şekil 10).

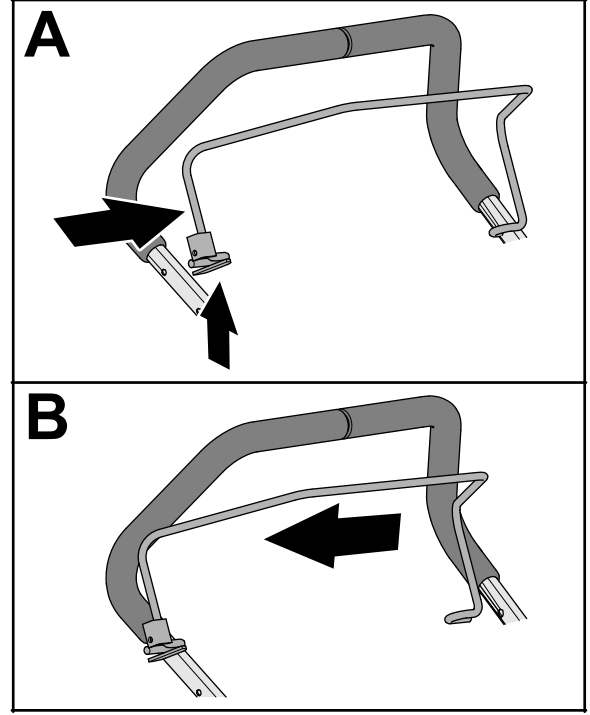

Şekil 10

g367353

3. Kablo bağlantı parçasını, Şekil 11 ile gösterildiği gibi operatör varlığı manivelasının braketindeki delikten geçirin.

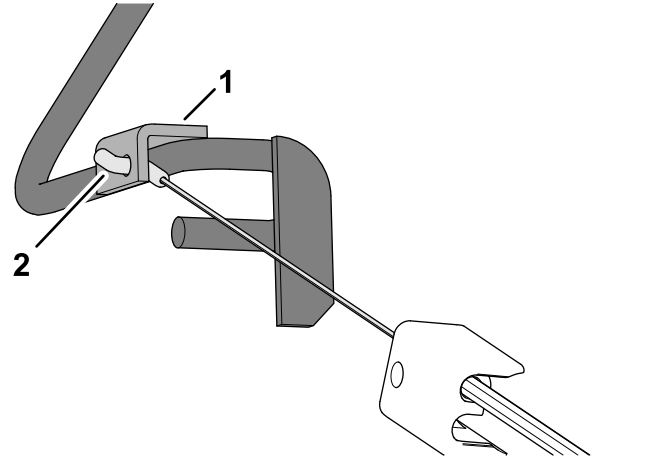

Şekil 11

g367355

1. Braket (operatör varlığı manivelası)
2. Kablo bağlantı parçası

4. Operatör varlığı manivelasının ucunu tutma çubuğunun içine sokun, manivelanın diğer ayağını hafifçe sıkın ve manivelayı tutma çubuğunun içine yerleştirin (Şekil 12).

3

Motora Yağ Eklenmesi

Hiçbir Parça Gerekmiyor

Prosedür

Önemli: Makineniz motorda yağla birlikte gönderilmez. Motoru çalıştırmadan önce motora yağ ekleyin.

API Servis Sınıflandırması: SJ veya üzeri

Yağ Viskozitesi: 10W-30 yağ

Yağ Kapasitesi: 0,40 L

1. Makineyi düz bir yüzeye alın.
2. Yağ çubuğunu yağ dolum boynundan çıkarın ve çubuğu temiz bir bezle temizleyin (Şekil 14).

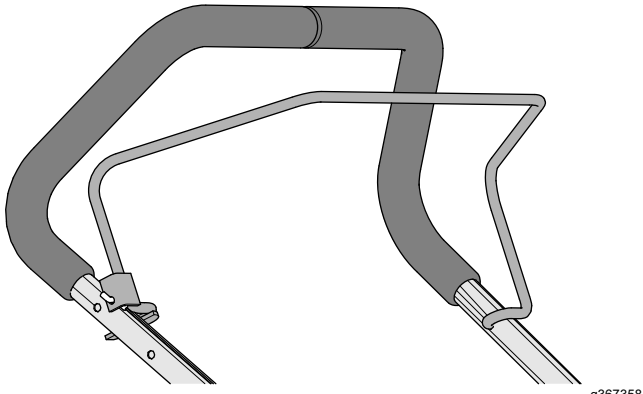

Şekil 12

g367358

5. Tutma çubuğu bağlantı parçasını, civata ($\frac{1}{4} \times 1\frac{3}{4}$ inç) ve kilit somunu ($\frac{1}{4}$ inç) aracılığıyla üst tutma çubuğuna sabitleyin (Şekil 13).

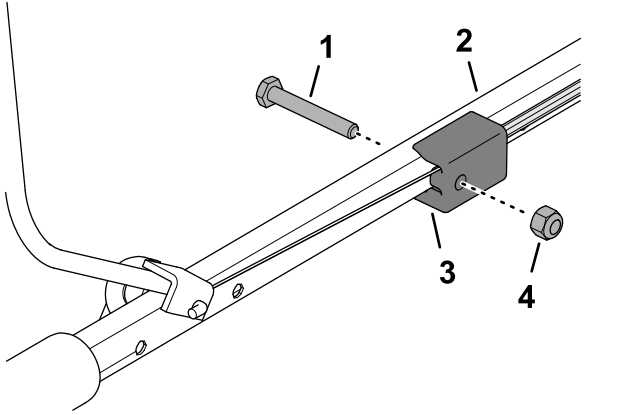

Şekil 13

g367354

1. Civata ($\frac{1}{4} \times 1\frac{3}{4}$ inç)
2. Üst tutma çubuğu
3. Tutma çubuğu bağlantı parçası
4. Kilit somunu ($\frac{1}{4}$ inç)

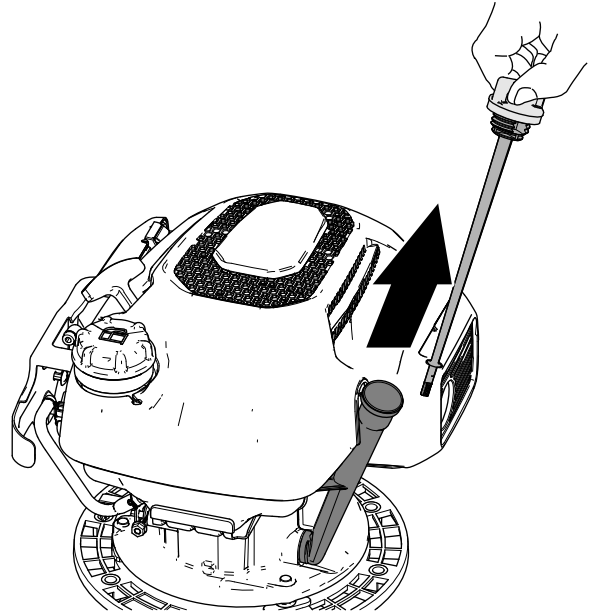

Şekil 14

g364715

3. Yağ dolum boynuna yavaşça belirtilen tipte motor yağı dökün (Şekil 15) ve 3 dakika bekleyin.

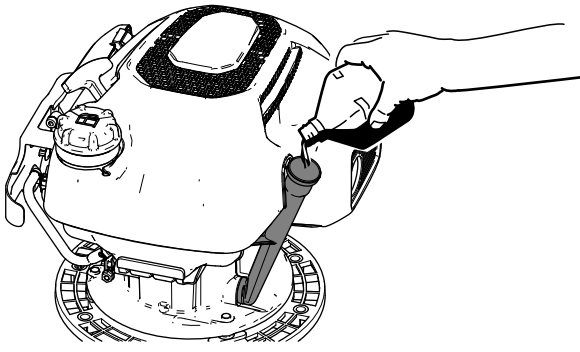

Şekil 15

g364716

4. Yağ çubuğunu yağ dolum boynuna sokun, ardından çıkarın.
5. Yağ çubuğundaki yağ seviyesine bakın (Şekil 16).

Not: Motora aşırı miktarda yağ doldurursanız, fazla gelen yağı boşaltın; bkz. [Motor Yağının Boşaltılması \(sayfa 20\)](#).

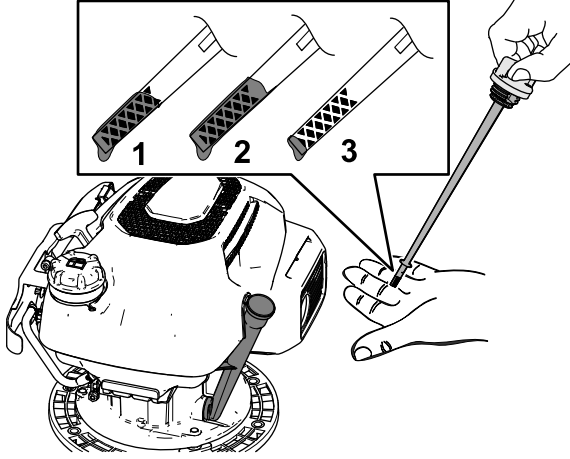

Şekil 16

g364717

1. Yağ seviyesi azamidir.
2. Yağ seviyesi aşırı yüksek – karterden yağı boşaltın.
3. Yağ seviyesi aşırı düşük – kartere yağ ekleyin.

6. Yağ seviyesi üst sınırın altındaysa yağ çubuğunu temiz bir bezle silin ve 3 - 5 arası adımları motor yağı seviyesi üst sınır işaretinde olana kadar tekrarlayın.
7. Yağ çubuğunu yağ dolum boynuna sokun ve çubuğu elinizle iyice sıkın.

Ürüne genel bakış

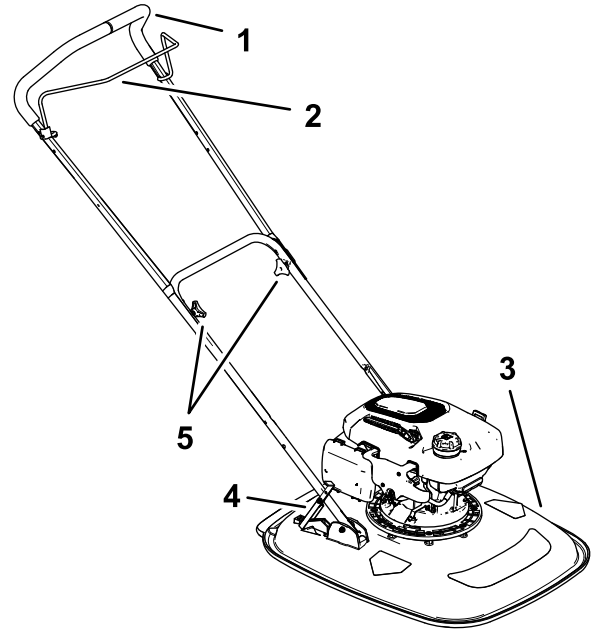

Şekil 17

g364714

1. Tutma çubuğu
2. Operatör varlığı manivelası
3. Çim biçme makinesi gövdesi
4. Tutma çubuğu ayak kalkanı
5. Tutma çubuğu topuzları

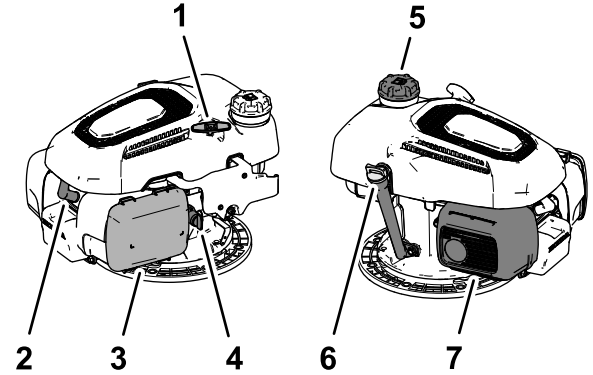

Şekil 18

g364713

1. Bobinli marş elciği
2. Buji
3. Hava temizleyici
4. Yakıt kısma vanası
5. Yakıt kapağı
6. Yağ çubuğu
7. Egzoz koruyucu

Kontroller

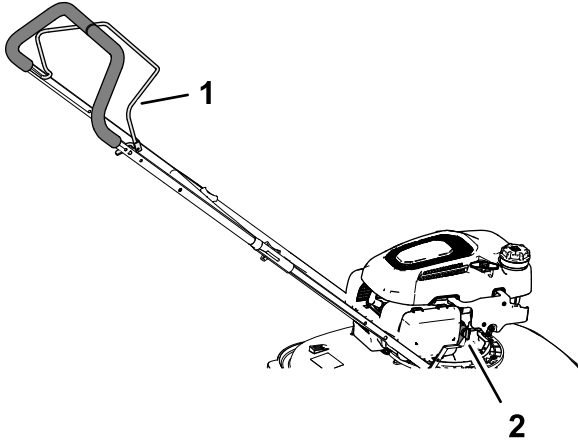

Şekil 19

g364793

1. Operatör varlığı manivelası
2. Yakıt kısma vanası

Operatör Varlığı Manivelası

Operatör varlığı manivelası (Şekil 19), volan frenini ve motor ateşlemesini kontrol eder.

- Motoru çalıştırmak için manivelayı tutma çubuğuna doğru sıkın.
- Motoru kapatmak için manivelayı tutma çubuğuna doğru serbest bırakın.

Yakıt Kısma Vanası

Motora giden yakıt akışını kontrol etmek için yakıt kısma vanasını (Şekil 19) kullanın.

- Makineyi taşımadan, bakım yapmadan veya depoya kaldırmadan önce yakıt kısma vanasını kapatın.
- Motoru çalıştırmak için yakıt kısma vanasını açın.

Özellikler

Model	Kesim genişliği	Ürün genişliği
02617	53 cm	63,5 cm

Ek Parçalar/Aksesuarlar

Makine işlevlerini artırmak amacıyla makineyle birlikte kullanılacak çok sayıda Toro onaylı ek parça ve aksesuar vardır. Onaylı tüm eklerin ve aksesuarların bir listesi için Yetkili Servis Satıcınızla ya da yetkili Toro distribütörüyle iletişim kurun veya [www.https://www.toro.com/en-GB](https://www.toro.com/en-GB) adresini ziyaret edin.

Makinenin optimum performans sergilemesi ve güvenlik sertifikasyonuna sürekli uymasını sağlamak için sadece orijinal Toro yedek parçalarını ve aksesuarlarını kullanın. Başka üreticilere ait yedek parçalar ve aksesuarlar tehlikeli olabilir ve bu tür kullanımlar ürün garantisini geçersiz kılabilir.

Çalıştırma

Çalışmadan Önce

Çalıştırma Öncesi Güvenlik

Genel Güvenlik

- Operatör konumundan ayrılmadan önce, motoru kapatın, anahtarı çıkarın (varsa) ve tüm hareketin durmasını bekleyin. Makineyi ayarlamadan, bakım yapmadan, temizlemeden veya depoya kaldırmadan önce soğumasını bekleyin.
- Ekipmanı güvenli şekilde çalıştırmayı, operatör kontrollerini ve güvenlik işaretlerini öğrenin.
- Tüm kalkanların ve güvenlik tertibatlarının yerinde ve düzgün işler halde olduklarından emin olun.
- Bıçakların, bıçak cıvatalarının ve kesme tertibatının aşınmadığından veya hasar görmediğinden emin olmak için makineyi düzenli olarak kontrol edin.
- Makineyi kullanacağınız alanı inceleyin ve makinenin çalışmasını ya da makinenin fırlatacağı nesnelere engelleyebilecek her türlü nesneyi kaldırın.
- Kesim yüksekliğini ayarlamak, hareketli bıçakla temas etmenize ve ciddi şekilde yaralanmanıza neden olabilir.
- Arızalı bir susturucuyu yenisiyle değiştirin.

Yakıt Güvenliği

- **Yakıt son derece yanıcı ve son derece de patlayıcıdır.** Yakıttan kaynaklanan bir ateş veya patlama sizi ve başkalarını yakabilir ve maddi zarara yol açabilir.
 - Yakıt ateşlenirken statik yük oluşumunu önlemek için, kabı ve/veya makineyi dolum öncesi bir aracın içine veya cismin üstüne değil, doğrudan yere koyun.
 - Yakıt deposunu dış mekanda, açık bir havada ve motor soğukken doldurun veya boşaltın. Yakıt dökülürse silin.
 - Yakıt deposunu dış mekanda, açık havada, motor soğukken doldurun. Yakıt dökülürse silin.
 - Yakıtı sigara içerken veya bir açık alev veya kıvılcım yakınında taşımayın.
 - Motor çalışır durumdayken ya da sıcakken yakıt kapağını çıkarmayın ya da depoya yakıt eklemeyin.

- Yakıtı dökmeniz durumunda kesinlikle motoru çalıştırmaya kalkışmayın. Yakıt buharı tamamen dağılına kadar herhangi bir ateşleme kaynağı oluşturmaktan kaçınınız.
- Yakıtı onaylanmış bir kaptaki ve çocukların erişemeyeceği bir yerde saklayınız.
- Yakıt deposunun kapağını ve tüm kapları sıkıca takıp kapatın.
- Yakıt, yutulması halinde zararlı veya öldürücüdür. Buharlara uzun süre maruz kalmak ciddi yaralanma ve hastalıklara neden olabilir.
 - Buharları uzun süre solumaktan kaçınınız.
 - Ellerinizi ve yüzünüzü nozuldan ve yakıt deposu açıklığından uzak tutun.
 - Yakıtı gözlerinizden ve cildinizden uzak tutun.

Yakıt Özellikleri

Tip	Kurşunsuz benzin
Minimum oktan derecesi	87 (ABD) veya 91 (seçilebilir oktan ABD dışı)
Etanol	Hacmen maksimum %10
Metanol	Hiçbiri
MTBE (metil tersiyer bütül eter)	Hacmen %15'ten az
Yağ	Yakıtı eklemeyin.

Sadece güvenilir bir satıcıdan alınmış temiz ve yeni (en fazla 30 günlük) yakıt kullanın.

Önemli: Marş sorunlarını azaltmak için, temiz yakıtın içine, yakıt stabilizatörü/koşullandırıcı üreticisinin belirttiği gibi yakıt stabilizatörü/koşullandırıcı ekleyin.

Yakıt Tankını Doldurma

Not: Daha fazla bilgi için motorun kullanıcı kılavuzuna bakın.

1. Yakıt deposu kapağının çevresini temizleyin ve deponun kapağını çıkarın.
2. Yakıt deposuna, [Şekil 20](#) ile gösterildiği gibi belirtilen tipte yakıt doldurun.

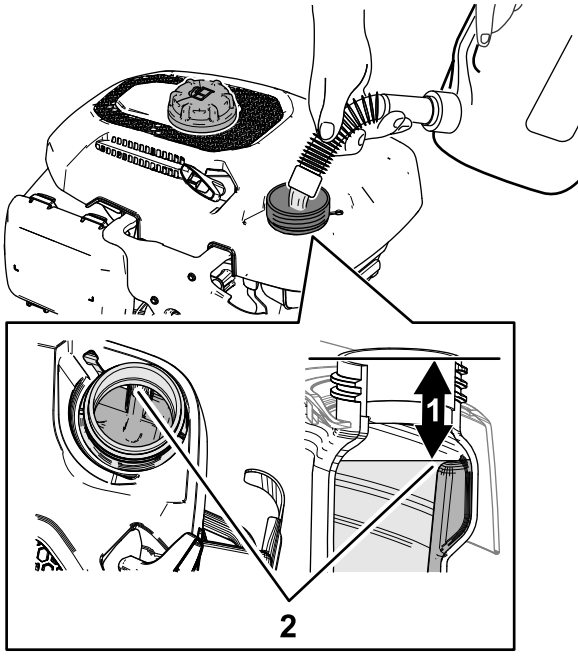

Şekil 20

g364718

1. 53 mm
2. Üst yakıt seviyesi
3. Kapağı yakıt deposuna takın.

Motor Yağı Seviyesinin Kontrolü

Bkz. [Motor Yağı Seviyesi Kontrolü \(sayfa 20\)](#).

Çalışma Sırasında

Çalıştırma Sırasında Güvenlik

Genel Güvenlik

- Göz koruyucusu, uzun pantolon, kaymaz, dayanıklı ayakkabılar ve kulak tıkacı dahil olmak üzere uygun giysiler giyin. Uzun saçlarınızı arkada toplayın ve bol kıyafetler giymeyin veya sarkan takılar takmayın.
- Makineyi çalıştırırken dikkatinizi tam olarak bu işe verin. Dikkatinizi dağıtacak aktivitelerden kaçının, aksi halde yaralanma veya hasar riski söz konusu olabilir.
- Hasta, yorgun veya alkol/uyuşturucu etkisi altındayken makineyi çalıştırmayın.
- Motoru çalıştırmadan önce bıçağı ve tüm tahrik kavramalarını devre dışı bırakın.
- Motoru, talimatlara uygun bir şekilde ve ayaklarınızın bıçaktan yeterince uzak durumdayken çalıştırın.

- Makineyi motoru çalıştırmak için gerekenden daha fazla yatırmayın ve sadece size uzak olan tarafı yukarı kaldırın.
- Operatör konumundan ayrılmadan önce, motoru kapatın, anahtarı çıkarın (varsa) ve tüm hareketin durmasını bekleyin. Makineyi ayarlamadan, bakım yapmadan, temizlemeden veya depoya kaldırmadan önce soğumasını bekleyin.
- Operatör varlığı kontrol kolunu bıraktığınızda, motor ve kesme hattı 3 saniye içinde durmalıdır. Durmazlarsa, makinenizi kullanmayı derhal bırakın ve bir Yetkili Servis Satıcısıyla irtibata geçin.
- Başta çocuklar ve hayvanlar olmak üzere, çevredekileri çalışma alanından uzak tutun. Küçük çocukları çalışma alanından uzakta ve makineyi kullanmayan sorumlu bir yetişkinin gözetimi altında tutun. Biri sahaya girerse makineyi durdurun.
- Makineyi yalnızca iyi görüş koşullarında ve uygun hava şartları altında çalıştırın. Yıldırım düşme riski olan zamanlarda makineyi çalıştırmayın.
- Islak çim ve yapraklar, kayıp bıçakla temas etmeniz durumunda ciddi yaralanmaya yol açabilir. Mümkünse, ıslak koşullarda biçmekten kaçının.
- Görünmeyen köşelere, çalılara, ağaçlara veya görüşünüzü engelleyebilecek diğer cisimlere yaklaşırken son derece dikkatli olun.
- Delikler, palet izleri, tümsekler, taşlar veya diğer gizli cisimlere dikkat edin. Düzgün olmayan zemin, dengenizi kaybetmenize veya ayağınızın kaymasına neden olabilir.
- Makine bir cisme vurur veya titremeye başlarsa, derhal motoru kapatın, tüm hareketli parçaların durmasını bekleyin ve makinede hasar kontrolü yapmadan önce bujinin kablosunu sökün. Çalışmaya devam etmeden önce gerekli tüm onarımları yapın.
- Motor çalışırken makineyi asla yukarı kaldırmayın veya taşımayın.
- Motor çalışıyorsa sıcak olacaktır ve sizi ciddi şekilde yakabilir. Sıcak motordan uzak durun.
- Egzoz gazları, bulunduğu ölümcül bir gaz olan karbon monoksit içerir. Motoru iç mekanlarda veya kapalı bir alanda çalıştırmayın.
- Yalnızca Toro tarafından onaylanmış aksesuarlar ve ek parçalar kullanın.

Eğimli Yüzeylerde Güvenlik

- Eğimler makine hakimiyetinin kaybedilmesi sonucu kazalara, bu da ağır yaralanma veya ölüme yol açabilir. Eğimli yüzeylerde emniyetli çalışmak sizin sorumluluğunuzdur. Makineyi eğimli yüzeylerde kullanırken daha da dikkatli olun. Makineyi eğimli bir yüzeyde kullanırken şunları yapın:

- Kılavuzda belirtilen eğimli yüzeylerde çalışma talimatlarını okuyup anlayın.
- Eğimin makineyle çalışmaya emniyetli olup olmadığını belirlemek için o günkü saha koşullarını değerlendirin. Bu değerlendirmeyi yaparken mantıklı düşünün ve doğru kararlar vermeye dikkat edin. Arazi koşullarındaki değişimler (nem gibi), makinenin eğimli yüzeyde çalışma şeklini hızla etkileyebilir.
- Ayaklarınızın yere sağlam bastığından emin olun ve tutamaklara sıkıca tutununuz. Yürüyerek çalışın, asla koşmayın.
- Eğimli yüzeylerde yatay şekilde çim biçme işlemi yapın, asla yukarı veya aşağı gitmeyin.
- Eğimli yüzeylerde yön değiştirirken son derece dikkatli olun.
- Dik eğimlerde çim biçmeyin.
- Makineyi geriye doğru ilerletirken veya kendinize doğru çekerken çok dikkatli olun.
- Islak çimleri biçmekten kaçınınız. Adımlara dikkat edilmemesi bir kayma ve düşme kazasına yol açabilir.
- Hendekler, delikler, tekerlek izleri, tümsekler, kayalar veya diğer gizli tehlikeler gibi engelleri ortadan kaldırın veya işaretleyin. Uzun çimler engelleri gizleyebilir.
- Düşük banketler, hendekler veya yapay setlerin yakınında biçme işlemi yaparken dikkatli olun.
- Makineyi kullanırken, her iki elinizi de daima tutma kolunda tutun.
- Bir eğimin en tepesinde kesim yapıyor ve daha uzağa erişmek istiyorsanız, onaylanmış bir uzatılmış tutma kolu kullanın.

Yakıt Kısma Vanası

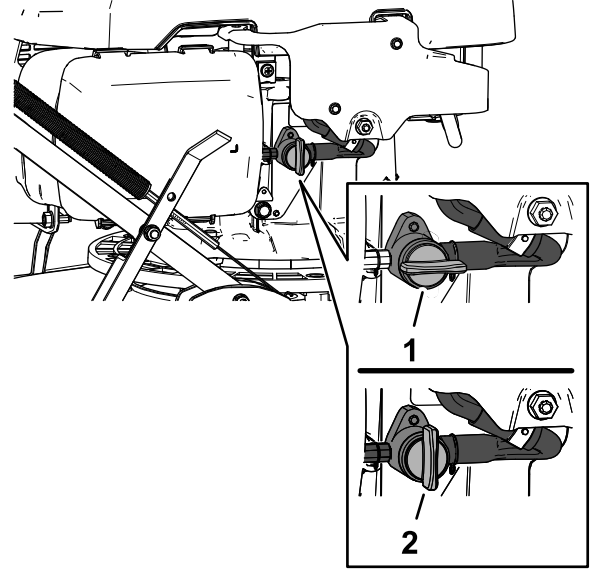

Şekil 21

1. Açık (yakıt kısma vanası)
2. Kapalı (yakıt kısma vanası)

- Yakıt kısma vanasını açmak için, vananın kolunu yatay konuma çevirin.
- Yakıt kısma vanasını kapatmak için, vananın kolunu dikey konuma çevirin.

Motorun Çalıştırılması

1. Yakıt kısma vanasını açın; bkz. [Yakıt Kısma Vanası \(sayfa 13\)](#).
2. Operatör varlığı manivelasını tutma çubuğuna karşı kapatın.

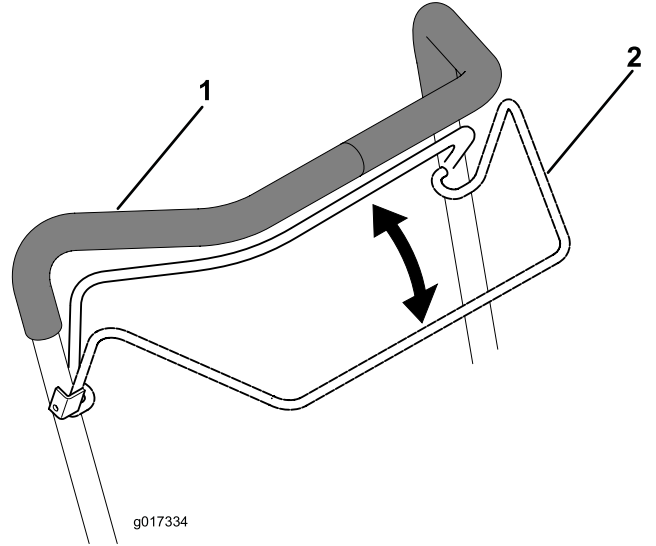

Şekil 22

1. Tutma çubuğu
2. Operatör varlığı manivelası

3. Ayađınızı kaputun üzerine koyun ve makineyi kendinize dođru yatırın (Şekil 23).

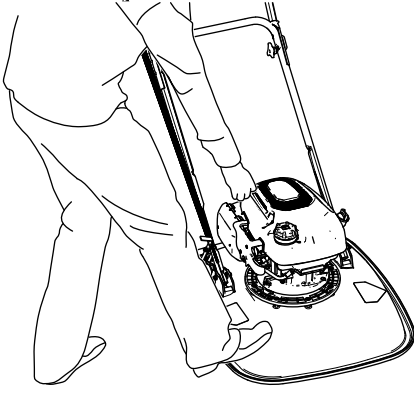

Şekil 23

g364773

4. Operatör varlığı manivelasını tutarken bobinli marş elciđini çekin.

Not: Birçok deneme sonrası makine çalışmazsa, yetkili servisle veya yetkili Toro distribütörüyle irtibata geçin.

Motorun Kapatılması

Servis Aralığı: Her kullanımdan önce veya günlük

Motoru kapatmak için operatör varlığı manivelasını bırakın (Şekil 24).

Önemli: Operatör varlığı manivelasını bıraktığınız zaman, hem motor hem de kesme diski 3 saniye içinde durmalıdır. Düzgün şekilde durmuyorsa, makinenizi kullanmayı derhal bırakın ve yetkili servisle ve yetkili Toro distribütörüyle irtibata geçin.

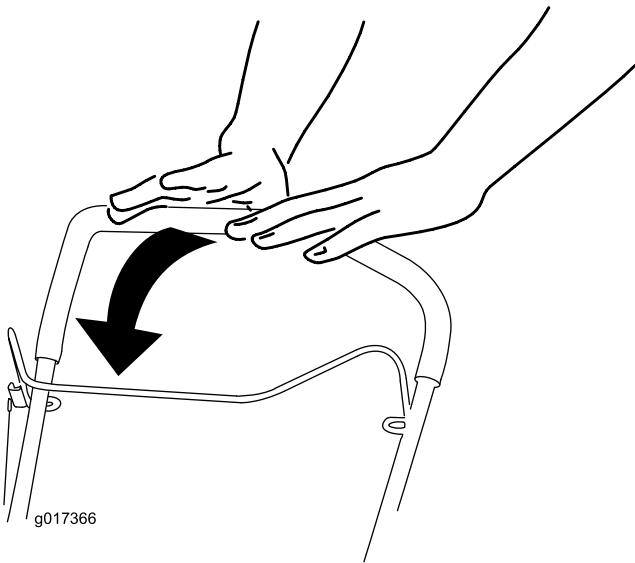

Şekil 24

g017366

Tutma Çubuđunun Ayak Kalkanıyla Desteklenmesi

Tutma Çubuđu Alt Konuma Monte Edilmişse

Not: Alt tutma çubuđunu (103,4 cm) monte ettiyseniz, tutma çubuđunu dikey konumda desteklemek için ayak kalkanını kullanın.

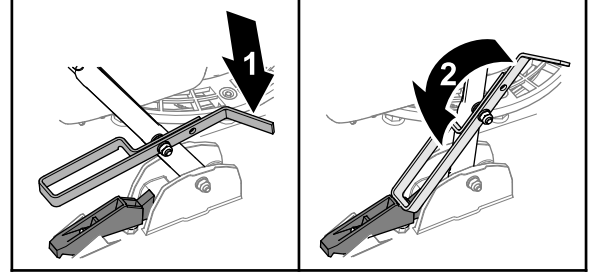

Şekil 25

g367257

1. Ayak kalkanı ileri döndürülmüş
2. Ayak kalkanı geri döndürülmüş

- Tutma çubuđunu bırakmak için tutma çubuđunu yukarı kaldırın ve ayak kalkanını ileri döndürün (Şekil 25).
- Tutma çubuđunu desteklemek için tutma çubuđunu konumlandırın ve ayak kalkanını geri döndürün.

Kesim Yüksekliğini Ayarlama

⚠ UYARI

Kesim yüksekliğini ayarlamak, hareketli bıçakla temas etmenize ve ciddi şekilde yaralanmanıza neden olabilir.

- Motoru durdurun ve tüm hareketli parçaların durmasını bekleyin.
- Bıçađı tutacağınız zaman kesilmeye dayanıklı eldiven takın.

⚠ DİKKAT

Motor çalışıyorsa, kıvılcım tutucu sıcak olacaktır ve sizi ciddi şekilde yakabilir.

Sıcak kıvılcım tutucudan uzak durun.

Bıçađın Çıkarılması

1. Yakıt kısma vanasını kapatın; bkz. [Yakıt Kısma Vanası \(sayfa 10\)](#).
2. Bujinin kablosunu çıkarın.

3. Yağ çubuğu içerideyken makineyi yana devirin.

Önemli: Yağ çubuğu aşağı doğru bakıyorken makineyi daima yana yatırın. Makine başka bir yönde yatırılırsa, yağ valf mekanizmasını doldurabilir ve boşaltılması en az 30 dakika sürebilir.

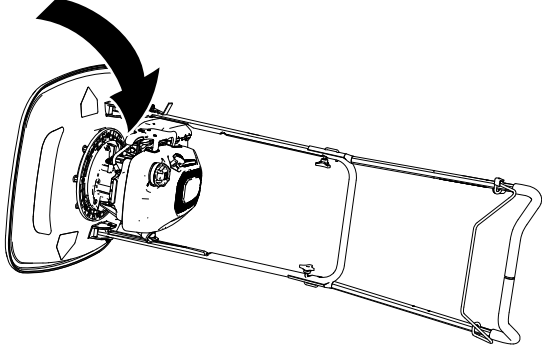

Şekil 26

g364720

4. Bıçağı sabit tutmak için tahta bir takoz kullanın (Şekil 27).

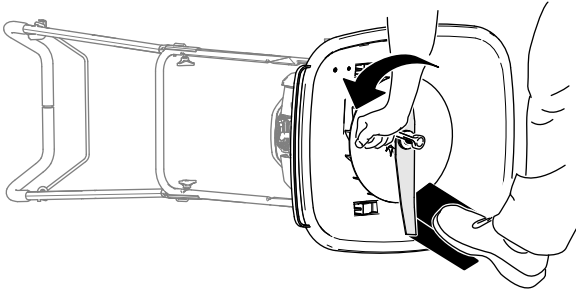

Şekil 27

g364888

5. Cıvataı saatin aksi yönünde döndürerek bıçağı yerinden çıkarmak için, makineyle birlikte verilen anahtarı kullanın (Şekil 27).

Önemli: Bıçağı yerinden çıkarırken emniyet gözlüğü ve kesilmeye dayanıklı eldiven takın.

Bıçak Ara Parçalarının Yerleştirilmesi

Kesme yüksekliğini ayarlamak için ara parçaların konumlarını Şekil 28 ile gösterildiği gibi değiştirin.

Not: Her bir ara parça, bıçağın kesim yüksekliğini 6,3 mm değiştirir.

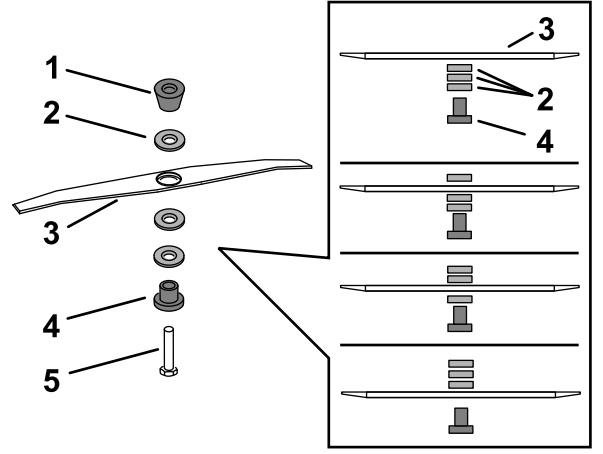

Şekil 28

g364990

- | | |
|--------------------|-----------|
| 1. Konik ara parça | 4. Tutucu |
| 2. Ara parçalar | 5. Cıvata |
| 3. Bıçak | |

Bıçağın Takılması

1. Bıçağın kavisli uçlarını çim biçme makinesi kesme katına doğru hizalayın ve tespit elemanını, bıçağı, ara parçaları ve konik ara parçayı cıvatayla pervaneye sabitleyin.

Önemli: Konik ara parçayı her zaman doğrudan pervanenin altına, tespit elemanını ise cıvata başının altına takın.

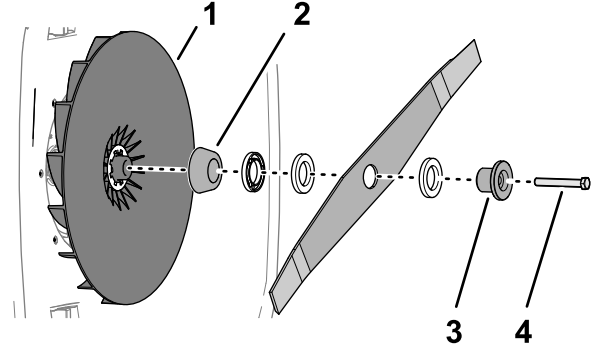

Şekil 29

g364923

- | | |
|--------------------|-----------|
| 1. Pervane | 3. Tutucu |
| 2. Konik ara parça | 4. Cıvata |

2. Bıçak cıvatasını 25 N·m torkla sıkın.

Not: 25 N·m torkla sıkılmış bir cıvata çok sıkidır. Kesim bıçağını tahta bir takozla sabit tutarken, ağırlığınızı tork anahtarının arka kısmına vererek cıvataı iyice sıkın.

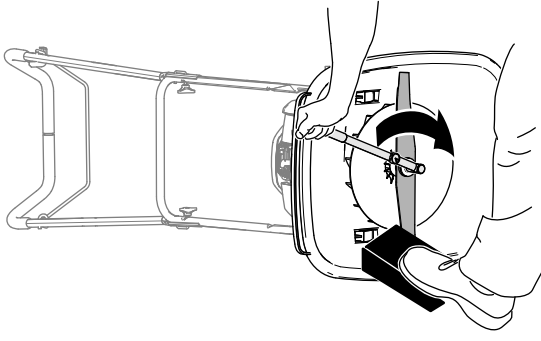

Şekil 30

g364889

3. Makinenin ucunu yukarı kaldırın, buji kablosunu bujiye bağlayın ve yakıt kısma vanasını açın.

Çalıştırma İpuçları

Genel Biçme İşlemi İpuçları

- Makinenin yere tutunmasını güçlendirmek için ayak kalkınının kasnağını üst durdurma elemanının altına yerleştirin.

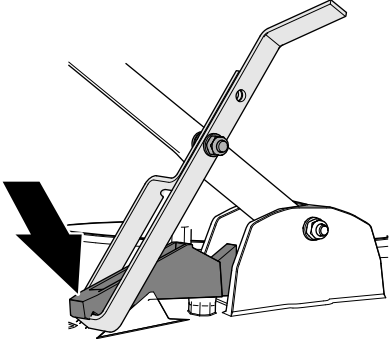

Şekil 31

g367278

- Makineyi kullanacağınız alanı inceleyin ve makinenin fırlatabileceği tüm nesnelere çıkarın.
- Bıçakla katı cisimlere vurmaktan kaçınin. Herhangi bir cismin üzerinde asla kasıtlı olarak biçme işlemi yapmayın.
- Makine bir cisme vurur veya titremeye başlarsa, derhal motoru kapatın, bujinin kablosunu sökün ve makinede hasar kontrolü yapın.
- En iyi performans için, kesme sezonu başlamadan önce bıçağın keskin olduğunu kontrol edin.
- Hasarlı bir bıçağı yeni bir Toro yedek bıçakla değiştirin.
- Bileylenmiş bir bıçağın, sağlam kesme hattıyla aynı uzunlukta olmasına dikkat edin.

Çimleri Kesme

- Çimlerin tek seferde sadece yaklaşık üçte birini kesin. Çimlerin seyrek olduğu durumlarda veya

çim büyüme hızının yavaşladığı sonbaharın son aylarında en yüksek ayarın (30 mm) altında kesim yapmayın; bkz. [Kesim Yüksekliğini Ayarlama \(sayfa 14\)](#).

- Makine tıkanabileceği veya motor boğulabileceği için, 15 cm'den uzun çimleri biçmeyin.
- Islak çim ve yapraklar, makine haznesinde kolayca yığılabilir ve makinenin tıkanmasına veya motorun istop etmesine neden olabilir. Mümkünse yalnızca ortam kuruyken biçme işlemi yapın.

⚠ UYARI

Islak çim ve yapraklar, kayıp bıçakla temas etmeniz durumunda ciddi yaralanmaya yol açabilir.

Mümkünse yalnızca ortam kuruyken biçme işlemi yapın.

- Çok kuru ortam koşullarında olası yangın tehlikelerine karşı tetikte olun, yerel yangın uyarılarını takip edin ve makineyi kuru ot ve yaprak birikintilerinden uzak tutun.
- Eğer tamamlanan bahçenin görünümü tatmin edici değilse, aşağıdakilerden birini veya daha fazlasını deneyin:
 - Kesin ünitesini inceleyin ve/veya bıçağı yenisiyle değiştirin.
 - Biçme işlemi esnasında daha yavaş yürüyün.
 - Makinenizin kesim yüksekliğini arttırın.
 - Çimleri daha sık biçin.
 - Her bir geçişte tam bir biçme alanını kesmek yerine biçme alanlarını örtüşürün.

Yaprakları Biçme

- Bahçeyi biçtikten sonra, bahçenin en az yarısının kesilmiş yaprak örtüsünün altından görülebildiğinden emin olun. Yaprakların üzerinden bir defadan fazla geçmeniz gerekebilir.
- Uzunluğu 15 cm'yi aşan çimlerin biçilmesi tavsiye edilmez. Yaprak tabakası çok kalınsa, makine tıkanabilir ve motorun istop etmesine yol açabilir.
- Makineniz yaprakları yeterince iyi kesmiyorsa, biçme hızınızı düşürün.

Çalışmadan Sonra

Çalıştırma Sonrası Güvenlik

Genel Güvenlik

- Operatör konumundan ayrılmadan önce, motoru kapatın, anahtarı çıkarın (varsa) ve tüm hareketin durmasını bekleyin. Makineyi ayarlamadan,

bakım yapmadan, temizlemeden veya depoya kaldırmadan önce soğumasını bekleyin.

- Yangınları önlemek için makinedeki çim ve artıkları temizleyin. Dökülen yağ veya yakıtı temizleyin.
- Makineyi veya yakıt kabını asla bir su ısıtıcısı veya diğer cihazlarda bulunan tipte açık alev, kıvılcım veya tutuşturma alevlerinin bulunduğu yerlerde depolamayın.

Taşıma Güvenliği

- Makineyi sabitleyin.
- Makinede yükleme ve boşaltma yaparken dikkatli olun.

Makineyi Temizleme

Servis Aralığı: Her kullanımdan sonra

⚠ UYARI

Makine gövdesinin altından malzemeler dökülebilir.

- **Koruyucu gözlük takın.**
- **Çalışma konumunda durun (kolun arkasında).**
- **Alanda izleyenler olmasına izin vermeyin.**

1. Yağ çubuğu içerideyken makineyi yana devirin.

Önemli: Yağ çubuğu aşağı doğru bakıyorken makineyi daima yana yatırın. Makine başka bir yönde yatırılırsa, yağ valf mekanizmasını doldurabilir ve boşaltılması en az 30 dakika sürebilir.

2. Bir fırça veya sıkıştırılmış hava kullanarak egzoz kalkanı, üst kapak ve çevresindeki kaporta alanlarında bulunan çim ve kalıntıları temizleyin.
3. Soğutma sistemini temizleyin; motorun hava soğutma kanatları ve marş birimindeki çim kırpıntıları, kalıntı veya kirleri ortadan kaldırın.

Not: Tozlu veya çok anızlı koşullarda soğutma sistemini daha sık temizleyin.

Bakım

Önerilen Bakım Çizelgesi

Bakım Servisi Aralıkları	Bakım Prosedürü
İlk 5 saatten sonra	<ul style="list-style-type: none">Motorun yağını değiştirin.
Her kullanımdan önce veya günlük	<ul style="list-style-type: none">Operatör varlığı manivelası bırakıldıktan sonra 3 saniye içinde motorun kapandığından emin olun.Motor yağı seviyesini kontrol edin.Bıçağı aşınma veya hasara karşı kontrol edin. Bıçak hasar görmüşse derhal yenisiyle değiştirin.
Her kullanımdan sonra	<ul style="list-style-type: none">Makinenin altındaki çim kırpıntılarını ve kiri temizleyin.
Her 25 saatte	<ul style="list-style-type: none">Motorun yağını değiştirin.
Her 100 saatte	<ul style="list-style-type: none">Bujiyi kontrol edin ve gerekirse değiştirin.
Yıllık	<ul style="list-style-type: none">Hava filtresini değiştirin; tozlu çalışma koşullarında filtreyi daha sık değiştirin.Bıçağı değiştirin veya bileyin (köşeleri hızlı şekilde köreliyorsa, daha sık bileyin).

Bakım Güvenliği

- Operatör konumundan ayrılmadan önce, motoru kapatın, anahtarı çıkarın (varsa) ve tüm hareketin durmasını bekleyin. Makineyi ayarlamadan, bakım yapmadan, temizlemeden veya depoya kaldırmadan önce soğumasını bekleyin.
- Herhangi bir bakım işlemi yapmadan önce, bujiden buji kablosunu sökün.
- Makineye bakım yaparken eldiven ve koruyucu gözlük takın.
- Makineyi düzenli olarak kontrol edin ve varsa aşınmış veya hasarlı parçaları yenisiyle değiştirin. Kesim parçalarını metal parçalarla değiştirmeyin; sadece makinenin çalışma hızında kullanmaya uygun kesim elemanları kullanın.
- Emniyet tertibatlarının ayarlarıyla asla oynamayın. Düzgün şekilde çalıştıklarını düzenli olarak kontrol edin.
- Makineyi yana yatırmak yakıt sızıntısına neden olabilir. Yakıt yanıcı ve patlayıcıdır; bedensel yaralanmaya yol açabilir. Motoru kuru çalıştırın veya yakıtı bir el pompasıyla boşaltın; yakıtı asla sifonla çekmeyin.
- Makinenin emniyetli çalışma durumunda olmasını sağlamak için tüm sabitleme elemanlarının sıkı olmasını sağlayın.
- Motorun regülatör ayarını değiştirmeyin veya aşırı hızda çalıştırmayın.
- Makinenin optimum performans sergilemesi için sadece orijinal Toro yedek parçalarını ve aksesuarlarını kullanın. Başka üreticilere ait yedek parçalar ve aksesuarlar tehlikeli olabilir ve bu tür kullanımlar ürün garantisini geçersiz kılabilir.

Bakım için Hazırlık

⚠ UYARI

Makineyi yana yatırmak yakıt sızıntısına neden olabilir. Yakıt yanıcı ve patlayıcıdır; kişisel yaralanmaya yol açabilir.

Motoru kuru çalıştırın veya yakıtı bir el pompasıyla boşaltın; asla sifonla çekmeyin.

Önemli: Yağ çubuğu aşağı doğru bakıyorken makineyi daima yana yatırın. Makine yağ çubuğu yukarı bakıyorken yatırılırsa, yağ vana mekanizmasını doldurabilir ve boşaltılması en az 30 dakika sürebilir.

- Motoru kapatın ve tüm hareketli parçaların durmasını bekleyin.
- Makineyi düz bir yüzeye alın.
- Bujiden buji kablosunu çıkarın ([Şekil 32](#)).

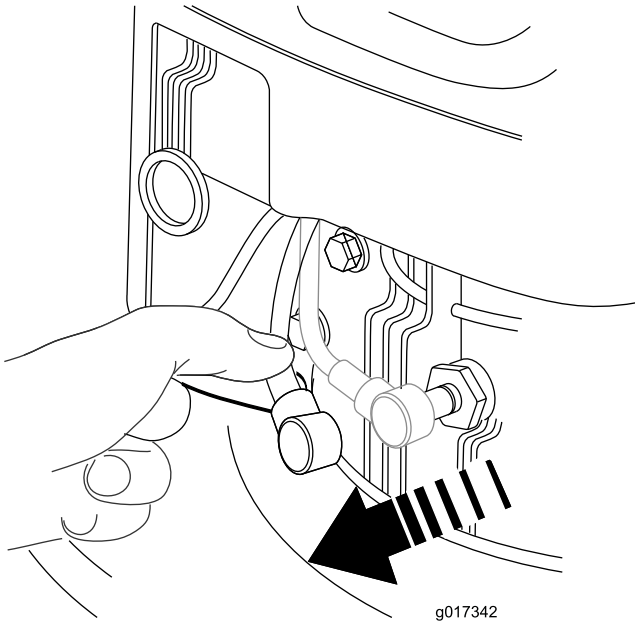

Şekil 32

g017342

4. Yakıt kısma vanasını kapatın; bkz. [Yakıt Kısma Vanası \(sayfa 13\)](#).

Önemli: Makinede onarım yapacaksanız yakıt deposunu boşaltın.

5. Bakım prosedürlerini yerine getirdikten sonra yakıt vanasını açın ve buji kablosunu bujiye bağlayın.

Hava Temizleyicisini Değiştirme

Servis Aralığı: Yıllık

1. Hava filtresi kapağının tepesindeki mandal tırnaklarına ([Şekil 33](#)) aşağı doğru bastırın.

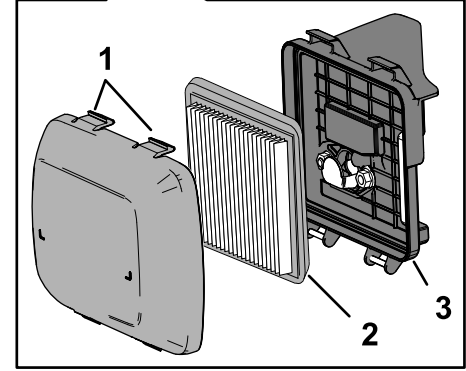
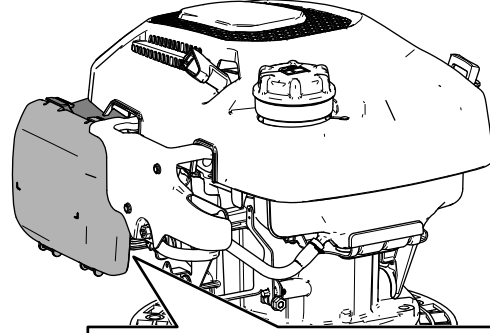

Şekil 33

g364771

1. Mandal tırnakları (hava filtresi kapağı)
2. Filtre elemanı
3. Hava filtresi tabanı

2. Kapağı çıkarın.
 3. Filtre elemanını çıkarın ([Şekil 33](#)).
 4. Kağıt hava filtresini inceleyin.
 - A. Filtre hasarlıysa yağ veya yakıtla ıslatın, aşırı kirliyse yenisiyle değiştirin.
 - B. Eğer filtre kirliyse, sert bir yüzeye birçok defa hafifçe vurun veya filtrenin motor tarafına bakan yüzüne 2,07 bar'dan düşük basınçlı sıkıştırılmış hava püskürtün.
- Not:** Filtredeki birikmiş kiri fırçalamayın; fırçalamak kiri liflerin içine doğru iter.
5. Hava filtresi tabanını ve kapağını nemli bir bezle silin. **Kirleri hava kanalının içine süpürmeyin.**
 6. Filtreyi filtre tabanının içine sokun.
 7. Kapağı takın.

Motor Yağı Özellikleri

API Servis Sınıflandırması: SJ veya üzeri

Yağ Viskozitesi: 10W-30 yağ

Motor Yağı Seviyesi Kontrolü

Servis Aralığı: Her kullanımdan önce veya günlük

1. Makineyi bakıma hazırlayın; bkz. [Bakım için Hazırlık \(sayfa 18\)](#).
2. Yağ çubuğunu yağ dolum boynundan çıkarın ve çubuğu temiz bir bezle temizleyin.
3. Yağ çubuğunu yağ dolum boynuna sokun, ardından çıkarın.

Önemli: Yağ çubuğunu yağ dolum boynuna sabitlemeyin.

4. Yağ çubuğundaki yağ seviyesine bakın.

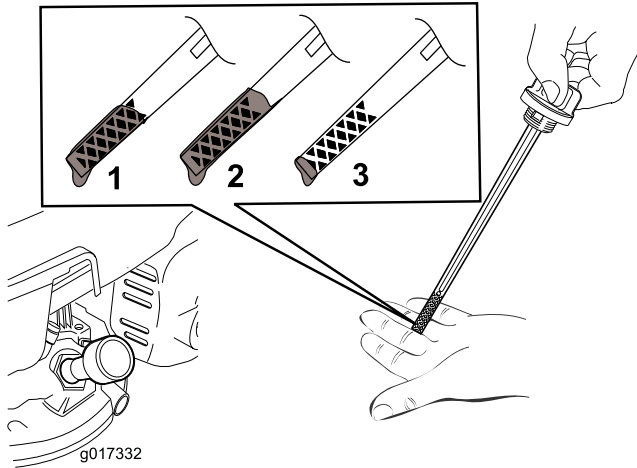

Şekil 34

1. Yağ seviyesi azamidir.
2. Yağ seviyesi aşırı yüksek - karterden yağı boşaltın.
3. Yağ seviyesi aşırı düşük - kartere yağ ekleyin.
5. Yağ seviyesi yağ çubuğundaki alt sınır işaretine yakın veya altındaysa (Şekil 34), yağ dolum boynundan yavaşça belirtilen tipte motor yağı dökün (Şekil 35) ve 3 dakika bekleyin.

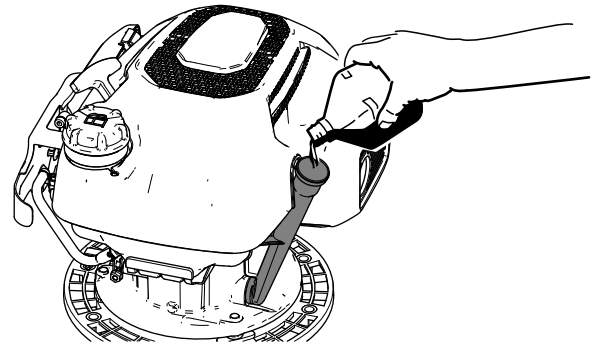

Şekil 35

6. Yağ çubuğunu temiz bir bezle silin ve 3 - 5 arası adımları motor yağı seviyesi üst sınır işaretinde olana kadar tekrarlayın.
7. Yağ çubuğunu yağ dolum boynuna sokun ve çubuğu elinizle iyice sıkın.

Motorun Yağını Değiştirme

Servis Aralığı: İlk 5 saatten sonra

Her 25 saatte

Motor Yağının Boşaltılması

1. Motor soğuksa, yağı ısıtmak için motoru 1 ila 2 dakika çalıştırın.
2. Yakıt deposunda çok az veya hiç yakıt bulunmadığından emin olun, bu şekilde makineyi yana yatırdığınız zaman dışarı yakıt sızmaz.
3. Makineyi bakıma hazırlayın; bkz. [Bakım için Hazırlık \(sayfa 18\)](#).
4. Yağ çubuğunu yağ dolum boynundan çıkarın ve çubuğu temiz bir bezle temizleyin.
5. Makinenin yağ dolum boynu tarafındaki kesme katının yanına ve yere bir boşaltma kabı yerleştirin (Şekil 35).

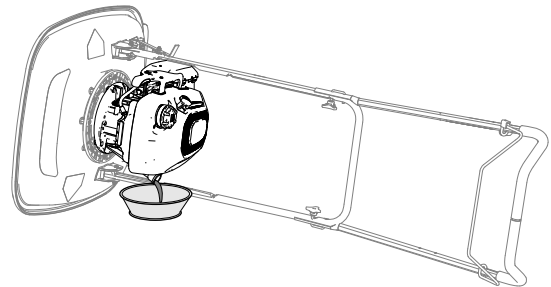

Şekil 36

6. Yağ dolum boynu aşağı doğru bakıyorken makineyi yana doğru yatırarak dolum boynundan yağ boşaltın.

Önemli: Yağ çubuğu aşağı doğru bakıyorken makineyi daima yana yatırın. Makine başka bir yönde yatırılırsa, yağ valf mekanizmasını doldurabilir ve boşaltılması en az 30 dakika sürebilir.

7. Makineyi çalıştırma konumuna geri getirin.
8. Makinedeki tüm dökülen yağı giderin.

Not: Eski yağı yerel bir geri dönüşüm merkezinde uygun şekilde atın.

Motora Yağ Eklenmesi

Yağ Kapasitesi: 0,40 L

1. Yağ dolun boynuna yavaşça belirtilen tipte motor yağı dökün ([Şekil 35](#)) ve 3 dakika bekleyin.

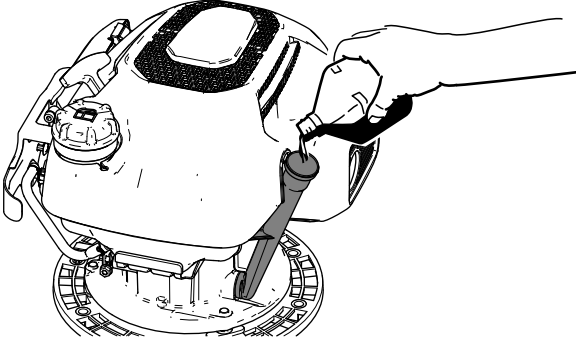

Şekil 37

2. Yağ çubuğunu yağ dolun boynuna sokun, ardından çıkarın.

Önemli: Yağ çubuğunu yağ dolun boynuna sabitlemeyin.

3. Yağ çubuğundaki yağ seviyesine bakın ([Şekil 38](#)).

Not: Motora aşırı miktarda yağ doldurursanız, fazla gelen yağı boşaltın; bkz. [Motor Yağının Boşaltılması \(sayfa 20\)](#).

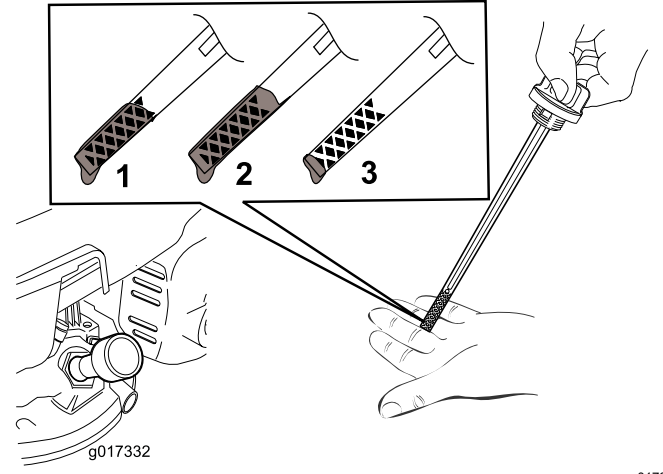

Şekil 38

1. Yağ seviyesi azamidir.
2. Yağ seviyesi aşırı yüksek – karterden yağı boşaltın.
3. Yağ seviyesi aşırı düşük – kartere yağ ekleyin.
4. Yağ seviyesi üst sınırın altındaysa yağ çubuğunu temiz bir bezle silin ve 1 - 3 arası adımları motor yağı seviyesi üst sınır işaretinde olana kadar tekrarlayın.
5. Yağ çubuğunu yağ dolun boynuna sokun ve çubuğu elinizle iyice sıkın.

Bujinin Bakımı

Servis Aralığı: Her 100 saatte

Buji Teknik Özellikleri: Champion RN9YC veya muadili.

1. Makineyi bakıma hazırlayın; bkz. [Bakım için Hazırlık \(sayfa 18\)](#).
2. Bujinin etrafını temizleyin.
3. Bujiyi silindir kapağından sökün.

Önemli: Aşınmış, hasar görmüş veya kirlenmiş bir bujiyi yenisiyle değiştirin. Elektrotları temizlemeyin, çünkü silindire giren tanecikler motora hasar verebilir.

4. Orta elektrot ile yan elektrot arasındaki hava boşluğunu ([Şekil 39](#)) 0,76 mm'ye ayarlayın.

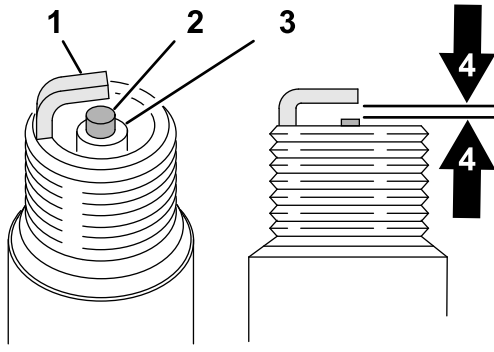

Şekil 39

g326888

- | | |
|------------------------------|--------------------------|
| 1. Merkez elektrot yalıtkanı | 3. İzolatör |
| 2. Yan elektrot | 4. Hava boşluğu: 0,76 mm |

5. Bujiyi ve contayı takın.
6. Tapayı 20 N·m değerinde sıkın.
7. Kabloyu bujiye bağlayın.

Bıçak Bakımı

⚠ UYARI

Bıçak keskindir; bıçağa temas etmek ciddi kişisel yaralanmalara neden olabilir.

- Bujinin kablosunu çıkarın.
- Bıçağa bakım yapacağınız zaman kesilmeye dayanıklı eldiven takın.

Bıçağın Kontrol Edilmesi

Servis Aralığı: Her kullanımdan önce veya günlük Bıçak hasar görmüşse derhal yenisiyle değiştirin.

1. Makineyi bakıma hazırlayın; bkz. [Bakım için Hazırlık \(sayfa 18\)](#).
2. Yağ dolm boynu aşağıdayken makineyi yana devirin.

Önemli: Yağ çubuğu aşağı doğru bakıyorken makineyi daima yana yatırın. Makine başka bir yönde yatırılırsa, yağ valf mekanizmasını doldurabilir ve boşaltılması en az 30 dakika sürebilir.

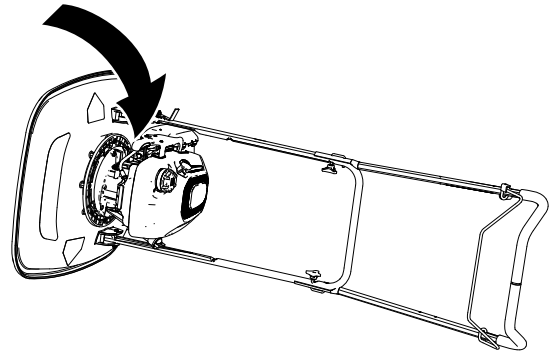

Şekil 40

g364720

3. Bıçağı aşınma veya hasara karşı kontrol edin.
 - Bıçak hasar görmüş veya çatlamışsa derhal yerinden çıkarın ve yenisiyle değiştirin.
 - Bıçak kenarı kör veya çentikliyse bıçağı çıkarın ve bileydikten veya yenisiyle değiştirdikten sonra tekrar takın.
4. Makineyi tam dik konuma yatırın.

Bıçağın Değiştirilmesi

Servis Aralığı: Yıllık

Önemli: Bıçağı takmak için bir tork anahtarına ihtiyacınız olacaktır. Bir tork anahtarınız yoksa veya bu prosedürü gerçekleştirmekte zorlanıyorsanız yetkili bir Toro distribütörüne veya servisine danışın.

Bıçağın Çıkarılması

1. Makineyi bakıma hazırlayın; bkz. [Bakım için Hazırlık \(sayfa 18\)](#).
2. Yağ dolm boynu aşağıdayken makineyi yana devirin.

Önemli: Yağ çubuğu aşağı doğru bakıyorken makineyi daima yana yatırın. Makine başka bir yönde yatırılırsa, yağ valf mekanizmasını doldurabilir ve boşaltılması en az 30 dakika sürebilir.

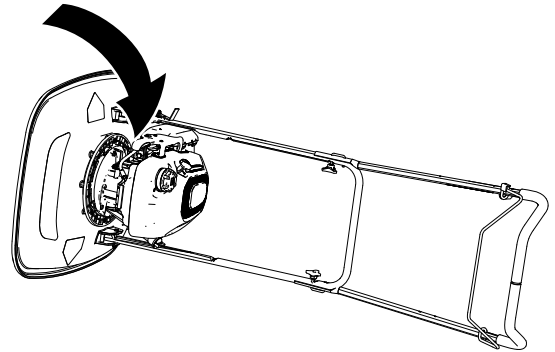

Şekil 41

g364720

3. Ara parçaların yerlerini kaydedin.

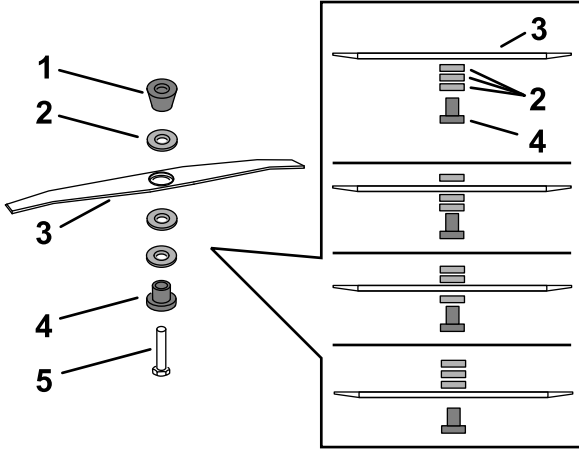

Şekil 42

g364990

1. Konik ara parça
2. Ara parçalar
3. Bıçak
4. Tutucu
5. Cıvata

4. Bıçağı sabit tutmak için tahta bir takoz kullanın (Şekil 43).

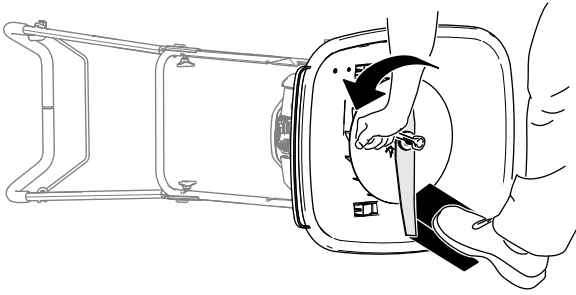

Şekil 43

g364888

5. Cıvatayı saatin aksi yönünde döndürerek bıçağı çıkarmak için, makineyle birlikte verilen anahtarı kullanın (Şekil 42).

Önemli: Bıçağı çıkarırken koruyucu gözlük ve kesilmeye dayanıklı eldiven takın.

Bıçağın Takılması

1. Bıçağın kavisli uçlarını çim biçme makinesi kesme katına doğru hizalayın ve tespit elemanını, bıçağı, ara parçaları ve konik ara parçayı cıvatayla pervaneye sabitleyin.

Önemli: Konik ara parçayı her zaman doğrudan pervanenin altına, tespit elemanını ise cıvata başının altına takmanız gerekir.

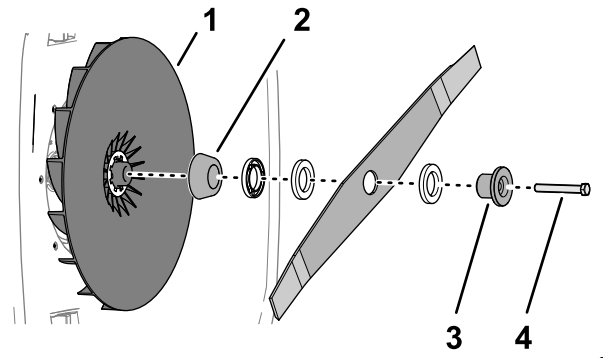

Şekil 44

g364923

1. Pervane
2. Konik ara parça
3. Tutucu
4. Cıvata

2. Bıçak cıvatasını 25 N·m torkla sıkın.

Not: 25 N·m torkla sıkılmış bir cıvata çok sıktır. Kesim bıçağını tahta bir takozla sabit tutarken, ağırlığınızı tork anahtarının arka kısmına vererek cıvataı iyice sıkın.

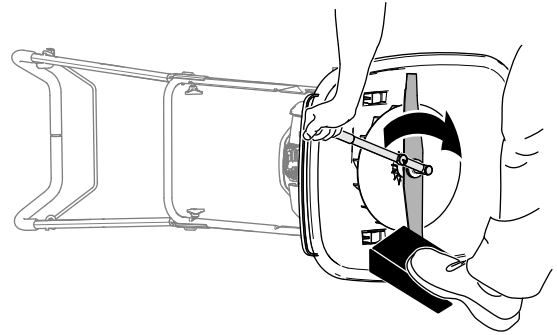

Şekil 45

g364889

3. Makineyi tam dik konuma yatırın.

Depolama

Depo Emniyeti

- Operatör konumundan ayrılmadan önce, motoru kapatın, anahtarı çıkarın (varsa) ve tüm hareketin durmasını bekleyin. Makineyi ayarlamadan, bakım yapmadan, temizlemeden veya depoya kaldırmadan önce soğumasını bekleyin.
- Makineyi herhangi bir kapalı mekanda depolamadan önce motorun soğumasını bekleyin.
- Makineyi herhangi bir kapalı mekanda depolamadan önce motorun soğumasını bekleyin.
- Makineyi veya yakıt kabını asla bir su ısıtıcısı veya diğer cihazlarda bulunan tipte açık alev, kıvılcım veya tutuşturma alevlerinin bulunduğu yerlerde depolamayın.
- Yangın çıkmasını önlemek için, motor bölmesinde ve egzoz susturucuda kalan çim, yaprak ve kirleri giderin.

8. Tüm somun, civata ve vidaları sıkın.
9. Makineyi serin, temiz, kuru bir yerde saklayın.

Makinenin Depolama için Hazırlanması

⚠ UYARI

Yakıt buharları patlayabilir.

- **Yakıt 30 günden fazla depolamayın.**
 - **Makineyi bir açık alevin yakınında bulunan kutu içinde depolamayın.**
 - **Depolama öncesinde motorun soğumasını bekleyin.**
1. Yılın son yakıt ikmali esnasında, yakıt motor üreticisinin verdiği talimatlara göre yakıt stabilizatörü ekleyin.
 2. Yakıtı biten motor kapanana kadar makineyi çalıştırın.
 3. Motoru tekrar çalıştırın ve kendi kendine durana kadar bekleyin. Motoru artık çalıştıramıyorsanız yakıt sistemi boştur.
 4. Bujinin kablosunu çıkarın.
 5. Bujiyi sökün, buji deliğinden 30 ml yağ dökün ve bobinli marş elciğini birkaç defa çekerek yağın tüm silindire dağılmasını sağlayın.
 6. Bujiyi takın ve 20 N·m torkla sıkın.
 7. Bıçağı aşınma veya hasara karşı kontrol edin. Bıçak körse bileyin, hasarlıysa yenisiyle değiştirin.

Sorun giderme

Sorun	Olası Neden	Düzeltilici Tedbir
Motor çalışmıyor.	<ol style="list-style-type: none">1. Kablo bujiye bağlı değildir.2. Yakıt kapağının havalandırma deliği tıkalıdır.3. Buji çukurlaşmıştır, bozulmuştur veya boşluk yanlıştır.4. Yakıt deposu boş veya yakıt sisteminde bayat yakıt var.	<ol style="list-style-type: none">1. Kabloyu bujiye bağlayın.2. Yakıt tapasının havalandırma deliğini temizleyin veya yakıt tapasını değiştirin.3. Bujiyi kontrol edin ve gerekirse boşluğu ayarlayın. Eğer buji çukurlaşmış, bozulmuş veya çatlamışsa değiştirin.4. Yakıt deposunu boşaltın ve/veya taze benzinle doldurun. Sorun devam ederse yetkili bir servisle veya yetkili Toro distribütörüyle irtibata geçin.
Motor zor çalışıyor veya güç kaybediyor.	<ol style="list-style-type: none">1. Yakıt kapağının havalandırma deliği tıkalıdır.2. Hava filtresi elemanı kirlî ve hava akımını kısıtlıyor.3. Makine gövdesinin alt tarafından kırpıntı ve kalıntılar var.4. Buji çukurlaşmıştır, bozulmuştur veya boşluk yanlıştır.5. Motorun yağ seviyesi çok düşük, çok yüksek veya aşırı kirlî.6. Yakıt deposunda bayat yakıt var.	<ol style="list-style-type: none">1. Yakıt tapasının havalandırma deliğini temizleyin veya yakıt tapasını değiştirin.2. Hava filtresinin ön temizleyicisini temizleyin ve/veya kağıt hava filtresini değiştirin.3. Makine gövdesinin altını temizleyin.4. Bujiyi kontrol edin ve gerekirse boşluğu ayarlayın. Eğer buji çukurlaşmış, bozulmuş veya çatlamışsa değiştirin.5. Motor yağını kontrol edin. Yağ kirlîyse değiştirin; yağ çubuğu üzerindeki yağ seviyesini Dolu işaretine getirmek için yağ ekleyin veya boşaltın.6. Boşaltın ve yakıt deposunu taze benzinle doldurun.
Motor düzensiz çalışıyor.	<ol style="list-style-type: none">1. Kablo bujiye bağlı değildir.2. Buji çukurlaşmıştır, bozulmuştur veya boşluk yanlıştır.3. Hava filtresi elemanı kirlî ve hava akımını kısıtlıyor.	<ol style="list-style-type: none">1. Teli bujiye bağlayın.2. Bujiyi kontrol edin ve gerekirse boşluğu ayarlayın. Eğer buji çukurlaşmış, bozulmuş veya çatlamışsa değiştirin.3. Hava filtresinin ön temizleyicisini temizleyin ve/veya kağıt hava filtresini değiştirin.
Makine veya motor aşırı miktarda titriyor.	<ol style="list-style-type: none">1. Makine gövdesinin alt tarafından kırpıntı ve kalıntılar var.2. Motorun montaj cıvataları gevşek.3. Kesme ünitesinin cıvatası gevşek.	<ol style="list-style-type: none">1. Makine gövdesinin altını temizleyin.2. Motorun montaj cıvatalarını sıkın.3. Kesme ünitesinin cıvatasını sıkın.
Kesme güzergahında eşitsizlik var.	<ol style="list-style-type: none">1. Aynı güzergahta tekrar tekrar kesim işlemi yapıyorsunuz.2. Makine gövdesinin alt tarafından kırpıntı ve kalıntılar var.	<ol style="list-style-type: none">1. Kesim güzergahını değiştirin.2. Makine gövdesinin altını temizleyin.

Notlar:



Toro Garantisi

İki Yıl veya 1.500 Saat Sınırlı Garanti

Koşullar ve Kapsanan Ürünler

The Toro Company, Toro Ticari ürününüzü ("Ürün") 2 yıl veya 1.500 çalışma saati* (hangisi önce gerçekleşirse) boyunca her tür malzeme ve işçilik kusuruna karşı garanti altına alır. Bu garanti, Havalandırıcılar hariç tüm ürünler için geçerlidir (bu ürünler için ayrı garanti bildirimlerine bakın). Garanti kapsamında bir koşul ortaya çıktığında, arıza teşhisi, işçilik, parçalar ve nakliyat dahil olarak Ürünü ücret talep etmeden onarırız. Bu garanti, Ürünün özgün perakende alıcısına teslim edildiği tarihten itibaren başlar. * Saat ölçer takılmış ürünler için geçerlidir.

Garanti Hizmetini Almak için Talimatlar

Garanti kapsamına giren bir durum olduğuna inanır inanmaz Ürünü satın aldığınız Ticari Ürünler Distribütörü veya Yetkili Ticari Ürün Satıcısına bildirimde bulunmak sizin sorumluluğunuzdur. Bir Ticari Ürünler Distribütörü veya Yetkili Satıcıyı bulma konusunda yardıma ihtiyacınız veya garanti hak ve sorumluluklarınız hakkında sorularınız varsa, bizimle şu adresten irtibata geçebilirsiniz:

Toro Ticari Ürünler Hizmet Birimi
8111 Lyndale Avenue South
Bloomington, MN 55420-1196

952-888-8801 veya 800-952-2740

E-posta: commercial.warranty@toro.com

Mal Sahibinin Sorumlulukları

Ürünün sahibi olarak, *Kullanma Kılavuzunda* belirtilen gerekli bakım ve ayarlamaları yapmak sizin sorumluluğunuzdur. Gerekli bakım ve ayarların yapılmaması nedeniyle doğabilecek ürün sorunlarına ilişkin onarımlar bu garantinin kapsamına girmez.

Kapsam Dışı Öğeler ve Durumlar

Garanti dönemi boyunca meydana gelen arıza veya bozulmaların tümü, malzeme veya işçilik kusurlarına dayalı değildir. Bu garanti, aşağıdakileri kapsamaz:

- Toro'ya ait olmayan yedek parçaların kullanımı veya Toro markası taşımayan ek veya modifiye aksesuar ve ürünlerin kurulumu ve kullanımı sonucu meydana gelen Ürün arızaları.
- Tavsiye edilen bakım ve/veya ayarlamaların yapılmaması sonucu meydana gelen ürün arızaları.
- Ürünün kötü niyetli, ihmalkar ve dikkatsizce çalıştırılması sonucu meydana gelen ürün arızaları.
- Kullanım nedeniyle tükenen parçalar kusurlu sayılmaz. Ürünün normal çalışması esnasında tüketilen veya kullanılan parçalara; fren pabuçları ve balataları, debriyaj balataları, bıçaklar, bobinler, silindirler ve yataklar (sızdırmaz veya yağlanabilir), yatak bıçakları, bujiler, nakil tekerlekleri ve yatakları, lastikler, filtreler, kayışlar ve diyafram, nozul, akış ölçer ve çek valf gibi belirli spreyleme bileşenleri örnek gösterilebilir.
- Hava koşulları, depolama uygulamaları, kirlenme ve onaylanmamış yakıtlar, soğutma suları, yağlayıcılar, katkı maddeleri, gübreler, su veya kimyasallar kullanılması dahil ancak bunlarla sınırlı olmamak üzere, dış etkenlere bağlı arızalar.
- Bağlı oldukları endüstriyel standartlara uymayan yakıtlardan (örn. benzin, motorin veya biyodizel) kaynaklanan arızalar ve performans sorunları.
- Normal gürültü, titreşim, aşınma ve yıpranma ve bozulma. Normal "aşınma ve yıpranma" olaylarından başlıcaları arasında aşınma veya çizilme sonucu yatakların hasar görmesi, boyalı yüzeylerin aşınması, etiketlerin veya camların çizilmesi gibi durumlar sayılabilir.

Amerika Birleşik Devletleri ve Kanada dışındaki Ülkeler

Amerika Birleşik Devletleri'nden veya Kanada'dan ihraç edilmiş Toro ürünlerini satın alan müşteriler, ülkelerine, bölgelerine veya eyaletlerine ait garanti poliçelerini edinmek için Toro Distribütörleriyle (Satıcılarıyla) irtibata geçmelidir. Herhangi bir sebepten dolayı Distribütörünüzün hizmetinden memnun kalmazsanız veya garanti bilgilerinizi edinmekte zorluk çekerseniz, Toro Servis Merkezi ile irtibata geçin.

Parçalar

Gerekli bakım faaliyeti olarak planlanan parçaların değişimi, ilgili parça için planlanan değişim süresine kadar garanti kapsamındadır. Bu garanti kapsamında değiştirilen parçalar, özgün ürün garantisi süresi boyunca garanti altındadır ve Toro'nun mülkü olurlar. Toro, mevcut bir parçanın onarımı veya montajı veya değişimi hakkında son kararı verecektir. Toro, garanti onarımları için yeniden işlenmiş parçaları kullanabilir.

Uzun Döngülü ve Lityum-İyon Akü Garantisi

Uzun döngülü ve Lityum-İyon aküler hizmet ömürleri boyunca belirli bir toplam kilovat-saat sayısı kadar hizmet verebilir. Çalıştırma, şarj etme ve bakım teknikleri, toplam akü ömrünü uzatabilir veya kısaltabilir. Bu üründeki aküler tüketildiğinden dolayı, şarj etme aralıkları arasındaki kullanım süresi, akü tamamen bitene kadar gittikçe azalacaktır. Normal tüketim nedeniyle bitmiş akülerin değişimi, ürün sahibinin sorumluluğudur. Not: (Sadece Lityum-İyon akü): Ek bilgi için akü garantisi bilgilerinizi inceleyin.

Ömür Boyu Krank Mili Garantisi (sadece ProStripe 02657 Modeli)

Orijinal ekipman olarak Orijinal Toro Sürtünme Diski ve Krank Emniyetli Bıçak Freni Kavraması (entegre Bıçak Freni Kavraması + Sürtünme Diski grubu) ile donatılan ve ürünün ilk alıcısının tavsiye edilen işletim ve bakım prosedürlerine uygun bir şekilde kullandığı ProStripe, motor krank mili bükülmesine karşı Ömür Boyu Garanti kapsamındadır. Sürtünme pulları, Bıçak Freni Kavraması üniteleri ve diğer bu tür aygıtlarla donatılmış makineler, Ömür Boyu Krank Mili Garantisi kapsamına girmez.

Bakım İşlerinin Masrafını Mal Sahibi Karşılar

Motor ayarlaması, yağlama, temizlik ve cilalama; filtrelerin ve soğutma sıvısının değiştirilmesi ve tavsiye edilen bakım işlerinin tamamlanması, Toro ürünlerinin gerektirdiği normal hizmetlerden bazılarıdır ve masraflarını mal sahibi karşılar.

Genel Koşullar

Bu garanti kapsamında, onarım işlerinin bir Yetkili Toro Distribütörü veya Satıcısı tarafından yapılması tek çözümünüzdür.

Toro Company, bu garanti kapsamındaki Toro Ürünlerinin kullanımıyla ilgili dolaylı, tesadüfi veya müteakip hasarlardan sorumlu değildir, bu duruma makul arızalanma dönemleri boyunca muadil ekipman veya hizmet sağlanmasına veya bu garanti kapsamındaki beklemede olan onarımların kullanılmasına döneminde tamamlanmasına ilişkin her türlü gider veya masraf dahildir. Kullanılabilirliği aşağıda gösterilen Emisyon garantisi hariç, başka bir açık garanti yoktur. Ticarete ve kullanıma uygunlukla ilgili ima edilen tüm garantiler, bu açık garantinin süresiyle sınırlıdır.

Bazı eyaletlerde tesadüfi veya müteakip hasarların kapsam dışı bırakılmasına veya ima edilen bir garantinin ne kadar sürdüğü ile ilgili kısıtlamalara izin verilmez, dolayısıyla yukarıdaki kapsam dışı bırakmalar ve kısıtlamalar sizin için geçerli olmayabilir. Bu garanti size belirli yasal haklar tanıyarak ve ayrıca eyaletten eyalete değişiklik gösteren başka haklarınız da olabilir.

Emisyon Garantisi Hakkında Not

Ürününüz üzerindeki Emisyon Kontrol Sistemi, ABD Çevre Koruma Ajansı (EPA) ve/veya California Hava Kaynakları Kurulu (CARB) tarafından belirlenmiş şartları karşılayan ayrı bir garanti kapsamında olabilir. Yukarıda belirtilen saat sınırlamaları Emisyon Kontrol Sistemi Garantisi için geçerli değildir. Ürününüzle birlikte verilen veya motor üreticisine ait belgeler arasında yer alan Motor Emisyon Kontrolü Garantisi Beyanı'na bakın



Count on it.