



Count on it.

Form No. 3468-655 Rev A

Návod k obsluze

Hnací jednotka Greensmaster® eTriFlex 3360

Číslo modelu 04580—Výrobní číslo 413000000 a vyšší

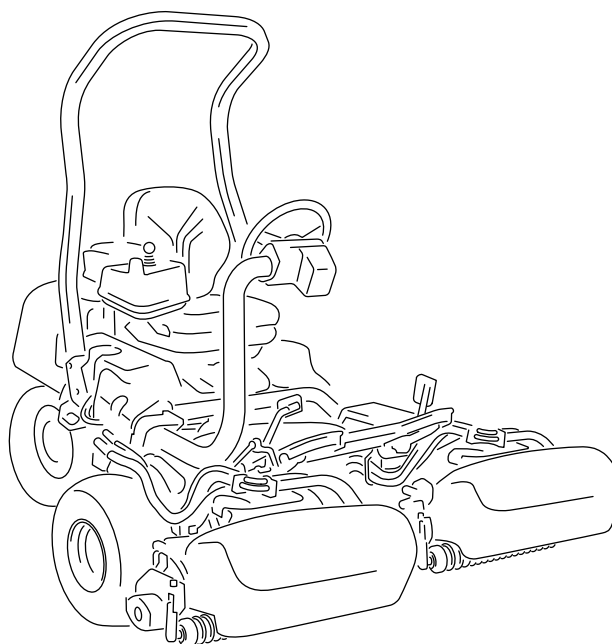

Tento výrobek splňuje všechny příslušné směrnice Evropské unie. Podrobné informace naleznete v Prohlášení o shodě k tomuto výrobku.

Používání nebo provoz motoru v zalesněných, křovinatých nebo travnatých místech bez řádně funkčního a udržovaného lapače jisker (jak je uvedeno v části 4442) nebo motoru, který není vhodným způsobem zkonstruován, vybaven a udržován k zajištění prevence vzniku požáru, je porušením zákona o veřejných zdrojích státu Kalifornie, části 4442 a 4443.

Přiložená uživatelská příručka k motoru obsahuje informace o předpisech pro ochranu životního prostředí USA (EPA) a kontrolu emisí státu Kalifornie pro emisní systémy a informace o údržbě a záruce. Náhradní uživatelskou příručku k motoru je možné objednat u výrobce motoru.

Pokud se strojem pracujete v nadmořské výšce 1 000 m, potřebujete soupravu pro vysoké nadmořské výšky. Další informace naleznete v příručce k obsluze motoru Kawasaki.

▲ DŮLEŽITÉ UPOZORNĚNÍ

CALIFORNIA

Důležité upozornění, poučka 65

Výfukové plyny tohoto výrobku obsahují chemikálie, které podle znalostí státu Kalifornie mohou způsobit rakovinu, vrozené vady a jiná poškození spojená s reprodukčním systémem.

Vývody baterie, svorky a související příslušenství obsahují olovo a sloučeniny olova, tj. chemikálie, které jsou ve státě Kalifornie známy jako látky škodlivé pro reprodukční orgány a vyvolávající rakovinu. Po manipulaci s baterií si rádně omyjte ruce.

Používání tohoto výrobku může způsobit vystavení účinkům chemikálií, které jsou státu Kalifornie známy jako karcinogenní, mutagenní nebo reprotoxické.

tohoto výrobku pro jiné účely, než ke kterým je určen, může být nebezpečné uživateli a přihlížejícím osobám.

Přečtěte si pečlivě následující informace. Dozvíte se, jak správně výrobek používat a jak jej udržovat, jak zabránit poškození výrobku a úrazu při práci s ním. Za řádnou a bezpečnou obsluhu výrobku nesete odpovědnost vy.

Více informací naleznete na stránce www.Toro.com včetně bezpečnostních pokynů, podkladů pro školení a informací o příslušenství. Můžete zde také vyhledat prodejce výrobků nebo zaregistrovat svůj výrobek.

Kdykoli budete potřebovat servis, originální díly Toro nebo doplňující informace, obraťte se na autorizovaného prodejce Toro a uveďte model a sériové číslo svého výrobku. **Obrázek 1** znázorňuje umístění modelového a sériového čísla na výrobku. Tyto údaje zapište do příslušného pole.

Důležité: Potřebujete-li informace o záruce, náhradních dílech a jiné údaje o výrobku, pomocí mobilního zařízení můžete naskenovat QR kód na štítku sériového čísla (je-li k dispozici).

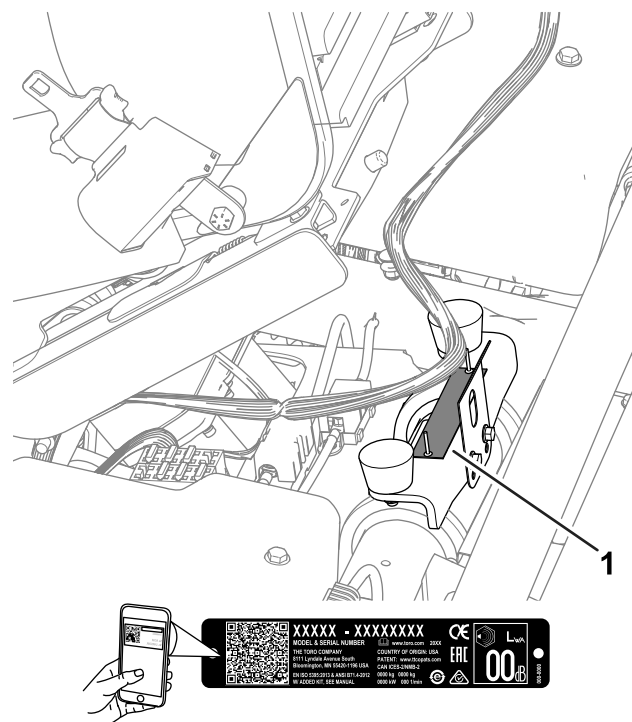

Obrázek 1

g279286

1. Umístění čísla modelu a výrobního čísla

Číslo modelu _____

Výrobní číslo _____

Úvod

Tento stroj je sekačka travnatých ploch vybavená vřetenovými žacími noži a sedadlem pro řidiče, určená k používání profesionálními pracovníky najímanými pro komerční účely. Je určena především k sekání trávy na dobře udržovaném trávníku. Používání

Tato příručka identifikuje potenciální rizika a uvádí bezpečnostní sdělení, která jsou označena varovným bezpečnostním symbolem (Obrázek 2) signalizujícím riziko, jež může vést k vážnému úrazu nebo usmrcení, nebudete-li doporučená opatření dodržovat.



Obrázek 2

Varovný bezpečnostní symbol

g000502

Ke zdůraznění informací se v této příručce používají dva výrazy. Termín **Důležité** upozorňuje na speciální mechanické, elektrické nebo diagnostické údaje a termín **Poznámka** zdůrazňuje obecné informace, jimž je třeba věnovat zvláštní pozornost.

Obsah

Bezpečnost	4
Obecné bezpečnostní informace	4
Bezpečnostní a instrukční štítky	4
Nastavení	8
1 Montáž ochranného oblouku	9
2 Montáž sedadla	9
3 Připevnění servisního štítku	9
4 Montáž volantu	10
5 Připojení 12V akumulátoru	10
6 Montáž háků sběracího koše	11
7 Montáž žacích jednotek	11
8 Úprava nastavení stroje	12
9 Připevnění štítku CE/UKCA	12
10 Snížení tlaku v pneumatikách	13
Součásti stroje	14
Ovládací prvky	14
Systém InfoCenter	16
Technické údaje	21
Přídavná zařízení / příslušenství	22
Před provozem	23
Bezpečnostní kroky před použitím	23
Specifikace paliva	23
Plnění palivové nádrže	23
Identifikace žacích jednotek	24
Použití systému InfoCenter k úpravě nastavení stroje	24
Popis dialogových zpráv systému InfoCenter	27
Naklonění volantu	27
Provádění úkonů denní údržby	28
Během provozu	28
Bezpečnost za provozu	28
Zajíždění stroje	29
Spuštění motoru	29
Kontrola stroje po nastartování motoru	29

Vypnutí motoru	30
Funkce bezpečnostního blokovacího systému	30
Jízda se strojem bez sekání	30
Sečení travnaté plochy	31
Po provozu	32
Bezpečnostní opatření po použití	32
Kontrola a čištění po sekání	32
Přeprava stroje	33
Vlečení stroje	33
Jízda se strojem bez pohonu motoru	35
Údržba	36
Bezpečnost při provádění úkonů údržby	36
Doporučený harmonogram údržby	36
Seznam denní údržby	37
Postupy před údržbou stroje	38
Zvedání stroje	38
Zvednutí kapoty	39
Údržba motoru	39
Bezpečnost při údržbě motoru	39
Údržba vzduchového filtru	39
Výměna motorového oleje	40
Údržba zapalovací svíčky	42
Údržba palivového systému	44
Výměna palivového filtru	44
Kontrola palivového potrubí a spojek	44
Údržba elektrického systému	45
Bezpečnost při práci s elektrickým systémem	45
Odpojení nebo připojení napájení stroje	45
Nabíjení 12V akumulátoru 12V systému	45
Popis 48V akumulátorového systému	46
Umístění pojistek	46
Údržba hnací soustavy	49
Kontrola tlaku v pneumatikách	49
Kontrola utažení matic kol	49
Výměna kapaliny pojezdového motoru a převodovky	49
Údržba brzd	51
Seřízení brzd	51
Údržba žacích jednotek	51
Bezpečnost při používání žacích nožů	51
Montáž a demontáž žacích jednotek	51
Kontrola kontaktu vřetena a plochého nože	54
Přelapování žacích jednotek	54
Uskladnění	55
Bezpečnost při skladování	55
Příprava stroje na uskladnění	55

Bezpečnost

Stroj byl vyroben v souladu se specifikacemi norem EN ISO 5395 a ANSI B71.4-2017 a těmto normám odpovídá po dokončení postupů nastavení.

Obecné bezpečnostní informace

Tento výrobek může amputovat ruce a nohy a vrhat předměty.

- Před spuštěním motoru si pozorně přečtěte tuto *provozní příručku*, abyste porozuměli jejímu obsahu.
- Při práci se strojem buďte maximálně opatrní. Neprovádějte žádné činnosti, jež by odváděly vaši pozornost, neboť byste mohli způsobit zranění nebo poškození majetku.
- Nepřibližujte ruce ani nohy do blízkosti rotujících částí stroje.
- Nikdy neprovozujte stroj, pokud nejsou všechny jeho kryty ve správné poloze a všechna další bezpečnostní ochranná zařízení řádně funkční.
- Přihlízející osoby, především děti, se musí zdržovat mimo pracovní prostor. Nikdy nedovolte dětem stroj řídit.
- Před opuštěním místa obsluhy vypněte stroj, vyjměte klíč a počkejte, dokud se nezastaví všechny pohybující se části. Před seřizováním, údržbou, čištěním nebo uskladněním nechte stroj vychladnout.

Nesprávné používání nebo údržba této sekačky mohou vést ke zranění. Abyste snížili možné riziko zranění, dodržujte tyto bezpečnostní pokyny a vždy věnujte pozornost výstražnému symbolu , který označuje upozornění, výstrahu nebo nebezpečí – pokyny k zajištění osobní bezpečnosti. Nedodržení těchto pokynů může mít za následek zranění osob nebo jejich usmrcení.

Bezpečnostní a instrukční štítky



Bezpečnostní štítky a pokyny jsou umístěny na viditelném místě v blízkosti každého bodu představujícího potenciální nebezpečí. V případě ztráty nebo poškození nahraďte původní štítek novým.

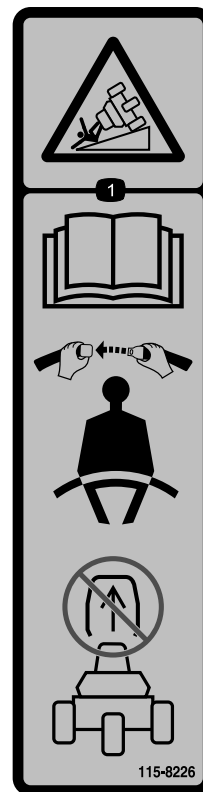

115-8226

decal115-8226

1. Nebezpečí převrácení – přečtěte si *provozní příručku*; používejte bezpečnostní pás; nedemontujte ochranný oblouk.

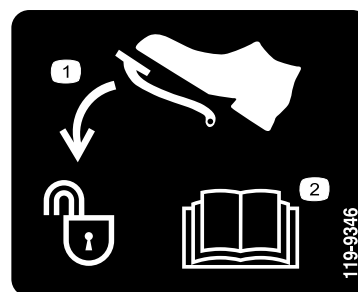

119-9346

decal119-9346

1. Odemkněte sešlápnutím pedálu.
2. Další informace naleznete v *provozní příručce*.

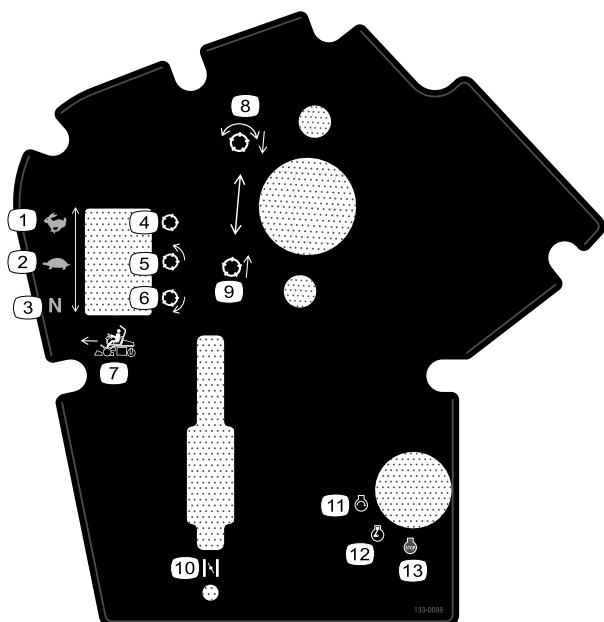

133-0098

decal133-0098

- | | |
|------------------------------------|-------------------------------------|
| 1. Pojezdová rychlost – přeprava | 8. Sklopení a zapnutí žacích vřeten |
| 2. Pojezdová rychlost – sekání | 9. Zvednutí a vypnutí žacích vřeten |
| 3. Pojezdová rychlost – neutrál | 10. Sytič |
| 4. Vřetena – přeprava | 11. Spuštění motoru |
| 5. Vřetena – sekání | 12. Startování motoru |
| 6. Vřetena – přelapování | 13. Vypnutí motoru |
| 7. Ovládání funkce při jízdě vpřed | |



133-8062

decal133-8062

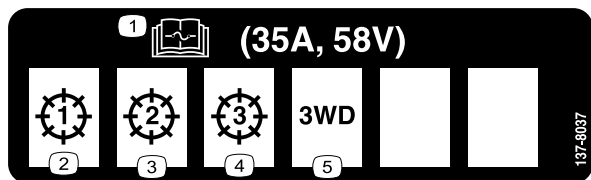

137-8037

decal137-8037

- | | |
|--|--------------------------|
| 1. Informace o pojistkách naleznete v <i>provozní příručce</i> . | 4. Žací jednotka – 3 |
| 2. Žací jednotka – 1 | 5. Souprava pohonu 3 kol |
| 3. Žací jednotka – 2 | |

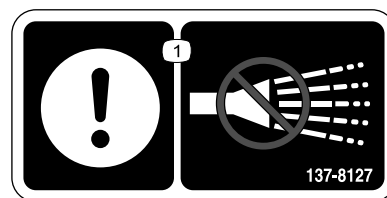

137-8127

decal137-8127

1. Pozor – nestříkejte vysokotlakou vodou.



139-8320

decal139-8320

- | | |
|--|---|
| 1. Výstraha – všichni pracovníci obsluhy si před použitím stroje musí přečíst <i>provozní příručku</i> a absolvovat proškolení. | 4. Výstraha; nebezpečí převrácení – při zatáčení jezděte pomalu; při rychlé jízdě nezatáčejte prudce. |
| 2. Nebezpečí zranění odlétávajícími předměty – přihlížející osoby musí vždy zůstat v bezpečné vzdálenosti. | 5. Výstraha – před opuštěním stroje zatáhněte parkovací brzdou, vypněte motor a vyjměte klíč. |
| 3. Nebezpečí pořezání/useknutí rukou; nebezpečí pořezání/useknutí nohou – nepřibližujte se k pohybujícím se součástem; nechejte všechny ochranné kryty a štíty na místě. | |

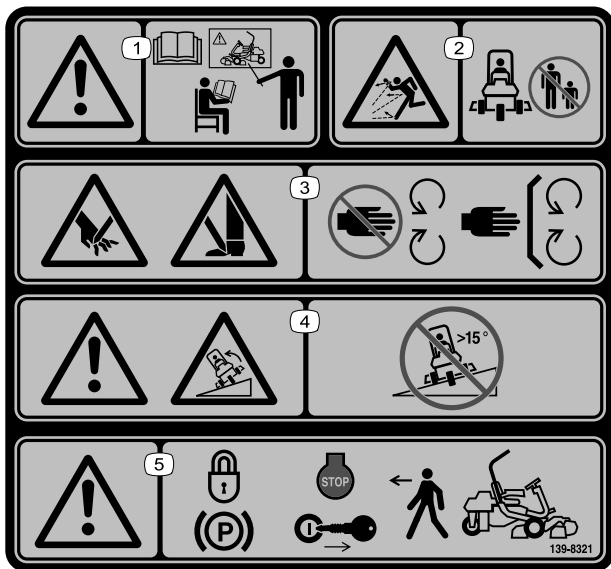

139-8321

decal139-8321

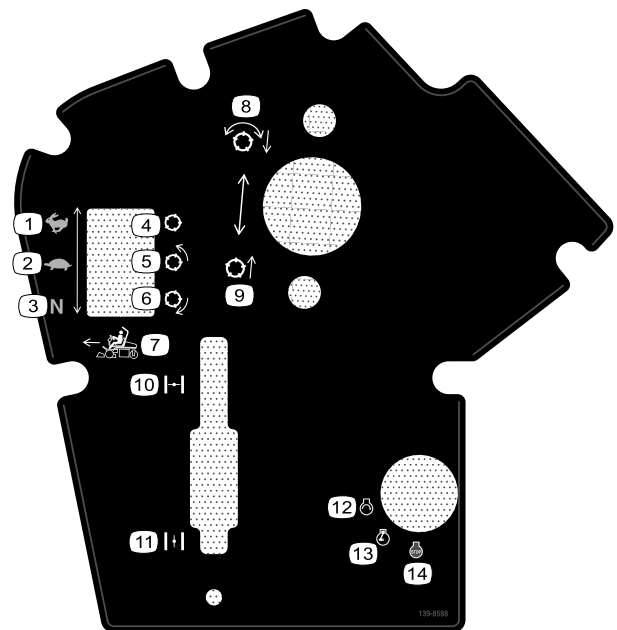

139-8588

decal139-8588

Poznámka: Tento stroj vyhovuje zkouškám statické příčné a podélné stability na maximálním doporučeném svahu uvedeném na štítku, jak stanovuje průmyslová norma pro zkoušky stability. Prostudujte si pokyny k obsluze stroje na svahu uvedené v *provozní příručce* a vyhodnoťte podmínky, ve kterých hodláte stroj provozovat. Na základě toho stanovíte, zda může být stroj v daný den a na daném místě za těchto podmínek použit. Změny v terénu mohou vést ke změně provozního sklonu stroje.

1. Výstraha – všichni pracovníci obsluhy si před použitím stroje musí přečíst *provozní příručku* a absolvovat proškolení.
2. Nebezpečí zranění odlétávajícími předměty – přihlížející osoby musí vždy zůstat v bezpečné vzdálenosti.
3. Nebezpečí pořezání/useknutí rukou; nebezpečí pořezání/useknutí nohou – nepřibližujte se k pohybujícím se součástem; nechejte všechny ochranné kryty a štíty na místě.
4. Výstraha; nebezpečí převrácení – nepoužívejte stroj na svazích se sklonem větším než 15°.
5. Výstraha – před opuštěním stroje zatáhněte parkovací brzdou, vypněte motor a vyjměte klíč.

1. Pojezdová rychlost – přeprava
2. Pojezdová rychlost – sekání
3. Pojezdová rychlost – neutrální
4. Vřetena – přeprava
5. Vřetena – sekání
6. Vřetena – přelapování
7. Ovládání funkce při jízdě vpřed
8. Sklopení a zapnutí žacíh vřeten
9. Zvednutí a vypnutí žacíh vřeten
10. Zavřený sytič
11. Otevřený sytič
12. Spuštění motoru
13. Startování motoru
14. Vypnutí motoru

GREENSMASTER 3360 eTriFlex

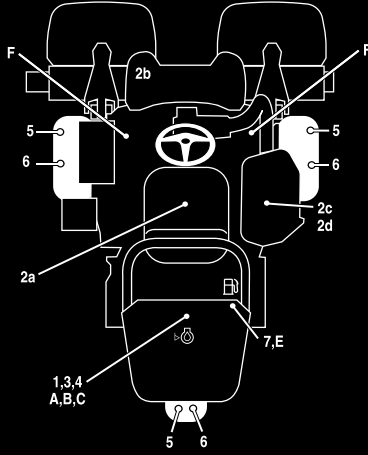

QUICK REFERENCE AID

CHECK/SERVICE (daily)

- 1. OIL LEVEL, ENGINE
- 2. INTERLOCK SYSTEM:
 - 2a. SEAT INTERLOCK
 - 2b. PARKING BRAKE INTERLOCK
 - 2c. NEUTRAL SWITCH
 - 2d. MOW SENSOR



SEE OPERATOR'S
MANUAL

- 3. AIR FILTER / PRECLEANER
- 4. ENGINE COOLING FINS
- 5. TIRE PRESSURE (12 - 16 psi)
- 6. WHEEL NUT TORQUE (70-90 FT LBS)
- 7. FUEL - GAS

FLUID SPECIFICATIONS / CHANGE INTERVALS

See operator's manual for initial change	FLUID TYPE	CAPACITY		CHANGE INTERVALS		FILTER PART NO.
		L	QTS.	FLUID	FILTER	
A. ENGINE OIL	SAE 10W-30 SJ	1.7*	1.8*	100 HRS.	100 HRS.	119-5852
B. AIR CLEANER	_____	_____	_____	_____	200 HRS.	120-7448
C. FUEL FILTER	_____	_____	_____	_____	1000 HRS.	121-4570
E. FUEL TANK	UNLEADED GAS	18.5	4.9 GAL.	_____	_____	_____
F. TRACTION MOTORS	SAE 80W90	0.8	0.8	800 HRS.	_____	_____

*Including filter

137-8132

137-8132

decal137-8132

Nastavení

Vyjímatelné díly

Pro ověření, že byly dodány všechny součásti, použijte tabulku níže.

Postup	Popis	Množství	Použití
1	Sestava ochranného oblouku	1	Namontujte ochranný oblouk.
	Šroub se šestihrannou hlavou ($\frac{3}{8} \times 1 \frac{1}{2}$ in)	8	
	Matice ($\frac{3}{8}$ in)	8	
2	Souprava sedadla (objednávejte samostatně, obraťte se na autorizovaného prodejce Toro)	1	Namontujte sedadlo..
3	Servisní štítek (obj. č. 137-8132)	1	Připevněte servisní štítek.
4	Volant	1	Namontujte volant.
	Krytka	1	
	Podložka	1	
	Pojistná matice	1	
5	Šroub (M5)	2	Připojte 12V akumulátor.
	Matice (M5)	2	
6	Hák sběracího koše	6	Namontujte háky sběracího koše.
	Přírubové šrouby	12	
7	Žací jednotka (objednávejte samostatně; obraťte se na autorizovaného distributora Toro)	3	Namontujte žací jednotky.
	Sběrací koš	3	
	Elektrické protizávaží	3	
	Šroub s hlavou	6	
	Kruhové těsnění	3	
8	Nejsou potřeba žádné díly	–	Upravte nastavení stroje.
9	Štítek roku výroby	1	Připevněte štítky CE/UKCA (pokud jsou vyžadovány).
	Výstražný štítek CE (č. dílu 139-8321)	1	
	Štítek CE/UKCA (č. dílu 138-9470)	1	
10	Nejsou potřeba žádné díly	–	Snižte tlak vzduchu v pneumatikách.

1

Montáž ochranného oblouku

Díly potřebné k provedení tohoto kroku:

1	Sestava ochranného oblouku
8	Šroub se šestihrannou hlavou ($\frac{3}{8} \times 1 \frac{1}{2}$ in)
8	Matice ($\frac{3}{8}$ in)

Postup

1. Vyjměte z přepravky horní podpěru.
2. Vyjměte z přepravky ochranný oblouk.
3. Pomocí 8 šroubů se šestihrannou hlavou ($\frac{3}{8} \times 1 \frac{1}{2}$ in) a 8 matic ($\frac{3}{8}$ in) připevněte ochranný oblouk ke konzolám ochranného oblouku na obou stranách stroje (**Obrázek 3**).

Poznámka: K montáži ochranného oblouku na stroj požádejte o pomoc další osobu.

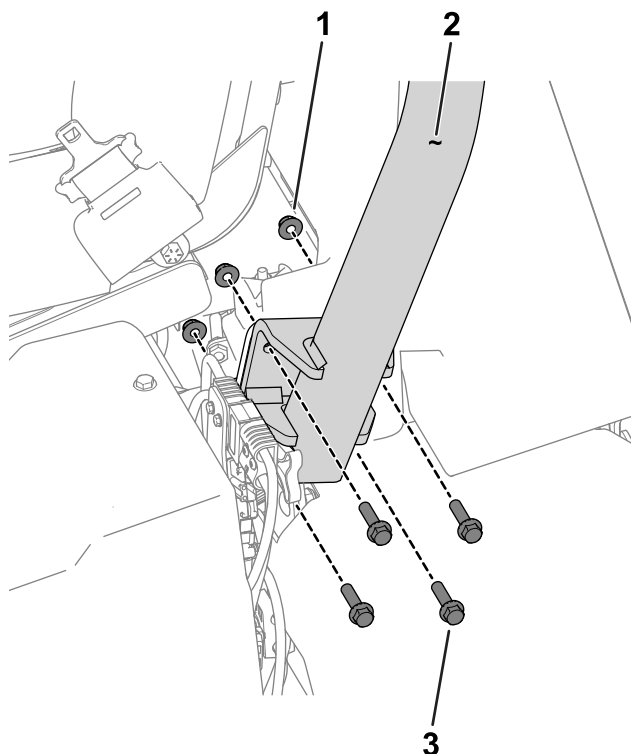

Obrázek 3

Vyobrazena levá strana stroje

g277676

1. Matice ($\frac{3}{8}$ in)
2. Ochranný oblouk
3. Šroub se šestihrannou hlavou ($\frac{3}{8} \times 1 \frac{1}{2}$ in)

4. Upevňovací prvky utáhněte na utahovací moment 51 až 65 N (38 až 48 ft-lb).

2

Montáž sedadla

Díly potřebné k provedení tohoto kroku:

1	Souprava sedadla (objednávejte samostatně, obraťte se na autorizovaného prodejce Toro)
---	--

Postup

Pořídte si soupravu sedadla (kontaktujte autorizovaného distributora Toro) a při montáži se řiďte *montážními pokyny* dodávanými se soupravou.

3

Připevnění servisního štítku

Díly potřebné k provedení tohoto kroku:

1	Servisní štítek (obj. č. 137-8132)
---	------------------------------------

Postup

Připevněte servisní štítek (č. dílu 137-8132) na sedadlo; viz **Obrázek 4**, kde je vyobrazeno sedadlo Premium (model č. 04729), nebo **Obrázek 5** zachycující standardní sedadlo (model č. 04508).

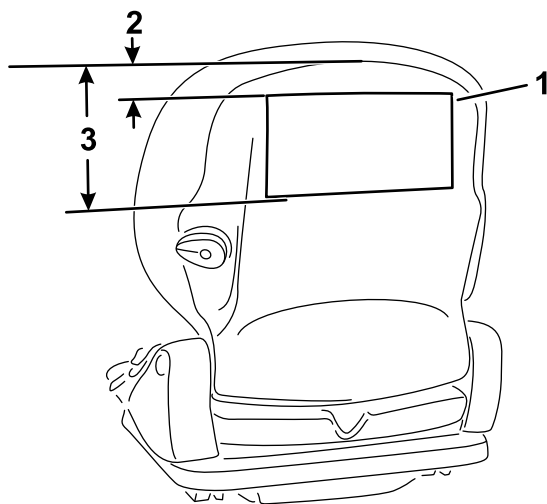

Obrázek 4

Sedadlo Premium (model č. 04729)

- 1. Servisní štítek 3. 18,5 cm
- 2. 2,5 cm

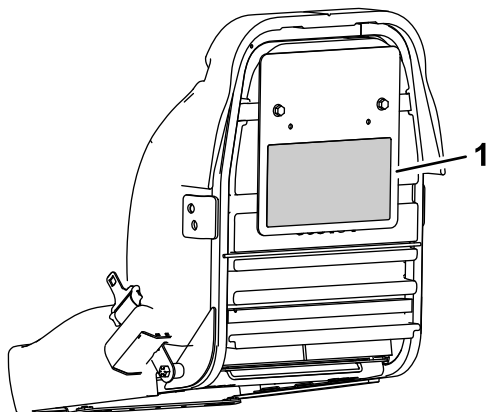

Obrázek 5

Standardní sedadlo (model č. 04508)

- 1. Servisní štítek

4

Montáž volantu

Díly potřebné k provedení tohoto kroku:

1	Volant
1	Krytka
1	Podložka
1	Pojistná matice

Postup

1. Na hřídel řízení aplikujte přípravek proti zadření (viz [Obrázek 6](#)).

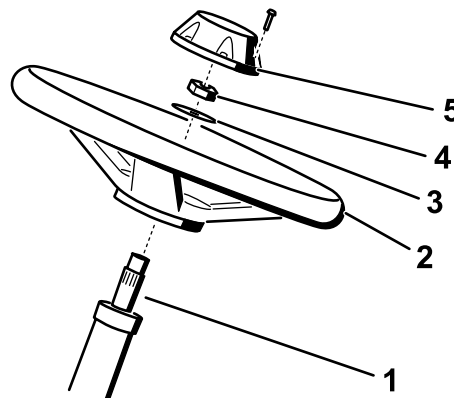

Obrázek 6

- 1. Hřídel řízení
- 2. Volant
- 3. Podložka
- 4. Pojistná matice
- 5. Krytka

2. Volant namontujte na hřídel řízení pomocí podložky a pojistné matice ([Obrázek 6](#)).
3. Pojistnou matici utáhněte na utahovací moment 27 až 35 Nm (20 až 26 ft-lb).
4. Na kolo nasadte krytku ([Obrázek 6](#)).

5

Připojení 12V akumulátoru

Díly potřebné k provedení tohoto kroku:

2	Šroub (M5)
2	Matice (M5)

Postup

▲ DŮLEŽITÉ UPOZORNĚNÍ

Nesprávné vedení kabelů akumulátoru by mohlo způsobit poškození stroje a kabely by mohly zapříčinit jiskření. Jiskry mohou vyvolat explozi plynů z akumulátoru a způsobit následné zranění osob.

Vždy připojujte nejdříve kladný (červený) kabel akumulátoru a potom záporný (černý) kabel.

Akumulátor (12 V) se nachází pod sedadlem obsluhy na pravé straně stroje (Obrázek 7).

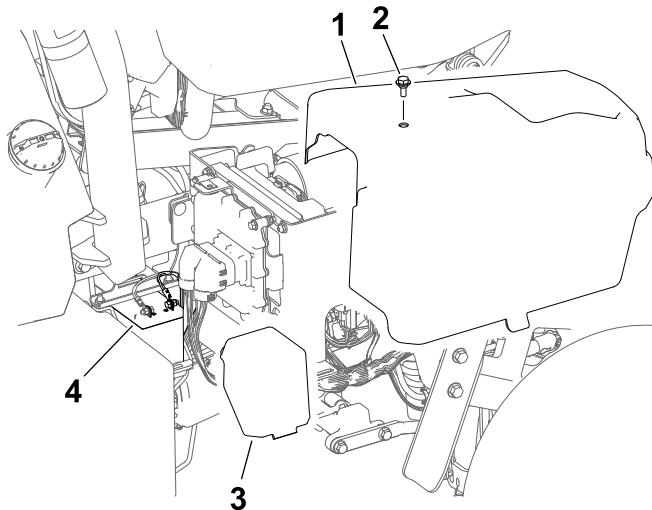

Obrázek 7

g291736

- | | |
|---------------------|---------------------|
| 1. Pravý boční kryt | 3. Kryt akumulátoru |
| 2. Šroub | 4. 12V akumulátor |

1. Demontujte pravý boční kryt.
2. Demontujte kryt akumulátoru, abyste získali přístup k akumulátoru.
3. Pomocí šroubu M5 a matice připojte kladný (červený) kabel akumulátoru ke kladnému (+) vývodu.

4. Pomocí šroubu M5 a matice připojte záporný (černý) kabel akumulátoru k zápornému (-) vývodu.
5. Šrouby a matice na vývodech utáhněte na utahovací moment 3 až 4 Nm (34 až 37 in-lb).
6. Na vývody akumulátoru a konektory kabelů naneste ochranný prostředek na vývody akumulátoru (č. dílu Toro 107-0392) nebo slabou vrstvu maziva, abyste omezili korozi.
7. Na akumulátor namontujte kryt.
8. Namontujte pravý boční kryt.

6

Montáž háků sběracího koše

Díly potřebné k provedení tohoto kroku:

6	Hák sběracího koše
12	Přírubové šrouby

Postup

Pomocí 12 přírubových šroubů namontujte na konce tyčí ramen zavěšení 6 háků sběracího koše (Obrázek 8).

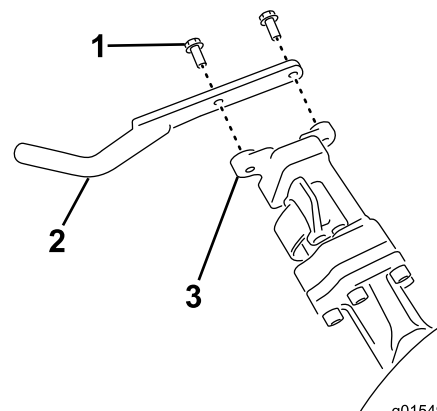

g015492

g015492

Obrázek 8

- | | |
|-----------------------|------------------------|
| 1. Přírubový šroub | 3. Tyč ramena zavěšení |
| 2. Hák sběracího koše | |

7

Montáž žacích jednotek

Díly potřebné k provedení tohoto kroku:

3	Žací jednotka (objednávejte samostatně; obraťte se na autorizovaného distributora Toro)
3	Sběrací koš
3	Elektrické protizávaží
6	Šroub s hlavou
3	Kruhové těsnění

Postup

1. Připravte žací jednotku k montáži (viz *provozní příručka* k žací jednotce).
2. Na vnitřní drážku spojky pohonu naneste mazivo.
3. Na každý motor vřetena nasadte O-kroužek, viz [Obrázek 9](#).

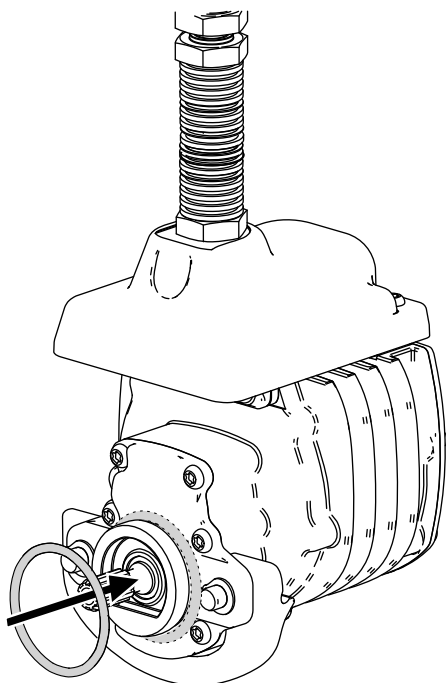

Obrázek 9

g256064

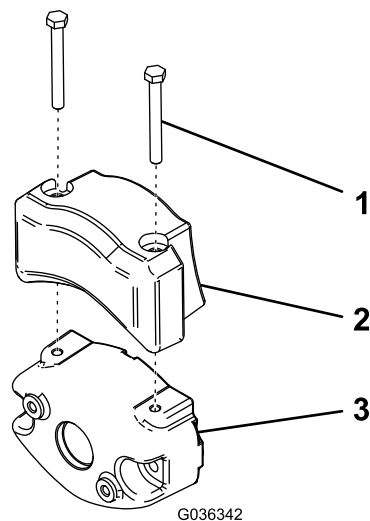

Obrázek 10

g036342

1. Šroub s hlavou
2. Elektrické protizávaží
3. Stávající protizávaží

5. Namontujte žací jednotky, viz [Montáž žacích jednotek \(strana 52\)](#).
6. Nasadte jednotlivé sběrací koše na háky sběracího koše.

8

Úprava nastavení stroje

Nejsou potřeba žádné díly

Postup

1. Připojte hlavní napájecí konektory, viz [Hlavní konektory napájení \(strana 21\)](#).
2. K úpravě nastavení stroje použijte systém InfoCenter, viz [Použití systému InfoCenter k úpravě nastavení stroje \(strana 24\)](#).

4. Pomocí 2 šroubů připevněte elektrické protizávaží ke stávajícímu protizávaží, viz [Obrázek 10](#).

9

Přípevnění štítků CE/UKCA

Pokud jsou vyžadovány (pouze pro země splňující požadavky CE/UKCA)

Díly potřebné k provedení tohoto kroku:

1	Štítek roku výroby
1	Výstražný štítek CE (č. dílu 139-8321)
1	Štítek CE/UKCA (č. dílu 138-9470)

Postup

Používáte-li tento stroj v zemi, která vyžaduje soulad s normami CE/UKCA, namontujte následující štítky:

- **Štítek s rokem výroby a štítek CE/UKCA:** Štítky připevněte na trubku rámu pod sedadlo a výrobní štítek, viz [Obrázek 11](#).

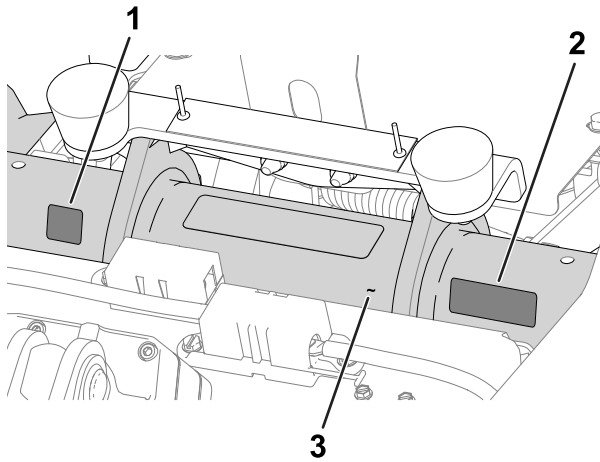

Obrázek 11

g280284

1. Štítek CE/UKCA
2. Štítek s rokem výroby
3. Trubka rámu

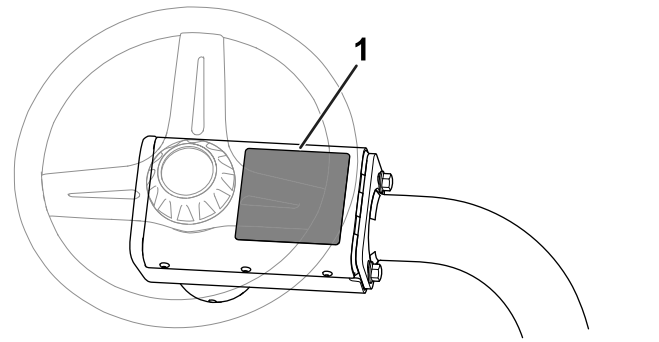

Obrázek 12

g235881

1. Výstražný štítek CE

10

Snížení tlaku v pneumatikách

Nejsou potřeba žádné díly

Postup

Pneumatiky jsou při dodání od výrobce pro potřeby přepravy prehuštěné. Před spuštěním stroje snižte tlak na správnou úroveň, viz [Kontrola tlaku v pneumatikách \(strana 49\)](#).

- **CE výstražný štítek:** Připevněte výstražný štítek CE (č. dílu 139-8321) na stávající výstražný štítek (č. dílu 139-8320) na kryt volantu, viz [Obrázek 12](#).

Součásti stroje

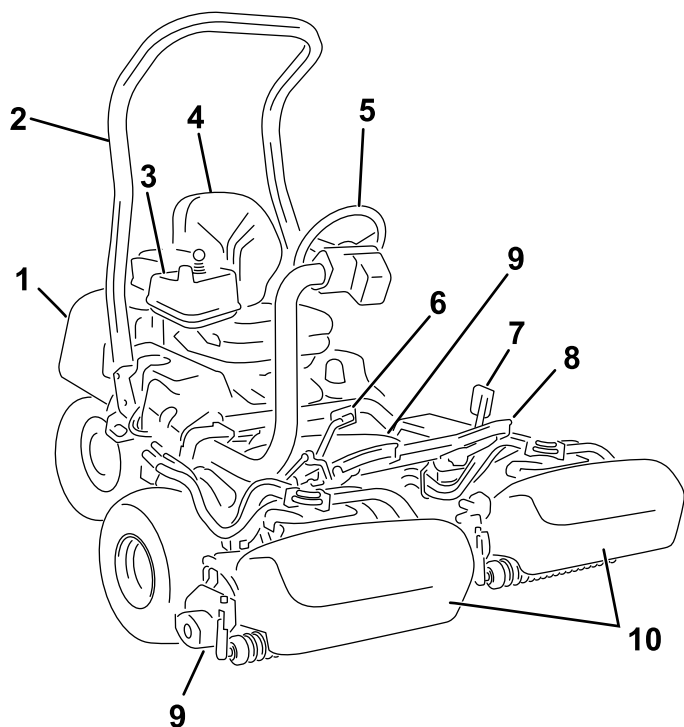

Obrázek 13

g268171

- | | |
|--------------------|---------------------------|
| 1. Motor | 6. Ovládací pedál pojezdu |
| 2. Ochranný oblouk | 7. Brzdový pedál |
| 3. Ovládací panel | 8. Nožní opěrka |
| 4. Sedadlo obsluhy | 9. Žací jednotky |
| 5. Volant | 10. Sběrací koše |

Ovládací prvky

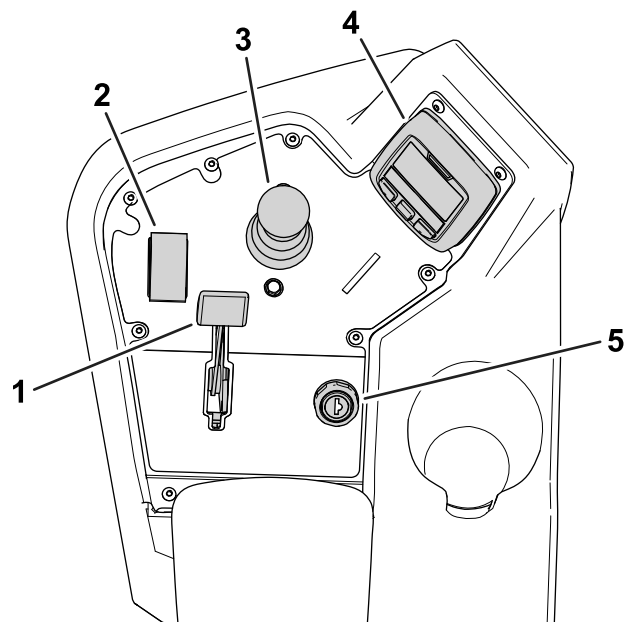

Obrázek 14
Konzola

g236362

- | | |
|-------------------------------|----------------------|
| 1. Páčka sytiče | 4. Systém InfoCenter |
| 2. Ovládací přepínač funkce | 5. Klíčový přepínač |
| 3. Joystick zvedání/spouštění | |

Klíčový přepínač

Klíčový přepínač má 3 polohy: VYPNUTO, ZAPNUTO a STARTOVÁNÍ (Obrázek 15).

Klíčový přepínač použijte ke spuštění motoru, vypnutí motoru nebo k jízdě bez pohonu motoru; viz [Spuštění motoru \(strana 29\)](#), [Vypnutí motoru \(strana 30\)](#) a [Jízda se strojem bez pohonu motoru \(strana 35\)](#).

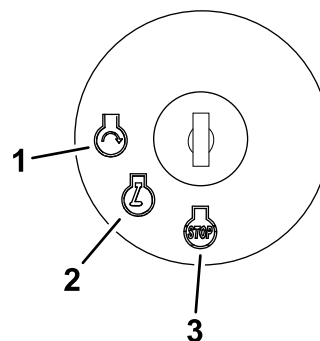

Obrázek 15

g287008

- | | |
|---------------|------------|
| 1. STARTOVÁNÍ | 3. VYPNUTO |
| 2. ZAPNUTO | |

Páčka sytiče

Chcete-li nastartovat studený motor, zavřete sytič karburátoru přesunutím páčky sytiče (Obrázek 14) dopředu do ZAVŘENÉ polohy. Po spuštění motoru nastavte páčku sytiče tak, aby motor pracoval plynule. Jakmile je to možné, přesunutím páčky dozadu (Obrázek 14) do OTEVŘENÉ polohy sytič otevřete. Zahřátý motor vyžaduje minimální či žádnou regulaci sytiče.

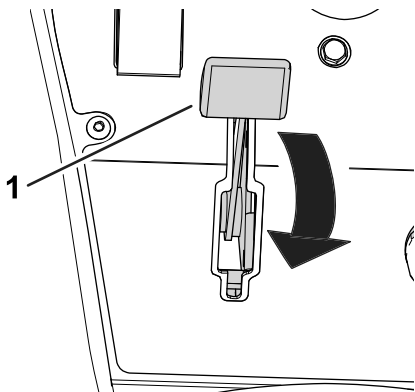

Obrázek 16

g280192

1. Páčka sytiče (vyobrazena v ZAVŘENÉ poloze)

Ovládací přepínač funkce

Ovládací přepínač funkce (Obrázek 14) slouží k volbě 2 možností pojezdu a NEUTRÁLNÍ polohy.

- NEUTRÁLNÍ poloha – neutrál a přelapování
- Poloha SEKÁNÍ – používá se pro sekání
- PŘEPRAVNÍ poloha – používá se pro přepravu

Za jízdy se strojem můžete přeřadit z polohy pro SEKÁNÍ na PŘEPRAVU nebo z polohy pro PŘEPRAVU na SEKÁNÍ (nikoli na NEUTRÁL), aniž by došlo k poškození stroje.

Přepínač můžete přesunout z polohy pro PŘEPRAVU nebo SEKÁNÍ na NEUTRÁL a stroj se zastaví. Pokud se pokusíte přepnout z polohy NEUTRÁLU do polohy pro SEKÁNÍ nebo PŘEPRAVU, když pedál není v poloze NEUTRÁLU, objeví se upozornění.

Joystick zvedání/spouštění

Joystick zvedání/spouštění (Obrázek 14) slouží ke zvednutí nebo spuštění žací jednotek. Joystick může v závislosti na poloze přepínače funkcí zapínat nebo vypínat vřetena žací jednotky:

- **Přepínač funkcí v NEUTRÁLNÍ poloze:** Žací jednotky se zvedají nebo spouštějí, dokud pohybujete joystickem dopředu nebo dozadu, ale vřetena se nezapnou, pokud stroj není v režimu přelapování.

- **Přepínač funkcí v poloze pro SEKÁNÍ:** Posunutím joysticku dopředu během sekání spustíte žací jednotky dolů a zapnete vřetena. Zatažením joysticku dozadu vřetena zastavíte a žací jednotky zvednete.

Chcete-li vřetena zastavit, aniž byste zvedli žací jednotky, krátce zatáhněte za joystick dozadu a uvolněte jej. Opětovným posunutím joysticku dopředu se spustí vřetena, opětovným zatáhnutím dozadu se zvednou žací jednotky. Tuto funkci je nutné zapnout v systému InfoCenter; viz [Nastavení prodlevy odpojení \(strana 25\)](#).

- **Přepínač funkcí v PŘEPRAVNÍ poloze:** Žací jednotky lze zvednout, ale vřetena se nezapnou. Pokud se pokusíte spustit žací jednotky dolů, systém InfoCenter zobrazí upozornění.

Ovládací pedál pojezdu

Ovládací pedál pojezdu (Obrázek 17) má 3 funkce: pohyb stroje dopředu, pohyb stroje dozadu a zastavení stroje. Sešlápnutím horní části pedálu se rozjedete dopředu, sešlápnutím dolní části se rozjedete dozadu nebo zvýšíte brzdný účinek při jízdě dopředu.

Chcete-li stroj zastavit, nechte pedál vrátit do NEUTRÁLNÍ polohy. Když se stroj pohybuje vpřed, nepokládejte patu nohy na ovládací pedál pojezdu v poloze DOZADU (Obrázek 18).

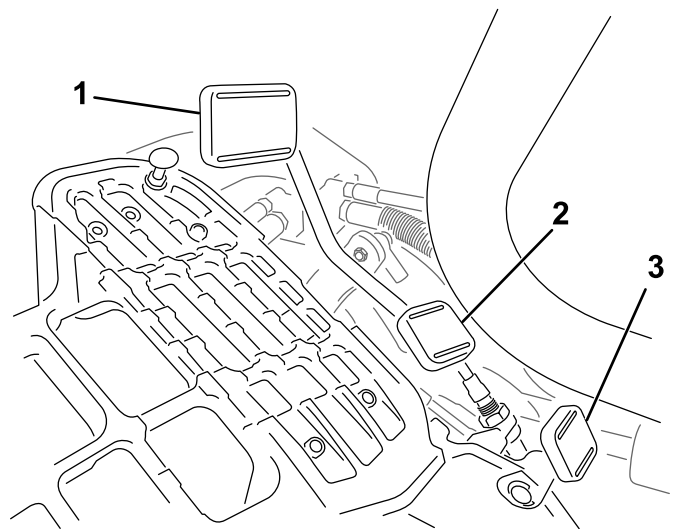

Obrázek 17

g278438

1. Pedál ovládání pojezdu – dopředu
2. Pedál ovládání pojezdu – dozadu
3. Pojistný pedál ramene řízení



Obrázek 18

g005105

Maximální pojzdovou rychlost můžete nastavit následujícím způsobem:

- Rychlost sekání při jízdě vpřed 3,2 až 8 km/h
- Rychlost přepravy 8 až 16 km/h
- Rychlost jízdy vzad 3,2 až 4,8 km/h

Pojistný pedál ramene řízení

Sešlápněte pedál (Obrázek 17) a přesuňte páku řízení nahoru nebo dolů s ohledem na pohodlí řidiče; poté uvolněte pedál a zajistěte páku v dané poloze.

Brzdový pedál

Chcete-li stroj zastavit, sešlápněte brzdový pedál (Obrázek 19).

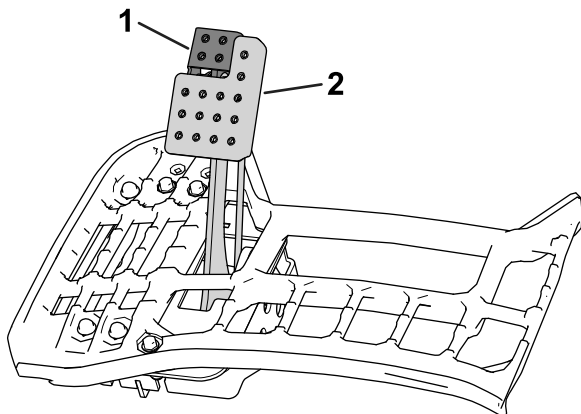

Obrázek 19

g236365

1. Parkovací brzda
2. Brzdový pedál

Parkovací brzda

Zatáhněte parkovací brzdu (Obrázek 19), aby se stroj nemohl uvést do pohybu. Chcete-li zatáhnout parkovací brzdu, sešlápněte brzdový pedál a stlačte jeho horní část dopředu, čímž se brzda zajistí.

Chcete-li parkovací brzdu uvolnit, sešlápněte brzdový pedál, dokud se západka parkovací brzdy neuvolní.

System InfoCenter

Použití displeje InfoCenter

Na LCD displeji systému InfoCenter se zobrazují informace o stroji, např. provozní stav, různé diagnostické údaje a další informace (Obrázek 23). K dispozici je úvodní obrazovka, hlavní informační obrazovka, informační obrazovka motoru žací jednotky (CU) a informační obrazovka pojezdů.

- **Úvodní obrazovka:** Zobrazuje aktuální informace o stroji po dobu několika sekund poté, kdy přepnete klíč do ZAPNUTÉ polohy.
- **Hlavní informační obrazovka (Obrázek 20):** Zobrazuje aktuální informace o stroji, když je klíč v ZAPNUTÉ poloze.

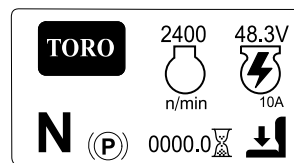

Obrázek 20

g296103

- **Informační obrazovka motoru žací jednotky (Obrázek 21):** Zobrazuje otáčky a proud jednotlivých motorů vřeten.

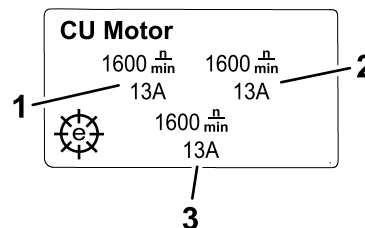

Obrázek 21

g292767

1. Motor levé přední žací jednotky
2. Motor pravé přední žací jednotky
3. Motor středové žací jednotky

- **Informační obrazovka pojezdů (Obrázek 22):** Zobrazuje aktuální úhel natočení volantu a proud přiváděný do každého pojzdového motoru.

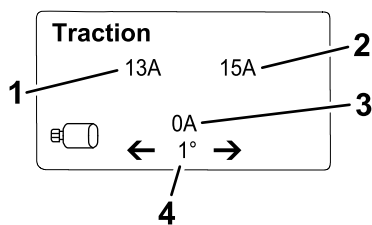

Obrázek 22

g292769

1. Hodnota v ampérech – levý přední pojezdový motor
2. Hodnota v ampérech – pravý přední pojezdový motor
3. Hodnota v ampérech – středový pojezdový motor
4. Úhel řízení

- **Hlavní nabídka:** viz [Popis položek nabídky systému InfoCenter \(strana 18\)](#).

Poznámka: Chráněno v chráněných nabídkách – přístupné pouze po zadání kódu PIN, viz [Přístup do chráněných nabídek \(strana 20\)](#).

Stisknutím pravého tlačítka a výběrem příslušné směrové šipky můžete přepínat mezi hlavní obrazovkou, informační obrazovkou motoru žací jednotky a informační obrazovkou pojezdu.

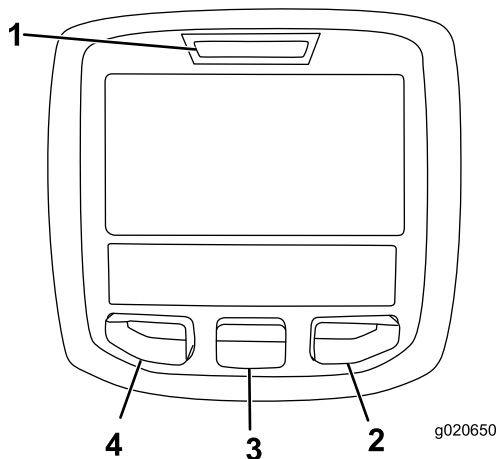

Obrázek 23

g020650

g020650

1. Kontrolka
2. Šipka vpravo
3. Prostřední tlačítko
4. Levé tlačítko









- Levé tlačítko, tlačítko pro přístup do nabídky/zpět: Stisknutím tohoto tlačítka vstoupíte do nabídek systému InfoCenter. Můžete jej rovněž použít k ukončení aktuálně používané nabídky.
- Prostřední tlačítko: Toto tlačítko slouží k procházení nabídek směrem dolů.
- Pravé tlačítko: Pomocí tohoto tlačítka otevřete nabídku, u níž šipka vpravo označuje další obsah, nebo vyberete jednu z položek.

Poznámka: Funkce jednotlivých tlačítek se může změnit v závislosti na situaci. Každé tlačítko bude označeno ikonou zobrazující jeho aktuální funkci.

Popis ikon systému InfoCenter

SERVICE DUE	Určuje, kdy by měla být provedena plánovaná služba
	Otáčky/stav motoru – uvádí otáčky motoru (ot/min)
	Měřič provozních hodin
	Informační ikona
	Ovládací přepínač funkce je v PŘEPRAVNÍ poloze.
	Ovládací přepínač funkce je v poloze pro SEKÁNÍ.
	Indikuje, kdy se žací jednotky zvedají.
	Indikuje, kdy se žací jednotky sklápějí.
	Obsluha musí sedět na sedadle
	Indikátor parkovací brzdy – označuje, kdy je zatažená parkovací brzda.
N	Ovládací přepínač funkce je v NEUTRÁLNÍ poloze.
	Zapnutý vývodový hřídel
	Startování motoru
	Zastavit nebo vypnout
	Motor
	Klíčový přepínač
PIN	Kód PIN
CAN	Sběrnice CAN Bus
	Systém InfoCenter
	Spínač
	Obsluha musí uvolnit spínač
	Obsluha musí přepnout do označeného stavu
	Pojezdový motor

Popis ikon systému InfoCenter (cont'd.)

	Návrat na předchozí obrazovku
	Položka není vybrána/aktivní
	Vybraná/aktivní položka
	Vřeteno
	Indikátor elektrické parkovací brzdy – označuje, kdy je zatažená elektrická parkovací brzda.
Symbole jsou často kombinovány tak, aby tvořily věty. Některé příklady jsou uvedeny níže:	
	Obsluha musí uvést stroj do neutrálu
	Není povoleno startovat motor
	Vypnutí motoru
	Posaďte se nebo zatáhněte parkovací brzdu

Popis položek nabídky systému InfoCenter

Chcete-li vstoupit do hlavní nabídky, stiskněte na hlavní obrazovce, obrazovce motoru žací jednotky nebo informační obrazovce pojezdu libovolné tlačítko

a poté stiskněte tlačítko odpovídající symbolu . Tím vstoupíte do HLAVNÍ NABÍDKY.

V následujících tabulkách naleznete popis možností, které jsou v nabídkách k dispozici:

Hlavní nabídka

Položka nabídky	Popis
FAULTS (ZÁVADY)	Nabídka FAULTS (ZÁVADY) obsahuje seznam aktuálních závad stroje. Další informace o nabídce FAULTS (ZÁVADY) naleznete v <i>servisní příručce</i> nebo je získáte od autorizovaného prodejce Toro.
SERVICE (SERVIS)	Nabídka SERVICE (Servis) obsahuje informace o stroji, například provozní hodiny, číselné údaje a kalibraci. Můžete v ní také povolit proces přelapování žací jednotky. Viz tabulka Service (Servis) (strana 19) .
DIAGNOSTICS (DIAGNOSTIKA)	V nabídce DIAGNOSTICS (Diagnostika) jsou uvedeny různé stavy a údaje, které se aktuálně stroje týkají. Tyto informace můžete použít při řešení některých potíží, neboť vám umožní rychle zjistit, které ovládací prvky stroje jsou zapnuté a které vypnuté (např. hodnoty snímačů).
SETTINGS (NASTAVENÍ)	Pomocí nabídky SETTINGS (Nastavení) lze přizpůsobit a upravit proměnné konfigurace na displeji systému InfoCenter. Viz tabulka Settings (Nastavení) (strana 19) .
ABOUT (INFORMACE)	Nabídka ABOUT (Informace) obsahuje číslo modelu, sériové číslo a verzi softwaru stroje. Viz tabulka About (Informace) (strana 19) .







Faults (Závady)

Položka nabídky	Popis
CURRENT (Proud)	Uvádí celkový počet hodin při zapnutém zapalování (tj. hodin, kdy byl klíč v ZAPNUTÉ poloze).
LAST (Poslední)	Označuje poslední hodinu při zapnutém zapalování, kdy došlo k chybě.
FIRST (První)	Označuje první hodinu při zapnutém zapalování, kdy došlo k chybě.
OCCURRENCES (Výskyt)	Označuje počet výskytů poruch.







Service (Servis)

Položka nabídky	Popis
HOURS (HODINY)	Uvádí celkový počet hodin provozu, když je zapnutý klíč, motor, včetně a přelapování, a také blížící se servis.
COUNTS (POČET)	Uvádí počet startů, sekání, odpojení, přelapování a počet případů, kdy byl motor startován déle než 30 sekund.
BACKLAP (PŘELAPOVÁNÍ)	Zapíná/vypíná proces přelapování žací jednotky (když tento proces zapnete, můžete režim vypnout tímto nastavením nebo přepnutím klíče do VYPNUTÉ polohy).
CALIBRATION  (Kalibrace)	Umožňuje kalibraci systému řízení, pojezdového systému a pohonů zvedání. Další informace o kalibraci naleznete v <i>servisní příručce</i> .









Settings (Nastavení)

Položka nabídky	Popis
UNITS (JEDNOTKY)	Slouží k nastavení jednotek používaných v systému InfoCenter. Lze zvolit možnost English (Anglické) nebo Metric (Metrické).
LANGUAGE (JAZYK)	Slouží k nastavení jazyka používaného v systému InfoCenter.
BACKLIGHT (PODSVÍCENÍ)	Slouží k nastavení jasu LCD displeje.
CONTRAST (KONTRAST)	Slouží k nastavení kontrastu displeje.
PROTECTED MENUS (CHRÁNĚNÉ NABÍDKY)	Umožňuje přístup k chráněným nabídkám po zadání přístupového kódu.
PROTECT SETTINGS  (Chráněná nastavení)	Slouží k nastavení chráněných nabídek.
RESET DEFAULTS  (Obnovit výchozí hodnoty)	Obnoví výchozí nastavení systému InfoCenter.
TAPOFF TIME  (Čas odpojení)	Slouží k nastavení doby prodlevy odpojení.
REEL SPEED  (Otáčky vřeten)	Slouží k nastavení otáček vřeten.
LOWER SPEED  (Rychlost spouštění)	Nastavuje rychlost, jakou se žací jednotky spouštějí k zemi při sekání.
BACKLAP RPM  (Otáčky při přelapování)	Slouží k nastavení otáček při přelapování.
CLIP CONTROL  (Ovládání sekání)	ZAPÍNÁ/VYPÍNÁ funkci automatického ovládání sekání.





Settings (Nastavení) (cont'd.)

BLADE COUNT  (Počet nožů)	Nastavte počet nožů v každém vřetenu. Toto nastavení je potřebné pouze v případě, že je ZAPNUTA funkce OVLÁDÁNÍ SEKÁNÍ.
HEIGHT OF CUT (HOC)  (Výška sekání (HOC))	Nastavuje požadovanou výšku sekání. Toto nastavení je potřebné pouze v případě, že je ZAPNUTA funkce OVLÁDÁNÍ SEKÁNÍ.
MAX MOW  (Maximální rychlost při sekání)	Nastavuje maximální rychlost stroje při sekání.
MAX TRANSPORT  (Maximální přepravní rychlost)	Nastavuje maximální rychlost stroje při přepravě.
MAX REVERSE  (Maximální rychlost jízdy vzad)	Nastavuje maximální rychlost stroje při jízdě vzad.
SLOW & TURN  (Zpomalení při otáčení)	Povoluje nebo zakazuje funkci zpomalení při otáčení.
3WD KIT  (Souprava pohonu 3 kol)	Povoluje nebo zakazuje soupravu pohonu 3 kol.

About (Informace)

Položka nabídky	Popis
MODEL	Uvádí číslo modelu stroje.
SN (Sériové číslo)	Uvádí sériové číslo stroje.
S/W Rev (Revize softwaru)	Uvádí verzi softwaru hlavní řídicí jednotky.
INFOCENTER  (Systém InfoCenter)	Uvádí verzi softwaru systému InfoCenter.
CU1 	Uvádí verzi softwaru motoru středové žací jednotky.
CU2 	Uvádí verzi softwaru motoru levé přední žací jednotky.
CU3 	Uvádí verzi softwaru motoru pravé přední žací jednotky.
GENERATOR  (Generátor)	Uvádí sériové číslo generátoru.
LL1 	Uvádí číslo softwaru a verzi revize středové žací jednotky.
LL2 	Uvádí číslo softwaru a verzi revize levé přední žací jednotky.
LL3 	Uvádí číslo softwaru a verzi revize pravé přední žací jednotky.
TRACTION1  (Pojezdový motor 1)	Uvádí číslo softwaru a verzi revize pravého předního pojezdového motoru.

About (Informace) (cont'd.)

TRACTION2  (Pojezdový motor 2)	Uvádí číslo softwaru a verzi revize levého předního pojezdového motoru.
STEERING  (Řízení)	Uvádí číslo softwaru a verzi revize zadního motoru řízení.
CAN BUS  (Sběrnice CAN)	Uvádí stav komunikační sběrnice stroje.
TRACTION3  (Pojezdový motor 3)	Uvádí číslo softwaru a verzi revize soupravy pohonu 3 kol (dle výbavy).

Poznámka:  Chráněno v chráněných nabídkách – přístupné pouze po zadání kódu PIN, viz [Přístup do chráněných nabídek \(strana 20\)](#).

Přístup do chráněných nabídek

Poznámka: Výchozí tovární kód PIN vašeho zařízení je buď 0000 nebo 1234.

Pokud jste kód PIN změnili a zapoměli jej, požádejte o pomoc autorizovaného distributora Toro.

1. Z HLAVNÍ NABÍDKY přejděte pomocí prostředního tlačítka dolů na nabídku SETTINGS (Nastavení) a stiskněte pravé tlačítko.
2. V nabídce SETTINGS přejděte pomocí prostředního tlačítka níže do nabídky PROTECTED MENU (Chráněná nabídka) a stiskněte pravé tlačítko.
3. Chcete-li zadat kód PIN, opakovaně tiskněte prostřední tlačítko, dokud se nezobrazí správná první číslice; poté stisknutím pravého tlačítka přejděte na další číslici. Tento krok opakujte, dokud nezadáte poslední číslici, a znovu stiskněte pravé tlačítko.
4. Stisknutím prostředního tlačítka zadejte kód PIN.
Počkejte, dokud se nerozsvítí červená kontrolka systému InfoCenter.

Poznámka: Pokud systém InfoCenter kód PIN přijme a chráněná nabídka se odemkne, v pravém horním rohu obrazovky se zobrazí slovo „PIN“.

V chráněné nabídce můžete prohlížet a měnit nastavení. Jakmile vstoupíte do chráněné nabídky, přejděte dolů na volbu Protect Settings (Chráněné nastavení). S použitím pravého tlačítka změňte nastavení.

- Pokud nastavíte chráněné nastavení na OFF (Vypnuto), můžete prohlížet a měnit nastavení v chráněné nabídce a prohlížet informace o motoru

žací jednotky a pojezdu bez nutnosti zadání kódu PIN.

- Pokud nastavíte chráněné nastavení na ON (Zapnuto), chráněné možnosti se skryjí a pro změnu nastavení v chráněné nabídce budete muset zadat kód PIN.

Po nastavení kódu PIN povolte a uložte tuto funkci otočením klíčového přepínače do polohy VYPNUTO a zpět do polohy ZAPNUTO.

Poznámka: Otočte klíčovým přepínačem do VYPNUTÉ polohy a poté jeho otočením do ZAPNUTÉ polohy uzamkněte chráněnou nabídku.

Nastavení přístupového kódu pro konfiguraci stroje

V systému InfoCenter můžete nastavit přístupový kód, aby bez něj obsluha neměla přístup ke konkrétním obrazovkám systému InfoCenter. Obrazovky systému InfoCenter chráněné přístupovým kódem uvádí část [Popis položek nabídky systému InfoCenter \(strana 18\)](#).

1. V nabídce SETTINGS (NASTAVENÍ) zvolte možnost PROTECT SETTINGS (CHRÁNĚNÉ NASTAVENÍ).
2. Volbu PROTECT SETTINGS (CHRÁNĚNÉ NASTAVENÍ) nastavte na ON (ZAPNUTO).
3. Po zobrazení výzvy zadejte čtyřmístný přístupový kód.
4. Otočením klíče zapalování do VYPNUTÉ polohy uložte kód.

Poznámka: Pokud přístupový kód definovaný uživatelem zapomenete, autorizovaný prodejce Toro vám poskytne dočasný přístupový kód.

Popis funkce ukazatele protokolu poruch

Pokud dojde k poruše, na obrazovce systému InfoCenter se zobrazí kód poruchy a nad obrazovkou se rozbliká červená kontrolka.

Závada se uloží v protokolu v nabídce FAULTS (Závady); záznam můžete vy nebo váš distributor použít k identifikaci problému, který závadu vyvolal.

Seznam závad naleznete v *servisní příručce* nebo u autorizovaného distributora Toro.

Hlavní konektory napájení

Před prováděním prací na stroji nebo montáží, demontáží nebo prací na žacích jednotkách odpojte stroj od zdroje napájení odpojením hlavních konektorů napájení (Obrázek 24), které se nacházejí na základně ochranného oblouku na levé straně hnací jednotky. Před uvedením stroje do provozu konektory spojte.

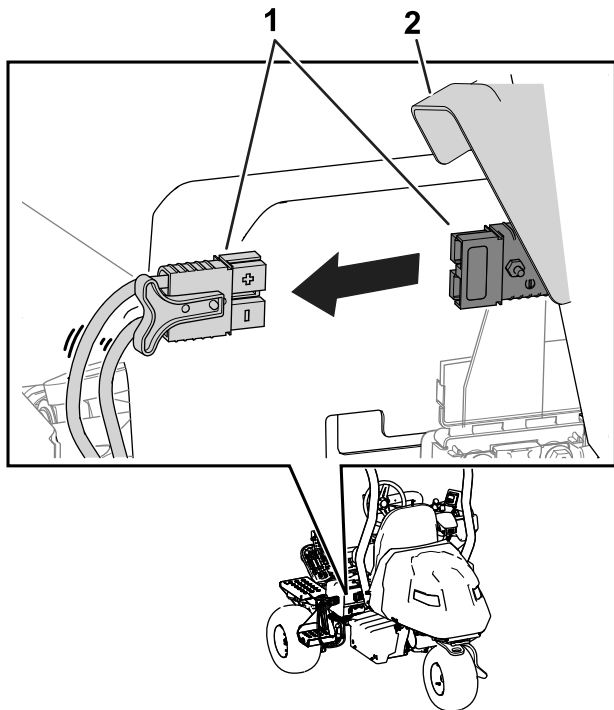

Obrázek 24

g422934

1. Hlavní konektory napájení
2. Kryt konektoru

⚠ VÝSTRAHA

Pokud stroj neodpojíte od napájení, může jej někdo náhodně zapnout, což může vést k vážnému zranění.

Před prací na stroji vždy rozpojte konektory.

Uzavírací ventil paliva

Uzavírací ventil paliva používejte k regulaci toku paliva do motoru. Ventil se nachází pod kapotou vedle nádrže s aktivním uhlím.

Obrázek 25 znázorňuje ventil v OTEVŘENÉ poloze. Chcete-li ventil zavřít, otočte jím ve směru hodinových ručiček (Obrázek 25) do ZAVŘENÉ polohy.

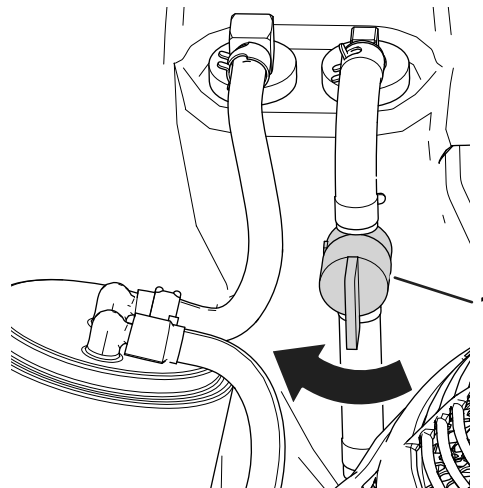

Obrázek 25

g280170

1. Uzavírací ventil paliva (OTEVŘENÁ poloha)

Technické údaje

Rozměry a hmotnost viz [Obrázek 26](#) a [Tabulka technických údajů \(strana 22\)](#).

Poznámka: Specifikace a konstrukce se mohou bez upozornění změnit.

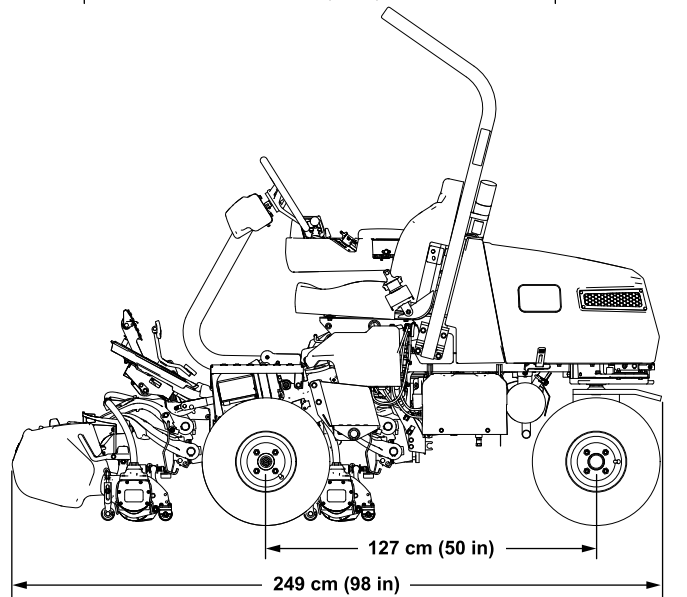
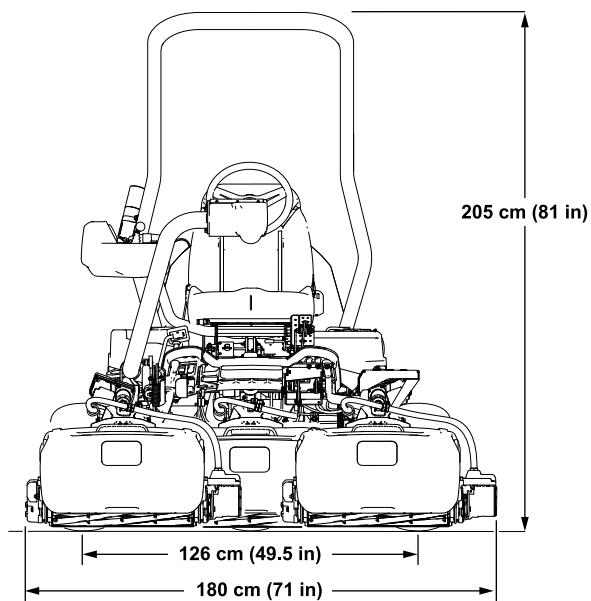

g287310

Obrázek 26

Tabulka technických údajů

Šířka sečení	151 cm
Rozchod kol	126 cm
Rozvor kol	127 cm
Celková délka (s koši)	249 cm
Celková šířka	180 cm
Celková výška	205 cm
Hmotnost*	737 kg
*Hnací jednotka vybavená žacími jednotkami s 11 noži, bez paliva, bez obsluhy a se standardním sedadlem.	

Přídavná zařízení / příslušenství

Pro stroj je k dispozici řada přídavných zařízení a příslušenství schválených společností Toro, která vylepšují a rozšiřují možnosti stroje. Seznam všech schválených přídavných zařízení a příslušenství můžete získat od autorizovaného servisního prodejce či distributora Toro nebo na stránkách www.Toro.com.

K zajištění optimální výkonnosti a dodržení požadavků na bezpečnost stroje je nutné používat pouze originální náhradní díly a příslušenství společnosti Toro. Náhradní díly a příslušenství jiných výrobců mohou být nebezpečné a jejich použití může mít za následek zneplatnění záruky.

Obsluha

Před provozem

Bezpečnostní kroky před použitím

Obecné bezpečnostní informace

- Nikdy nedovolte, aby nezaškolené osoby nebo děti obsluhovaly stroj nebo na něm prováděly servis. Věkovou hranici obsluhy mohou omezovat místní předpisy. Majitel je zodpovědný za proškolení všech operátorů a mechaniků.
- Dobře se seznamte s bezpečným použitím zařízení, ovládacími prvky a významem bezpečnostních nápisů.
- Před opuštěním polohy obsluhy zatáhněte parkovací brzdu, vypněte stroj, vyjměte klíč a počkejte, dokud se nezastaví všechny pohybuující se části. Před seřizováním, údržbou, čištěním nebo uskladněním nechejte stroj vychladnout.
- Naučte se, jak rychle stroj zastavit a vypnout jej.
- Přesvědčte se, zda jsou namontovány kontrolní prvky přítomnosti obsluhy, bezpečnostní spínače a bezpečnostní ochranná zařízení a zda správně fungují. Stroj nepoužívejte, pokud tyto prvky nefungují správně.
- Před sečením vždy stroj zkontrolujte a přesvědčte se, zda jsou žací jednotky v dobrém provozním stavu.
- Zkontrolujte prostor, kde budete stroj používat, a odstraňte všechny předměty, jež mohou být strojem vymrštny.

Bezpečnost týkající se paliva

- Při manipulaci s palivem buďte velmi opatrní. Palivo je vysoce hořlavé a jeho výpary jsou výbušné.
- Uhaste všechny cigarety, doutníky, dýmky a ostatní zdroje vznícení.
- Používejte jen schválený kanystr.
- Neodstraňujte uzávěr palivové nádrže ani nedoplňujte nádrž palivem při spuštěném nebo horkém motoru.
- Nedoplňujte ani nevypouštějte palivo v uzavřeném prostoru.
- Neskladujte stroj nebo nádobu s palivem v blízkosti otevřeného ohně, zdroje jisker nebo

tepla, například u ohřívače vody nebo jiného zařízení.

- V případě rozlití paliva se nepokoušejte nastartovat motor a vyhněte se použití jakéhokoli zdroje vznícení, dokud se palivové výpary nerozptýlí.

Specifikace paliva

Objem palivové nádrže: 18,5 l

Doporučené palivo: Bezolovnatý benzin s oktanovým číslem 87 nebo vyšším (metoda stanovení (R+M)/2)

Etanol: Přijatelná jsou i paliva s maximálně 10 % etanolu nebo 15 % MTBE (metyltercbutyléter). Etanol a MTBE jsou různé látky. Paliva s více než 15 % etanolu (E15) nejsou schválena k použití.

- **Nikdy nepoužívejte paliva obsahující více než 10 % etanolu**, například E15 (obsahuje 15 % etanolu), E20 (obsahuje 20 % etanolu) nebo E85 (obsahuje až 85 % etanolu).
- **Nepoužívejte** palivo obsahující methanol.
- **Neuchovávejte** palivo přes zimu v palivové nádrži ani nádobách na palivo bez použití stabilizátoru paliva.
- **Nepřidávejte** do benzínu olej.
- Nejlepších výsledků dosáhnete tehdy, budete-li používat pouze čisté čerstvé (ne starší než 30 dní) palivo.
- Použití neschváleného paliva může mít za následek problémy s výkonem nebo poškození motoru, na které se nemusí vztahovat záruka..

Důležité: **Nepoužívejte jiná aditiva než stabilizační aditivum. Nepoužívejte stabilizátory paliva na bázi alkoholu, například ethanolu, methanolu nebo izopropanolu.**

Plnění palivové nádrže

1. Zatáhněte parkovací brzdu, vypněte motor, vyjměte klíč a počkejte, dokud se nezastaví všechny pohybuující se části.
2. Očistěte okolí uzávěru palivové nádrže a uzávěr sejměte (**Obrázek 27**).

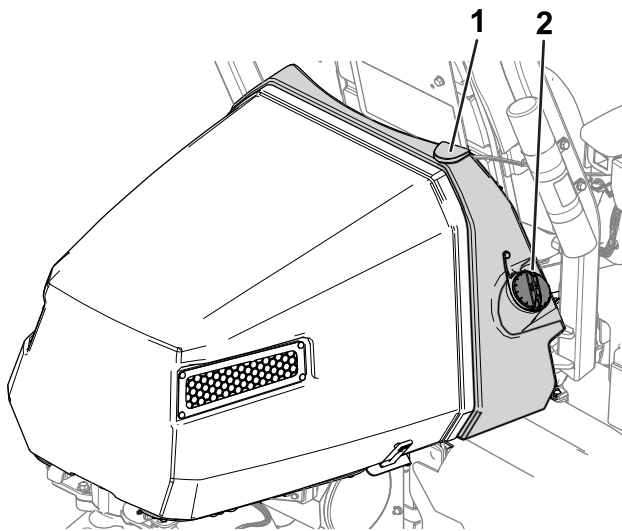

Obrázek 27

g274664

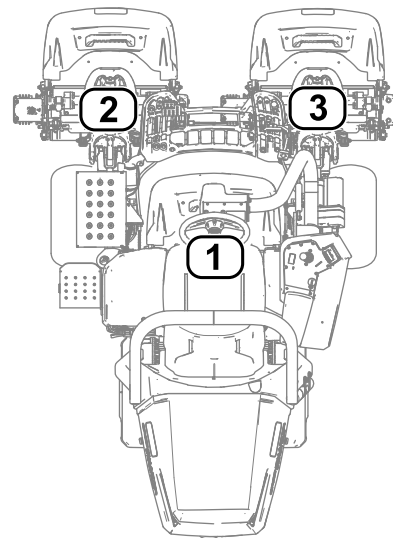

Obrázek 28

g289940

1. Palivová nádrž 2. Uzávěr palivové nádrže

1. Středová žací jednotka 3. Pravá přední žací jednotka
2. Levá přední žací jednotka

3. Doplnějte specifikované palivo do palivové nádrže, dokud jeho hladina nebude sahat 25 mm pod spodní okraj plnicího hrdla. Tento prostor v nádrži umožňuje expanzi paliva.

Důležité: Neplňte palivovou nádrž až po horní okraj.

4. Namontujte uzávěr.

Poznámka: Při zajištění uzávěru uslyšíte cvaknutí.

5. Rozlité palivo utřete.

Identifikace žacích jednotek

K identifikaci jednotlivých žacích jednotek (např. CU1, CU2 a CU3 v nabídce ABOUT (Informace)) používá systém InfoCenter čísla 1, 2 a 3.

- **1** se vztahuje ke středové žací jednotce (Obrázek 28).
- **2** se vztahuje k levé přední žací jednotce (Obrázek 28).
- **3** se vztahuje k pravé přední žací jednotce (Obrázek 28).

Použití systému InfoCenter k úpravě nastavení stroje

Pomocí systému InfoCenter můžete upravit následující nastavení stroje:

- **Prodleva odpojení**, viz [Nastavení prodlevy odpojení \(strana 25\)](#).
- **Otáčky vřeten při sekání**, viz [Nastavení otáček vřeten při sekání \(strana 25\)](#).
- **Otáčky vřeten při přelapování žacích jednotek**, viz [Nastavení otáček vřeten při přelapování \(strana 25\)](#).
- **Ovládání sekání**, viz [Nastavení funkce ovládání sekání \(strana 26\)](#).
- **Výška sekání (HOC)**, viz [Nastavení výšky sekání \(HOC\) \(strana 26\)](#).
- **Počet nožů žací jednotky**, viz [Nastavení počtu nožů žací jednotky \(strana 26\)](#).
- **Maximální rychlost při sekání**, viz [Nastavení maximální rychlosti při sekání \(strana 26\)](#).
- **Rychlost pro spouštění žací jednotky**, viz [Nastavení rychlosti pro spouštění žacích jednotek \(strana 25\)](#).
- **Maximální přepravní rychlost**, viz [Nastavení maximální přepravní rychlosti \(strana 26\)](#).
- **Maximální rychlost jízdy vzad**, viz [Nastavení maximální rychlosti jízdy vzad \(strana 26\)](#).

- **Zpomalení při otáčení**, viz [Nastavení funkce zpomalení při otáčení \(strana 26\)](#).
- **Vypnutí namontované soupravy pohonu 3 kol**, viz [Vypnutí namontované soupravy pohonu 3 kol \(strana 27\)](#).

Poznámka: Každé nastavení je chráněno přístupovým kódem. Pro úpravu nastavení může být nutné zadat přístupový kód.

Nastavení prodlevy odpojení

Přejděte na volbu TAPOFF TIME (Prodleva odpojení) a prodlevu odpojení upravte. Funkce prodlevy odpojení umožňuje zastavení žacích jednotek bez nutnosti jejich zvednutí. Nastavení prodlevy představuje maximální dobu, po kterou zůstane joystick zvedání/spouštění v zadní poloze, aby se tato funkce aktivovala.

V následující tabulce jsou uvedeny možnosti doby prodlevy a příslušná čísla označující daný přírůstek:

Možnosti prodlevy odpojení

Číslo přírůstku	Doba prodlevy (v sekundách)
1	Vypnuto
2	0,050
3	0,100
4	0,150
5	0,200
6	0,250
7	0,300
8	0,350
9	0,400
10	0,450

Poznámka: Výchozí nastavení výrobce je 1, což znamená, že funkce není aktivní.

Nastavení otáček vřeten při sekání

Přejděte na možnost REEL SPEED (Otáčky vřeten) a nastavte otáčky vřeten při sekání. Toto nastavení lze upravit, pokud je nastavení ovládání sekání VYPNUTO, viz [Nastavení funkce ovládání sekání \(strana 26\)](#).

V následující tabulce jsou uvedeny možnosti otáček vřeten a příslušná čísla označující daný přírůstek:

Možnosti otáček vřeten při sekání

Číslo přírůstku	Otáčky vřeten (ot/min)
1	800
2	950

Možnosti otáček vřeten při sekání (cont'd.)

3	1100
4	1250
5	1400
6	1550
7	1700
8	1850
9	2 000

Poznámka: Výchozí nastavení z výroby je 2 000 ot/min (přírůstkové číslo 9).

Nastavení rychlosti pro spouštění žacích jednotek

Přejděte na možnost LOWER SPEED (Rychlost spouštění) a nastavte rychlost, kterou se žací jednotky při sekání spouštějí k zemi. Přepínat můžete mezi 1 (nejnižší rychlost) a 9 (nejvyšší rychlost).

Před sekáním nejdříve vyzkoušejte nižší rychlost. Pak nastavte rychlost podle potřeby.

Poznámka: Výchozí nastavení z výroby je 5.

Nastavení otáček vřeten při přelapování

Přejděte na možnost BACKLAP RPM (Otáčky při přelapování) a nastavte otáčky vřeten pro postup přelapování.

V následující tabulce jsou uvedeny možnosti otáček vřeten a příslušná čísla označující daný přírůstek:

Možnosti otáček vřeten při přelapování

Číslo přírůstku	Otáčky vřeten (ot/min)
1	200
2	240
3	280
4	320
5	360
6	400
7	440
8	480
9	520

Poznámka: Výchozí nastavení z výroby je 200 ot/min (přírůstkové číslo 1).

Nastavení funkce ovládání sekání

Popis systému RDS (Radius-Dependent-Speed)

Stroj je vybaven systémem Radius Dependent Speed™ (RDS) chráněným přihlášeným patentem, který umožňuje dosáhnout konzistentní, vysoké kvality sekání a rovnoměrného vzhledu po sekání. Systém RDS ovládá sekání a nezávislé otáčky kol a mění otáčky každého motoru vřetena a každého pojezdového motoru tak, aby bylo zachováno konstantní sekání a omezilo se vydření trávníku při zatáčení během sekání.

Při otáčení stroje při sekání (např. pro začišťovací přejezd) se bude vřeteno na vnitřní straně obrátky otáčet pomaleji než vřeteno na vnější straně obrátky. Středové vřeteno vyrovnává rozdíl otáček vnitřního a vnějšího vřetena tak, aby všechny tři žací jednotky sekaly rovnoměrně. Čím ostřejší je obrátka, tím větší je rozdíl v otáčkách vřeten. Pokud se navíc během sekání změní rychlost stroje, systém RDS upraví otáčky vřeten tak, aby bylo zachováno konstantní sekání. Tato funkce omezuje řídnutí trávníku na vnitřní straně vřetena (ve srovnání s jinými sekačkami na trávu s pojezdem), což prakticky eliminuje efekt známý jako „triplex ring“ (prsteneček vzniklý opakovaním začišťovacího sekání).

Systém RDS také během zatáčení upravuje otáčky jednotlivých motorů kol, podobně jako se mění otáčky motorů vřeten při otáčení. Motor vnitřního kola se otáčí pomaleji než motor vnějšího kola. Tím se minimalizuje drhnutí kola v zatáčce a může se snížit efekt „triplex ring“.

Nastavení funkce ovládání sekání

Přejděte na možnost CLIP CONTROL (Ovládání sekání) a nastavte funkci systému RDS.

- Ovládání sekání nastaveno na ON (Zapnuto): Ke stanovení otáček jednotlivých vřeten stroj používá vaše nastavení ve volbách HEIGHT OF CUT (HOC) (Výška sekání (HOC)) a BLADE COUNT (Počet nožů) a rychlost levého a pravého kola.
- Ovládání sekání nastaveno na OFF (Vypnuto): Stroj použije vaše nastavení ve volbě REEL SPEED (Otáčky vřeten).

Poznámka: Výchozí nastavení z výroby je ON (Zapnuto).

Nastavení výšky sekání (HOC)

Přejděte na volbu HEIGHT OF CUT (HOC) (Výška sekání (HOC)), kde upravíte výšku sekání. Aby bylo možné tuto funkci používat, musí být funkce ovládání sekání nastavena na ON (Zapnuto), viz [Nastavení funkce ovládání sekání \(strana 26\)](#).

Poznámka: Výchozí nastavení z výroby je 3,2 mm.

Nastavení počtu nožů žací jednotky

Přejděte na volbu BLADE COUNT (Počet nožů), kde nastavíte počet nožů žací jednotky. Určete počet nožů ve vašich žacích jednotkách a zvolte příslušnou hodnotu (5, 8, 11 nebo 14).

Poznámka: Výchozí nastavení z výroby je 11.

Nastavení maximální rychlosti při sekání

Přejděte na volbu MAX MOW (Maximální rychlost při sekání), kde nastavíte maximální rychlost sekání. Rychlost můžete nastavit v rozmezí od 4,8 km/h do 8,0 km/h, a to v krocích po 0,3 km/h.

Poznámka: Výchozí nastavení z výroby je 6,1 km/h.

Nastavení maximální přepravní rychlosti

Přejděte na volbu MAX TRANSPORT (Maximální přepravní rychlost), kde nastavíte maximální přepravní rychlost. Rychlost můžete nastavit v rozmezí od 8,0 km/h do 16,0 km/h, a to v krocích po 0,8 km/h.

Poznámka: Výchozí nastavení z výroby je 16,0 km/h.

Nastavení maximální rychlosti jízdy vzad

Přejděte na volbu MAX REVERSE (Maximální rychlost jízdy vzad), kde nastavíte maximální rychlost jízdy vzad. Rychlost můžete nastavit v rozmezí od 3,2 km/h do 8,0 km/h, a to v krocích po 0,8 km/h.

Poznámka: Výchozí nastavení z výroby je 4,0 km/h.

Poznámka: U verzí softwaru stroje A až D je maximální rychlost 4,8 km/h. Aby bylo možné nastavit maximální rychlost na 8,0 km/h, aktualizujte software stroje.

Nastavení funkce zpomalení při otáčení

Přejděte na volbu SLOW & TURN (Zpomalení při otáčení), kde nastavíte funkci zpomalení při otáčení. Funkce zpomalení při otáčení snižuje rychlost stroje, když otáčíte stroj pro další přejezd sekání trávníku.

Poznámka: Výchozí nastavení z výroby je OFF (Vypnuto).

Vypnutí namontované soupravy pohonu 3 kol

Přejděte na volbu 3WD KIT (Souprava pohonu 3 kol), kde deaktivujete nainstalovanou soupravu pohonu 3 kol.

Poznámka: Souprava pohonu 3 kol se po instalaci aktivuje automaticky.

Popis dialogových zpráv systému InfoCenter

Při kalibraci stroje se v systému InfoCenter zobrazují dialogové zprávy. Tyto zprávy slouží jako návod k provedení kalibrace.

V následující tabulce najdete seznam jednotlivých dialogových zpráv:

Dialogové zprávy

Číslo zprávy	Text zprávy systému InfoCenter
1	Vraťte pedál do neutrálu.
4	Přesuňte pedál úplně dopředu a podržte jej.
5	Proběhla kalibrace max. rychlosti jízdy vpřed.
9	Kalibrace max. rychlosti jízdy vpřed selhala. Napětí mimo specifikaci.
13	Přesuňte pedál úplně dozadu a podržte jej.
14	Proběhla kalibrace max. rychlosti jízdy vzad.
16	Kalibrace max. rychlosti jízdy vzad selhala. Napětí mimo specifikaci.
17	Kalibrace se nezdařila. Neznámá poloha pedálu.
18	Vraťte pedál do neutrálu. Pokračovat?
100	Kalibrace je aktivní.
101	Kalibrace dokončena.
102	Vypněte a zapněte klíčový přepínač.
110	Zákaz kalibrace. Součást nereaguje.
111	Zákaz kalibrace. Součást není připravena.
112	Zákaz kalibrace. Aktivní závada.
113	Zákaz kalibrace. Na sedadle nikdo nesedí.
114	Zákaz kalibrace. Nezařazen neutrální.
115	Zákaz kalibrace. Zařazen neutrální.
116	Zákaz kalibrace. Zatažená parkovací brzda
300	Vraťte pedál do neutrálu.
301	Vycentrujte volant. Pokračovat?
302	Ručně vycentrujte zadní kolo. Pokračovat?

Dialogové zprávy (cont'd.)

303	Zadní kolo nasměrujte maximálně doleva. Pokračovat?
304	Zadní kolo nasměrujte maximálně doprava. Pokračovat?
305	Střed zadního kola mimo rozsah.
306	Úhel natočení zadního kola mimo rozsah.
400	Pozor: Stroj musí být na zvedácích. Pokračovat?
401	Zákaz kalibrace. Rozpojený stykač.
402	Zákaz kalibrace. Pedál v neutrální poloze.
403	Vraťte pedál do neutrálu.
404	Počkejte, až se kola zastaví.
405	Přesuňte pedál úplně dopředu a podržte jej.
406	Kalibrace je aktivní. Držte pedál.
500	Vysunutí zvedání/spouštění je aktivní.
501	Zasunutí zvedání/spouštění je aktivní.
502	Posuňte joystick do polohy spouštění.
503	Posuňte joystick do polohy zvedání.
504	Je žací jednotka nainstalována? Pokračovat?
1100	Povolení diagnostických zpráv pohonu.
1101	Povolení diagnostických zpráv řízení.

Naklonění volantu

Volant můžete naklonit do pohodlné polohy.

1. Povolte šrouby (Obrázek 29), které upevňují montážní celek volantu k ramenu řízení.

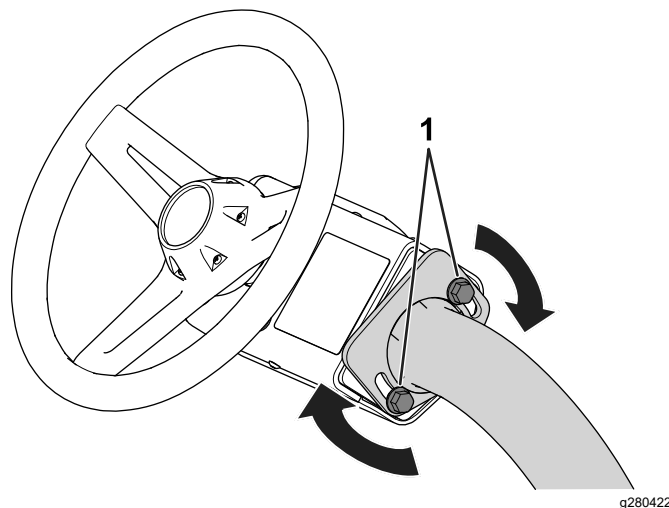

Obrázek 29

1. Šroub
2. Nakloňte volant do pohodlné polohy.

3. Utažením šroubů (Obrázek 29) zajistěte montážní celek volantu v nastavené poloze.

Provádění úkonů denní údržby

Servisní interval: Při každém použití nebo denně

Každý den před spuštěním stroje proveďte následující postupy:

- Zkontrolujte hladinu motorového oleje, viz [Kontrola motorového oleje \(strana 40\)](#).
- Zkontrolujte kontakt vřetena a plochého nože, viz [Kontrola kontaktu vřetena a plochého nože \(strana 54\)](#).
- Zkontrolujte tlak v pneumatikách; viz [Kontrola tlaku v pneumatikách \(strana 49\)](#).
- Zkontrolujte bezpečnostní blokovací systém, viz [Funkce bezpečnostního blokovacího systému \(strana 30\)](#).
- Zkontrolujte hladinu paliva a v případě potřeby palivo doplňte, viz [Plnění palivové nádrže \(strana 23\)](#).
- Zatažením zkontrolujte funkci parkovací brzdy a ujistěte se, že je správně zajištěna, viz [Parkovací brzda \(strana 16\)](#).

Během provozu

Bezpečnost za provozu

Obecné bezpečnostní informace

- Majitel nebo obsluha odpovídá za nehody, jež mohou vést ke zranění osob nebo poškození majetku, a má jim předcházet.
- Používejte vhodné oblečení a pomůcky, včetně ochranných brýlí, dlouhých kalhot, pevné protiskluzové obuvi a chráničů sluchu. Svažte si dlouhé vlasy a nenoste volné oděvy či volné šperky.
- Stroj neobsluhujte, jste-li nemocní, unavení nebo pod vlivem alkoholu nebo drog.
- Při práci se strojem buďte maximálně opatrní. Neprovádějte žádné činnosti, jež by odváděly vaši pozornost, neboť byste mohli způsobit zranění nebo poškození majetku.
- Před spuštěním motoru se přesvědčte, zda jsou všechny pohony v neutrální poloze, zda je zatažena parkovací brzda a zda zaujímáte správnou pracovní pozici.
- Nepřevázejte na stroji žádné osoby.

- Přihlízející osoby, především děti, se musí zdržovat mimo pracovní prostor. Pokud musí být přítomni spolupracovníci, postupujte opatrně a ujistěte se, že jsou na stroji nasazeny sběrací koše.
- Se strojem pracujte jen za dobré viditelnosti, abyste se mohli vyhnout výmolům a nebezpečí skrytému v terénu.
- Nesekejte mokrou trávu. Stroj může v důsledku snížené tahové síly podklouzávat.
- Nepřibližujte své ruce a nohy k žacím jednotkám.
- Před couváním se pohledem dozadu a dolů ujistěte, že máte volnou cestu.
- Buďte opatrní, pokud se blížíte k nepřehledným zatáčkám, křovinám, stromům nebo jiným objektům, jež vám mohou bránit ve výhledu.
- Vypínejte žací jednotky pokaždé, když nesečete.
- Při zatáčení a jízdě přes silnice nebo chodníky stroj zpomalte a počínejte si opatrně. Vždy dávejte přednost jiným vozidlům.
- Motor nechejte pracovat jen v dobře větraném prostoru. Výfukové plyny obsahují oxid uhelnatý, který má při vdechnutí smrtelné účinky.
- Nenechávejte stroj se spuštěným motorem bez dozoru.
- Před opuštěním pracovní pozice proveďte následující:
 - Zaparkujte stroj na rovném povrchu.
 - Spust'te žací jednotky na zem a ujistěte se, že jsou vypnuté.
 - Zatáhněte parkovací brzdu.
 - Vypněte motor a vyjměte klíč ze zapalování.
 - Počkejte, dokud se nezastaví pohyb všech součástí.
- Pracujte se strojem jen za dobré viditelnosti a za dobrého počasí. Nepracujte se strojem, pokud hrozí nebezpečí zásahu bleskem.

Bezpečnost při použití systému ochrany obsluhy v případě převrácení (ROPS)

- Žádné ze součástí konstrukce ROPS ze stroje neodstraňujte.
- Přesvědčte se, zda jste připoutáni bezpečnostním pásem a zda jste schopni se v případě nouze rychle odpoutat.
- Vždy používejte bezpečnostní pás.
- Věnujte velkou pozornost překážkám nad hlavou a vyhýbejte se kontaktu s nimi.

- Udržujte konstrukci ROPS v bezpečném provozním stavu a pravidelně pečlivě kontrolujte, zda není poškozená a zda jsou všechny montážní prvky utaženy.
- Všechny poškozené součásti konstrukce ROPS vyměňte. Nesnažte se je opravovat nebo upravovat.

Bezpečnost při práci ve svahu

- Svahy jsou významným faktorem při nehodách způsobených ztrátou kontroly nebo převrácením. Takové nehody mohou vést k vážnému poranění nebo smrti. Při práci na svahu odpovídáte za bezpečnost vy. Při práci se strojem na jakémkoli svahu je třeba dbát zvýšené pozornosti.
- Zkontrolujte podmínky na místě sekání a proveďte průzkum místa; na základě toho určíte, zda je svah pro provoz stroje bezpečný. Při provádění průzkumu se vždy řiďte zdravým rozumem.
- Prostudujte si níže uvedené pokyny pro práci se strojem na svahu. Před zahájením práce se strojem zkontrolujte stav pracoviště a určete, zda stroj může pracovat za podmínek v daný den a na zamýšleném místě. Změny v terénu mohou vést ke změně provozního sklonu stroje.
- Na svahu stroj nerozjíždějte, nezastavujte ani jej neotáčejte. Neměňte náhle rychlost ani směr. Zatačejte pomalu a postupně.
- Nepracujte se stroje v podmínkách, kde je ohrožena tahová síla, schopnost řízení nebo stabilita.
- Odstraňte nebo vyznačte překážky, jako jsou příkopy, díry, vyjeté koleje, hrboły, kameny nebo jiná skrytá nebezpečná místa. Překážky může skrýt vysoká tráva. Stroj se může na nerovném terénu převrhnout.
- Uvědomte si, že při práci se strojem na mokré trávě, napříč svahem nebo po svahu dolů může dojít ke ztrátě jeho tahového výkonu. V případě ztráty trakce hnacích kol hrozí sklouznutí a ztráta brzdného účinku nebo řízení.
- Při práci se strojem v blízkosti svahů, příkopů, náspů, vodních toků nebo jiných nebezpečných míst si počínejte velmi opatrně. Při přejetí kola přes okraj nebo propadnutí okraje se stroj může náhle převrhnout. Mezi strojem a jakýmkoliv nebezpečným místem dodržujte bezpečnou vzdálenost.
- Nebezpečí vyhodnoťte na úpatí svahu. Pokud hrozí nebezpečí, sekejte na svahu pomocí stroje ovládaného za chůze.
- Je-li to možné, při práci na svahu mějte žací jednotky spuštěné k zemi. Zvednutím žacích

jednotek při práci na svahu může dojít k narušení stability stroje.

- Při práci se systémem pro sběr trávy nebo jinými přídatnými zařízeními si počínejte velmi opatrně. Tato zařízení totiž mohou mít vliv na stabilitu stroje a způsobit ztrátu kontroly.

Zajíždění stroje

Intervaly výměny oleje a postupy údržby doporučené během období záběhu jsou popsány v *návodu k obsluze* motoru dodávaném se strojem.

Doba záběhu vyžaduje pouze 8 hodin provozu.

Jelikož první hodiny provozu jsou klíčové pro budoucí spolehlivost stroje, pozorně sledujte jeho funkce a výkonnost, abyste včas rozpoznali a odstranili drobné nedostatky, které by mohly vést k závažným problémům. Během záběhu stroje často kontrolujte, zda nejsou patrné známky úniku oleje, uvolněné upevňovací prvky nebo jiné závady.

Spuštění motoru

Poznámka: Zkontrolujte prostor pod žacími jednotkami a ujistěte se, že pod nimi nejsou žádné překážky.

1. Pokud chcete nastartovat studený motor, přeasuňte páčku sytiče do ZAVŘENÉ polohy.
2. Zasuňte klíč a otočte jej do ZAPNUTÉ polohy.
3. Vyčkejte, dokud se na displeji systému InfoCenter neobjeví úvodní obrazovka, a poté přepněte klíč do polohy pro STARTOVÁNÍ a podržte jej, dokud motor nenastartuje.
4. Po nastartování motoru klíč uvolněte – automaticky se přesune do ZAPNUTÉ polohy.
5. Nastavte sytič tak, aby motor pracoval plynule. Jakmile je to možné, otevřete sytič jeho přesunutím dozadu do OTEVŘENÉ polohy.

Poznámka: Zahřátý motor vyžaduje minimální či žádnou regulaci sytiče.

Poznámka: Pokud budete motor při startování protáčet déle než 30 sekund, vznikne porucha.

Kontrola stroje po nastartování motoru

1. Sedněte si na sedadlo obsluhy a zapněte si bezpečnostní pás.
2. Přeasuňte ovládací přepínač funkce do polohy pro SEKÁNÍ.

3. Deaktivujte parkovací brzdu.
4. Na okamžik posuňte joystick zvedání/spouštění dopředu.
Žací jednotky se musí sklopit a všechna vřetena se musí otáčet.
5. Posuňte joystick zvedání/spouštění dozadu.
Žací vřetena se musí přestat otáčet a žací jednotky se musí zvednout do maximální přepravní polohy.

Vypnutí motoru

1. Přepravte stroj na rovný povrch.
2. Přesuňte ovládací přepínač funkce do NEUTRÁLNÍ polohy.
3. Zatáhněte parkovací brzdu.
4. Otočením klíče do VYPNUTÉ polohy vypněte motor.
5. Vyjměte klíč.

Funkce bezpečnostního blokovacího systému

Servisní interval: Při každém použití nebo denně

▲ VÝSTRAHA

Jestliže jsou spínače bezpečnostního blokování odpojeny nebo poškozeny, stroj se může za provozu chovat neočekávaně a způsobit zranění osob.

- **Se spínači bezpečnostního blokování nemanipulujte.**
- **Denně funkci ochranných spínačů kontrolujte a jakýkoli poškozený spínač před použitím stroje vyměňte.**

Účelem bezpečnostního blokovacího systému je zabránit pohybu stroje, pokud hrozí nebezpečí zranění obsluhy nebo poškození stroje.

Bezpečnostní blokovací systém brání pohybu stroje, jestliže:

- Není uvolněna parkovací brzda.
- Nesedíte na sedadle obsluhy.
- Ovládací přepínač funkce je v poloze SEKÁNÍ nebo v PŘEPRAVNÍ poloze.

Bezpečnostní blokovací systém navíc brání provozu vřeten, pokud ovládací přepínač funkce není v poloze SEKÁNÍ (s výjimkou případu, kdy je stroj v režimu přelapování).

Kontrola funkce bezpečnostního blokovacího systému

Pro kontrolu systému blokování proveďte následující kroky:

- Vstaňte ze sedadla, nastartujte motor, uvolněte parkovací brzdu, přepněte ovládací přepínač funkce do polohy pro SEKÁNÍ nebo do PŘEPRAVNÍ polohy a sešlápněte ovládací pedál pojezdu.

Pokud nesedíte na sedadle, stroj se nesmí uvést do pohybu. Znamená to, že blokovací systém funguje správně. V případě nesprávné funkce poruchu opravte.

- Posadte se na sedadlo, nastartujte motor, zatáhněte parkovací brzdu, přepněte ovládací přepínač funkce do polohy pro SEKÁNÍ nebo do PŘEPRAVNÍ polohy a sešlápněte ovládací pedál pojezdu.

Stroj se nesmí uvést do pohybu, protože parkovací brzda je zatažená. Znamená to, že blokovací systém funguje správně. V případě nesprávné funkce poruchu opravte.

- Posadte se na sedadlo, nastartujte motor, uvolněte parkovací brzdu, přepněte ovládací přepínač funkce do NEUTRÁLNÍ polohy a sešlápněte ovládací pedál pojezdu.

Stroj se nesmí uvést do pohybu, protože ovládací přepínač funkce je v NEUTRÁLNÍ poloze. Znamená to, že blokovací systém funguje správně. V případě nesprávné funkce poruchu opravte.

- Posadte se na sedadlo, přesuňte ovládací pedál pojezdu do NEUTRÁLNÍ polohy, přepněte ovládací přepínač funkce do NEUTRÁLNÍ polohy, zatáhněte parkovací brzdu, nastartujte motor a přesunutím joysticku zvedání/spouštění dopředu spusťte žací jednotky dolů.

Žací jednotky se musí spustit dolů, ale nesmí začít rotovat. Pokud se začnou otáčet, systém blokování nefunguje správně. Před uvedením stroje do provozu je třeba problém odstranit.

Jízda se strojem bez sekání

- Zcela zvedněte žací jednotky.
- Posadte se na sedadlo, uvolněte parkovací brzdu a po přepnutí ovládacího přepínače funkce do PŘEPRAVNÍ polohy můžete jet se strojem bez sekání.
- K oblastem drsného terénu vždy přijíždějte sníženou rychlostí a přes větší nerovnosti přejíždějte opatrně.
- Dobře se obeznamte se šířkou stroje. Nepokoušejte se projíždět mezi objekty, které jsou

blízko u sebe, aby nedošlo ke škodám vyžadujícím nákladné opravy a prostojům.

Sečení travnaté plochy

Před sekáním greenu si na ploše bez překážek procvičte základní funkce stroje (např. spouštění a zastavování stroje, zvedání a spouštění žacích jednotek a otáčení).

Zkontrolujte, zda na greenu nejsou překážky, odstraňte vše, co by mohlo při sekání poškodit žací jednotky, vyjměte praporek z kelímku a určete nejlepší směr sekání. Směr sekání určete podle směru použitého při předchozím sekání. Pokaždé jeďte jinou trasou než při předchozím sekání, aby nedocházelo ke slehnutí stébel trávy a byla větší šance na jejich posekání.

Sekání greenu

1. Začněte na jednom okraji greenu, abyste mohli sekat v pružích.

Poznámka: Dochází při něm k minimálnímu stlačování a na greenu vytváří atraktivní obrazec.

2. Přesuňte ovládací přepínač funkce do polohy pro SEKÁNÍ.
3. Zatlačte dopředu ovládací páku zvedání/spouštění žacích jednotek, jakmile se přední okraj sběracího koše dostane přes vnější okraj greenu.

Poznámka: Tímto krokem spustíte žací jednotky na trávník a zapnete vřetena.

Důležité: Středová žací jednotka se zvedá nebo spouští krátce po předních žacích jednotkách. Proto byste měli nacvičit potřebné načasování, čímž minimalizujete nutnost začišťovacího sekání a zabráníte skalpování okrajových částí.

Zvedání a spouštění středové žací jednotky je závislé na rychlosti jízdy. Nižší pojezdová rychlost zvyšuje zpoždění zvedání nebo spouštění, vyšší rychlost naopak zpoždění zvedání nebo spouštění snižuje. Stroj monitoruje pojezdovou rychlost a aktualizuje zpoždění tak, aby všechny tři žací jednotky klesaly v jedné linii.

4. Při sekání v opačném směru se snažte překrýt malou část posekaného pásu.

Poznámka: Jako pomůcku pro udržování rovného směru na greenu a zachování stejné vzdálenosti stroje od okraje předchozího sekání si představte čáru zaměření přibližně 1,8 až

3 m před strojem směřující k okraji neposekané části greenu (Obrázek 31). K zaměření použijte vnější okraj volantu, tj. okraj volantu musí být v rovině s bodem, který je vždy ve stejné vzdálenosti před předním okrajem stroje.

5. Jakmile přední okraje košů převedou za okraj greenu, zatáhněte dozadu joystick zvedání/spouštění a podržte jej, dokud se nezvednou všechny žací jednotky. Tím dojde k zastavení vřeten a zvednutí žacích jednotek.

Důležité: Tento krok správně načasujte, abyste neposekali okrajovou část a současně posekali co nejvíce plochy greenu a tím minimalizovali množství trávy, kterou je nutné posekat po vnějším obvodu.

6. Chcete-li zkrátit provozní dobu a urychlit vyrovnání stroje pro další přejezd, krátce otočte stroj v opačném směru a pak jej otočte ve směru neposekané plochy. Tento manévr otočení ve tvaru slzy (Obrázek 30) rychle vyrovná stroj do polohy pro další přejezd.

Poznámka: Pokud je zapnuta funkce zpomalení při otáčení, stroj během otáčení zpomalí, aniž byste museli uvolnit tlak na ovládací pedál pojezdu.

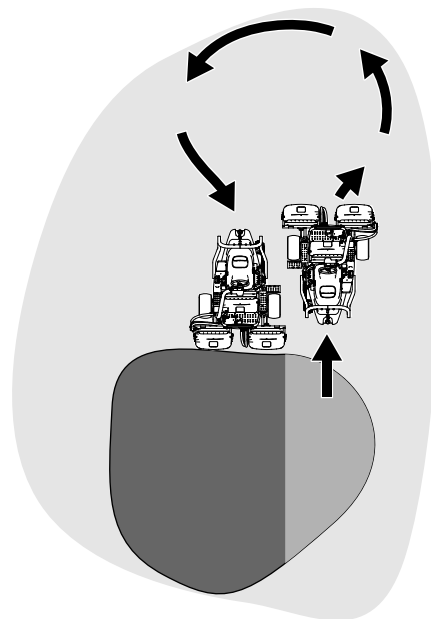

Obrázek 30

g229671

Poznámka: Snažte se dělat obrátku co nejkratší. Výjimkou je teplejší počasí – širší oblouk minimalizuje vydření trávníku.

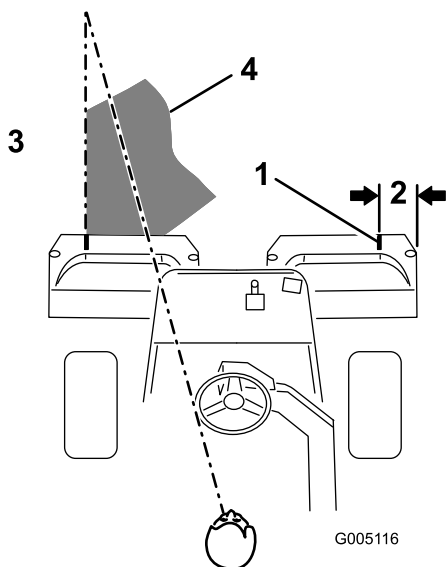

Obrázek 31

G005116

- | | |
|----------------------|--|
| 1. Vyrovnávací pruh | 3. Posekaná tráva vlevo |
| 2. Přibližně 12,7 cm | 4. Udržujte ohnisko 2 až 3 m před strojem. |

Důležité: Na greenu nikdy stroj nezastavujte, především pokud jsou zapnuté žací jednotky, neboť by mohlo dojít k poškození trávníku. Zastavení stroje na greenu může zanechat stopy nebo prohlubně od kol.

Posekání obvodu a dokončení práce

1. Sekání trávníku dokončete posekáním vnějšího obvodu. Měňte směr sekání ve srovnání s předchozím sekáním.

Viz část [Popis systému RDS \(Radius-Dependent-Speed\) \(strana 26\)](#) o tom, jak zlepšit vzhled po sekání a snížit efekt „triplex ring“.

Poznámka: Vždy zohledněte momentální počasí a stav trávníku a střídejte směr sekání oproti předchozímu sekání.

2. Po dokončení sekání vnějšího okraje přesuňte joystick zvedání/spouštění směrem dozadu, čímž zastavíte vřetena (pokud je zapnuta funkce prodlevy odpojení), a poté vyjeďte z greenu. Jakmile jsou všechny žací jednotky mimo green, přesunutím joysticku zvedání/spouštění dozadu zvedněte žací jednotky nahoru.

Poznámka: Tento krok minimalizuje shluky trávy ponechané na greenu.

3. Vraťte zpět vlnku.
4. Před přepravou stroje na další green vyprázdněte ze sběracích košů veškerou posekanou trávu.

Poznámka: Mokrý posekaná tráva je těžká a namáhá koše, závěsy a pohony. To zbytečně zvyšuje hmotnost stroje a snižuje jeho energetickou účinnost.

Po provozu

Bezpečnostní opatření po použití

Obecné bezpečnostní informace

- Před opuštěním pozice obsluhy zatáhněte parkovací brzdu, vypněte motor, vyjměte klíč a počkejte, dokud se nezastaví všechny pohybující se části. Před seřizováním, údržbou, čištěním nebo uskladněním nechte stroj vychladnout.
- Aby nedošlo k požáru, odstraňujte z žacích jednotek a pohonů trávu a nečistoty. Místa potřísněná uniklým olejem nebo palivem vždy očistěte.
- Při skladování nebo převozu stroje zavřete přívod paliva.
- Při přepravě stroje a vždy, když stroj nepoužíváte, vyřaďte pohon přidavných zařízení.
- Před uskladněním stroje v jakýchkoli uzavřených prostorech jej vždy nechte vychladnout.
- Provádějte údržbu bezpečnostních pásů, případně je vyčistěte.
- Neskladujte stroj ani nádobu s palivem v blízkosti otevřeného ohně, zdroje jisker nebo tepla, například u ohříváče vody nebo jiných zařízení.

Bezpečnost při vlečení

- Vlečte pouze takovým strojem, který je vybaven tažným závěsem. Tažené zařízení připojujte pouze k závěsu.
- Dodržujte doporučení výrobce týkající se mezní hmotnosti vlečeného zařízení a vlečení ve svazích. Hmotnost taženého zařízení může ve svahu způsobit ztrátu tahového výkonu a ztrátu kontroly.
- Nikdy neumožněte dětem či dospělým osobám přepravu v taženém zařízení nebo na něm.
- Při vlečení jezděte pomalu a počítejte s delší brzdovou vzdáleností.

Kontrola a čištění po sekání

Po dokončení sekání stroj důkladně omyjte pomocí zahradní hadice bez trysky, aby příliš silný proud vody nezpůsobil znečištění a poškození těsnění, ložisek a elektroniky. **Nikdy neomyvejte vodou horký motor či elektrické konektory.**

Důležité: Stroj nikdy nemyjte brakickou nebo recyklovanou vodou.

Důležité: Stroj nikdy nemyjte pomocí vysokotlakého čisticího zařízení. To může vážně poškodit elektroinstalaci stroje a uvolnit důležité štítky, případně spláchnout potřebnou vrstvu maziva z míst se zvýšeným třením. Může se stát, že voda pronikne pod těsnění a znečistí olej nebo mazivo v pouzdrech. Vyvarujte se také nadměrného používání vody v okolí přístrojové desky, motoru a akumulátoru.

Důležité: Stroj nemyjte při spuštěném motoru. Pokud byste stroj myli se spuštěným motorem, mohlo by dojít k poškození jeho vnitřních součástí.

Důležité: Nestříkejte vodu do tlumiče výfuku. Voda uvnitř tlumiče výfuku může způsobit poškození vnitřní části motoru nebo snížení jeho výkonu.

Po vyčištění stroje zkontrolujte ostrost žacích jednotek.

Přeprava stroje

- Při nakládání či vykládání stroje z přívěsu nebo nákladního vozidla dávejte pozor.
- Při nakládání stroje na přívěs nebo nákladní vozidlo používejte stejně širokou nájezdovou plošinu.
- Stroj bezpečně upevněte pomocí popruhů, řetězů, lan nebo provazů. Přední i zadní popruhy by měly směřovat dolů a směrem od stroje ([Obrázek 32](#)).

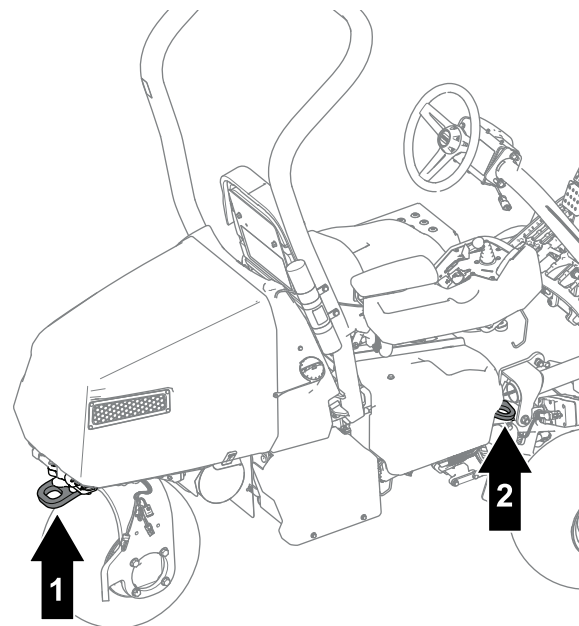

g274815

Obrázek 32

1. Zadní vázací oko
2. Vázací oko (na každé straně)

- Po zajištění stroje pro přepravu uzavřete uzavírací ventil paliva.

Vlečení stroje

Poznámka: Při tomto postupu se řiďte pokyny uvedenými v části [Obrázek 33](#).

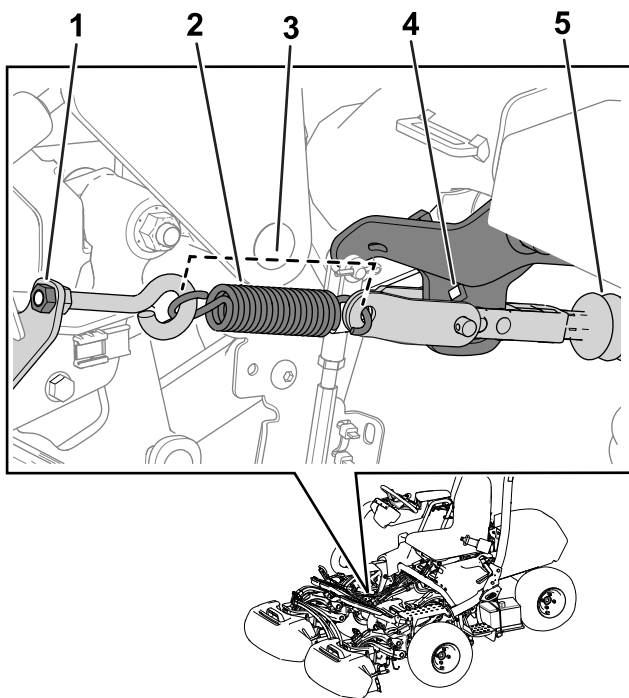

Obrázek 33

g267401

- | | |
|----------------------------|-------------------------|
| 1. Matice | 4. Otvor konzoly ramene |
| 2. Pružina | 5. Hřídel akčního členu |
| 3. Délka pružiny – 11,4 cm | |

Chcete-li stroj odtáhnout, musíte provést následující postup, aby se akční člen brzdového systému uvolnil:

1. Zatáhněte parkovací brzdu.
2. Vyjměte klíč a odpojte hlavní konektory napájení.

Důležité: Pokud jsou hlavní konektory napájení připojeny během tažení, může dojít k poškození elektroniky.

3. Zavřete uzavírací ventil paliva.
4. Obě strany předních pneumatik založte klíny.
5. Uvolněte napětí pružiny povolením matice, která upevňuje šroub s okem ke konzole pružiny.
6. Vyjměte pružinu.
7. Otvorem v konzole ramene prostrčte ráčnu ($\frac{3}{8}$ in) a zasuňte hřídel akčního členu.

⚠ NEBEZPEČÍ

Po uvolnění akčního členu z brzdy se mohou kola stroje volně otáčet. Volně se pohybující stroj může okolostojícím osobám způsobit vážné zranění.

Pokud stroj není tažen, zatáhněte parkovací brzdu.

8. Zatáhněte parkovací brzdu.

9. Zpod pneumatik odstraňte záložní klíny.
10. Pokud je nainstalována souprava pohonu 3 kol, odpojte konektory kabelového svazku soupravy od hlavního kabelového svazku.

Důležité: Pokud připojíte kabelové svazky soupravy a stroje během tažení, může dojít k poškození elektroniky.

11. Jakmile je stroj připraven k tažení, uvolněte parkovací brzdu.
12. Během tažení stroje požádejte další osobu, aby se posadila na sedadlo, připoutala se bezpečnostním pásem a používala brzdu.

Poznámka: To zajišťuje kontrolu nad strojem při tažení přes zvlněný terén a svahy.

13. K tažení stroje použijte vidlici zadního otočného kola (Obrázek 34).

Důležité: Během tažení stroje nepřekračujte rychlost 5 km/h. Mohlo by dojít k poškození elektrických součástí.

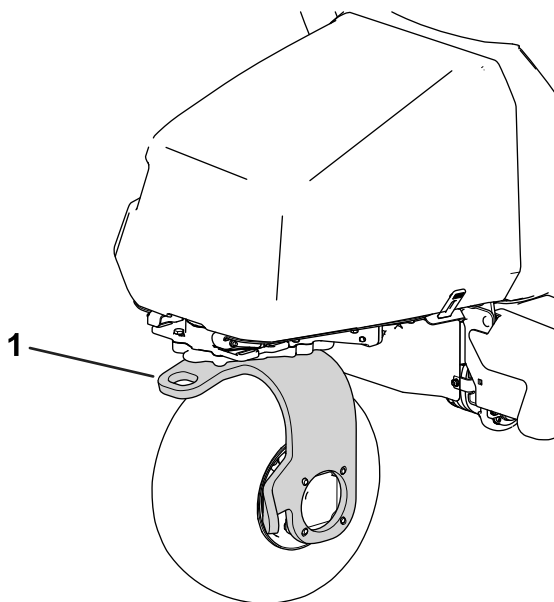

Obrázek 34

g270135

1. Vidlice zadního otočného kola

Po odtážení stroje na místo určení provedte následující kroky:

1. Zatáhněte parkovací brzdu.
2. Odpojte tažné lano od vidlice otočného kola.
3. Připravte se na provoz utažením matice šroubu s okem tak, aby délka pružiny po montáži činila 11,4 cm (Obrázek 33).

Jízda se strojem bez pohonu motoru

Stroj můžete pohánět pomocí napájení z akumulátoru stroje. Tuto funkci lze použít pro následující scénáře:

- Přemístění stroje v údržbářské dílně.
- Přesunutí stroje mimo green, pokud dojde k vypnutí motoru.

Stroj lze pouze přepravovat, nelze zapnout žací jednotky. Tato funkce trvá 1 minutu – tuto minutu přepravního času můžete vynulovat přepnutím klíčového přepínače.

1. Sedněte si na sedadlo obsluhy a zapněte si bezpečnostní pás.
2. Přepněte klíč do ZAPNUTÉ polohy.
3. Přepněte ovládací přepínač funkce do polohy pro SEKÁNÍ nebo do PŘEPRAVNÍ polohy.
4. Uvolněte parkovací brzdu.
5. K přepravě stroje použijte ovládací pedál pojezdu.

Poznámka: Rychlost jízdy vpřed je omezena na 4,8 km/h a rychlost jízdy vzad na 4,0 km/h.

Důležité: Nadměrné nebo dlouhodobé používání této funkce může snížit životnost akumulátorů.

Údržba

Bezpečnost při provádění úkonů údržby

- Před opuštěním pozice obsluhy proveďte následující opatření:
 - Zaparkujte stroj na rovném povrchu.
 - Vypněte žací jednotky.
 - Zatáhněte parkovací brzdu.
 - Vypněte motor a vyjměte klíč ze zapalování.
 - Počkejte, dokud se nezastaví pohyb všech součástí.
- Před provedením údržby nechte vychladnout všechny součásti stroje.
- Je-li to možné, neprovádějte údržbu se spuštěným motorem. Nepřibližujte se k pohybujícím se částem.
- Pokaždé, když pracujete pod strojem, podepřete jej montážními stolicemi.
- Ze součástí, ve kterých je uložena energie, opatrně uvolněte tlak.
- Udržujte všechny díly stroje v dobrém stavu a dbejte na to, aby byly utaženy veškeré upevňovací prvky.
- Nahraďte všechny opotřebené nebo poškozené štítky.
- K zajištění bezpečnosti a optimálního výkonu stroje je nutné používat pouze originální náhradní díly Toro. Náhradní díly jiných výrobců mohou být nebezpečné a jejich použití může mít za následek zneplatnění záruky.

Doporučený harmonogram údržby

Servisní interval	Postup při údržbě
Po prvních 8 hodinách	<ul style="list-style-type: none">• Vyměňte motorový olej a filtr.• Utáhněte matice kol.• Vyměňte kapalinu pojezdového motoru a převodovky.
Po prvních 50 hodinách	<ul style="list-style-type: none">• Zkontrolujte otáčky motoru.
Při každém použití nebo denně	<ul style="list-style-type: none">• Přesvědčte se, zda bezpečnostní pásy nejsou opotřebené, pořezané ani jinak poškozené. Pokud některá ze součástí pásu nepracuje správně, pás vyměňte za nový.• Zkontrolujte funkci bezpečnostního blokovacího systému.• Po sekání stroj zkontrolujte a vyčistěte.• Zkontrolujte stav oleje v motoru.• Zkontrolujte tlak v pneumatikách.• Zkontrolujte kontakt vřetena a plochého nože.• Umyjte stroj (nepoužívejte vysokotlakou vodu).
Po každých 25 hodinách provozu	<ul style="list-style-type: none">• Vyčistěte pěnovou vložku vzduchového filtru (v prašném nebo znečištěném prostředí provádějte častěji).
Po každých 50 hodinách provozu	<ul style="list-style-type: none">• Zkontrolujte spoje kabelů od akumulátoru.
Po každých 100 hodinách provozu	<ul style="list-style-type: none">• Zkontrolujte papírovou vložku vzduchového filtru (v prašném nebo špinavém prostředí provádějte častěji).• Vyměňte motorový olej a filtr.• Vyměňte nebo vyčistěte zapalovací svíčku, případně upravte mezeru mezi elektrodami.
Po každých 200 hodinách provozu	<ul style="list-style-type: none">• Vyměňte papírovou vložku vzduchového filtru (v prašném nebo špinavém prostředí provádějte častěji).• Utáhněte matice kol.
Po každých 800 hodinách provozu	<ul style="list-style-type: none">• Vyměňte kapalinu pojezdového motoru a převodovky.• Zkontrolujte otáčky motoru.
Po každých 1000 hodinách provozu	<ul style="list-style-type: none">• Vyměňte palivový filtr (dříve, pokud je průtok paliva omezený).
Každé 2 roky	<ul style="list-style-type: none">• Zkontrolujte palivové potrubí a spojky.

Seznam denní údržby

Tuto stránku si zkopírujte pro každodenní použití.

Úkon údržby	Pro týden:						
	Pondělí	Úterý	Středa	Čtvrtek	Pátek	Sobota	Neděle
Zkontrolujte činnost ochranných spínačů.							
Zkontrolujte správnou funkci nástrojů.							
Zkontrolujte činnosti brzd.							
Zkontrolujte hladinu motorového oleje.							
Zkontrolujte hladinu paliva.							
Vyčistěte motor a chladicí žebra motoru.							
Zkontrolujte předčistič vzduchového filtru.							
Zkontrolujte, zda nedochází k nezvyklému hluku motoru.							
Zkontrolujte tlak vzduchu v pneumatikách.							
Zkontrolujte seřízení vřetena vůči plochému noži.							
Zkontrolujte seřízení výšky sekání.							
Opravte poškozený lak.							
Stroj umyjte.							

Zápis problematických oblastí		
Kontrolu provedl(a):		
Položka	Datum	Informace

Postupy před údržbou stroje

Zvedání stroje

⚠ NEBEZPEČÍ

Mechanické a hydraulické zvedáky nemusí stroj dostatečně podepírat a mohou zapříčinit vážné zranění.

- K podepření stroje použijte montážní stoličky.
- Ke zvedání stroje používejte pouze mechanické nebo hydraulické zvedáky.

1. Bezpečně umístěte zvedák pod požadovaný zvedací bod (Obrázek 35):

- Stupátko na levé straně stroje
- Držák zvedáku na pravé straně stroje
- Vidlice otočného kola na zadní straně stroje

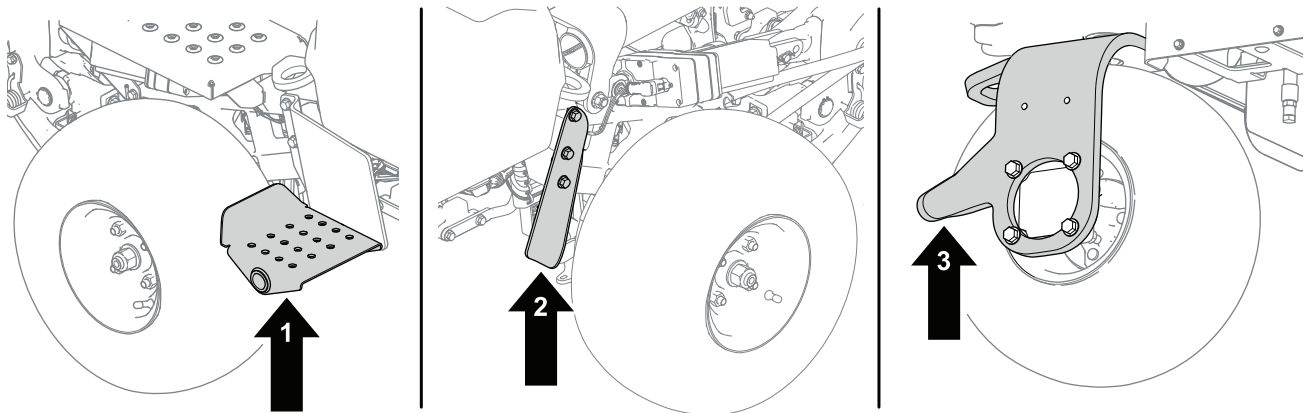

Obrázek 35

g286954

1. Stupátko – levá strana stroje
2. Vidlice otočného kola – zadní strana stroje
3. Držák zvedáku – pravá strana stroje

2. Jakmile zvednete stroj, pod následující místa umístěte vhodnou montážní stoličku pro podepření stroje (Obrázek 36).

- Nosiče akumulátorů na zadní straně stroje
- Úchyty otočných čepů žací jednotky v přední části stroje

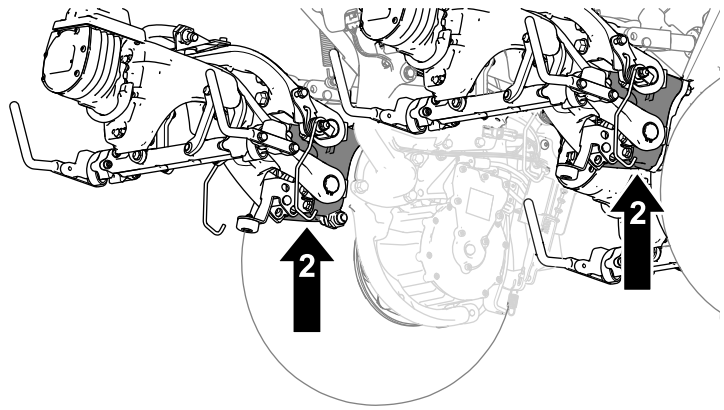
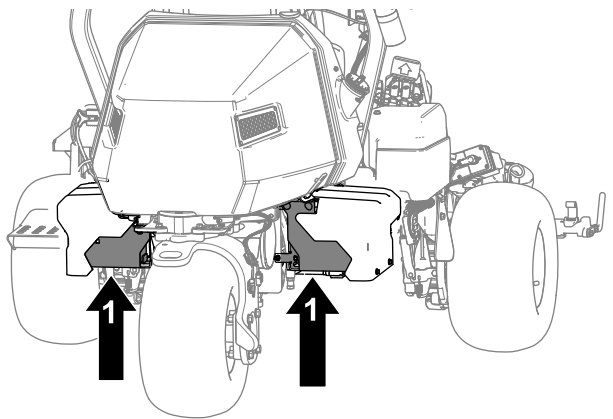

Obrázek 36

g288413

1. Nosiče akumulátorů

2. Úchyty otočných čepů žací jednotky

Zvednutí kapoty

1. Uvolněte pásy na obou stranách kapoty (Obrázek 37).

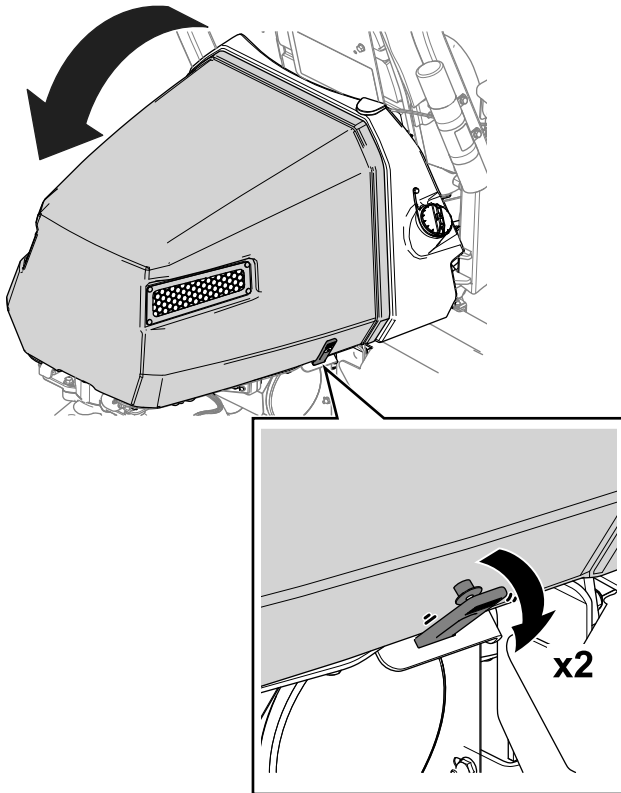

Obrázek 37

g274741

2. Zvedněte kapotu (Obrázek 37).

Údržba motoru

Bezpečnost při údržbě motoru

- Před kontrolou hladiny oleje a doplňováním oleje do klikové skříně vypněte motor.
- Neměňte otáčky regulátoru a nepřekračujte maximální otáčky motoru.

Údržba vzduchového filtru

Servisní interval: Po každých 25 hodinách provozu—Vyčistěte pěnovou vložku vzduchového filtru (v prašném nebo znečištěném prostředí provádějte častěji).

Po každých 100 hodinách provozu—Zkontrolujte papírovou vložku vzduchového filtru (v prašném nebo špinavém prostředí provádějte častěji).

Po každých 200 hodinách provozu/Každý rok (podle toho, co nastane dříve)—Vyměňte papírovou vložku vzduchového filtru (v prašném nebo špinavém prostředí provádějte častěji).

Zkontrolujte pěnové a papírové vložky a vyměňte je, pokud jsou poškozené nebo nadměrně znečištěné.

Důležité: Na pěnovou ani papírovou vložku neaplikujte olej.

Vyjmutí pěnové a papírové vložky

1. Zaparkujte stroj na rovném povrchu, spusťte žací jednotky dolů a zatáhněte parkovací brzdu.
2. Vypněte motor a vyjměte klíč ze zapalování.

- Očistěte okolí vzduchového filtru, abyste zabránili vniknutí nečistot do motoru a jeho možnému poškození (Obrázek 38).
- Povolte knoflíky krytu a sejměte kryt vzduchového filtru (Obrázek 38).
- Povolte hadicovou svorku a sejměte sestavu vzduchového filtru (Obrázek 38).
- Opatrně stáhněte pěnovou vložku z papírové vložky (Obrázek 38).

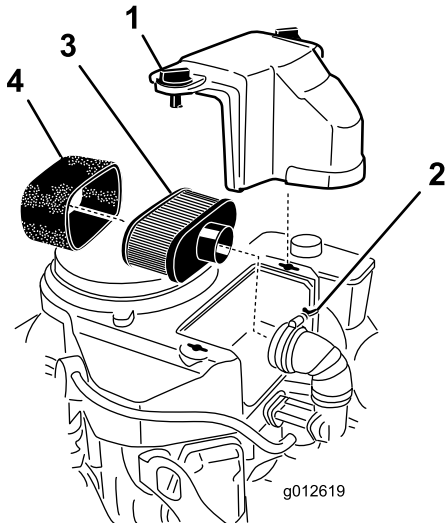

Obrázek 38

g012619

- | | |
|--------------------|--------------------|
| 1. Kryt | 3. Papírová vložka |
| 2. Hadicová svorka | 4. Pěnová vložka |

Čištění pěnové vložky vzduchového filtru

- Pěnovou vložku umyjte v tekutém mýdlu a teplé vodě. Po vyčištění vložku pečlivě propláchněte.
- Vysušte vložku vyždímáním v čistém hadříku.

Důležité: Pěnovou vložkou nekrutíte, protože by se mohla roztrhnout.

Je-li pěnová vložka roztržená nebo opotřebovaná, vyměňte ji.

Údržba papírové vložky vzduchového filtru

- Papírovou vložku vyčistíte od prachu jemným poklepáním. Je-li znečištěna nadměrně, vyměňte ji (Obrázek 38).
- Zkontrolujte, zda na vložce nejsou trhliny či tenká vrstva oleje nebo zda není poškozeno pryžové těsnění.
- V případě poškození vložku vyměňte.

Důležité: Papírovou vložku nečistěte.

Instalace pěnových a papírových vložek vzduchového filtru

Důležité: Motor spouštějte vždy s úplnou sestavou papírového a pěnového vzduchového filtru, zabráníte tak jeho poškození.

- Opatrně nasadte pěnovou vložku na papírovou vložku (Obrázek 38).
- Nasadte sestavu vzduchového filtru na jeho základnu nebo hadici a zajistěte ji (Obrázek 38).
- Umístěte kryt vzduchového filtru na místo a utáhněte knoflíky krytu (Obrázek 38).

Výměna motorového oleje

Motor je dodáván s olejovou náplní v klikové skříní. Před prvním spuštěním motoru a po něm však musíte hladinu oleje zkontrolovat.

Specifikace motorového oleje

API klasifikace oleje: SJ nebo vyšší

Viskozita oleje: SAE 30

Poznámka: Použijte jakýkoli vysoce kvalitní detergentní olej.

Kontrola motorového oleje

▲ VÝSTRAHA

Motory se mohou při běžném provozu zahřívát na velmi vysokou teplotu.

Před kontrolou oleje nebo údržbou motoru nechejte motor vychladnout.

Při tomto postupu se řiďte pokyny uvedenými v části Obrázek 39.

- Odstavte stroj na rovném povrchu, snižte žací jednotky, zatáhněte parkovací brzdu, vypněte motor a vyjměte klíč.
- Odšroubujte měрку, vyjměte ji a otřete čistým hadrem.
- Zasuňte měрку do trubice měřky.
- Vyjměte měрку z trubice a zkontrolujte hladinu oleje.
- Pokud je hladina oleje nízká, trubicí olejové měřky doplňte olej do motoru tak, aby jeho hladina sahala k HORNÍ RYSCE na měřce.

Olej doplňujte pomalu a během procesu často kontrolujte výšku hladiny.

Důležité: Motor olejem nepřepĺňujte.

6. Osadte měřku.

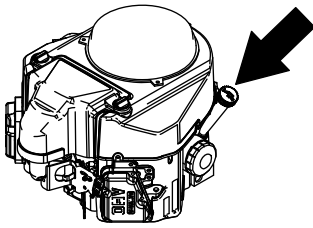

g247478

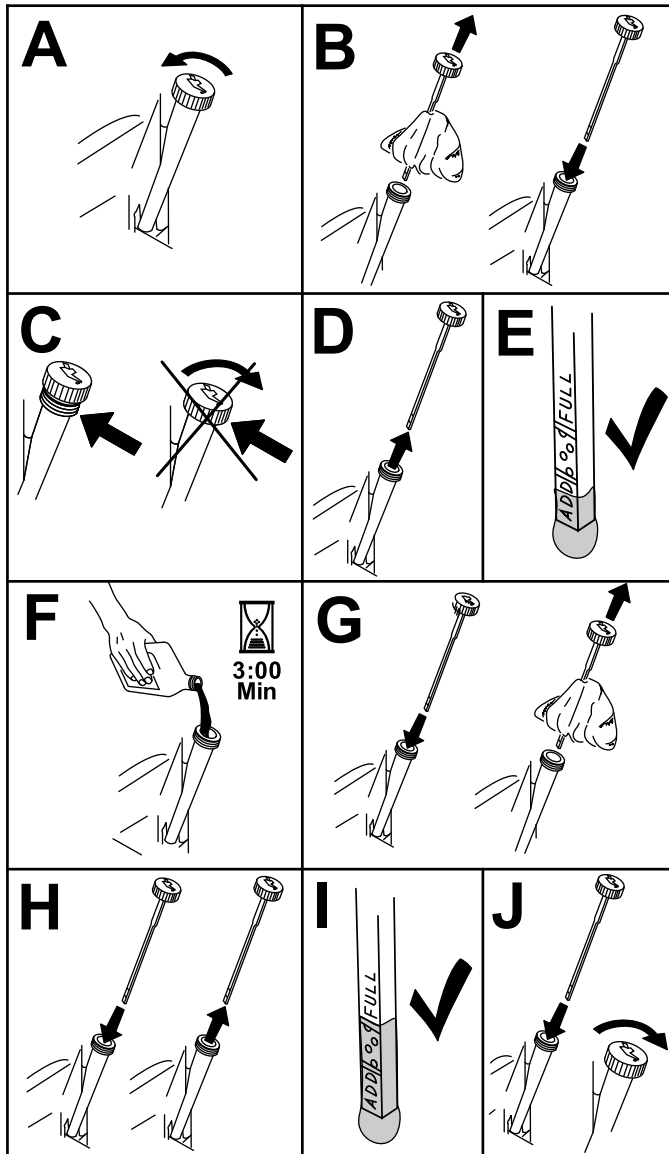

g194611

Obrázek 39

Výměna motorového oleje a filtru

Servisní interval: Po prvních 8 hodinách

Po každých 100 hodinách provozu

⚠ VÝSTRAHA

Motory se mohou při běžném provozu zahřívát na velmi vysokou teplotu.

Před výměnou oleje nebo olejového filtru či údržbou motoru nechejte motor vychladnout.

Množství motorového oleje: 1,7 l s filtrem

1. Vymontujte vypouštěcí zátku (Obrázek 40) a nechte olej vytéci do vypouštěcí nádoby.

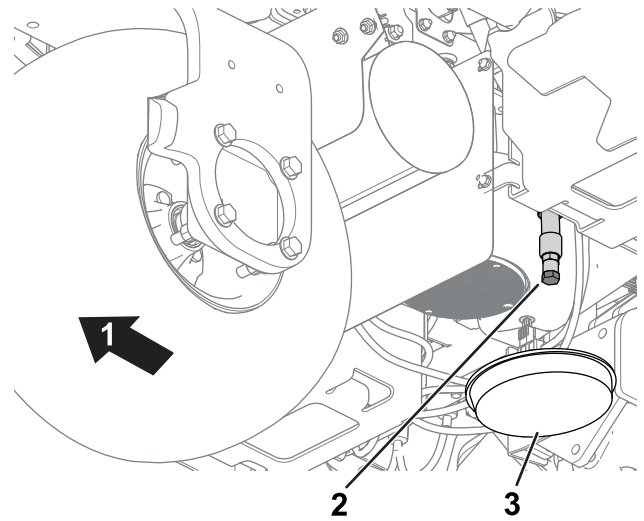

g274945

Obrázek 40

1. Zadní část stroje
 2. Vypouštěcí zátka
 3. Vypouštěcí nádoba
-
2. Vyčistěte závity vypouštěcí zátky a zátku namontujte na místo (Obrázek 40).
 3. Demontujte olejový filtr (Obrázek 41).

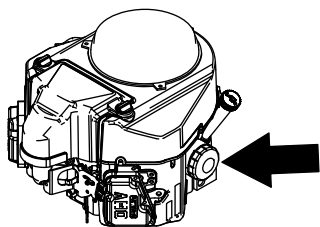

Údržba zapalovací svíčky

Servisní interval: Po každých 100 hodinách provozu—Vyměňte nebo vyčistěte zapalovací svíčku, případně upravte mezeru mezi elektrodami.

⚠ VÝSTRAHA

Motory se mohou při běžném provozu zahřívát na velmi vysokou teplotu.

Před údržbou zapalovací svíčky nebo jakoukoli údržbou motoru nechejte motor vychladnout.

Před namontováním zapalovací svíčky zkontrolujte, zda má správnou mezeru mezi středovými a postranními elektrodami. Zapalovací svíčku demontujte a namontujte pomocí klíče na zapalovací svíčky a k měření a nastavení vzdálenosti elektrod použijte nástroj na nastavení mezery nebo spárovou měрку. V případě potřeby namontujte novou zapalovací svíčku (svíčky).

Typ zapalovací svíčky: NGK® BPR4ES nebo ekvivalentní

Vzdálenost elektrod: 0,75 mm

Vyjmutí zapalovací svíčky

1. Zaparkujte stroj na rovném povrchu, spusťte žací jednotku dolů a zatáhněte parkovací brzdou.
2. Vypněte motor a vyjměte klíč ze zapalování.
3. Vyhledejte krytky zapalovacích svíček.
4. Očistěte okolí krytek zapalovacích svíček, aby do válce nepronikly žádné nečistoty.
5. Odpojte krytky od zapalovacích svíček ([Obrázek 42](#)).

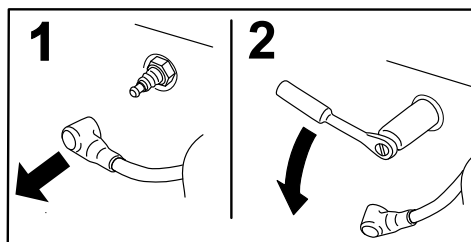

G008791

g008791

Obrázek 42

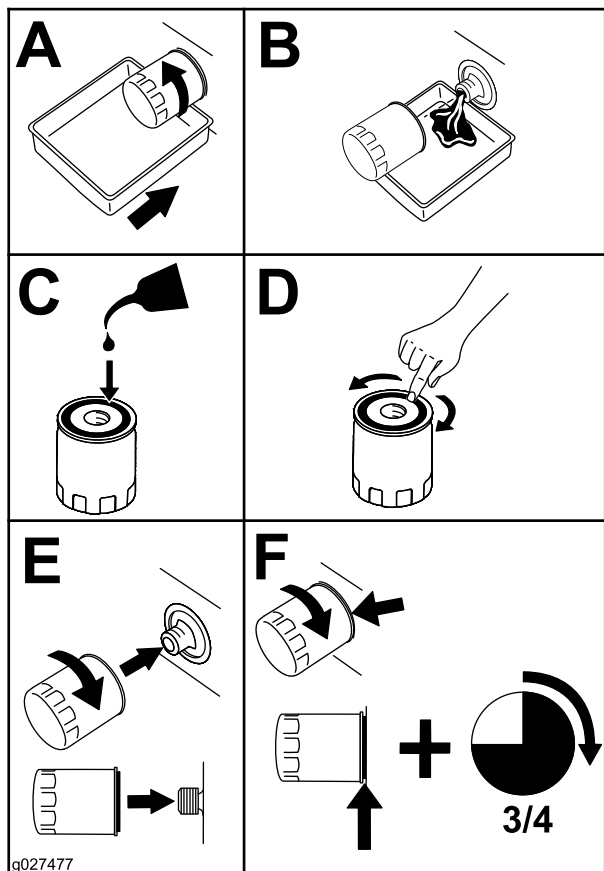

g027477

g027477

Obrázek 41

4. Těsnění nového filtru lehce potřete čistým olejem.
5. Našroubujte filtr rukou tak, aby se těsnění dotýkalo adaptéru filtru, a poté jej utáhněte o další 3/4 až 1 otáčku. **Filtr neutahujte příliš.**
6. Doplněte olej do klikové skříně; postupujte podle pokynů v části [Kontrola motorového oleje \(strana 40\)](#).
7. Olejový filtr a použitý olej zlikvidujte podle platných předpisů.

6. Vyjměte zapalovací svíčky z motoru.

Kontrola a čištění zapalovacích svíček

Důležité: Zapalovací svíčky vždy vyměňte, jestliže mají černý nebo olejový povlak, jsou popraskané nebo mají opotřebené elektrody.

1. Pomocí drátěného kartáče odstraňte ze zapalovací svíčky veškeré uhlíkové usazeniny. Zapalovací svíčku omyjte čisticím prostředkem na karburátory a přesvědčte se, že byly odstraněny všechny nečistoty.
2. Zkontrolujte, zda zapalovací svíčky nemají praskliny, opotřebované elektrody, černý povlak nebo mastný film či jiné opotřebení nebo poškození.
3. Podle potřeby zapalovací svíčku vyměňte. I když je potřeba vyměnit pouze jednu zapalovací svíčku, vyměňte je všechny.
4. Zkontrolujte mezeru mezi elektrodami zapalovací svíčky a v případě potřeby ji upravte. Chcete-li mezeru upravit, pomocí nástroje na zapalovací svíčky ohýbejte pouze boční elektrodu.

Nastavte vzdálenost elektrod 0,75 mm.

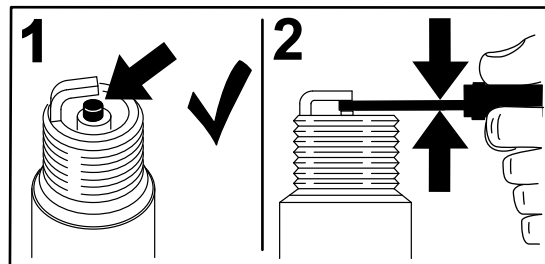

G008794

g008794

Obrázek 43

Jestliže má nahnědlou až šedou barvu, motor pracuje správně. Černý povlak izolátoru svíčky zpravidla znamená znečištění vzduchového filtru.

Montáž zapalovací svíčky

Při tomto postupu se řiďte pokyny uvedenými v části [Obrázek 44](#).

1. Namontujte zapalovací svíčku do motoru.
2. Svíčku utáhněte na utahovací moment 22 Nm (16 ft-lb).
3. Připojte zpět krytky zapalovacích svíček.

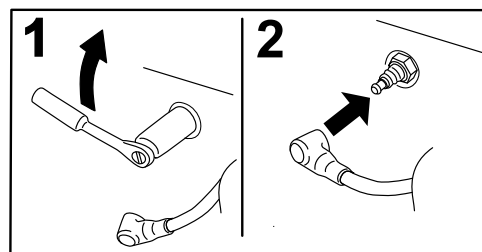

G008795

g008795

Obrázek 44

Údržba palivového systému

Výměna palivového filtru

Servisní interval: Po každých 1000 hodinách provozu (dříve, pokud je průtok paliva omezený).

Integrovaný palivový filtr je umístěn mezi uzavíracím ventilem paliva a motorem.

⚠ NEBEZPEČÍ

Za určitých podmínek je palivo extrémně hořlavé a vysoce výbušné. Požár nebo výbuch způsobený palivem může popálit vás i jiné osoby a způsobit škody na majetku.

- Palivo z palivové nádrže vypouštějte, jen když je motor studený. Provádějte to venku a na otevřeném prostranství. Rozlitý benzin ihned utřete.
- Při vypouštění paliva nikdy nekuřte a nepřibližujte se k otevřenému ohni nebo k místům, kde by jiskry mohly zapříčinit vznícení výparů.

1. Zavřete uzavírací ventil paliva ([Obrázek 45](#)).

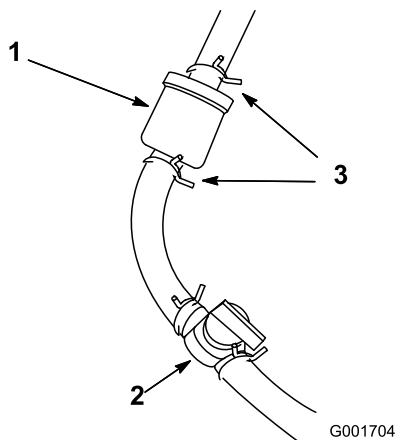

Obrázek 45

- | | |
|--|--------------------|
| 1. Palivový filtr | 3. Hadicová svorka |
| 2. Uzavírací ventil paliva (OTEVŘENÁ poloha) | |

2. Umístěte pod filtr vypouštěcí nádobu, povolte svorku hadice na straně filtru směrem ke karburátoru a odpojte palivové potrubí od filtru ([Obrázek 45](#)).
3. Uvolněte druhou hadicovou svorku a vyjměte filtr.

4. Zkontrolujte, zda palivové potrubí není prasklé, opotřebované nebo poškozené, a v případě potřeby je vyměňte.
5. Namontujte nový filtr tak, aby šipka na tělese filtru směřovala od palivové nádrže.
6. Ujistěte se, že jsou hadice a hadicové svorky pevně uchyceny k filtru.
7. Otevřete uzavírací ventil paliva a naplňte nádrž. Zkontrolujte, zda palivové potrubí těsní a zda nejsou uvolněné spoje.

Kontrola palivového potrubí a spojek

Servisní interval: Každé 2 roky

Zkontrolujte, zda palivové potrubí není narušené nebo poškozené a spojky nejsou uvolněné.

Údržba elektrického systému

Bezpečnost při práci s elektrickým systémem

- Před opravou stroje odpojte hlavní napájecí konektory.
- Akumulátor dobíjejte v dobře větraném otevřeném prostoru a v dostatečné vzdálenosti od zdroje jiskření nebo ohně. Před připojením nebo odpojením akumulátoru nejprve odpojte nabíječku. Noste ochranný oděv a používejte izolované nářadí.

Odpojení nebo připojení napájení stroje

Hlavní napájecí konektory přivádějí napájení z akumulátorů do stroje. Napájení odpojitte rozpojením konektorů, připojitte je spojením konektorů dohromady. Viz část [Hlavní konektory napájení \(strana 21\)](#).

Nabíjení 12V akumulátoru 12V systému

▲ DŮLEŽITÉ UPOZORNĚNÍ

Nesprávné vedení kabelů akumulátoru by mohlo způsobit poškození stroje a kabely by mohly zapříčinit jiskření. Jiskry mohou vyvolat explozi plynů z akumulátoru a způsobit následné zranění osob.

- Vždy odpojujte nejprve záporný (černý) kabel akumulátoru a teprve potom kladný (červený) kabel akumulátoru.
- Vždy připojujte nejdříve kladný (červený) kabel akumulátoru a potom záporný (černý) kabel.

Akumulátor 12 V AGM (Absorbed Glass Mat) ([Obrázek 46](#)) napájí systém InfoCenter, akční člen brzdového systému, řídicí jednotku stroje a izolační modul CAN.

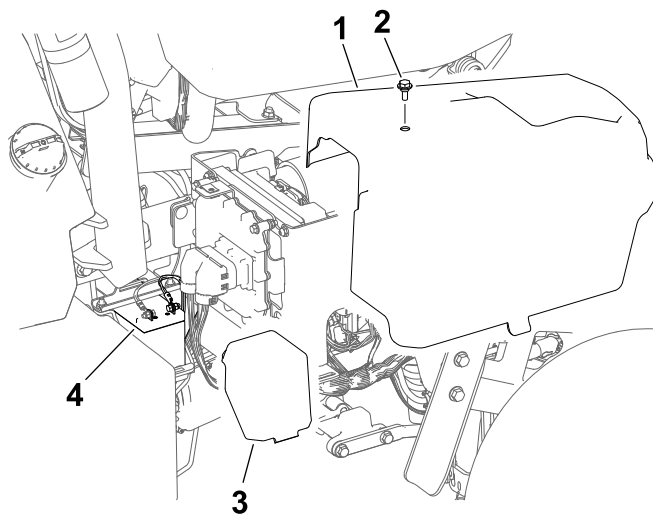

g291736

Obrázek 46

- | | |
|---------------------|---------------------|
| 1. Pravý boční kryt | 3. Kryt akumulátoru |
| 2. Šroub | 4. 12V akumulátor |

1. Demontujte pravý boční kryt.
2. Sejměte kryt akumulátoru.
3. Odpojte kabely akumulátoru od akumulátoru.
4. Připojte nabíječku k vývodům akumulátoru a akumulátor nabíjte.

VeźmĚte na vĚdomĚ nĚsledujĚcĚ informace o akumulĚtorovĚ nabĚjeĚce:

- Dbejte na to, aby se konektory akumulĚtoru a nabĚjeĚky nedotĚkaly navzĚjem ani rĚmu stroje. Doporućuje se pouŹĚvat menĚĚ konektory.
 - UpřednostŹuje se nabĚjeĚka akumulĚtorů s nastavenĚm nabĚjení AGM.
 - MaximĚlnĚ nabĚjecĚ proud: 2,4 A
 - MaximĚlnĚ nabĚjecĚ napĚtĚ: 14,3 V
5. Po dokonćenĚ nabĚjení přĚpojte kabely k akumulĚtoru.
 6. Namontujte na akumulĚtor kryt.
 7. Namontujte pravĚ boćnĚ kryt.

Popis 48V akumulátorového systému

Důležité: Nabíjení 48V akumulátorového systému se nedoporučuje.

Akumulátorový systém 48 V tvoří 4 akumulátory (12 V, AGM (Absorbed Glass Mat)). Akumulátory jsou umístěny pod kryty na obou stranách stroje, viz [Obrázek 47](#). Tento systém zajišťuje napájení pojezdových kol, motorů žací jednotek, motoru řízení a pohonů zvedání.

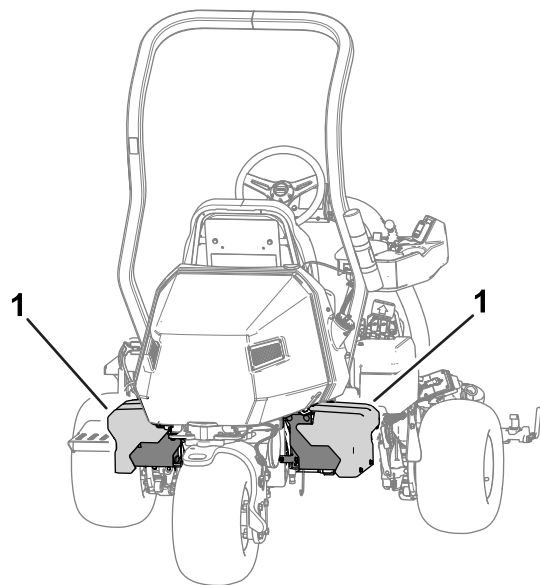

Obrázek 47

g279163

1. Akumulátorový systém 48 V

Umístění pojistek

Umístění pojistek ve 48V systému

Pojistky 48V elektrického systému se nacházejí pod sedadlem ([Obrázek 48](#)).

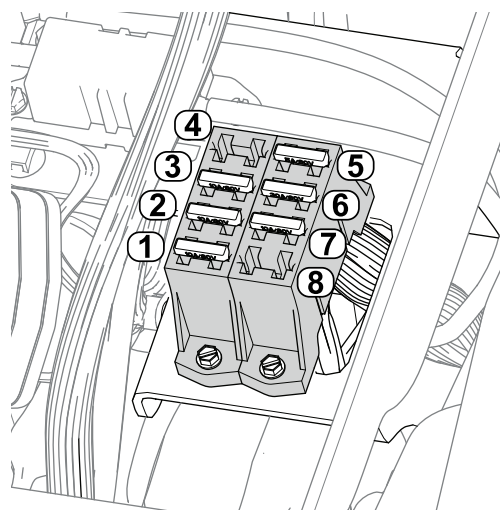

Obrázek 48

g279323

- | | |
|---|--|
| 1. Pohon zdvihu (středová žací jednotka) – 10 A | 5. 48V logické relé – 5 A |
| 2. Pohon zdvihu (levá žací jednotka) – 10 A | 6. Řídicí jednotka – 30 A |
| 3. Pohon zdvihu (pravá žací jednotka) – 10 A | 7. Pracovní světla (volitelná sada) – 10 A |
| 4. Volná pozice | 8. Volná pozice |

Umístění pojistek ve 12V systému

Pojistky 12V elektrického systému se nacházejí pod krytem ([Obrázek 49](#)) na pravé straně stroje.

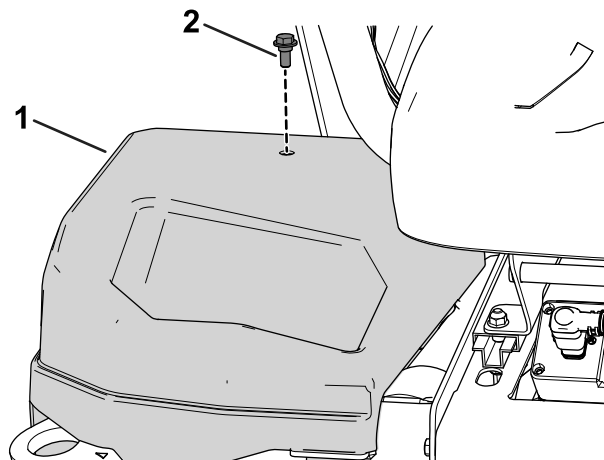

Obrázek 49

g279712

1. Pravý boční kryt
2. Šroub

Popis jednotlivých pojistek v bloku pojistek viz [Obrázek 50](#):

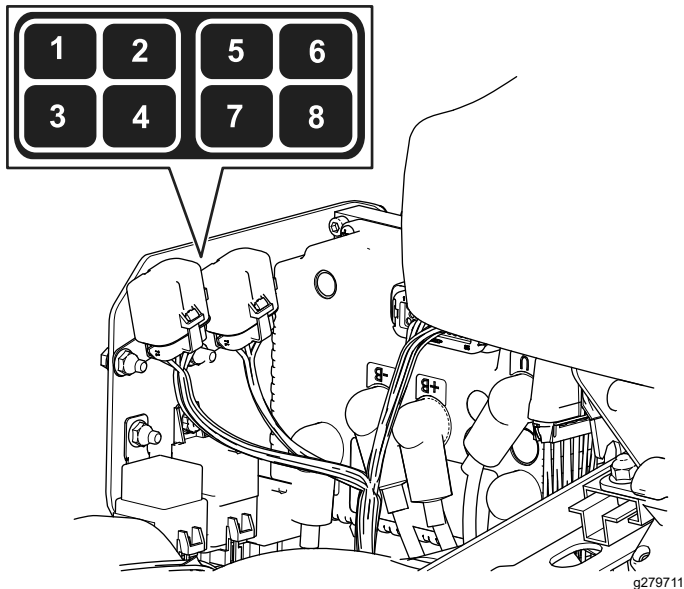

Obrázek 50

- | | |
|--|------------------------------|
| 1. Parkovací brzda/klíčový přepínač/logické relé – 7,5 A | 5. Volná pozice |
| 2. Volná pozice | 6. Náhradní pojistka – 7,5 A |
| 3. Akční člen brzdového systému – 10 A | 7. Měnič DC/DC – 15 A |
| 4. Systém telematiky – 2 A | 8. Řídicí jednotka TEC – 2 A |

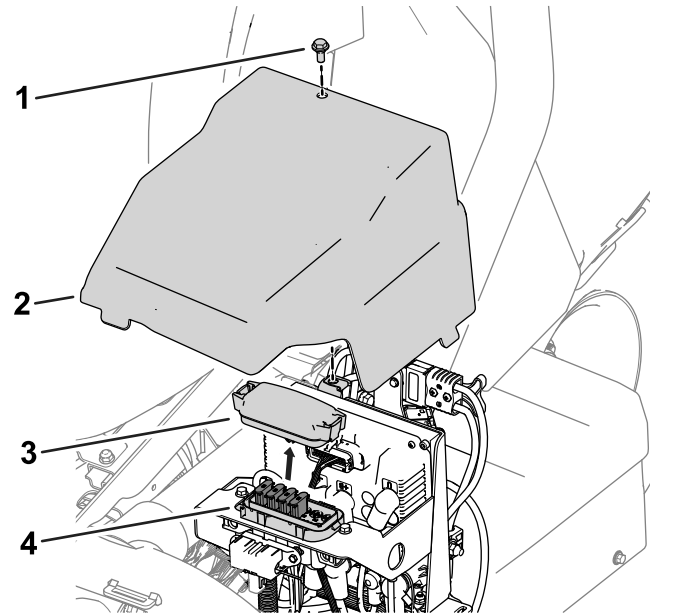

Obrázek 51

- | | |
|--------------------|------------------------|
| 1. Šroub | 3. Kryt bloku pojistek |
| 2. Levý boční kryt | 4. Blok pojistek |

Popis jednotlivých pojistek v bloku pojistek je uveden na štítku pojistek (Obrázek 52):

Umístění pojistek obvodů pohonů vřeten

Pojistky obvodů pohonů vřeten se nacházejí pod krytem na levé straně stroje. Přístup k bloku pojistek získáte sejmutím levého bočního krytu a krytu bloku pojistek (Obrázek 51).

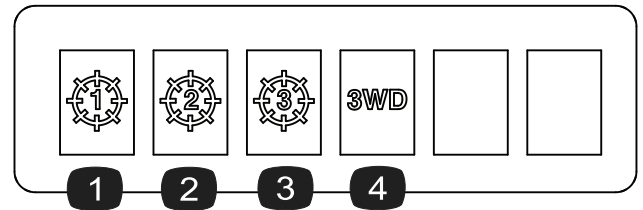

Obrázek 52

- | | |
|-------------------------------------|---|
| 1. Středová žací jednotka – 35 A | 3. Pravá přední žací jednotka – 35 A |
| 2. Levá přední žací jednotka – 35 A | 4. Souprava pohonu 3 kol (volitelné příslušenství) – 35 A |

Umístění pojistek generátoru, motorů kol a elektrického systému

- Pojistky generátoru (100 A) a motoru pravého kola (60 A) jsou umístěny pod sedadlem (Obrázek 53).

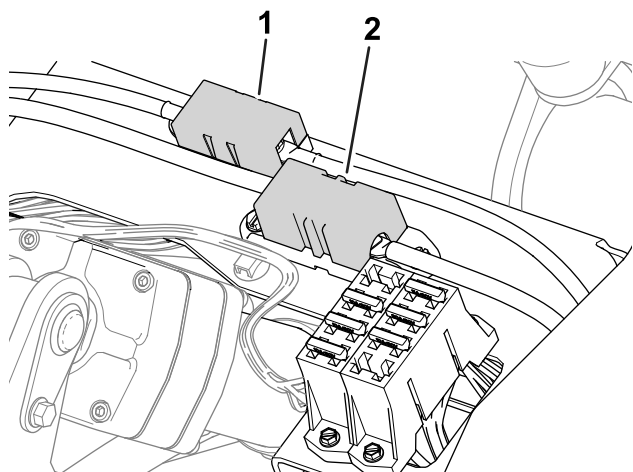

g282894

Obrázek 53

1. Pojistka generátoru – 100 A 2. Pojistka motoru pravého kola – 60 A

- Pojistka motoru levého kola (60 A) se nachází pod krytem na levé straně stroje v blízkosti pojistek obvodu pohonu vřetena ([Obrázek 54](#)).

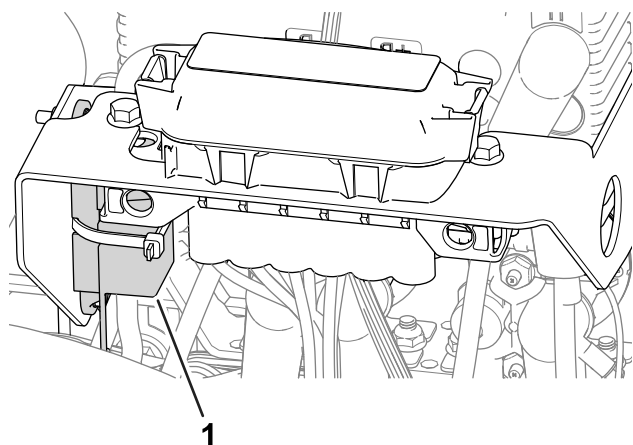

g282896

Obrázek 54

1. Pojistka motoru levého kola – 60 A

- Pojistka elektrického systému se nachází pod hlavními konektory napájení ([Obrázek 55](#)).

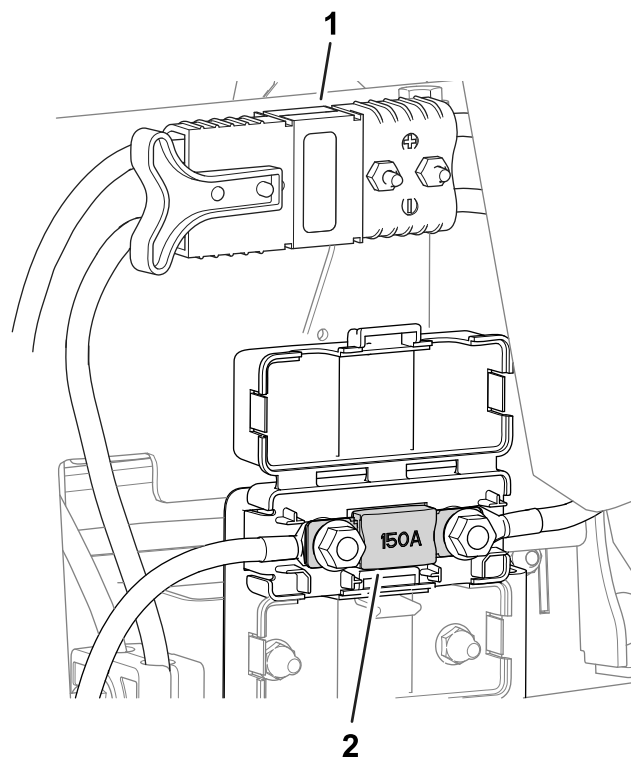

g282895

Obrázek 55

1. Hlavní konektory napájení 2. Pojistka elektrického systému – 150 A

Údržba hnací soustavy

Kontrola tlaku v pneumatikách

Servisní interval: Při každém použití nebo denně

Tlak v pneumatikách všech 3 kol upravujte podle stavu trávnicku od minimální hodnoty 0,83 bar (83 kPa) do maxima 1,10 bar (110 kPa).

Důležité: Ujistěte se, že tlak v pneumatikách je u každého kola stejný. Pokud je tlak v pneumatikách každého kola jiný, má to vliv na výkon stroje.

Kontrola utažení matic kol

Servisní interval: Po prvních 8 hodinách

Po každých 200 hodinách provozu

▲ DŮLEŽITÉ UPOZORNĚNÍ

Při nedodržení správného utažení matic kol může dojít ke zranění osob.

Ve stanovených intervalech utáhněte matice kol na předepsaný utahovací moment.

Utahovací moment matic kol: 108 až 122 Nm (80 až 90 ft-lb).

V zájmu zajištění rovnoměrného rozložení síly utahujte matice kola podle znázorněného schématu, viz [Obrázek 56](#).

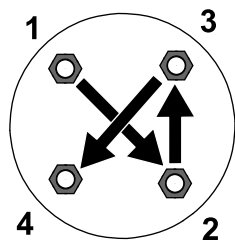

Obrázek 56

g274650

Výměna kapaliny pojezdového motoru a převodovky

Servisní interval: Po prvních 8 hodinách

Po každých 800 hodinách provozu

Specifikace kapaliny: SAE 80W90

Množství převodového oleje: Přibližně 384 ml

1. Zvedněte stroj, viz [Zvedání stroje \(strana 38\)](#).

Důležité: Aby bylo možné do převodovky doplnit správné množství kapaliny, stroj musí být ve vodorovné poloze.

Ujistěte, že je stroj na montážních stolicích v rovině.

2. Podle následujících kroků proveďte demontáž levého a pravého kola.
 - A. Povolte upevňovací matice kol a demontujte je ([Obrázek 57](#)).

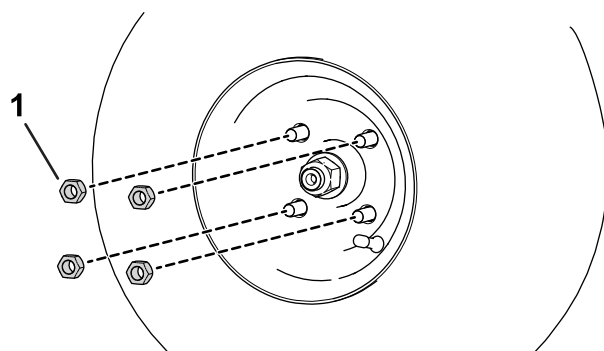

Obrázek 57

g280226

1. Upevňovací matice

B. Demontujte levé a pravé kolo.

3. Pod montážní celek motoru kola umístěte vypouštěcí nádobu ([Obrázek 58](#)).

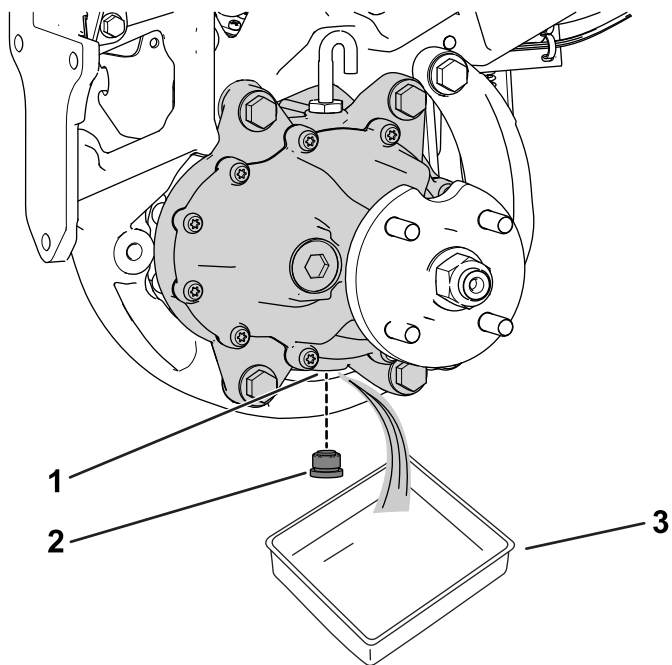

g278148

Obrázek 58

Vyobrazena levá strana stroje

- | | |
|---------------------|-----------|
| 1. Vypouštěcí otvor | 3. Nádoba |
| 2. Vypouštěcí zátka | |

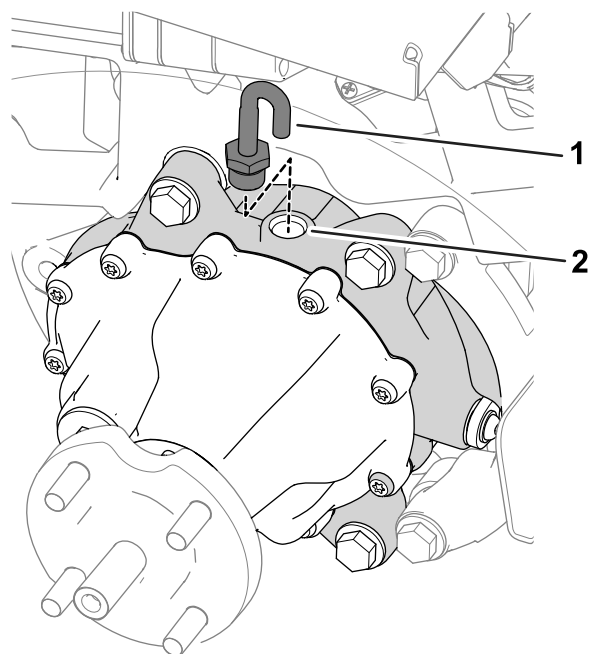

g278149

Obrázek 59

- | | |
|------------------------------------|-----------------|
| 1. Odvzdušňovací hadice a šroubení | 2. Plnicí otvor |
|------------------------------------|-----------------|

-
4. Demontujte zátku z vypouštěcího otvoru ([Obrázek 58](#)).

Poznámka: Vypouštěcí otvor se nachází na spodní straně převodovky.

Poznámka: Nechejte z převodovky vytéct veškerý olej.

5. Vyčistěte zátku.
6. Namontujte vypouštěcí zátku do vypouštěcího otvoru ([Obrázek 58](#)).
7. Vyjměte odvzdušňovací hadici a šroubení z horní části převodovky ([Obrázek 59](#)).

-
8. Plnicím otvorem naplňte převodovku 384 ml specifikované kapaliny.
9. Namontujte odvzdušňovací hadici a šroubení do plnicího otvoru ([Obrázek 59](#)).
10. Namontujte kola podle následujícího postupu:
- A. Nasadte levé a pravé kolo na náboje kola.
 - B. Namontujte upevňovací matice kol ([Obrázek 57](#)).
 - C. Upevňovací matice kol utáhněte na specifikovaný utahovací moment, viz [Kontrola utažení matic kol \(strana 49\)](#).

Údržba brzd

Seřízení brzd

Pokud brzda neudrží zaparkovaný stroj na místě, můžete seřídit brzdy. Kontaktujte autorizovaného distributora Toro nebo vyhledejte informace v *servisní příručce*.

Údržba žacích jednotek

Bezpečnost při používání žacích nožů

Opotřebený nebo poškozený žací nebo plochý nůž může prasknout a úlomek může sekačka odmrštit na obsluhu nebo osoby v okolí a způsobit vážné zranění nebo smrt.

- Pravidelně kontrolujte nadměrné opotřebení a poškození žacích nožů a plochých nožů.
- Při kontrole žacích nožů si počínejte opatrně. Provádíte-li na těchto dílech servisní práce, noste rukavice a buďte obezřetní. Žací nože a ploché nože pouze vyměňujte nebo přelapujte – nikdy se je nepokoušejte rovnat nebo svařovat.
- U strojů s větším počtem žacích jednotek buďte při otáčení žací jednotky opatrní – může způsobit otáčení vřeten v dalších žacích jednotkách.

Montáž a demontáž žacích jednotek

Poznámka: Pokud nejsou žací jednotky připojeny ke stroji, uložte motory vřeten žacích jednotek do úložného prostoru na přední straně závěsných ramen, aby nedošlo k jejich poškození.

Důležité: Nezvedejte zavěšení do přepravní polohy, pokud jsou motory vřeten v držácích na rámu stroje. Mohlo by dojít k poškození motorů nebo hadic.

Důležité: Pokud potřebujete žací jednotku naklonit, podepřete její zadní část tak, aby matice na seřizovacích šroubech držáku plochého nože nespočívaly na pracovním povrchu (**Obrázek 60**).

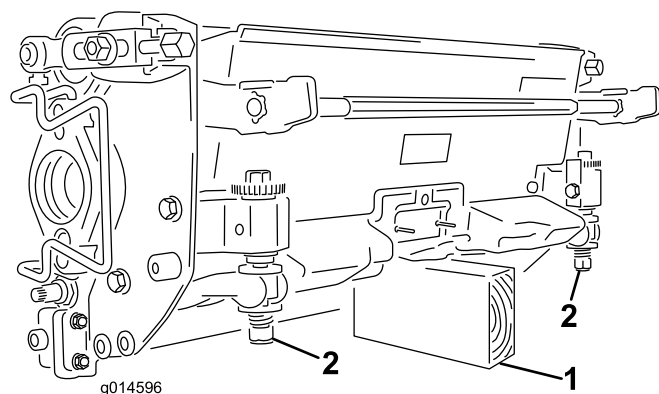

Obrázek 60

1. Podpěra (není dodávána)
2. Matice seřizovacího šroubu držáku plochého nože

Montáž žacích jednotek

⚠ VÝSTRAHA

Kontakt s horkým motorem nebo tlumičem výfuku může způsobit vážné popáleniny.

Před montáží žacích jednotek počkejte, až horký motor nebo tlumič výfuku vychladne.

Pro montáž žacích jednotek je nutné snížit zavěšení. Zavěšení snížíte podle následujícího postupu:

1. Zaparkujte stroj na čistém rovném povrchu.
2. Nastavte ovládací přepínač funkce do NEUTRÁLNÍ polohy.
3. Nastartujte motor nebo otočte klíč do ZAPNUTÉ polohy.
4. Snižte zavěšení pomocí joysticku pro zvedání/spouštění.
5. Zatáhněte parkovací brzdou, vypněte motor a vytáhněte klíč.

Namontujte žací jednotky podle následujícího postupu:

1. Odpojte hlavní napájecí konektory, viz [Hlavní konektory napájení \(strana 21\)](#).

⚠ VÝSTRAHA

Pokud neodpojíte napájení stroje, může jiná osoba nechtěně žací jednotky spustit a způsobit tak vážné zranění rukou a nohou.

Hlavní konektory napájení odpojujte vždy, když provádíte práci na žacích jednotkách.

2. Zvedněte a vyklopte opěrku nohou, čímž získáte přístup k prostřední poloze žací jednotky ([Obrázek 61](#)).

⚠ VÝSTRAHA

Při zavírání opěrky nohou hrozí nebezpečí přiskřípnutí prstů.

Nesahejte prsty do prostoru uložení opěrky nohou, pokud je opěrka otevřená.

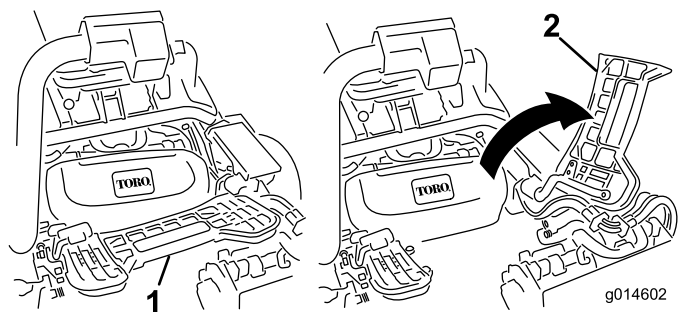

Obrázek 61

1. Opěrka nohou – zavřená
2. Opěrka nohou – otevřená

3. Umístěte žací jednotku pod prostřední rameno zavěšení.
4. Otevřete západky na tyči ramene zavěšení ([Obrázek 62](#)) a zatlačte rameno zavěšení dolů tak, aby tyč dosedla na obě šikmá ramena žací jednotky. Zajistěte, aby se západky dostaly pod příčku žací jednotky ([Obrázek 63](#)).

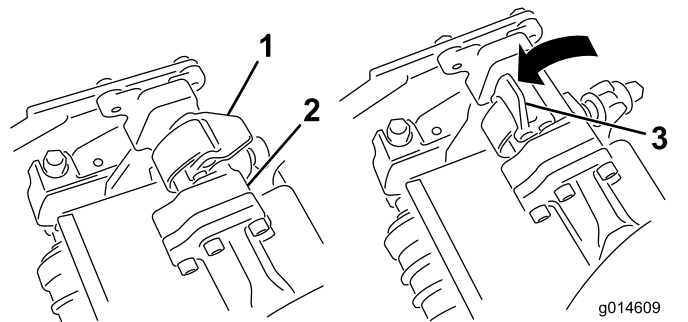

Obrázek 62

1. Západka – zavřená
2. Tyč ramena zavěšení
3. Západka – otevřená

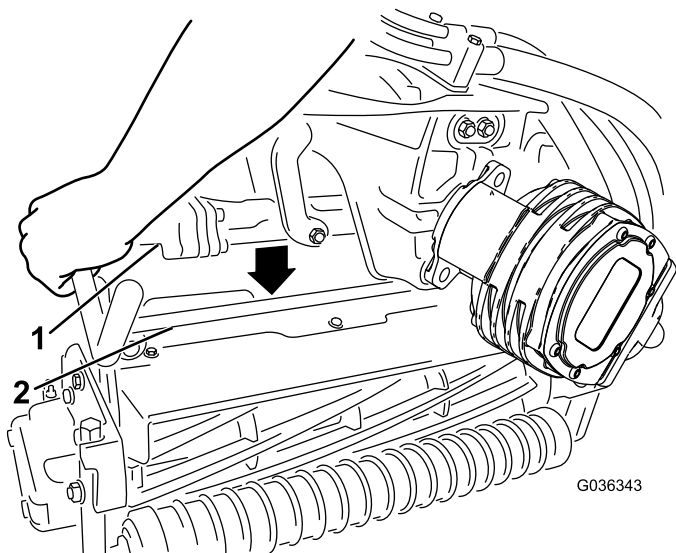

Obrázek 63

1. Tyč ramena zavěšení
2. Tyč žací jednotky

5. Zavřete západky dolů přes tyč ramena žací jednotky a zajistěte je v dané poloze ([Obrázek 62](#)).

Poznámka: Když se západky správně zajistí na svém místě, ucítíte to a uslyšíte cvaknutí.

6. Potřete drážkovaný hřídel motoru žací jednotky čistým mazivem ([Obrázek 64](#)).
7. Umístěte motor na levou stranu žací jednotky (z pohledu obsluhy) a zatáhněte přídržnou tyč motoru na žací jednotce směrem k motoru, dokud neuslyšíte cvaknutí na obou stranách motoru ([Obrázek 64](#)).

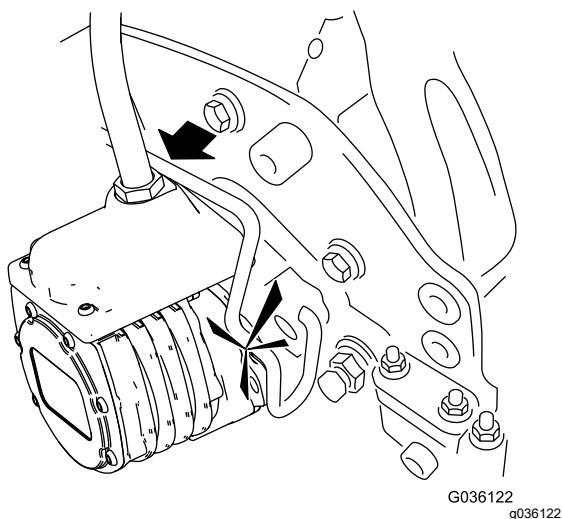
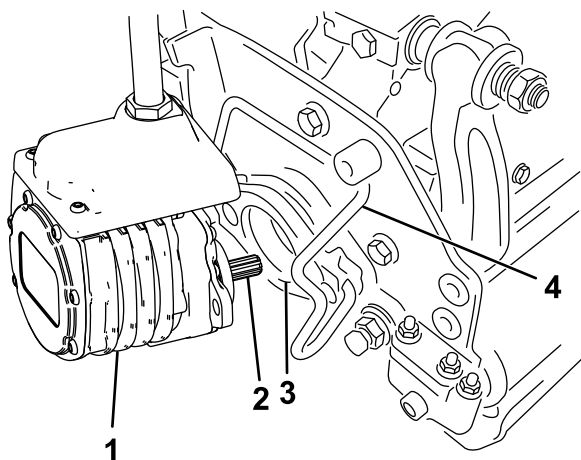

Obrázek 64

- | | |
|----------------------|------------------------|
| 1. Motor včetně | 3. Dutina |
| 2. Drážkovaný hřídel | 4. Přídržná tyč motoru |

8. Namontujte sběrací koš na háky koše na ramenu zavěšení.
9. Opakujte postup u zbývajících žacích jednotek.
10. Připojte hlavní napájecí konektory, viz [Hlavní konektory napájení \(strana 21\)](#).

Demontáž žacích jednotek

▲ VÝSTRAHA

Kontakt s horkým motorem nebo tlumičem výfuku může způsobit vážné popáleniny.

Před montáží žacích jednotek počkejte, až horký motor nebo tlumič výfuku vychladne.

1. Zaparkujte stroj na čistém rovném povrchu, nastavte přepínač funkce do NEUTRÁLNÍ polohy a pomocí joysticku zvedání/spouštění spusťte žací jednotky dolů.
2. Zatáhněte parkovací brzdu, vypněte motor a vytáhněte klíč.
3. Odpojte hlavní napájecí konektory, viz [Hlavní konektory napájení \(strana 21\)](#).

▲ VÝSTRAHA

Pokud neodpojíte napájení stroje, může jiná osoba nechtěně žací jednotky spustit a způsobit tak vážné zranění rukou a nohou.

Hlavní konektory napájení odpojte vždy, když provádíte práci na žacích jednotkách.

4. Odsuňte přídržnou tyč motoru z výřezů v motoru směrem k žací jednotce a motor od žací jednotky oddělte.

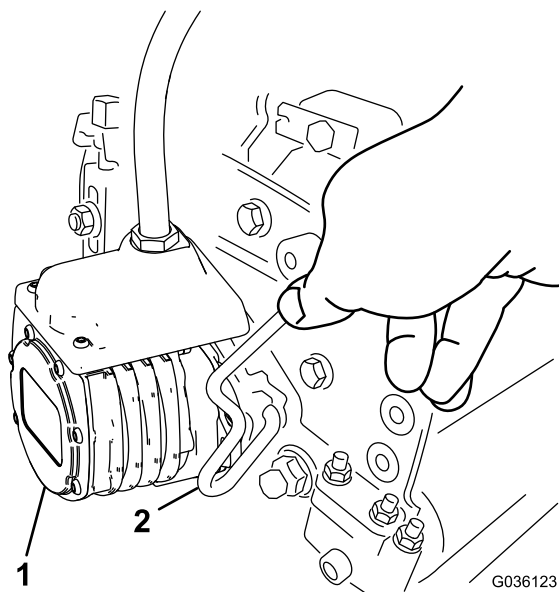

Obrázek 65

- | | |
|-----------------|------------------------|
| 1. Motor včetně | 2. Přídržná tyč motoru |
|-----------------|------------------------|

5. Uložte motor na místo pro uložení v přední části ramena zavěšení ([Obrázek 66](#)).

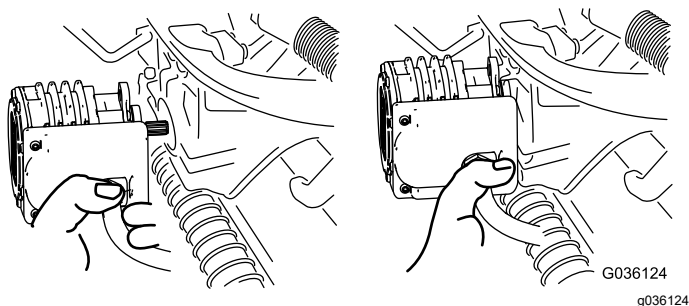

Obrázek 66

Poznámka: Při broušení, nastavování výšky sekání nebo provádění jiných postupů údržby žacích jednotek uložte motory vřeten žacích jednotek na místo pro uložení v přední části ramen zavěšení, aby nedošlo k jejich poškození.

Důležité: Nezvedejte zavěšení do přepravní polohy, pokud jsou motory vřeten v držácích na rámu stroje. Mohlo by dojít k poškození motorů nebo hadic. Pokud potřebujete pohybovat hnací jednotkou bez namontovaných žacích jednotek, zajistěte je k ramenům zavěšení pomocí kabelů.

6. Otevřete západky na tyči ramena zavěšení žací jednotky, kterou demontujete (Obrázek 62).
7. Odpojte západky od tyče žací jednotky.
8. Vysuňte žací jednotku zpod ramena zavěšení.
9. Podle potřeby zopakujte kroky 4 až 8 pro ostatní žací jednotky.
10. Připojte hlavní napájecí konektory, viz [Hlavní konektory napájení \(strana 21\)](#).

Kontrola kontaktu vřeten a plochého nože

Každý den před zahájením prací zkontrolujte kontakt vřeten a plochého nože bez ohledu na to, zda byla kvalita předchozího sekání přijatelná. K lehkému kontaktu musí docházet po celé délce vřeten a plochého nože, viz *provozní příručka* k žací jednotce.

Před kontrolou vřeten odpojte konektory hlavního napájení, viz [Hlavní konektory napájení \(strana 21\)](#). Po dokončení je připojte.

Přelapování žacích jednotek

▲ DŮLEŽITÉ UPOZORNĚNÍ

Při styku s plochými noži, noži vřeten nebo jinými pohyblivými díly může dojít ke zranění osob.

- Nepřibližujte prsty, ruce ani oděv k plochým nožům, nožům vřeten ani jiným pohyblivým dílům.
- Při běžícím motoru se nikdy nesnažte otáčet vřetena rukou nebo nohou.

1. Zaparkujte stroj na rovném povrchu, spusťte žací jednotky dolů, přesuňte ovládací přepínač funkce do NEUTRÁLNÍ polohy, zatáhněte parkovací brzdu, vypněte motor a vyjměte klíč.
2. Proveďte první seřízení vřeten a plochého nože vhodné pro přelapování u všech žacích jednotek, které potřebujete přelapovat. Postupujte podle pokynů v *provozní příručce* k žací jednotce.
3. Vložte klíč do spínače a nastartujte motor.
4. V ovládacím systému InfoCenter v nabídce SERVICE (SERVIS) zvolte možnost BACKLAP (PŘELAPOVÁNÍ).
5. Možnost BACKLAP (PŘELAPOVÁNÍ) nastavte na ON (ZAPNUTO).
6. Zobrazte hlavní nabídku a přejděte dolů na položku Settings (Nastavení).
7. V nabídce SETTINGS (NASTAVENÍ) přejděte dolů na položku BACKLAP RPM (OTÁČKY PŘELAPOVÁNÍ) a pomocí tlačítka ± nastavte požadovanou hodnotu otáček při přelapování.
8. Přesuňte ovládací přepínač funkce do NEUTRÁLNÍ polohy, joystick zvedání/spouštění dopředu a zahajte postup přelapování na určených vřetenech.
9. Naneste brusnou směs kartáčem s dlouhou rukojetí. Nikdy nepoužívejte kartáč s krátkou rukojetí.
10. Pokud se vřetena zastaví nebo se pohybují přerušovaně, zvolte vyšší nastavení otáček vřeten, dokud se otáčky nestabilizují.
11. Chcete-li provést seřízení žacích jednotek během přelapování, přemístěním joysticku zvedání/spouštění dozadu vypněte vřetena a vypněte motor. Po dokončení seřízení zopakujte kroky 3 až 9.
12. Zopakujte postup u všech žacích jednotek, které chcete přelapovat.

13. Po dokončení vraťte nastavení BACKLAP (Přelapování) systému InfoCenter do polohy OFF (Vypnuto) nebo otočte klíč do VYPNUTÉ polohy, čímž se stroj vrátí do režimu sekání při jízdě vpřed.
14. Z žacích jednotek smyjte veškerou brusnou směs. Podle potřeby seřídte včetně žací jednotky a plochý nůž. Přesuňte ovladač otáček včetně žací jednotky do požadované polohy pro sekání.

Důležité: Nečistěte žací jednotky vodou pod vysokým tlakem. Může dojít k poškození ložisek a těsnění.

Uskladnění

Chcete-li stroj uskladnit na delší dobu, proveďte úkony uvedené v [Příprava stroje na uskladnění \(strana 55\)](#):

Bezpečnost při skladování

- Před opuštěním místa obsluhy vypněte stroj, vyjměte klíč a počkejte, dokud se nezastaví všechny pohybující se části. Před seřizováním, údržbou, čištěním nebo uskladněním nechejte stroj vychladnout.
- Neskladujte stroj nebo nádobu s palivem v blízkosti otevřeného ohně, zdroje jisker nebo tepla, například u ohřívače vody nebo jiného zařízení.

Příprava stroje na uskladnění

Je-li to možné, uložte stroj na teplém a suchém místě.

Akumulátory – ať už nainstalované nebo vyjmuté ze stroje – musí být skladovány ve vhodném prostředí:

- Doporučená skladovací teplota se má pohybovat mezi 10 °C a 25 °C.
 - Skladování při extrémních teplotách povede ke zrychlenému samovybíjení.
 - Pokud se očekává, že teploty budou delší dobu klesat výrazně pod bod mrazu, vyjměte akumulátory ze stroje a uložte je v teplejším prostředí.
1. Odpojte hlavní napájecí konektory, viz [Hlavní konektory napájení \(strana 21\)](#).
 2. Odstraňte nahromaděné nečistoty a posekanou trávu. Podle potřeby nabruste včetně a ploché nože; postupujte podle pokynů v *provozní příručce* k žací jednotce. Natřete ploché nože a nože včetně přípravkem proti korozi.
 3. Z palivové nádrže vypusťte veškeré palivo. Nechejte motor pracovat, dokud se sám nezastaví. Vyměňte palivový filtr; postupujte podle pokynů v části [Výměna palivového filtru \(strana 44\)](#).
 4. Dokud je motor zahřátý, vypusťte olej z klikové skříně. Naplňte ji čerstvým olejem; postupujte podle pokynů v části [Výměna motorového oleje a filtru \(strana 41\)](#).
 5. Vyjměte zapalovací svíčky, nalijte do válců 30 ml oleje SAE 30 a protočením motoru olej rozptylte. Vyměňte zapalovací svíčky, viz [Údržba zapalovací svíčky \(strana 42\)](#).
 6. Očistěte válec, žebra válce a kryt ventilátoru od nečistot a chomáčů posekané trávy.

7. Od 12V akumulátoru odpojte kabely akumulátoru.
8. Ujistěte se, že jsou 12V a 48V akumulátory plně nabité – pokyny k nabíjení naleznete v *servisní příručce* k hnací jednotce.
Každých 6 měsíců skladování zkontrolujte úroveň nabití akumulátoru a akumulátor dobijte.
9. Zvedněte a podepřete stroj, abyste odlehčili pneumatiky.

Poznámky:

Oznámení o ochraně soukromí EEA / UK

Jak společnost Toro nakládá s vašimi osobními údaji

Společnost Toro Company („Toro“) respektuje vaše soukromí. Když zakoupíte naše výrobky, můžeme shromažďovat určité osobní informace poskytnuté buď přímo vámi, místním zástupcem společnosti Toro nebo jejím prodejcem. Společnost Toro využívá tyto informace k plnění smluvních povinností, jako je například registrace záruky, zpracování reklamace nebo kontakt s vámi v případě stažení výrobku, a pro legitimní obchodní účely, jako například zjišťování spokojenosti zákazníků, zlepšování našich výrobků nebo poskytování informací o výrobcích, jež pro vás mohou být zajímavé. V souvislosti s kteroukoli z těchto činností může společnost Toro sdílet vaše údaje se svými dceřinými a přidruženými společnostmi, prodejci a dalšími obchodními partnery. Vaše osobní údaje můžeme rovněž poskytnout, pokud to vyžaduje zákon, nebo v souvislosti s prodejem, koupí nebo sloučením podniku, za žádných okolností je však neprodáme jiné společnosti pro marketingové účely.

Uchovávání vašich osobních údajů

Společnost Toro bude uchovávat vaše osobní údaje tak dlouho, pokud to bude relevantní pro výše uvedené účely, a v souladu se zákonnými požadavky. Chcete-li získat další informace o příslušné lhůtě uchovávání, kontaktujte nás na adrese legal@toro.com.

Úsilí společnosti Toro o zajištění bezpečnosti osobních údajů

Vaše osobní údaje mohou být zpracovávány v USA nebo jiné zemi, kde mohou platit méně přísné zákony na ochranu údajů než v zemi vašeho bydliště. Pokaždé, když převedeme vaše údaje mimo zemi vašeho bydliště, přijmeme zákonem požadovaná opatření, abychom zajistili, že budou zavedeny příslušné záruky, které ochrání vaše informace a zajistí šetrné nakládání s nimi.

Přístup k osobním údajům a jejich oprava

Máte právo na kontrolu nebo opravu svých osobních údajů; proti jejich zpracování můžete vznést námitky nebo požádat o omezení zpracování. Chcete-li tak učinit, kontaktujte nás e-mailem na adrese legal@toro.com. Máte-li ve vztahu ke způsobu, jakým společnost Toro vaše osobní údaje zpracovává, pochybnosti, doporučujeme, abyste se s tímto problémem obrátili přímo na nás. Vezměte prosím na vědomí, že občané EU mají právo podat stížnost na úřadě pro ochranu osobních údajů.



Záruka Toro

Omezená záruka na dobu dvou let nebo 1 500 provozních hodin

Podmínky a výrobky, na které se záruka vztahuje

Společnost Toro Company poskytuje záruku na případné materiálové či výrobní vady komerčního výrobku společnosti Toro („výrobek“) po dobu 2 let nebo 1 500 provozních hodin*, podle toho, která z možností nastane dříve. Tato záruka se vztahuje na všechny výrobky s výjimkou provzdušňovačů (viz jednotlivé části záruky vztahující se na tyto výrobky). Tam, kde jsou splněny opodstatněné podmínky, opravíme výrobek bezplatně, včetně diagnostiky, práce, dílů a dopravy. Tato záruka začíná běžet v den dodání Produktu původnímu maloobchodnímu odběrateli.
* Výrobek vybavený měřičem provozních hodin.

Pokyny pro žádost o záruční opravu

Jste-li přesvědčeni, že došlo k naplnění záručních podmínek, musíte tuto skutečnost sdělit distributorovi nebo autorizovanému prodejci komerčních výrobků, od něhož jste výrobek zakoupili. Potřebujete-li pomoc s vyhledáním distributora nebo autorizovaného prodejce komerčních výrobků nebo máte-li dotazy týkající se vašich práv či povinností spojených se zárukou, můžete nás kontaktovat na adrese:

Toro Commercial Products Service Department
8111 Lyndale Avenue South
Bloomington, MN 55420-1196

952-888-8801 nebo 800-952-2740
E-mail: commercial.warranty@toro.com

Povinnosti vlastníka

Jako vlastníci výrobku jste odpovědní za provádění nutné údržby a seřizování, jak je uvedeno v příslušné *provozní příručce*. Na opravy týkající se závad výrobku způsobených nevhodující údržbou a úpravami se tato záruka nevztahuje.

Součásti a úkony, na které se nevztahuje záruka

Ne všechny závady nebo poruchy, které se v záruční době na výrobku vyskytnou, jsou vady na materiálu nebo dílenském zpracování. Záruka se nevztahuje na následující:

- Závady na výrobku, které jsou důsledkem použití náhradních dílů jiné značky než Toro nebo instalace a používání přídatných nebo upravených zařízení a výrobků jiné značky než Toro.
- Závady na výrobku, které jsou důsledkem neprovádění doporučené údržby a/nebo seřizování.
- Závady na výrobku, které jsou důsledkem jeho nesprávného, nedbalého nebo nezodpovědného používání.
- Součásti, u nichž dochází k opotřebení a které nejsou poškozené. Mezi součásti, u nichž dochází k opotřebení nebo ke spotřebě v rámci běžného provozu výrobku, patří mimo jiné brzdové destičky a obložení, spojkové obložení, žací nože, včetně válce a ložiska (utěsněná nebo mazatelná), ploché nože, zapalovací svíčky, otočná kola a jejich ložiska, pneumatiky, filtry, řemeny a některé součásti rozprašovačů, například membrány, trysky, průtokoměry a zpětné ventily.
- Závady způsobené vnějšími vlivy, mimo jiné počasím, skladovacími postupy, kontaminací, používáním neschválených paliv, chladicích kapalin, maziv, přísad, hnojiv, vody, chemikálií atd.
- Závady nebo snížení výkonu způsobené používáním paliv (např. benzínu, motorové nafty nebo bionafty), která nevyhovují příslušným průmyslovým normám.
- Běžný hluk, vibrace, opotřebení a znehodnocení. Běžné opotřebení zahrnuje kromě jiného poškození sedaček opotřebením nebo oděrem, odřený lak, poškrábané štítky nebo okna.

Jiné země než USA a Kanada

Zákazníci, kteří zakoupili výrobky Toro exportované z USA či Kanady, musí kontaktovat distributora (prodejce) výrobků Toro, který jim předá zásady poskytování záruky pro danou zemi či oblast. Pokud z jakéhokoli důvodu nejste se službami distributora spokojeni nebo je pro vás obtížné získat informace o záruce, obraťte se na autorizované servisní středisko společnosti Toro.

Díly

Díly, u nichž je v rámci údržby plánována výměna, jsou kryty zárukou do doby jejich plánované výměny. Díly vyměněné podle této záruky jsou kryty po dobu platnosti záruky na originální výrobek a stávají se majetkem společnosti Toro. Společnost Toro učiní konečné rozhodnutí o tom, zda bude příslušný díl nebo montážní celek opraven nebo vyměněn. Společnost Toro může k záručním opravám použít repasované díly.

Záruka poskytovaná na akumulátory s hlubokým cyklem vybití a lithium-iontové akumulátory

Akumulátory s hlubokým cyklem vybití a lithium-iontové akumulátory mají specifikovaný celkový počet kilowatthodin, které jsou během své životnosti schopny dodat. Způsob provozu, dobíjení a údržby může životnost akumulátoru prodloužit nebo zkrátit. Postupem času se množství užitečné práce v intervalech mezi dobíjením akumulátoru výrobku snižuje, až je akumulátor zcela vypotřebovaný. Výměna akumulátorů vypotřebovaných v důsledku běžného provozu je odpovědností majitele výrobku.
Poznámka: (pouze lithium-iontový akumulátor): další informace naleznete v záruce na akumulátor.

Doživotní záruka na klikový hřídel (pouze model ProStripe 02657)

Na modely ProStripe, jež jsou vybaveny originálním třecím kotoučem Toro a brzdovou spojkou žacího nože Crank-Safe (montážní celek integrovaný brzdové spojky žacího nože (BBC) + třecí kotouč) a používány původním kupujícím v souladu s doporučenými postupy pro obsluhu a údržbu, se vztahuje doživotní záruka na ohnutí klikového hřídele motoru. Doživotní záruka na klikový hřídel se nevztahuje na stroje vybavené třecími podložkami, brzdovou spojkou žacího nože (BBC) a dalšími takovými zařízeními.

Údržbu hradí majitel

Mezi běžné servisní úkony vyžadované u výrobků značky Toro a prováděné na náklady majitele patří seřizování, mazání, čištění a leštění motoru, výměna filtrů, chladicích kapalin a provádění doporučené údržby.

Obecné podmínky

Oprava autorizovaným distributorem nebo prodejcem Toro je jediný nápravný prostředek, na který máte podle této záruky nárok.

Společnost The Toro Company nenese odpovědnost za nepřímé, náhodné nebo následné škody související s používáním výrobků Toro, které jsou kryté touto zárukou, včetně veškerých nákladů a výdajů na zajištění náhradního zařízení nebo servisu na přiměřenou dobu nefunkčnosti nebo nepoužitelnosti zařízení před dokončením oprav na základě těchto záruk. S výjimkou níže uvedených emisní záruky, která platí v odpovídajících případech, neexistuje žádná jiná výslovná záruka. Veškeré předpokládané záruky prodejnosti a vhodnosti použití jsou omezeny na dobu trvání této výslovné záruky.

Některé státy nepovolují vyloučení náhodných nebo následných škod ze záruky nebo omezení doby trvání předpokládané záruky, proto se na vás výše uvedené výjimky a omezení nemusí vztahovat. Tato záruka uděluje specifická zákonná práva, kromě nichž můžete mít i další práva, která se mezi jednotlivými státy liší.

Poznámka k záručnímu krytí systému řízení emisí

Systém pro kontrolu emisí ve výrobku může být pokryt samostatnou zárukou, která splňuje požadavky stanovené americkými organizacemi EPA (U.S. Environmental Protection Agency) a/nebo CARB (California Air Resources Board). Na záruku systému pro kontrolu emisí se nevztahují výše uvedené omezení týkající se provozních hodin. Podrobnosti jsou uvedeny v prohlášení o záruce na systém řízení emisí, které bylo dodáno s výrobkem nebo je součástí dokumentace výrobce motoru.

Informace o výstraze na základě zákona č. 65 státu Kalifornie na ochranu zdrojů pitné vody (California Proposition 65)

Co tato výstraha znamená?

V prodeji můžete spatřit výrobek, který je opatřen následujícím výstražným štítkem:



VÝSTRAHA: Rakovina a poškození reprodukčního systému –
www.P65Warnings.ca.gov.

O co se v návrhu zákona č. 65 jedná?

Zákon č. 65 se vztahuje na všechny společnosti působící v Kalifornii, které tam prodávají výrobky nebo které vyrábějí výrobky, jež mohou být v Kalifornii prodávány nebo do ní dováženy. Zákon nařizuje, aby guvernér státu Kalifornie vedl a zveřejňoval soupis chemických látek, o nichž je známo, že mohou způsobit rakovinu, vrozené vady a/nebo jiné poškození reprodukčního systému. Soupis, který je každoročně aktualizován, zahrnuje stovky chemikálií, které se nacházejí v mnoha předmětech každodenní potřeby. Účelem návrhu zákona č. 65 je informovat veřejnost o vystavení působení těchto chemických látek.

Zákon č. 65 nezakazuje prodej výrobků obsahujících tyto chemikálie, žádá však, aby byly všechny výrobky, obaly výrobků nebo literatura doprovázející tyto výrobky opatřeny výstrahou. Výstraha uvedená v souladu se zákonem č. 65 ani neznamená, že výrobek je v rozporu s jakýmkoli normami nebo požadavky týkajícími se bezpečnosti. Vláda státu Kalifornie v zásadě objasnila, že výstraha na základě zákona č. 65 není totéž jako regulační rozhodnutí, jež stanovuje, že výrobek je klasifikován jako „bezpečný“ nebo „nebezpečný“. Řada zapsaných chemických látek se mnoho let používá ve výrobcích každodenní potřeby, aniž by byla doložena jakákoli újma na zdraví. Další informace naleznete na stránkách <https://oag.ca.gov/prop65/faqs-view-all>.

Výstraha uvedená v souladu s návrhem zákona č. 65 znamená, že společnost buď 1) vyhodnotila míru rizika a dospěla k závěru, že nebyla překročena „žádná významná míra rizika“, nebo 2) se rozhodla uvést výstrahu na základě toho, že si je vědoma přítomnosti uvedené chemické látky, míru rizika se ale nepokusila vyhodnotit.

Platí tento zákon všude?

Uvedení výstrahy podle zákona č. 65 se vyžaduje pouze v rámci kalifornských zákonů. Podobné výstrahy lze spatřit v celé Kalifornii na různých místech, včetně restaurací, obchodů s potravinami, hotelů, škol a nemocnic, a na široké škále výrobků. Někteří online a maloobchodní prodejci navíc uvádí výstrahu dle návrhu zákona č. 65 na svých webových stránkách nebo v katalogích.

Jak se výstraha dle kalifornského návrhu zákona liší od federálních limitů?

Normy zákona č. 65 jsou často přísnější než mezinárodní normy a federální normy USA. U řady látek je nutné uvádět výstrahu dle zákona č. 65 při množství, které je mnohem nižší než u federálních akčních limitů. Například norma návrhu zákona č. 65 upozorňující na množství olova činí 0,5 µg/den, což je výrazně pod limity federálních a mezinárodních norem.

Proč nejsou touto výstrahou opatřeny všechny obdobné produkty?

- Výrobky prodávané v Kalifornii musí být označeny podle návrhu zákona č. 65, zatímco podobné produkty prodávané jinde toto označení mít nemusí.
- Společnost, která v rámci soudního sporu týkajícího se návrhu zákona č. 65 dosáhla mimosoudního vyrovnání, může být požádána, aby na svých produktech výstrahu dle návrhu zákona č. 65 uváděla. Na jiné společnosti, které vyrábějí podobné výrobky, se takový požadavek vztahovat nemusí.
- Prosazování návrhu zákona č. 65 není konzistentní.
- Společnosti se mohou rozhodnout, že výstrahu nebudou uvádět, protože dospěly k závěru, že podle návrhu zákona č. 65 tak nejsou povinny učinit. Pokud výrobek není výstrahou opatřen, neznamená to však, že neobsahuje chemické látky uvedené na seznamu v podobném množství.

Proč společnost Toro tuto výstrahu uvádí?

Společnost Toro se rozhodla, že bude spotřebitelům poskytovat co nejvíce informací, aby mohli činit informovaná rozhodnutí o výrobcích, které kupují a používají. Společnost uvádí výstrahu v případech, kdy si je vědoma přítomnosti jedné nebo více uvedených chemických látek, i když neprovedla přesné vyhodnocení úrovně expozice. Požadavky na omezení expozice se totiž nevztahují na všechny uvedené chemické látky. Společnost Toro se z důvodů obezřetnosti rozhodla výstrahu dle zákona č. 65 uvést, i když nebezpečí vystavení chemickým látkám obsaženým ve výrobcích značky Toro je zanedbatelné nebo spadá do kategorie „žádné významné riziko“. Pokud společnost Toro takovou výstrahu neuvede, může být mimoto žalována státem Kalifornie nebo soukromými stranami, jež o prosazování návrhu zákona č. 65 usilují, a může z toho pro ni vyplývat citelný postih.