



Count on it.

Form No. 3467-607 Rev B

Betjeningsvejledning

**Groundsmaster® 3500-D-
plæneklipper med roterende
skæreknive**

Modelnr. 30807—Serienr. 410400000 og derover



Dette produkt overholder alle relevante EU-direktiver. Yderligere oplysninger fås på den separate produktspecifikke overensstemmelseserklæring.

Det er en overtrædelse af California Public Resource Code Section 4442 eller 4443 at bruge eller betjene denne motor på et skovbegrøet, buskbegrøet eller græsbeholdt område, medmindre motoren er forsynet med en gnistskærm som defineret i Section 4442, som vedligeholdes og er i god driftsmæssig stand, eller medmindre motoren er bygget, udstyret og vedligeholdt til brandforebyggelse.

Den medfølgende motorvejledning indeholder information om U.S. Environmental Protection Agency (EPA) og California Emission Control Regulation for emissionssystemer, vedligeholdelse og garanti. Nye eksemplarer kan bestilles via motorfabrikanten.

⚠ ADVARSEL

CALIFORNIEN

Advarsel i henhold til erklæring nr. 65 Dieselmotorens udstødningsgas og nogle af dens bestanddele er ifølge staten Californien kræftfremkaldende og kan medføre fødselsskader eller andre forplantningsskader.

Batteripoler og tilbehør indeholder bly og bly sammensætninger, som ifølge staten Californien er kræftfremkaldende og forårsager forplantningsskader. Vask hænder efter håndtering.

Brug af dette produkt kan medføre eksponering over for kemikalier, der ifølge staten Californien er kræftfremkaldende og giver medfødte defekter eller andre forplantningsskader.

Indledning

Dette er en universalmaskine, som er beregnet til brug af professionelle, ansatte operatører i kommercielle anvendelsesområder. Den er primært beregnet til græsslåning på velholdte plæner i parker, på golfbaner, sportsbaner og kommercielle områder. Brug af dette produkt til andre formål end den tilsigtede anvendelse kan udsætte dig selv og omkringstående for fare.

Læs denne vejledning omhyggeligt, så du kan lære at betjene og vedligeholde produktet korrekt samt undgå

person- og produktskade. Det er dit ansvar at betjene produktet korrekt og sikkert.

Besøg www.Toro.com for at få materialer om produktsikkerhed og oplæring i betjening, oplysninger om tilbehør, hjælp til at finde en forhandler eller for at registrere dit produkt.

Når du har brug for service, originale Toro-dele eller yderligere oplysninger, bedes du kontakte en autoriseret serviceforhandler eller Toros kundeservice samt have produktets model- og serienummer parat. **Figur 1** angiver, hvor model- og serienummeret er placeret på produktet. Skriv numrene, hvor der er gjort plads til dette.

Vigtigt: Du kan scanne QR-koden på serienummermærkaten (hvis udstyret hermed) med din mobilenhed for at tilgå garanti, reservedele og andre produktoplysninger.

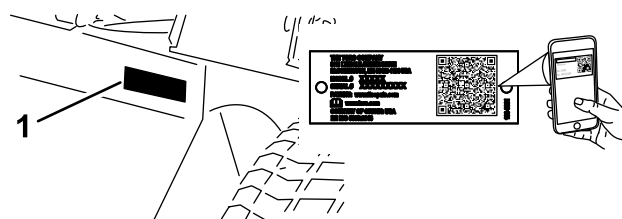

g259772

Figur 1

1. Model- og serienummerets placering

Modelnr. _____
Serienr. _____

Denne vejledning advarer dig om mulige farer og giver dig særlige sikkerhedsoplysninger ved hjælp af advarselssymbolet (**Figur 2**), der angiver en fare, som kan forårsage alvorlig personskade eller død, hvis du ikke følger de anbefalede forholdsregler.



g000502

Figur 2

Advarselssymbol

Denne betjeningsvejledning bruger to ord til at fremhæve oplysninger. **Vigtigt** henleder opmærksomheden på særlige mekaniske oplysninger, og **Bemærk** angiver generel information, som det er værd at lægge særligt mærke til.

Indhold

Sikkerhed	4
Generelt om sikkerhed	4
Sikkerheds- og instruktionsmærkater	5
Opsætning	12
1 Kontrol af vinkelindikatoren	13
2 Montering af CE-mærkaterne	13
3 Montering af motorhjelmsslåsen	14
4 Montering af udstødningssværet	15
5 Justering af løftearmene	15
6 Justering af bærerammen	17
7 Justering af klippehøjden	17
8 Justering af rullskraberen	18
9 Montering af kværnafskærmningen	19
Produktoversigt	20
Betjeningsanordninger	20
Specifikationer	23
Redskaber/tilbehør	24
Før betjening	25
Sikkerhedshensyn før drift	25
Opfyldning af brændstoftanken	25
Kontrol af motoroliestanden	26
Kontrol af kølesystemet	26
Kontrol af hydrauliksystemet	26
Valg af skærekniv	26
Valg af tilbehør	27
Kontrol af sikkerhedslåsesystemet	27
Under betjening	28
Sikkerhed under drift	28
Start af motoren	29
Slukning af motoren	30
Standardkontrolmodul (SCM)	30
Tip vedrørende betjening	33
Efter betjening	34
Sikkerhed efter drift	34
Bugsering af maskinen	34
Identificering af surringpunkter	35
Skubning eller træk af maskinen	35
Vedligeholdelse	36
Skema over anbefalet vedligeholdelse	36
Kontrolliste for daglig vedligeholdelse	37
Tiltag forud for vedligeholdelse	39
Sikkerhed ved vedligeholdelse	39
Klargøring af maskinen til vedligeholdelse	39
Afmontning af motorhjelm	39
Brug af klippeenhedens servicelås	40
Smøring	40
Smøring af lejerne og bøsningerne	40
Motorvedligeholdelse	43
Motorsikkerhed	43
Eftersyn af luftfilteret	43
Serviceeftersyn af motorolien	44
Vedligeholdelse af brændstofs-system	46
Tømning af brændstoftanken	46

Eftersyn af brændstofslanger og -forbindelser	46
Serviceeftersyn af vandudskilleren	46
Udluftning af brændstofs-systemet	46
Udluftning af indsprøjtningssystemet	47
Vedligeholdelse af elektrisk system	48
Elektrisk system – Sikkerhed	48
Serviceeftersyn af batteriet	48
Serviceeftersyn af sikringerne	48
Vedligeholdelse af drivsystem	49
Tilspænding af akselnavmøtrikkerne	49
Kontrol af dæktrykket	49
Kontrol af hjullåsemøtrikkernes tilspændingsmoment	49
Justering af traktionsdrevet til neutral	49
Vedligeholdelse af kølesystem	50
Kølesystem – Sikkerhed	50
Kølevæskespecifikation	50
Kontrol af kølesystemet	51
Rensning af kølesystemet	52
Vedligeholdelse af bremsesystem	52
Justering af parkeringsbremsen	52
Vedligeholdelse af remme	53
Eftersyn af motorremmene	53
Vedligeholdelse af betjeningsanordnings-system	54
Justering af gashåndtaget	54
Vedligeholdelse af hydrauliksystem	54
Hydrauliksystem – Sikkerhed	54
Eftersyn af hydraulikvæsken	54
Vedligeholdelse af klippeenhederne	57
Adskillelse af klippeenhederne fra traktionsenheden	57
Montering af klippeenhederne på traktionsenheden	58
Serviceeftersyn af skæreknivsniveauet	58
Serviceeftersyn af frontrullen	59
Vedligeholdelse af skæreknivene	60
Skæreknivssikkerhed	60
Serviceeftersyn af skærekniven	60
Opbevaring	62
Sikkerhed i forbindelse med opbevaring	62
Klargøring af maskinen til opbevaring	62
Opbevaring af klippeenhederne	63

Sikkerhed

Generelt om sikkerhed

Dette produkt kan afskære hænder og fødder samt udslynge genstande. Følg altid sikkerhedsforskrifterne for at undgå alvorlig personskade.

- Læs og forstå indholdet i denne *betjeningsvejledning*, før du starter motoren.
- Betjening af maskinen kræver din fulde opmærksomhed. Giv dig ikke i kast med aktiviteter, der afleder opmærksomheden, da dette kan medføre person- eller tingskade.
- Betjen ikke maskinen, uden at alle afskærmninger og øvrige sikkerhedsanordninger sidder og fungerer korrekt på maskinen.
- Hold hænder og fødder væk fra roterende dele. Hold dig på afstand af udblæsningsåbningen.
- Hold omkringstående og børn væk fra arbejdsområdet. Lad aldrig børn betjene maskinen.
- Sluk for motoren, tag nøglen ud, og vent, til al bevægelse er ophørt, før du forlader førersædet. Lad maskinen køle af, inden du justerer, efterser, rengør eller stiller den til opbevaring.

Hvis maskinen betjenes eller vedligeholdes forkert, kan det medføre personskade. Operatøren skal altid følge sikkerhedsforskrifterne og være opmærksom på advarselssymbolet , der betyder Forsigtig, Advarsel eller Fare – personlig sikkerhedsanvisning, for at nedsætte risikoen for personskade. Hvis disse forskrifter ikke følges, kan det medføre personskade eller død.

Sikkerheds- og instruktionsmærkater



Sikkerheds- og instruktionsmærkaterne kan nemt ses af operatøren og er placeret tæt på potentielle risikoområder. Beskadigede eller bortkomne mærkater skal udskiftes.

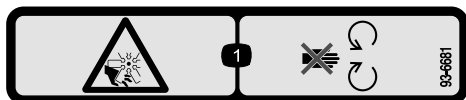

93-6681

decal93-6681

1. Risiko for skæring/amputation, ventilator – hold afstand til bevægelige dele.

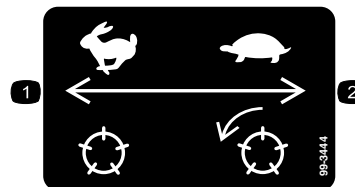

99-3444

decal99-3444

1. Transporthastighed – hurtig
2. Klippehastighed – langsom



93-7276

decal93-7276

1. Eksplosionsfare – brug beskyttelsesbriller.
2. Kaustiske væsker/fare for kemiske forbrændinger – foretag førstehjælp ved at skylle med vand.
3. Brandfare – ingen ild, åbne flammer eller rygning.
4. Forgiftningsfare – hold børn væk fra batteriet.



106-6755

decal106-6755

1. Motorkølevæske under tryk
2. Eksplosionsfare – læs betjeningsvejledningen.
3. Advarsel – rør ikke ved den varme overflade.
4. Advarsel – læs betjeningsvejledningen.

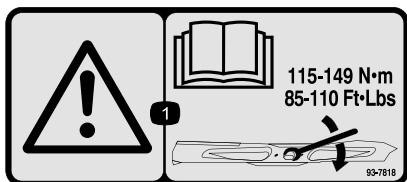

93-7818

decal93-7818

1. Advarsel – læs *betjeningsvejledningen* for at få instruktioner om tilspænding af skæreknivsbolten/-møtrikken til et moment på 115-149 Nm.

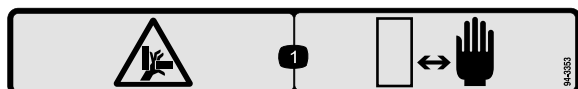

94-3353

decal94-3353

1. Knusningsfare, hænder – hold hænderne på sikker afstand.

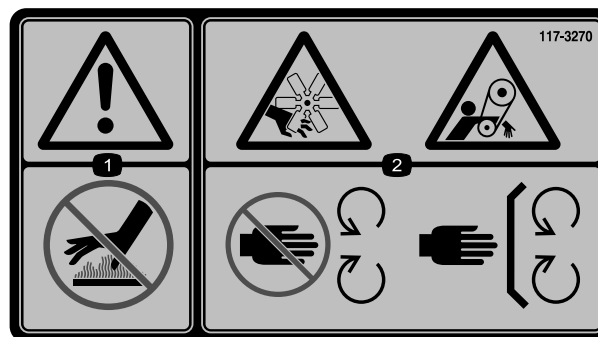

117-3270

decal117-3270

1. Advarsel – rør ikke ved den varme overflade.
2. Fare for snitsår/amputering af lemmer, hænder; fare for at blive viklet ind i remmen – hold afstand til bevægelige dele. Sørg altid for, at alle skjolde og afskærmninger er på plads.

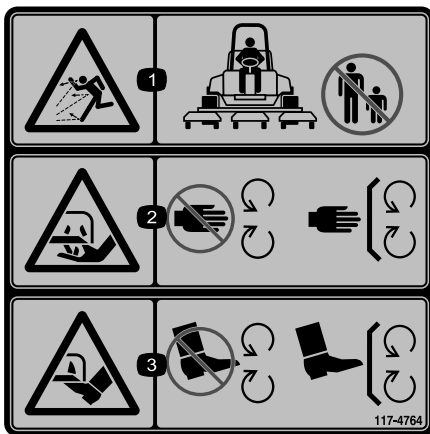

117-4764

decal117-4764

1. Fare for udslyngede genstande – hold omkringstående på afstand.
2. Risiko for afskæring af hænder, plæneklipperens skærekniv – hold afstand til bevægelige dele. Hold alle afskærmninger og værn på plads.
3. Risiko for afskæring af fødder, plæneklipperens skærekniv – hold afstand til bevægelige dele. Hold alle afskærmninger og værn på plads.



Batterisymboler

Nogle af eller alle disse symboler findes på batteriet.

- | | |
|---|---|
| 1. Eksplosionsfare | 6. Hold omkringstående væk fra batteriet. |
| 2. Ingen ild, åben flamme eller rygning | 7. Bær beskyttelsesbriller; eksplosive gasser kan forårsage blindhed og andre personskader. |
| 3. Kaustisk væske/fare for kemisk forbrænding | 8. Batterisyre kan forårsage blindhed og alvorlige forbrændinger. |
| 4. Bær beskyttelsesbriller. | 9. Skyl omgående øjnene med vand, og søg hurtigt læge. |
| 5. Læs <i>betjeningsvejledningen</i> . | 10. Indeholder bly; må ikke kasseres |

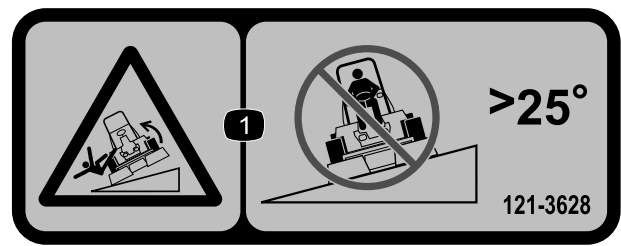

decal121-3628

121-3628

Bemærk: Denne maskine overholder industristandarden for stabilitetsprøvning i afprøvningen af statisk stabilitet, sidestabilitet og stabilitet i længderetningen ved den anbefalede maksimale hældning, der er angivet på mærkaten. Læs instruktionerne til betjening af maskinen på skrån timer i *betjeningsvejledningen*, og gennemgå de forhold, under hvilke maskinen skal betjenes, for at afgøre, om du kan betjene maskinen under forholdene på den pågældende dag og det pågældende sted. Ændringer i terrænet kan medføre en ændring i betjeningen af maskinen på skrån timer. Hvis det er muligt, skal klippeenhederne holdes sænket til jorden, mens maskinen betjenes på skrån timer. Hævning af klippeenhederne under betjening på skrån timer kan gøre maskinen ustabil.

1. Tippefare – kør ikke på tværs af skrån timer med en hældning på mere end 25°.

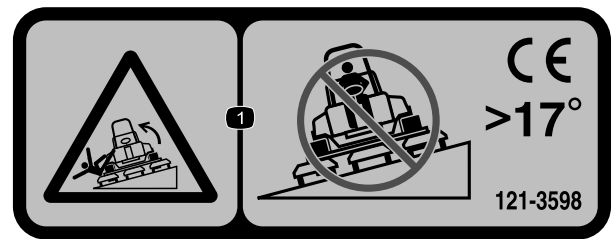

decal121-3598

121-3598

Bemærk: Denne maskine overholder industristandarden for stabilitetsprøvning i afprøvningen af statisk stabilitet, sidestabilitet og stabilitet i længderetningen ved den anbefalede maksimale hældning, der er angivet på mærkaten. Læs instruktionerne til betjening af maskinen på skrån timer i *betjeningsvejledningen*, og gennemgå de forhold, under hvilke maskinen skal betjenes, for at afgøre, om du kan betjene maskinen under forholdene på den pågældende dag og det pågældende sted. Ændringer i terrænet kan medføre en ændring i betjeningen af maskinen på skrån timer. Hvis det er muligt, skal klippeenhederne holdes sænket til jorden, mens maskinen betjenes på skrån timer. Hævning af klippeenhederne under betjening på skrån timer kan gøre maskinen ustabil.

1. Tippefare – kør ikke på tværs af skrån timer med en hældning på mere end 17°.

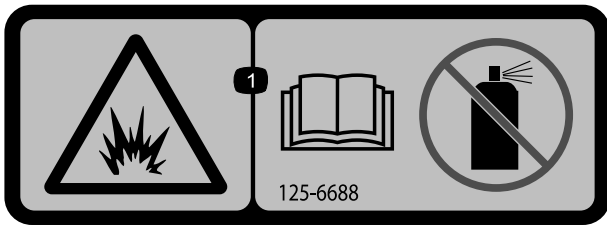

125-6688

decal125-6688

WARNING: Cancer and Reproductive Harm - www.P65Warnings.ca.gov.
For more information, please visit www.tccoCAProp65.com
CALIFORNIA SPARK ARRESTER WARNING
Operation of this equipment may create sparks that can start fires around dry vegetation. A spark arrester may be required. The operator should contact local fire agencies for laws or regulations relating to fire prevention requirements.

133-8062

133-8062

decal133-8062

1. Eksplosionsfare – læs *Betjeningsvejledningen*. Brug ikke startvæske.

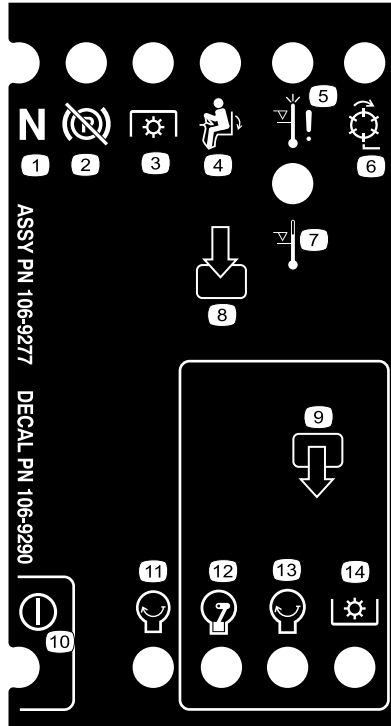

106-9290

decal106-9290

- | | | | |
|--------------------------|-----------------------------|----------------------|-----------|
| 1. Indgange | 5. I sædet | 9. Udgange | 13. Start |
| 2. Ikke aktiv | 6. Kraftudtag | 10. Kraftudtag | 14. Servo |
| 3. Højtemperaturslukning | 7. Parkeringsbremsen løsnet | 11. Start | |
| 4. Højtemperaturadvarsel | 8. Neutral | 12. ETR (startstrøm) | |

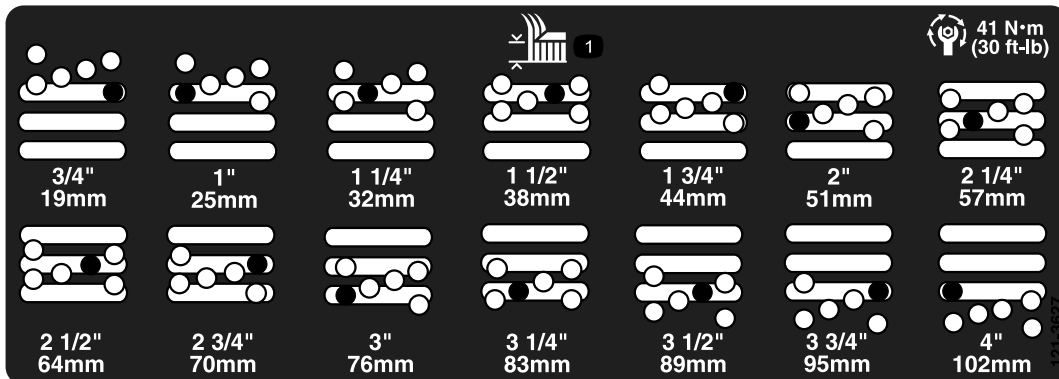

121-3627

decal121-3627

1. Klippehøjdeindstillinger

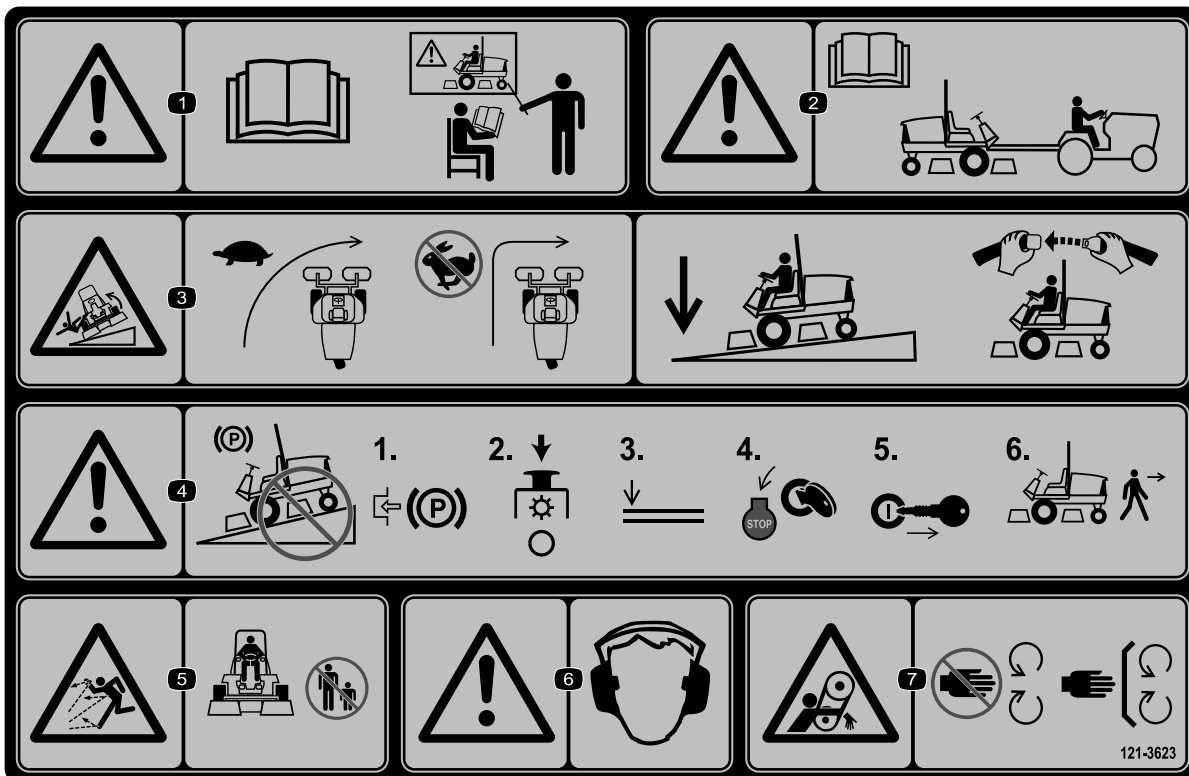

decal121-3623

121-3623

1. Advarsel – læs *betjeningsvejledningen*. Brug ikke maskinen uden at være uddannet til det.
2. Advarsel – læs *betjeningsvejledningen*, før maskinen trækkes.
3. Tippefare – sænk farten, inden du drejer maskinen. Hold klippeenhederne sænket og sikkerhedsselen spændt ved kørsel på skråninger.
4. Advarsel – parker ikke på skråninger. Træk parkeringsbremsen, stop klippeenhederne, sænk redskaberne, sluk for motoren, og tag nøglen ud af tændingen, før du forlader maskinen.
5. Fare for udslyngede genstande – hold omkringstående på afstand.
6. Advarsel – bær høreværn.
7. Fare for at blive viklet ind – hold afstand til bevægelige dele. Hold alle afskærmninger og sikkerhedsanordninger på plads.

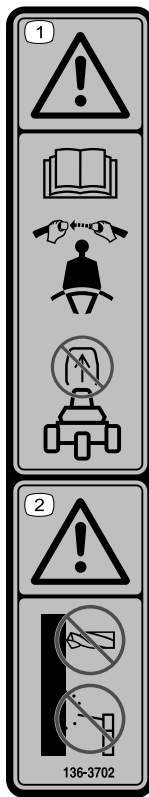

decal136-3702

136-3702

1. Advarsel – læs *Betjeningsvejledningen*.
Spænd sikkerhedsselen,
og fjern ikke styrtøjlen.
2. Advarsel – styrtøjlen må
ikke ændres.

GROUNDMASTER 350X-D

16	17	18	19	20	
11	SAE 15W-40 CH-4	4.0 QTS.* 3.8 L	150	150	(A) 108-3841
5		6.0 GAL.* 22.7 L	2000	1000	(B) 86-3010
12				200	(C) 108-3811
13				400	(D) 110-9049
14	NO. 2 DIESEL	11 GALS. 41 L	2 YRS	2 YRS	
7	50% WATER 50% ETHYL GLYCOL	6 QTS. 5.7 L	2 YRS		

* + ----+

14 - 18 PSI
(0.96 - 1.24 BAR)

136-3713

decal136-3713

136-3713

- | | |
|--|--|
| <ol style="list-style-type: none"> 1. Batteri 2. Kontrollér hver 8. time 3. Dæktryk 4. Parkeringsbremse 5. Hydraulikvæske 6. Remspænding 7. Kølevæske 8. Sikringer 9. Kølgeritter 10. Motoroliestand | <ol style="list-style-type: none"> 11. Motorolie 12. Motorens luftfilter 13. Brændstof-/vandudskiller 14. Dieselbrændstof 15. Læs <i>betjeningsvejledningen</i> for at få oplysninger om smøring. 16. Læs <i>betjeningsvejledningen</i>, før du udfører vedligeholdelsesarbejde. 17. Væskespecifikation 18. Kapacitet 19. Interval for udskiftning af væske (timer) 20. Interval for udskiftning af filter (timer) |
|--|--|

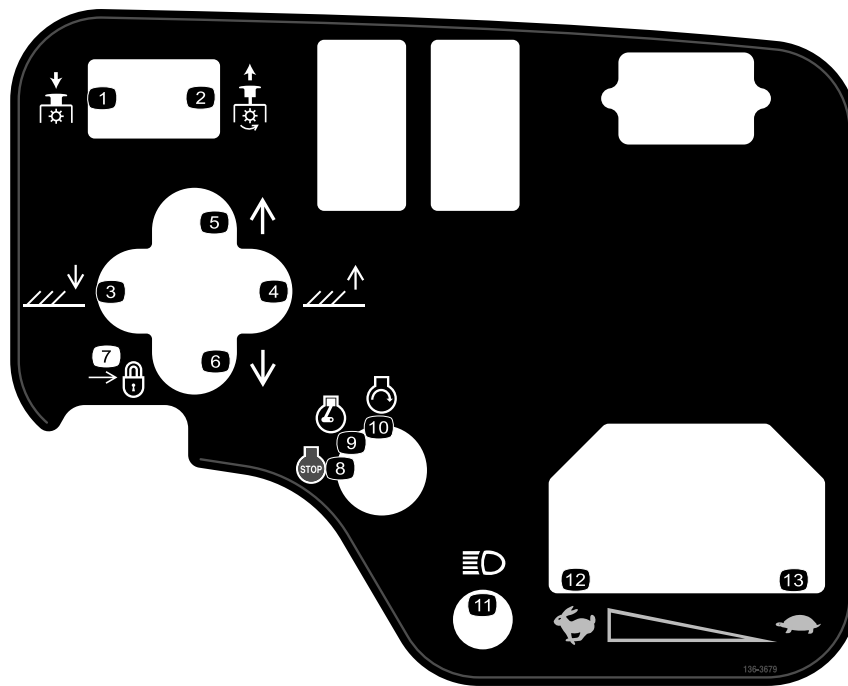

136-3679

decal136-3679

- | | | |
|------------------------------------|--------------------------------------|-------------|
| 1. Kraftudtag – udkobling | 6. Flyt klippeenhederne til venstre. | 11. Lys |
| 2. Kraftudtag – indkobling | 7. Lås | 12. Hurtig |
| 3. Sænk klippeenhederne. | 8. Motor – sluk | 13. Langsom |
| 4. Hæv klippeenhederne. | 9. Motor – kør | |
| 5. Flyt klippeenhederne til højre. | 10. Motor – start | |

Opsætning

Løsdele

Brug skemaet herunder til at kontrollere, at alle dele er blevet leveret.

Fremgangsmåde	Beskrivelse	Antal	Anvendelse
1	Håndholdt hældningsmåler	1	Kontrol af vinkelindikatoren.
2	Mærkat for CE-advarsel	1	Montering af CE-mærkaterne (om nødvendigt).
	Mærkat med produktionsår	1	
	CE-mærkat	1	
3	Hjelmlåsebeslag	1	Montering af motorhjelmlåsen (kun CE-maskiner).
	Nitte	2	
	Spændeskive	1	
	Skrue (1/4" x 2")	1	
	Låsemøtrik (1/4")	1	
4	Udstødningsværn	1	Monter udstødningsværnet (kun CE).
	Selvskærende skrue	4	
5	Kræver ingen dele	–	Justering af løftearmene.
6	Kræver ingen dele	–	Justering af bærerammen.
7	Kræver ingen dele	–	Justering af klippehøjden.
8	Kræver ingen dele	–	Justering af rullskraber (ekstraustyr).
9	Kræver ingen dele	–	Montering af kværnafskærmningen (ekstraustyr).

Medier og øvrige dele

Beskrivelse	Antal	Anvendelse
Betjeningsvejledning	1	Gransk den, inden du betjener maskinen.
Ejerens motorvejledning	1	Brug den til at tilgå motoroplysninger.
Overensstemmelseserklæring	1	
Tændingsnøgler	2	Start af motoren.

1

Kontrol af vinkelindikatoren

Dele, der skal bruges til dette trin:

1	Håndholdt hældningsmåler
---	--------------------------

Fremgangsmåde

1. Parker maskinen på en plan flade.
2. Kontrollér, at maskinen er i plan position ved at sætte en håndholdt hældningsmåler (følger med maskinen) på tværvangen ved brændstoftanken (Figur 3).

Bemærk: Der skal stå 0° på den håndholdte hældningsmåler set fra betjeningspositionen.

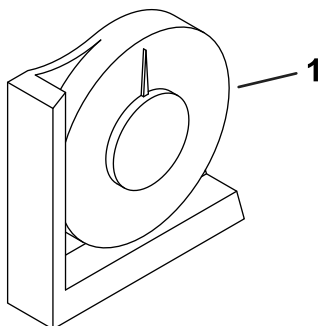

Figur 3

g349782

1. Håndholdt hældningsmåler

3. Hvis der ikke står 0° på hældningsmåleren, skal maskinen flyttes til et sted, hvor der kan opnås en aflæsning på 0°.

Bemærk: Vinkelindikatoren, der er monteret på maskinen, bør nu også vise 0° (Figur 4).

4. Hvis der ikke står 0° på vinkelindikatoren, skal du løsne de to skruer og møtrikker, der fastgør vinkelindikatoren til monteringsbeslaget, justere indikatoren for at opnå en aflæsning på 0° og derefter spænde boltene.

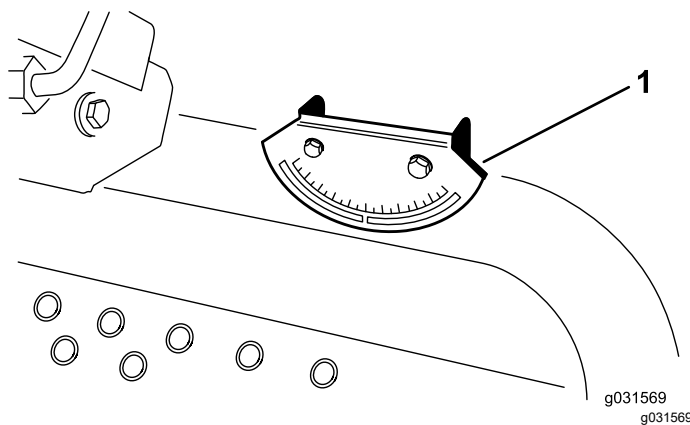

Figur 4

g031569
g031569

1. Vinkelindikator

2

Montering af CE-mærkerne

Dele, der skal bruges til dette trin:

1	Mærkat for CE-advarsel
1	Mærkat med produktionsår
1	CE-mærkat

Fremgangsmåde

Hvis denne maskine skal bruges i overensstemmelse med CE, skal advarselmærkaten (121-3598) påsættes over den eksisterende mærkat (121-3628).

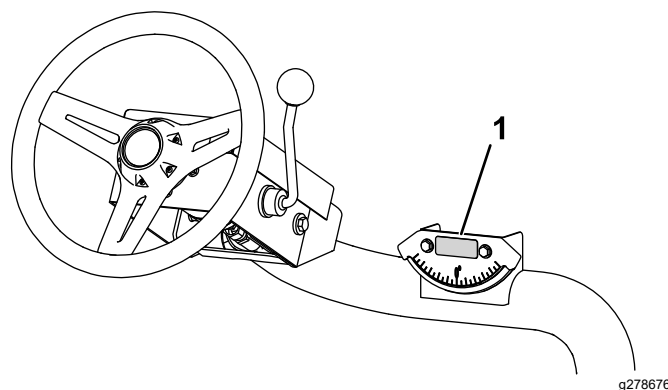

Figur 5

g278676

1. Mærkat for CE-advarsel

Hvis denne maskine skal anvendes i overensstemmelse med CE, skal mærkaten med produktionsår og CE-mærkaten påsættes ved siden af serienummerpladen (Figur 6).

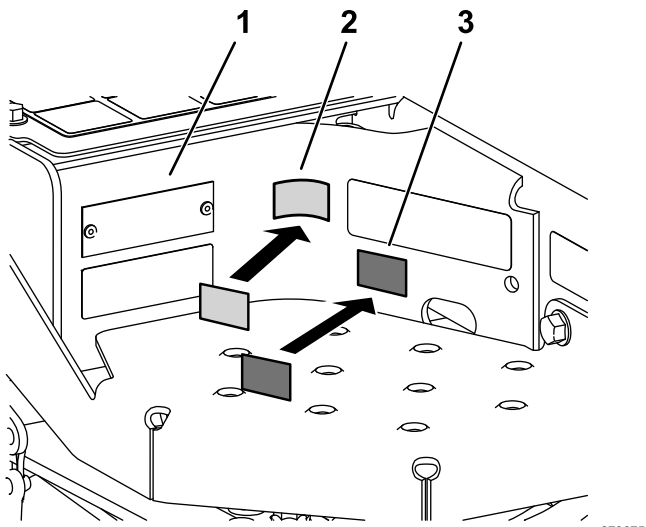

Figur 6

1. Serienummerplade
2. CE-mærkat
3. Mærkat for produktionsår

3

Montering af motorhjelmslåsen

Kun CE-maskiner

Dele, der skal bruges til dette trin:

1	Hjelmlåsebeslag
2	Nitte
1	Spændeskive
1	Skrue (1/4" x 2")
1	Låsemøtrik (1/4")

Fremgangsmåde

1. Fjern motorhjelmslåsen fra hjelmlåsebeslaget.
2. Fjern de to nitter, der fastholder hjelmlåsebeslaget på hjelmen (Figur 7).

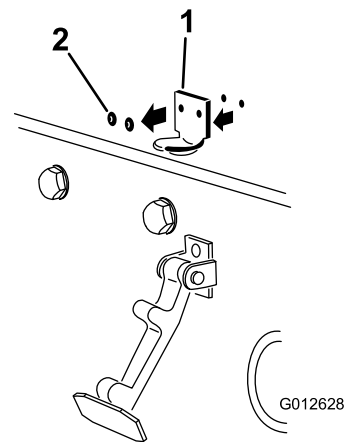

Figur 7

1. Hjelmlåsebeslag
2. Nitter

3. Fjern hjelmlåsebeslaget fra motorhjelmen.
4. Når du nivellerer monteringshullerne, skal du placere CE-låsebeslaget og hjelmlåsebeslaget på motorhjelmen (Figur 8).

Bemærk: Låsebeslaget skal være placeret mod hjelmen. Fjern ikke boltten og møtrikken fra låsebeslagets arm.

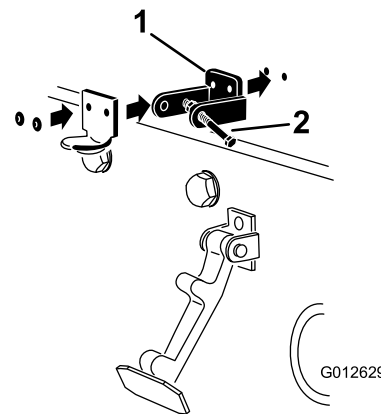

Figur 8

1. CE-låsebeslag
2. Bolt og møtrik

5. Ret spændeskiverne ind efter hullerne på indersiden af motorhjelmen.
6. Nit beslagene og spændeskiverne fast til motorhjelmen (Figur 8).
7. Sæt låsen fast på hjelmlåsebeslaget (Figur 9).

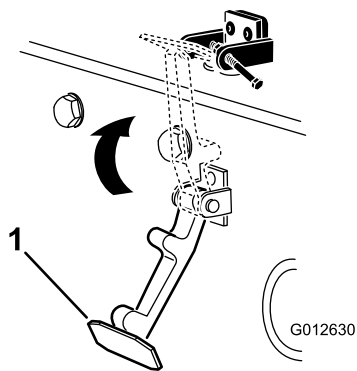

Figur 9

g012630

1. Motorhjelmslås

8. Monter bolten ind i den anden arm på hjelmlåsebeslaget for at låse låsen på plads (Figur 10). Spænd bolten, men spænd ikke møtrikken.

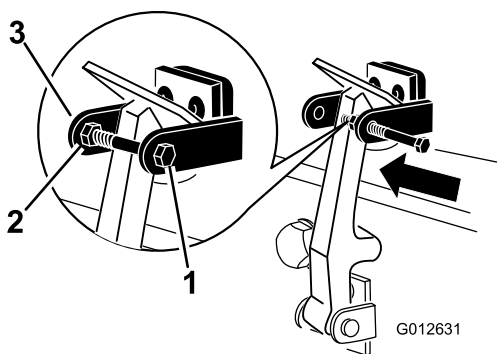

Figur 10

g012631

1. Bolt
2. Møtrik
3. Arm på hjelmlåsebeslag

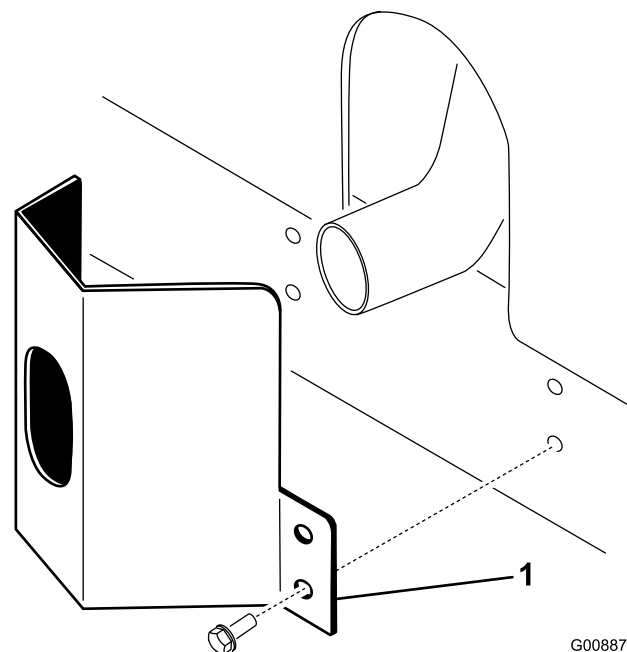

Figur 11

G008875
g008875

1. Udstødningsværn

2. Fastgør udstødningsværnet til stellet med 4 selvskærende skruer (Figur 11).

5

Justering af løftearmene

Kræver ingen dele

Fremgangsmåde

1. Start motoren, hæv klippeenhederne, og kontroller, at afstanden mellem hver løftearm og gulvpladekonsollen er 5–8 mm, som vist i Figur 12.

4

Montering af udstødningsværnet

Kun CE-modeller

Dele, der skal bruges til dette trin:

1	Udstødningsværn
4	Selvskærende skrue

Fremgangsmåde

1. Sæt udstødningsværnet rundt om lyd-potten, så monteringshullerne flugter med hullerne i stellet (Figur 11).

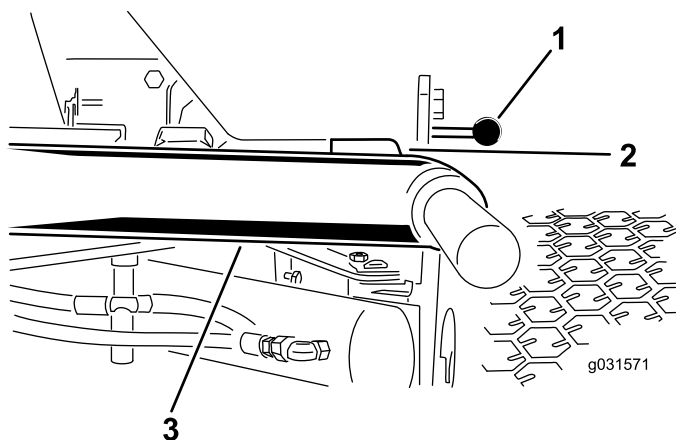

Figur 12

Klippeenhederne fjernet for at opnå tydeligere afbildning

1. Gulvpladekonsol
2. Afstand
3. Løftearm

Hvis afstanden ikke ligger inden for dette område, skal den justeres, som følger:

A. Drej stopboltene tilbage (Figur 13).

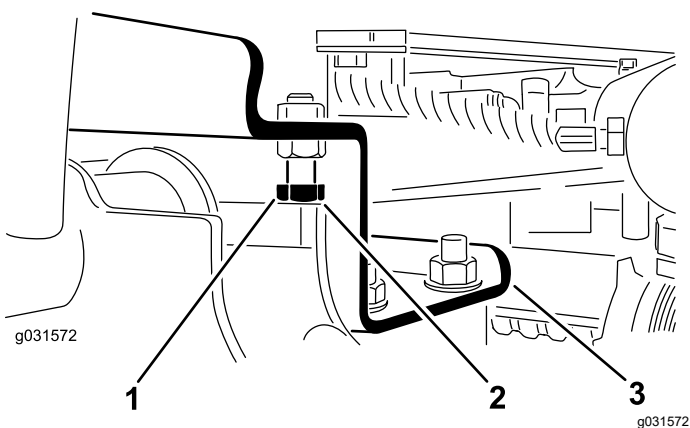

Figur 13

1. Stopbolt
2. Afstand
3. Løftearm

B. Drej kontramøtrikken på cylinderen tilbage (Figur 14).

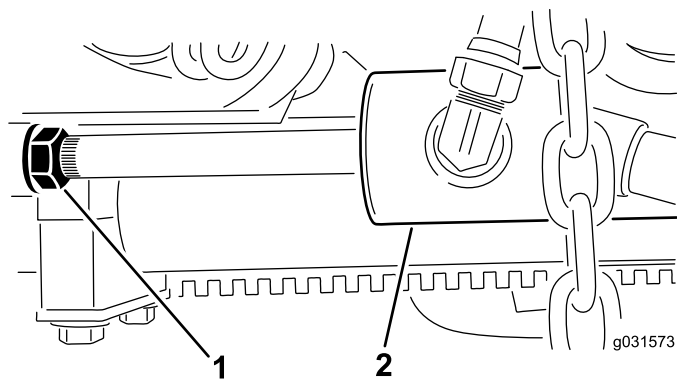

Figur 14

1. Kontramøtrik
2. Frontcylinder

- C. Fjern boltene fra stangenden, og drej gafflen.
- D. Monter boltene, og kontroller afstanden.

Bemærk: Gentag proceduren om nødvendigt.

E. Stram gaffelkontramøtrikken.

2. Sørg for, at afstanden mellem hver løftearm og stopbolt er 0,13–1,02 mm, som vist i Figur 13.

Bemærk: Hvis afstanden ikke ligger inden for dette område, skal stopboltene justeres for at opnå korrekt afstand.

3. Start motoren, løft klippeenhederne, og kontroller, at afstanden mellem slidbåndet oven på slidstangen på den bageste klippeenhed og kofangerbåndet er 0,51–2,54 mm, som vist i Figur 15.

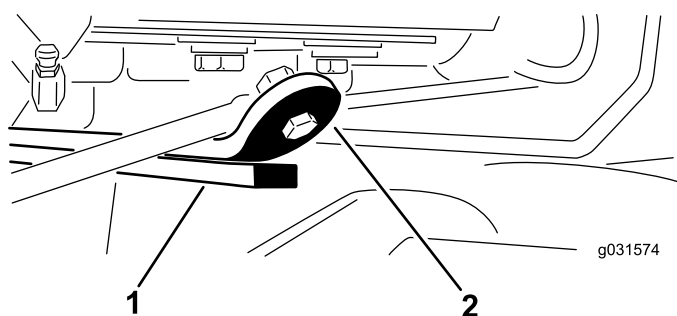

Figur 15

1. Slidstang
2. Kofangerbånd

Hvis afstanden ikke ligger inden for dette område, skal den bageste cylinder justeres, som følger:

Bemærk: Hvis den bageste løftearm klapper under transport, kan afstanden reduceres.

- A. Sænk klippeenhederne, og drej kontramøtrikken på cylinderen tilbage (Figur 16).

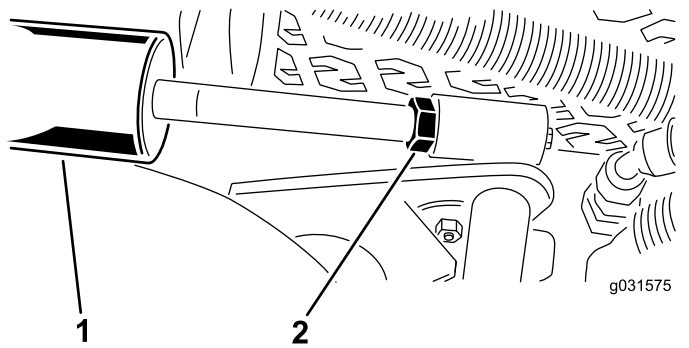

Figur 16

1. Bageste cylinder 2. Justeringsmøtrik

- B. Tag fat i cylinderstangen tæt ved møtrikken med en knibtang og en klud, og drej stangen.
- C. Løft klippeenhederne, og kontroller afstanden.

Bemærk: Gentag proceduren om nødvendigt.

- D. Stram gaffelkontramøtrikken.

Vigtigt: Hvis der ikke er afstand ved de forreste stopklodser eller den bageste slidstang, kan løftearmene blive beskadiget.

6

Justering af bærerammen

Kræver ingen dele

Justering af forreste klippeenheder

De forreste og bageste klippeenheder kræver forskellige monteringspositioner. Den forreste klippeenhed har to monteringspositioner, afhængigt af hvilken klippehøjde og grad af klippeenhedsrotation du ønsker.

1. For klippehøjder fra 2 til 7,6 cm skal de forreste bærerammer monteres i de nederste, forreste monteringshuller (Figur 17).

Bemærk: Dette giver mulighed for, at klippeenhederne kan bevæge sig mere opad i forhold til maskinen, når den nærmer sig pludselige forandringer i opadgående terræn. Det begrænser dog kammerets afstand til bæreren, når der køres over små, skarpe bakketoppe.

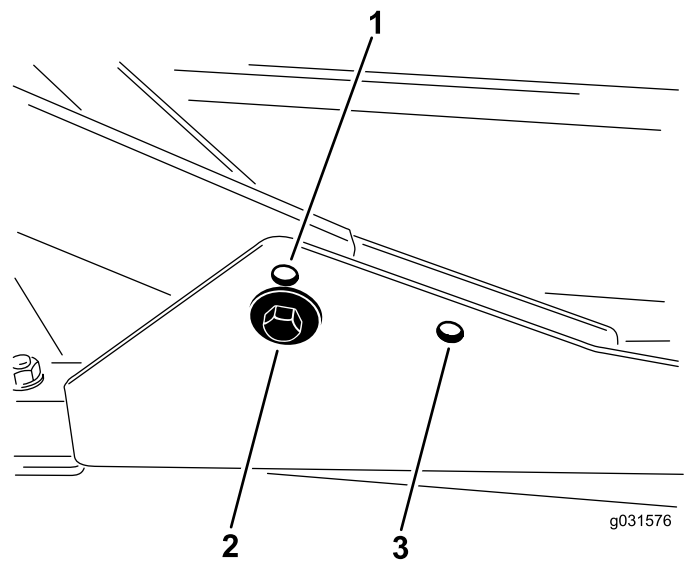

Figur 17

1. Klippeenhedens øverste, forreste monteringshul
2. Klippeenhedens nederste, forreste monteringshul
3. Klippeenhedens bageste monteringshul

2. For klippehøjder fra 6,3 til 10 cm skal de forreste bærerammer monteres i de øverste, forreste monteringshuller (Figur 17).

Bemærk: Dette øger afstanden mellem kammeret og bæreren som følge af klippekammerets højere position, men medfører, at klippeenheden hurtigere når sin maksimale vanding opad.

Justering af den bageste klippeenhed

De forreste og bageste klippeenheder kræver forskellige monteringspositioner. Den bageste klippeenhed har én monteringsposition til korrekt indstilling i forhold til Sidewinder®-enheden under stellet.

For alle klippehøjder skal den bageste klippeenhed monteres i de bageste monteringshuller (Figur 17).

7

Justering af klippehøjden

Kræver ingen dele

Fremgangsmåde

Vigtigt: Dette klippeskjold klipper ofte ca. 6 mm lavere end en knivcylinder med samme bænkindstilling. Det kan være nødvendigt at indstille rotorklippeskjoldenes bænk 6 mm over den højde, der er indstillet for knivcylindere, der klipper i det samme område.

Vigtigt: Det er nemmere at tilgå de bageste klippeenheder, hvis klippeenheden tages af maskinen. Hvis maskinen er udstyret med en Sidewinder®-enhed, skal du flytte klippeenhederne til højre, fjerne den bageste klippeenhed og skyde den ud til højre.

1. Sænk klippeskjoldet ned på jorden, sluk motoren, og fjern tændingsnøglen.
2. Løsn boltene, som fastgør hvert klippehøjdebeslag på klippehøjdepladen (front og hver side), som vist i Figur 18.

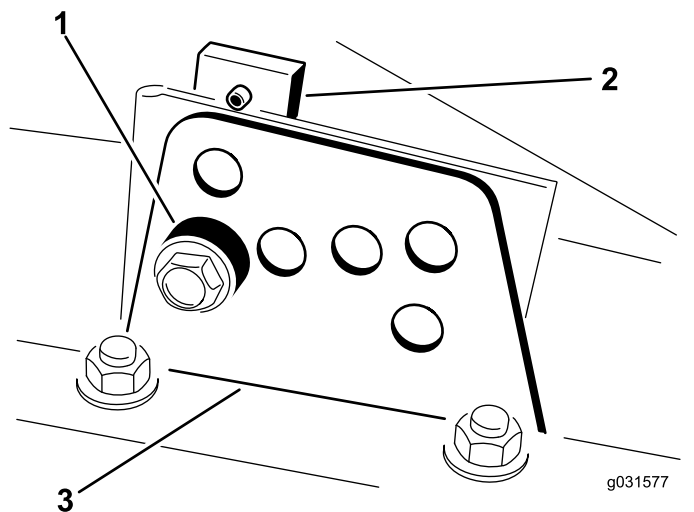

Figur 18

1. Afstandsbøsning
2. Klippehøjdeplade
3. Klippehøjdebeslag

3. Fjern boltene, idet du begynder med den forreste justering.
4. Fjern afstandsklodsens, mens du understøtter kammeret (Figur 18).
5. Flyt kammeret til den ønskede klippehøjde, monter afstandsbøsningen i det relevante

klippehøjdehul og den relevante sprække (Figur 19).

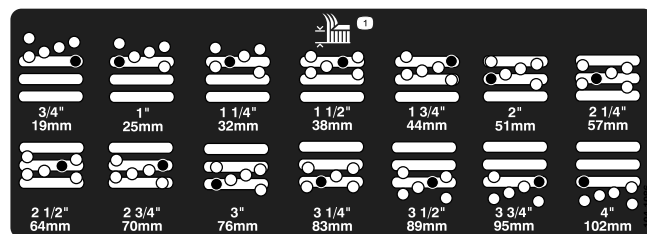

Figur 19

6. Anbring pladen, så den er rettet ind efter afstandsklodsens.
7. Monter boltene (fingerstramt).
8. Gentag trin 4 til 7 for hver sidejustering.
9. Stram de tre bolte med et moment på 41 N·m.

Bemærk: Tilspænd den forreste bolt først.

Bemærk: Hvis der skal justeres mere end 3,8 cm, kan det blive nødvendigt midlertidigt at samle enheden til en mellemliggende højde for at forhindre sammenbinding (eksempelvis ved skift af klippehøjde fra 3,1 til 7 cm).

8

Justering af rulleskraberen ekstraudstyr

Kræver ingen dele

Fremgangsmåde

Den bageste rulleskraber (ekstraudstyr) fungerer bedst, hvis der er en jævn afstand på 0,5 til 1 mm mellem skraber og rullen.

1. Løsn smøreniplen og monteringskruen (Figur 20).

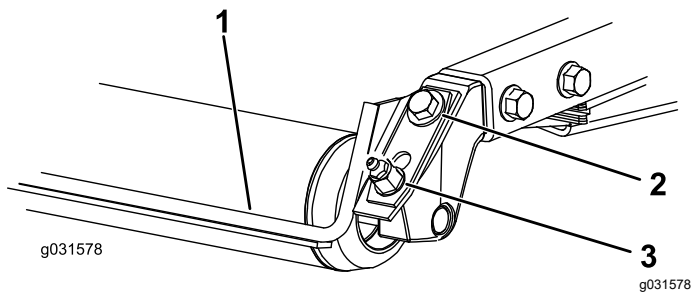

Figur 20

1. Rulleskraber
2. Monteringskrue
3. Smørenippel

2. Skyd skraberens op eller ned, indtil der opnås en afstand på 0,5 til 1 mm mellem stangen og rullen.
3. Stram smørenippen og skruen skiftevis til 41 Nm.

9

Montering af kværnafskærmningen

ekstraudstyr

Kræver ingen dele

Fremgangsmåde

Kontakt din autoriserede Toro-forhandler for at få den korrekte kværnafskærmning.

1. Rengør monteringshullerne på kammerets bagvæg og venstre væg fuldstændigt for snavs.
2. Monter kværnafskærmningen i den bageste åbning, og fastgør den med 5 flangehovedbolte (Figur 21).

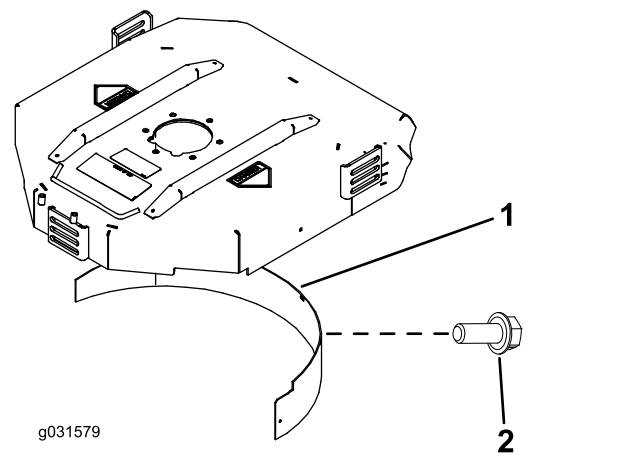

Figur 21

1. Kværnafskærmning
2. Flangehovedbolt

3. Kontroller, at kværnafskærmningen ikke griber ind i skæreknivens spids, og at den ikke rager frem inde i overfladen af kammerets bagvæg.

FARE

Brug af skærekniven med højt løft sammen med kværnafskærmningen kan få skærekniven til at brække, hvilket kan medføre personskade eller død.

Brug ikke skærekniven med højt løft sammen med afskærmningen.

Produktoversigt

Betjeningsanordninger

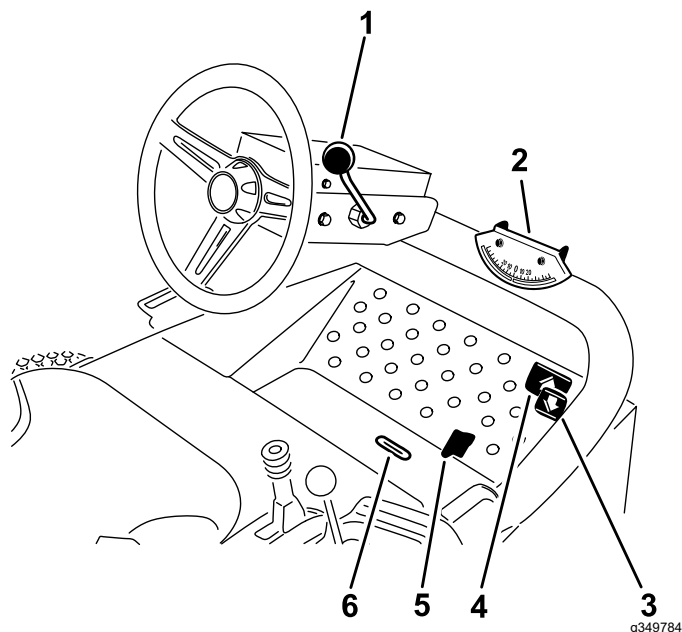

Figur 22

- | | |
|-------------------------------|------------------------------------|
| 1. Ratindstillingshåndtag | 4. Traktionspedal til fremadkørsel |
| 2. Vinkelindikator | 5. Klippe/transportskyder |
| 3. Traktionspedal til bakning | 6. Indikatorsprække |

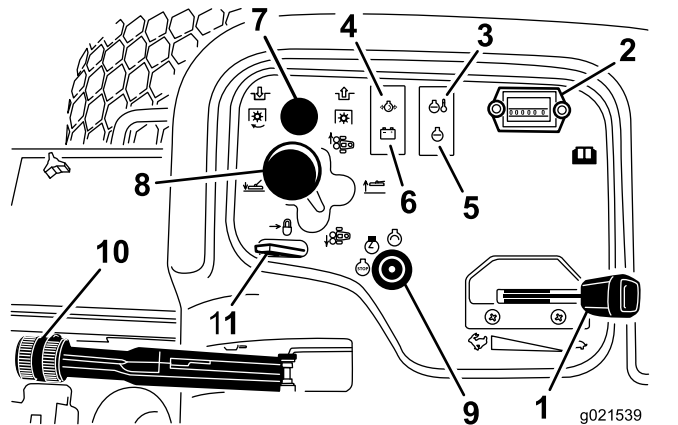

Figur 23

- | | |
|------------------------------|-----------------------------|
| 1. Gashåndtag | 7. Kraftudtagskontakt |
| 2. Timetæller | 8. Klippeenhedens gearstang |
| 3. Gløderørskontrollampe | 9. Nøglekontakt |
| 4. Kontrollampe for olietryk | 10. Parkeringskontakt |
| 5. Motorkontrollampe | 11. Løftegrebslås |
| 6. Generatorlampe | |

Traktionspedaler

Tryk på traktionspedalen til fremadkørsel for at køre fremad. Tryk på traktionspedalen til bakning for at køre baglæns eller for at hjælpe med standsning, når du kører fremad (Figur 22).

Bemærk: Lad pedalen bevæge sig, eller flyt den til positionen NEUTRAL for at stoppe maskinen.

Ratindstillingshåndtag

Træk ratindstillingshåndtaget tilbage for at flytte rattet til den ønskede position. Skub derefter håndtaget fremad for at spænde det (Figur 22).

Parkeringsbremse

Når du slukker motoren, skal du aktivere parkeringsbremsen for at undgå, at maskinen bevæger sig ved et uheld. Træk op i håndtaget for at aktivere parkeringsbremsen (Figur 23).

Bemærk: Motoren slukker, når traktionspedalen trædes ned, mens parkeringsbremsen er trukket.

Nøglekontakt

Nøglekontakten bruges til at starte, standse og forvarme motoren. Tændingskontakten har 3 positioner: FRA, TÆNDT/FORVARM og START. Drej nøglen til positionen TÆNDT/FORVARM, indtil kontrollampen for gløderøret slukker (ca. 7 sekunder). Drej derefter nøglen til positionen START for at aktivere startmotoren. Slip nøglen, når motoren starter (Figur 23).

Drej nøglen til positionen FRA for at slukke motoren.

Bemærk: Tag nøglen ud af tændingen for at forhindre utilsigtet start.

Sædejusteringshåndtag

Flyt sædejusteringshåndtaget under sædet mod venstre, skub sædet til den ønskede position, og flyt håndtaget mod højre for at låse sædet på plads (Figur 24).

Brændstofmåler

Brændstofmåleren registrerer mængden af brændstof i tanken (Figur 24).

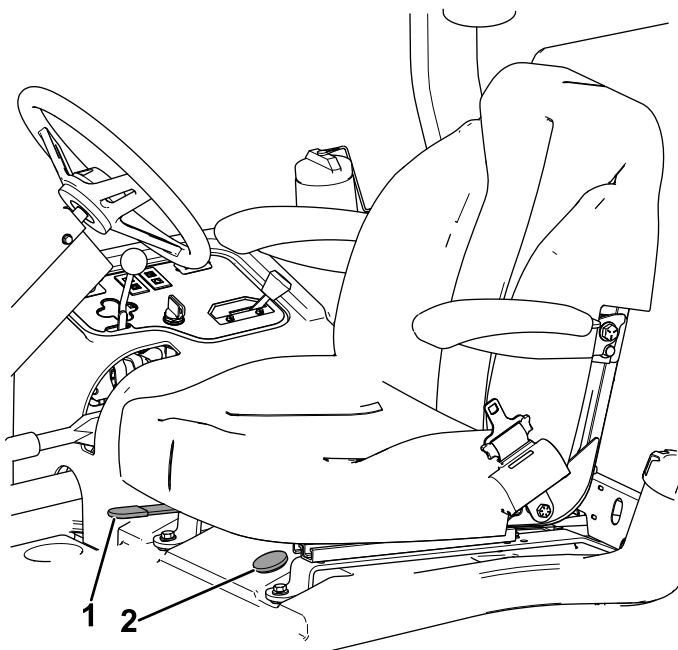

Figur 24

g322579

1. Sædejusteringshåndtag 2. Brændstofmåler

vedligeholdelsesarbejde på klippeenheten, eller under transport mellem klippeområder.

Klippe/transportskyder

Brug hælen, og flyt klippe/transportskyderen til venstre for transport og til højre for at klippe (Figur 22).

Bemærk: Klippeenhederne fungerer kun i klippepositionen.

Vigtigt: Klippehastigheden er fabriksindstillet til 9,7 km/t. Du kan forøge eller reducere klippehastigheden ved at justere hastighedsstopskruen (Figur 25).

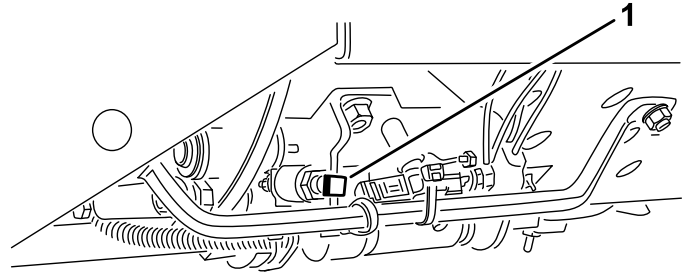

Figur 25

g031596

1. Hastighedsstopskruer

Timetæller

Timetælleren registrerer det antal timer, du betjener maskinen med tændingskontakten i positionen RUN (Kør). Brug disse tal til planlægning af regelmæssig vedligeholdelse.

Advarselsslampe for kølevæsketemperatur

Temperaturadvarselsslampe lyser, hvis kølevæsketemperaturen er for høj. Hvis kølevæsketemperaturen stiger med yderligere 10 °C, slukker motoren (Figur 23).

Gløderørskontrollampe

Gløderørskontrollampen lyser, når gløderørene er tændt (Figur 23).

Kontrollampe for olietryk

Kontrollampen for olietryk lyser, når olietrykket i motoren falder til under et sikkert niveau (Figur 23). Hvis olietrykket er lavt, skal du slukke motoren og finde årsagen. Reparer motoroliesystemet, før du starter motoren igen.

Løftegrebslås

Brug løftegrebslåsen til at fastgøre løftekontakten (Figur 23) til positionen HÆV SKJOLD, når der udføres

Indikatorprække

Indikatorprækken i operatørens platform viser, hvornår klippeenhederne er i midterpositionen (Figur 22).

Gashåndtag

Skub gashåndtaget fremad for at øge motorens hastighed og tilbage for at mindske motorens hastighed (Figur 23).

Kraftudtagskontakt

Kraftudtagskontakten har to positioner: UD (start) og IND (stop). Træk kraftudtagskontakten ud for at aktivere klippeenhedens skæreknive. Skub kontakten ind for at udkoble klippeenhedens skæreknive (Figur 23).

Klippeenhedens gearskiftehåndtag

Flyt klippeenhedens gearskiftehåndtag fremad for at sænke klippeenhederne til jorden. Træk skiftegrebet bagud til positionen HÆVET for at hæve klippeenhederne (Figur 23).

Bemærk: Klippeenhederne kan ikke sænkes, medmindre motoren kører.

Flyt grebet til højre eller venstre for at flytte klippeenhederne i samme retning.

Bemærk: Dette bør kun gøres, når klippeenhederne er løftede, eller hvis de er nede på jorden, og maskinen bevæger sig.

Bemærk: Det er ikke nødvendigt at holde grebet i fremadgående position, mens du sænker klippeenhederne.

Generatorlampe

Generatorlampen skal være slukket, når motoren kører ([Figur 23](#)).

Bemærk: Hvis den er tændt, skal du kontrollere ladesystemet og reparere det, hvis nødvendigt.

Specifikationer

Bemærk: Specifikationer og design kan ændres uden forudgående varsel.

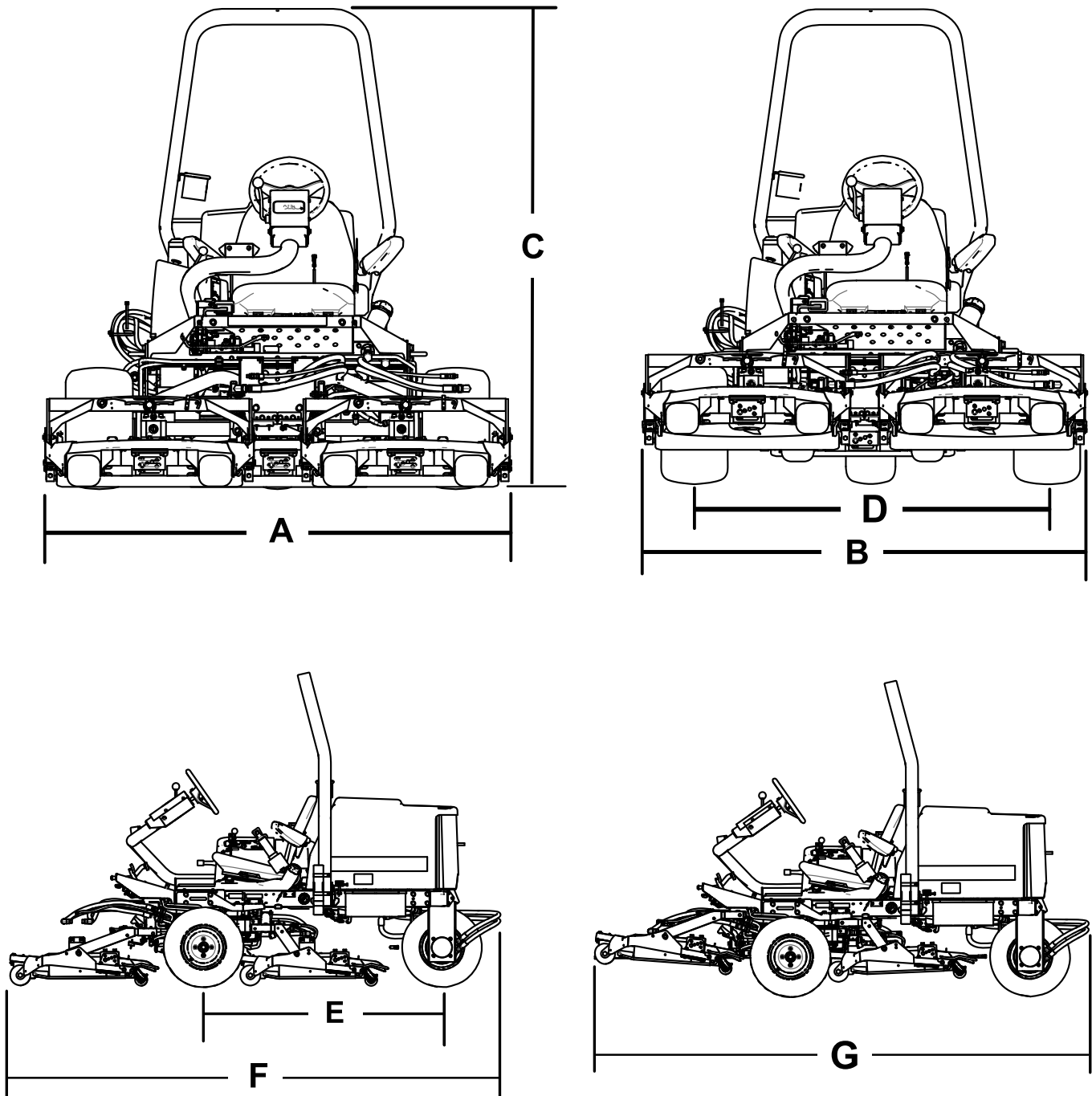

Figur 26

g192077

Beskrivelse	Figur 26refe- rence	Mål og vægt
Samlet bredde i klippeposition	A	192 cm
Samlet bredde i transportposition	B	184 cm
Højde	C	197 cm
Akselafstandsbredde	D	146 cm
Akselafstandslængde	E	166 cm
Samlet længde i klippeposition	F	295 cm
Samlet længde i transportposition	G	295 cm
Afstand fra jorden		15 cm
Vægt		963 kg

Bemærk: Specifikationer og design kan ændres uden forudgående varsel.

Redskaber/tilbehør

Der kan fås en række forskellige Toro-godkendte redskaber og tilbehør til brug sammen med maskinen, som gør den bedre og mere alsidig. Kontakt en autoriseret serviceforhandler eller en autoriseret Toro-forhandler, eller gå ind på www.Toro.com for at få en liste over alt godkendt udstyr og tilbehør.

Brug kun originale Toro-reservedele og tilbehør for at sikre optimal ydelse og sikre, at maskinen fortsat overholder sikkerhedscertificeringen. Reservedele og tilbehør, der er fremstillet af andre producenter, kan være farlige, og brug heraf kan gøre garantien ugyldig.

Betjening

Før betjening

Bemærk: Maskinens venstre og højre side er som set fra den normale betjeningsposition.

Sikkerhedshensyn før drift

Generelt om sikkerhed

- Maskinen må aldrig betjenes eller vedligeholdes af børn eller utrænede personale. Vær opmærksom på, at lokale forskrifter kan angive en mindstealder for operatøren. Ejeren er ansvarlig for at træne alle operatører og mekanikere.
- Bliv fortrolig med anvisningerne for sikker betjening af udstyret samt med betjeningsanordningerne og sikkerhedssymbolerne.
- Sluk for motoren, tag nøglen ud, og vent, til al bevægelse er ophørt, før du forlader førersædet. Lad maskinen køle af, inden du justerer, efterser, rengør eller stiller den til opbevaring.
- Du skal vide, hvordan man hurtigt standser maskinen og slukker for motoren.
- Kontroller, at dødemandsgreb, sikkerhedskontakter og afskærmninger er korrekt påmonteret og fungerer korrekt. Betjen ikke maskinen, hvis de ikke fungerer korrekt.
- Før du klipper, skal du altid eftersere maskinen for at sikre, at skæreknavene, skæreknavsboltene og klippeenhederne er i god driftsmæssig stand. Udskift slidte eller beskadigede skæreknive og bolte sætvis for at bevare afbalanceringen.
- Efterser området, hvor maskinen skal bruges, og fjern alle objekter, som maskinen kan risikere at udslynge.

Brændstofsikkerhed

- Vær yderst forsigtig, når du håndterer brændstof. Det er letantændeligt, og dampene kan eksplodere.
- Sluk alle cigaretter, cigarer, piber og andre antændingskilder.
- Brug kun en godkendt brændstofbeholder.
- Fjern ikke brændstofdækslet, og fyld ikke brændstoftanken, mens motoren kører eller er varm.
- Du må ikke påfylde eller tømme brændstof i et lukket rum.

- Opbevar ikke maskinen eller brændstofbeholdere, hvor der er åben ild, gnister eller vågeblus som f.eks. på en vandvarmer eller andre apparater.
- Hvis du spilder brændstof, må du ikke forsøge at starte motoren. Foretag dig ikke noget, der kan antænde brændstoffet, før dampene er spredt.

Opfyldning af brændstoftanken

Anbefalet brændstof

Brug kun ren, frisk dieselolie eller biodieselbrændstof med lavt (<500 ppm) eller ekstra lavt (<15 ppm) svovlindhold. Det minimale cetantal bør være 40. Køb brændstof i mængder, der kan bruges inden for 180 dage for at sikre, at brændstoffet er friskt.

Vigtigt: Brug af brændstof uden ultralavt svovlindhold medfører, at motorens emissionssystem beskadiges.

Brændstoftankens kapacitet: 42 liter.

Brug sommerdieselolie (nr. 2-D) ved temperaturer over -7 °C og vinterdieselolie (nr. 1-D eller en blanding af nr. 1-D/2-D) ved temperaturer under -7 °C. Brug af vinterbrændstof ved lavere temperaturer giver et lavere flammepunkt og en kold flowkarakteristik, som letter start og minimerer tilstopning af brændstoffilteret.

Brug af sommerbrændstof ved over -7 °C bidrager til at forlænge brændstofpumpens levetid og giver øget kraft sammenlignet med vinterbrændstof.

Vigtigt: Brug ikke petroleum eller benzin i stedet for dieselolie. Hvis denne advarsel ikke overholdes, vil motoren blive beskadiget.

Brug af biodiesel

Denne maskine kan også bruge et blandet biodieselbrændstof på op til B20 (20 % biodiesel, 80 % petrodiesel).

Svovlindhold: Ultralavt svovlindhold (<15 ppm)

Specifikation for biodieselbrændstof:
AASTM D6751 eller EN 14214

Specifikationen for blandet brændstof:
ASTM D975, EN 590 eller JIS K2204

Vigtigt: Petroleumdieselandelen skal have ekstra lavt svovlindhold.

Træf følgende forholdsregler:

- Biodieselblandinger kan beskadige lakerede overflader.
- Brug B5 (biodieselinhold på 5 %) eller blandinger med et lavere biodieselinhold under kolde vejrforhold.
- Efterse tætninger, slanger og pakninger, der kommer i berøring med brændstoffet, da de kan forringes over tid.
- Tilstopning af brændstoffilteret kan forekomme i et vist stykke tid efter, at du er gået over til at bruge biodieselblandinger.
- Kontakt en autoriseret Toro-forhandler for at få flere oplysninger om biodiesel.

Påfyldning af brændstof

1. Rengør området omkring brændstoftankens dæksel (Figur 27).
2. Fjern brændstofdækslet.
3. Fyld tanken op til bunden af påfyldningsstudsens. **Fyld ikke for meget på.** Sæt dækslet på.
4. Tør eventuelt spildt brændstof op for at forhindre brandfare.

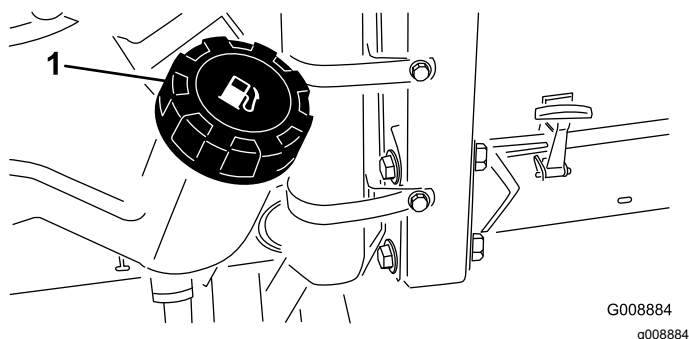

Figur 27

1. Brændstofdæksel

Bemærk: Fyld om muligt brændstoftanken helt op efter hver anvendelse. Dette minimerer akkumulering af kondens i brændstoftanken.

Kontrol af motoroliestanden

Før du starter motoren og bruger maskinen, skal du kontrollere oliestanden i motorens krumtaphus. Se [Kontrol af motoroliestanden \(side 44\)](#).

Kontrol af kølesystemet

Før du starter motoren og bruger maskinen, skal du kontrollere kølesystemet. Se [Kontrol af kølesystemet \(side 26\)](#).

Kontrol af hydrauliksystemet

Før du starter motoren og bruger maskinen, skal du kontrollere hydrauliksystemet. Se [Eftersyn af hydraulikvæsken \(side 54\)](#).

Valg af skærekniv

Standardkombinationssegl

Denne skærekniv er designet til at give fremragende løft og spredning under næsten alle forhold. Vælg en anden skærekniv, hvis der kræves større eller mindre løft og udkastningshastighed.

Attributter: Fremragende løft og spredning under næsten alle forhold

Vinkelsegl (ikke CE-overensstemmende)

Skærekniven fungerer generelt bedst ved lave klippehøjder – 1,9 til 6,4 cm.

Attributter:

- Udkastningen er mere jævn ved lavere klippehøjder.
- Udkastningen har mindre tendens til at kaste græsaffald ud til venstre, hvilket giver et renere udseende omkring bunkere og fairways.
- Lavere kraftbehov ved lavere højder og tæt græs.

Parallelt segl med højt løft (ikke CE-overensstemmende)

Skærekniven fungerer generelt bedre ved høje klippehøjder – 7 til 10 cm.

Attributter:

- Større løft og højere udkastningshastighed
- Sparsomt eller blødt græs samles bedre op ved højere klippehøjder
- Vådt eller klæbrigt græsafklip udkastes mere effektivt, da græsset ikke sammenklumpes så meget i klippeheden.
- Kræver flere hestekræfter at køre
- Har en tendens til at blæse græsset længere ud til venstre og kan skårlægge ved lavere klippehøjder

▲ ADVARSEL

Brug af en skæreknav med højt løft sammen med kværnafskærmningen kan få skæreknaven til at brække, hvilket kan medføre personskade eller død.

Brug ikke skæreknaven med højt løft sammen med kværnafskærmningen.

Valg af tilbehør

Konfiguration af ekstraudstyr

	Vinkelskæreknavssegel	Parallel skæreknavssegel med højt løft (<i>Må ikke bruges sammen med kværnafskærmningen</i>)(ikke CE-overensstemmende)	Kværnafskærmning	Rulleskraber
Klipning af græs: klippehøjde på 1,9 til 4,4 cm	Anbefales ved de fleste anvendelser	Kan fungere godt ved let eller sparsomt græs	Har vist sig at forbedre spredning og efterklipning ved nordlige græssorter, der klippes mindst tre gange om ugen, og hvor mindre end 1/3 af græsstrået fjernes. Må ikke bruges sammen med parallelt skæreknavssegel med højt løft	Brug den hver gang, der ophobes græs på rullerne, eller når der iagttages store flade græsklumper. Skraberne kan øge sammenklumpningen i forbindelse med visse anvendelser.
Klipning af græs: klippehøjde på 5 til 6,4 cm	Anbefales til tykt eller frodigt græs	Anbefales til let eller sparsomt græs		
Klipning af græs: klippehøjde på 7 til 10 cm	Kan fungere godt ved frodigt græs	Anbefales ved de fleste anvendelser		
Løvkvænesæt	Anbefales til brug sammen med kværnafskærmning	Ikke tilladt	Bruges kun med kombinationssegel eller skæreknavssegel med vinkel	
Fordele	Jævn udkastning ved lavere klippehøjde, renere resultat omkring bunkere og fairways, lavt kraftbehov	Større løft og højere udkastningshastighed. Sparsomt eller blødt græs samles op ved høj klippehøjde. Vådt eller klæbrigt afklippet græs udkastes effektivt	Kan forbedre spredning og udseende ved visse former for græsklipning. Virkelig god til løvkværing	Reducerer ophobning i ruller ved visse anvendelser.
Ulemper	Løfter ikke græsset godt ved brug af høj klippehøjde. Der er en tendens til ophobning af vådt eller klæbrigt græs i kammeret, hvilket medfører dårlig klippekvalitet og større kraftbehov.	Kræver mere kraft til kørsel ved visse anvendelser. Har en tendens til skårlægning ved lavere klippehøjde i frodigt græs. Må ikke bruges sammen med kværnafskærmningen.	Der ophobes græs i kammeret, hvis du forsøger på at fjerne for meget græs med afskærmningen monteret	

Kontrol af sikkerhedslåsesystemet

Eftersynsinterval: Hver anvendelse eller dagligt

Atomic-skæreknave

Denne skæreknav er designet til at give fremragende løvkværing.

Attribut: Fremragende løvkværing

▲ FORSIGTIG

Hvis kontakterne til sikkerhedslåsesystemet frakobles eller beskadiges, kan maskinen starte uventet og forårsage personskade.

- Sikkerhedssystemerne må ikke udsættes for manipulation.
- Kontroller dagligt, at kontakterne fungerer, og udskift eventuelle beskadigede kontakter, før du betjener maskinen.

1. Kør langsomt maskinen til et stort, åbent område.
2. Sænk klippeenheten/-erne, sluk motoren, og aktiver parkeringsbremsen.
3. Når operatøren sidder i sædet, må motoren ikke startes med hverken kontakten til klippeenhederne eller traktionspedalen aktiveret.

Bemærk: Afhjælp problemet, hvis maskinen ikke fungerer korrekt.

4. Mens operatøren sidder i sædet, sættes traktionspedalen i positionen NEUTRAL, parkeringsbremsen i positionen DISENGAGED (deaktiveret) og klippeenhedens kontakt i positionen OFF (fra).

Bemærk: Motoren bør starte. Rejs dig fra sædet, og træd langsomt traktionspedalen ned. Motoren bør stoppe efter et til tre sekunder. Hvis den ikke slukkes, er der en fejlfunktion i sikkerhedslåsesystemet, som du bør rette, før driften genoptages.

Bemærk: Maskinen er udstyret med en sikkerhedskontakt på parkeringsbremsen. Motoren slukker, når traktionspedalen trædes ned, mens parkeringsbremsen er trukket.

Under betjening

Sikkerhed under drift

Generelt om sikkerhed

- Ejeren/operatøren kan forhindre og er ansvarlig for ulykker, som kan forårsage personskade eller tingsskade.
- Bær korrekt beklædning, herunder beskyttelsesbriller, lange bukser, skridsikkert, kraftigt fodtøj og høreværn. Sæt langt hår op, og bær ikke løstsiddende tøj eller smykker.
- Betjen ikke maskinen, hvis du er syg, træt eller påvirket af alkohol eller medicin.
- Betjening af maskinen kræver din fulde opmærksomhed. Giv dig ikke i kast med aktiviteter, der afleder opmærksomheden, da dette kan medføre person- eller tingsskade.
- Før du starter motoren, skal du sørge for, at alle drev er i neutral, at parkeringsbremsen er aktiveret, og at du sidder i betjeningspositionen.
- Kør ikke med passagerer på maskinen, og hold omkringstående og børn væk fra arbejdsområdet.
- Betjen kun maskinen ved god sigtbarhed for at undgå huller eller skjulte farer.
- Undgå at klippe vådt græs. Nedsat traktion kan få maskinen til at skride ud.
- Hold hænder og fødder væk fra roterende dele. Hold dig på afstand af udblæsningsåbningen.
- Se bagud og ned for at sikre, at der er fri bane, før du bakker.
- Vær forsigtig, når du nærmer dig blinde hjørner, buske, træer eller andre genstande, der kan blokere for dit udsyn.
- Stop altid skæreknivene, når du ikke klipper.
- Stands maskinen, tag nøglen ud, og vent, indtil alle bevægelige dele er standset, før du efterser redskabet, når du har ramt en genstand, eller hvis der opstår en unormal vibration i maskinen. Foretag alle nødvendige reparationer, inden driften genoptages.
- Sænk farten, og vær forsigtig, når du vender og krydser veje og fortove med maskinen. Hold altid tilbage for andre.
- Udkobl klippeenhedernes drev, sluk for motoren, tag nøglen ud, og vent, indtil al bevægelse standser, før klippehøjden justeres (medmindre du kan justere den fra betjeningspositionen).
- Betjen kun motoren i områder med god udluftning. Udstødningsskasser indeholder kulilte, som er dødbringende, hvis de indåndes.
- Efterlad aldrig en kørende maskine uden opsyn.
- Før du forlader førersædet, skal du gøre følgende:
 - Parker maskinen på en plan overflade.
 - Sørg for at udkoble kraftudtaget, og sænk redskaberne.
 - Aktiver parkeringsbremsen.
 - Sluk motoren, og tag nøglen ud.
 - Vent, til al bevægelse er standset.
- Betjen kun maskinen ved god sigtbarhed. Betjen ikke maskinen, når der er risiko for lynnedslag.
- Anvend ikke maskinen som et bugseringskøretøj.
- Brug udelukkende tilbehør, redskaber og reservedele, der er godkendt af Toro.

Styrtbøjlesystem (ROPS) – Sikkerhed

- Styrtbøjlesystemet er en integreret og effektiv sikkerhedsanordning.
- Styrtbøjlekomponenter må ikke fjernes fra maskinen.
- Sørg for, at sikkerhedsselen er monteret på maskinen.
- Træk sikkerhedsselen hen over skødet, og fastgør den til spændet på den anden side af sædet.
- For at frigøre sikkerhedsselen skal du holde selen, trykke på spændeknappen for at løsne selen og føre selen ind i den automatiske tilbagetræksåbning. Sørg for, at du kan få selen af hurtigt i nødstilfælde.
- Kontroller omhyggeligt, om der er forhindringer oven over dig, og sørg for, at du i så fald ikke kommer i kontakt med dem.
- Hold styrtbøjlesystemet i sikker driftsmæssig stand ved at udføre grundige periodiske skadeseftersyn og tilspænde alle fastspændingsanordninger.
- Udskift beskadigede styrtbøjlekomponenter. Du må ikke reparere eller ændre dem.

Ekstra styrtbøjlesikkerhed til maskiner med et førerhus eller en fast styrtbøjle

- Et førerhus, der er monteret af Toro, er forsynet med et styrtbøjlesystem.
- Brug altid sikkerhedssele.

Ekstra styrtbøjlesikkerhed til maskiner med en sammenklappelig styrtbøjle

- Hold en sammenklappelig styrtbøjle i den hævede, låste position, og brug sikkerhedsselen, når du anvender maskinen med styrtbøjlen i hævet position.
- En sammenklappelig styrtbøjle må kun sænkes midlertidigt, når det er nødvendigt. Spænd ikke sikkerhedsselen, når styrtbøjlen er foldet ned.
- Husk, at styrtbøjlen ikke beskytter dig, når den er foldet ned.
- Undersøg det område, du skal klippe, og fold aldrig styrtbøjlen ned i områder, hvor der er skråninger, bratte afsatser eller vand.

Sikkerhed på skråninger

- Skråninger er en væsentlig årsag til, at føreren mister herredømmet, eller at maskinen vælter. Sådanne ulykker kan medføre alvorlige

personskader, i værste tilfælde med døden til følge. Du er ansvarlig for sikker betjening på skråninger. Det kræver ekstra forsigtighed at betjene maskinen på alle former for skråninger.

- Gennemgå anlægsforholdene på arbejdsstedet, herunder en besigtigelse af området, med henblik på at afgøre, om det er sikkert at betjene maskinen på skråningen. Brug altid sund fornuft og god dømmekraft, når du foretager denne besigtigelse.
- Læs nedenstående instruktioner til betjening af maskinen på skråninger for at afgøre, om maskinen kan betjenes under forholdene på den pågældende dag og det pågældende sted. Ændringer i terrænet kan medføre en ændring i betjeningen af maskinen på skråninger.
- Undlad at starte, standse eller vende maskinen på skråninger. Foretag ikke pludselige hastigheds- eller retnings-skift. Drej maskinen langsomt og gradvist.
- Undlad at betjene maskinen under forhold, hvor der er tvivl om traktion, styring eller stabilitet.
- Fjern eller afmærk forhindringer såsom grøfter, huller, hjulspor, bump, sten eller andre skjulte farer. Højt græs kan skjule forhindringer. Ujævnt terræn kan få maskinen til at vælte.
- Vær opmærksom på, at betjening af maskinen på vådt græs, på tværs af skråninger eller ned ad bakke kan medføre, at maskinen mister traktion. Mistet traktion til drivhjulene kan medføre, at maskinen glider, samt tab af bremse- og styrekontrol.
- Vær yderst forsigtig, når du betjener maskinen i nærheden af bratte afsatser, grøfter, volde, vandarealer eller andre farer. Maskinen kan pludselig vælte, hvis et hjul kører over kanten, eller kanten giver efter. Fastlæg et sikkerhedsområde mellem maskinen og alle eventuelle faremomenter.
- Identificer farerne ved bunden af skråningen. Hvis der identificeres farer, skal skråningen klippes med en håndstyret maskine.
- Hvis det er muligt, skal klippeenheden/-erne forblive sænket til jorden, mens maskinen betjenes på skråninger. Hævning af klippeenheden/-erne ved betjening på skråninger kan gøre maskinen ustabil.
- Vær yderst forsigtig ved brug af græssamlersystemer og andre redskaber. Disse kan ændre maskinens stabilitet og forårsage mistet herredømme.

Start af motoren

1. Sørg for, at parkeringsbremsen er aktiveret, og at drevkontakten til klippeenheden er i positionen DISENGAGE (deaktiveret).

2. Tag foden væk fra traktionspedalen, og sørg for, at pedalen er i positionen NEUTRAL.
3. Flyt gashåndtaget til positionen for 1/2 gas.
4. Sæt nøglen i tændingen, og drej den til positionen TÆNDT/FORVARM, indtil kontrollampen for gløderøret går ud (ca. 7 sekunder). Drej derefter nøglen til positionen START for at aktivere startmotoren.

Vigtigt: Aktiver ikke starteren længere end 15 sekunder for at forhindre overophedning af startermotoren. Efter 10 sekunders vedvarende tørring skal du vente i 60 sekunder, før startermotoren aktiveres igen.

5. Slip nøglen, når motoren starter.

Bemærk: Nøglen drejer automatisk over på positionen TIL/KØR.

6. Når motoren startes første gang eller efter en hovedreparation af motoren, skal maskinen betjenes i fremadgående og baglæns retning i 1-2 minutter.

Bemærk: Betjen også løftearmen og drevkontakten til klippeenhederne for at sikre, at alle dele fungerer korrekt.

7. Drej rattet til højre og venstre for at undersøge styreegenskaberne. Sluk derefter motoren, og undersøg, om der er olielækager, løse dele eller andre fejl.

Modulet opdeles i indgange og udgange. Indgange og udgange identificeres af grønne lysdioder, der er monteret på printpladen.

Startkredsløbets indgang aktiveres af 12 V jævnstrøm. Alle andre indgange aktiveres, når kredsløbet slutes til jord. Hver indgang har en lysdiode, der tænder, når det pågældende kredsløb aktiveres. Benyt indgangssignallysdioder til fejlfinding for kontakter og indgangssignalkredsløb.

Udgangskredsløb aktiveres af et relevant sæt af indgangsforhold. De tre udgange omfatter PTO (kraftudtag), ETR (startstrøm) og START. Udgangssignallysdioderne overvåger relætilstand og angiver tilstedeværelsen af spænding ved en af tre specifikke udgangsterminaler.

Udgangskredsløb fastlægger ikke udgangsordningens integritet, så elektrisk fejlfinding omfatter eftersyn af udgangssignallysdioder og traditionel integritetsafprøvning af udstyr og ledningsnet. Mål afbrudt komponent impedans, impedans via ledningsnet (afbryd ved SCM) eller ved midlertidigt at tilføre testspænding til den pågældende komponent.

SCM kan ikke slutes til en ekstern computer eller håndholdt udstyr, kan ikke programmeres igen og registrerer ikke fejlfindingsdata for uregelmæssigt forekommende fejl.

Der er udelukkende symboler på mærkaten på SCM'en. De tre lysdiodesymboler vises i udgangsboksen, mens alle andre lysdioder er indgangssignaler som vist i [Figur 28](#).

Slukning af motoren

1. Flyt gashåndtaget til positionen IDLE (tomgang).
2. Flyt klippeenhedens drevkontakt til positionen DISENGAGE (deaktiveret).
3. Drej nøglekontakten til positionen OFF (fra).
4. Tag nøglen ud af tændingen for at forhindre utilsigtet start.

Standardkontrolmodul (SCM)

Standardkontrolmodulet (SCM) er en "indstøbt" elektronisk anordning, der fremstilles i en onesize-konfiguration. Modulet benytter solid-state og mekaniske komponenter til at overvåge og styre de normale elektriske funktioner, der er nødvendige for sikker produkt drift.

Modulmonitoren input omfatter neutral, parkeringsbremse, kraftudtag, start, baglap og høj temperatur. Modulet strømforsyner udgange som f.eks. kraftudtag-, starter- og startstrømsmagnetventilen ETR.

Hver række (på tværs) i oversigten herunder angiver indgangs- og udgangskravene for hver enkelt produktfunktion. Produktfunktionerne er anført i den venstre kolonne. Symbolerne angiver bestemte kredsløbstilstande, herunder: tilsluttet spænding, jordforbundet og ikke jordforbundet.

Funk-tion	Indgange								Udgange		
	Effekt TIL	I NEUT-RAL	Start TIL	Bremse TIL	Kraftud-tag TIL	I sædet	Høj temp.	Baglap	Start	ETR	Kraftud-tag
Start	—	—	+	O	O	—	O	O	+	+	O
Kør (enhed fra)	—	—	O	O	O	O	O	O	O	+	O
Kør (enhed til)	—	O	O	—	O	—	O	O	O	+	O
Ved klipning	—	O	O	—	—	—	O	O	O	+	+
Baglap	—	—	O	O	—	O	O	—	O	+	+
Høj temp.	—		O				—		O	O	O

- (–) Angiver, at kredsløbet er jordforbundet – lysdioden er tændt
- (O) Angiver, at kredsløbet ikke er jordforbundet eller ikke er strømforsynet – lysdioden er slukket
- (+) Angiver, at kredsløbet er strømforsynet (koblingsspole, magnetventil eller startindgang) – lysdioden er tændt
- Et tomt felt angiver, at kredsløbet ikke har nogen relevans for oversigten.

Fejlfinding udføres ved at dreje nøglen til tændt position uden at starte motoren. Find frem til netop den funktion, som ikke fungerer, og følg den på tværs i oversigten. Kontroller hver indgangslysdiodes tilstand for at sikre, at den er den samme som i oversigten.

Hvis indgangslysdioderne er korrekte, skal du kontrollere udgangslysdioderne. Hvis udgangslysdioden er tændt, men anordningen ikke er strømforsynet, skal du måle spændingen på udgangs-anordningen, kontinuiteten på den afbrudte anordning og den elektriske spænding på jordkredsløbet (flydende jording).

Tip vedrørende betjening

hensyn til transporten, og gashåndtaget sættes i positionen HURTIG.

Undersøgelse af et område

Sådan udføres en undersøgelse af et område: Læg en 1,25 m lang planke på skråningens overflade, og mål skråningens vinkel med hældningsmåleren, der leveres med maskinen. Planken beregner gennemsnittet af skråningens hældning, men tager ikke højde for lavninger eller huller, der kan medføre en pludselig forandring i bakkeskråningens hældning. Se [Sikkerhedshensyn før drift \(side 25\)](#), når du har udført undersøgelsen af området.

Maskinen er endvidere udstyret med en vinkelindikator, der er monteret på ratrøret. Denne angiver den hældningsvinkel, som maskinen arbejder ved.

Betjening af maskinen

- Start motoren, og lad den køre for HALV GAS I TOMGANG, indtil den varmer op. Skub gashåndtaget helt frem, løft klippeenhederne, slip parkeringsbremsen, tryk på traktionspedalen for fremadkørsel, og køр forsigtigt ud på et åbent område.
- Øv dig i at køre fremad, bakke, starte og stoppe maskinen. Stands maskinen ved at fjerne foden fra traktionspedalen og lade den vende tilbage til positionen NEUTRAL eller træde ned på bakpedalen. Når der køres ned ad bakke med maskinen, skal du bruge bakpedalen for at stoppe.
- Øv dig i at køre rundt om forhindringer med klippeenhederne oppe og nede. Vær forsigtig, når du kører gennem snævre passager, så du ikke beskadiger maskinen eller klippeenhederne.
- På sidespoleenheden skal du fortroliggøre dig med, hvor langt klippeenhederne strækker sig, så du ikke hænger dem op eller beskadiger dem.
- Flyt ikke klippeenhederne fra side til side, medmindre de er sænkede, og maskinen bevæger sig, eller klippeenhederne er i transportpositionen. Grønsværen kan blive beskadiget, hvis du flytter klippeenhederne, når de er nede, og maskinen ikke bevæger sig.
- Køр altid langsomt i ujævnt terræn.
- Sidespoleenheden tilbyder op til maksimum 33 cm overhæng, så du kan trimme tættere ved kanten af bunkere og andre forhindringer, mens du samtidig holder traktorens dæk så langt væk fra kanten af bunkere eller vandarealer som muligt.
- Hvis der er en forhindring i vejen, skal du flytte klippeenhederne for at klippe rundt om den.
- Ved transport af maskinen fra et arbejdsområde til et andet hæves klippeenhederne helt oprejst, klippe-/transportskyderen flyttes til venstre af

Ændring af klippemønstre

Skift ofte klippemønstre for at undgå et dårligt klipperesultat som følge af gentaget plæneklipping i den samme retning.

Om modvægt

Modvægtssystemet bevarer det hydrauliske kontratryk på klippeenhedens løftecylindere. Dette tryk forbedrer traktionen ved at overføre klippeenhedens vægt til plæneklipperens drivhjul. Modvægtstrykket er fra fabrikken blevet indstillet til at opnå et optimalt forhold mellem udseendet efter klipning og traktionsevne under de fleste plæneforhold.

Reducering af modvægtsindstillingen kan gøre klippeenheden mere stabil, men kan også mindske traktionsevnen. Øgning af modvægtsindstillingen kan forbedre traktionsevnen, men kan også forringe udseendet efter klipning. Se *servicevejledningen* til din traktionsenhed for at få anvisninger i, hvordan modvægtstrykket justeres.

Problemløsning for udseende efter klipning

Se *fejlfindingsguiden for udseende efter klipning* på www.toro.com.

Anvisninger i korrekte klippeteknikker

- Når du skal begynde at klippe, skal du indkoble klippeenhederne og derefter nærme dig klippeområdet langsomt. Når de forreste klippeenheder er over klippeområdet, skal du sænke dem.
- Find et træ eller en anden genstand i det fjerne, og køр lige hen imod det eller den, så du opnår den professionelle lige klippelinje og de striber, der er ønskværdige til visse formål.
- Så snart de forreste klippeenheder når kanten af klippeområdet, skal du løfte klippeenhederne og udføre en tåreformet vending, så du hurtigt er klar til næste omgang.
- For at klippe uden om sandbunkere, vandhuller eller forskellige konturer kan du bruge sidespolen og flytte håndtaget til højre eller venstre afhængig af din plæneklipper. Du kan også flytte klippeenhederne for at variere dækspringen.
- Klippeenhederne har en tendens til at kaste græs ud til maskinens venstre side. Hvis du trimmer

rundt om sandhuller, skal du klippe med uret for at forhindre, at afklippet græs kastes ind i sandhullet.

- Fastboltede kværnskærplader fås til klippeenhederne. Kværnskærpladerne fungerer godt, når plænen vedligeholdes efter et regelmæssigt skema for at undgå at fjerne mere end 2,5 cm vækst pr. klipning. Når der afklippes for megen vækst med kværnskærpladerne påmonteret, kan udseendet efter klipning være forringet, og den kraft, der bruges til at klippe plænen, øges mærkbart. Kværnskærpladerne er ligeledes velegnede til finsnitning af blade om efteråret.

Valg af den korrekte klippehøjde, som passer til forholdene

Fjern højst 25 mm eller 1/3 af græsstrået, når du klipper. Du skal muligvis hæve klippehøjdeindstillingen i usædvanligt frodigt og tæt græs.

Klipning med skarpe skæreknive

En skarp skærekniv skærer rent uden at rive græsstråene over eller få dem til at flosse, som det kan være tilfældet med en sløv skærekniv. Sønderrivning får græsset til at blive brunt i kanterne, hvilket forringer væksten og øger modtageligheden for sygdomme. Sørg for, at skærekniven er i god stand, og at der er en fuld segl.

Kontrol af klippeenhedens tilstand

Sørg for, at klippekamrene er i god stand. Ret eventuelle bøjninger i kammerkomponenterne ud for at sikre den korrekte afstand mellem klingespidsen og kammeret.

Vedligeholdelse af maskinen efter klipning

Efter klipning skal du vaske maskinen grundigt med en vandslange uden dyse for at undgå kontamination og beskadigelse af pakninger og lejer forårsaget af for kraftigt vandtryk. Sørg for, at køleren og oliekøleren holdes fri for snavs eller afklippet græs. Efter rengøring skal maskinen efterses for evt. hydraulikvæskelækager, skader eller slid på hydraulik og mekaniske komponenter, og efterse klippeenhedernes skæreknive for skarphed.

Vigtigt: Efter afvaskning af maskinen skal sidespolemekanismen flyttes fra venstre til højre flere gange for at fjerne vand mellem lejeblokke og krydsrør.

Efter betjening

Sikkerhed efter drift

Generelt om sikkerhed

- Sluk for motoren, tag nøglen ud, og vent, til al bevægelse er ophørt, før du forlader førersædet. Lad maskinen køle af, inden du justerer, efterser, rengør eller stiller den til opbevaring.
- Fjern græs og andet affald fra klippeenhederne, lydpotterne og motorrummet for at forhindre brand. Tør spildt olie eller brændstof op.
- Hvis klippeenhederne er i transportpositionen, skal du anvende den mekaniske sikkerhedslås (hvis tilgængelig), inden du efterlader maskinen uden opsyn.
- Lad motoren køle af, før du opbevarer maskinen på et lukket sted.
- Tag nøglen ud, og luk for brændstofførslen (hvis udstyret hermed), før maskinen stilles til opbevaring eller bugseres.
- Opbevar aldrig maskinen eller brændstofbeholderen, hvor der er åben ild, gnister eller vågeblus, som f.eks. på en vandvarmer eller på andre apparater.
- Vedligehold og rengør sikkerhedsselen/-erne efter behov

Bugsering af maskinen

- Tag nøglen ud, og luk for brændstofførslen (hvis udstyret hermed), før maskinen stilles til opbevaring eller bugseres.
- Vær forsigtig, når du lægger maskinen på eller af en anhænger eller lastbil.
- Brug ramper i fuld bredde, når maskinen læses på en anhænger eller lastbil.
- Fastgør maskinen forsvarligt.

Identificering af surringspunkter

Der er bindepunkter på maskinens forside og bagside (Figur 29).

Bemærk: Brug DOT-godkendte stropper, der er klassificeret korrekt, i fire hjørner for at fastgøre maskinen.

- To forrest på operatørens platform
- Bagdæk

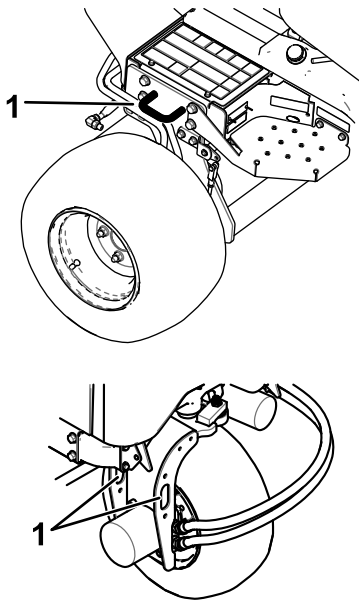

Figur 29

1. Bindepunkt

Skubning eller træk af maskinen

I nødstilfælde kan du flytte maskinen over en meget kort afstand ved at aktivere omløbsventilen i hydraulikpumpen og skubbe eller bugser maskinen.

Vigtigt: Maskinen må ikke skubbes eller bugseres med en hastighed på over 3 til 4,8 km/t. Hvis du skubber eller bugserer ved en højere hastighed, kan der opstå skader i gearkassen. Hvis maskinen skal flyttes over en betydelig afstand, skal den transporteres på en lastbil eller anhænger.

Vigtigt: Når du bugserer eller trækker maskinen, skal omløbsventilen være åben. Luk ventilen, når du har skubbet eller bugseret maskinen hen til det ønskede sted.

1. Find omløbsventilen på pumpen (Figur 30), og løsn den ved at dreje den 90° (¼ omgang).

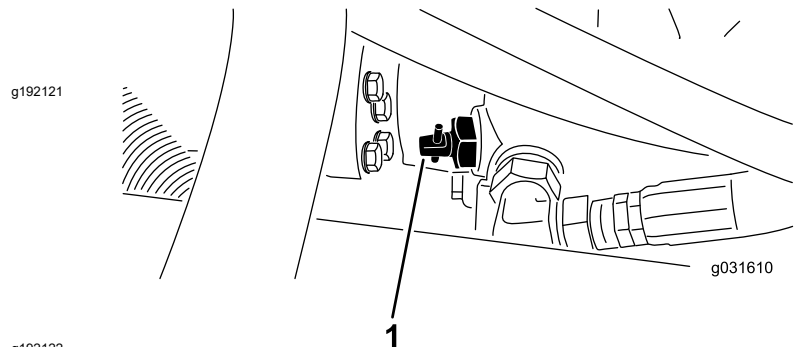

Figur 30

1. Omløbsventil

2. Skub eller bugser maskinen.
3. Skub eller bugser maskinen på plads, og luk omløbsventilen ved at dreje den 90° (¼ omgang).

Vigtigt: Kontroller, at omløbsventilen er lukket, før du starter motoren. Hvis motoren kører med en åben omløbsventil, overophedes gearkassen.

Vedligeholdelse

Bemærk: Maskinens venstre og højre side er som set fra den normale betjeningsposition.

Bemærk: Hent en gratis kopi af ledningsdiagrammet eller hydrauliskemaet ved at besøge www.Toro.com og søge efter din maskine via vejledningslinket på hjemmesiden.

Skema over anbefalet vedligeholdelse

Vedligeholdelsesintervaller	Vedligeholdelsesprocedure
Efter den første time	<ul style="list-style-type: none">• Tilspænd navmøtrikkerne på venstre og højre foraksel med et moment på 339 til 373 Nm.• Tilspænd navmøtrikkerne på bagakslen med et moment på 339 til 373 Nm.• Tilspænd hjullåsemøtrikkerne til 61 til 88 N·m.
Efter de første 10 timer	<ul style="list-style-type: none">• Tilspænd navmøtrikkerne på venstre og højre foraksel med et moment på 339 til 373 Nm.• Tilspænd navmøtrikkerne på bagakslen med et moment på 339 til 373 Nm.• Tilspænd hjullåsemøtrikkerne til 61 til 88 N·m.• Kontroller alle remmes stand og tilspænding.
Efter de første 50 timer	<ul style="list-style-type: none">• Udskift motorolien og motoroliefilteret.
Hver anvendelse eller dagligt	<ul style="list-style-type: none">• Kontrollér sikkerhedslåsesystemet.• Kontroller motoroliestanden.• Tøm vandudskilleren.• Kontroller dæktrykket.• Kontrollér motorvæskestanden.• Fjern snavs fra køleren og olie køleren (rengør hyppigere under snavsede forhold).• Kontroller hydraulikvæskestanden.• Eftersyn for lækager på hydraulikrør og -slanger, bøjede rør, løse monteringsholdere, slid, løse fittings, nedbrydning på grund af vejrlig eller kemiske påvirkninger.• Kontroller skæreknivenes standsningstid.• Rengør maskinen.• Rengør og vedligehold sikkerhedsselen.
For hver 25 timer	<ul style="list-style-type: none">• Kontroller elektrolytstanden. (Hvis maskinen er taget ud af drift, skal denne kontrolleres en gang om måneden).
For hver 50 timer	<ul style="list-style-type: none">• Smør alle lejer og bøsninger.• Afmonter luftfilterdækslet, og fjern eventuelt snavs. Fjern ikke filteret.
For hver 100 timer	<ul style="list-style-type: none">• Kontroller alle remmes stand og tilspænding.
For hver 200 timer	<ul style="list-style-type: none">• Udfør serviceeftersyn af luftfilteret. (ofte i meget støvede eller snavsede omgivelser)• Udskift motorolien og motoroliefilteret.• Tilspænd navmøtrikkerne på venstre og højre foraksel med et moment på 339 til 373 Nm.• Tilspænd navmøtrikkerne på bagakslen med et moment på 339 til 373 Nm.• Tilspænd hjullåsemøtrikkerne til 61 til 88 N·m.• Kontroller parkeringsbremsens justering.
For hver 400 timer	<ul style="list-style-type: none">• Eftersø brændstofslanger og -forbindelser.• Udskiftning af brændstoffilteret.
For hver 500 timer	<ul style="list-style-type: none">• Smør lejerne i bagakslen.

Vedligeholdelsesintervaller	Vedligeholdelsesprocedure
For hver 800 timer	<ul style="list-style-type: none"> • Tøm og rengør brændstoftanken. • Hvis du ikke anvender den anbefalede hydraulikvæske, eller hvis du på noget tidspunkt har fyldt beholderen med en alternativ væske, skal du udskifte hydraulikvæsken. • Hvis du ikke anvender den anbefalede hydraulikvæske, eller hvis du på noget tidspunkt har fyldt beholderen med en alternativ væske, skal du udskifte hydraulikfilteret (tidligere hvis indikatoren for eftersynsintervallet står i det røde område).
For hver 1000 timer	<ul style="list-style-type: none"> • Hvis du bruger den anbefalede hydraulikvæske, skal du udskifte hydraulikfilteret (tidligere hvis indikatoren for eftersynsintervallet står i det røde område).
For hver 2000 timer	<ul style="list-style-type: none"> • Hvis du anvender den anbefalede hydraulikvæske, skal du udskifte hydraulikvæsken.
Før opbevaring	<ul style="list-style-type: none"> • Tøm og rengør brændstoftanken. • Kontroller dæktrykket. • Kontroller alle fastgørelsesanordninger. • Smør alle fittings og drejepunkter med fedt eller olie. • Maling af beskadigede overflader.
Hvert 2. år	<ul style="list-style-type: none"> • Skift af motorens kølevæske. • Tømning og gennemskylning af hydrauliktanken. • Udskift slanger, der bevæger sig.

Vigtigt: Se motorens betjeningsvejledning for at få yderligere oplysninger om vedligeholdelsesprocedurer.

Kontrolliste for daglig vedligeholdelse

Kopier denne side til daglig brug.

Vedligeholdelsespunkter	I ugen:						
	Mandag	Tirsdag	Onsdag	Torsdag	Fredag	Lørdag	Søndag
Kontroller sikkerheds-låsbe- tjeningen.							
Kontroller bremsefunktio- nen.							
Kontroller motoroliestanden.							
Kontroller kølesystemets væskestand.							
Tøm vand-/brændstofudskil- leren.							
Kontroller luftfilteret, støvhætten og udluftningsventilen.							
Kontroller, om der er usædvanlige motorlyde. ¹							
Kontroller køleren og filteret for snavs							
Kontroller for usædvanlige lyde under drift.							
Kontroller oliestanden i hydrauliksystemet.							
Kontroller, om hydraulikslangerne er beskadigede.							

Vedligeholdelsespunkter	I ugen:						
	Mandag	Tirsdag	Onsdag	Torsdag	Fredag	Lørdag	Søndag
Kontroller for væskelækager.							
Kontroller brændstofstanden.							
Kontroller dæktrykket.							
Kontroller instrumenternes funktion.							
Kontroller justeringen af klippehøjden.							
Smør alle smørenipler. ²							
Reparation af beskadiget maling.							
Vask maskinen.							
Rengør og vedligehold sikkerhedsselen.							
¹ Kontroller gløderør og indsprøjtningssystemer, hvis motoren er svær at starte, hvis der observeres for meget røg, eller hvis maskinen er svær at køre. ² Umiddelbart efter hver vask, uanset det angivne interval.							

Vigtigt: Se betjeningsvejledningen til motoren for at få oplysninger om yderligere vedligeholdelsesprocedurer.

Bemærkninger om problemområder

Eftersyn foretaget af:		
Punkt	Dato	Oplysninger

Tiltag forud for vedligeholdelse

Sikkerhed ved vedligeholdelse

- Før du forlader førersædet, skal du gøre følgende:
 - Parker maskinen på en plan overflade.
 - Sørg for at udkoble kraftudtaget, og sænk redskaberne.
 - Aktiver parkeringsbremsen.
 - Sluk motoren, og tag nøglen ud.
 - Vent, til al bevægelse er standset.
- Hvis du lader nøglen sidde i kontakten, kan andre personer utilsigtet komme til at starte motoren og forårsage alvorlig personskade på dig eller andre omkringstående. Tag nøglen ud af tændingen, før vedligeholdelsesarbejde påbegyndes.
- Vent, til maskinens komponenter er kølet ned, før du udfører vedligeholdelse.
- Hvis klippeenhederne er i transportpositionen, skal du anvende den mekaniske sikkerhedslås (hvis udstyret hermed), inden du efterlader maskinen uden opsyn.
- Udfør så vidt muligt ikke vedligeholdelse, mens motoren kører. Hold afstand til bevægelige dele.
- Understøt maskinen med donkrafte, når du arbejder under maskinen.
- Tag forsigtigt trykket af komponenter, hvori der er oplagret energi.
- Hold alle dele af maskinen i god driftsmæssig stand og alle beslag tilspændt, især beslag til fastspænding af skæreknive.
- Udskift alle slidte eller beskadigede mærkater.
- Brug kun originale Toro-reservedele for at sørge for en sikker, optimal ydeevne på maskinen. Reservedele, der er fremstillet af andre producenter, kan være farlige, og brug heraf kan gøre garantien ugyldig.

Klargøring af maskinen til vedligeholdelse

1. Sørg for, at kraftudtaget er udkoblet.
2. Parker maskinen på en plan overflade.
3. Aktiver parkeringsbremsen.
4. Sænk klippeenheden/-erne om nødvendigt.

5. Sluk for motoren, og vent, til alle bevægelige dele er standset.
6. Drej tændingsnøglen til positionen STOP, og tag den ud.
7. Vent, til maskinens komponenter er kølet ned, før du udfører vedligeholdelse.

Afmontering af motorhjelm

1. Åbn motorhjelm, og løft den op.
2. Fjern låseclipsen, der fastgør motorhjelmens drejetap til monteringskonsollerne (Figur 31).

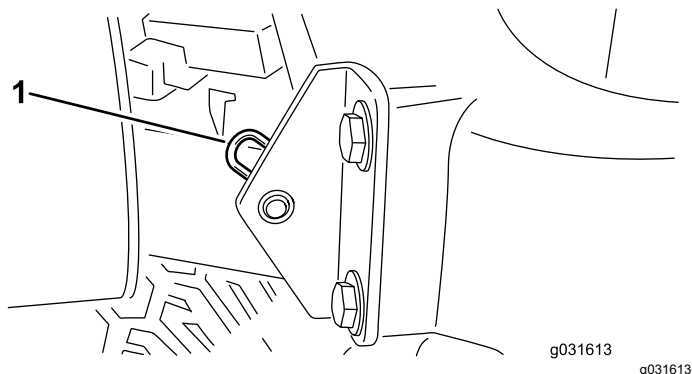

Figur 31

1. Låseclips

3. Skyd motorhjelm til højre, løft den anden side op, og træk den ud af konsollerne.

Bemærk: Gentag denne procedure for at montere motorhjelm.

Brug af klippeenhedens servicelås

Benyt servicelåsen, når du efterser klippeenhederne, for at forhindre personskader.

1. Centrér klippeenhedens sidespole efter traktionsenheden.
2. Hæv klippeenheden til transportpositionen.
3. Aktiver parkeringsbremsen, og sluk for maskinen.
4. Frigør låsestangen fra holderen på den forreste bæreramme (Figur 32).

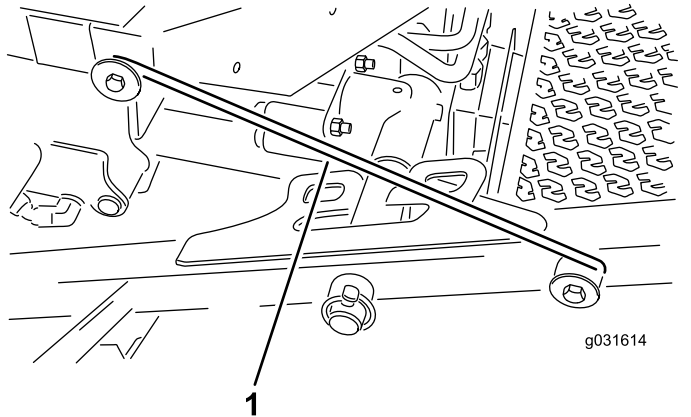

Figur 32

1. Servicelåsekrog

5. Løft ydersiden af de forreste klippeenheder, og anbring låsen over rammetappen, der er monteret foran på operatørens platform (Figur 32).
6. Tag plads i førersædet, og start maskinen.
7. Sænk klippeenhederne til klippepositionen.
8. Sluk for maskinen, og tag nøglen ud.
9. Gentag denne procedure i modsat rækkefølge for at låse klippeenhederne op.

Smøring

Smøring af lejerne og bøsningerne

Eftersynsinterval: For hver 50 timer—Smør alle lejer og bøsninger.

For hver 500 timer/Årlig (alt efter hvad der indtræffer først)

Maskinen har smørepipler, som skal smøres jævnlige med litumbaseret fedt nr. 2. Desuden skal maskinen smøres straks efter hver vask.

Smørepiplernes placering og antal er som følger:

- Bageste klippeenheds drejetap (Figur 33)

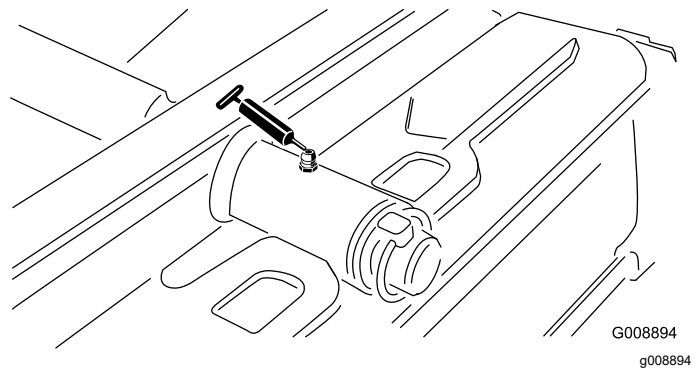

Figur 33

- Forreste klippeenheds drejetap (Figur 34)

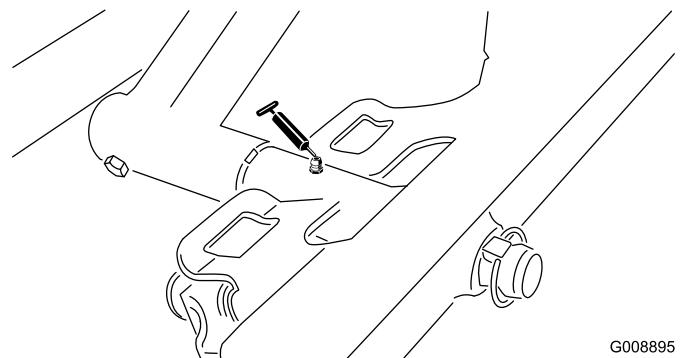

Figur 34

- 2 sidespolecylinderender (Figur 35)

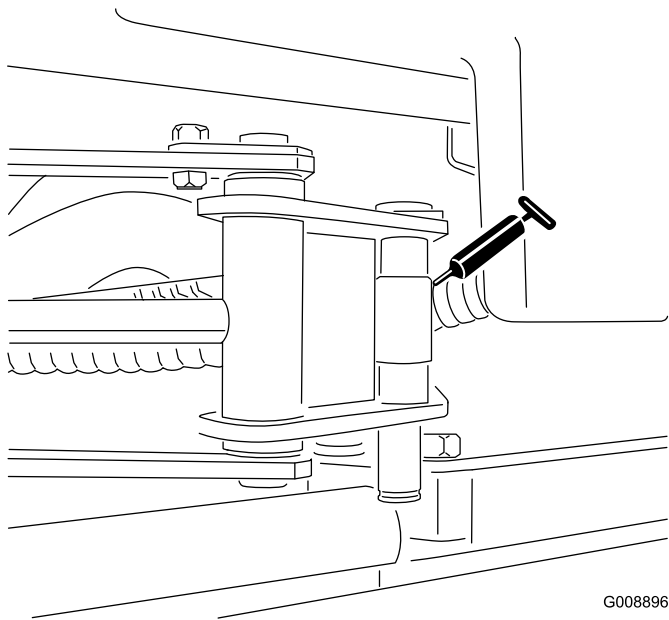

Figur 35

G008896
g008896

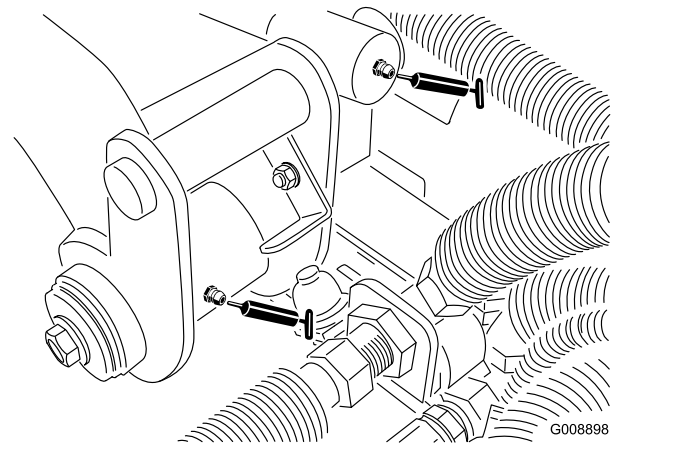

Figur 37

G008898
g008898

- Styretap (Figur 36)

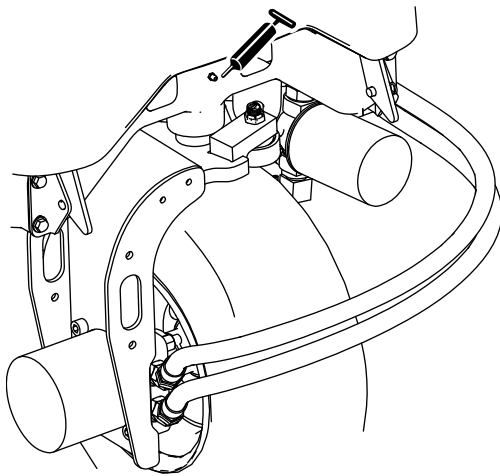

Figur 36

g195307

- 2 bageste løftearms drejetapper og løftecylinder (Figur 37)

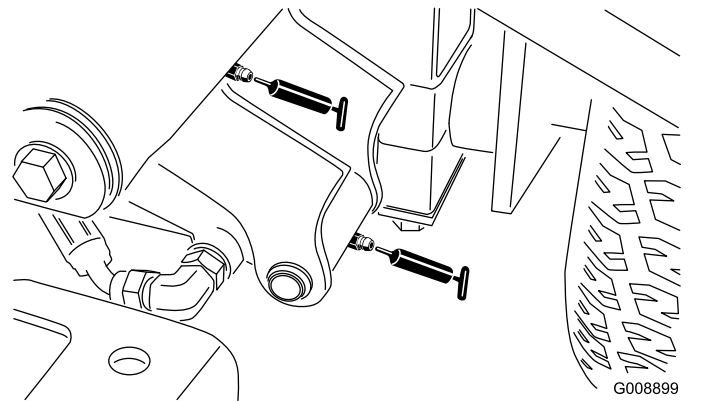

Figur 38

G008899
g008899

- 2 højre, forreste løftearms drejetapper og løftecylinder (Figur 39)

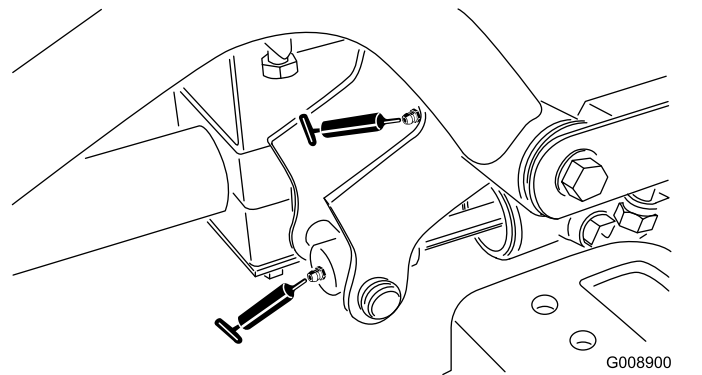

Figur 39

G008900
g008900

- Neutral justeringsmekanisme (Figur 40)

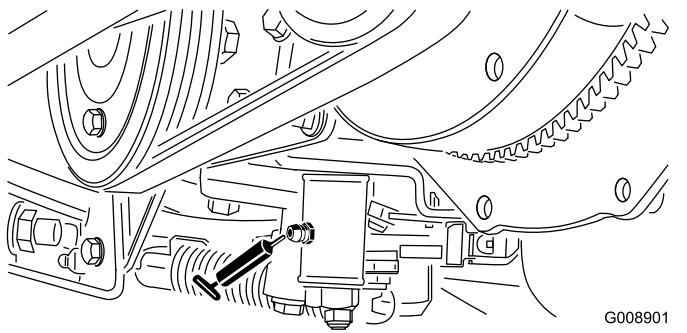

Figur 40

G008901
g008901

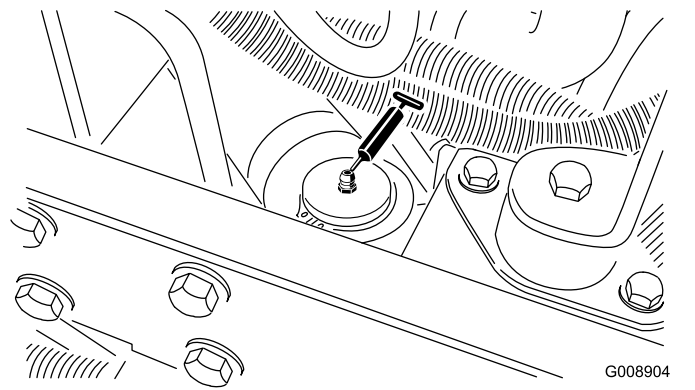

Figur 43

G008904
g008904

- Klippe/transportskyder (Figur 41)

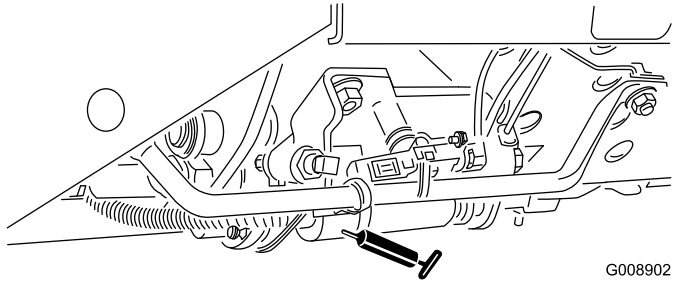

Figur 41

G008902
g008902

- Remspændingsdrejetap (Figur 42)

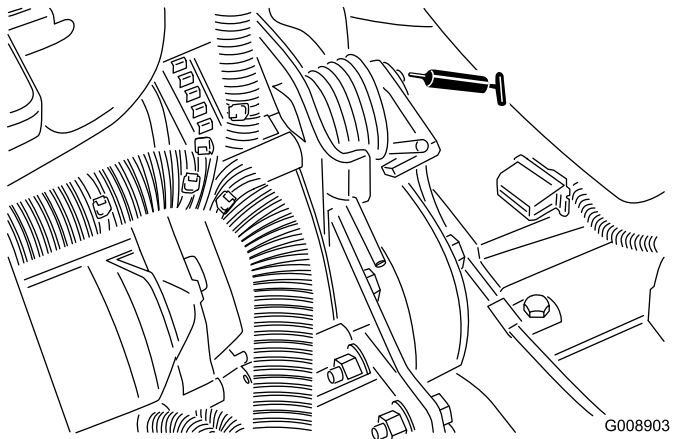

Figur 42

G008903
g008903

- Styretøjscylinder (Figur 43)

- Klippeenhedens spindelaksellejer (2 pr. klippeenhed) (Figur 44)

Bemærk: Hver fitting kan bruges, alt efter hvilken der er lettest tilgængelig. Pump fedt ind i fittingen, indtil en lille smule viser sig ved spindelhusets bund (under klippeenheden).

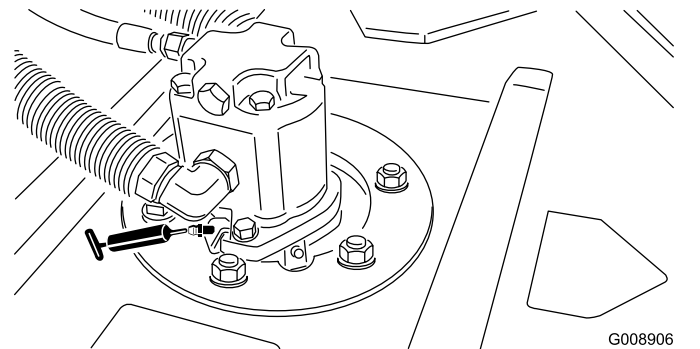

Figur 44

G008906
g008906

- Bagrullelejer (2 pr. klippeenhed) (Figur 45)

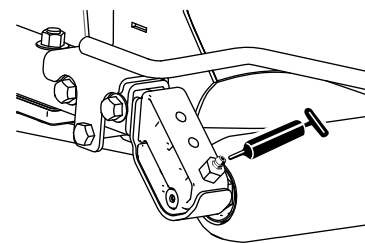

Figur 45

g195309

Bemærk: Sørg for, at smørerillen på hver rulle er ud for smørehullet i hver ende af rulleskaflet. Der er også et tilretningsmærke på den ene ende af rulleskaflet for at hjælpe med at tilrette rille og hul.

Vigtigt: Smør ikke sidespolens krydsrør. Lejeblokkene er selvsmørende.

Motorvedligeholdelse

Motorsikkerhed

- Sluk for motoren, og tag nøglen ud, før du kontrollerer oliestanden eller hælder olie i krumtaphuset.
- Lav ikke om på regulatorindstillingerne, og kørs ikke motoren med for høj hastighed.

Eftersyn af luftfilteret

Kontroller luftfilterhuset for skader, som kan medføre en luftlækage. Udskift, hvis det er beskadiget. Kontroller hele indsugningssystemet for lækager, beskadigelse eller løse slangeklemmer. Efterse også indtagsslangeforbindelserne af gummi på luftfilteret og turboladeren for at sikre, at forbindelserne er komplette.

Sørg for, at dækslet sidder korrekt og slutter tæt sammen med luftfilterelementet.

Eftersyn af luftfilterdækslet

Eftersynsinterval: For hver 50 timer—Afmontér luftfilterdækslet, og fjern eventuelt snavs. Fjern ikke filteret.

Kontroller luftfilterhuset for skader, som kan medføre en luftlækage. Udskift et beskadiget luftfilterhus.

Rengør luftfilterdækslet (Figur 46).

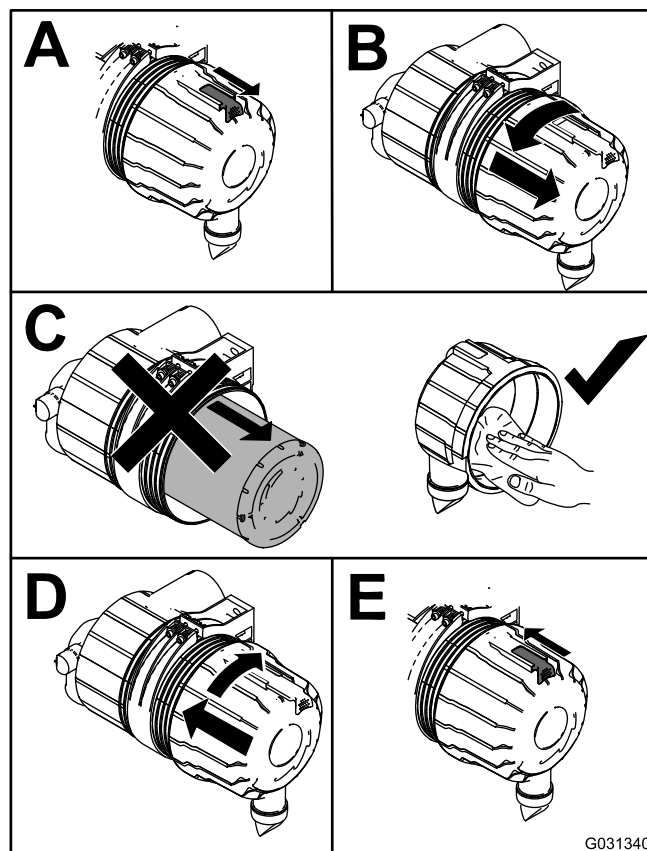

Figur 46

G031340

g031340

Serviceeftersyn af luftfilteret

Eftersynsinterval: For hver 200 timer (oftere i meget støvede eller snavsede omgivelser)

1. Før du afmonterer filteret, skal du ved hjælp af trykluft med lavt tryk (2,76 bar, ren og tør luft) fjerne større ansamlinger af snavs, der har hobet sig op mellem ydersiden af primærfilteret og filterdåsen.

Vigtigt: Undgå at bruge højtryksluft, der evt. kan presse snavs igennem filteret og ind i indsugningsrøret og derved forårsage skade. Denne rengøringsmetode forhindrer, at der kommer snavs ind i indsugningen, når primærfilteret afmonteres.

2. Fjern primærfilteret (Figur 47).

Vigtigt: Undlad at rengøre det brugte element, da der er risiko for at beskadige filtermediet. Efterse det nye filter for forsendelsesskader, og kontroller filterets forseglingsende og selve filterelementet. Benyt ikke et beskadiget filter.

Vigtigt: Forsøg ikke at rense sikkerhedsfilteret. Udskift sikkerhedsfilteret efter hvert tredje primærfiltereftersyn (Figur 48).

Serviceeftersyn af motorolien

Kontrol af motoroliestanden

Eftersynsinterval: Hver anvendelse eller dagligt

Motoren sendes med olie i krumtaphuset, men oliestanden skal alligevel kontrolleres, før og efter motoren startes første gang.

Krumtaphusets kapacitet er ca. 2,8 l med filteret monteret.

Brug Toro Premium-motorolie eller en anden motorolie af høj kvalitet med lavt askeindhold, der opfylder eller overstiger følgende specifikationer:

- **Krævet API-klassifikationsniveau:** CH-4, CI-4 eller højere.
- **Foretrukken olie:** SAE 15W-40 over -17° C
- **Alternativ olie:** SAE 10W-30 eller 5W-30 (alle temperaturer)

Bemærk: Toro Premium-motorolie med en viskositet på enten 15W-40 eller 10W-30 kan købes hos forhandleren. Se også motorvejledningen (som følger med maskinen) for at få yderligere anbefalinger.

Bemærk: Det bedste tidspunkt at kontrollere motorolien på er, når motoren er kold, og inden den startes første gang på en dag. Hvis motoren allerede har kørt, skal olien drænes tilbage i sumpen mindst 10 minutter før, der udføres kontrol. Hvis oliestanden er på eller under mærket ADD (påfyld) på målepinden, skal du tilsætte olie for at bringe oliestanden op på mærket FULL (fuld). Fyld ikke for meget på. Hvis oliestanden er mellem mærkerne FULD og PÅFYLD, skal der ikke fyldes olie på.

Kontroller motoroliestanden som vist i [Figur 49](#).

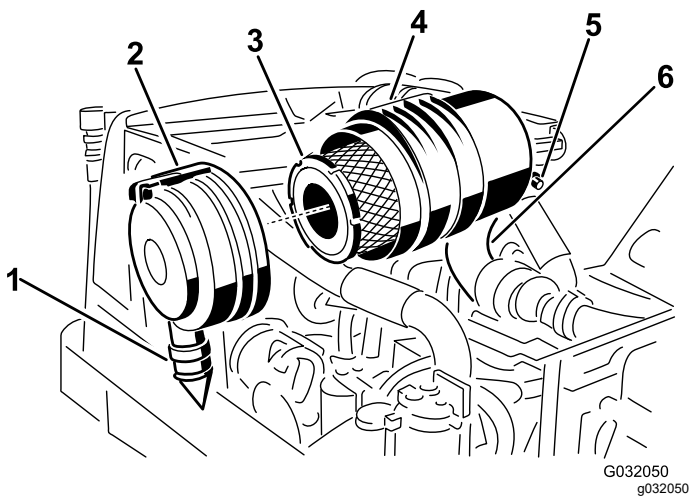

Figur 47

- | | |
|-------------------------------|--|
| 1. Gummiudløbsventil | 4. Luftfilterhus |
| 2. Luftfilterlås | 5. Senderenhed for luftfilterbegrænsning |
| 3. Luftfilterets primærfilter | 6. Indtagslange i gummi |

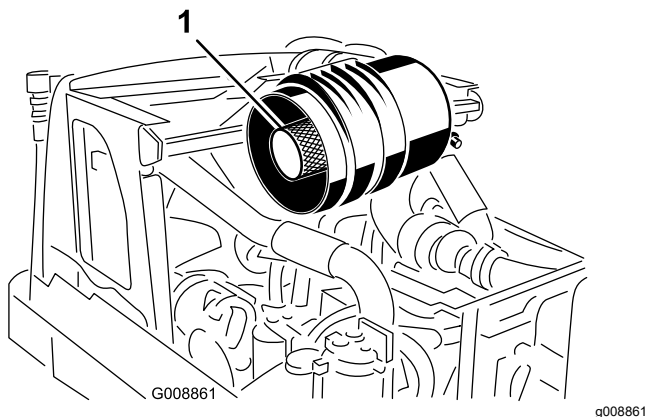

Figur 48

1. Sikkerhedsfilter

3. Udskift primærfileret ([Figur 47](#)).
4. Isæt det nye filter ved at trykke på den udvendige kant af filterelementet og skubbe det på plads i filterskålen.

Bemærk: Tryk ikke på den bløde del i midten af filteret.

5. Rengør åbningen til udblæsning af snavs i det aftagelige dæksel.
6. Afmonter gummiudløbsventilen i dækslet, rengør fordybningen, og udskift udløbsventilen.
7. Monter dækslet således, at gummiudløbsventilen vender nedad – i en position mellem ca. klokken 5 og klokken 7 set fra enden, og fastgør låsen ([Figur 47](#)).

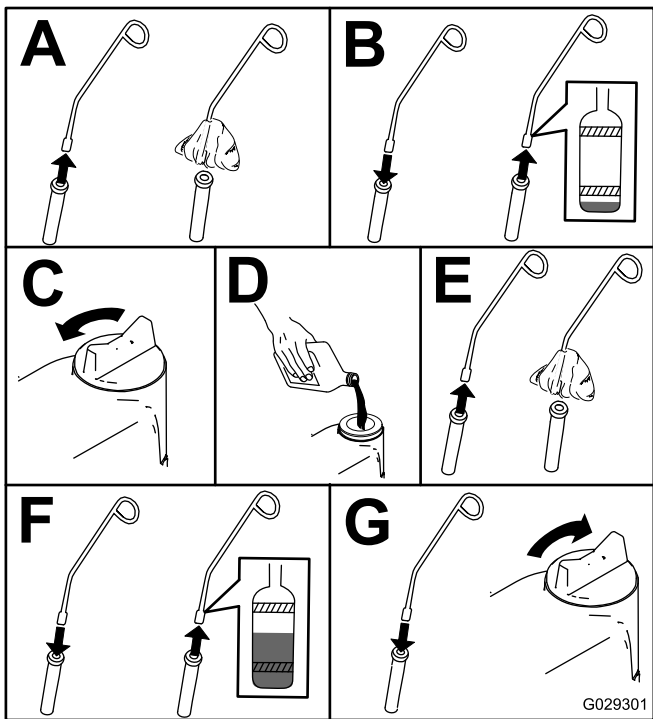

Figur 49

g029301

4. Skift motoroliefilteret som vist i Figur 51.

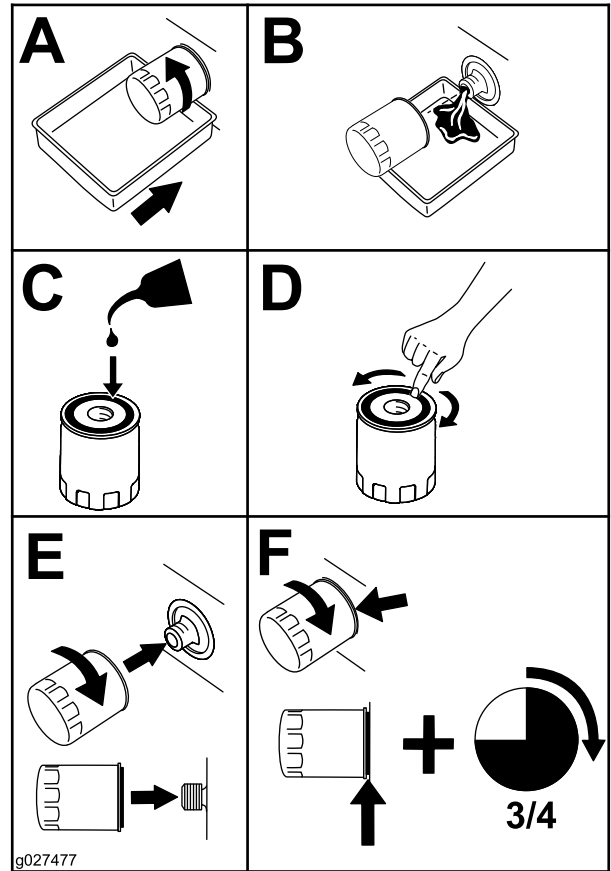

Figur 51

g027477

Udskiftning af motorolie og filter

Eftersynsinterval: Efter de første 50 timer

For hver 200 timer

1. Start motoren, og lad den køre i 5 minutter for at varme olien op.
2. Parker maskinen på en plan overflade, sluk for motoren, fjern nøglen, og vent, til alle bevægelige dele er standset, før du forlader betjeningspositionen.
3. Skift motorolien som vist i Figur 50.

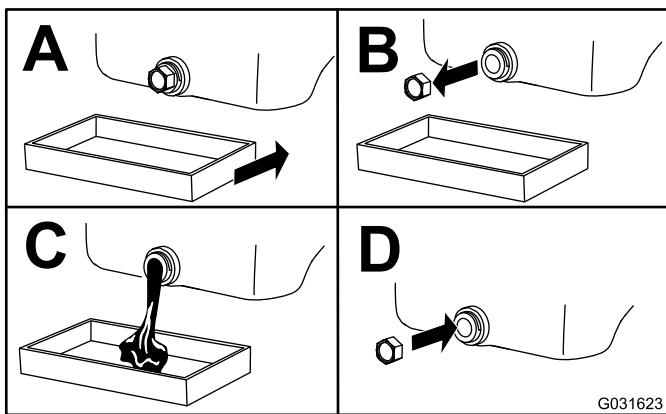

Figur 50

g031623

Vedligeholdelse af brændstofs-system

Tømning af brændstoftanken

Eftersynsinterval: For hver 800 timer—Tøm og rengør brændstoftanken.

Før opbevaring—Tøm og rengør brændstoftanken.

Ud over det anførte eftersynsinterval skal tanken tømmes og rengøres, hvis brændstofs-systemet forurenes, eller hvis du planlægger at stille maskinen til opbevaring i en længere periode. Brug rent brændstof til at skylle tanken med.

Eftersyn af brændstofslanger og -forbindelser

Eftersynsinterval: For hver 400 timer/Årlig (alt efter hvad der indtræffer først)

Efterse brændstofslangerne for slitage, skader eller løse forbindelser.

Serviceeftersyn af vandudskilleren

Eftersynsinterval: Hver anvendelse eller dagligt
For hver 400 timer

Tømning af vandudskilleren

1. Anbring en dræningsbakke under filteret.
2. Løsn aftapningsventilen i bunden af filteret (Figur 52).

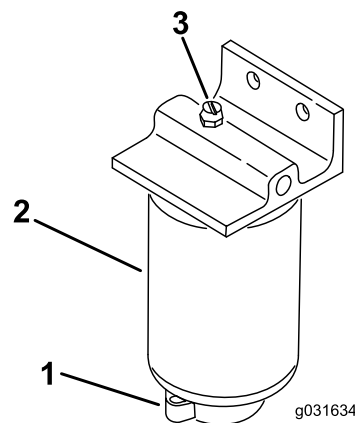

Figur 52

1. Udluftningsprop
2. Vandudskiller/filter
3. Aftapningsventil

3. Spænd ventilen efter aftapning.

Udskiftning af brændstoffilteret

1. Rengør området, hvor filteret monteres (Figur 52).
2. Afmonter filteret, og rengør monteringsfladen.
3. Smør pakningen på filteret med ren olie.
4. Sæt filteret på med hånden, indtil pakningen berører monteringsfladen. Drej derefter endnu 1/2 omgang.

Udluftning af brændstofs-systemet

1. Klargør maskinen til vedligeholdelsesarbejde. Se [Klargøring af maskinen til vedligeholdelse \(side 39\)](#).
2. Sørg for, at brændstoftanken er mindst halvt fuld.
3. Åbn motorhjelmen, og løft den op.

⚠ FARE

Under visse forhold er dieselbrændstof og brændstofdampe meget brandfarlige og eksplosive. En brand eller eksplosion forårsaget af brændstof kan give forbrændinger samt forårsage tingsskade.

Ryg aldrig under håndtering af brændstof, og hold afstand til åben ild eller steder, hvor brændstofdampe kan antændes af en gnist.

4. Åbn udluftningsskruen på brændstofindsprøjtningsskruen (Figur 53).

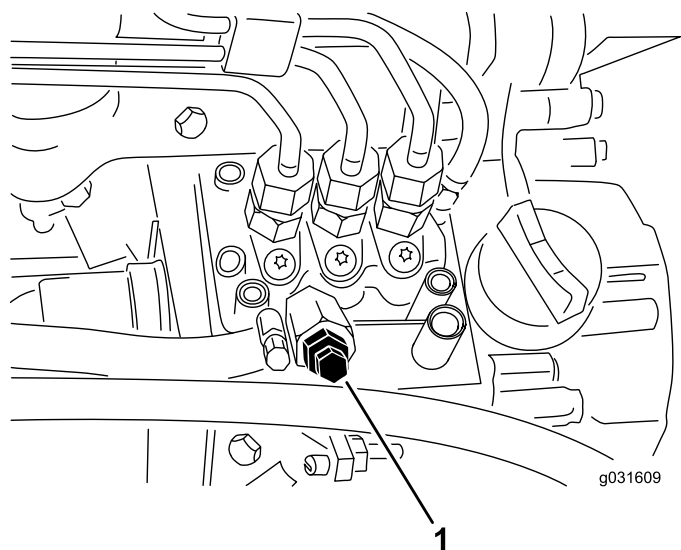

Figur 53

1. Udluftningsskrue på brændstofindsprøjtningssumpen

5. Drej tændingsnøglen til positionen TÆNDT.

Bemærk: Den elektriske brændstofpumpe idriftsættes og tvinger derved luften ud omkring udluftningsskruen. Lad nøglen sidde i positionen TÆNDT, indtil en konstant strøm af brændstof strømmer ud omkring skruen.

6. Spænd skruen, og drej nøglen til positionen FRA.

Bemærk: Normalt starter motoren efter udførsel af denne procedure. Men hvis motoren alligevel ikke starter, kan der sidde luft tilbage mellem indsprøjtningssumpen og indsprøjtningssdyserne. Se [Udluftning af indsprøjtningssdyserne \(side 47\)](#).

Udluftning af indsprøjtningssdyserne

Bemærk: Denne procedure bør kun anvendes, hvis brændstofsyste­met er blevet helt tømt for luft via normale spændningsprocedurer, og motoren ikke vil starte. Se [Udluftning af brændstofsyste­met \(side 46\)](#).

1. Løsn rørforbindelsen til dyse nr. 1 og holdersamlingen ([Figur 54](#)).

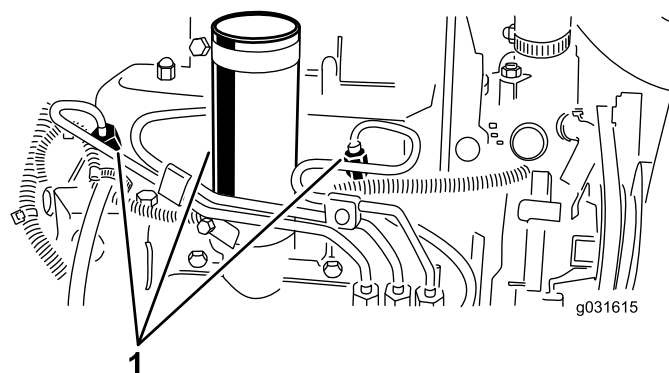

Figur 54

1. Brændstofindsprøjtningssdyser

2. Sæt gashåndtaget i positionen HURTIG.
3. Drej nøglen i tændingen til positionen START, og hold øje med brændstoffilstrømningen rundt om forbindelsesdelen.

Bemærk: Drej nøglen til positionen FRA, når der observeres massiv tilstrømning.

4. Spænd rørforbindelsen forsvarligt fast.
5. Gentag proceduren på de resterende dyser.

Vedligeholdelse af elektrisk system

Elektrisk system – Sikkerhed

- Frakobl batteriet, før maskinen repareres. Frakobl minuspolen først og pluspolen sidst. Tilslut pluspolen først og minuspolen sidst.
- Oplad batterier på et åbent sted med god ventilation, væk fra gnister og åben ild. Træk stikket til opladeren ud af stikkontakten, før du slutter den til eller kobler den fra batteriet. Brug beskyttelsesdragt og isoleret værktøj.

Serviceeftersyn af batteriet

Eftersynsinterval: For hver 25 timer—Kontroller elektrolytstanden. (Hvis maskinen er taget ud af drift, skal denne kontrolleres en gang om måneden).

Sørg for, at batteriets elektrolytstand er korrekt, og renhold batteriets overside. Hvis du opbevarer maskinen et varmt sted, da aflades batteriet hurtigere, end hvis du opbevarer maskinen et køligt sted.

Vedligehold celleniveauet med destilleret eller demineraliseret vand. Fyld ikke cellerne op til over bunden af splitringen i hver celle. Sæt påfyldningsdækslerne på med udluftningshullerne bagud (mod brændstoftanken).

⚠ FARE

Batterielektrolyt indeholder svovlsyre, der er dødbringende, hvis det indtages, og som forårsager alvorlige forbrændinger.

- **Drik ikke elektrolyt, og undgå kontakt med hud, øjne og tøj. Brug sikkerhedsbriller for at beskytte øjnene og gummihandsker for at beskytte hænderne.**
- **Fyld batteriet op på et sted, hvor der altid er rent vand i nærheden til at skylle huden med.**

Hold batteriets overside ren ved at vaske den periodisk med en børste dyppet i ammoniak eller en opløsning af tvekulsurt natron. Skyl overfladen med vand efter rengøring. Fjern ikke påfyldningsdækslerne under rengøring af batteriet.

Batterikablerne skal være strammet til på polerne for at sikre god elektrisk kontakt.

⚠ ADVARSEL

Forkert batterikabelføring kan danne gnister og beskadige traktoren og kablerne. Gnister kan få batterigasserne til at eksplodere og medføre personskade.

- **Frakobl** altid batteriets (sorte) minuskabel, før du frakobler det (røde) pluskabel.
- **Tilkobl** altid batteriets (røde) pluskabel, før du tilkobler det sorte minuskabel.

Hvis der opstår korrosion ved polerne, skal du frakoble kablerne – minuskablet (-) først – og skrabe klemmerne og polerne af separat. Tilslut ledningerne – pluskablet (+) først – og smør polerne med vaseline.

Serviceeftersyn af sikringerne

Sikringerne i maskinens elektriske system er placeret under konsoldækslet.

Hvis maskinen stopper, eller der opstår andre problemer i det elektriske system, skal du kontrollere sikringerne. Tag sikringerne ud en ad gangen, og kontroller, om nogen af dem er sprunget.

Vigtigt: Hvis en sikring skal udskiftes, skal du altid anvende en sikring af samme type og med samme amperetal som den, du udskifter. Ellers risikerer du, at det elektriske system beskadiges. Se mærkaten ved siden af sikringerne for et diagram, der viser hver sikring og dens amperetal.

Bemærk: Hvis en sikring springer hyppigt, er der sandsynligvis en kortslutning i det elektriske system, og du bør få maskinen eftersat af en faguddannet servicetekniker.

Vedligeholdelse af drivsystem

Tilspænding af akselnavmøtrikkerne

Eftersynsinterval: Efter den første time

Efter de første 10 timer

For hver 200 timer

1. Tilspænd navmøtrikkerne på venstre og højre foraksel med et moment på 339 til 373 Nm.
2. Tilspænd navmøtrikkerne på bagakslen med et moment på 339 til 373 Nm.

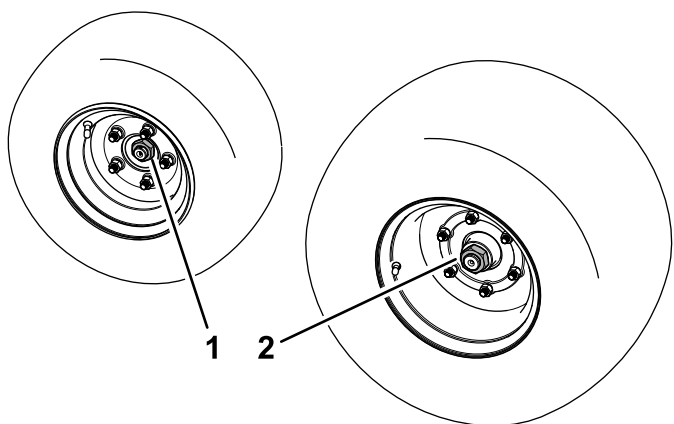

Figur 55

g486076

1. Bagakselnavmøtrik [366 til 447 Nm]
2. Forakselnavmøtrik [407 til 542 Nm]

Kontrol af dæktrykket

Eftersynsinterval: Hver anvendelse eller dagligt

⚠ FARE

Lavt dæktryk forringer maskinens stabilitet på bakkeskråninger. Dette kan forårsage væltning, der kan medføre personskaade eller død.

Pump ikke for lidt luft i dækkene.

Det korrekte lufttryk i dækkene er 0,97-1,24 bar, som vist i Figur 56.

Vigtigt: Oprethold trykket i alle dæk for at sikre en klipning af god kvalitet og korrekt maskinydeevne. Kontroller dæktrykket i alle dækkene, før maskinen betjenes.

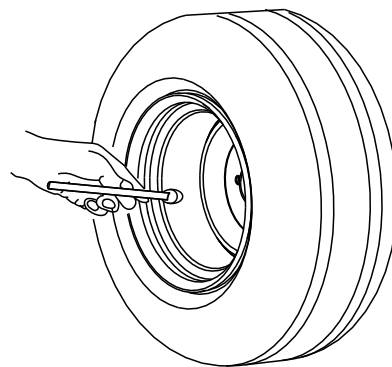

G001055

Figur 56

g001055

Kontrol af hjullåsemøtrikkernes tilspændingsmoment

Eftersynsinterval: Efter den første time

Efter de første 10 timer

For hver 200 timer

Tilspænd hjullåsemøtrikkerne til 61 til 88 N·m.

⚠ ADVARSEL

Hvis du ikke opretholder det rette tilspændingsmoment på hjullåsemøtrikkerne, kan det medføre personskaade.

Tilspænd hjullåsemøtrikkerne til den korrekte tilspændingsværdi.

Justering af traktionsdrevet til neutral

Hvis maskinen bevæger sig, når traktionspedalen er i positionen NEUTRAL, skal traktionsknasten justeres.

1. Parker maskinen på en plan flade, sænk klippeenhederne, aktiver parkeringsbremsen, sluk for motoren, og tag nøglen ud af tændingskontakten.
2. Klods for- og baghjul på den ene side op, eller blokér dem.
3. Løft de modstående for- og baghjul op fra gulvet, og placér understøtningsklodser under karosseriet.

⚠ ADVARSEL

Hvis maskinen ikke er understøttet tilstrækkeligt, kan den falde ned ved et uheld og medføre personskade på nogen under maskinen.

Et forhjul og et baghjul skal hæves op fra jorden, da maskinen ellers vil bevæge sig under justeringen.

4. Løsn låsemøtrikken på traktionsjusteringsknasten (Figur 57).

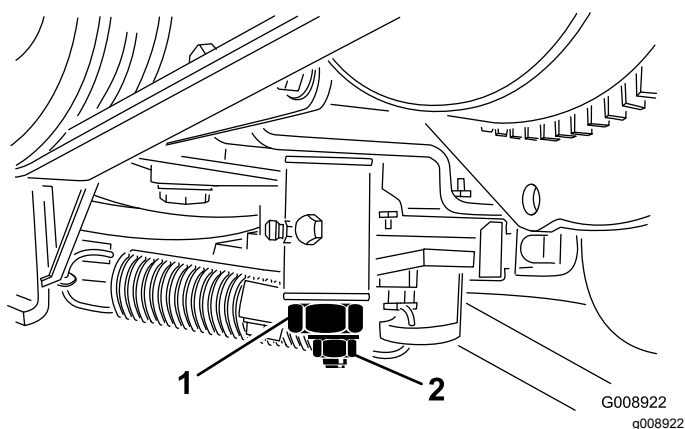

Figur 57

1. Traktionsjusteringsknast
2. Låsemøtrik

⚠ ADVARSEL

Motoren skal køre, så du kan udføre den endelige justering af traktionsjusteringsknasten. Berøring af varme eller bevægelige dele kan medføre personskader.

Hold hænder, fødder, ansigt og andre kropsdele væk fra lyd-potten, andre varme motordele og roterende dele.

5. Start motoren, og drej den sekskantede traktionsjusteringsknast i begge retninger for at finde frem til neutralområdet midterposition.
6. Stram låsemøtrikken, der fastgør justeringen.
7. Sluk derefter motoren.
8. Fjern støtteblokkene, og sænk maskinen ned på værkstedsgulvet. Prøvekør maskinen for at sikre, at den ikke bevæger sig, når traktionspedalen er i neutral.

Vedligeholdelse af kølesystem

Kølesystem – Sikkerhed

- Indtagelse af motorkølevæske kan forårsage forgiftning. Opbevares utilgængeligt for børn og kæledyr.
- Udslip af varm kølevæske under tryk eller berøring af den varme køler og de omgivende dele kan forårsage alvorlige forbrændinger.
 - Lad altid motoren køle af i mindst 15 minutter, før kølerdækslet tages af.
 - Brug en klud, når kølerdækslet åbnes, og åbn det langsomt, så damp kan slippe ud.
- Betjen ikke maskinen, medmindre dækslerne er monteret.
- Hold fingre, hænder og tøj væk fra den roterende ventilator og drivremmen.

Kølevæskespecifikation

Kølevæskebeholderen fyldes på fabrikken med en 50/50-opløsning bestående af vand og ethylenglykolbaseret kølevæske med forlænget levetid.

Vigtigt: Brug udelukkende kølevæsker, der fås i almindelig handel, og som opfylder specifikationerne, der er angivet i tabellen Standarder for kølevæske med forlænget levetid. Anvend ikke konventionel (grøn) kølevæske, der anvender uorganisk syre teknologi (IAT – Inorganic Acid Technology) i din maskine. Undlad at blande konventionel kølevæske med kølevæske med forlænget levetid.

Tablet over kølevæsketyper

Type af ethylenglykolkølevæske	Type af korrosionsbeskytter
Frostvæske med forlænget levetid	Organisk syre teknologi (OAT – Organic Acid Technology)

Vigtigt: Brug ikke kølevæskens farve alene til at identificere forskellen mellem konventionel (grøn) IAT-kølevæske og kølevæske med forlænget levetid. Kølevæskeproducenter kan tilsætte en af følgende farver til kølevæske med forlænget levetid: rød, lyserød, orange, gul, blå, grønblå, violet og grøn. Anvend kølevæske, der opfylder specifikationerne i tabellen Standarder for kølevæske med forlænget levetid.

Standarder for kølevæske med forlænget levetid

ATSM International	SAE International
D3306 og D4985	J1034, J814 og 1941

Vigtigt: Kølevæsken skal bestå af en 50/50-blanding af kølevæske og vand.

- **Foretrukket:** Anvend destilleret vand, når du opblander kølevæske fra koncentrat.
- **Foretrukket mulighed:** Anvend en færdigblandet kølevæske i stedet for koncentrat, hvis du ikke har adgang til destilleret vand.
- **Mindstekrav:** Bland koncentreret kølevæske med rent drikkevand, hvis du ikke har adgang til hverken destilleret vand eller færdigblandet kølevæske.

Kontrol af kølesystemet

Eftersynsinterval: Hver anvendelse eller dagligt—Kontrollér motorvæskestanden.

Hvert 2. år—Skift af motorens kølevæske.

Fjern eventuelt snavs fra køleren (Figur 58).

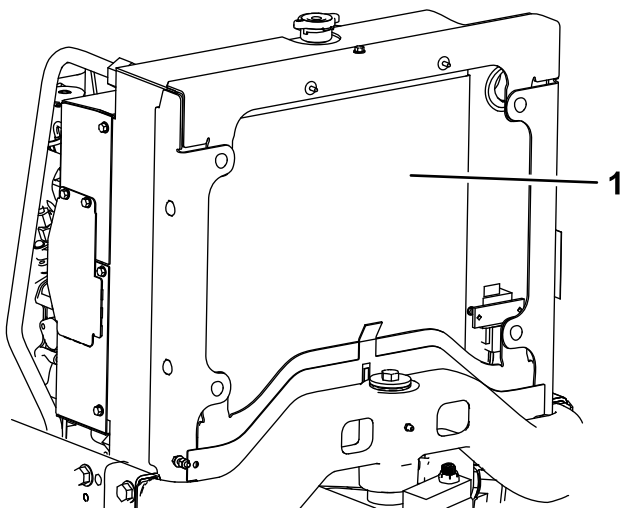

Figur 58

g195255

1. Køler

Rens køleren hver time, hvis forholdene er meget snavsede og beskidte. Se [Rensning af kølesystemet \(side 52\)](#).

Kølesystemet er fyldt med en 50/50-opløsning af vand og permanent ethylenglycol-frostvæske. Kontrollér kølevæskestanden hver dag, før motoren startes.

Kølesystemets kapacitet er ca. 5,7 l.

⚠ FORSIGTIG

Hvis motoren har kørt, kan varm kølevæske under tryk slippe ud og forårsage forbrændinger.

- Tag ikke kølerdækslet af, når motoren kører.
- Brug en klud, når kølerdækslet åbnes, og åbn det langsomt, så damp kan slippe ud.

1. Kontrollér kølevæskestanden i ekspansionsbeholderen (Figur 59).

Bemærk: Med en kold motor skal kølevæskestanden være ca. midt imellem mærkerne på siden af beholderen.

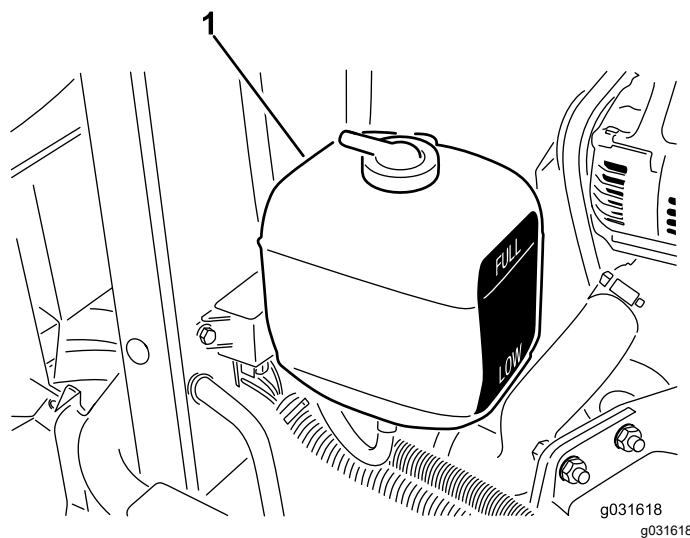

Figur 59

g031618
g031618

1. Ekspansionsbeholder
 2. Hvis kølevæskestanden er lav, skal du fjerne dækslet til ekspansionsbeholderen og fylde systemet op.
- Bemærk:** Fyld ikke for meget på.
3. Monter dækslet til ekspansionsbeholderen.

Rensning af kølesystemet

Eftersynsinterval: Hver anvendelse eller dagligt

1. Løft motorhjelm.
2. Rengør motorområdet grundigt for alt snavs.
3. Start fra kølerens forende, og blæs snavset ud mod bagsiden med trykluft.
4. Rengør køleren fra bagsiden, og blæs mod forenden.

Bemærk: Gentag proceduren adskillige gange, indtil alt hakkelse og snavs er fjernet.

Vigtigt: Rengøring af køleren med vand fremskynder korrosionsskader på komponenterne og ophobning af snavs.

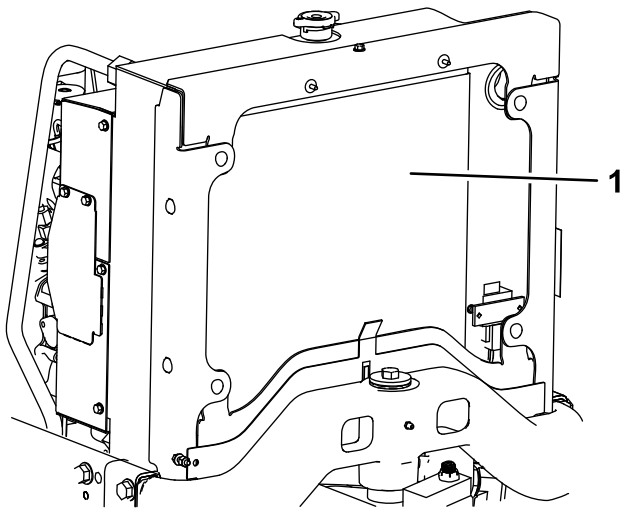

Figur 60

1. Køler

5. Luk og lås hjelmen.

Vedligeholdelse af bremsen

Justering af parkeringsbremsen

Eftersynsinterval: For hver 200 timer—Kontroller parkeringsbremsejustering.

1. Løsn sætskruen, der fastgør skruen til parkeringsbremsehåndtaget (Figur 61).

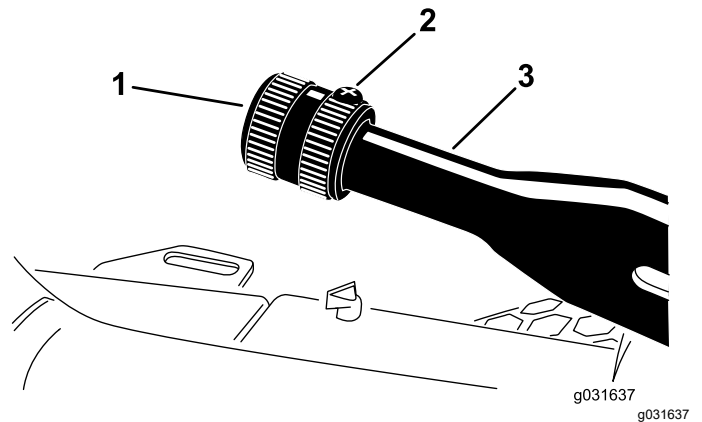

Figur 61

1. Greb
 2. Sætskrue
 3. Parkeringsbremsehåndtag
2. Tilspænd knappen til et moment på 41 til 68 N·m for at aktivere håndtaget.
 3. Tilspænd sætskruen.

Vedligeholdelse af remme

Eftersyn af motorremmene

Eftersynsinterval: Efter de første 10 timer—Kontroller alle remmes stand og tilspænding.

For hver 100 timer—Kontroller alle remmes stand og tilspænding.

Kontrol af generatorremmens spænding

1. Åbn motorhjelmen.
2. Påfør generatorremmen en belastning på 30 N midt mellem remskiverne (Figur 62).

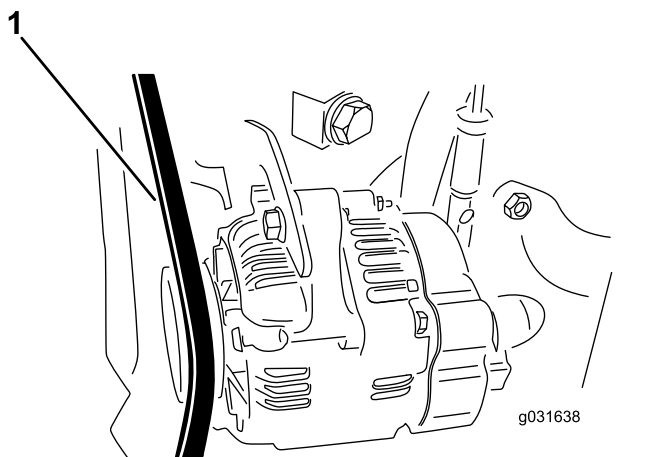

Figur 62

1. Generatorrem

3. Hvis remmen ikke afbøjer 11 mm, skal følgende procedure udføres for at stramme remmen:
 - A. Løsn den bolt, der fastgør afstiveren til motoren, og den bolt, der fastgør generatoren til afstiveren.
 - B. Indfør en løftestang mellem generatoren og motoren, og lirk den ud ved generatoren.
 - C. Når den korrekte stramning er opnået, skal du stramme generatoren og afstiverboltene for at sikre justeringen.

Udskiftning af hydrostatdrivremmen

1. Indsæt en topnøgle eller et lille rørstykke i enden af remmens tilspændingsfjeder.

▲ FORSIGTIG

Fjederen, der spænder remmen, er tungt belastet, og det kan føre til personskade, hvis fjederens spænding udløses forkert.

Vær forsigtig, når fjederen løsnes, og remmen udskiftes.

2. Tryk ned og fremad på fjederenden for at løsne den fra konsollen og løsne spændingen på fjederen (Figur 63).

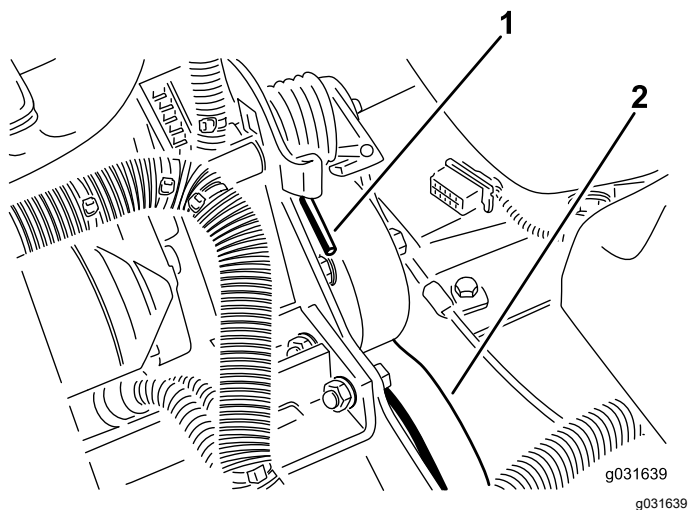

Figur 63

1. Fjederende
2. Hydrostatdrivrem

3. Sæt remmen på igen.
4. Udfør denne procedure i omvendt rækkefølge for at spænde fjederen.

Vedligeholdelse af betjeningsanordningssystem

Justering af gashåndtaget

1. Anbring gasregulatoren, så den vender bagud og stopper mod kontrolpanelsprækken.
2. Løsn gaskabelforbindelsesdelen på indsprøjtningssumpens løftearm (Figur 64).

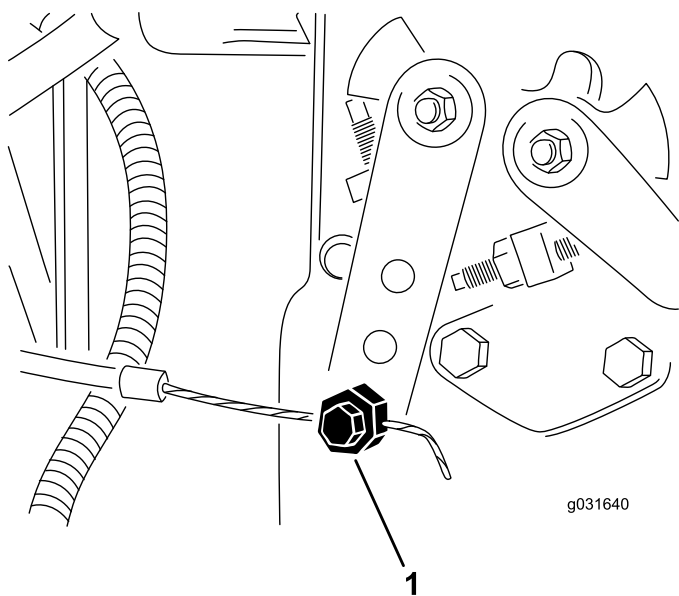

Figur 64

1. Indsprøjtningssumpens arm
3. Hold indsprøjtningssumpens arm mod det lave tomgangsstop, og spænd kabelforbindelsesdelen.
4. Løsn skruerne, der fastgør gashåndtaget til kontrolpanelet.
5. Skub gashåndtaget hele vejen fremad.
6. Skyd stoppladen hen mod gashåndtaget, indtil den berører gashåndtaget, og spænd skruerne, der fastgør gashåndtaget til kontrolpanelet.
7. Hvis gashåndtaget ikke forbliver på plads under driften, tilspændes låsemøtrikken, der anvendes til at indstille friktionsanordningen på gashåndtaget, til 5-6 N·m.

Bemærk: Det bør ikke være nødvendigt at bruge en kraft, der er større end 27 N·m for at betjene gashåndtaget.

Vedligeholdelse af hydrauliksystem

Hydrauliksystem – Sikkerhed

- Søg straks lægehjælp, hvis der sprøjtes væske ind under huden. Væske sprøjtet ind under huden skal fjernes kirurgisk inden for nogle få timer af en læge.
- Sørg for, at alle slanger og rør til hydraulikvæske er i god stand, og at alle hydrauliske forbindelser og fittings slutter tæt, før der sættes tryk på det hydrauliske system.
- Hold din krop og hænder væk fra splithulslækager eller dyser, der sprøjter højtrykshydraulikvæske ud.
- Brug pap eller papir til at finde eventuelle hydrauliklækager.
- Tag hele trykket af det hydrauliske system, før der udføres arbejde på det.

Eftersyn af hydraulikvæsken

Hydraulikvæskespecifikationer

Beholderen fyldes på fabrikken med hydraulikvæske af høj kvalitet. Kontroller hydraulikvæskestanden, før du starter motoren første gang, og derefter dagligt. Se [Kontrol af hydraulikvæskestanden \(side 55\)](#).

Anbefalet hydraulikvæske: Toro PX Extended Life-hydraulikvæske. Fås i spande med 19 l eller tromler med 208 l.

Bemærk: En maskine, der bruger den anbefalede udskiftningsvæske, kræver færre væske- og filterskift.

Alternative hydraulikvæsker: Hvis Toro PX Extended Life Hydraulic Fluid ikke kan fås, kan du anvende andre konventionelle, mineraloliebaserede hydraulikvæsker, hvis specifikationer overholder alle følgende angivne materialeegenskaber samt industristandarderne. Brug ikke syntetisk væske. Spørg din smøremiddelforhandler til råds for at finde frem til et tilfredsstillende produkt.

Bemærk: Toro påtager sig intet ansvar for skader forårsaget af forkerte erstatningsprodukter. Brug derfor kun produkter fra producenter med et godt omdømme, som står bag deres anbefaling.

Slidhæmmende hydraulikvæske med højt viskositetsindeks/lavt flydepunkt, ISO VG 46

Slidhæmmende hydraulikvæske med højt viskositetsindeks/lavt flydepunkt, ISO VG 46 (cont'd.)

Materialeegenskaber:

Viskositet, ASTM D445	cSt ved 40 °C: 44 til 48
Viskositetsindeks ASTM D2270	140 eller højere
Flydepunkt, ASTM D97	-37 °C til -45 °C
Branchespecifikationer:	Eaton Vickers 694 (I-286-S, M-2950-S/35VQ25 eller M-2952-S)

Bemærk: Mange hydraulikvæsker er næsten farveløse, hvilket kan gøre det svært at få øje på lækager. Der fås et rødt tilsætningsstof til hydraulikvæsken i flasker med 20 ml. En flaske er nok til 15 til 22 l hydraulikvæske. Bestil Delnr. 44-2500 fra en autoriseret Toro-forhandler.

Vigtigt: Toro Premium Synthetic Biodegradable Hydraulic Fluid er den eneste syntetiske bionedbrydelige væske godkendt af Toro. Væsken er kompatibel med elastomerne anvendt i Toro-hydrauliksystemer og egnet til en lang række temperaturforhold. Denne væske er kompatibel med traditionelle mineralolier, men forudsætningen for maksimal bionedbrydelighed og ydeevne er, at hydrauliksystemet tømmes grundigt for traditionel væske. Olien fås i beholdere med 19 l eller tromler med 208 l fra din autoriserede Toro-forhandler.

Kontrol af hydraulikvæskestanden

Eftersynsinterval: Hver anvendelse eller dagligt—Kontroller hydraulikvæskestanden.

1. Klargør maskinen til vedligeholdelsesarbejde. Se [Klargøring af maskinen til vedligeholdelse \(side 39\)](#).
2. Rengør området omkring påfyldningsstudsens og hydrauliktankens dæksel ([Figur 65](#)).

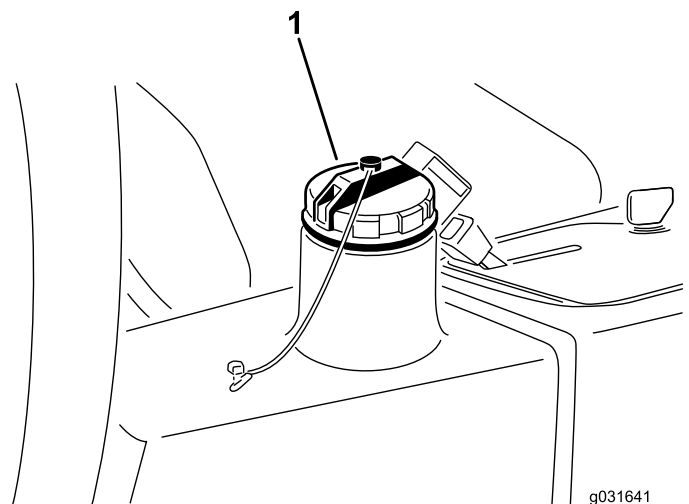

Figur 65

1. Dæksel til hydrauliktanken

3. Fjern hydrauliktankens dæksel ([Figur 65](#)).
4. Fjern målepinden fra påfyldningsstudsens, og tør den af med en ren klud.
5. Indfør målepinden i påfyldningsstudsens, tag den op igen, og kontroller væskestanden.

Bemærk: Væskestanden skal være inden for 6 mm for mærket på målepinden.

6. Hvis standen er lav, skal du påfylde passende væske for at hæve niveauet til FULL-mærket.
7. Sæt målepinden i igen, og sæt dækslet på påfyldningsstudsens.

Udskiftning af hydraulikvæsken

Eftersynsinterval: For hver 2000 timer—**Hvis du anvender den anbefalede hydraulikvæske**, skal du udskifte hydraulikvæsken.

For hver 800 timer—**Hvis du ikke anvender den anbefalede hydraulikvæske, eller hvis du på noget tidspunkt har fyldt beholderen med en alternativ væske**, skal du udskifte hydraulikvæsken.

Hydraulikvæskekapacitet: 13,2 l

Hvis væsken bliver forurenede, skal du kontakte den lokale Toro-forhandler for at gennemskylle systemet. Forurenede væske optræder mælkeagtigt eller sort.

1. Sluk motoren, og løft motorhjelmen.
2. Frakobl hydraulikrøret, eller fjern hydraulikfilteret, og lad hydraulikvæsken løbe ned i en dræningsbakke ([Figur 68](#) og [Figur 66](#)).

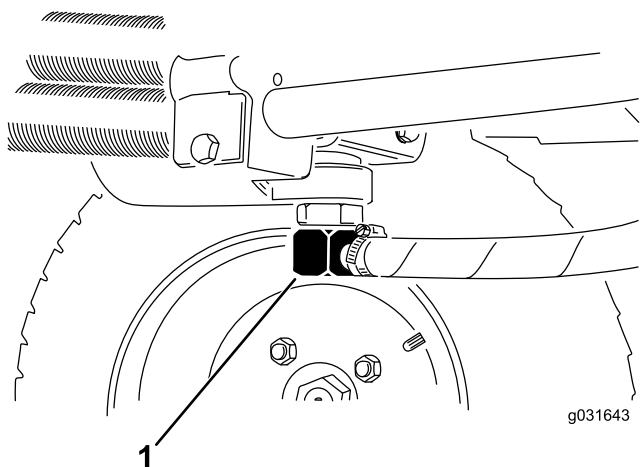

Figur 66

1. Hydraulikrør

3. Monter hydraulikrøret, når hydraulikolien holder op med at løbe fra (Figur 66).
4. Fyld beholderen (Figur 67) med ca. 13,2 l hydraulikvæske. Se [Hydraulikvæskespecifikationer](#) (side 54) og [Kontrol af hydraulikvæskestand](#) (side 55).

Vigtigt: Brug kun de angivne hydraulikolier. Andre væsker kan beskadige systemet.

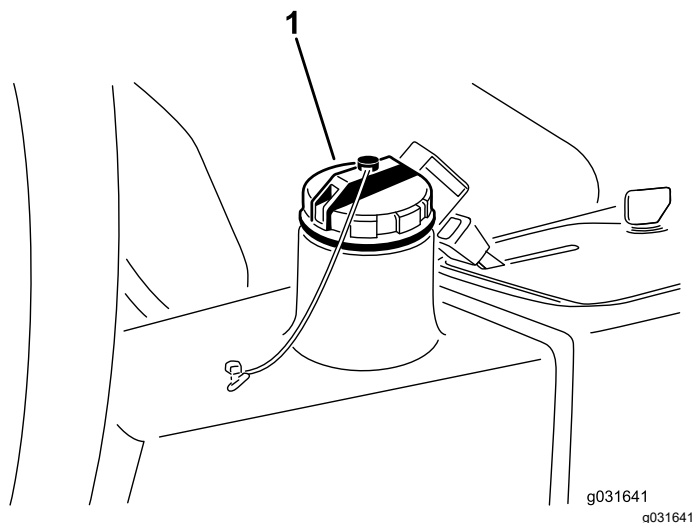

Figur 67

1. Dæksel til hydrauliktanken

5. Sæt beholderens dæksel på.
6. Start motoren.
7. Brug alle de hydrauliske betjeningsanordninger til at fordele hydraulikvæsken gennem hele systemet, kontroller for lækager, og sluk derefter for motoren.
8. Kontroller væskenniveauet, og påfyld nok til at hæve niveauet til mærket FULD på målepinden.

Bemærk: Fyld ikke for meget på.

Udskiftning af hydraulikfilteret

Eftersynsinterval: For hver 1000 timer—Hvis du bruger den anbefalede hydraulikvæske, skal du udskifte hydraulikfilteret (tidligere hvis indikatoren for eftersynsintervallet står i det røde område).

For hver 800 timer—Hvis du ikke anvender den anbefalede hydraulikvæske, eller hvis du på noget tidspunkt har fyldt beholderen med en alternativ væske, skal du udskifte hydraulikfilteret (tidligere hvis indikatoren for eftersynsintervallet står i det røde område).

Brug et originalt Toro-udskiftningsfilter (delnr. 86-3010).

Vigtigt: Brug af andre filtertyper kan annullere garantien på visse dele.

1. Klargør maskinen til vedligeholdelsesarbejde. Se [Klargøring af maskinen til vedligeholdelse](#) (side 39).
2. Klem slangen til filtermonteringspladen af.
3. Rengør omkring filtermonteringen, anbring en drænbakke under filteret, og afmonter filteret (Figur 68).

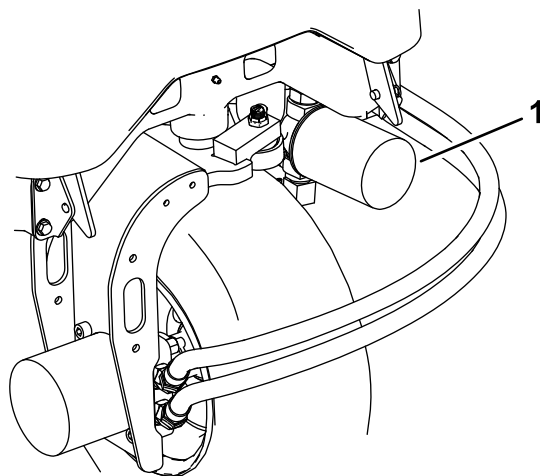

Figur 68

1. Hydraulikfilter

4. Smør den nye filterpakning, og fyld filteret med hydraulikvæske.
5. Sørg for, at området, hvor filteret monteres, er rent, og skru filteret på, indtil pakningen berører monteringspladen. Spænd derefter filteret 1/2 omgang.
6. Slip slangen til filtermonteringspladen.
7. Start motoren, og lad den køre i ca. to minutter for at lukke luft ud af systemet.
8. Sluk motoren, og kontroller, om der er lækager.

Kontrol af hydraulikrør og -slanger

Eftersynsinterval: Hver anvendelse eller dagligt

Hvert 2. år—Udskift slanger, der bevæger sig.

Eftersyn for lækager på hydraulikrør og -slanger, bøjede rør, løse monteringsholdere, slid, løse fittings, nedbrydning på grund af vejrlig eller kemiske påvirkninger. Foretag alle nødvendige reparationer, før maskinen betjenes.

Vedligeholdelse af klippeenhederne

Adskillelse af klippeenhederne fra traktionsenheden

1. Klargør maskinen til vedligeholdelsesarbejde. Se [Klargøring af maskinen til vedligeholdelse \(side 39\)](#).
2. Fjern den hydrauliske motors monteringskruer, og frakobl og afmonter den hydrauliske motor fra klippeenheden ([Figur 69](#)).

Vigtigt: Tildæk spindlens top for at forhindre kontaminering.

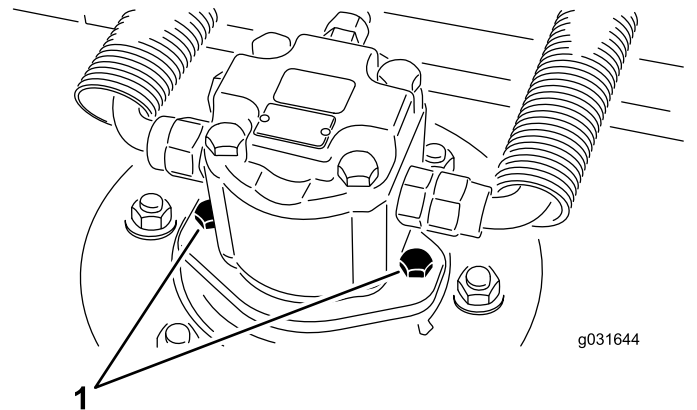

Figur 69

1. Motormonteringskruer

-
3. Fjern ringstiften eller bundmøtrikken, der fastgør klippeenhedens bæreramme til løftearmens drejetap ([Figur 70](#)).

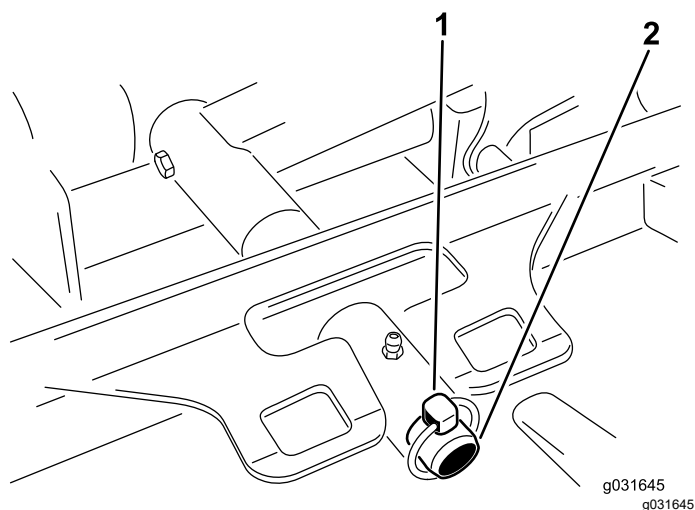

Figur 70

1. Ringstift
2. Løftearmens drejetap

4. Rul klippeenheden væk fra traktionsenheden.

Montering af klippeenhederne på traktionsenheden

1. Klargør maskinen til vedligeholdelsesarbejde. Se [Klargøring af maskinen til vedligeholdelse \(side 39\)](#).
2. Sæt klippeenheden på plads foran traktionsenheden.
3. Skyd klippeenhedens bærerramme over på løftearmens drejetap, og fastgør den med ringstiften eller bundmøtrikken ([Figur 70](#)).
4. Brug den hydrauliske motors monterings skruer til at montere den hydrauliske motor på klippeenheden ([Figur 69](#)).

Bemærk: Sørg for, at O-ringen sidder rigtigt og er intakt.

5. Indfedt spindlen.

Serviceeftersyn af skæreknivsniveauet

Den roterende klippeenhed er forindstillet fra fabrikken til en klippehøjde på 5 cm og en skæreknivshældning på 7,9 mm. Venstre og højre klippehøjde er også forindstillet til at ligge inden for $\pm 0,7$ mm fra hinanden.

Klippeenheden er designet til at modstå skæreknivsstød uden deformation af kammeret. Hvis skærekniven rammer en fast genstand, skal du undersøge skærekniven for skader og skæreknivsniveauets nøjagtighed.

Eftersyn af skæreknivsniveauet

1. Fjern hydraulikmotoren fra klippeenheden, og fjern klippeenheden fra traktionsenheden.

Bemærk: Anvend et hejseapparat til (eller vær mindst 2 personer om) at løfte klippeenheden, og anbring den på et fladt bord.

2. Marker den ene ende af skærekniven med en malerpen eller filtpen.

Bemærk: Brug denne ende af skærekniven til at kontrollere alle højder.

3. Anbring skæret på den afmærkede ende af skærekniven ved positionen kl. 12 (lige ud i klipperetningen), og mål højden fra bordet til skæreknivens skær ([Figur 71](#)).

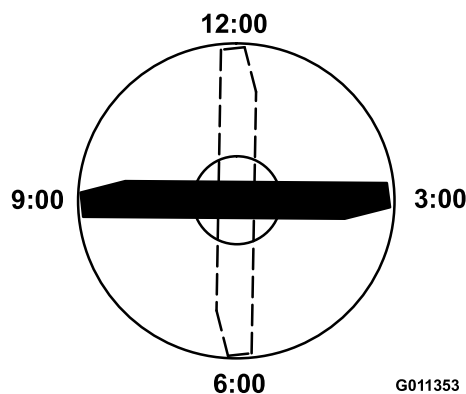

Figur 71

4. Drej skæreknivens afmærkede ende til kl. 3 og kl. 9, og mål højderne ([Figur 71](#)).
5. Sammenlign højden målt kl. 12 med indstillingen for klippehøjden.

Bemærk: Den bør være inden for 0,7 mm. Kl. 3- og kl. 9-højderne bør være $3,8 \pm 2,2$ mm højere end kl. 12-indstillingen og inden for 2,2 mm fra hinanden.

Fortsæt til [Justering af skæreknivsniveauet \(side 58\)](#), hvis en af disse målinger ikke er inden for specifikationerne.

Justering af skæreknivsniveauet

Begynd med justeringen foran (skift ét beslag ad gangen).

1. Fjern klippehøjdebeslaget (foran, venstre eller højre) fra klippeenhedsrammen ([Figur 72](#)).

Bemærk: Hvis afstanden er over 1,5 mm, skal du montere nok spændeskiver med en diameter på 5/8 tommer til at opfange slækket.

6. Tilspænd monteringsbolten til 108 N·m.

Vedligeholdelse af skæreknivene

Skæreknivssikkerhed

- Efterse jævnligt skærekniven for slid og skader.
- Vær forsigtig, når du efterser skæreknivene. Pak skæreknivene ind, eller bær handsker, og vær forsigtig når du efterser skæreknivene. Du må kun udskifte eller slibe skæreknivene. De må aldrig rettes ud eller svejdes.
- På maskiner med flere skæreknive skal du udvise forsigtighed, da én skæreknivs rotation kan få andre skæreknive til at rotere.

Serviceeftersyn af skærekniven

Afmontering og montering af klippeenhedens skærekniv(e)

Udskift skærekniven, hvis den rammer en fast genstand, eller hvis den er ude af balance eller bøjet. Brug altid originale Toro-skæreknive ved udskiftning for sikkerhedens skyld og for at sikre en optimal ydelse.

1. Parker maskinen på en plan overflade, hævet klippeenheden til transportpositionen, aktiver parkeringsbremsen, sluk motoren, og tag nøglen ud.

Bemærk: Understøt eller lås klippeenheden, så den ikke kan falde ned ved et uheld.

2. Tag fat i enden af skærekniven med en klud eller en tyk handske.
3. Fjern skæreknivsbolten, antiskalperingsskålen og skærekniven fra spindelakslen (Figur 74).

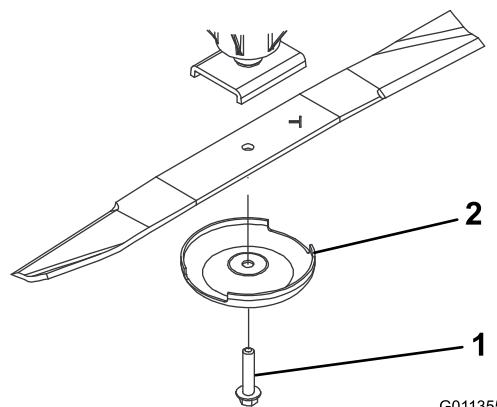

Figur 74

1. Skæreknivsbolt
2. Antiskalperingsskål

4. Monter skærekniven, antiskalperings-skålen og skæreknivsbolten, og spænd skæreknivsbolten til 115 til 149 Nm.

Vigtigt: Den buede del af skærekniven skal pege mod indersiden af klippeenheden for at sikre en god klipning.

Bemærk: Hvis du rammer et fremmedlegeme, skal alle møtrikker på spindelremskiverne tilspændes med et moment på 115 til 149 Nm.



Figur 76

g006926

1. Skærekniven må kun slibes i denne vinkel.

Eftersyn og slibning af skærekniven

Bemærk: Eftersø skærekniven, inden maskinen tages i brug. Sand og slibematerialer kan bortslide det metal, der forbinder den flade side og den buede side af skærekniven. Hvis du bemærker tegn på slid, skal skærekniven udskiftes. Se ([Afmontering og montering af klippeenhedens skærekniv\(e\)](#) (side 60)).

1. Klargør maskinen til vedligeholdelsesarbejde. Se [Klargøring af maskinen til vedligeholdelse](#) (side 39).
2. Bloker klippeenheden for at forhindre, at den falder ned ved et uheld.
3. Undersøg omhyggeligt skæreknivens skær, især der hvor den flade side og den buede side mødes ([Figur 75](#)).

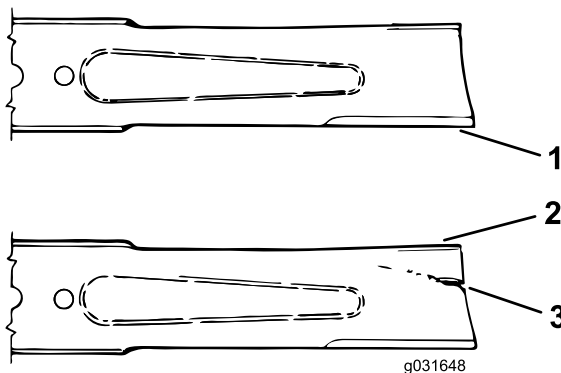

Figur 75

g031648

g031648

1. Skær
2. Segl
3. Beskadiget område (slid eller revne)

4. Undersøg alle skæreknivenes skær. Hvis de er sløve eller hakkede, slibes toppen af skæret, mens den oprindelige klippevinkel bevares for at sikre, at skærekniven er skarp ([Figur 76](#)).

Bemærk: Skærekniven bevarer balancen, hvis der fjernes samme mængde metal på begge skær.

5. Læg skærekniven på en plan flade, og eftersø enderne for at kontrollere, at skærekniven er lige og parallel. Skæreknivens ender skal være lidt lavere end midten, og skæret skal være lavere end skæreknivens bagkant. Denne skærekniv vil give en klipning i god kvalitet og kræver minimal kraft fra motoren. En skærekniv, som har højere ender end midten af skærekniven, eller hvis skæret er højere end bagkanten af skærekniven, er derimod skæv eller bøjet og skal udskiftes.

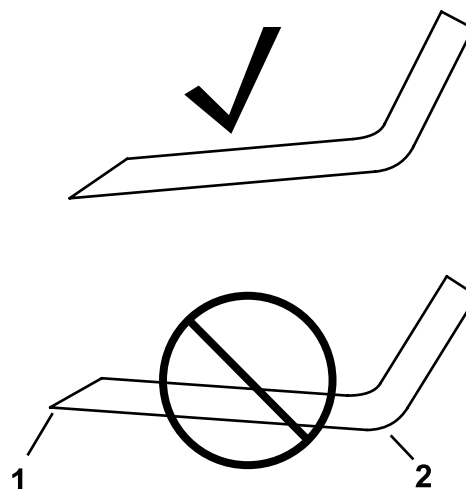

Figur 77

g276373

1. Skærekant
2. Hæl

6. Brug antiskalperings-skålen og skæreknivsbolten til at montere skærekniven, så seglen vender mod klippeenheden.
7. Spænd skæreknivsbolten med et moment på 115 til 149 Nm.

Kontrol af skæreknivenes standsningstid

Eftersynsinterval: Hver anvendelse eller dagligt

Klippeenhedens skæreknive bør standse inden for 7 sekunder efter, at du har slukket for klippeenhederne.

Bemærk: Sørg for, at klippeenhederne sænkes ned på en ren del af plænen eller en hård overflade for at undgå udkastet støv og snavs.

Bed en hjælper om at stå mindst 6 m fra klippeenheden og holde øje med skæreknivene på én af klippeenhederne for at kontrollere standsningstiden. Sluk for klippeenhederne, og noter den tid, det tager, før skæreknivene standser helt. Hvis det tager længere tid end 7 sekunder, skal bremseventilen justeres. Kontakt din autoriserede Toro-forhandler for at få hjælp med at foretage denne justering.

Opbevaring

Sikkerhed i forbindelse med opbevaring

- Sluk for motoren, tag nøglen ud, og vent, til al bevægelse er ophørt, før du forlader førersædet. Lad maskinen køle af, inden du justerer, efterser, rengør eller stiller den til opbevaring.
- Opbevar ikke maskinen eller brændstofbeholdere, hvor der er åben ild, gnister eller vågeblus som f.eks. på en vandvarmer eller andre apparater.

Klargøring af maskinen til opbevaring

Vigtigt: Brug ikke brakvand eller genanvendt vand til at rengøre maskinen.

Forberedelse af traktionsenheden

1. Rengør traktionsenheden, klippeenhederne og motoren grundigt.
2. Kontroller dæktrykket. Se [Kontrol af dæktrykket \(side 49\)](#).
3. Kontroller, at der ikke er løse dele, som skal være fastspændte, og efterspænd dem om nødvendigt.
4. Smør alle fedtfittings og drejepunkter. Tør overskydende smøremiddel af.
5. Slib let med sandpapir, og benyt pletreparationslak på lakerede områder, som er blevet ridsede, har været udsat for stenslag eller har rustpletter. Reparer eventuelle buler i metalkarrosseriet.
6. Udfør service på batteriet og kablerne som beskrevet herunder:
 - A. Fjern batteriklemmerne fra batteripolerne.

Bemærk: Frakobl altid minuspolen først og pluspolen sidst. Tilslut altid pluspolen først og minuspolen sidst.
 - B. Rengør batteriet, klemmerne og polerne med en stålbørste og en opløsning med tvekulsurt natron.
 - C. For at forebygge korrosion skal batteriets poler og kabelforbindelserne smøres med Grafo 112X-fedt (Toro delnr. 505-47) eller vaseline.
 - D. Genoplad langsomt batteriet hver 60. dag i 24 timer for at forhindre blyulfatering af batteriet.

Klargøring af motoren

1. Aftap motorolien fra oliesumpen, og sæt bundproppen i igen.
2. Fjern og bortskaf oliefilteret. Sæt et nyt oliefilter i.
3. Genfyld oliesumpen med den oplyste mængde motorolie.
4. Drej nøglen i kontakten til positionen ON (til) for at starte motoren, og lad den køre i tomgang i ca. 2 minutter.
5. Drej nøglen i kontakten til positionen OFF (fra).
6. Dræn alt brændstof helt ud af brændstoftanken, rørene og brændstoffilter/vandudskillerenheden.
7. Skyl brændstoftanken med frisk, rent dieselbrændstof.
8. Fastgør alle brændstofs-systemets fittinger.
9. Rengør og efterse luftfilterenheden grundigt.
10. Forsegl luftfilterindtaget og udstødningsåbningen med vejrbestandig tape.
11. Kontroller frostvæskebeskyttelsen, og påfyld den nødvendige opløsning for den forventede minimumstemperatur i dit område.

Opbevaring af klippeenhederne

Hvis en klippeenhed er adskilt fra traktionsenheden i længere tid, skal du montere en spindelprop i spindelens top for at beskytte spindlen mod støv og vand.

Bemærkninger:

Bemærkninger:

Bemærkninger:

Advarselsinformation i henhold til California Proposition (erklæring) nr. 65

Hvad betyder denne advarsel?

Du kan komme ud for at se et produkt til salg, der er forsynet med et advarselmærkat som det følgende:



ADVARSEL: Kræft og forplantningsskade – www.p65Warnings.ca.gov.

Hvad er erklæring 65?

Erklæring 65 gælder for alle selskaber, der driver virksomhed i Californien, sælger produkter i Californien, eller fremstiller produkter, der kan sælges eller indføres i Californien. Den kræver, at Californiens guvernør fører og offentliggør en liste over kemikalier, der kan forårsage kræft, fosterskader og/eller anden skade på reproduktionsevnen. Listen, der opdateres hvert år, omfatter hundredvis af kemikalier, der findes i mange hverdagsartikler. Formålet med erklæring 65 er at informere offentligheden om udsættelse for disse kemikalier.

Erklæring 65 nedlægger ikke forbud mod salg af produkter, der indeholder disse kemikalier, men kræver i stedet advarsler på samtlige produkter, al produktemballage og produktets faglitteratur. Ydermere betyder en advarsel i henhold til erklæring 65 ikke, at et produkt er i strid med produktsikkerhedsstandarder eller -krav. Faktisk har den californiske regering præciseret, at en advarsel i henhold til erklæring 65 "ikke er det samme som en lovgivningsbeslutning om, hvorvidt et produkt er 'sikkert' eller 'usikkert'." Mange af disse kemikalier er blevet anvendt i hverdagsprodukter i mange år uden dokumenteret skadevirkning. Få yderligere oplysninger på <https://oag.ca.gov/prop65/faqs-view-all>.

En advarsel i henhold til erklæring 65 betyder, at en virksomhed enten (1) har evalueret eksponeringen og konkluderet, at den overskrider niveauet for "ingen betydelig risiko", eller (2) har valgt at forsyne produktet med en advarsel på grund af tilstedeværelsen af et kemikalie, der er anført på førnævnte liste, uden at der er blevet gjort forsøg på at evaluere eksponeringen.

Finder denne lovgivning anvendelse overalt?

Advarsler i henhold til erklæring 65 er kun påkrævede i henhold til californisk lovgivning. Disse advarsler ses i Californien inden for en bred vifte af miljøer, herunder, men ikke begrænset til, restauranter, købmandsforretninger, hoteller, skoler og hospitaler, og på en bred vifte af produkter. Derudover tilvejebringer nogle online- og postordreforhandlere advarsler i henhold til erklæring 65 på deres websites eller i kataloger.

Hvordan måler Californiens forbundsstatslige advarsler sig med de grænser, der er underlagt regeringen i Washington?

Standarder i henhold til erklæring 65 er ofte strengere end nationale og internationale standarder. Der er en række forskellige stoffer, som kræver en advarsel i henhold til erklæring 65 ved niveauer, der ligger langt under de nationale kontrolgrænser. For eksempel ligger advarselstandard for bly i henhold til erklæring 65 på 0,5 µg/dag, hvilket er langt under nationale og internationale standarder.

Hvorfor er alle produkter af samme slags ikke forsynet med advarslen?

- Produkter, der sælges i Californien, kræver mærkning i henhold til erklæring 65, mens lignende produkter, der sælges andetsteds, ikke gør.
- Hvis en virksomhed, der er involveret i en retssag under erklæring 65, indgår et forlig, kan virksomheden pålægges at anvende erklæring 65-advarsler for sine produkter, mens andre virksomheder, der fremstiller lignende produkter, muligvis ikke er underlagt sådanne krav.
- Håndhævelsen af erklæring 65 er inkonsekvent.
- Virksomheder kan undlade at forsyne deres produkter med advarsler, hvis de konkluderer, at det ikke er påkrævet i henhold til erklæring 65. Fravær af advarsler på et produkt betyder ikke, at produktet er fri for de anførte kemikalier ved lignende niveauer.

Hvorfor inkluderer Toro denne advarsel?

Toro har valgt forsyne forbrugerne med så mange oplysninger som muligt, så de kan træffe kvalificerede beslutninger om de produkter, som de køber og bruger. Toro tilvejebringer i visse tilfælde advarsler på grundlag af viden om tilstedeværelsen af ét eller flere anførte kemikalier, uden at der er blevet foretaget vurdering af eksponeringen, eftersom ikke alle de anførte kemikalier er forsynet med krav til eksponeringsgrænser. Selvom eksponeringen fra Toros produkter kan være uvæsentlig eller ligge inden for intervallet, der "ikke udgør nogen betydelig risiko", har Toro for at være på den sikre side alligevel valgt at forsyne sine produkter med advarsler i henhold til erklæring 65. Hvis Toro ikke stiller disse advarsler til rådighed, kan virksomheden desuden sagsøges af staten Californien eller af private parter, der søger at håndhæve erklæring 65, og underlægges væsentlige sanktioner.



Toros garanti

Begrænset garanti på to år eller 1.500 timer

Fejl og produkter, der er dækket

The Toro Company garanterer, at dit Toro-produkt ("produktet") er frit for materiale- og fabrikationsfejl i 2 år eller 1.500 driftstimer,* alt efter hvad der måtte indtræde først. Denne garanti gælder for alle produkter med undtagelse af dybdebløtere (se de separate garantierklæringer for disse produkter). Hvis der forekommer en fejl, som er dækket af garantien, vil vi reparere produktet uden omkostninger for dig. Dette inkluderer fejldiagnose, arbejds løn, reservedele og transport. Denne garanti træder i kraft på den dato, produktet leveres til den person, som oprindeligt køber det i detailledet. * Produkt udstyret med timetæller.

Sådan får du udført service, der er dækket af garantien

Det påhviler dig at underrette produktforhandleren eller den autoriserede produktforhandler, som du har købt produktet hos, så snart du tror, der er opstået en fejl, som er dækket af garantien. Hvis du har brug for hjælp til at finde frem til en produktforhandler eller en autoriseret forhandler, eller hvis du har spørgsmål vedrørende dine rettigheder eller ansvar i henhold til garantien, kan du kontakte os her:

Toro Commercial Products Service Department
8111 Lyndale Avenue South
Bloomington, MN 55420-1196, USA

+1-952-888-8801 eller +1-800-952-2740
E-mail: commercial.warranty@toro.com

Ejerens ansvar

Du er som ejer af produktet ansvarlig for at udføre den vedligeholdelse og de justeringer, som er nødvendige i henhold til din *betjeningsvejledning*. Reparationer af produktfejl, der skyldes manglende udførelse af nødvendig vedligeholdelse og justeringer, dækkes ikke af denne garanti.

Genstande og fejl, der ikke er dækket

Det er ikke alle produktfejl eller funktionsfejl, der måtte opstå i garantiperioden, som udgør materialefejl eller fejl i den håndværksmæssige udførelse. Denne garanti dækker ikke følgende:

- Produktfejl, som er en følge af brug af ikke-originale Toro-reservedele eller af installation og brug af ekstra eller modificeret eller ikke-originale Toro-tilbehør og -produkter.
- Produktfejl, som er en følge af manglende udførelse af anbefalet vedligeholdelse og/eller justeringer.
- Produktfejl, der stammer fra brug af produktet på ødelæggende, uagtsom eller hensynsløs vis.
- Reservedele, der bruges op, og som ikke er defekte. Eksempler på reservedele, som forbruges eller opbruges under normal betjening af produktet, omfatter, men er ikke begrænset til, bremseklodder og -belægninger, koblingsbelægninger, skæreknive, knivcylindre, ruller og lejer (forseglede eller smørbare), bundknive, tændrør, styrehjul og lejer, dæk, filtre, remme samt visse sprøjtekomponenter, f.eks. membraner, dyser, flowmålere og kontraventiler.
- Fejl, der forårsages af eksterne forhold, herunder, men ikke begrænset til, vejrlig, opbevaringsforhold, forurening og brug af ikke-godkendte brændstoffer, kølevæsker, smøremidler, tilsætningsstoffer, gødningsmidler, vand og kemikalier.
- Funktions- eller driftsfejl forårsaget af brændstoffer (f.eks. benzin, diesel eller biodiesel), der ikke overholder deres respektive branchestandarder.
- Normal støj, vibration, slid og ælde samt nedbrydning. Normalt slid omfatter, men er ikke begrænset til, beskadigelse af sæder som følge af slitage eller afslidning, slid på malede overflader, ridsede mærkater eller vinduer.

Andre lande end USA og Canada

Kunder, som har købt Toro-produkter, der er eksporteret fra USA eller Canada, skal kontakte deres Toro-forhandler for at få en garantipolice, som gælder for deres land, provins eller stat. Såfremt du af en eller anden grund er utilfreds med din forhandlers service eller har problemer med at få oplysninger om garantien, bedes du kontakte dit autoriserede Toro-servicecenter.

Reservedele

Reservedele, der planmæssigt skal udskiftet i forbindelse med nødvendig vedligeholdelse, er kun dækket af garantien i tidsrummet frem til det planmæssige tidspunkt for udskiftning af den pågældende reservedel. Reservedele, der udskiftes i henhold til denne garanti, er dækket af garantien i den originale produktgarantis løbetid og bliver Toros ejendom. Toro træffer endelig beslutning om, hvorvidt en reservedel eller en samlet enhed skal repareres eller udskiftes. Toro har ret til at bruge fabriksreoverede reservedele til reparationer, der er dækket af garantien.

Garanti på dybdeafladnings- og litium-ion-batterier

Dybdeafladnings- og litium-ion-batterier kan levere et samlet, specificeret antal kilowattimer i løbet af deres levetid. Brugs-, opladnings- og vedligeholdelsesteknikker kan forlænge eller forkorte den samlede batterilevetid. I takt med at batterierne i dette produkt forbruges, vil mængden af nyttigt arbejde mellem opladningsintervaller langsomt formindskes, indtil batteriet er helt faldt. Udskiftning af slidte batterier som følge af normalt forbrug påhviler ejeren af produktet. Bemærk (kun litiumionbatteri): Se batteriets garanti for at få yderligere oplysninger.

Levetidsgaranti for krumtapaksel (kun for modellen ProStripe 02657)

ProStripe, der er forsynet med en original Toro-friktionsskive og en original Toro-knivbremsekobling (integreret samling bestående af knivbremsekobling (BBC) + friktionsskive) som originalt udstyr, og som bruges af den oprindelige køber i overensstemmelse med anbefalet drift og vedligeholdelse, er dækket af en levetidsgaranti i forhold til bøjning af motorens krumtapaksel. Maskiner udstyret med friktionsskiver, knivbremsekobling (BBC) og andre sådanne enheder er ikke dækket af levetidsgarantien for krumtapakslen.

Omkostninger til vedligeholdelse afholdes af ejeren

Motorjustering, smøring, rengøring og polering, udskiftning af filtre, kølevæske og udførelse af anbefalet vedligeholdelse er eksempler på normal service, som Toro-produkter kræver, og omkostninger i forbindelse hermed afholdes af ejeren.

Generelle betingelser

Det eneste retsmiddel, du har til rådighed i henhold til nærværende garanti, er reparation hos en autoriseret Toro-forhandler.

The Toro Company er ikke ansvarlig for følgeskader eller indirekte eller hændelige skader i forbindelse med brugen af de Toro-produkter, der er dækket af nærværende garanti, herunder omkostninger eller udgifter til at fremskaffe erstatningsudstyr eller service i de perioder, der med rimelighed medgår i forbindelse med funktionsfejl eller manglende rådighed over produktet, mens der udføres reparationer i henhold til garantien. Bortset fra den emissionsgaranti, der er nævnt nedenfor, og kun såfremt denne måtte finde anvendelse, gives ingen anden udtrykkelig garanti. Alle underforståede garantier om salgbarhed og brugsegnethed er begrænset til denne udtrykkelige garanti varighed.

I visse stater er det ikke tilladt at fraga ansvar for hændelige og følgeskader eller at begrænse tidsrummet for en underforstået garantis varighed, så ovenstående ansvarsfragørelser og begrænsninger gælder muligvis ikke for dig. Denne garanti giver dig bestemte juridiske rettigheder, men derudover kan du også have andre rettigheder, som varierer fra stat til stat.

Bemærkning angående emissionsgaranti

Emissionskontrollsystemet på dit produkt kan være dækket af en separat garanti, som overholder de krav, der er fastsat af det amerikanske miljøbeskyttelsesagentur (Environmental Protection Agency, EPA) og/eller rådet for luftressourcer i Californien (California Air Resources Board, CARB). De tidsmæssige begrænsninger, der er anført ovenfor, gælder ikke for garantien på emissionskontrollsystemet. Der henvises til garantierklæringen om motoremissionsgaranti, som er vedlagt dit produkt eller er indeholdt i motorfabrikantens dokumentation.