



**Count on it.**

Form No. 3468-590 Rev A

Упутство за оператора

## Prskalica za travnjak Multi Pro<sup>®</sup> WM

Број модела 41240—Серијски број 415300000 и више

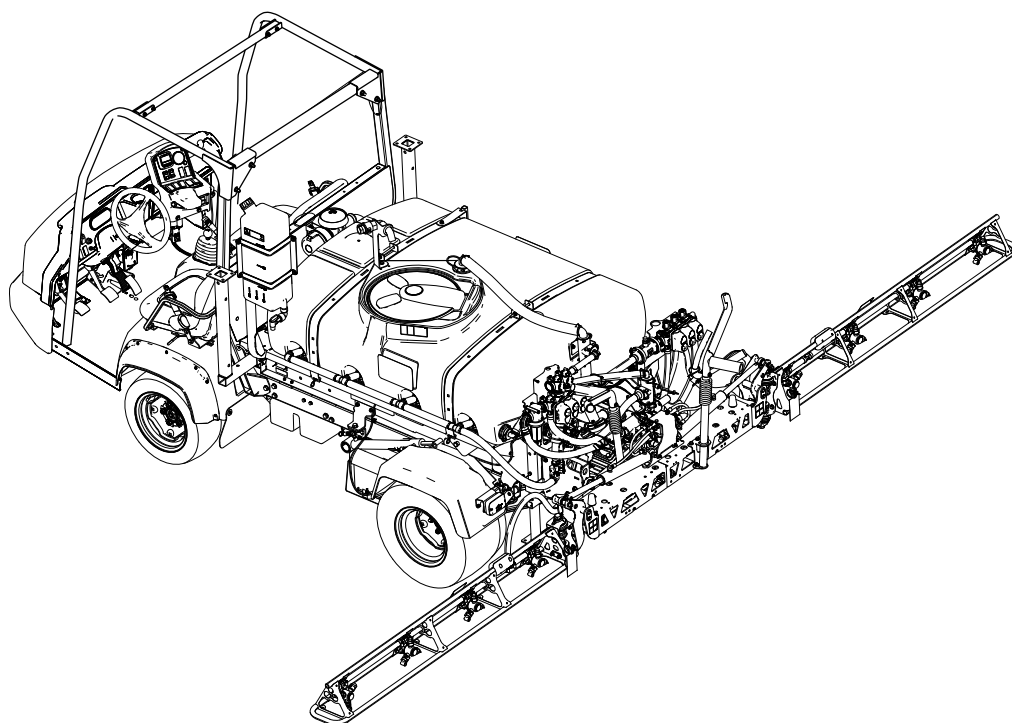

**Напомена:** Ugradnja Multi Pro WM zahteva instalaciju 1 ili više nezavisnih kompleta. Obratite se ovlašćenom Toro distributeru za više informacija.



Ovaj proizvod je usaglašen sa svim važećim evropskim direktivama; za detalje pogledajte odvojeni list deklaracije o usaglašenosti za određeni proizvod.

Korišćenje ili rukovanje motorom na bilo kojem zemljištu prekrivenom šumom, žbunjem ili travom predstavlja kršenje odeljka 4442 ili 4443 Kalifornijskog kodeksa javnih resursa, osim ako je motor opremljen odvodnikom varnica, kao što je definisano u odeljku 4442, održavan u efektivnom radnom stanju ili je motor konstruisan, opremljen i održavan za sprečavanje požara.

## ⚠ УПОЗОРЕЊЕ

### КАЛИФОРНИЈА Предлог 65 Упозорење

У савезној држави Калифорнија познато је да употреба овог производа може довести до излагања хемикалијама које изазивају карцином, оштећења плода и друге репродуктивне проблеме.

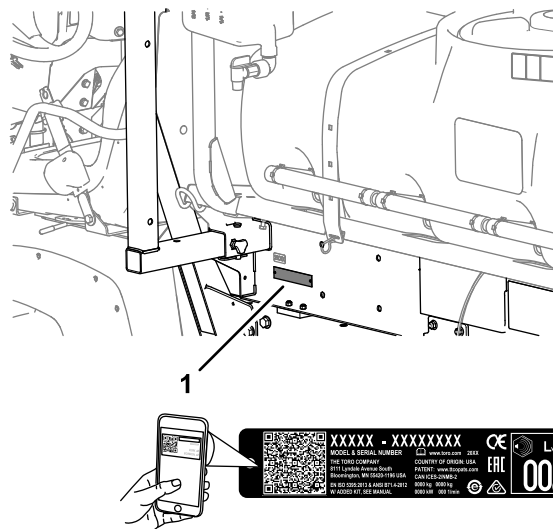

Слика 1

1. Lokacija broja modela i serijskog broja

Број модела \_\_\_\_\_  
Серијски број \_\_\_\_\_

## Увод

Kada je pravilno instaliran, ovaj dodatak pretvara vozilo u namensku mašinu za prskanje travnjaka i namenjen je profesionalnim, angažovanim operaterima za komercijalne primene. Prevažadno je projektovana za prskanje dobro održavanih travnjaka u parkovima, na golf terenima, sportskim terenima i na komercijalnim površinama.

Pažljivo pročitajte ove informacije da biste naučili kako da pravilno koristite i održavate svoj uređaj i kako da izbegnete povrede i oštećenje proizvoda. Pravilno i bezbedno rukovanje proizvodom vaša je odgovornost.

Posetite [www.Toro.com](http://www.Toro.com) za više informacija, uključujući savete u vezi sa bezbednošću, materijale za obuku, informacije o dodatnoj opremi, pomoć u pronalaženju prodavca ili da biste registrovali svoj proizvod.

Kad god su vam potrebni servis, originalni Toro delovi ili dodatne informacije, obratite se ovlašćenom serviseru ili Toro korisničkoj službi i pripremite broj modela i serijski broj svog proizvoda. **Слика 1** pokazuje lokaciju broja modela i serijskog broja na proizvodu. Zapišite brojeve u za to predviđenom prostoru.

**Важно:** **Важно:** Можете мобилним уређајем да скенirate QR код на nalepnici sa serijskim brojem (ako je deo opreme) kako biste pristupili informacijama o garanciji, delovima i drugim informacijama o proizvodu.

U ovom priručniku se prikazuju potencijalne opasnosti i bezbednosne poruke označene simbolom za bezbednosno upozorenje (**Слика 2**), koji ukazuje na opasnost koja može dovesti do teške povrede ili smrtnog ishoda ako se ne pridržavate preporučenih mera predostrožnosti.



Слика 2

1. Simbol za bezbednosno upozorenje

U ovom priručniku se koriste 2 reči za isticanje informacija. **Важно** skreće pažnju na posebne mehaničke informacije, a **Напомена** naglašava da su opšte informacije vredne posebne pažnje.

# Садржај

Безбедност .....	4	Позicioniranje секција прскалице .....	63
Opшта безбедност .....	4	Saveti za prskanje .....	64
Безбедносне налепнице и налепнице са инструкцијама .....	5	Otcepljivanje mlaznica .....	64
Подешавање .....	10	Након рада .....	64
1 Уклањање постојећег товарног простора.....	12	Безбедност након коришћења .....	64
2 Припрема за уградњу платформе резервоара.....	13	Чишћење система прскалице .....	65
3 Уградња држаћа за платформу резервоара.....	14	Чишћење уисног филтера .....	66
4 Монтажа платформе резервоара .....	15	Чишћење потисног филтера.....	66
5 Монтажа дренажног вентила .....	17	Чишћење филтера млазнице .....	67
6 Одвајање акумулатора.....	17	Regenerisanje sistema prskalice .....	67
7 Повезивање вишеžilног кабла сензора брзине .....	18	Transport ili vuča mašine .....	68
8 Спајање пумпе прскалице.....	19	Одржавање .....	69
9 Монтирање контролне конзоле на машину .....	19	Безбедност при одржавању .....	69
10 Инсталација електричног вишеžilног кабла за прскалицу .....	21	Препоручени распоред(и) одржавања .....	70
11 Инсталација блока осигурача прскалице .....	22	Контролна листа за дневно одржавање.....	71
12 Повезивање вишеžilног кабла прскалице са акумулатором .....	23	Означавање проблематичних подручја.....	71
13 Спуштање платформе резервоара .....	26	Поступци предодржавања .....	72
14 Инсталација стреле средње секције.....	27	Pristupanje mašini .....	72
15 Инсталација стрела лево и десно секције.....	29	Подмазивање .....	73
16 Инсталација creva strele .....	31	Podmazivanje pumpe prskalice .....	73
17 Монтажа млазница.....	33	Podmazivanje šarki strele .....	74
18 Инсталација резервоара за испирање.....	33	Одржавање електричног система .....	74
19 Монтажа против-сифонског прикључка за рунjenje .....	35	Безбедност електричног система .....	74
20 Складиштење постоља дизалице .....	36	Замена осигурача .....	74
Преглед производа .....	37	Одржавање система прскалице .....	75
Контроле .....	37	Proveravanje creva.....	75
Спецификације .....	40	Замена уисног филтера .....	75
Додатна опрема/прикључци .....	40	Замена потисног филтера .....	75
Пре рада .....	40	Замена филтера млазнице.....	76
Безбедност пре коришћења .....	40	Provera pumpe prskalice .....	77
Коришћење система InfoCenter .....	41	Provera najlonskih okretnih rukavaca .....	77
Извођење провера пре покретања.....	51	Podešavanje nivoa strela.....	78
Припрема прскалице.....	51	Чишћење .....	79
Калибрација прскалице.....	56	Чишћење мерача протока .....	79
Калибрација брзине прскалице .....	57	Чишћење вентила прскалице .....	79
Калибрација вентила за заобилажење секције.....	58	Складиштење .....	90
Пodešavanje вентила мућкања и главног заобилажења.....	59	Безбедност приликом складиштења.....	90
Lociranje пумпе прскалице .....	60	Припрема машине за складиштење .....	90
Током рада .....	60	Дугорочно складиштење .....	91
Безбедност током коришћења .....	60	Припрема машине за сервис.....	92
Руковање прскалицом .....	61	Уклањање платформе прскалице и резервоара.....	92
Прсканје .....	62	Решавање проблема .....	95
Мере опреза за негу травњака за време рада у стационарним режимима .....	62	Шематски прикази .....	96

# Безбедност

Неправилно коришћење или одржавање од стране оператора може довести до повреде. Да бисте смањили могућност повреде, поштујте ова безбедносна упутства и увек водите рачуна о симболу за безбедносно упозорење (Слика 2), који означава опрез, упозорење или опасност – упутства за личну безбедност. Непоштовање ових упутстава може довести до телесне повреде или смртног ishoda.

## Општа безбедност

Овај производ може да доведе до телесне повреде. Увек поштујте сва безбедносна упутства како бисте избегли теšku телесну повреду.

- Треба да прочитате и схватите садржај овог *Приручника за оператора* пре него што покренете мотор.
- Посветите пуну пажњу док користите машину. Немојте се бавити активностима које одвлаче пажњу; у супротном може доћи до повреде или материјалне штете.
- Користите одговарајућу личну заштитну опрему (ЛЗО) да бисте се саčuвали од контакта са хемикалијама. Хемиске супstance које се користе у систему прskalice могу да буду опасне и токсичне.
- Немојте приближавати шаке или стопала покретним компонентама машине.
- Немојте користити машину ако на њу нису постављени сви исправни штитници и други заштитни уређаји за безбедност.
- Држите се подалје од области прањjenja млazница прskalice и распрšivanja. Нeka посматрачи и деца буду ван радног простора.
- Немојте никада дозволити деци да користе машину.
- Паркирајте машину на равnoj површини, активирајте паркирну кочницу, искључите мотор, извадите кључ (ако је део опреме) и пре него што напустите место оператора саčekајте да се све заустави. Пре podešavanja, servisiranja, чиšćenja или odlaganja машине, саčekајте да се ohлади.

Неправилна употреба или одржавање ове машине може довести до повреде. Да бисте смањили могућност повреде, поштујте ова безбедносна упутства и увек водите рачуна о симболу за безбедносно упозорење , који означава опрез, упозорење или опасност – упутства за личну безбедност. Непоштовање ових упутстава може довести до телесне повреде или смртног ishoda.

Овим приручником нису обухваћени сви прикључци који могу да адаптирају машину. За додатна безбедносна упутства погледajte приручник за оператора који је испоручен са сваким прикључком.

# Безбедносне налепнице и налепнице са инструкцијама



Bezbednosne nalepnice i uputstva lako su vidljivi operateru i nalaze se u blizini svake oblasti sa potencijalnom opasnošću. Zamenite svaku nalepnicu koja je oštećena ili nedostaje.

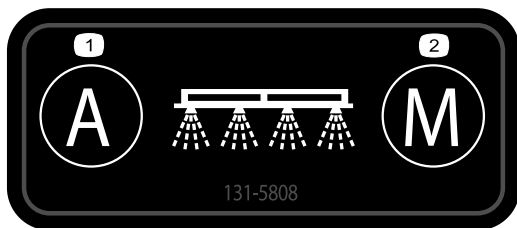

decal131-5808

**131-5808**

1. Automatski – regulacija stope u zatvorenoj petlji
2. Ručno – regulacija stope u otvorenoj petlji

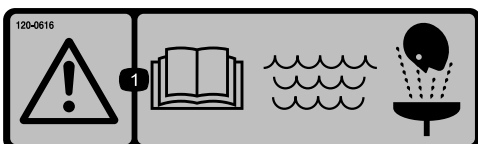

decal120-0616

**120-0616**

1. Upozorenje – pročitajte *Priručnik za operatera*; koristite svežu, čistu vodu za ispiranje pri pružanju prve pomoći.



decal120-0622

**120-0622**

1. Upozorenje – pročitajte *Priručnik za operatera*.
2. Upozorenje – ne ulazite u rezervoar prskalice.
3. Opasnost od hemijskih opekotina; opasnost od udisanja toksičnih gasova – nosite zaštitu za šake i kožu; nosite zaštitu za oči i respiratornu zaštitu.



decal119-9434

**119-9434**

1. Zapremine rezervoara

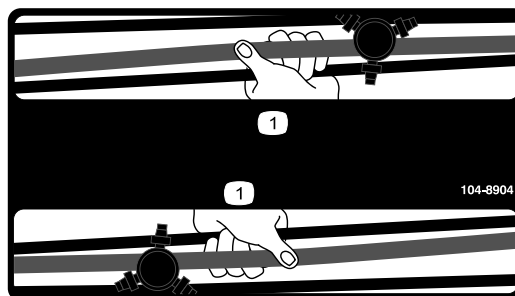

decal104-8904

**104-8904**

1. Ovde uhvatite strelu.



127-6976

decal127-6976

1. Smanjivanje

2. Pojačavanje

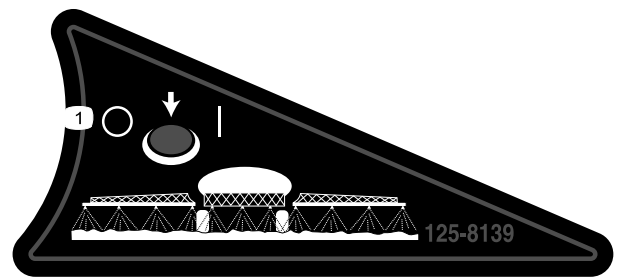

125-8139

decal125-8139

1. Prekidač za uključivanje/isključivanje prskalice



120-0617

decal120-0617

1. Opasnost od odsecanja ruke, mesto uklještenja – udaljite se od aktiviranih zglobova.

2. Opasnost od prignječenja – vodite računa da posmatrači budu na odstojanju od mašine.

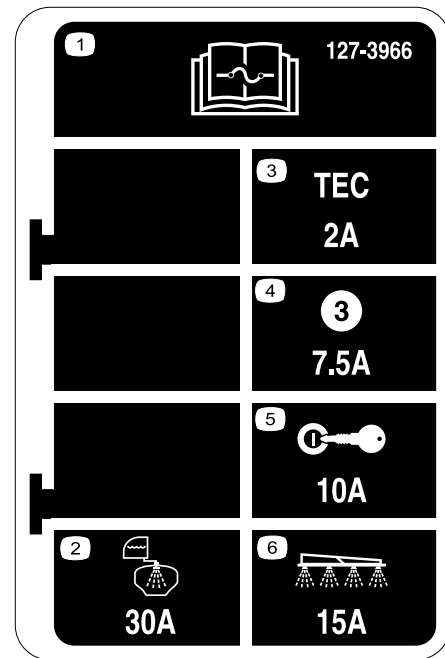

127-3966

decal127-3966

1. Pročitajte *Uputstvo za operatera* za informacije o osiguračima.
2. 30 A – Ispiranje rezervoara
3. 2 A – Logika TEC
4. 7,5 A – Izlaz TEC kontrolera
5. 10 A – Paljenje
6. 15 A – Strela prskalice kontrolera

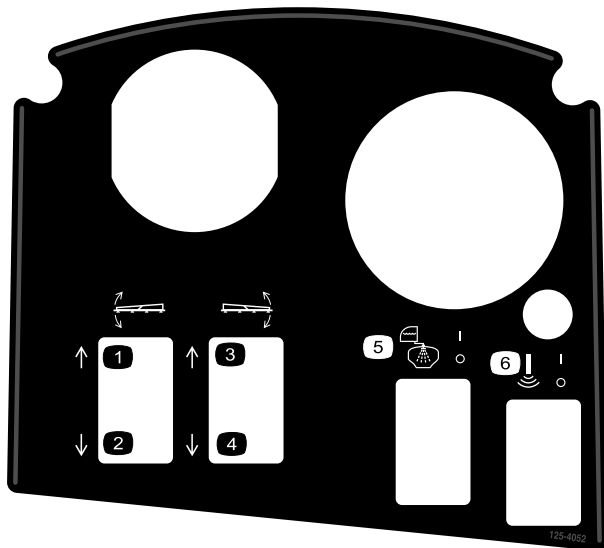

125-4052

decal125-4052

1. Podizanje leve strele
2. Spuštanje leve strele
3. Podizanje desne strele
4. Spuštanje desne strele
5. Prekidač za uključivanje/isključivanje ispiranja rezervoara
6. Prekidač za uključivanje/isključivanje Sonic Boom

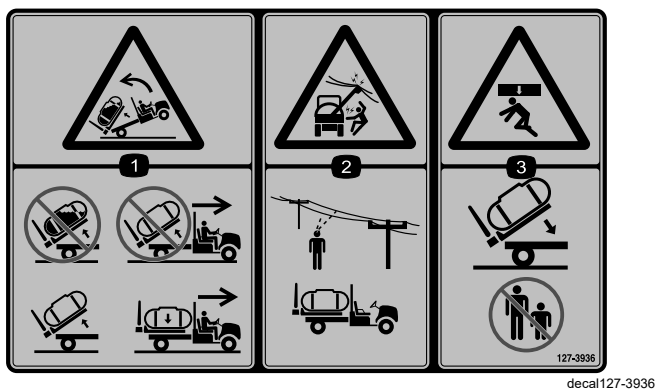

127-3936

1. Opasnost od prevrtanja unazad – ne dižite pun rezervoar; ne pomerajte mašinu sa podignutim rezervoarom; rezervoar samo podići i isprazniti; pomerajte mašinu samo sa spušenim rezervoarom.
2. Opasnost od strujnog udara, nadzemni strujni vodovi – pre nego što počnete da koristite mašinu, proverite da li u okruženju ima nadzemnih strujnih vodova.
3. Opasnost od prignječenja – vodite računa da posmatrači budu na odstojanju kada spuštate rezervoar.



127-3937

1. Upozorenje – nemojte da nagazite.
2. Upozorenje – držite se dalje od vrućih površina.
3. Opasnost od uplitanja, kaiš – držite se dalje od pokretnih delova; sve štitnike i zaštitne elemente držite na mestu.

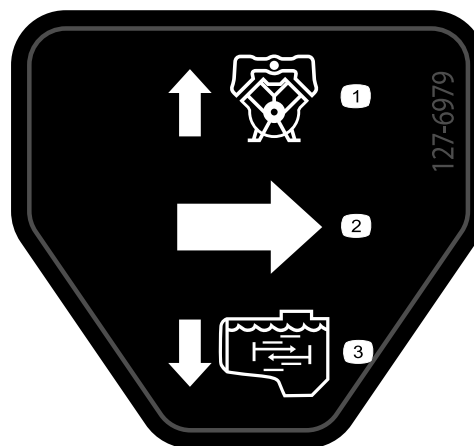

127-6979

1. Zaobilazni povratni protok
2. Protok
3. Protok za mućkanje

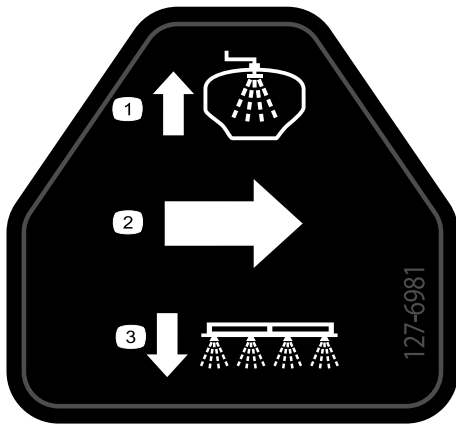

**127-6981**

decal127-6981

1. Zaobilazni povratni protok 3. Nošena prskalica  
2. Protok
- 

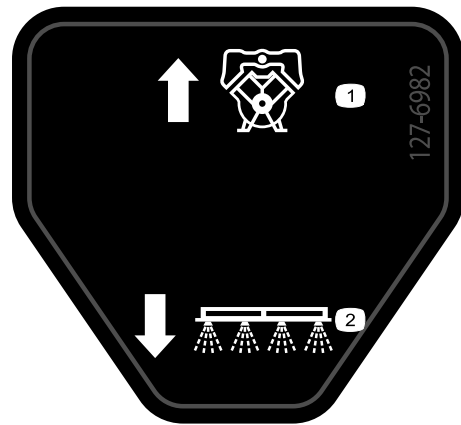

**127-6982**

decal127-6982

1. Zaobilazni povratni protok 2. Nošena prskalica
- 



**127-6984**

decal127-6984

1. Protok 2. Povratni protok u rezervoar
-



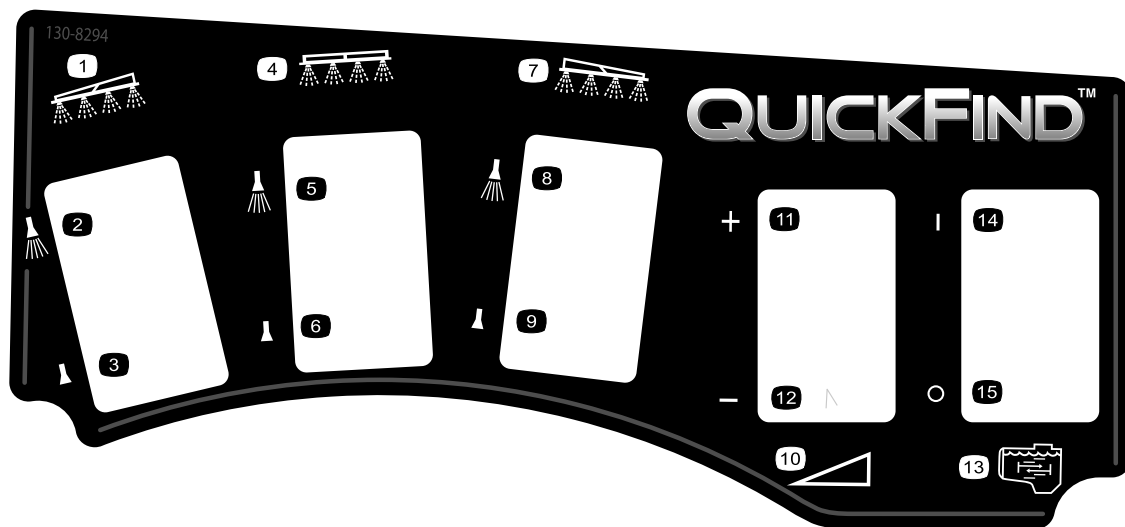

decal130-8294

### 130-8294

- |                                     |  |                                      |                            |
|-------------------------------------|--|--------------------------------------|----------------------------|
| 1. Leva stela                       | 5. Srednja nošena prskalica uključena  | 9. Desna nošena prskalica isključena | 13. Mućkanje               |
| 2. Leva nošena prskalica uključena  | 6. Srednja nošena prskalica isključena | 10. Brzina                           | 14. Mućkanje je uključeno  |
| 3. Leva nošena prskalica isključena | 7. Desna strela                        | 11. Povećavanje brzine               | 15. Mućkanje je isključeno |
| 4. Srednja strela                   | 8. Desna nošena prskalica uključena    | 12. Smanjivanje brzine               |                            |

# Подешавање

## Непричвршћени делови

Употребите доњи дијаграм како бисте проверили да ли су испоручени сви делови.

Поступак	Опис	Кол.	Употреба
<b>1</b>	Делови нису потребни	–	Uklonite postojeći tovarni prostor.
<b>2</b>	Komplet za zadnji PTO, Workman vozilo za teške uslove rada (modeli HD serije sa ručnim menjačem) Komplet za montažu hidraulike velikog protoka, Workman HDX-Auto komunalno vozilo (Nije TC – HDX-Auto model) Komplet za montažu Multi Pro prskalice za travnjak, Workman komunalno vozilo Manual (model HD serije sa ručnim menjačem) Komplet za montažu Multi Pro WM prskalice za travnjak, Workman komunalno vozilo Automatic (model HDX-Auto)	1 1 1 1	Pripremite se za ugradnju strele srednje sekcije.
<b>3</b>	Držači	2	Ugradite držače priključka.
<b>4</b>	Sklop rezervoara i platforme Svornjaci Konusni svornjak Rascepke Klinovi za osovinu Zavrtanj (½ x 1-½") Navrtke (½")	1 2 2 2 4 2 2	Montirajte platformu rezervoara.
<b>5</b>	Делови нису потребни	–	Montirajte drenažni ventil.
<b>6</b>	Делови нису потребни	–	Odvojite akumulator.
<b>7</b>	Делови нису потребни	–	Povežite višezilni kabl senzora brzine.
<b>8</b>	Делови нису потребни	–	Spojite pumpu prskalice.
<b>9</b>	Montažni nosač konzole Kontranavrtka sa prirubnicom (5/16") Zavrtanj sa prirubnicom (5/16") Plastična čaura Kontrolna konzola Opružni spojni klin Ručica	1 3 3 2 1 1 1	Montirajte kontrolnu konzolu na mašinu.
<b>10</b>	J-kopče Zavrtanj (¼ x ¾") Navrtka sa prirubnicom (¼")	3 1 1	Montirajte kontrolnu konzolu na mašinu.
<b>11</b>	Nalepnica osigurača (127-3966)	1	Instalirajte kontrolnu konzolu i električni višezilni kabl.

Поступак	Опис	Кол.	Употреба
<b>12</b>	Zavrtanj terminala akumulatora	2	Povežite višezilni kabl prskalice na akumulator.
	Stezna navrtka	2	
	Poklopac – široki (terminal akumulatora – crveni)	1	
<b>13</b>	Zavrtanj (1/2 x 1-1/2")	2	Spustite platformu rezervoara.
	Kontranavrtka (1/2")	2	
<b>14</b>	Sklop srednje strele	1	Instalirajte strelu sekcije.
	Zavrtanj (3/8 x 1")	10	
	Kontranavrtka sa prirubnicom (3/8")	10	
	Nosač za transport strela	2	
	Zavrtanj (1/2 x 1-1/4")	4	
Navrtka sa prirubnicom (1/2")	4		
<b>15</b>	Strela leve sekcije	1	Instalirajte strele leve i desne sekcije.
	Strela desne sekcije	1	
	Zavrtnji sa prirubnicom (3/8 x 1-1/4")	8	
	Podložne ploče	8	
	Kontranavrtke sa prirubnicom (3/8")	8	
	Svornjak	2	
Rascepka	2		
<b>16</b>	Obujmice za crevo	3	Instalirajte creva strele.
	R-stezaljka	2	
	Ramenski vijak	2	
	Podložka	2	
	Navrtka	2	
<b>18</b>	Rezervoar za svežu vodu	1	Instalirajte rezervoar za svežu vodu.
	90° koleno (3/4" NPT)	1	
	90° slavina	1	
	Nosač rezervoara za svežu vodu	1	
	Montažna traka	4	
	Zavrtanj sa prirubnicom (5/16 x 5/8")	4	
	Kontranavrtka sa prirubnicom (5/16")	10	
	Potporna cev (rezervoar za svežu vodu)	1	
	Sigurnosna navrtka (5/16")	1	
	Zavrtanj (5/16 x 1")	1	
	Remenski vijak (1/2 x 1-15/16")	2	
Zavrtanj (5/16 x 2-1/4")	2		
Podložka (5/16")	2		
<b>19</b>	Sklop priključka za punjenje	1	Montirajte protiv-sifonski priključak za punjenje.
	Zavrtanj sa prirubnicom (5/16 x 3/4")	1	
<b>20</b>	Prednje postolje dizalice	2	Uskladištite postolja dizalice (opcija).
	Zadnje postolje dizalice	2	
	Opužni osigurač	4	
	Svornjak(4-1/2")	2	
	Svornjak (3")	2	
	Ručica	2	

## Медији и додатни делови

Опис	Кол.	Употреба
Priručnik za operatera	1	Pročitajte priručnike pre nego što koristite mašinu.
Kartica sa uputstvima kataloga delova	1	
Mrežica filtera	2	

**Напомена:** Utvrdite levu i desnu stranu mašine iz uobičajenog položaja operatera.

**Напомена:** Ako imate pitanja ili su vam potrebne dodatne informacije u vezi sa upravljačkim sistemom prskalice, pogledajte *Priručnik za operatera* koji je isporučen uz sistem.

**Важно:** Ova prskalica se prodaje bez mlaznica za prskanje.

Da biste koristili prskalicu, **morate da nabavite i montirate mlaznice**. Obratite se ovlašćenom distributeru kompanije Toro za informacije u vezi sa dostupnim kompletima i dodatnom opremom za sekcije.

Nakon što postavite vaše mlaznice i pre prvog korišćenja prskalice, podesite ventile za zaobilaženje sekcije tako da pritisak i stopa primene ostanu isti za sve sekcije kada isključite jednu ili više sekcija. Pogledajte [Kalibracija protoka prskalice \(страна 56\)](#).

**Важно:** Multi-Pro WM prskalica za travnjak zahteva 4-stubni ROPS ili kabinu instaliranu na Workman vozilo.

# 1

## Уклањање постојећег товарног простора

Делови нису потребни

### Поступак

#### ▲ ПАЖЊА

Natovaren tovarni prostor teži približno 95 kg. Možete se povrediti ako bez pomoći uklanjate tovarni prostor.

- Ne pokušavajte sami da instalirate ili uklonite tovarni prostor.
- Angažujte 2 ili 3 lica kao pomoć ili koristite mosnu dizalicu.

1. Parkirajte mašinu na ravnoj površini, aktivirajte parkirnu kočnicu i pokrenite motor.
2. Pomerite ručicu hidraulične dizalice napred i spustite tovarni prostor tako da se svornjaci za cilindre za podizanje na kraju šipke cilindra olabave u montažnim žlebovima montažnih ploča tovarnog prostora.
3. Otpustite ručicu hidraulične dizalice, postavite ručicu za zaključavanje hidraulične dizalice, ugasite motor i izvadite ključ; pogledajte *priručnik za operatera* za vašu mašinu.

4. Skinite klinove za osovinu točka sa spoljašnjih krajeva svornjaka šipke cilindra (Слика 3).

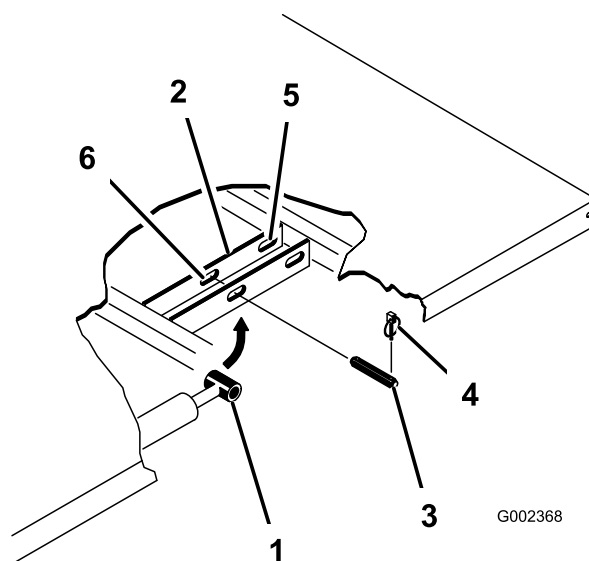

Слика 3

1. Крај шипке цилиндра
  2. Монтажна плоча за товарни простор
  3. Свornjak
  4. Клиn за осовину
  5. Задњи жлеб (комплетан товарни простор)
  6. Предњи жлебови (2/3 товарног простора)
5. Уклоните свornjake који обезбеђују крајеве шипке цилиндра за монтажне плоче товарног простора гурajući рукавце према средњој линији маšине (Слика 3).
  6. Уклоните клиn осовине тоčka и свornjake који обезбеђују окретне носаче товарног простора за канале рама маšине (Слика 4).

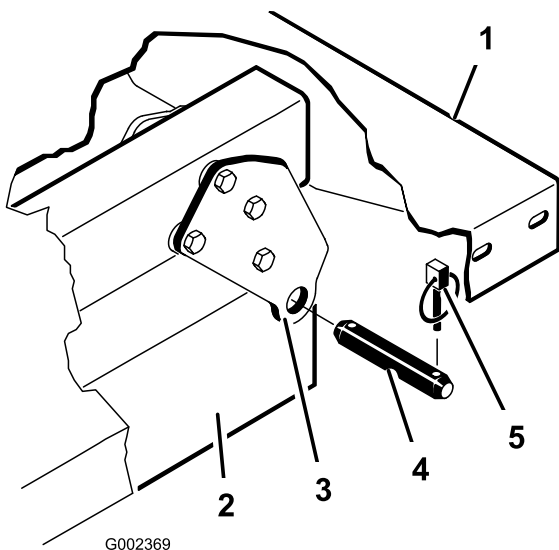

Слика 4

- |  |                    |
|--|--------------------|
| 1. Levi, zadnji ugao tovarnog prostora | 4. Svornjak        |
| 2. Kanal rama vozila                   | 5. Klin za osovinu |
| 3. Spojna pločica                      |                    |

7. Odignite tovarni prostor od vozila.
8. Smestite cilindre za podizanje u stezaljke za skladištenje.

## 2

### Priprema za ugradnju platforme rezervoara

Делови потребни за овај поступак:

1	Komplet za zadnji PTO, Workman vozilo za teške uslove rada (modeli HD serije sa ručnim menjačem)
1	Komplet za montažu hidraulike velikog protoka, Workman HDX-Auto komunalno vozilo (Nije TC – HDX-Auto model)
1	Komplet za montažu Multi Pro prskalice za travnjak, Workman komunalno vozilo Manual (model HD serije sa ručnim menjačem)
1	Komplet za montažu Multi Pro WM prskalice za travnjak, Workman komunalno vozilo Automatic (model HDX-Auto)

### Instaliranje kompleta za zadnji PTO za Workman vozila za teške uslove rada (modeli HD serije sa ručnim menjačem)

Za Workman modele HD i HDX serije sa ručnim menjačem, potpuno instalirajte komplet za zadnji PTO za Workman vozila za teške uslove rada; pogledajte *uputstvo za instalaciju* za komplet za zadnji PTO za Workman vozila za teške uslove rada.

### Komplet za montažu hidraulike velikog protoka, Workman HDX-Auto komunalno vozilo (Nije TC – HDX-Auto model)

Potpuno instalirajte komplet za hidrauliku velikog protoka za Workman HDX-Auto komunalna vozila; pogledajte *Uputstvo za instalaciju* za komplet za hidrauliku velikog protoka, Workman HDX-Auto komunalno vozilo.

### Podizanje platforme prskalice

Koristeći opremu za dizanje sa kapacitetom dizanja od 408 kg, podignite platformu rezervoara sa sanduka za transport na 2 prednje i 2 zadnje tačke podizanja (Слика 5).

**Напомена:** Uverite se da je platforma rezervoara podignuta dovoljno visoko za postavljanje postolja dizalice.

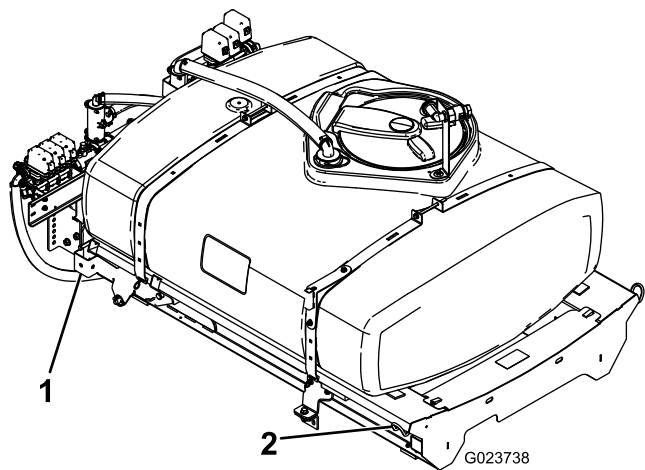

Слика 5

1. Zadnja tačka podizanja    2. Prednja tačka podizanja

## Komplet za montažu Multi Pro Workman prskalice za travnjak (model HD serije sa ručnim menjačem)

Za modele Workman HD i HDX serije sa ručnim menjačem, obavite korake u Kompletu za montažu Multi Pro WM prskalice za travnjak za Workman komunalna vozila Manuel; pogledajte uputstva za komplet za montažu Multi Pro WM prskalice za travnjak, Workman komunalnog vozila Manual.

## Komplet za montažu Multi Pro Workman prskalice za travnjak (model HDX-Auto)

Za modele Workman HDX serije, obavite korake u Kompletu za montažu Multi Pro WM prskalice za travnjak za Workman komunalna vozila Automatic; pogledajte uputstva za komplet za montažu Multi Pro WM prskalice za travnjak, Workman komunalnog vozila Automatic.

# 3

## Ugradnja držača za platformu rezervoara

Делови потребни за овај поступак:

2	Držači
---	--------

## Поступак

1. Uklonite 2 zadnja zavrtnja sa priрубnicom i 2 kontranavrte sa priрубnicom koje učvršćuju potporni nosač za cev motora na ram mašine (Слика 6).

**Напомена:** Sačuvajte zavrtnje za pričvršćivanje za kasniju upotrebu.

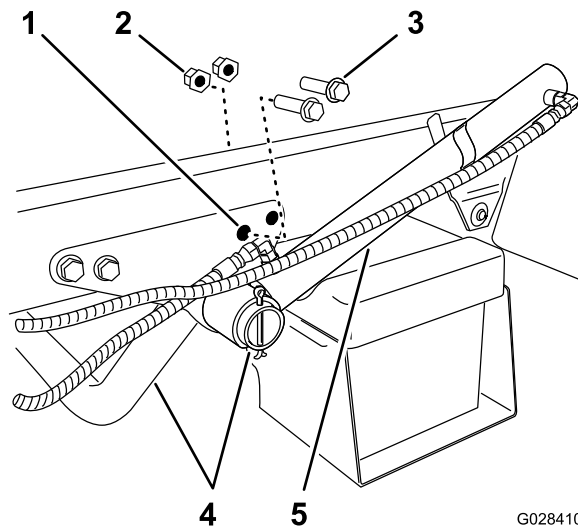

Слика 6

- |  |                          |
|--|--------------------------|
| 1. Zadnja rupa – potporni držač (cev motora) | 4. Potporna cev motora   |
| 2. Kontranavrtka sa priрубnicom              | 5. Cilindar za podizanje |
| 3. Zavrtnaj sa priрубnicom                   |                          |

- Okrenite cilindar za podizanje da biste obezbedili slobodan prostor za ugradnju držača za platformu rezervoara (Слика 6).
- Montirajte držače na potporni držač i ram pomoću 2 zavrtnja sa priрубnicom i kontranavrtke sa priрубnicom uklonjenih u koraku 1 (Слика 7).

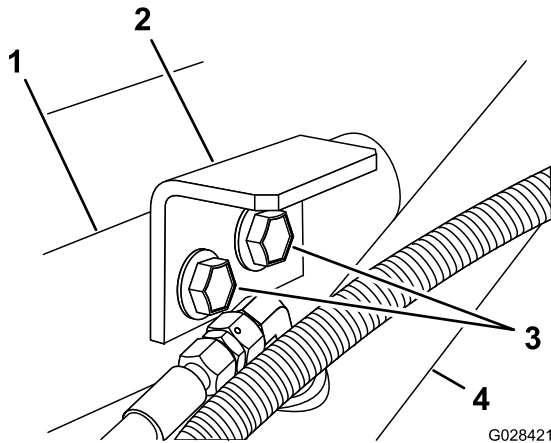

Слика 7

- |                                 |                            |
|---------------------------------|----------------------------|
| 1. Potporni nosač (cev motora)  | 3. Zavrtnji sa priрубnicom |
| 2. Držač (platforma rezervoara) | 4. Cilindar za podizanje   |
- 
- Zategnite zavrtnje i navrtke na 91 do 113 N·m.
  - Ponovite korake od 1 do 4 na suprotnoj strani mašine.

# 4

## Montaža platforme rezervoara

Делови потребни за овај поступак:

1	Sklop rezervoara i platforme
2	Svornjaci
2	Konusni svornjak
2	Rascepke
4	Klinovi za osovinu
2	Zavrtnaj (½ x 1-½")
2	Navrtke (½")

## Поступак

### ⚠ ОПАСНОСТ

Sklop rezervoara za prskanje predstavlja opasnost od uskladištene energije. Ako nije pravilno zadržan prilikom instaliranja ili uklanjanja sklopa, može se pomeriti ili pasti i povrediti vas ili druge prolaznike.

Koristite pojaseve i dizalicu iznad glave da poduprete sklop rezervoara prskalice tokom instalacije, uklanjanja ili bilo kakvog održavanja kad god uklanjate pričvrсне elemente.

- Koristeći dizalicu, podignite platformu rezervoara (Слика 8) i postavite je preko rama vozila sa sklopovima pumpe i ventila okrenutim prema nazad.

**Напомена:** Neka vam još jedna osoba pomogne da obavite sledeće korake.

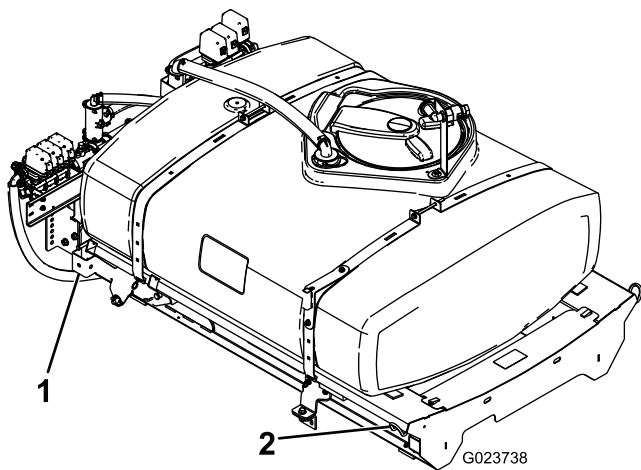

Слика 8

1. Zadnja tačka podizanja      2. Prednja tačka podizanja

2. Polako spustite platformu rezervoara na ram mašine.  
3. Produžite cilindre za podizanje do nosača na platformi rezervoara i poravnajte priključke cilindara sa rupama na nosačima platforme rezervoara (Слика 9).

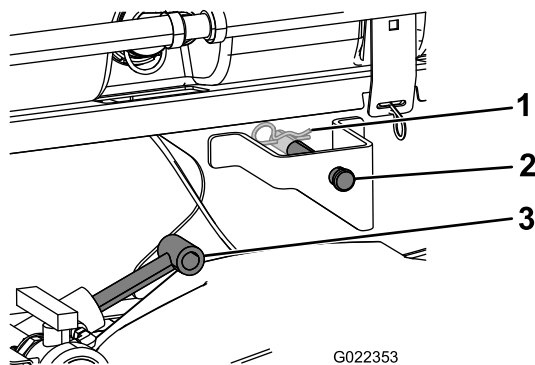

Слика 9

1. Rascepka                              3. Cilindri za podizanje  
2. Svornjak

4. Pričvrstite platformu rezervoara na cilindre za podizanje pomoću svornjaka i rascepki sa obe strane mašine.  
5. Poravnajte rupe u zakretnim ušicama na zadnjoj strani sklopa platforme rezervoara sa rupama u zakretnoj cevi tovarnog prostora na kraju rama vozila (Слика 10).

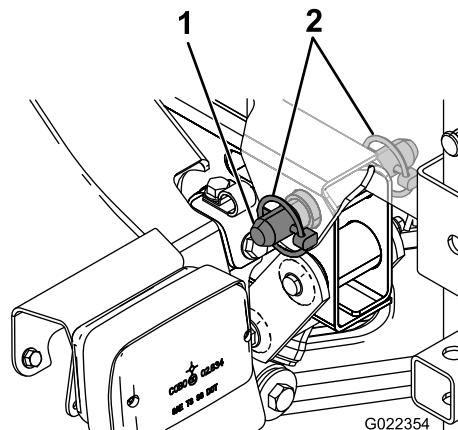

Слика 10

1. Konusni svornjak                      2. Klin za osovinu

6. Instalirajte konusni svornjak i 2 klina za osovinu na zakretnu ušicu da biste učvrstili sklop rezervoara za ram (Слика 10).  
7. Produžite cilindre za podizanje da biste podigli rezervoar i podržali njegovu težinu.

**Напомена:** Odvojite sklop rezervoara od opreme za podizanje.

8. Sklonite oslonce tovarnog prostora sa skladišnih nosača na zadnjem delu panela sistema za zaštitu od prevrtanja (Слика 11).

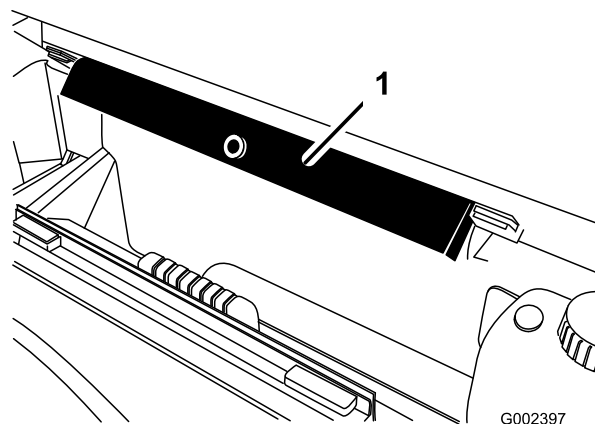

Слика 11

1. Oslonci za tovarni prostor

9. Gurnite oslonce za tovarni prostor na šipku cilindra vodeći računa da se krajnji držači oslanjaju na kraj cevi cilindra i na kraj šipke cilindra (Слика 12).



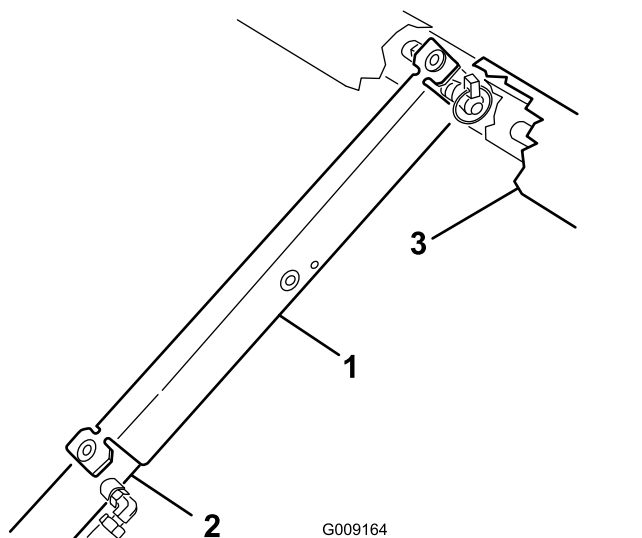

Слика 12

1. Oslonci za tovarni prostor
2. Cilindar za podizanje
3. Ram platforme

2. Слика 14 Pomerite drenažni ventil i crevo van kanala platforme (A).

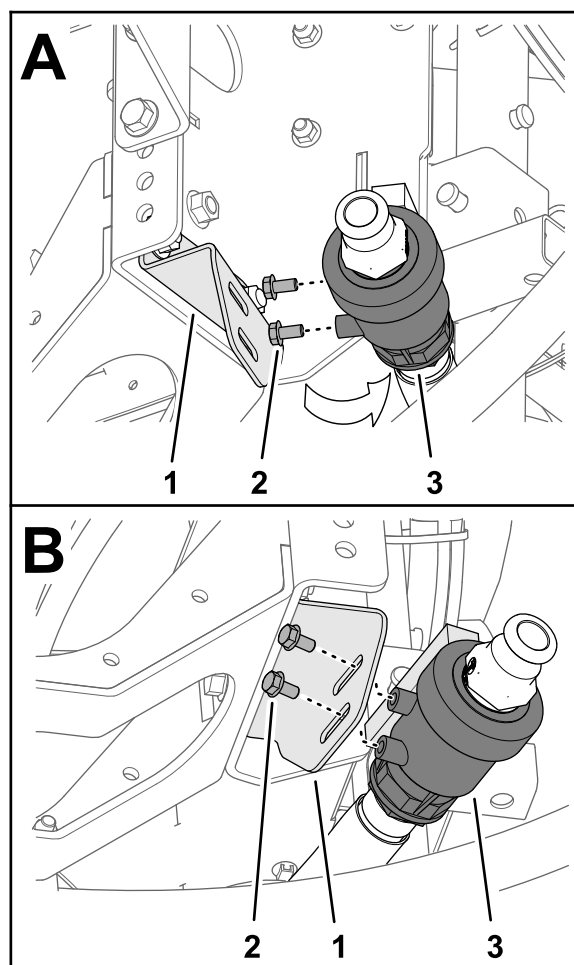

Слика 14

1. Drenažni ventil
2. Zavrtanj sa prirubnicom (5/16 x 5/8")
3. Nosač drenažnog ventila

3. Uklonite 2 zavrtnja sa prirubnicom (5/16 x 5/8") iz kućišta drenažnog ventila (Слика 14).
4. Montirajte drenažni ventil u nosač drenažnog ventila (Слика 14, deo B) pomoću 2 zavrtanja sa prirubnicom (5/16 x 5/8") koje ste skinuli u koraku 3.
5. Zategnite 2 zavrtnja sa prirubnicom rukom (Слика 14, deo B).

# 5

## Montaža drenažnog ventila

Делови нису потребни

### Поступак

1. Uklonite vezicu za kablove koja pričvršćuje drenažni ventil i crevo za rezervoar prskalice na kanal platforme (Слика 13).

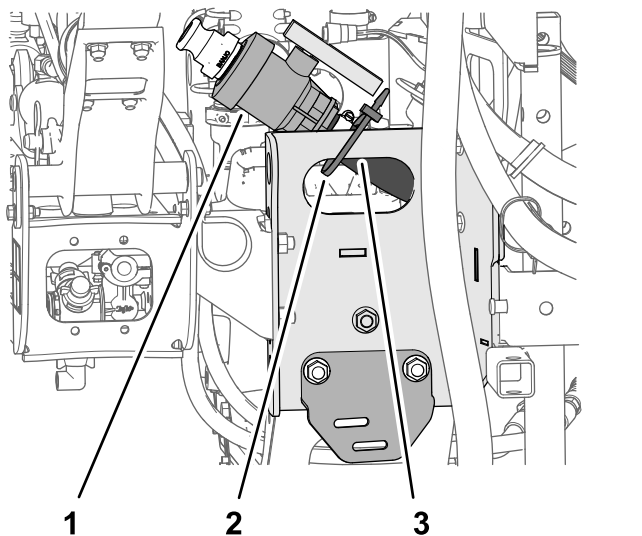

Слика 13

1. Drenažni ventil
2. Vezica
3. Kanal platforme

# 6

## Odvajanje akumulatora

Делови нису потребни

### Поступак

#### ⚠ УПОЗОРЕЊЕ

Неправилно sprovođenje kablova akumulatora može dovesti do oštećenja prskalice i kablova i izazvati varničenje. Varnice mogu dovesti do eksplozije gasova iz akumulatora, a time i do telesne povrede.

- Uvek odspojite negativni (crni) kabl akumulatora pre nego što odspojite pozitivni kabl (crveni).
- Uvek spojite pozitivni (crveni) kabl akumulatora pre nego što spojite negativni (crni) kabl.

#### ⚠ УПОЗОРЕЊЕ

Može doći do kratkog spoja terminala akumulatora ili metalnih alata sa metalnim komponentama prskalice i pojave varnica. Varnice mogu dovesti do eksplozije gasova iz akumulatora, a time i do telesne povrede.

- Pri uklanjanju ili postavljanju akumulatora, vodite računa da terminali akumulatora ne dodirnu metalne delove prskalice.
- Vodite računa da metalni alat ne izazove kratak spoj između terminala akumulatora i metalnih delova prskalice.

1. Stegnite stranice poklopca akumulatora kako biste otpustili držače iz žlebova ležišta akumulatora i sklonite poklopac akumulatora sa ležišta akumulatora (Слика 15).

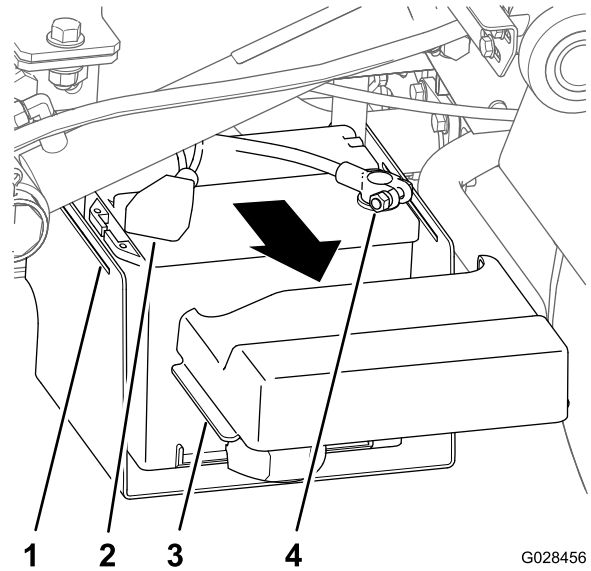

G028456

g028456

Слика 15

1. Žleb (ležište akumulatora)
2. Poklopac (pozitivni terminal akumulatora)
3. Držači (poklopac akumulatora)
4. Terminal (negativni kabl akumulatora)

2. Povucite poklopac unazad i uklonite negativni terminal akumulatora sa akumulatora (Слика 15).
3. Uklonite pozitivan terminal akumulatora sa akumulatora (Слика 15).

# 7

## Povezivanje višezilnog kabla senzora brzine

Делови нису потребни

### Povezivanje višezilnog kabla senzora brzine (modeli HD serije sa ručnim menjačem)

1. Na višezilnom kablju za prskalicu, pronađite konektor sa 3 utičnice za kolo senzora brzine i 3-pinski konektor za kolo vozila.
2. Na sklopu menjača i diferencijala mašine, povežite 3-pinski konektor višezilnog kabla mašine za senzor brzine na konektor sa 3 utičnice višezilnog kabla prskalice za senzor brzine (Слика 16).

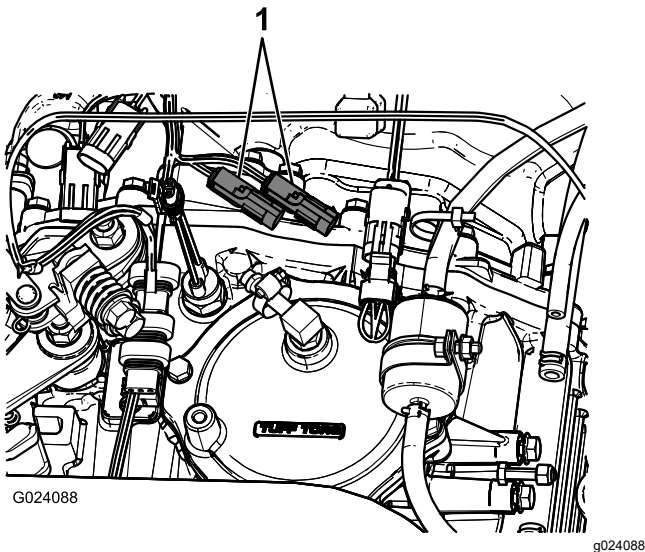

Слика 16

1. Postojeći utikači senzora brzine

3. Povežite 3-pinski konektor za kolo višezilnog kabla prskalice u vozilu na 3-pinski konektor za kolo višezilnog kabla mašine u vozilu.

## Povezivanje višezilnog kabla senzora brzine (model HDX-Auto)

1. Na višezilnom kablu za prskalicu, pronađite konektor sa 3 utičnice za kolo senzora brzine (Слика 17).

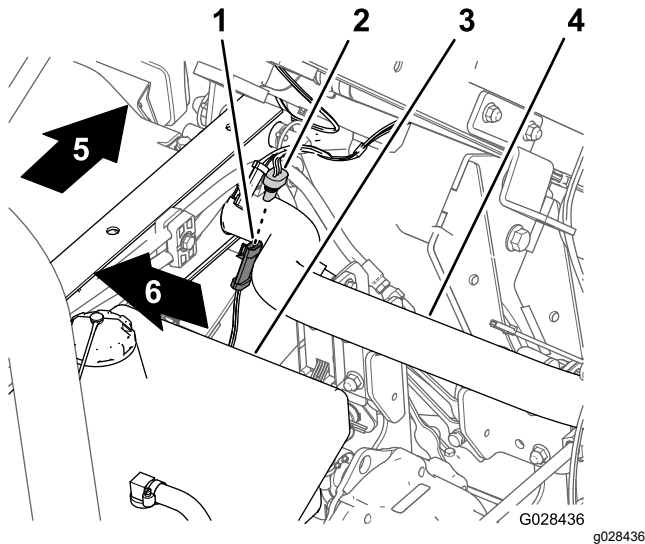

Слика 17

- |  |                         |
|--|-------------------------|
| 1. Konektor sa 3 pina (višezilni kabl mašine – senzor brzine)        | 4. Zadnja cev rama      |
| 2. Konektor sa 3 utičnice (višezilni kabl prskalice – senzor brzine) | 5. Zadnja strana mašine |
| 3. Rezervoar za hidrauličnu tečnost                                  | 6. Desna strana mašine  |

2. Povežite 3-pinski konektor višezilnog kabla mašine za senzor brzine na konektor sa 3 utičnice višezilnog kabla prskalice za senzor brzine (Слика 17).

# 8

## Spajanje pumpe prskalice

Делови нису потребни

### Поступак

- Za modele serije HD sa ručnim menjačem, povežite osovinu PTO sa PTO transaxle sistemom, pogledajte *uputstva za instalaciju* za komplet za montažu Multi Pro WM prskalice za travnjak, Workman komunalnog vozila Manual.
- Za model HDX-Auto – priključite creva hidrauličnog motora na spojnice za brzo odvajanje na hidrauličnoj ploči visokog protoka; pogledajte *uputstva za instalaciju* za komplet za montažu prskalice za travnjak Multi Pro WM, Workman komunalno vozilo Automatic.

# 9

## Montiranje kontrolne konzole na mašinu

Делови потребни за овај поступак:

1	Montažni nosač konzole
3	Kontranavrtka sa pribubnicom (5/16")
3	Zavrtanj sa pribubnicom (5/16")
2	Plastična čaura
1	Kontrolna konzola
1	Opružni spojni klin
1	Ručica

## Instaliranje montažnog nosača konzole

**Напомена:** Na nekim Workman vozilima, kontrolna montažna ploča je pričvršćena na kontrolnu tablu na istoj lokaciji na kojoj je montiran držač za opcionu komplet za ručni gas. Ako je komplet za ručni gas

instaliran, potrebno je da uklonite nosač sklopa ručnog gasa sa kontrolne table, poravnate montažnu ploču kontrole sa komandnom pločom i instalirate nosač za ručni gas na vrh montažne ploče kontrole. Pogledajte *uputstva za instalaciju* kompleta za ručni gas u vezi sa uputstvima za uklanjanje i instaliranje sklopa ručnog gasa.

1. Uklonite 3 zavrtnja i 3 navrtke koji pričvršćuju donji srednji deo komandne table na nosač komandne table (Слика 18).

**Напомена:** Неке старије Workman машине могу користити 4 завртња и навртке са прирубницом.

**Напомена:** Одбаците завртње и навртке.

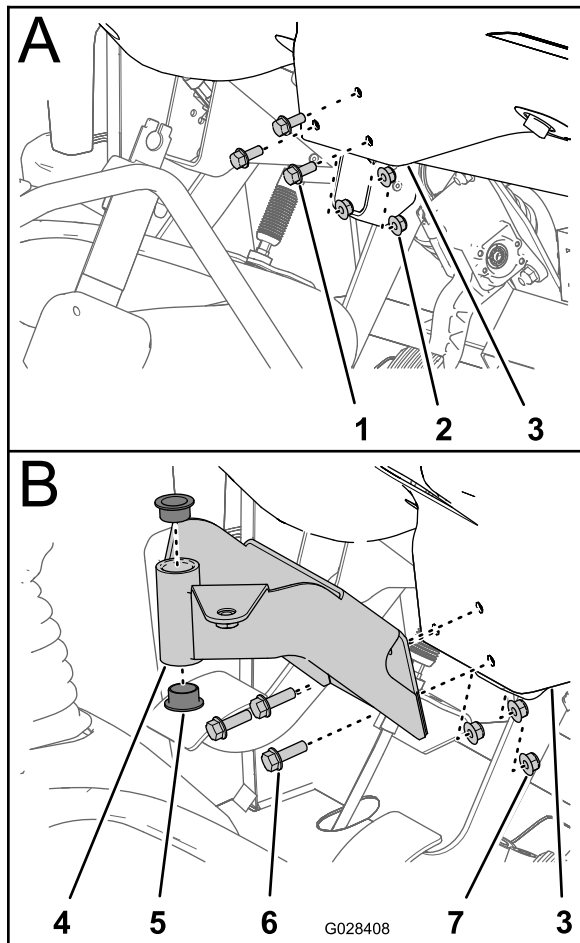

Слика 18

g028408

- |                                       |   |
|---------------------------------------|---|
| 1. Завртанј                           | 5. Чaura (пластична)                    |
| 2. Навртка                            | 6. Завртњи са прирубницом (5/16 x 1")   |
| 3. Cash табла (донја средишња област) | 7. Контранавртка са прирубницом (5/16") |
| 4. Монтажни носач (контролна конзола) |   |

2. Poravnajte rupe na montažnom nosaču za kontrolnu konzolu sa rupama na komandnoj tabli i potpornom nosaču (Слика 18).

3. Montirajte montažni nosač komandne table i potporni nosač sa 3 zavrtnja sa priрубницом (5/16 x 1") i 3 konтранавртке са прирубницом (5/16").
4. Zategnite navrtke i zavrtnje na (Слика 18).
5. Umetnite 2 plastične čaure u montažni nosač (Слика 18).

## Montiranje kontrolne konzole na mašinu

1. Uklonite rascepku koja pričvršćuje okretni oslonac kontrolne konzole za držač za skladištenje na rezervoaru prskalice.
2. Instalirajte kontrolnu konzolu na montažni nosač kontrole i pričvrstite kontrolnu konzolu opružnim spojnim klinom (Слика 19).

**Напомена:** Uverite se da je opružni spojni klin rotiran preko okretnog oslonca da bi se opružni spojni klin sigurno učvrstio.

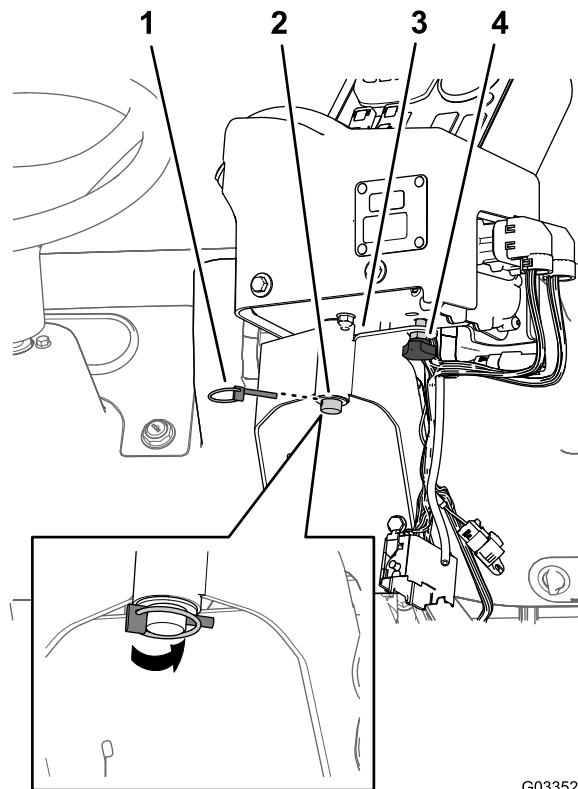

Слика 19

G033521

g033521

- |  |                            |
|--|----------------------------|
| 1. Opružni spojni klin                 | 3. Монтажни носач контроле |
| 2. Okretni oslonac (kontrolna konzola) | 4. Руčica                  |

3. Instalirajte ručicu i zategnite je kako biste sprečili da se konzola okreće tokom rada (Слика 19).

# 10

## Instaliranje električnog višežilnog kabla za prskalicu

Делови потребни за овај поступак:

3	J-kopče
1	Zavrtnaj ( $\frac{1}{4} \times \frac{3}{4}$ ")
1	Navrtka sa priрубnicom ( $\frac{1}{4}$ ")

## Sprovođenje zadnjeg električnog višežilnog kabla prskalice do kontrolne konzole

1. Instalirajte 2 J-kopče u srednju konzolu na mestima koja se nalaze u [Слика 20](#) i [Слика 21](#) koristeći postojeće zavrtnje.

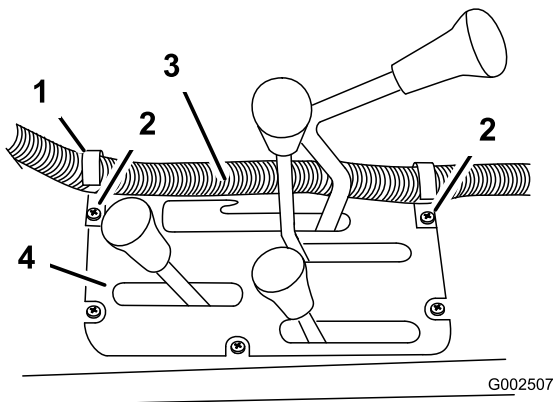

Слика 20

Modeli HD serije sa ručnim menjačem

1. J-kopča
2. Postojeći zavrtnji
3. Višežilni kabl upravljačkog uređaja
4. Centralna konzola

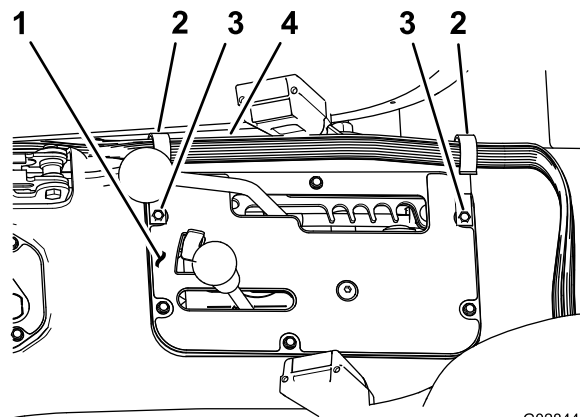

Слика 21

Model HDX-Auto

1. Centralna konzola
2. J-kopča
3. Postojeći zavrtnji
4. Višežilni kabl upravljačkog uređaja

2. Instalirajte J-kopču iza suvozačkog sedišta ([Слика 22](#)) pomoću zavrtnja ( $\frac{1}{4} \times \frac{1}{2}$ ") i navrtke sa priрубnicom ( $\frac{1}{4}$ ").

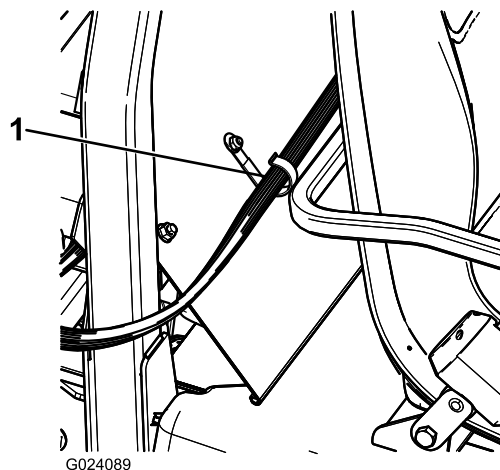

Слика 22

1. J-kopča
3. Pričvrstite višežilni kabl kontrolne konzole na konzolu i poklopac ROPS pomoću J-kopči ([Слика 22](#)).

## Povezivanje zadnjeg električnog višezilnog kabla sa prednjim električnim višezilnim kablom na kontrolnoj konzoli

1. Povežite 3-pinski konektor zadnjeg višezilnog kabla za prskalicu sa konektorom sa 3 utičnice prednjeg višezilnog kabla priključenog na kontrolnu konzolu.

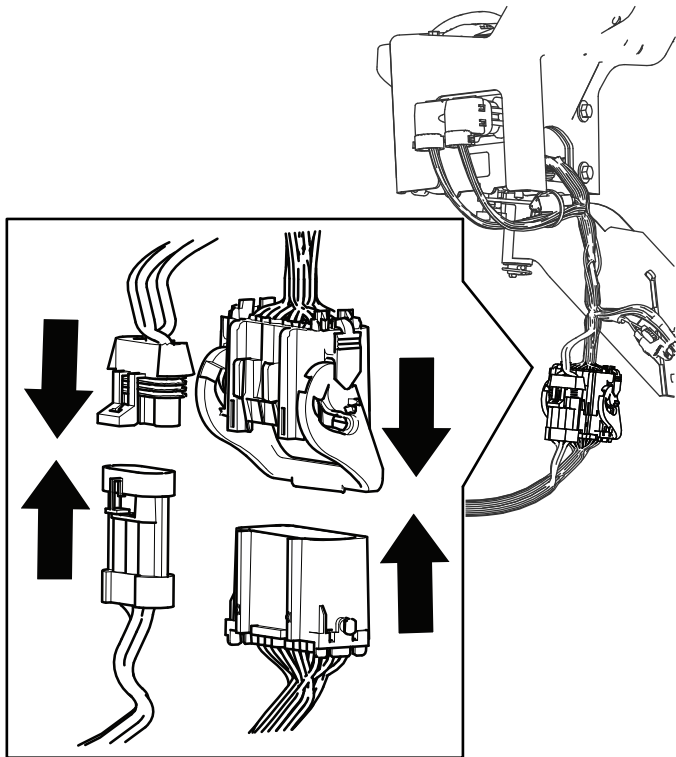

Слика 23

g454532

2. Spojite 24-pinski konektor zadnjeg višezilnog kabla za prskalicu sa konektorom sa 24 utičnice prednjeg višezilnog kabla priključenog na kontrolnu konzolu.
3. Okrenite ručicu na 24-pinskom konektoru da biste zaključali oba konektora zajedno.

# 11

## Instaliranje bloka osigurača prskalice

Делови потребни за овај поступак:

- |   |                                |
|---|--------------------------------|
| 1 | Nalepnica osigurača (127-3966) |
|---|--------------------------------|

### Поступак

1. Na kontrolnoj konzoli za prskalicu, usmerite granu prednjeg višezilnog kabla sa blokovima osigurača između dna komandne table i poprečne cevi šasije mašine i nadole prema prednjoj strani bloka osigurača mašine (Слика 24).

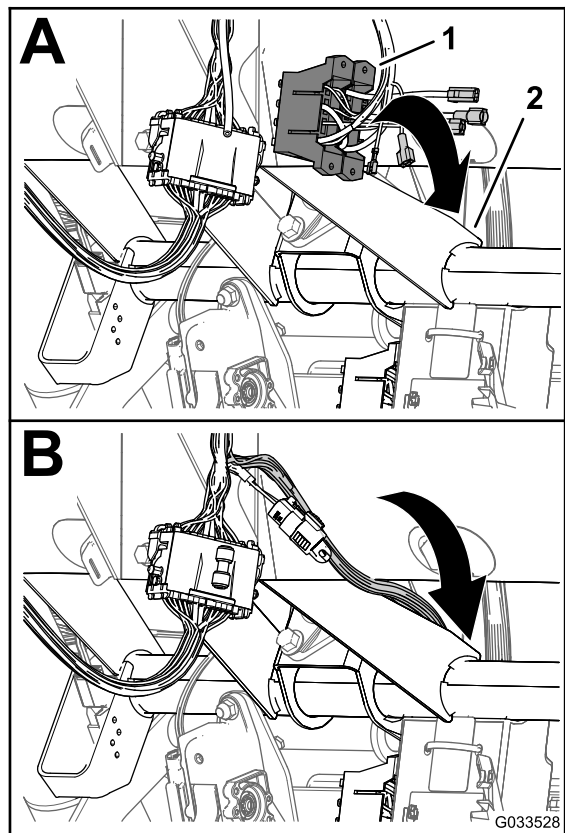

Слика 24

G033528

g033528

1. Blokovi osigurača (prednji višezilni kabl – kontrolna konzola) 2. Попречна цев (шасија маšине)

2. Pronađite neizolovani terminal utičnice na kraju otvorenog, žutog provodnika za napajanje bloka osigurača za mašinu i terminal sa izolovanim utikačem na kraju žutog, opcionog provodnika

za napajanje bloka osigurača za ožičenje prskalice (Слика 25).

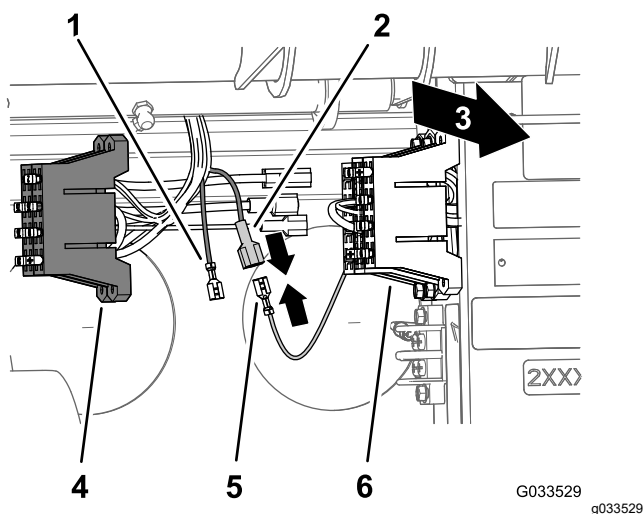

Слика 25

- |   |  |
|---|--|
| 1. Neizolovani terminal utičnice (žuta, opciona žila za napajanje – blok osigurača prskalice) | 4. Blok osigurača (ožičenje prskalice)   |
| 2. Izolovani terminal utikača (žuta, opciona žila za napajanje – blok osigurača za prskalicu) | 5. Neizolovani terminal utičnice (žuta žila za napajanje – blok sa osiguračima mašine) |
| 3. Zadnja strana mašine   | 6. Blok osigurača (ožičenje mašine)  |

3. Povežite terminal neizolovane utičnice bloka osigurača za mašinu na izolovani muški terminal bloka osigurača prskalice (Слика 25).
4. Poravnajte T-priključke na bloku osigurača prskalice sa T-žlebovima bloka osigurača za mašinu i gurnite blok osigurača za prskalicu u žlebove tako da potpuno nalegne (Слика 26).

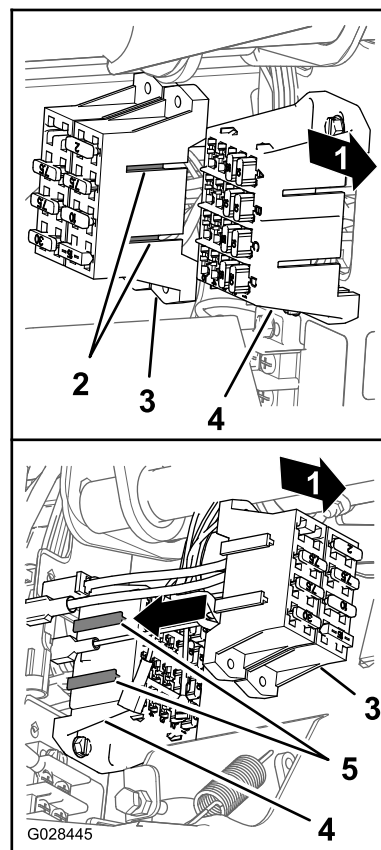

Слика 26

- |   |   |
|---|---|
| 1. Zadnja strana mašine                       | 4. T-žlebovi (blok osigurača za mašinu) |
| 2. T-priključci (blok osigurača za prskalicu) | 5. Blok osigurača za mašinu             |
| 3. Blok osigurača za prskalicu                |   |
5. Pričvrstite nalepnicu osigurača na površinu blizu bloka osigurača za prskalicu.

# 12

## Povezivanje višezilnog kabla prskalice sa akumulatorom

Делови потребни за овај поступак:

2	Zavrtnj terminala akumulatora
2	Stezna navrtka
1	Poklopac – široki (terminal akumulatora – crveni)

### Припрема позитивног терминала акумулатора

#### ⚠ УПОЗОРЕЊЕ

Неправилно спровођење кabloва акумулатора може довести до оштећења прскalice и кabloва и изазвати варничење. Варнице могу довести до експлозије гасова из акумулатора, а тиме и до телесне повреде.

Увек *спојите* позитивни (црвени) кабл акумулатора пре него што спојите негативни (црни) кабл.

1. Уклоните навртке и Т-завртње на стезалкaма позитивних и негативних кabloва акумулатора (Слика 27).

**Напомена:** Више вам нису потребне навртке и Т-завртњи.

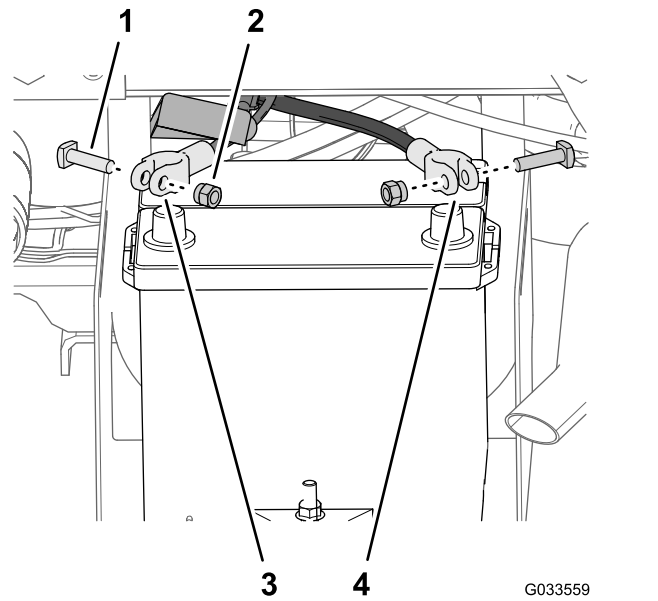

Слика 27

1. Т-завртanj
  2. Навртка
  3. Позитивни кабл акумулатора (машина)
  4. Негативни кабл акумулатора (машина)
- 
2. Скините поклопac (уски) са позитивног кabloа акумулатора (Слика 28).

**Напомена:** Више вам није потребан уски поклопac акумулатора.



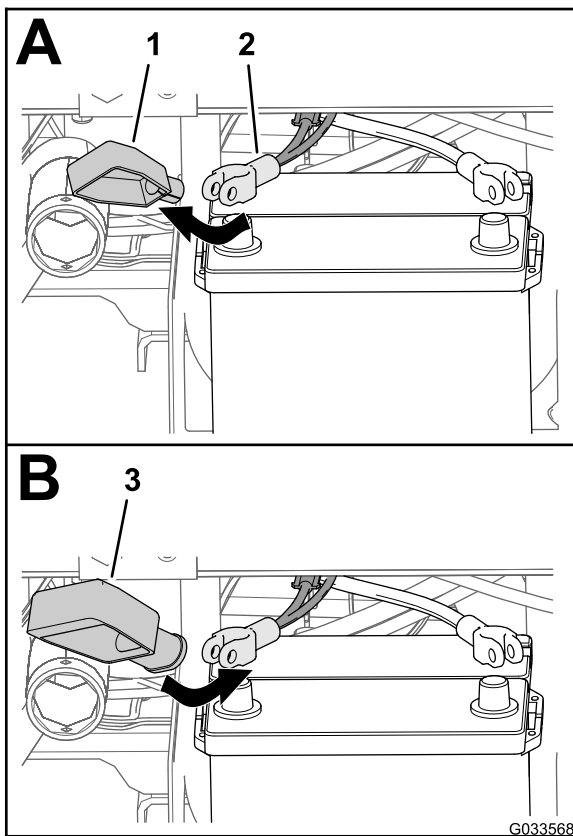

Слика 28

1. Poklopac – uzani (terminal akumulatora – crveni)
2. Pozitivni kabl akumulatora (mašina)
3. Poklopac – široki (terminal akumulatora – crveni)

3. Postavite široki poklopac akumulatora preko pozitivnog kabla akumulatora kao što je prikazano na [Слика 28](#).

**Напомена:** Gurnite poklopac dovoljno daleko preko kablova da omogućite pristup stezaljci.

4. Poravnajte prstenasti terminal topljive veze (višežilni kabl prskalice) kroz široki poklopac akumulatora kao što je prikazano na [Слика 29](#).

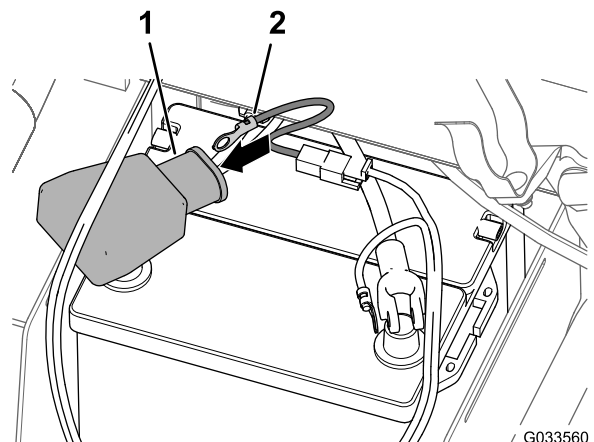

Слика 29

1. Poklopac – široki (terminal akumulatora – crveni)
2. Terminal (višežilni kabl topljive veze – višežilni kabl prskalice)

5. Labavo montirajte zavrtanj terminala i steznu navrtku na pozitivne i negativne stezaljke kabla akumulatora ([Слика 30](#)).

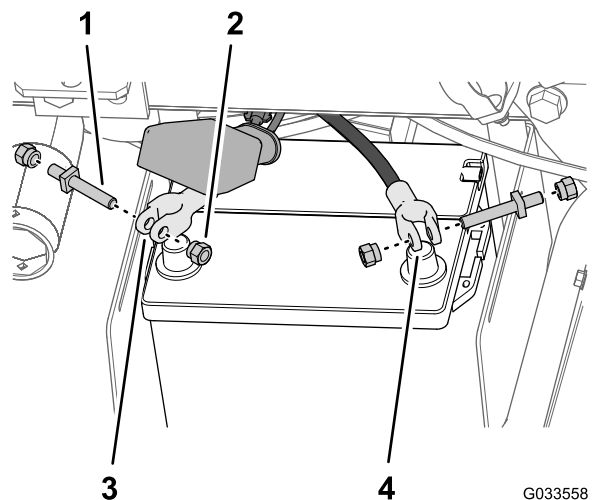

Слика 30

1. Zavrtanj terminala
2. Stezna navrtka
3. Stezaljka pozitivnog kabla akumulatora
4. Stezaljka za negativni kabl akumulatora

6. Pričvrstite prstenasti terminal topljive veze (višežilni kabl prskalice) na stub zavrtnja terminala koji ste sastavili na pozitivni kabl akumulatora pomoću stezne navrtke ([Слика 31](#)).

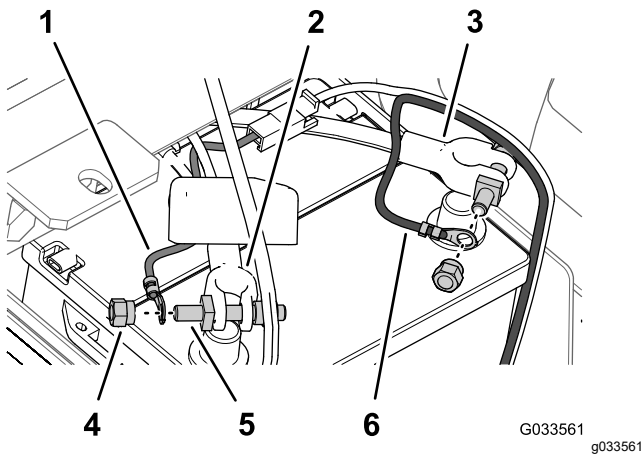

Слика 31

- |  |   |
|--|---|
| 1. Prstenasti terminal (višežilni kabl topljive veze – višežilni kabl prskalice) | 4. Stezna navrtka   |
| 2. Pozitivni kabl akumulatora (mašina)   | 5. Zavrtanj terminala   |
| 3. Negativni kabl akumulatora (mašina)   | 6. Prstenasti terminal (negativni provodnik akumulatora – višežilni kabl prskalice) |

7. Pričvrstite prstenasti terminal negativnog provodnika (crni–višežilni kabl prskalice) na stub zavrtnja terminala koji ste sastavili na negativni kabl akumulatora pomoću stezne navrtke (Слика 31).
8. Postavite **pozitivan** kabl akumulatora na pozitivni priključak akumulatora i rukom zategnite steznu navrtku (Слика 32).

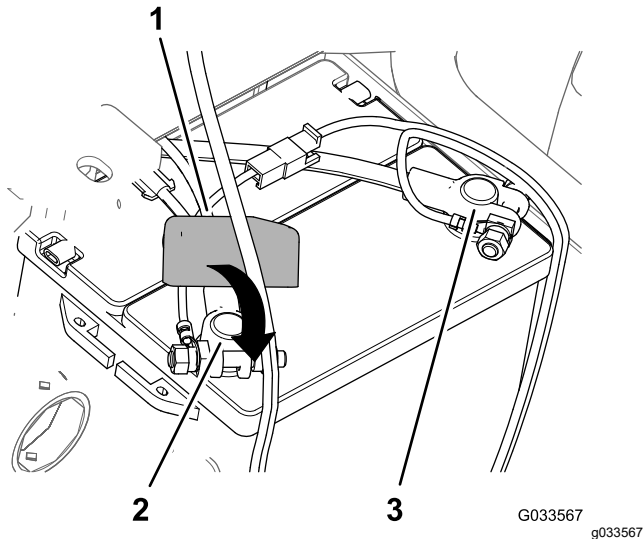

Слика 32

- |  |                                     |
|--|-------------------------------------|
| 1. Poklopac – novi (terminal akumulatora – crveni) | 3. Negativan priključak akumulatora |
| 2. Pozitivan priključak akumulatora                |                                     |

9. Postavite **negativni kabl** akumulatora na negativni priključak akumulatora i rukom zategnite steznu navrtku.
10. Stegnite stranice poklopca akumulatora, poravnajte držače poklopca sa žlebovima ležišta akumulatora i otpustite poklopac akumulatora (Слика 33).

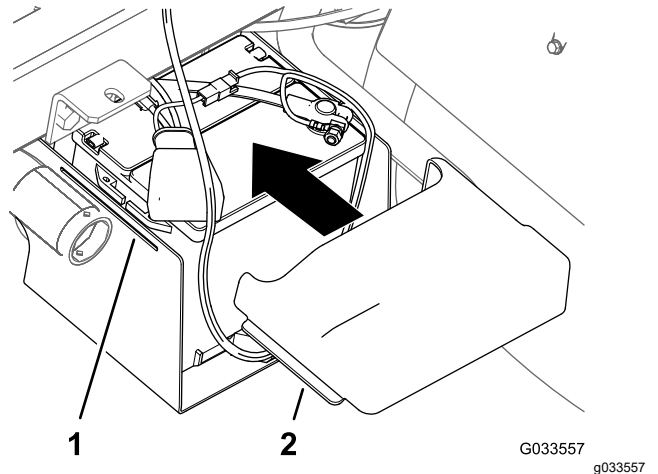

Слика 33

- |                               |                                  |
|-------------------------------|----------------------------------|
| 1. Žleb (ležište akumulatora) | 2. Držači (poklopac akumulatora) |
|-------------------------------|----------------------------------|

# 13

## Spuštanje platforme rezervoara

Делови потребни за овај поступак:

2	Zavrtanj (½ x 1-½")
2	Kontranavrtka (½")

### Поступак

1. Pokrenite mašinu i malo podignite platformu rezervoara pomoću cilindra za podizanje.
2. Uklonite oslonac za tovarni prostor iz cilindra za podizanje i odložite oslonac u nosače za skladištenje na zadnjoj strani ROPS panela (Слика 34 i Слика 35).

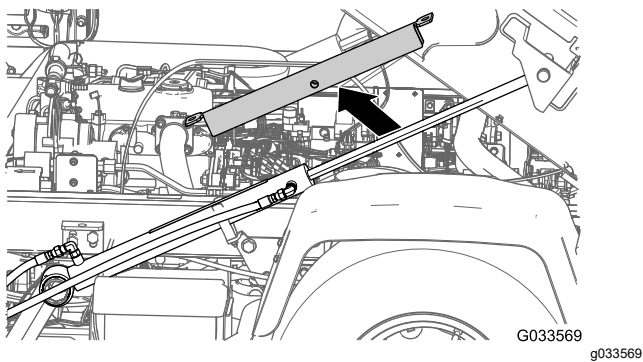

Слика 34

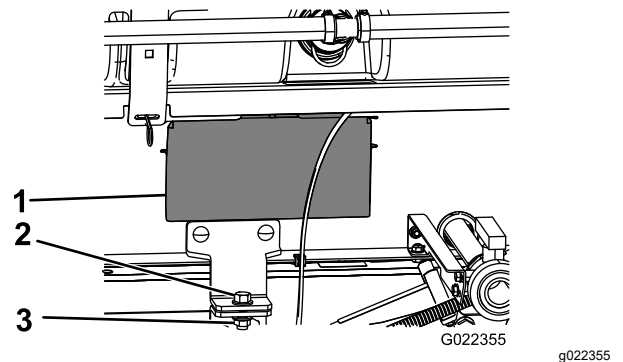

Слика 36

1. Vrata pristupne ploče
2. Zavrtnaj ( $\frac{1}{2} \times 1\frac{1}{2}$ ")
3. Kontranavrtka ( $\frac{1}{2}$ ")

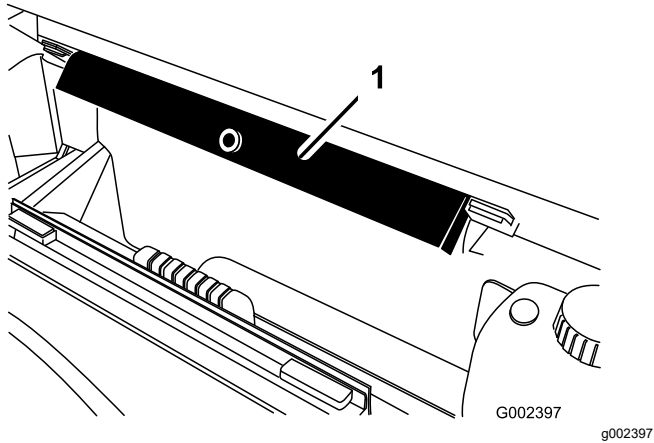

Слика 35

1. Oslonci za tovarni prostor

3. Koristite cilindre za podizanje da polako spustite rezervoar na ram.

**Напомена:** Neka još jedna osoba prati platformu rezervoara dok se spušta. Potražite creva i ožičenja koji bi mogli biti priklješteni ili savijeni.

4. Proverite poravnanje platforme rezervoara sa ramom mašine.
5. Uklonite ploče za pristup sa obe strane rama platforme (Слика 36).

6. Proverite creva ili ožičenje koje možete da vidite kroz otvor na ramu platforme u pogledu znakova priklještenja ili savijanja.

**Важно:** Ako su bilo koja creva ili ožičenja na sklopu platforme rezervoara priklještena ili savijena, podignite sklop, podesite njegovo pozicioniranje i ponovo ih vežite.

7. Poravnajte prednje montažne nosače sa držačima instaliranim u [3 Ugradnja držača za platformu rezervoara \(страна 14\)](#).
8. Pričvrstite držač sklopa platforme rezervoara na nosač tovarnog prostora na ramu sa svake strane mašine pomoću zavrtnja ( $\frac{1}{2} \times 1\frac{1}{2}$ ") i navrtke ( $\frac{1}{2}$ ") kao što je prikazano na [Слика 36](#).
9. Zategnite zavrtnaj i navrtku na 91 do 113 N·m.
10. Ponovite korake od [7](#) do [9](#) na drugoj strani platforme rezervoara i mašine.

# 14

## Instaliranje strele srednje sekcije

Делови потребни за овај поступак:

1	Sklop srednje strele
10	Zavrtnanj ( $\frac{3}{8}$ x 1")
10	Kontranavrtka sa prirubnicom ( $\frac{3}{8}$ ")
2	Nosač za transport strela
4	Zavrtnanj ( $\frac{1}{2}$ x 1- $\frac{1}{4}$ ")
4	Navrtka sa prirubnicom ( $\frac{1}{2}$ ")

### Sastavljanje nosača za transport strela

1. Pričvrstite opremu za podizanje na strelu srednje sekcije i izvadite je iz transportnog kontejnera.
2. Poravnajte nosače za transport strela sa strelom srednje sekcije (Слика 37).

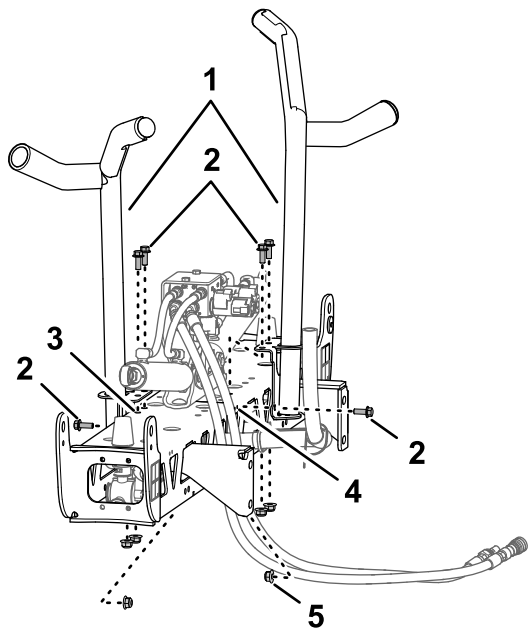

Слика 37

g467673

- |   |  |
|---|--|
| 1. Nosač za transport strela                | 4. Horizontalna rupa (strela srednje sekcije)      |
| 2. Zavrtnji ( $\frac{3}{8}$ x 1")           | 5. Kontranavrtka sa prirubnicom ( $\frac{3}{8}$ ") |
| 3. Vertikalne rupe (strela srednje sekcije) |  |

3. Montirajte nosače na strelu sekcije (Слика 37 i Слика 38) sa 6 zavrtnja ( $\frac{3}{8}$  x 1") i 6 kontranavrtki sa prirubnicom ( $\frac{3}{8}$ ").

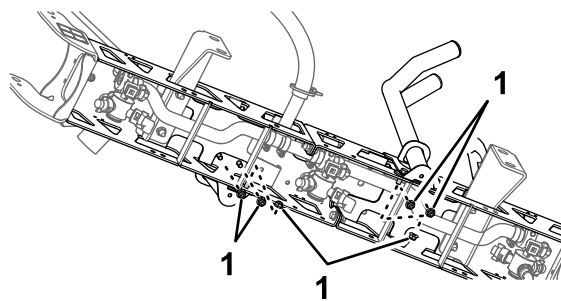

Слика 38

g467675

1. Kontranavrtke ( $\frac{3}{8}$ ")

4. Zategnite zavrtnje i navrtke na 37 do 45 N·m.

### Instaliranje strele srednje sekcije na platformu rezervoara

1. Pokrenite mašinu, uklonite oslonac tovarnog prostora sa cilindra za podizanje i odložite oslonac, spustite platformu rezervoara, isključite mašinu i izvadite ključ iz prekidača za pokretanje.
2. Poravnajte donju rupu u montažnim nosačima sekcija sklopa srednje strele sa trećom rupom odozdo u nosačima strele na ramu platforme prskalice, kao što je prikazano na Слика 39.

**Напомена:** Ако је потребно, олабавите носаче strela i podesite ih prema strelu srednje sekcije radi boljeg poravnanja rupa. Zategnite zavrtnje i navrtke na 67 do 83 N·m.

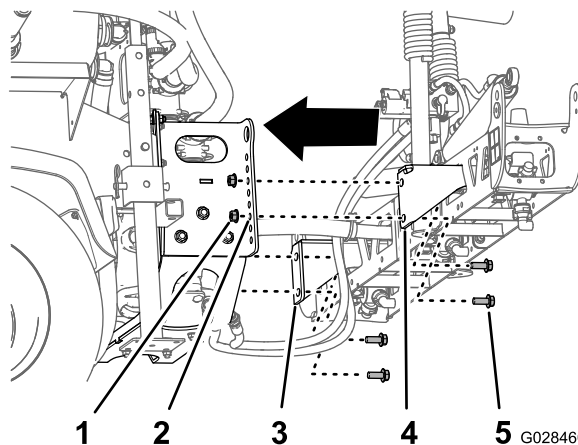

Слика 39

G028460

g028460

- |                                     |  |
|-------------------------------------|--|
| 1. Kontranavrtka ( $\frac{1}{2}$ ") | 4. Montažni nosač sekcije (desno)                  |
| 2. Rupa 3 – odozdo (nosač strele)   | 5. Zavrtnanj ( $\frac{1}{2}$ x 1- $\frac{1}{4}$ ") |
| 3. Montažni nosač sekcije (levo)    |  |

- Montirajte sklop srednje strele na ram platforme prskalice pomoću 4 zavrtnja ( $\frac{1}{2} \times 1\text{-}\frac{1}{4}$ ") i 4 navrtke ( $\frac{1}{2}$ ").
- Zategnite zavrtnje i navrtke na 67 do 83 N·m.

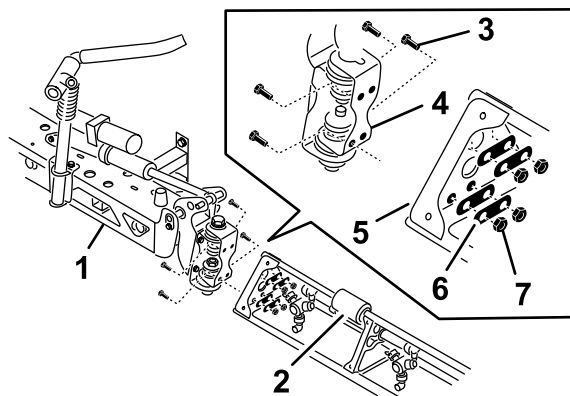

G028737  
g028737

## Povezivanje creva i ožičenja za ventil za podizanje strele

- Za modele serije HD sa ručnim menjačem, pogledajte uputstva za instalaciju za komplet za montažu Multi Pro WM prskalice za travnjak, Workman komunalnog vozila Manual.
- Za modele serije HDX sa automatskim menjačem, pogledajte uputstva za instalaciju za komplet za montažu Multi Pro WM prskalice za travnjak, Workman komunalnog vozila Automatic.

Слика 40

- Strela srednje sekcije
- Produžetak strele
- Ploča šarke
- Zavrtnji sa priрубnicom ( $\frac{3}{8} \times 1\text{-}\frac{1}{4}$ ")
- Trougaona montažna ploča
- Podložne ploče
- Kontranavrtke sa priрубnicom ( $\frac{3}{8}$ ")

# 15

## Instaliranje strela leve i desne sekcije

### Делови потребни за овај поступак:

1	Strela leve sekcije
1	Strela desne sekcije
8	Zavrtnji sa priрубnicom ( $\frac{3}{8} \times 1\text{-}\frac{1}{4}$ ")
8	Podložne ploče
8	Kontranavrtke sa priрубnicom ( $\frac{3}{8}$ ")
2	Svornjak
2	Rascepka

### Поступак

Svaka strela sekcije ima težinu od oko 14 kg.

- Uklonite 4 zavrtnja sa priрубnicom ( $\frac{3}{8} \times 1\text{-}\frac{1}{4}$ "), 4 podložne ploče i 4 kontranavrtke sa priрубnicom ( $\frac{3}{8}$ ") sa nosača šarki strele srednje sekcije.
- Okrenite svaki okretni nosač na kraju strele srednje sekcije tako da se nosači poravnaju vertikalno (Слика 40).

- Podignite strelu spoljne sekcije i poravnajte rupe na trougaonoj montažnoj ploči na kraju strele spoljne sekcije sa rupama na okretnom nosaču.

**Напомена:** Uverite se da su kupole za mlaznice prskalice okrenute unazad.

- Montirajte ploču šarke na trougaonu ploču koristeći 4 zavrtnja sa priрубnicom, 4 podložne ploče i 4 kontranavrtke sa priрубnicom (Слика 40) koje ste uklonili u koraku 1.
- Zategnite zavrtnje navrtki i navrtke na 37 do 45 N·m.
- Poravnajte kraj šipke cilindra za podizanje strele sa rupama na vrhu okretnog nosača (Слика 40).

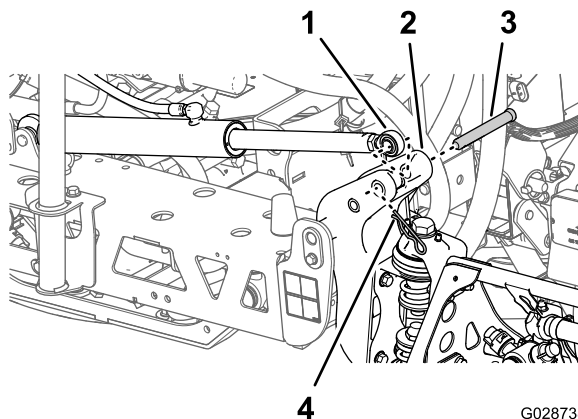

G028738  
g028738

Слика 41

- Kraj šipke (cilindar za podizanje strele)
- Vrh (okretni nosač)
- Svornjak ( $\frac{5}{8} \times 4\text{-}\frac{3}{4}$ ")
- Rascepka

7. Pričvrstite kraj šipke na okretni nosač pomoću svornjaka i rascepke (Слика 40).
8. Ponovite korake 1 do 5 na drugoj strani sklopa srednje strele sa suprotnom sekcijom.

**Напомена:** Pre nego što završite ovaj postupak, uverite se da su sve kupole za mlaznice za prskanje okrenute unazad.

# 16

## Instalacija creva strele

Делови потребни за овај поступак:

3	Obujmice za crevo
2	R-stezaljka
2	Ramenski vijak
2	Podloška
2	Navrtka

### Instaliranje creva za strele leve i desne sekcije

1. Provucite creva strele sekcije, kao što je prikazano na [Слика 42](#) i [Слика 43](#).

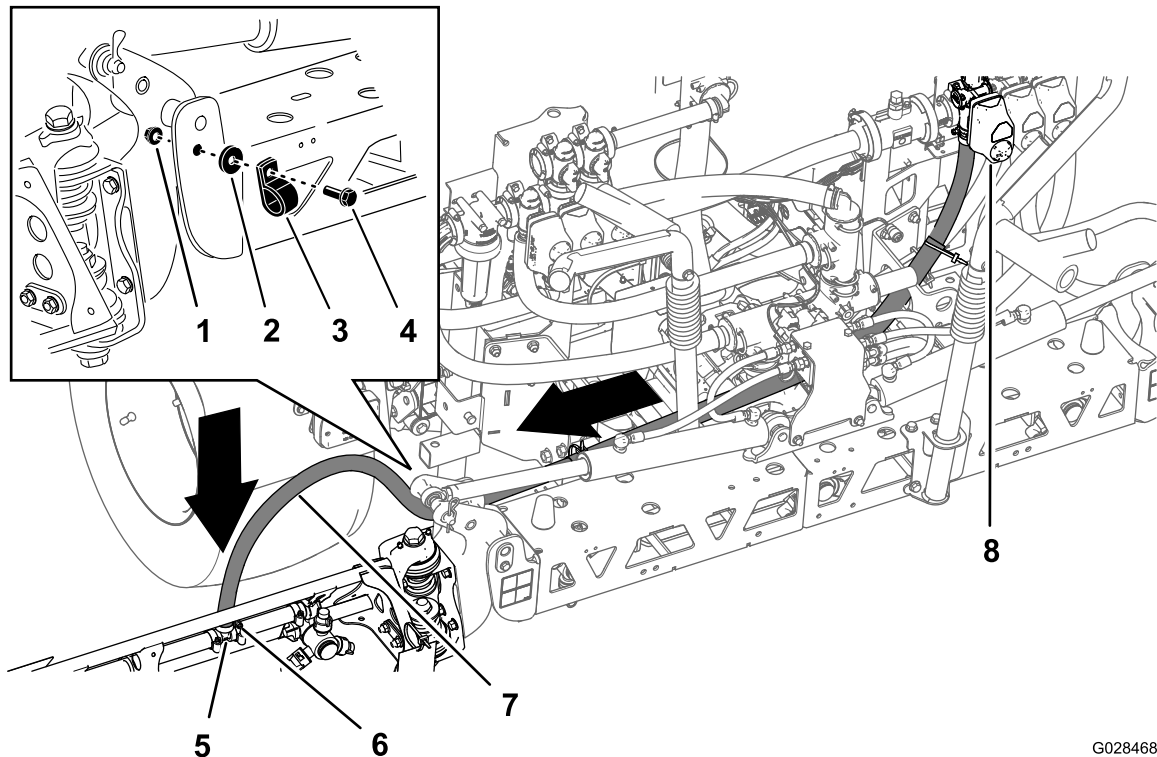

G028468

g028468

**Слика 42**  
Crevo—Strela leve sekcije

- |                |                       |                        |
|----------------|-----------------------|------------------------|
| 1. Navrtka     | 4. Ramenski vijak     | 7. Crevo leve strele   |
| 2. Podloška    | 5. T-spojница         | 8. Ventil leve sekcije |
| 3. R-stezaljka | 6. Stezaljka za crevo |                        |

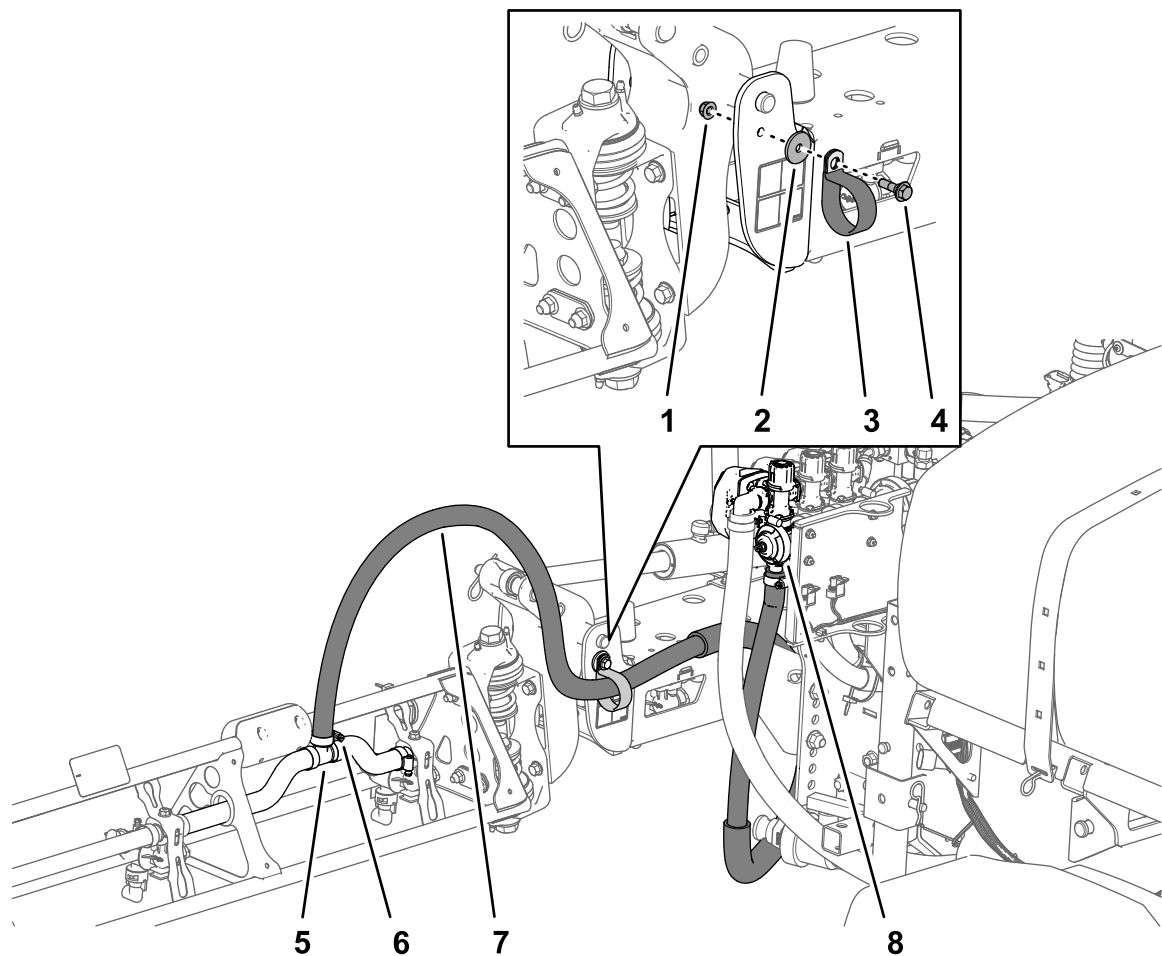

g213727

**Слика 43**  
Crevo–Strela desne sekcije

- |                |                       |                          |
|----------------|-----------------------|--------------------------|
| 1. Navrtka     | 4. Ramenski vijak     | 7. Crevo desne strele    |
| 2. Podloška    | 5. T-spojnic          | 8. Ventili desne sekcije |
| 3. R-stezaljka | 6. Stezaljka za crevo |                          |

2. Pričvrstite creva strele na prednju stranu strela srednje sekcije (Слика 42 i Слика 43) pomoću 1 R-stezaljke, 1 remenskog vijka (5/16 x 1"), 1 kontranavrtke (5/16") i 1 podloške (5/16").
3. Instalirajte crevo strele sekcije preko bodljikavog T-priključka na strelu sekcije i pričvrstite crevo stezaljkom za crevo (Слика 42 i Слика 43).

**Напомена:** Nanesite sloj tečnog sapuna na vrh creva na spojnici da biste olakšali ugradnju creva.

4. Ponovite korake od 1 do 3 na crevu do strele sekcije na drugoj strani prskalice.



## Instaliranje creva strele srednje sekcije

1. Sprovedite crevo strele srednje sekcije kao što je prikazano na [Слика 44](#).

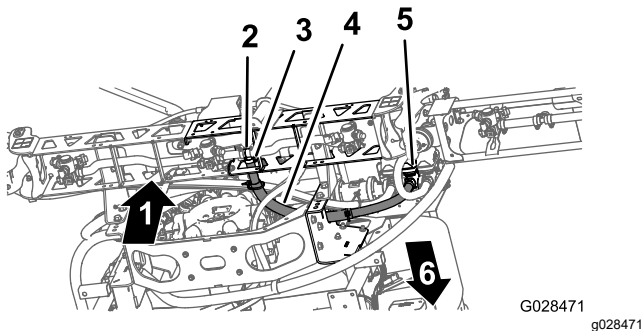

Слика 44

1. Gornji položaj
2. T-spojnicа
3. Stezaljka за crevo
4. Crevo srednje strele
5. Ventili srednje sekcije
6. Prednja strana mašine

2. Instalirajte crevo strele sekcije preko bodljikavog T-priključka na strelu srednje sekcije i pričvrstite crevo stezaljkom za crevo ([Слика 44](#)).

**Напомена:** Nanesite sloj tečnog sapuna na врh creva на spojnici да biste olakšali ugradnju creva.

## 17

### Montaža mlaznica

Делови нису потребни

#### Поступак

Mlaznice koje koristite за primenu hemikalija variraju u zavisnosti od stope primene koja vam je potrebna; zato se mlaznice ne isporučuju sa kompletom. Da biste dobili odgovarajuće mlaznice за vaše potrebe, obratite se ovlašćenom distributeru kompanije Toro i budite spremni да im date sledeće informacije:

- Ciljna stopa primene u litrima po hektaru, američkim galonima po jutru ili američkim galonima на 1.000 kvadratnih stopa.
  - Ciljana brzina vozila u kilometrima на sat ili miljama на sat.
1. Zavrnite ili umetnite mlaznicu u priхват за mlaznicu, а zatim postavite zaptivku.
  2. Gurnite priхват mlaznice preko priključka mlaznice на kupoli.

3. Okrenite mlaznicu u smeru kazaljke на satu да biste на место zaključali zupce на prihvatu.
4. Proverite ventilacioni deo на mlaznici.

Za više informacija pogledajte *uputstvo за instalaciju* koje je isporučeno uz mlaznicu.

## 18

### Instaliranje rezervoara за ispiranje

Делови потребни за овај поступак:

1	Rezervoar за svežu vodu
1	90° koleno (3/4" NPT)
1	90° slavina
1	Nosač rezervoara за svežu vodu
4	Montažna traka
4	Zavrtnaj sa priрубnicom (5/16 x 5/8")
10	Kontranavrtka sa priрубnicom (5/16")
1	Potporna cev (rezervoar за svežu vodu)
1	Sigurnosna navrtka (5/16")
1	Zavrtnaj (5/16 x 1")
2	Remenski vijak (1/2 x 1-15/16")
2	Zavrtnaj (5/16 x 2-1/4")
2	Podloška (5/16")

### Montaža montažnog nosača на rezervoar за svežu vodu

1. Montirajte rezervoar за svežu vodu на nosač rezervoara за svežu vodu pomoću 2 montažne trake, 4 zavrtnja sa priрубnicom (5/16 x 5/8") i 4 kontranavrtke sa priрубnicom (5/16"), kao što je prikazano на [Слика 45](#).

**Напомена:** Uverite se да су koleno i slavina poravnati на istoj strani rezervoara kao nalepnica на rezervoaru за svežu vodu.

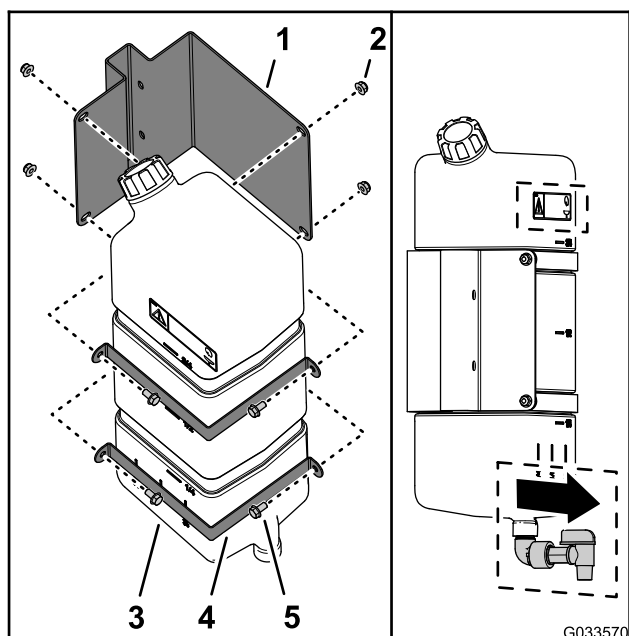

Слика 45

- |   |  |
|---|--|
| 1. Nosač rezervoara za svežu vodu       | 4. Montažna traka                        |
| 2. Kontranavrtka sa priрубnicom (5/16") | 5. Zavrtanj sa priрубnicom (5/16 x 5/8") |
| 3. Rezervoar za svežu vodu              |  |

2. Zategnite zavrtnje i navrtke na 20 do 25 N·m.

## Instaliranje potporne cevi rezervoara

1. Poravnajte potporna cev rezervoara za svežu vodu sa potpornim kanalom rezervoara (Слика 46).

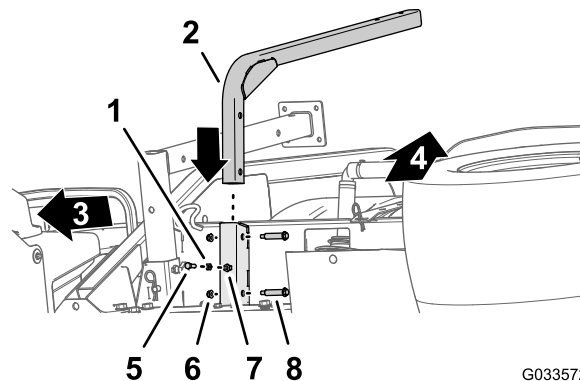

Слика 46

- |   |  |
|---|--|
| 1. Sigurnosna navrtka (5/16")             | 5. Zavrtanj (5/16 x 1")  |
| 2. Potporna cev (rezervoar za svežu vodu) | 6. Kontranavrtka sa priрубnicom (5/16")                            |
| 3. Prednja strana mašine                  | 7. Navrtka za zavarivanje (potporni kanal—rezervoar za svežu vodu) |
| 4. Gornja strana mašine                   | 8. Remenski vijak (1/2 x 1-15/16")                                 |

2. Poravnajte rupe na potpornoj cevi sa rupama u kanalu (Слика 46).
3. Pričvrstite cev za kanal (Слика 46) pomoću 2 remenska vijka (1/2 x 1-15/16") i 2 kontranavrtke sa priрубnicom (5/16").
4. Zategnite zavrtnje i navrtke na 20 do 25 N·m.
5. Zavrnite sigurnosnu navrtku (5/16") u zavrtanj (5/16 x 1") kao što je prikazano na Слика 46.
6. Zavrnite zavrtanj (5/16 x 1") i sigurnosnu navrtku u navrtku za zavarivanje na dnu potpornog kanala rezervoara i rukom zategnite zavrtanj i sigurnosnu navrtku (Слика 46).

## Montaža rezervoara

**Напомена:** Multi-Pro WM prskalica za travnjak zahteva 4-stubni ROPS ili kabinu instaliranu na Workman vozilo.

1. Montirajte rezervoar za svežu vodu i pričvrstite ga na potporna cev pomoću 2 zavrtnja (5/16 x 2-1/4") i 2 kontranavrtke sa prirubnicom (5/16"), kao što je prikazano na [Слика 47](#).

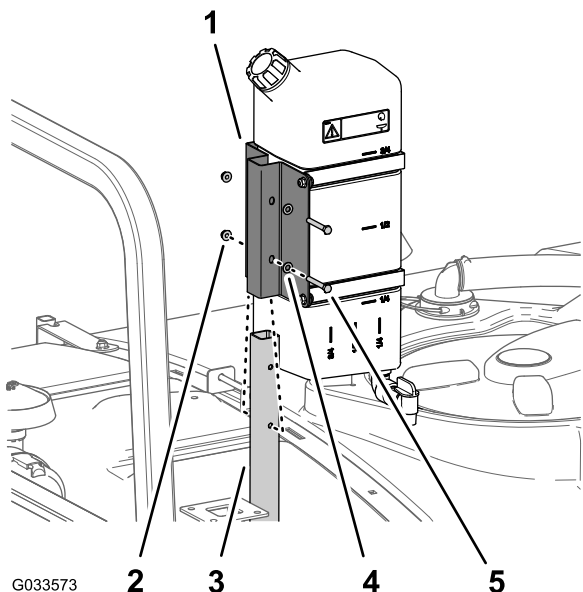

Слика 47

1. Nosač rezervoara za svežu vodu
2. Kontranavrtka sa prirubnicom (5/16")
3. Potporna cev (rezervoar za svežu vodu)
4. Podloška (5/16")
5. Zavrtnaj (5/16 x 2-1/4")

2. Zategnite zavrtnje i navrtke na 20 do 25 N·m.

# 19

## Montaža protiv-sifonskog priključka za punjenje

Делови потребни за овај поступак:

1	Sklop priključka za punjenje
1	Zavrtnaj sa prirubnicom (5/16 x 3/4")

## Поступак

Postavite sklop priključka za punjenje na rupu sa navojem u rezervoaru ([Слика 48](#)) i pričvrstite ga zavrtnjem sa prirubnicom (5/16 x 3/4").

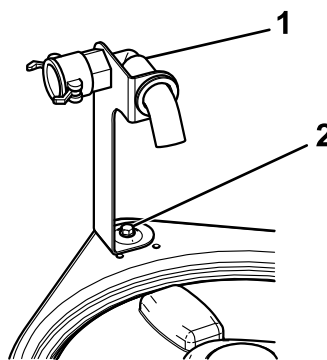

Слика 48

1. Sklop priključka za punjenje
2. Zavrtnaj sa prirubnicom (5/16 x 3/4")

# 20

## Skladištenje postolja dizalice

Делови потребни за овај поступак:

2	Prednje postolje dizalice
2	Zadnje postolje dizalice
4	Opružni osigurač
2	Svornjak(4-1/2")
2	Svornjak (3")
2	Ručica

### Поступак

1. Umetnite prednje postolje dizalice naopačke u ram blizu prednjih tačaka za vezivanje (Слика 49).

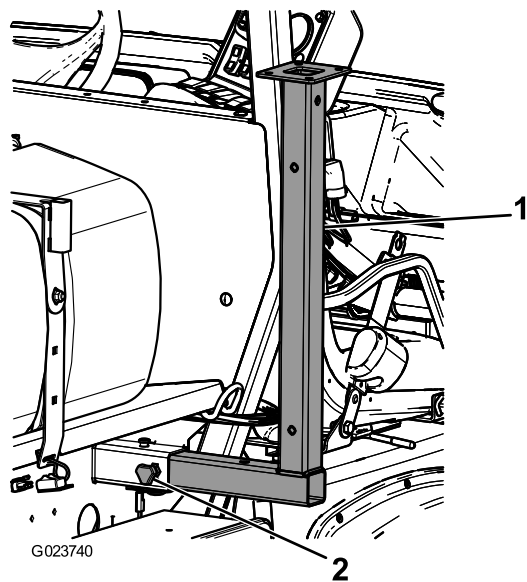

Слика 49

1. Prednje postolje dizalice
2. Ručica

2. Učvrstite prednja postolja dizalice sa 2 svornjaka (3") i 2 opružna osigurača kroz srednju rupu na postoljima.
3. Umetnite zadnja postolja dizalice odozdo nagore u ram blizu zadnjih tačaka za vezivanje (Слика 50).

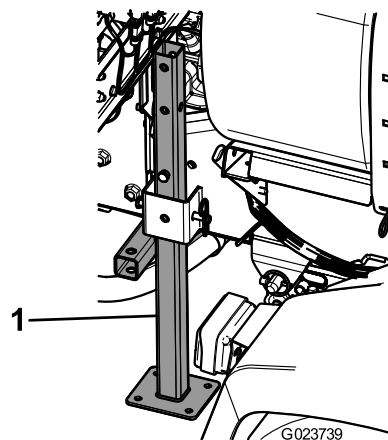

Слика 50

1. Zadnje postolje dizalice
4. Učvrstite zadnja postolja dizalice sa 4 svornjaka (4-1/2") i 4 opružna osigurača kroz poslednju rupu na postoljima.

# Преглед производа

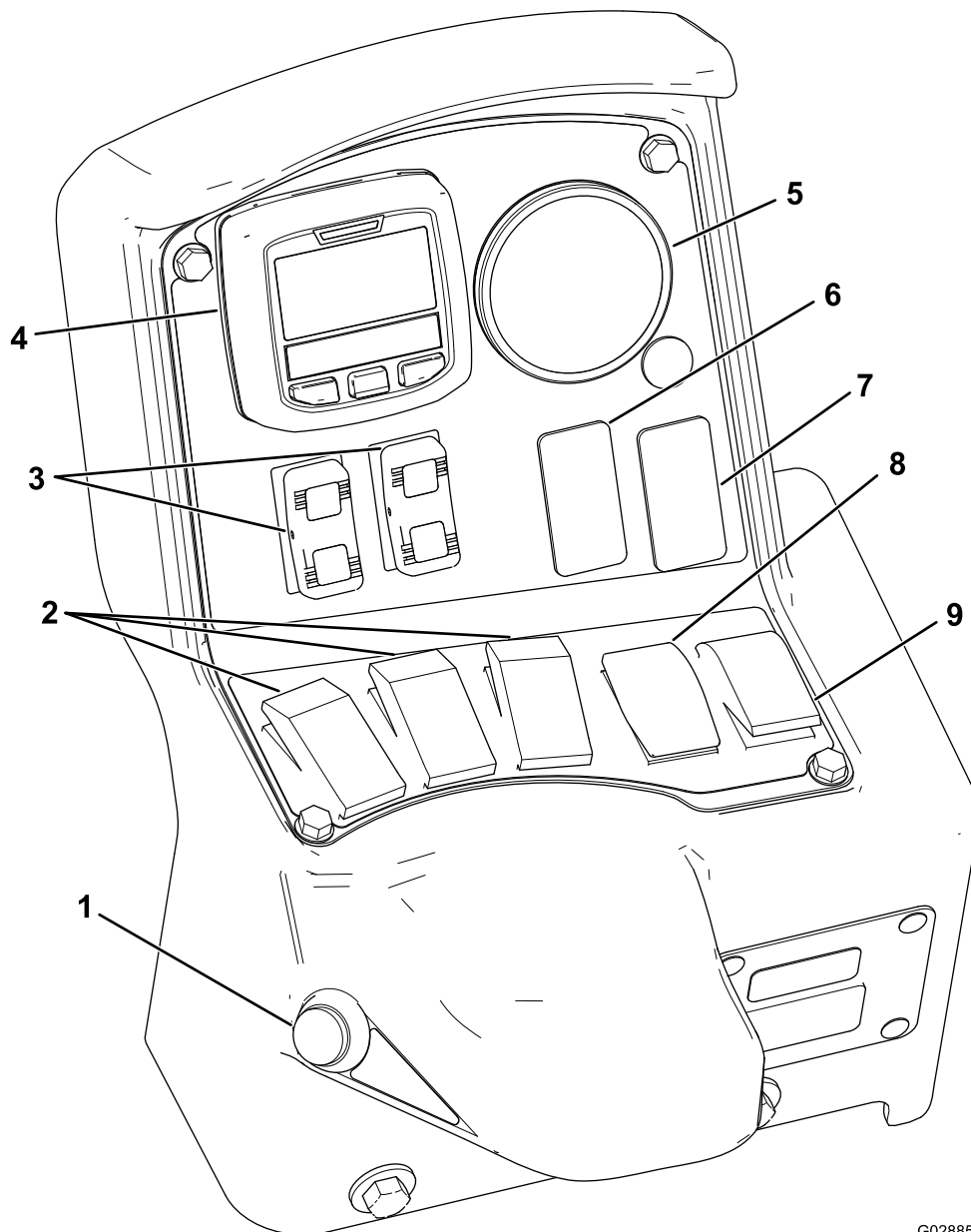

G028854

g028854

Слика 51

- |  |  |
|--|--|
| 1. Prekidač glavne sekcije                 | 6. Prekidač za ispiranje (opciono)       |
| 2. Prekidači leve, srednje i desne sekcije | 7. Prekidač senzora Sonic Boom (opciono) |
| 3. Prekidači za podizanje strela sekcija   | 8. Prekidač stope primene                |
| 4. InfoCenter                              | 9. Prekidač mućkanja                     |
| 5. Merač pritiska                          |  |

## Контроле

### LCD displej sistema InfoCenter

LCD displej sistema InfoCenter prikazuje informacije o vašoj mašini i akumulatoru, kao što su trenutna napunjenost akumulatora, brzina, dijagnostičke

informacije i tako dalje ([Слика 51](#)). Za više informacija, pogledajte [Korišćenje sistema InfoCenter \(страна 41\)](#).

## Prekidač glavne sekcije

Prekidač glavne sekcije (Слика 51) nalazi se sa strane konzole i desno od sedišta operatera. On omogućava da pokrenete ili zaustavite prskanje. Pritisnite prekidač da biste omogućili ili onemogućili sistem prskalice.

## Prekidači leve, srednje i desne sekcije

Prekidači leve, srednje i desne sekcije nalaze se na upravljačkoj tabli (Слика 51). Prebacite prekidač unapred da biste uključili odgovarajuću sekciju, a unazad da biste je isključili. Kada je prekidač uključen, lampica na prekidaču svetli. Ovi prekidači utiču na sistem prskalice samo kada je prekidač glavne sekcije uključen.

## Prekidač stope primene

Prekidač za stopu primene nalazi se na levoj strani kontrolne table (Слика 51). Pritisnite i zadržite prekidač nagore da biste povećali pritisak sistema prskalice ili pritisnite i zadržite nadole da biste smanjili pritisak.

## Prekidači za podizanje strela sekcija

Prekidači za podizanje strela sekcija nalaze se na upravljačkoj tabli i koriste se za podizanje strela spoljašnjih sekcija.

## Prekidač za režim prskalice (model HDX-Auto)

Koristite prekidač za režim prskanja da biste izabrali neku od sledećih metoda prskanja:

- Koristite ručni režim kada želite da ručno kontrolišete stopu primene prskalice.
- Koristite automatski režim kada želite da računar kontroliše stopu primene prskalice sa podešavanjem koje unesete u InfoCenter.

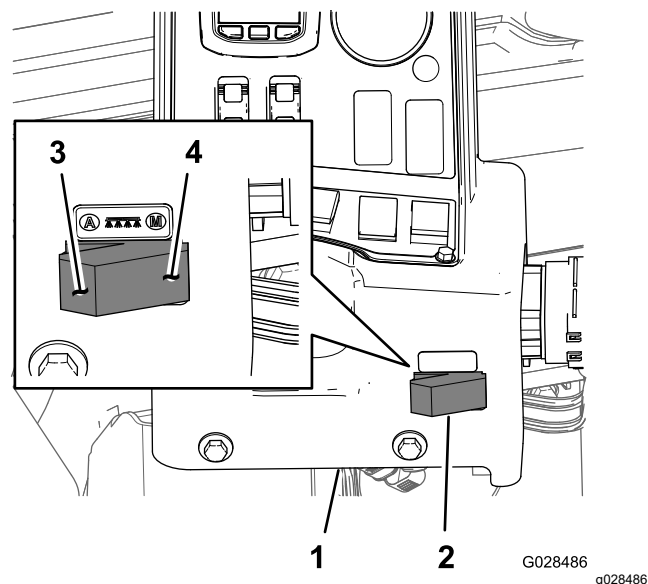

Слика 52

1. Konzola sistema InfoCenter
2. Prekidač za režim prskalice
3. Automatski režim (položaj prekidača za režim prskalice)
4. Manuelni režim (položaj prekidača za režim prskalice)

## Regulacioni ventil (za kontrolu stope)

Regulacioni ventil, koji se nalazi iza rezervoara (Слика 53), regulacioni ventil upravlja količinom tečnosti koja se usmerava prema ventilima sekcije ili stopom povrata u rezervoar.

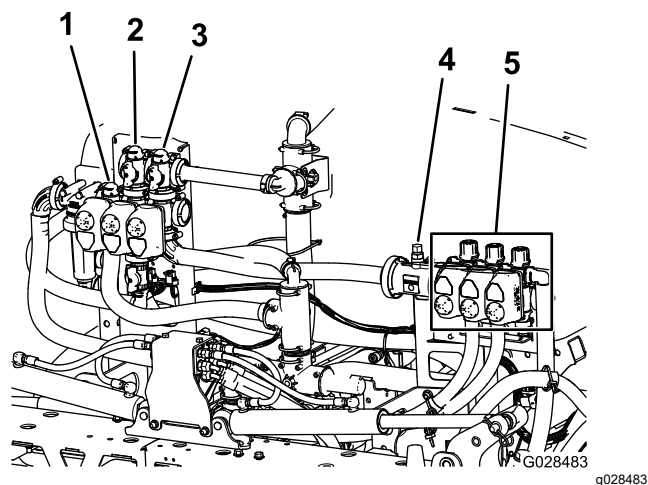

Слика 53

1. Regulacioni ventil (za kontrolu stope)
2. Ventil za mućkanje
3. Ventil glavne strele
4. Merač protoka
5. Ventili sekcije

## Merač protoka

Merač protoka meri brzinu protoka tečnosti do ventila strele sekcije (Слика 53).

## Ventili sekcije

Koristite ventile strele sekcije da biste uključili ili isključili pritisak prskalice na mlaznicama prskalice u strelama leve, srednje i desne sekcije (Слика 53).

## Ventili za zaobilaženje sekcije

Ventili za zaobilaženje strele sekcije (Слика 54) preusmeravaju protok tečnosti iz strele do rezervoara kada isključite strelu sekcije. Ove ventile možete podesiti kako biste osigurali da pritisak strele ostane konstantan bez obzira na to koju kombinaciju strele koristite; pogledajte [Kalibracija ventila za zaobilaženje sekcije](#) (strana 58).

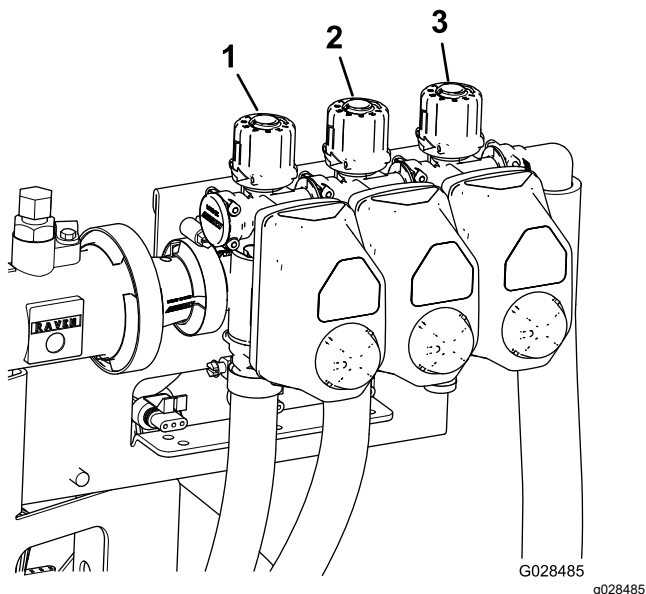

Слика 54

1. Ventil za zaobilaženje strele leve sekcije
2. Ventil za zaobilaženje strele srednje sekcije
3. Ventil za zaobilaženje strele desne sekcije

## Prigušni ventil za mućkanje

Ovaj ventil se nalazi na zadnjoj levoj strani rezervoara (Слика 55). Okrenite ručicu na ventilu u položaj 6 sati da biste uključili mućkanje rezervoara i u položaj 8 sati da biste isključili mućkanje rezervoara.

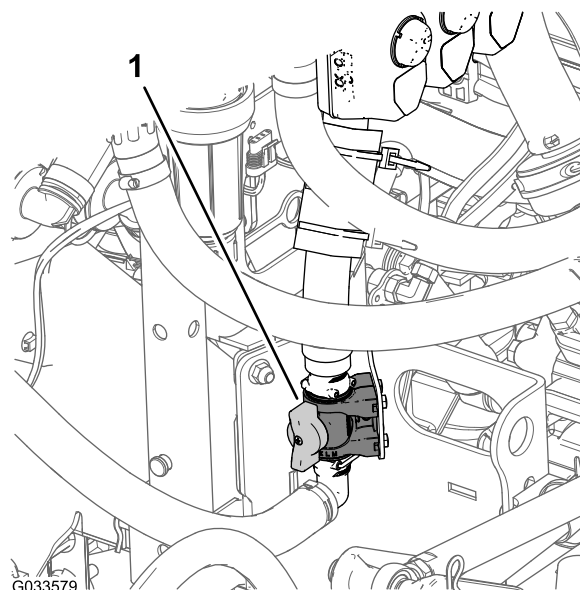

Слика 55

1. Kontrolni ventil za mućkanje

**Напомена:** Modeli HD serije sa ručnim menjačem – da bi mućkanje radilo, PTO i kvačilo moraju biti uključeni i motor mora da radi iznad praznog hoda. Ako zaustavite prskalicu i potrebno je mućkanje da bi sadržaj rezervoara cirkulisao, postavite ručicu menjača opsega u položaj NEUTRAL (neutralni), otpustite kvačilo, aktivirajte parkirnu kočnicu i podesite ručni gas (ako postoji).

## Pumpa prskalice

Pumpa prskalice se nalazi na zadnjoj strani mašine (Слика 56).

Upravlajte pumpom prskalice tako što ćete uraditi sledeće:

- Za model **HD serije sa ručnim menjačem** – Na centralnoj konzoli mašine, pomerite ručicu PTO u položaj za UKLJUČIVANJE da biste pokrenuli pumpu; pomerite ručicu PTO u položaj za ISKLJUČENJE da biste zaustavili pumpu. Pogledajte *priručnik za operatera* za Workman HDX-Auto komunalno vozilo.
- Za model **HDX-Auto** – Na komandnoj tabli levo od stuba volana, pritisnite preklopni prekidač za hidraulični sistem velikog protoka do položaja ON (uključeno) da biste pokrenuli pumpu prskalice (svetlo preklopnog prekidača svetli). Pritisnite preklopni prekidač nadole u položaj OFF (isključeno) da isključite pumpu prskalice. Pogledajte *uputstva za instalaciju* kompleta za hidrauliku velikog protoka (svetlo preklopnog prekidača se gasi).

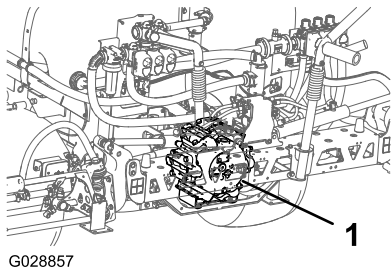

G028857

g028857

Слика 56

1. Pumpa prskalice

## Спецификације

**Напомена:** Спецификације и дизајн могу да се промене без најаве.

Osnovna težina sistema za prskanje (težina vozila nije uključena)	424 kg
Капацитет резервоара	757 l
Укупна дужина возила са стандардним системом прскalice	422 cm
Укупна висина возила са стандардним системом прскання до врха резервоара	147 cm
Укупна висина возила са стандардним системом прскання и стrelama ускладишеним у X шаблону	234 cm
Укупна ширина возила са стандардним системом за прскanje и стrelama ускладишеним у X шаблону	175 cm

## Додатна опрема/прикључци

Radi poboljšanja i proširenja mogućnosti mašine, dostupan je izbor dodatne opreme i priključaka koje je odobrila kompanija Toro i koji se mogu koristiti sa mašinom. Obratite se ovlašćenom distributeru kompanije Toro.

Da biste obezbedili optimalne performanse i produžetak bezbednosne sertifikacije mašine, koristite samo originalne zamenske delove i dodatnu opremu kompanije Toro. Zamenski delovi i dodatna oprema drugih proizvođača mogu biti opasni i njihovo korišćenje može da poništi garanciju za proizvod.

## Рад

**Напомена:** Utvrdite levu i desnu stranu mašine iz uobičajenog položaja operatera.

**Напомена:** Ako treba da transportujete vozilo na prikolici sa instaliranom prskalicom, uverite se da su strele pričvršćene i bezbedne.

## Пре рада

## Bezbednost pre korišćenja

### Општа безбедност

- Nemojte nikada dozvoliti deci i neobučanim osobama da koriste ili servisiraju mašinu. Lokalnim propisima se može ograničiti starost operatera. Vlasnik je odgovoran za obuku svih operatera i mehaničara.
- Upoznajte se sa bezbednim korišćenjem opreme, komandama operatera i bezbednosnim znakovima.
- Pre nego što napustite položaj operatera, uradite sledeće:
  - Parkirajte mašinu na ravnoj površini.
  - Prebacite menjač u položaj NEUTRAL (neutralni) (ручни) или položaj PARK (parkiranje) (automatski).
  - Aktivirajte parkirnu kočnicu.
  - Isključite motor i uklonite ključ (ako je deo opreme).
  - Sačekajte da se sva kretanja zaustave.
- Saznajte kako da brzo zaustavite mašinu i isključite motor.
- Proverite da li su kontrole za prisustvo operatera, bezbednosni prekidači i štitnici pričvršćeni i da li pravilno funkcionišu. Nemojte koristiti mašinu ako ne funkcioniše pravilno.
- Ako mašina ne funkcioniše pravilno ili je na bilo koji način oštećena, nemojte je koristiti. Rešite problem pre korišćenja mašine ili priključka.
- Pobrinite se da svi konektori voda tečnosti budu dotegnuti i da sva creva budu u dobrom stanju pre nego što pustite pritisak u sistem.

### Хемијска безбедност

Hemijske supstance koje se koriste u sistemu prskalice mogu biti opasne i toksične za vas, posmatrača i životinje i mogu da oštete biljke, zemljište i drugu imovinu.



- Pročitajte informacije o svakoj hemikaliji. Nemojte prihvatati da rukujete ili da radite prskalicom ako ovi podaci nisu dostupni.
- Pre rada na sistemu prskalice, pobrinite se da sistem bude tri puta ispran i neutralizovan u skladu sa preporukama proizvođača hemijskih supstanci, kao i da svi ventili prođu kroz 3 ciklusa.
- Proverite da li postoji dovoljno čiste vode i sapuna u blizini i odmah isperite svaku hemikaliju sa kojom budete u kontaktu.
- Pažljivo pročitajte i poštujujte nalepnice sa hemijskim upozorenjem i liste bezbednosnih podataka za sve hemikalije koje se koriste i zaštitite se u skladu sa preporukama proizvođača hemijskih supstanci.
- Uvek zaštitite svoje telo kada koristite hemikalije. Koristite odgovarajuću ličnu zaštitnu opremu (LZO) da biste se sačuvali od kontakta sa hemikalijama, poput sledećeg:
  - zaštitne naočare, naočare i/ili zaštitni vizir
  - odelo za zaštitu od hemikalija
  - zaštitni respirator ili masku sa filterom
  - rukavice otporne na hemikalije
  - gumene čizme ili drugu odgovarajuću odeću
  - čistu presvlaku, sapun i jednokratne ubruse za čišćenje
- Prođite adekvatnu obuku pre korišćenja ili rukovanja hemikalijama.
- Koristite hemikalije koje su odgovarajuće za dati posao.
- Poštujujte uputstva proizvođača hemikalija radi bezbednog korišćenja hemikalija. Ne premašujte preporučenu primenu pritiska u sistemu.
- Nemojte da dopunjujete, kalibrišete ili čistite mašinu kada u okolini ima ljudi, naročito dece, ili kućnih ljubimaca.
- Sa hemikalijama rukujte u dobro provetrenom prostoru.
- Nemojte jesti, piti ili pušiti dok radite u blizini hemikalija.
- Nemojte čistiti mlaznice prskalice tako što ćete duvati kroz njih ili ih stavljati u usta.
- Uvek operite ruke i ostale izložene delove tela čim pre nakon završetka rada sa hemikalijama.
- Držite hemikalije u originalnom pakovanju i čuvajte ih na bezbednom mestu.
- Odložite nekorišćene hemikalije i posude za hemikalije na propisan način onako kako nalaže proizvođač opreme i lokalni propisi.
- Hemikalije i isparenja su opasni; nikada nemojte ulaziti u rezervoar ili stavljati glavu iznad ili u otvor rezervoara.
- Poštujujte lokalne, državne i savezne propise za nanošenje ili prskanje hemikalijama.

## Korišćenje sistema InfoCenter

LCD displej sistema InfoCenter prikazuje informacije o mašini, kao što su radni status, razne dijagnostike i druge informacije o mašini (Слика 57). U sistemu InfoCenter se nalazi početni ekran i glavni ekran sa informacijama. Možete da pređete sa početnog ekrana na glavni ekran sa informacijama u bilo kom trenutku tako što ćete pritisnuti bilo koje dugme sistema InfoCenter, a zatim izabrati odgovarajuću strelicu za smer.

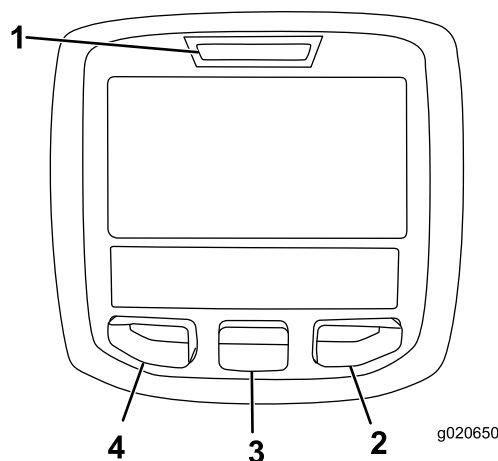

Слика 57

- |                       |                  |
|-----------------------|------------------|
| 1. Lampica indikatora | 3. Srednje dugme |
| 2. Desno dugme        | 4. Levo dugme    |

- Levo dugme, Pristup meniju/dugme za nazad – ovo dugme pritisnite da biste pristupili menijima sistema InfoCenter. Možete da ga koristite i da biste izašli iz bilo kog menija koji trenutno koristite.
- Srednje dugme – ovo dugme koristite da biste listali menije nadole.
- Desno dugme – ovo dugme koristite da biste otvorili meni kada strelica nadesno ukazuje na dodatni sadržaj.

**Напомена:** Namena svakog dugmeta se može promeniti u zavisnosti od toga šta je u datom trenutku potrebno. LCD displej prikazuje ikonu iznad svakog dugmeta koja ukazuje na njegovu trenutnu funkciju.

## Pokretanje sistema InfoCenter

1. Umetnite ključ u prekidač startera i okrenite ga u položaj ON (Uključeno).

**Напомена:** InfoCenter svetli i prikazuje ekran za inicijalizaciju (Слика 58).

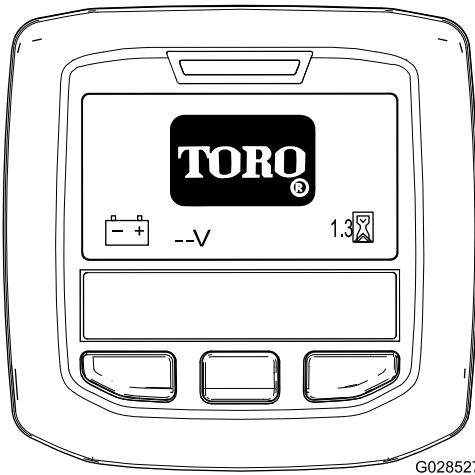

G028527

Слика 58

g028527

2. Nakon otprilike 15 sekundi, pojavljuje se početni ekran. Pritisnite srednje dugme za izbor da biste prikazali kontekst informacije (Слика 59).

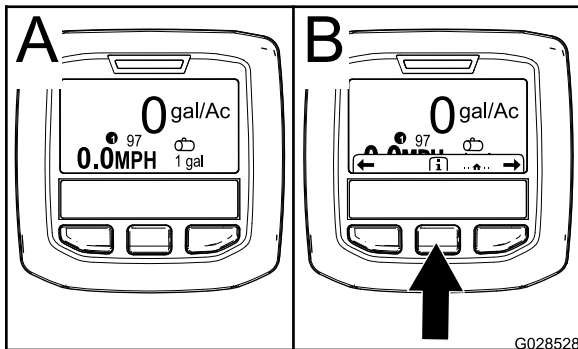

G028528

Слика 59

g028528

- Ponovo pritisnite srednje dugme za izbor da biste se kretali kroz Glavni meni.
- Desno dugme za izbor: **Укупна naprskana površina** (Слика 60, deo A)
- Desno dugme za izbor: **Stopa primene** (Слика 60, deo B)
- Levo dugme za izbor: **Naprskana podoblast** (Слика 60, deo C)
- Levo dugme za izbor: **Zapremina rezervoara** (Слика 60, deo D)

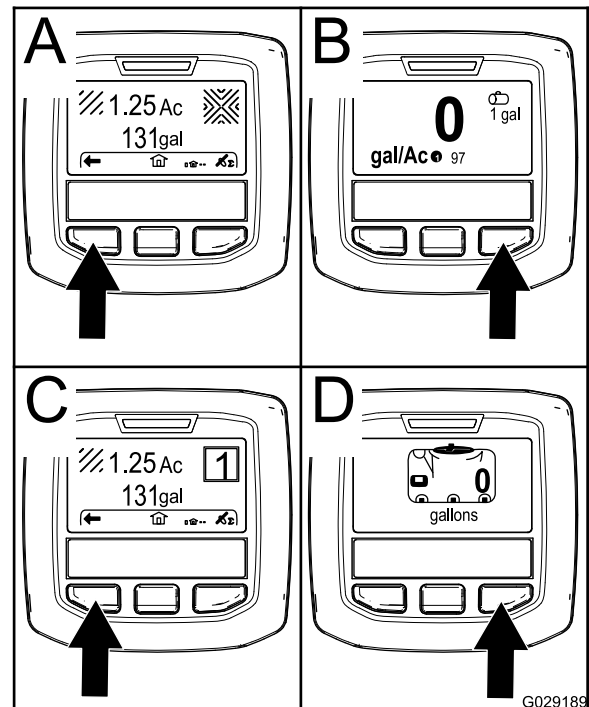

G029189

Слика 60

g029189

**Напомена:** Okretanjem prekidača startera u položaj START (pokretanje) i pokretanjem motora vrednosti prikazane na ekranu sistema InfoCenter odražavaju rad mašine.

## Otvaranje menija Settings (Podešavanja)

1. Pokretanje sistema InfoCenter, pogledajte [Pokretanje sistema InfoCenter \(strana 41\)](#).

**Напомена:** Prikazuje se početni ekran.

2. Pritisnite srednje dugme za izbor da biste pristupili kontekstu informacije.

**Напомена:** Prikazuje se ikona konteksta informacija.

3. Pritisnite srednje dugme za izbor da biste pristupili glavnom meniju (Слика 61).

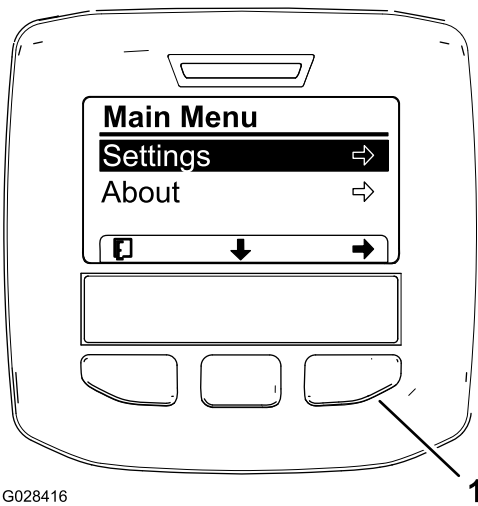

G028416

1

g028416

Слика 61

Dodatne opcije za model HDX-Auto nisu prikazane.

1. Desno dugme za izbor (kontekst izbora)
- 
4. Pritisnite desno dugme za izbor da biste prikazali podmenije Podešavanja.

**Напомена:** Glavni meni se prikazuje sa izabranom opcijom Podešavanja.

**Напомена:** Pritiskom na srednje dugme za izbor (dugme ispod ikone sa strelicom nadole na ekranu) izabrana opcija se pomera nadole.

## Promena mernih jedinica (imperijalni i metrički sistem)

1. Otvorite meniji Podešavanja; pogledajte [Otvaranje menija Settings \(Podešavanja\) \(strana 42\)](#).
2. Za promenu merne jedinice, pritisnite desno dugme za izbor da biste promenili navedene merne jedinice ([Слика 62](#)).
  - **Engleski (imperijalni sistem):** milje na sat (mph), galoni i akri
  - **Turf (Travnjak):** mph, galoni i 1.000 ft<sup>2</sup>
  - **SI (metrički sistem):** km/h, litra, hektar

**Напомена:** Prikaz se prebacuje između imperijalnog i metričkog sistema.

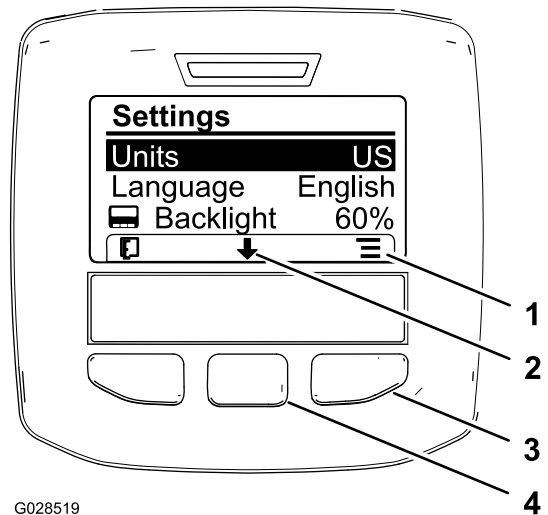

G028519

1  
2  
3  
4

g028519

Слика 62

1. Pregled opcija (ikona)
2. Listanje nadole (ikona)
3. Desno dugme za izbor (kontekst pregleda)
4. Srednje dugme za izbor (kontekst listanja)

**Напомена:** Pritiskom na levo dugme za izbor čuvate vaš izbor, izlazite iz menija Settings (Podešavanja) i vraćate se u glavni meni.

3. Da biste promenili jezik koji se koristi na displeju, pritisnite srednje dugme za izbor (dugme ispod strelice nadole na displeju) da biste pomerili izabranu opciju na Jezik ([Слика 62](#)).
4. Pritisnite desno dugme za izbor (dugme ispod ikone liste na displeju) da biste istakli navedeni jezik koji se koristi na displeju ([Слика 62](#)).

**Напомена:** Dostupni jezici uključuju engleski, španski, francuski, nemački, portugalski, danski, holandski, finski, italijanski, norveški i švedski.

5. Pritisnite na levo dugme za izbor da sačuvate vaš(e) izbor(e), izađite iz menija Settings (Podešavanja) i vratite se u glavni meni ([Слика 61](#)).
6. Pritisnite levi taster za izbor da biste se vratili na početni ekran ([Слика 62](#)).

## Podešavanje nivoa pozadinskog osvetljenja i kontrasta prikaza

1. Otvorite meniji Podešavanja; pogledajte [Otvaranje menija Settings \(Podešavanja\) \(strana 42\)](#).
2. Da biste podesili nivo pozadinskog osvetljenja, pritisnite srednje dugme za izbor (dugme ispod strelice nadole na displeju) da biste pomerili izabranu opciju na postavku Backlight (Pozadinsko osvetljenje) ([Слика 63](#)).

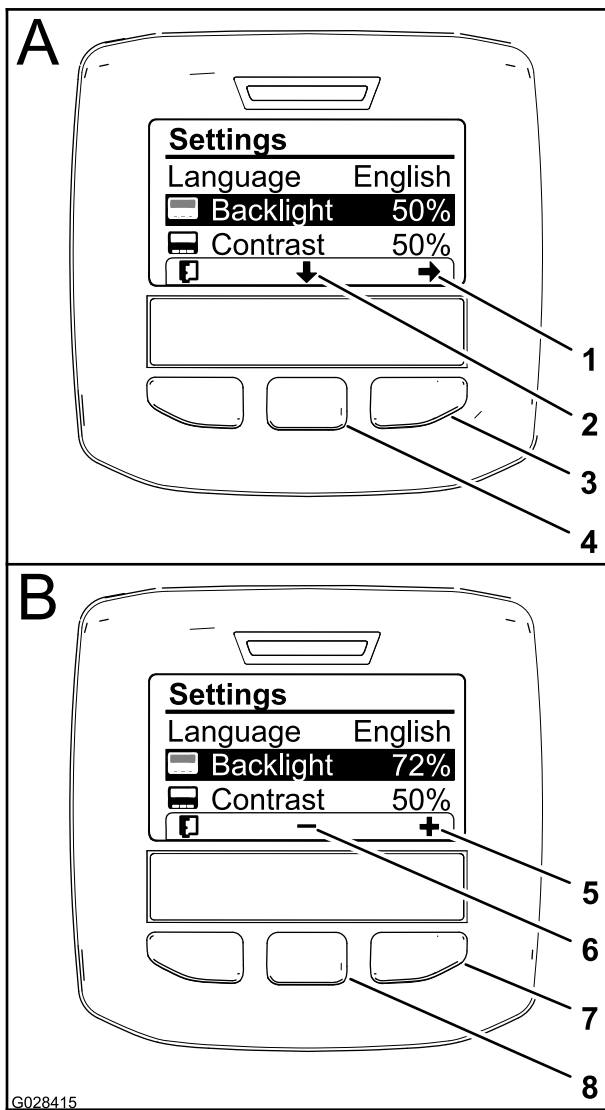

Слика 63

- |   |  |
|---|--|
| 1. Strelica za izbor (ikona)                  | 5. Povećavanje vrednosti (ikona)                           |
| 2. Listanje nadole (ikona)                    | 6. Smanjivanje vrednosti (ikona)                           |
| 3. Desno dugme za izbor (kontekst izbora)     | 7. Desno dugme za izbor (kontekst povećavanja vrednosti)   |
| 4. Srednje dugme za izbor (kontekst listanja) | 8. Srednje dugme za izbor (kontekst smanjivanja vrednosti) |

3. Pritisnite desno dugme za izbor da biste prikazali kontekst podešavanja vrednosti (Слика 63).

**Напомена:** Дисплеј приказује икону (—) изнад средњег дугмета за избор и икону (+) изнад десног дугмета за избор.

4. Користите средње дугме за избор и десно дугме за избор да бисте менјали осветљеност дисплеја (Слика 63).

**Напомена:** Како менјате вредност осветљености, екран менја изабрани ниво осветљености.

5. Pritisnite levo dugme za izbor (dugme ispod ikone liste na ekranu) da biste sačuvali svoj izbor, izašli iz menija Backlight (Pozadinsko osvetljenje) i vratili se u meni Settings (Podešavanja) (Слика 63).
6. Da biste podesili nivo kontrasta displeja, pritisnite srednje dugme za izbor (dugme ispod strelice nadole na displeju) da biste pomerili izabranu opciju na postavku Contrast (Kontrast) (Слика 63).
7. Pritisnite desno dugme za izbor da biste prikazali kontekst podešavanja vrednosti (Слика 63).

**Напомена:** Дисплеј приказује икону (—) изнад средњег дугмета за избор и икону (+) изнад десног дугмета за избор.

8. Pritisnite levo dugme za izbor (dugme ispod ikone liste na ekranu) da biste sačuvali svoj izbor, izašli iz menija Contrast (Kontrast) i vratili se u meni Settings (Podešavanja) (Слика 63).
9. Pritisnite na levo dugme za izbor da izađete iz menija Settings (Podešavanja) i vratite se u glavni meni (Слика 61 i Слика 63).
10. Pritisnite levi taster za izbor da biste se vratili na početni ekran (Слика 63).

## Ikone InfoCenter-a







### Opis ikona

	Ikona informacija
	Sledeće
	Prethodno
	Listaj nadole
	Otvori
	Promeni sledeću vrednost na listi
	Povećaj
	Smanji
	Aktivni ekran

## Opis ikona (cont'd.)

	Neaktivni ekran
	Vrati se na početni ekran
	Aktivni početni ekran
	Sačuvaj vrednost
	Napusti meni
	Brojač radnih sati
<b>PIN</b>	Unet je tačan PIN kôd
	Provera unosa PIN kôda/Potvrda kalibracije
	Glavna strela je uključena / prskalice na streli su isključene
	Glavna strela je uključena / prskalice na streli su uključene
	Rezervoar prskalice je pun
	Rezervoar prskalice je poluprazan
	Nizak nivo u rezervoaru
	Rezervoar prskalice je prazan
	Jedinice TRAVNJAK (1.000 kvadratnih stopa)
	Naprskana površina
	Naprskana zapremina
	Prilagodi zapreminu sredstva u rezervoaru
	Početni ekran

## Opis ikona (cont'd.)

	Obriši aktivnu površinu
	Obriši sve površine
	Podesi cifre
	Izaberi sledeću površinu za akumulaciju
	Stopa primene 1
	Stopa primene 2
	Pojačana stopa

## Korišćenje menija

Pristupite podešavanjima kalibracije u sistemu menija InfoCenter pritiskom na dugme za otvaranje meniju dok ste na glavnom ekranu. Ovo vas vraća na glavni meni. Pogledajte sledeće tabele za kratak pregled opcija koje su na raspolaganju u menijima:

Calibration (Kalibracija)	
Stavka menija	Opis
Test Speed (Ispitna brzina)	Ovaj meni određuje ispitnu brzinu za kalibraciju.
Flow Calibration (Kalibracija protoka)	Ovaj meni kalibriše merač protoka.
Speed Calibration (Kalibracija brzine)	Ovaj meni kalibriše senzor brzine.

## Biranje programa prskalice

### Model HDX-Auto

## Prebacivanje između manualnog i automatskog režima

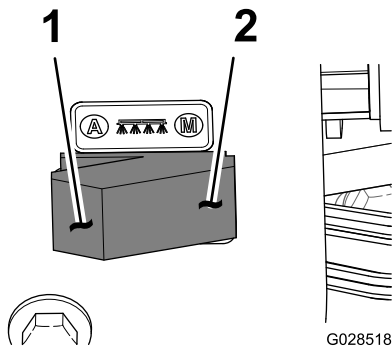

Слика 64

1. Automatski režim (položaj prekidača)
2. Manuelni režim (položaj prekidača)

- Na kontrolnoj konzoli, gurnite prekidač za režim prskanja u levi položaj da biste kontrolisali stopu primene prskalice preko sistema InfoCenter u AUTOMATIC MODE (automatski režim).

**Напомена:** Na displeju InfoCenter pojavljuje se ikona za stopu primene.

- Gurnite prekidač za režim prskanja udesno da biste ručno kontrolisali stopu primene prskalice u MANUAL MODE (ručni režim).

**Напомена:** Kada pređete iz automatskog u ručni režim, ikona za stopu primene nestaje sa displeja.

## Prebacivanje između podešavanja programa prskalice

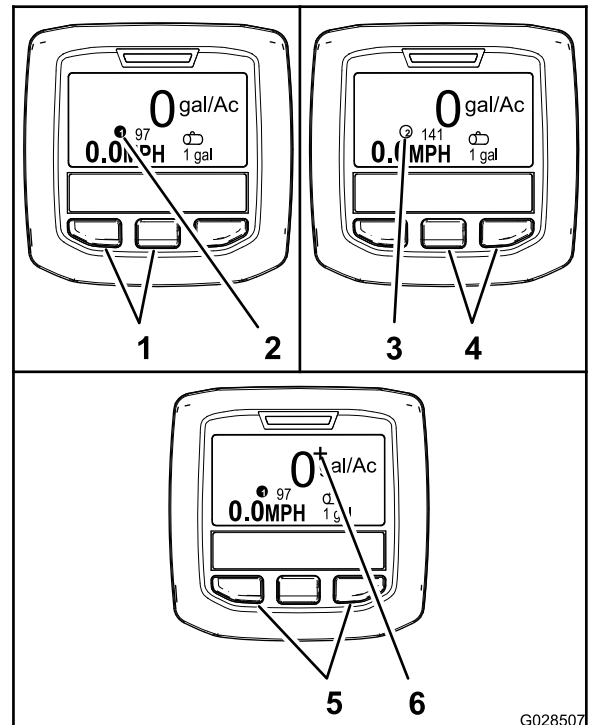

Слика 65

1. Leva i srednja dugmad – biranje stope primene 1
2. Ikona – Stopa primene 1
3. Ikona – Stopa primene 2
4. Srednja i desna dugmad – biranje stope primene 2
5. Leva i desna dugmad – biranje pojačane stope primene
6. Ikona – Stopa pojačane primene

- Da biste izabrali stopu primene 1, pritisnite 2 dugmeta levo na InfoCenter-u (Слика 65).

**Напомена:** Pojavljuje se ikona ❶.

- Da biste izabrali stopu primene 2 (stopa primene) pritisnite 2 dugmeta desno (Слика 65).

**Напомена:** Pojavljuje se ikona ❷.

- Da biste privremeno primenili pojačanu stopu primene, pritisnite i zadržite 2 spoljna dugmeta (Слика 65).

**Напомена:** Pojavljuje se ikona +.

**Напомена:** Pojačanje stope primene predstavlja dodatni procenat iznad stope primene (1 ili 2) aktivnog programa. Pritisnite i zadržite dugmad da biste primenili pojačanu stopu primene; otpustite dugmad da biste zaustavili pojačanu stopu.

## Programiranje stope primene i pojačanja stope primene

Model HDX-Auto

## Programiranje stope primene 1 i 2

1. Na početnom ekranu, pritisnite srednje dugme za izbor da biste se kretali kroz Glavni meni.
2. Ako je potrebno, pritisnite srednje dugme za izbor da biste označili stopu primene za program prskalice 1 (Слика 66).

**Напомена:** Ikona za stopu primene prskalice 1 izgleda kao broj 1 u krugu desno od cilja.

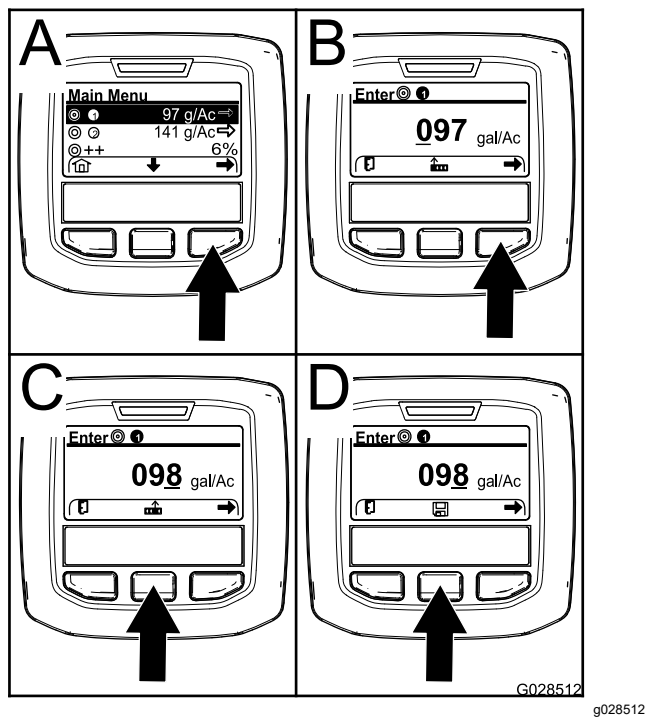

Слика 66

g028512

3. Pritisnite desno dugme za izbor da biste izabrali program prskalice 1 (Слика 66, deo A).
4. Podesite broјчанu vrednost pritiskom na sledeće dugmad za izbor:
  - Pritisnite desno dugme za izbor (Слика 66, deo B) da biste pomerili kursor na sledeću numeričku poziciju nadesno.
  - Pritisnite srednje dugme za izbor (Слика 66, deo C) da biste povećali numeričku vrednost (od 0 do 9)
5. Kada krajnje desna vrednost bude postavljena, pritisnite desno dugme za izbor.

**Напомена:** Ikona za čuvanje se pojavljuje iznad srednjeg dugmeta za izbor (Слика 66, deo D).

6. Pritisnite srednje dugme za izbor (Слика 66, D) da biste sačuvali programiranje stope primene.
7. Pritisnite srednje dugme za izbor da biste označili stopu primene za program prskalice 2.

**Напомена:** Ikona za stopu primene prskalice 2 izgleda kao broj 2 u krugu desno od cilja.

**Напомена:** Možete da koristite stopu primene za program prskalice 2 da biste po potrebi primenili veću ili manju stopu primene na vaš travnjak.

8. Ponovite korake od 4 do 6.

## Programiranje povećane stope primene

Pojačanje primene dodaje određeni procenat stopi primene aktivnog programa kada se pritisnu 2 spoljna dugmeta InfoCenter-a tokom prskanja u automatskom režimu.

1. Na početnom ekranu, pritisnite srednje dugme za izbor da biste se kretali kroz Glavni meni.
2. Ako je potrebno, pritisnite srednje dugme za izbor da biste označili pojačanje stope primene (Слика 67).

**Напомена:** Ikona za stopu primene prskalice izgleda kao 2 (+) znakovi na desnoj strani cilja (Слика 67).

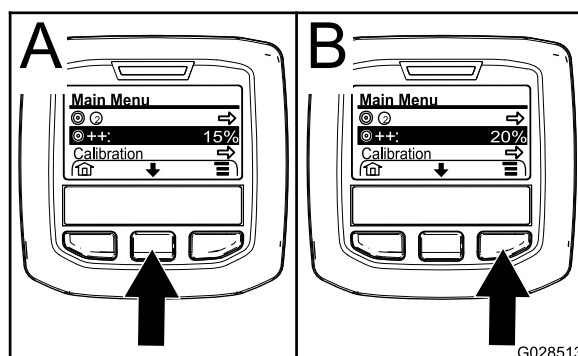

Слика 67

g028513

3. Pritisnite desno dugme za izbor (Слика 67) da povećate procenat pojačanja u koracima od 5% (maksimalno 20%).

## Korišćenje menija Settings (Podešavanja)

### Model HDX-Auto

### Izbor aktivne stope primene iz menija Settings (Podešavanja)

1. U glavnom meniju, pritisnite srednje dugme za izbor da biste se kretali kroz meni Settings (Podešavanja).
2. Pritisnite srednje dugme za izbor da biste istakli postavku Active application rate (Aktivna stopa primene) (Слика 68).

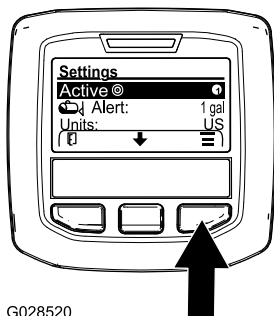

G028520

Слика 68

g028520

3. Pritisnite desno dugme za izbor da biste se prebacili između stope primene 1 i 2 (Слика 68).
4. Pritisnite levi taster za izbor da biste sačuvali postavku i vratili se na glavni meni

### Пodešavanje upozorenja na nivo u rezervoaru

1. U glavnom meniju, pritisnite srednje dugme za izbor da biste se kretali kroz meni Settings (Podešavanja).
2. Pritisnite srednje dugme za izbor da biste istakli postavku Alert (Upozorenje) (Слика 69).

**Напомена:** Iznad srednjeg i desnog dugmeta za izbor pojavljuju se ikone (-) i (+).

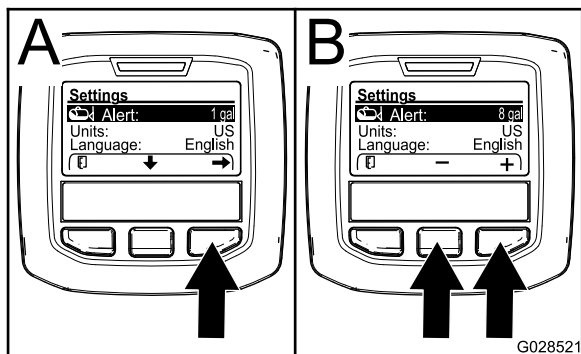

Слика 69

G028521

g028521

3. Pritisnite desno dugme za izbor (Слика 69).
4. Koristite srednje ili desno dugme za izbor da biste uneli najmanju količinu sredstva u rezervoaru kada upozorenje treba da se prikaže u toku rada prskalice (Слика 69).

**Напомена:** Zadržavanje dugmeta povećava vrednost za upozorenje rezervoara za 10%.

5. Pritisnite levi taster za izbor da biste sačuvali postavku i vratili se na glavni meni

### Уношење PIN kôda u sistem InfoCenter

**Напомена:** Уношење PIN kôda vam omogućava da izmenite pristup zaštićenim postavkama i da održavate lozinku.

**Напомена:** Fabrički PIN kôd je 1234.

1. U glavnom meniju, pritisnite srednje dugme za izbor da biste se kretali kroz meni Settings (Podešavanja).
2. Pritisnite srednje dugme za izbor da biste istakli postavku Protected Menus (Zaštićeni meniji).

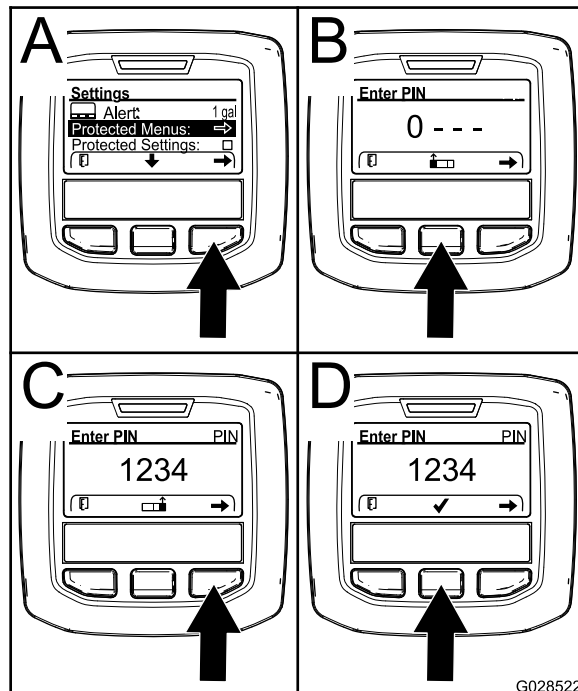

Слика 70

G028522

g028522

3. Pritisnite desno dugme za izbor da biste izabrali opciju Protected Menus (Zaštićeni meniji) (Слика 70, deo A).
4. Postavite numeričku vrednost u ekranu za unos PIN kôda pritiskom na sledeći izbor dugmadi:
  - Pritisnite srednje dugme za izbor (Слика 70, deo B) da biste povećali numeričku vrednost (od 0 do 9)
  - Pritisnite desno dugme za izbor (Слика 70, deo C) da biste pomerili kursor na sledeću numeričku poziciju nadesno.
5. Kada krajnje desna vrednost bude postavljena, pritisnite desno dugme za izbor.

**Напомена:** Ikona oznake potvrde se pojavljuje iznad srednjeg dugmeta za izbor (Слика 70, deo D).

6. Pritisnite srednje dugme za izbor (Слика 70, deo D) da biste uneli lozinku.

### Промена PIN kôda

1. Unesite trenutni PIN; pogledajte korake 1 do 6 u [Уношење PIN kôda u sistem InfoCenter \(страна 48\)](#).



- U glavnom meniju, pritisnite srednje dugme za izbor da biste se kretali kroz meni Settings (Podešavanja).
- Pritisnite srednje dugme za izbor da biste istakli postavku Protected Menus (Zaštićeni meniji).

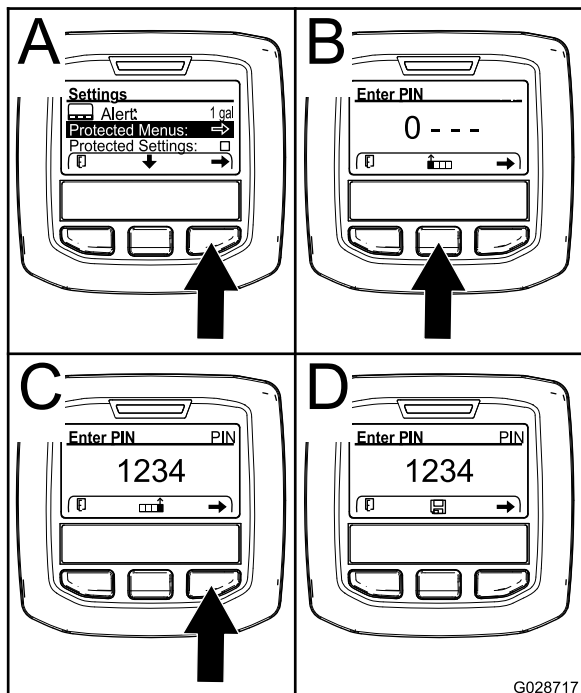

Слика 71

- Pritisnite desno dugme za izbor da biste izabrali opciju Protected Menus (Zaštićeni meniji) (Слика 71, deo A).
- Unesite novi PIN kôd u ekran za unos tako što ćete izabrati sledeću dugmad:
  - Pritisnite srednje dugme za izbor (Слика 71, deo A) da biste povećali numeričku vrednost (od 0 do 9)
  - Pritisnite desno dugme za izbor (Слика 71, deo C) da biste pomerili kursor na sledeću numeričku poziciju nadesno.
- Kada krajnje desna vrednost bude postavljena, pritisnite desno dugme za izbor.

**Напомена:** Ikona za čuvanje se pojavljuje iznad srednjeg dugmeta za izbor (Слика 71, deo D).
- Sačekajte dok sistem InfoCenter ne prikaže „poruku o sačuvanoj vrednosti“ i crvena lampica indikatora ne zasvetli.

### Postavke Protect Settings (Zaštita podešavanja)

**Важно:** Ovu funkciju koristite da biste otključali i zaključali stopu primene.

**Напомена:** Potrebno je da znate četvorocifreni PIN kôd za promenu postavki funkcija u zaštićenim menijima.

- U glavnom meniju, pritisnite srednje dugme za izbor da biste se kretali kroz meni Settings (Podešavanja).
- Pritisnite srednje dugme za izbor da biste istakli unos Protect Settings (Zaštita podešavanja).

**Напомена:** Ako u polju za potvrdu sa desne strane unosa Protect Settings (Zaštita podešavanja) ne postoji „X“, podmeniji L Boom (Leva strela), C Boom (Srednja strela), R Boom (desna strela) i Reset Defaults (Uspostavljanje podrazumevanih vrednosti) nisu zaključani PIN kodom (Слика 73).

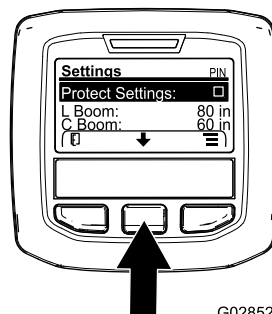

Слика 72

- Pritisnite desno dugme za izbor.

**Напомена:** Pojavljuje se ekran za unos PIN kôda
- Unesite trenutni PIN; pogledajte korak 4 u [Unošenje PIN kôda u sistem InfoCenter \(страна 48\)](#).
- Kada krajnje desna vrednost bude postavljena, pritisnite desno dugme za izbor.

**Напомена:** Ikona oznake potvrde se pojavljuje iznad srednjeg dugmeta za izbor.
- Pritisnite srednje dugme za izbor.

**Напомена:** Podmeniji L Boom (Leva strela), C Boom (Srednja strela), R Boom (desna strela) i Reset Defaults (Uspostavljanje podrazumevanih vrednosti) se pojavljuju.
- Pritisnite srednje dugme za izbor da biste istakli unos Protect Settings (Zaštita podešavanja)
- Pritisnite desno dugme za izbor.

**Напомена:** U polju za potvrdu desno od unosa Protect Settings (Zaštita podešavanja) pojavljuje se „X“ (Слика 73).

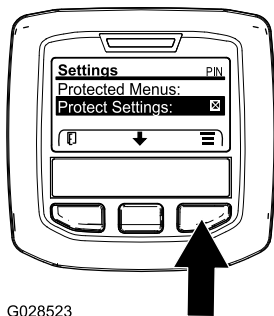

G028523

g028523

Слика 73

9. Sačekajte dok sistem InfoCenter ne prikaže „poruku o sačuvanoj vrednosti“ i crvena lampica indikatora ne zasvetli.

**Напомена:** Podmeniji u okviru unosa Protected Menus (Zaštićeni meniji) zaključani su PIN kodom.

**Напомена:** Da bi se tim podmenijima pristupilo, istaknite unos Settings (Zaštita podešavanja), pritisnite srednje dugme za izbor, unesite PIN kôd i kada se ikona oznake potvrde pojavi – pritisnite srednje dugme za izbor.

### Resetovanje veličina strele sekcije na podrazumevanu vrednost

1. Koristite srednje dugme za izbor da biste došli do stavke Reset Defaults (Uspostavljanje podrazumevanih vrednosti) (Слика 74).

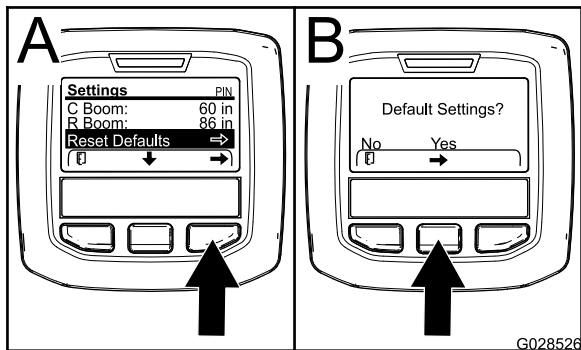

G028526

g028526

Слика 74

2. Pritisnite desno dugme za izbor da biste izabrali Reset Defaults (Uspostavljanje podrazumevanih vrednosti).
3. Na ekranu Default Settings (Podrazumevana podešavanja), pritisnite levo dugme za izbor za No (Ne) ili desno dugme za izbor za YES (Da) (Слика 74).

**Напомена:** Biranjem YES (Da) vraćaju se veličine strela sekcije na fabričko podešavanje.

### Обавеštenja sistema InfoCenter

Обавеštenja za operatera automatski se prikazuju na ekranu sistema InfoCenter kada rad mašine zahteva dodatnu radnju. Na primer, ako pokušate da pokrenete motor dok pritisnete papučicu gasa, prikazaće se обавеštenje koje ukazuje da papučica gasa mora da bude u NEUTRALNOM položaju.

Za svako обавеštenje koje se pojavi, indikator greške će zasvetleti, a kôd (broj) обавеštenja, opis обавеštenja i kvalifikator обавеštenja pojavljuju se na ekranu kao što je prikazano na Слика 75.

Opisi i kvalifikatori обавеštenja pojavljuju se kao ikone sistema InfoCenter. Pogledajte [Ikone InfoCenter-a \(страна 44\)](#) za opis svake ikone.

**Напомена:** Kvalifikator обавеštenja objašnjava stanje koje je pokrenulo обавеštenje i pruža uputstva o otklanjanju problema.

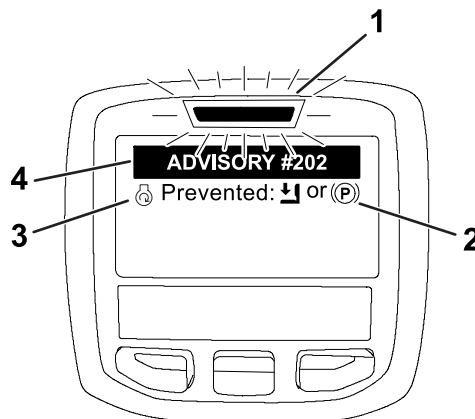

g202867

Слика 75

1. Indikator greške
2. Kvalifikator обавеštenja
3. Opis обавеštenja
4. Kôd обавеštenja

**Напомена:** Обавеštenja se ne evidentiraju u evidenciju grešaka.

**Напомена:** Обавеštenje možete da uklonite sa prikaza displeja pritiskom na bilo koji od tastera sistema InfoCenter.

Pogledajte tabelu koja sledi za обавеštenja sistema InfoCenter:

### Обавеštenja

Kôd обавеštenja	Opis
200	Pokretanje je sprečeno – prekidač pumpe je aktiviran
201	Pokretanje je sprečeno – nije u NEUTRALNOM položaju
202	Pokretanje je sprečeno – nije na svom mestu

## Obaveštenja (cont'd.)

Kôd obaveštenja	Opis
203	Pokretanje je sprečeno – papučica gasa nije na svom mestu
204	Pokretanje je sprečeno – vremensko ograničenje za aktiviranje startera je isteklo
205	Aktivirana parkirna kočnica
206	Pokretanje pumpe je sprečeno – strela je aktivna
207	Pokretanje pumpe je sprečeno – broj obrtaja motora je previsok
208	Blokada gasa/brzine je sprečena – pumpa nije aktivna
209	Blokada gasa je sprečena – parkirna kočnica nije aktivirana
210	Blokada brzine je sprečena – operater nije na svom mestu ili parkirna kočnica nije aktivirana
211	Blokada gasa/brzine je sprečena – aktivirani su kvačilo ili radna kočnica
212	Upozorenje o maloj zapremini sredstva u rezervoaru
213	Pumpa za ispiranje je UKLJUČENA
220	Kalibracija senzora protoka
221	Kalibracija senzora protoka – sipajte vodu u rezervoar i unesite dodatnu zapreminu
222	Kalibracija senzora protoka – uključite pumpu
223	Kalibracija senzora protoka – uključite sve strele
224	Kalibracija senzora protoka – kalibracija je započeta
225	Kalibracija senzora protoka – kalibracija je dovršena
226	Kalibracija senzora protoka – izlazak iz režima kalibracije
231	Kalibracija senzora brzine
232	Kalibracija senzora brzine – napunite rezervoar za čistu vodu, pritisnite dugme za prelazak na sledeći korak
233	Kalibracija senzora brzine – napunite prskalicu čistom vodom do pola, pritisnite dugme za prelazak na sledeći korak
234	Kalibracija senzora brzine – unesite rastojanje kalibracije, pritisnite dugme za prelazak na sledeći korak
235	Kalibracija senzora brzine – označite i prevezite uneseno rastojanje sa isključenim sekcijama prskalice

## Obaveštenja (cont'd.)

Kôd obaveštenja	Opis
236	Kalibracija senzora brzine – kalibracija senzora brzine je u toku
237	Kalibracija senzora brzine – kalibracija senzora brzine je dovršena
238	Kalibracija senzora brzine – isključite strele
241	Kalibracija je van granica, koriste se podrazumevane vrednosti

## Izvođenje provera pre pokretanja

Proverite sledeće stavke svaki put kada počnete da koristite prskalicu za taj dan:

- Proverite vazdušni pritisak u pneumaticima.

**Напомена:** Gume ove mašine se razlikuju od automobilskih guma; zahtevaju manji vazdušni pritisak da bi se minimiziralo kompaktiranje i oštećenja travnjaka.

- Proverite sve nivoe tečnosti i dodajte odgovarajuću količinu navedenih tečnosti, ako se utvrdi da je niska.
- Proverite rad papučice kočnice.
- Proverite da li svetla rade.
- Okrenite volan ulevo i udesno da proverite odziv upravljača.
- Kada je motor ugašen, proverite da li curi ulje, da li ima labavih delova i bilo kojih drugih приметnih kvarova.

Ako bilo koja od gore navedenih stavki nije u redu, obavestite svog mehaničara ili proverite sa svojim nadređenim pre nego što izvadite prskalicu tokom dana. Vaš pretpostavljeni će možda želeti da svakodnevno proveravate druge stavke, pa pitajte za koje provere ste odgovorni.

## Priprema prskalice

### Odabir mlaznice

**Напомена:** Pogledajte vodič za odabir mlaznice koji je dostupan kod ovlašćenog distributera kompanije Toro.

Tela kupole prihvataju do 3 različite mlaznice.

1. Zaustavite prskalicu na ravnoj površini, ugasite motor, aktivirajte parkirnu kočnicu i izvadite ključ.

2. Postavite prekidač glavne sekcije u položaj OFF (isključeno) i postavite prekidač pumpe prskalice u položaj OFF (isključeno).
3. Okrenite kupolu mlaznica u bilo kom smeru do odgovarajuće mlaznice.
4. Obavite kalibraciju protoka; pogledajte [Kalibracija protoka prskalice \(strana 56\)](#).

## Odabir usisnog filtera

**Standardna oprema:** usisni filter gustine sita 50 (plavi)

Koristite usisni filter da biste utvrdili gustinu sita za mlaznice koje koristite na osnovu hemijskih proizvoda ili rastvora viskoziteta jednakom vodi.

### Tabela usisnog filtera

Oznaka mlaznice prskalice bojom (stopa protoka)	Gustina sita*	Oznaka filtera bojom
Žuta (0,75 l/min)	50	Plava
Crvena (1,5 l/min)	50	Plava
Smeđa (1,9 l/min)	50 (ili 30)	Plava (ili zelena)
Siva (2,3 l/min)	30	Zelena
Bela (3 l/min)	30	Zelena
Plava (3,8 l/min)	30	Zelena
Zelena (5,7 l/min)	30	Zelena

\*Gustina sita usisnog filtera u ovoj tabeli zasnovana je na hemikalijama ili rastvorima za prskalicu viskoziteta jednakog vodi.

**Важно:** Kada prskate hemijske proizvode ili rastvore većeg viskoziteta (gušće) sa močivim prahovima, možda će vam biti potrebno grublje sito za opcioni usisni filter; pogledajte [Слика 76](#).

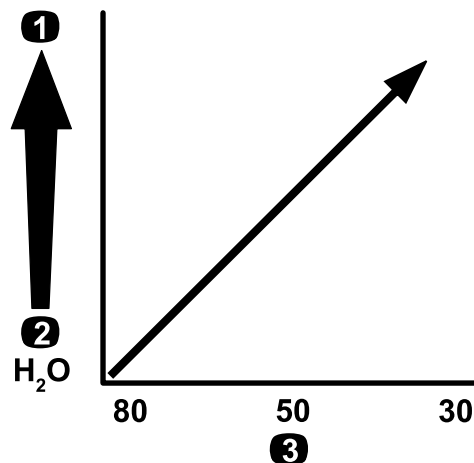

Слика 76

Gustina sita – viskozitet hemikalije ili rastvora

1. Veći viskozitet hemikalije ili rastvora
2. Manji viskozitet hemikalije ili rastvora
3. Gustina sita

Kada prskate pri većoj stopi primene, razmotrite korišćenje grubljeg sita opcionog usisnog filtera; pogledajte [Слика 77](#).

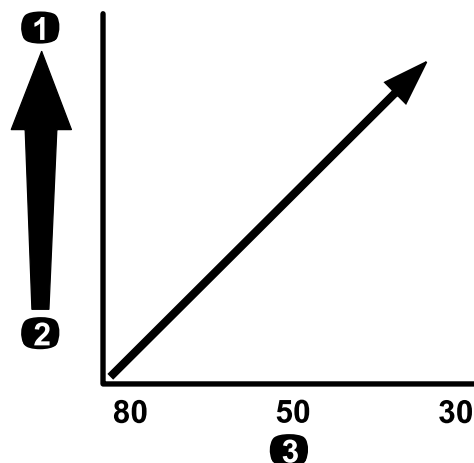

Слика 77

Veličina sita – stopa primene

1. Viša stopa primene
2. Niža stopa primene
3. Gustina sita

## Odabir potisnog filtera

Dostupne veličine sita obuhvataju:

**Standardna oprema:** usisni filter gustine sita 50 (plavi)

Koristite potisni filter da biste utvrdili gustinu sita za mlaznice koje koristite na osnovu hemijskih proizvoda ili rastvora viskoziteta jednakom vodi.

### Tabela potisnog filtera

## Tabela potisnog filtera (cont'd.)

Oznaka mlaznice prskalice bojom (stopa protoka)	Gustina sita*	Oznaka filtera bojom
Kao što je navedeno za nizak viskozitet hemikalija ili rešenja ili niske stope primene	100	Zelena
Žuta (0,75 l/min)	80	Žuta
Crvena (1,5 l/min)	50	Plava
Smeđa (1,9 l/min)	50	Plava
Siva (2,3 l/min)	50	Plava
Bela (3 l/min)	50	Plava
Plava (3,8 l/min)	50	Plava
Zelena (5,7 l/min)	50	Plava
Kao što je navedeno za visok viskozitet hemikalija ili rešenja ili visoke stope primene	30	Crvena
Kao što je navedeno za visok viskozitet hemikalija ili rešenja ili visoke stope primene	16	Smeđa
*Gustina sita potisnog filtera u ovoj tabeli zasnovana je na hemikalijama ili rastvorima za prskalicu viskoziteta jednakog vodi.		

**Важно:** Kada prskate hemijske proizvode ili rastvore većeg viskoziteta (gušće) sa močivim prahovima, možda će vam biti potrebno grublje sito za opcioni potisni filter; pogledajte [Слика 78](#).

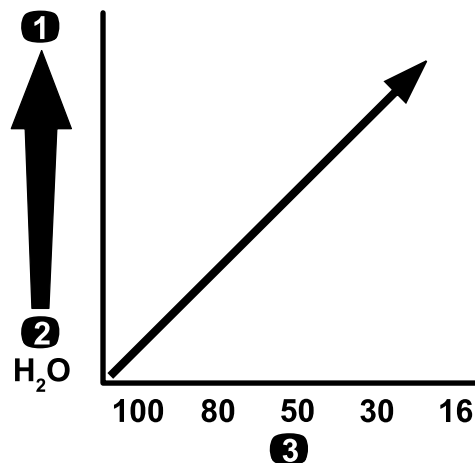

Слика 78

Gustina sita – viskozitet hemikalije ili rastvora

1. Veći viskozitet hemikalije ili rastvora
2. Manji viskozitet hemikalije ili rastvora
3. Gustina sita

g214211

Kada prskate pri većoj stopi primene, razmotrite korišćenje grubljeg sita opcionog potisnog filtera; pogledajte [Слика 79](#).

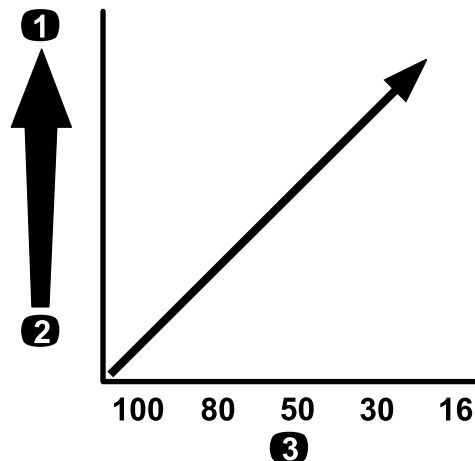

Слика 79

Veličina sita – stopa primene

1. Viša stopa primene
2. Niža stopa primene
3. Gustina sita

g214240

## Odabir filtera vrha mlaznice (opciono)

**Напомена:** Koristite opcioni filter vrha mlaznice da biste zaštitili vrh mlaznice prskalice i produžili joj radni vek.

Koristite opcioni filter vrha mlaznice da biste utvrdili gustinu sita za mlaznice koje koristite na osnovu

hemijskih proizvoda ili rastvora viskoziteta jednakom vodi.

### Tabela filtera vrha mlaznice

Oznaka mlaznice prskalice bojom (stopa protoka)	Gustina sita filtera*	Oznaka filtera bojom
Žuta (0,75 l/min)	100	Zelena
Crvena (1,5 l/min)	50	Plava
Smeđa (1,9 l/min)	50	Plava
Siva (2,3 l/min)	50	Plava
Bela (3 l/min)	50	Plava
Plava (3,8 l/min)	50	Plava
Zelena (5,7 l/min)	50	Plava

\*Gustina sita filtera vrha mlaznice u ovoj tabeli zasnovana je na hemikalijama ili rastvorima za prskalicu viskoziteta jednakog vodi.

**Важно:** Kada prskate hemijske proizvode ili rastvore većeg viskoziteta (gušće) sa močivim prahovima, možda će vam biti potrebno grublje sito za opcionu filter vrha mlaznice; pogledajte [Слика 80](#).

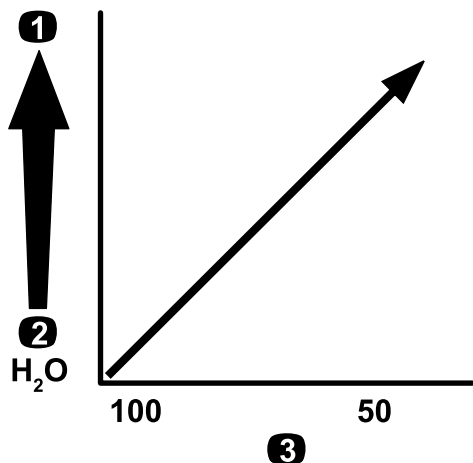

Слика 80

Gustina sita – viskozitet hemikalije ili rastvora

1. Veći viskozitet hemikalije ili rastvora
2. Manji viskozitet hemikalije ili rastvora
3. Gustina sita

Kada prskate pri većoj stopi primene, razmotrite korišćenje grubljeg sita opcionog filtera vrha mlaznice; pogledajte [Слика 81](#).

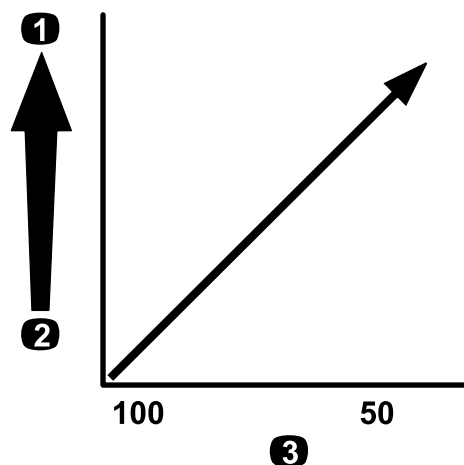

Слика 81

Veličina sita – stopa primene

1. Viša stopa primene
2. Niža stopa primene
3. Gustina sita

## Punjenje rezervoara

### Punjenje rezervoara za svežu vodu

**Важно:** Nemojte da koristite iskorišćenu vodu (sivu vodu) u rezervoaru za svežu vodu.

**Напомена:** Rezervoar za svežu vodu se koristi kao izvor čiste vode za spiranje hemikalija sa kože, iz očiju ili drugih površina u slučaju slučajnog izlaganja.

Rezervoar za svežu vodu uvek napunite čistom vodom pre rukovanja ili mešanja bilo kakvih hemikalija.

Rezervoar za svežu vodu se nalazi na ROPS-u, iza suvozačevog sedišta ([Слика 82](#)). Koristi se kao izvor sveže vode za ispiranje hemikalija sa kože, iz očiju ili sa drugih površina u slučaju slučajnog izlaganja.

- Da biste napunili rezervoar, odvrnite čep na vrhu rezervoara i napunite rezervoar svežom vodom. Vratite čep.
- Da biste otvorili slavinu rezervoara za svežu vodu, okrenite polugu na slavini.

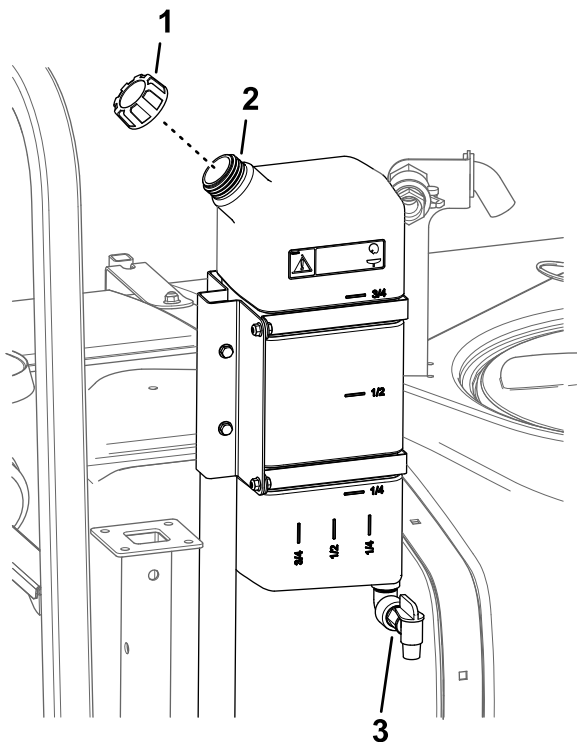

Слика 82

g210327

- |                            |            |
|----------------------------|------------|
| 1. Čep otvora za punjenje  | 3. Slavina |
| 2. Rezervoar za svežu vodu |            |

## Punjenje rezervoara prskalice

Montirajte opremu za pripremljenu hemijsku mešavinu za optimalno mešanje i spoljašnju čistoću rezervoara.

**Важно:** Kad god je to moguće, u rezervoaru prskalice nemojte da koristite iskorišćenu vodu (sivu vodu).

**Важно:** Pobrinite se da su hemikalije koje koristite kompatibilne sa materijalom Viton™ (pogledajte oznaku proizvođača; trebalo bi da bude naznačeno ako nije kompatibilna). Upotreba hemikalija koje nisu kompatibilne sa materijalom Viton™ oštećuju O-prstenove na prskalici i dovode do curenja.

**Важно:** Nakon prvog punjenja rezervoara, proverite da li ima slobodnog hoda držača rezervoara. Pritegnite ih ako je neophodno.

1. Pročistite sistem prskalice regeneratom sistema prskalice tako što ćete ga pustiti kroz sekcije.
2. Parkirajte mašinu na ravnoj površini, prebacite birač stepena prenosa u neutralni položaj, aktivirajte parkirnu kočnicu, isključite motor i izvadite ključ.
3. Pobrinite se da drenažni ventil na dnu rezervoara bude zatvoren.

4. Utvrdite količinu vode potrebnu za mešanje količine potrebne hemikalije kao što je odredio proizvođač hemikalije.

5. Otvorite poklopac rezervoara prskalice.

**Напомена:** Poklopac rezervoara se nalazi centralno na vrhu rezervoara. Da biste ga otvorili, okrenite prednju polovinu poklopca u smeru suprotnom od kretanja kazaljke na satu i zakrenite ga u otvoren položaj. Možete da uklonite unutrašnje sito za čišćenje. Da biste zatvorili rezervoar, zatvorite poklopac i okrenite prednju polovinu u smeru kretanja kazaljke na satu.

6. U rezervoar prskalice dodajte  $\frac{3}{4}$  potrebne količine vode preko protiv-sifonskog priključka za punjenje.

**Важно:** U rezervoaru prskalice uvek koristite svežu čistu vodu. Nemojte da sipate koncentrat u prazan rezervoar.

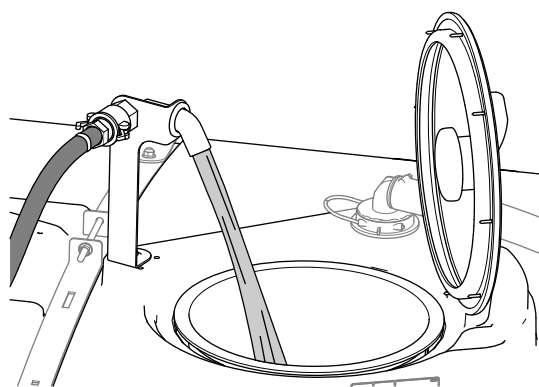

Слика 83

g239037

7. Pokrenite motor, uključite PTO i podesite ručni gas ako postoji.

8. Okrenite prekidač mućkanja u položaj ON (uključeno).

9. Dodajte odgovarajuću količinu koncentrata hemikalije u rezervoar kao što je naveo proizvođač hemikalije.

**Важно:** Ako koristite moćive prahove, pomešajte prahove sa malom količinom vode da biste napravili kašasti rastvor pre dodavanja u rezervoar

10. Dodajte ostatak vode u rezervoar.

**Напомена:** Radi boljeg mućkanja, smanjite postavku stope primene.

## Provera držača rezervoara

**Интервал сервиса:** Пре сваке употребе или свакодневно—Proverite držače rezervoara.

**Важно:** Previše zategnuti pričvršćivači držača rezervoara mogu da dovedu do deformisanja i oštećivanja rezervoara i držača.

1. Napunite glavni rezervoar vodom.
2. Proverite da li ima slobodnog hoda između držača rezervoara i rezervoara (Слика 84).

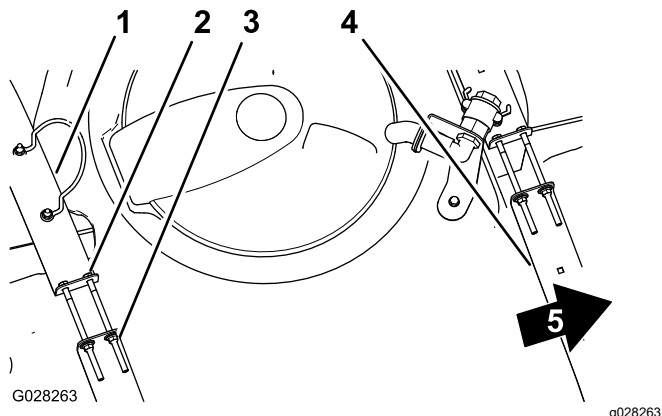

Слика 84

- |                                 |                             |
|---------------------------------|-----------------------------|
| 1. Zadnji držač rezervoara      | 4. Prednji držač rezervoara |
| 2. Zavrtanj                     | 5. Prednja strana mašine    |
| 3. Kontranavrtka sa prirubnicom |                             |

3. Ako su držači rezervoara labavi, pritegnite kontranavrtke sa prirubnicom i zavrtanje na vrhu držača, dok držači ne budu u ravni sa površinom rezervoara (Слика 84).

**Напомена:** Nemojte previše dotegnuti opremu držača rezervoara.

## Kalibracija prskalice

### Припрема маšине

**Важно:** Pre kalibracije sistema prskalice koji se koristi na modelu HDX-Auto, napunite rezervoar prskalice čistom vodom po potrebi i pokrenite mašinu dok prskate na 2,75 bara ili više u trajanju od najmanje 30 minuta.

**Напомена:** Pre prvog korišćenja prskalice, ako promenite mlaznice ili prema potrebi, kalibrišite ventile za protok, brzinu i zaobilaženje sekcije.

1. Napunite rezervoar prskalice čistom vodom.

**Напомена:** Pobrinite se da u rezervoaru ima dovoljno vode za obavljanje svake procedure kalibracije.

2. Spustite strele leve i desne sekcije.
3. Za **model HDX-Auto** – rukujte mašinom dok prskate na 2,75 bara ili više u trajanju od najmanje 30 minuta. Napunite rezervoar prskalice čistom vodom kada završite.

4. Isključite zaštita podešavanja; pogledajte [Postavke Protect Settings \(Zaštita podešavanja\)](#) (страна 49).
5. Za **model HDX-Auto** – podesite sistem prskalice na Manual Mode (Ručni režim); pogledajte [Prebacivanje između manuelnog i automatskog režima](#) (страна 46).

## Kalibracija protoka prskalice

**Опрема коју добија оператор:** Štoperica u mogućnosti da meri do  $\pm 1/10$  sekundi i gradušana posuda u koracima od 50 ml.

**Напомена:** Kalibracija protoka prskalice za **mašine bez blokade gasa** zahteva 2 osobe.

### Припрема система прскalice

1. Podesite menjač na sledeći način:
  - Za modele HD serije sa **ručnim prenosom** – prebacite menjač u položaj NEUTRAL (Neutralno).
  - Za **model HDX-Auto** – prebacite menjač u položaj P (parkiranje).
2. Pritisnite parkirnu kočnicu i pokrenite motor.
3. Uključite pumpu prskalice i uključite mućkanje.
4. Pritisnite papučicu gasa dok motor ne dostigne maksimalnu brzinu.
5. Podesite brzinu motora na sledeći način:
  - Za mašine **bez** opcione blokade gasa – neka 1 osoba pritisne papučicu gasa dok motor ne dostigne maksimalnu brzinu.
  - Za mašine **sa** opcijom blokadom gasa, pritisnite papučicu gasa dok motor ne dostigne maksimalnu brzinu i podesite blokadu gasa; pogledajte uputstvo za upotrebu vašeg Workman kompleta za ručni gas.

**Напомена:** Neka druga osoba uzme uzorke iz mlaznica prskalice.

### Обављање теста прикупљања

1. Podesite sva 3 prekidača sekcije i prekidač glavne sekcije u položaj ON (uključeno).
2. Припремите се за обављање теста прикупљања помоћу градушане посуде.
3. Поћните са 2,75 бара и користите прекидач степена примене да бисте пodesили притисак прскalice тако да тест прикупљања даје резултате наведене у следећој табели.

**Напомена:** Уzmите 3 узорка на по 15 секунди и одредите средњу вредност сакупљених количина воде.



Boja mlaznice	Mililitri prikupljeni za 15 sekundi	Unce prikupljene za 15 sekundi
Žuta	189	6,4
Crvena	378	12,8
Smeđa	473	16,0
Siva	567	19,2
Bela	757	25,6
Plava	946	32,0
Zelena	1419	48,0

- Kada test prikupljanja dâ količine navedene u tabeli iznad, postavite prekidač nadzora blokade stope u položaj Lock (Blokiranje).
- Okrenite prekidač glavne sekcije u položaj OFF (isključeno).

### Podšavanje sistema InfoCenter

- U sistemu InfoCenter, idite na meni Calibration (Kalibracija) i izaberite opciju FLOW CAL (Kalibracija protoka) na sledeći način:

**Напомена:** Odabir ikone za početni ekran otkazuje kalibraciju u bilo kom trenutku.

- Dvaput pritisnite srednje dugme za izbor sistema InfoCenter da biste pristupili menijima.
  - Otvorite meni kalibracije tako što ćete pritisnuti desno dugme za izbor sistema InfoCenter.
  - Izaberite opciju FLOW CAL (Kalibracija protoka) tako što ćete istaknuti FLOW CAL i pritisnuti desno dugme za izbor sistema InfoCenter.
  - U sledećem ekranu unesite poznatu količinu vode koja će biti prskana iz sekcija tokom postupka kalibracije; pogledajte tabelu ispod.
  - Pritisnite desno dugme za izbor sistema InfoCenter.
- Pomoću simbola plus (+) i minus (-) unesite zapreminu protoka u skladu sa tabelom ispod.

Boja mlaznice	Litre	Američki galoni
Žuta	42	11
Crvena	83	22
Smeđa	106	28
Siva	125	33
Bela	167	44
Plava	208	55
Zelena	314	83

- Uključite prekidač glavne sekcije na 5 minuta.

**Напомена:** Dok mašina prska, displej sistema InfoCenter prikazuje količinu tečnosti koju broji.

- Nakon 5 minuta prskanja, izaberite oznaku potvrde pritiskom na srednje dugme sistema InfoCenter.

**Напомена:** Prihvatljivo je ako se prikazani galoni tokom postupka kalibracije ne podudaraju sa poznatom količinom vode unetom u InfoCenter.

- Isključite prekidač glavne sekcije i izaberite oznaku potvrde pritiskom na srednje dugme sistema InfoCenter.

**Напомена:** Kalibracija je sada gotova.

## Kalibracija brzine prskalice

- Uverite se da je rezervoar prskalice napunjen vodom.
- Na otvorenom, ravnom, terenu obeležite rastojanje između 45 i 152 m.

**Напомена:** Obeležite 152 m radi dobijanja tačnijih rezultata.

- Pokrenite motor i vozite od početka do označenog kraja rastojanja.

**Напомена:** Poravnajte sredinu prednjih točkova sa startnom linijom radi dobijanja najtačnijih rezultata.

- U sistemu InfoCenter, idite na meni Calibration (Kalibracija) i izaberite opciju Speed Calibration (Kalibracija brzine).

**Напомена:** Odabir ikone za početni ekran u bilo kom trenutku otkazuje kalibraciju.

- Odaberite strelicu za nastavak (→) u sistemu InfoCenter.
- Pomoću simbola plus (+) i minus (-) unesite označeno rastojanje u sistem InfoCenter.
- Obavite jedno od sledećeg:

- Za modeli HD serije sa LCD **ručnim menjačem** – prebacite mašinu u prvu brzinu i vozite do kraja označenog rastojanja, pravolinijski sa punim gasom.
- Za **model HDX-Auto**, – prebacite mašinu u položaj D (pogon) i vozite do kraja označenog rastojanja pravolinijski punim gasom.

- Zaustavite mašinu na označenom kraju rastojanja i izaberite oznaku potvrde na sistemu InfoCenter.

**Напомена:** Usporite i polako se zaustavite da vam sredina prednjih točkova bude u ravni sa linijom cilja radi dobijanja najtačnijih rezultata.

**Напомена:** Kalibracija je sada gotova.

## Kalibracija ventila za zaobilaženje sekcije

Pre prvog korišćenja prskalice, kadgod promenite mlaznice ili prema potrebi, kalibrišite ventile za protok, brzinu i postavite zaobilaženje sekcije.

**Важно:** Izaberite otvoren ravan teren za obavljanje ovog postupka.

**Напомена:** Za kalibraciju zaobilaženja sekcije za mašine bez blokade gasa potrebne su 2 osobe.

### Припрема маšине

1. Uverite se da je rezervoar prskalice napunjen vodom.
2. Podesite menjač na sledeći način:
  - Za modele HD serije sa **ručnim prenosom** – prebacite menjač u položaj NEUTRAL (Neutralno).
  - Za **model HDX-Auto** – prebacite menjač u položaj P (parkiranje).
3. Pritisnite parkirnu kočnicu i uključite motor.
4. Postavite 3 prekidača sekcija u položaj ON (uključeno), ali ostavite prekidač glavne sekcije u položaju OFF (isključeno).
5. Postavite prekidač pumpe u položaj ON (uključeno) i uključite mućkanje.
6. Podesite brzinu motora na sledeći način:
  - Za mašine **bez** opcione blokade gasa – neka 1 osoba pritisne papučicu gasa dok motor ne dostigne maksimalnu brzinu motora.

**Напомена:** Neka druga osoba podesi ventile za zaobilaženje sekcije.

- Za mašine **sa** opcionom blokadom gasa, pritisnite papučicu gasa dok motor ne dostigne maksimalnu brzinu motora i podesite blokadu gasa; pogledajte uputstvo za upotrebu vašeg Workman kompleta za ručni gas.
7. U sistemu InfoCenter, idite na meni Calibration (Kalibracija) i izaberite opciju Test Speed (Ispitna brzina).

**Напомена:** Odabir ikone za početni ekran otkazuje kalibraciju u bilo kom trenutku.
  8. Pomoću simbola plus (+) i minus (-) unesite ispitnu brzinu od 5,6 km/h, a zatim izaberite ikonu početne stranice.

## Podešavanje ventila za zaobilaženje sekcije

1. Pomoću prekidača stope primene podesite stopu primene u skladu sa sledećom tabelom.

### Tabela stopa primene mlaznice

Boja mlaznice	SI (metrički) sistem	Engleski imperijalni sistem	Travnjak
Žuta	159 l/ha	17 gpa	0,39 gpk
Crvena	319 l/ha	34 gpa	0,78 gpk
Smeđa	394 l/ha	42 gpa	0,96 gpk
Siva	478 l/ha	51 gpa	1,17 gpk
Bela	637 l/ha	68 gpa	1,56 gpk
Plava	796 l/ha	85 gpa	1,95 gpk
Zelena	1190 l/ha	127 gpa	2,91 gpk

2. Isključite prekidač leve sekcije i podesite ventil za zaobilaženje leve sekcije (**Слика 85**) dok očitavanje pritiska ne bude na prethodno podešenom nivou (uglavnom 2,75 bara).

**Напомена:** Broj indikatora na ventilu za zaobilaženje služe samo kao referenca.

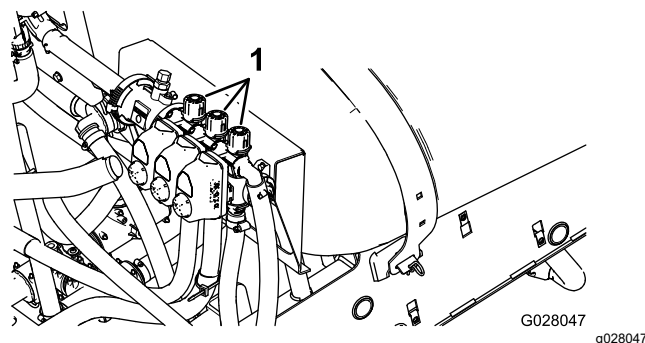

**Слика 85**

1. Prilagođavanje zaobilaženja sekcije
3. Uključite prekidač leve sekcije i isključite desnu sekciju.
4. Podesite ventil za zaobilaženje desne sekcije (**Слика 85**) dok očitavanje pritiska ne bude na prethodno podešenom nivou (uglavnom 2,75 bara).
5. Uključite prekidač desne sekcije i isključite prekidač srednje sekcije.
6. Podesite dugme za podešavanje zaobilaženja srednje sekcije (**Слика 85**) dok očitavanje pritiska ne bude na prethodno podešenom nivou (uglavnom 2,75 bara).
7. Isključite sve sekcije.
8. Isključite pumpu prskalice.

**Напомена:** Kalibracija je sada gotova.

# Podešavanje ventila mućkanja i glavnog zaobilaženja

## Položaji ručice ventila za zaobilaženje mućkanja

- Ventil za zaobilaženje mućkanja je u potpuno otvorenom položaju kao što je prikazano na [Слика 86](#), deo A.
- Ventil za zaobilaženje mućkanja je u zatvorenom (0) položaju kao što je prikazano na [Слика 86](#), deo B.
- Ventil za zaobilaženje mućkanja je u srednjem (podešenom u odnosu na merač pritiska sistema prskalice) položaju kao što je prikazano na [Слика 86](#) deo C.

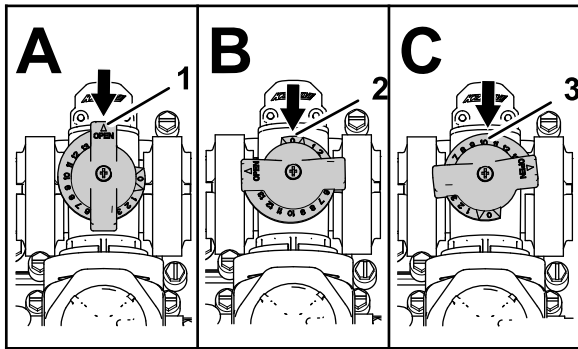

Слика 86

g214029

1. Otvoreno
2. Zatvoreno (0)
3. Srednji položaj

## Kalibracija ventila za zaobilaženje mućkanja

Интервал сервиса: Годишње

**Важно:** Izaberite otvoren ravan teren za obavljanje ovog postupka.

**Напомена:** Za kalibraciju ventila za zaobilaženje mućkanja za **mašine bez blokade gasa** potrebne su 2 osobe.

1. Uverite se da je rezervoar prskalice napunjen vodom.
2. Proverite da li je ventil za regulaciju mućkanja otvoren. Ako je bio podešavan, ovaj put ga potpuno otvorite.
3. Podesite menjač na sledeći način:

- Za modele HD serije sa **ručnim prenosom** – prebacite menjač u položaj NEUTRAL (Neutralno).
  - Za **model HDX-Auto** – prebacite menjač u položaj P (parkiranje).
4. Pritisnite parkirnu kočnicu i uključite motor.
  5. Uključite pumpu prskalice.
  6. Podesite brzinu motora na sledeći način:
    - Za mašine **bez** opcione blokade gasa – neka 1 osoba pritisne papučicu gasa dok motor ne dostigne maksimalnu brzinu.
- Напомена:** Neka druga osoba uzme uzorke iz mlaznica prskalice.
- Za mašine **sa** opcionom blokadom gasa, pritisnite papučicu gasa dok motor ne dostigne maksimalnu brzinu i podesite blokadu gasa; pogledajte uputstvo za upotrebu vašeg Workman kompleta za ručni gas.
7. Podesite 3 pojedinačna prekidača ventila sekcije u položaj OFF (isključeno).
  8. Postavite prekidač glavne sekcije u položaj ON (uključeno).
  9. Postavite pritisak sistema na МАКСИМУМ.
  10. Pritisnite prekidač za mućkanje u položaj OFF (isključeno) i očitajte merač pritiska.
    - Ako očitavanje ostane na 6,9 bara, ventil za zaobilaženje mućkanja je pravilno kalibrisan.
    - Ako merač prikazuje drugo očitavanje, pređite na sledeći korak.
  11. Podesite ventil za zaobilaženje mućkanja ([Слика 87](#)) na zadnjoj strani ventila mućkanja dok očitavanje pritiska na meraču ne prikaže 6,9 bara.

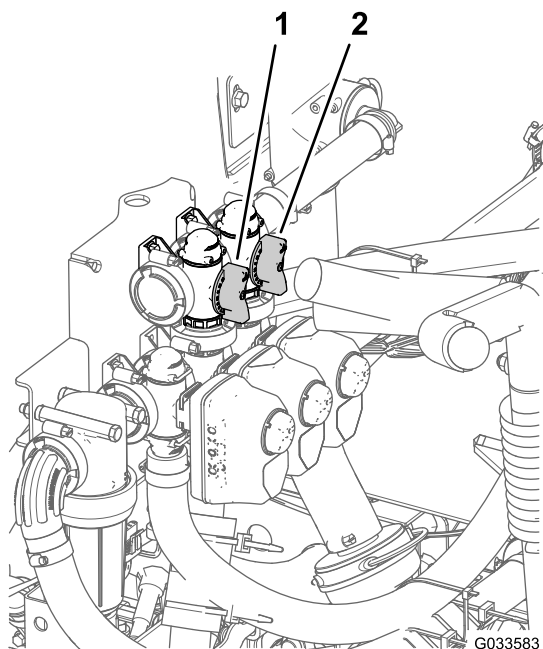

Слика 87

- |                                    |                                |
|------------------------------------|--------------------------------|
| 1. Ventil za zaobilaženje mućkanja | 2. Zaobilaženje glavne sekcije |
|------------------------------------|--------------------------------|

12. Pritisnite prekidač pumpe u položaj OFF (isključeno), pomerite ručicu gasa u položaj IDLE (prazan hod) i okrenite prekidač startera u položaj OFF (isključeno).

## Podešavanje ventila za zaobilaženje glavne sekcije

**Напомена:** Podešavanje ventila za zaobilaženje glavne sekcije smanjuje ili povećava protok poslat do mlaznica za mućkanje u rezervoaru kada je prekidač glavne strele postavljen u položaj OFF (isključeno).

1. Uverite se da je rezervoar prskalice napunjen vodom.
2. Aktivirajte parkirnu kočnicu.
3. Podesite menjač na sledeći način:
  - Za modele HD serije sa **ručnim prenosom** – prebacite menjač u položaj NEUTRAL (Neutralno).
  - Za **model HDX-Auto** – prebacite menjač u položaj P (parkiranje).
4. Uključite pumpu prskalice.
5. Postavite prekidač mućkanja u položaj ON (uključeno).
6. Postavite prekidač glavne sekcije u položaj OFF (isključeno).
7. Podesite brzinu motora na sledeći način:
  - Za mašine **bez** opcione blokade gasa – neka 1 osoba pritisne papučicu gasa dok motor ne dostigne maksimalnu brzinu.

**Напомена:** Neka druga osoba uzme uzorke iz mlaznica prskalice.

- Za mašine sa opcionom blokadom gasa, pritisnite papučicu gasa dok motor ne dostigne maksimalnu brzinu i podesite blokadu gasa; pogledajte uputstvo za upotrebu vašeg Workman kompleta za ručni gas.
8. Podesite ručicu za zaobilaženje glavne sekcije da kontroliše količinu mućkanja koje se javlja u rezervoaru (Слика 87).
  9. Smanjite brzinu gasa na prazan hod.
  10. Postavite prekidač mućkanja i prekidač pumpe u položaj OFF (isključeno).
  11. Isključite motor.

## Lociranje pumpe prskalice

Pumpa prskalice se nalazi na zadnjoj strani mašine (Слика 88).

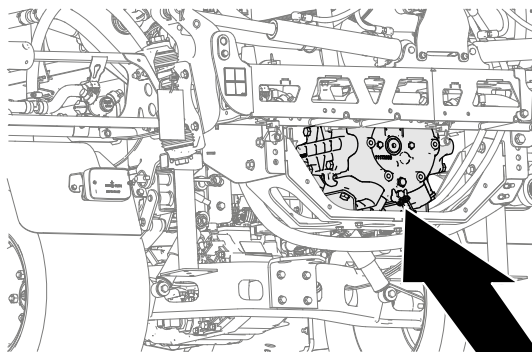

Слика 88

## Током рада

### Bezbednost tokom korišćenja

#### Opšta bezbednost

- Vlasnik/operatorer mogu da spreče i snose odgovornost za nezgode koje mogu dovesti do telesne povrede ili oštećenja imovine.
- Nosite odgovarajuću odeću, uključujući zaštitu za oči, duge pantalone, izdržljivu neklizajuću obuću i zaštitu za uši. Zavežite dugu kosu i nemojte nositi odeću ili nakit koji vise.
- Nosite odgovarajuću ličnu zaštitnu opremu kao što je navedeno u odeljku Hemijska bezbednost.

- Posvetite punu pažnju dok koristite mašinu. Nemojte se baviti aktivnostima koje odvlače pažnju; u suprotnom može doći do povrede ili materijalne štete.
- Nemojte upravljati mašinom ako ste bolesni, umorni ili pod uticajem alkohola ili droga.
- Nemojte da prevozite više od 1 putnika na mašini; putnik treba da sedi samo na određenom mestu za sedenje.
- Rukujte mašinom samo u uslovima dobre vidljivosti. Izbegavajte rupe i skrivene opasnosti.
- Pre pokretanja motora, pobrinite se da budete na mestu operatera, da menjač bude u položaju NEUTRAL (neutralni) (ručni) ili u položaju PARK (parkiranje) (automatski) i da parkirna kočnica bude aktivirana.
- Ostanite u sedištu kad god je mašina u pokretu. Držite obe ruke na volanu kad god je to moguće i uvek držite ruke i noge u odeljku za operatera.
- Budite pažljivi kada prilazite slepim uglovima, žbunju, drveću ili drugim predmetima koji mogu da vam zaklone pogled.
- Pre kretanja unazad pogledajte nazad i uverite se da nema nikog iza vas. Idite unazad polako.
- Nikad ne prskajte po ljudima, naročito po deci, ili po kućnim ljubimcima ako su u blizini.
- Nemojte upravljati mašinom u blizini spusta, kanala ili nasipa. Mašina bi mogla iznenada da se prevrne ako točak sklizne preko ivice ili ako se ivica uruši.
- Smanjite brzinu kada upravljate mašinom po neravnom terenu ili u blizini ivičnjaka, rupa i ostalih naglih promena na terenu. Teret može da se pomeri, dovodeći do nestabilnosti mašine.
- Ako udarite u neki predmet ili osećate neobičnu vibraciju mašine, zaustavite mašinu, isključite motor, uklonite ključ, aktivirajte parkirnu kočnicu i proverite da li ima štete. Obavite sve potrebne popravke pre nego što nastavite sa radom.
- Usporite i budite oprezni prilikom okretanja mašine i prelaska puteva i trotoara. Uvek prepustite prvenstvo prolaza.
- Budite dodatno pažljivi tokom upravljanja mašinom po vlažnim površinama, u nepovoljnim vremenskim uslovima, pri većim brzinama ili pod punim opterećenjem. Vreme i razdaljina zaustavljanja se povećavaju u takvim uslovima.
- Ne dodirujte motor ili izduvni lonac dok motor radi ili odmah nakon isključivanja. Te oblasti mogu da budu toliko tople da izazovu opekotine.
- Pre nego što napustite položaj operatera, uradite sledeće:
  - Parkirajte mašinu na ravnoj površini.
  - Prebacite menjač u položaj NEUTRAL (neutralni) (ručni) ili položaj PARK (parkiranje) (automatski).
  - Isključite pumpu prskalice.
  - Aktivirajte parkirnu kočnicu.
  - Isključite motor i uklonite ključ (ako je deo opreme).
  - Sačekajte da se sva kretanja zaustave.
- Nikada ne pokrećite motor u području gde su izduvni gasovi zatvoreni.
- Ne upravljajte mašinom ako postoji opasnost od grmljavine.
- Koristite isključivo dodatnu opremu i priključke koje je odobrila kompanija Toro.

## Rukovanje prskalicom

Da biste rukovali sa Multi Pro WM, prvo napunite rezervoar prskalice, zatim primenite sredstvo u radnoj oblasti i na kraju očistite rezervoar. Važno je da izvršite sva 3 ova koraka uzastopno da ne biste oštetili prskalicu. Na primer, nemojte da mešate i dodajete hemikalije u rezervoar prskalice uveče, a zatim da prskate ujutro. To bi izazvalo odvajanje hemikalija i moguće oštećenje komponenti prskalice.

**Важно:** Oznake rezervoara su samo za referencu i ne mogu se smatrati preciznim za kalibraciju.

### ▲ ПАЗИЋА

**Hemikalije su opasne i mogu dovesti do telesne povrede.**

- **Pročitajte smernice na hemijskim nalepnicama pre rukovanja sa hemikalijama i pratite sve preporuke i mere opreza koje je dao proizvođač.**
- **Držite hemikalije podalje od vaše kože. Ukoliko dođe do kontakta, temeljno isperite zahvaćenu površinu sa sapunom i čistom vodom.**
- **Nosite naočare i drugu zaštitnu opremu koju je preporučio proizvođač hemikalija.**

Multi Pro WM je posebno projektovan za veliku izdržljivost i dug radni vek koji vam je potreban. Da bi prskalica ispunila taj cilj, iz posebnih razloga odabrani su različiti materijali za različite lokacije. Nažalost, ne postoji jedinstveni materijal koji je savršen za sve moguće primene.

Neke hemikalije su agresivnije od drugih, a neke hemikalije reaguju različito sa raznim materijalima. Neki sastojci (npr. močivi prahovi, aktivni ugallj) više su abrazivni, što dovodi do veće stope habanja. Ako

je hemikalija dostupna u formulaciji koja bi pružila produženi radni vek prskalice, koristite tu alternativnu formulaciju.

Kao i uvek, ne zaboravite da temeljno očistite sistem prskalice nakon svih primena. Ovim se osigurava da vaša prskalica bez problema ima dug vek trajanja.

## Prskanje

### Korišćenje prskalice

**Важно:** Da biste obezbedili da vaš rastvor ostane dobro pomešan, koristite funkciju mućkanja kada god imate rastvor u rezervoaru. Da bi mućkanje funkcionisalo, morate uključiti PTO i motor mora da radi iznad praznog hoda. Ako zaustavite vozilo i treba da uključite mućkanje, postavite ručicu menjača u položaj NEUTRAL (neutralni), aktivirajte parkirnu kočnicu, uključite PTO, aktivirajte kvačilo i podesite ručni gas, ako postoji.

**Напомена:** Ova procedura pretpostavlja da je PTO uključen (modeli HD serije sa ručnim menjačem) i da je kalibracija ventila sekcije završena.

1. Spustite strele u položaj.
2. Za model HDX-Auto, podesite prekidač za režim prskalice na sledeći način:
  - Kada koristite prskalicu u RUČNOM REŽIMU, gurnite prekidač udesno; pogledajte [Prekidač za režim prskalice \(model HDX-Auto\) \(strana 38\)](#).
  - Kada koristite prskalicu u AUTOMATSKOM REŽIMU, gurnite prekidač ulevo.
3. Postavite prekidač glavne sekcije u položaj OFF (isključeno).
4. Postavite prekidače pojedinačnih sekcija u položaj ON (uključeno).
5. Dovezite se do lokacije koja treba da se prska.
6. Dođite do ekrana Application Rate (Stopa primene) u sistemu InfoCenter i podesite željenu stopu tako što ćete izvršiti sledeće korake:
  - A. Uverite se da je prekidač za pumpu u položaju ON (uključeno).
  - B. Za modele HD serije sa ručnim menjačem, izaberite željeni opseg brzina.
  - C. Počnite da vozite željenom brzinom na tlu.
  - D. Za modele HD serije sa ručnim menjačem ili sa automatskim menjačem koji se koristi u ručnom režimu, proverite da li monitor prikazuje pravilnu stopu primene. Ako je potrebno, podesite prekidač za stopu

primene tako da monitor prikaže željenu stopu primene.

**Напомена:** Za modele serije HD sa automatskim menjačem koji rade u automatskom režimu, računar automatski prilagođava pritisak prskalice da bi održao stopu primene.

E. Vratite se na lokaciju na kojoj ste prskali.

7. Postavite prekidač glavne sekcije u položaj ON (uključeno) i započnite sa prskanjem.

**Напомена:** Kada se rezervoar skoro isprazni, mućkanje može da dovede do stvaranja pene u rezervoaru. Da biste to sprečili, isključite ventil za mućkanje. Alternativno, u rezervoaru možete da koristite sredstvo protiv stvaranja pene.

8. Kada završite sa prskanjem, postavite prekidač glavne sekcije u položaj OFF da biste isključili sve sekcije za prskanje i otkočite ručicu PTO (modeli HD serije sa ručnim menjačem).

## Mere opreza za negu travnjaka za vreme rada u stacionarnim režimima

**Важно:** U nekim uslovima, toplota sa motora, hladnjaka i prigušivača može potencijalno oštetiti travu kada se radi sa prskalicom u stacionarnom režimu. Stacionarni režim obuhvata mućkanje u rezervoaru, ručno prskanje pištoljem prskalice ili korišćenje strele na guranje.

Preduzmite sledeće mere opreza:

- **Izbegavajte** stacionarno prskanje kada su uslovi ekstremno topli i/ili suvi, jer travnjak može biti pod većim opterećenjem tokom ovih perioda.
- **Izbegavajte** parkiranje na travnjaku za vreme stacionarnog prskanja. Parkirajte na stazi za kolica kada god je to moguće.
- **Smanjite** količinu vremena za koje mašinu ostavljate da radi nad nekom određenom površinom travnjaka. Step en oštećenja trave zavisi i od vremena i od temperature.
- **Postavite brzinu mašine na što je manje moguću** kako biste postigli željeni pritisak i protok. Ovo svodi proizvedenu toplotu i brzinu vazduha iz ventilatora za hlađenje na najmanju meru.
- **Omogućite da toplota izađe** nagore iz dela sa motorom tako što ćete podići sklopove sedišta tokom stacionarnog rada pre nego da je forsirate ispod vozila.

# Pozicioniranje sekcija prskalice

Prekidači za podizanje strela sekcija na upravljačkoj tabli prskalice omogućavaju vam da pomerate spoljašnje sekcije prskalice između transportnog položaja i položaja za prskanje bez napuštanja sedišta operatera. Uvek kada je moguće, zaustavite mašinu pre promene položaja sekcija prskalice.

## Podešavanje blokade hidrauličnog podizača

Umetnite poluga hidrauličnog podizača i zaključajte je da biste obezbedili hidrauličnu snagu za upravljanje podizanjem strele.

1. Gurnite napred poluga hidrauličnog podizača (Слика 89 ili Слика 90).

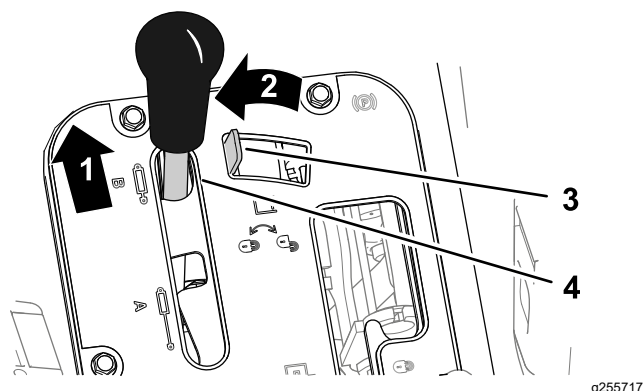

Слика 89

Ručni menjač Workman vozila

1. Gurnite napred
2. Pomeri ulevo
3. Blokada hidrauličnog podizača
4. Poluga hidrauličnog podizača

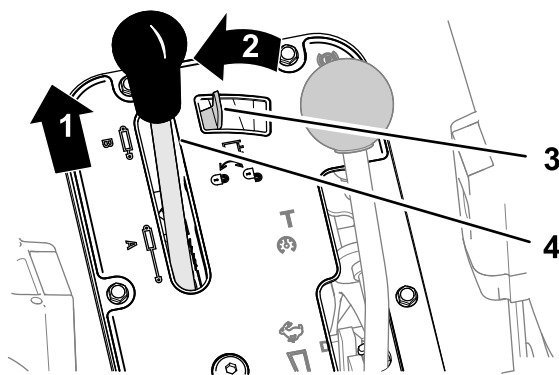

Слика 90

Automatski menjač Workman vozila

1. Gurnite napred
2. Pomeri ulevo
3. Blokada hidrauličnog podizača
4. Poluga hidrauličnog podizača

2. Pomerite blokadu hidrauličnog podizača ulevo da biste aktivirali blokadu (Слика 89 ili Слика 90).

## Menjanje položaja sekcije prskanja

Izvršite sledeće korake da pomerite spoljne sekcije za prskanje u položaj za PRSKANJE:

1. Parkirajte mašinu na ravnoj površini.
2. Pomoću prekidača za podizanje strela sekcija spustite spoljašnje sekcije.

**Напомена:** Sačekajte dok se spoljašnje sekcije prskalice ne izvuku potpuno u položaj za prskanje.

Završite posao prskalice, a zatim izvršite sledeće korake da biste uvukli spoljne sekcije prskalice u transportni položaj:

1. Parkirajte mašinu na ravnoj površini.
2. Pomoću prekidača za podizanje strela sekcija podignite spoljašnje sekcije dok se potpuno ne podignu do nosača sekcija strela za transport formirajući transportni položaj „X“, a cilindri za podizanje ne budu potpuno uvučeni.

**Важно:** Kada spoljašnje sekcije dostignu željeni položaj, otpustite prekidač(e) za podizanje strela sekcija. Pokretanje aktuatora preko mehaničkih graničnika može da ošteti cilindre za podizanje i/ili ostale hidraulične komponente.

**Важно:** Pazite da sekcije prskalice ne dođu u kontakt sa niskim nadzemnim predmetima dok su u transportnom položaju jer to može da ošteti sekcije prskalice.

**Важно:** Секције prskalice mogu da se oštete ako ih transportujete u bilo kom drugom položaju osim u transportnom položaju „X“ pomoću transportnih nosača strela.

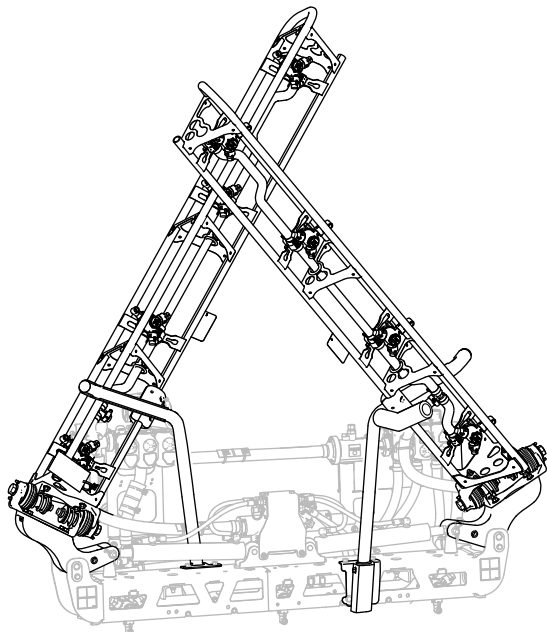

g467635

**Слика 91**  
Transportni položaj „X“

**Важно:** Da biste sprečili oštećenje cilindara za podizanje, pobrinite se da aktuatori budu potpuno uvučeni pre transporta mašine.

## Saveti za prskanje

- Ne preklapajte površine gde ste već naprskali.
- Vodite računa o začepljenju mlaznica. Zamenite sve pohabane ili oštećene mlaznice.
- Koristite prekidač glavne sekcije da biste zaustavili prskanje pre nego što zaustavite prskalicu. Kada se zaustavi, koristite blokadu neutralne brzine motora da biste održali brzinu motora za pokretanje mućkanja.
- Dobijate bolje rezultate ako se prskalica kreće dok isključujete sekcije prskalice.
- Posmatrajte promene u stopi primene koje mogu ukazivati na to da se vaša brzina promenila izvan opsega mlaznica ili da postoji problem sa sistemom za prskanje.

**Modeli HD serije sa automatskim menjačem koji rade u automatskom režimu**

**Напомена:** Pogledajte vodič za odabir mlaznice koji je dostupan kod ovlašćenog distributera kompanije Toro.

- Ako koristite prskalicu pri maloj brzini, što dovodi do toga da računar održava prenizak pritisak

u sistemu prskalice za nivo primene izabranih mlaznica, hemijski rastvor se nepravilno ispušta iz mlaznice (teče ili curi). Izaberite mlaznicu za prskanje sa nižim opsegom stope primene.

- Ako koristite prskalicu pri velikoj brzini, što dovodi do toga da računar koristi pun pritisak u sistemu prskalice, pritisak prskalice nije adekvatan za postizanje željene stope primene. Da biste ispravili stopu primene, smanjite brzinu da biste postigli svoju stopu primene ili izaberite mlaznicu za prskanje sa većim opsegom stopa primene.

## Otčepljivanje mlaznica

Ako se mlaznica začepi dok prskate, očistite mlaznicu na sledeći način:

1. Zaustavite prskalicu na ravnoj površini, isključite motor i aktivirajte parkirnu kočnicu.
2. Postavite prekidač glavne sekcije u položaj OFF (isključeno), a zatim postavite prekidač pumpe u položaj OFF (isključeno).
3. Uklonite začepljenu mlaznicu i očistite je pomoću flašice vode sa rasprskivačem i četkice za zube.
4. Montirajte mlaznicu.

## Након рада

### Bezbednost nakon korišćenja

- Parkirajte mašinu na ravnoj površini, aktivirajte parkirnu kočnicu, isključite motor, izvadite ključ, a pre nego što napustite mašinu, sačekajte da se sve zaustavi.
- Kada završite rad sa mašinom za taj dan, isperite sve ostatke hemikalija sa spoljašnje strane mašine; pogledajte deo Hemijska bezbednost.
- Pustite motor da se ohladi pre nego što skladištite mašinu u zatvorenom prostoru.
- Održavajte i čistite sigurnosne pojas(eve) prema potrebi.
- Nikada nemojte skladištiti mašinu ili kanister sa gorivom na mestu na kom postoji otvoreni plamen, varnica ili pomoćni plamenik, kao na kotlu za grejanje vode ili drugom uređaju.
- Sve delove održavajte u dobrom radnom stanju i vodite računa da zavrtnji budu dobro pritegnuti.
- Zamenite sve pohabane i oštećene nalepnice, kao i one koje nedostaju.



# Čišćenje sistema prskalice

**Важно:** Nemojte koristiti braktičnu ili prerađenu vodu za čišćenje mašine.

## Pražnjenje rezervoara prskalice

1. Parkirajte mašinu na ravnoj površini, aktivirajte parkirnu kočnicu, zaustavite motor i uklonite ključ.
2. Pronađite drenažni ventil rezervoara na desnoj strani mašine (Слика 92).

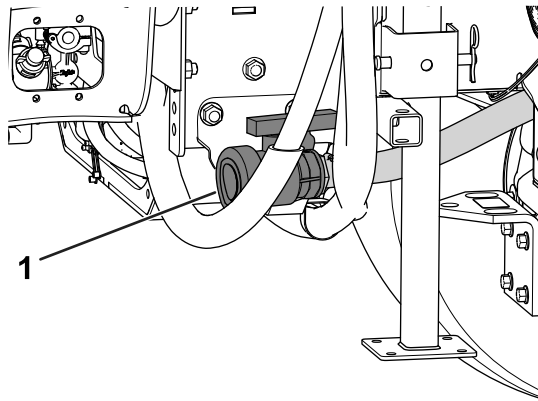

g208238

Слика 92

1. Drenažni ventil rezervoara

3. Otvorite ventil da ispraznite sav neiskorišćeni materijal iz rezervoara (Слика 93).

**Важно:** Sve otpadne hemikalije odložite u skladu sa lokalnim propisima i uputstvima proizvođača materijala.

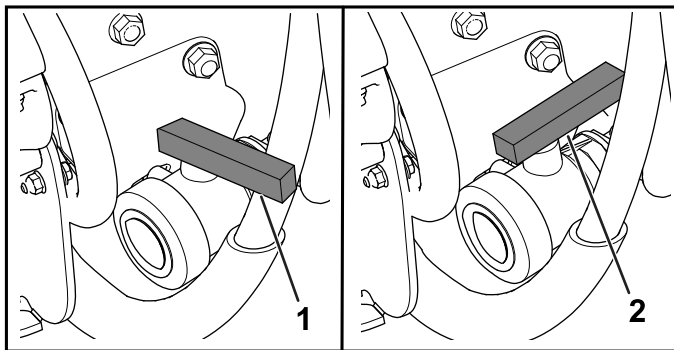

g208237

Слика 93

1. Zatvoren ventil
2. Otvoren ventil

4. Zatvorite drenažni ventil (Слика 93).

## Čišćenje prskalice

**Важно:** Morate uvek da ispraznite i očistite prskalicu odmah nakon svakog korišćenja. Ako

to ne učinite hemikalije mogu da se osuše ili zgusnu u vodovima i da zapuše pumpu i druge komponente.

Koristite odobreni komplet za ispiranje ove mašine. Obratite se ovlašćenom Toro distributeru za više informacija.

Očistite sistem za prskanje nakon **svake** sesije prskanja. Da biste temeljno očistili sistem za prskanje, uradite sledeće:

- Primenite 3 zasebna ispiranja.
- Koristite sredstva za čišćenje i neutralisanje prema uputstvima proizvođača tih hemikalija.
- Za **poslednje** ispiranje koristite čistu vodu (bez sredstava za čišćenje ili neutralisanje).

1. Napunite rezervoar sa barem 190 l čiste sveže vode i zatvorite poklopac.

**Напомена:** Po potrebi možete da koristite sredstvo za čišćenje/neutralizaciju u vodi. Za poslednje ispiranje koristite samo čistu vodu.

2. Spustite strele u položaj za prskanje.
3. Pokrenite motor i postavite prekidač pumpe u položaj ON (uključeno).
4. Pomerite gasa na veći prazan hod.
5. Uverite se da je prekidač za mućkanje u položaju ON (uključeno) i upotrebite prekidač za stopu primene da biste podesili visok pritisak.
6. Postavite prekidač glavne sekcije i prekidače pojedinačnih sekcija u položaje ON (uključeno) da biste počeli sa prskanjem.
7. Omogućite vodi u rezervoaru da pravilno prska kroz mlaznice.
8. Proverite mlaznice da biste bili sigurni da sve pravilno prskaju.
9. Postavite glavni prekidač u položaj OFF (isključeno), isključite pumpu prskalice i ugasite motor.
10. Ponovite korake od 1 do 9 barem još 2 puta da biste bili sigurni da je sistem prskalice potpuno očišćen.

**Важно:** Ovaj postupak uvek morate da obavite najmanje 3 puta da biste bili sigurni da je sistem za prskanje potpuno čist, čime se sprečava oštećenje sistema.

11. Očistite usisni i potisni filter; pogledajte [Čišćenje usisnog filtera \(strana 66\)](#) i [Čišćenje potisnog filtera \(strana 66\)](#).

**Важно:** Ako ste koristili moćive praškaste hemikalije, očistite sito nakon svakog punjenja rezervoara.

12. Baštenskim crevom saperite spoljašnost prskalice čistom vodom.
13. Uklonite mlaznice i ručno ih očistite. Zamenite sve oštećene ili pohabane mlaznice.

## Čišćenje usisnog filtera

**Интервал сервиса:** Пре сваке употребе или свакодневно—Очистите usisni filter. Очистите usisni filter (češće kada koristite moćive prahove).

1. Parkirajte mašinu na ravnoj površini, aktivirajte parkirnu kočnicu, isključite pumpu, isključite motor i uklonite ključ.
2. Na vrhu rezervoara prskalice, uklonite osigurač koji pričvršćuje priključak creva spojenog sa velikim crevom iz kućišta filtera (Слика 94).

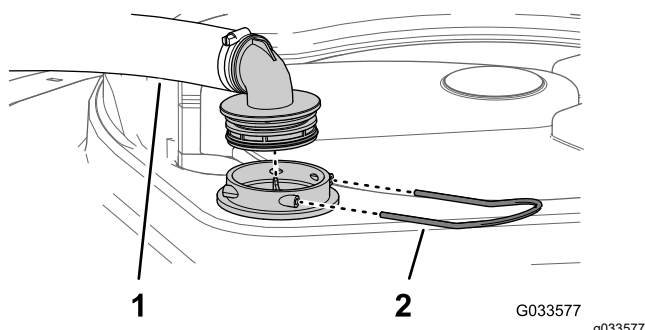

Слика 94

1. Usisno crevo
2. Osigurač

3. Uklonite crevo i priključak creva sa kućišta filtera (Слика 94).
4. Izvucite sito usisa iz kućišta filtera u rezervoaru (Слика 95).

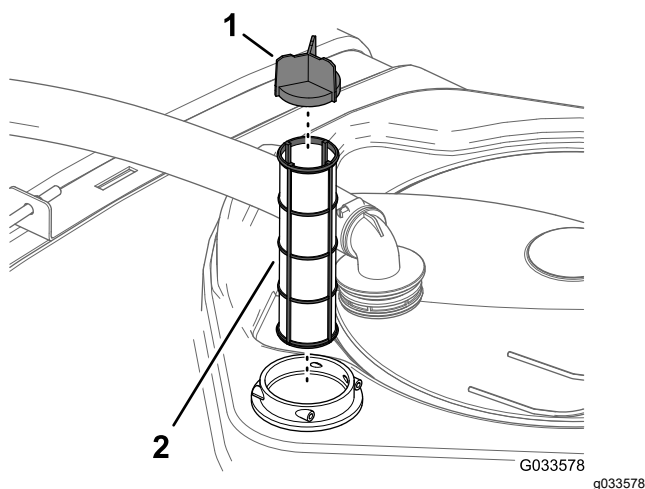

Слика 95

1. Segment mrežice
2. Usisno sito

5. Очистите usisni filter čistom vodom.

**Важно:** Zamenite filter ako je oštećen ili ne može da se očisti.

6. Umetnite usisni filter u kućište filtera dok potpuno ne nalegne.
7. Poravnajte crevo i priključak creva sa kućištem filtera na gornjem delu rezervoara i spojite priključak i kućište osiguračem kojeg ste uklonili u koraku 2.

## Čišćenje potisnog filtera

**Интервал сервиса:** Пре сваке употребе или свакодневно—Очистите potisni filter. Очистите potisni filter (češće kada koristite moćive prahove).

1. Parkirajte mašinu na ravnoj površini, aktivirajte parkirnu kočnicu, isključite pumpu prskalice, isključite motor i uklonite ključ.
2. Postavite posudu za pražnjenje ispod potisnog ventila (Слика 96).

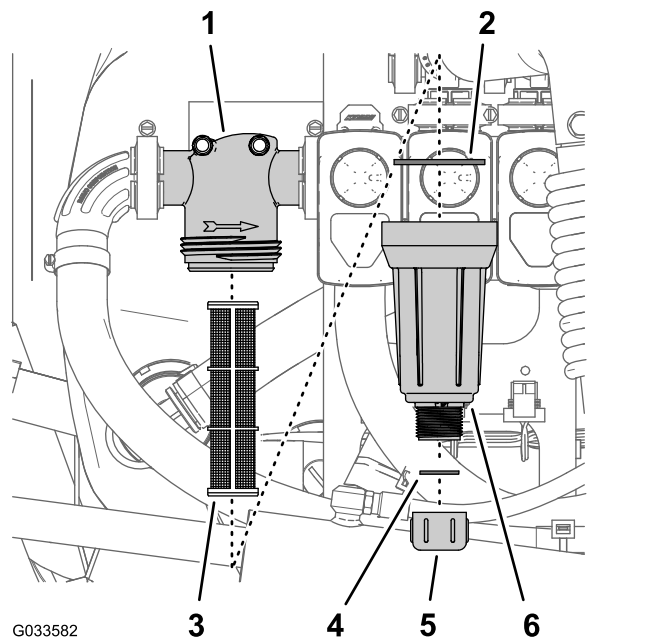

Слика 96

1. Glava filtera
2. Zaptivka (posude)
3. Element filtera
4. Zaptivka (čepa za drenažu)
5. Čep za pražnjenje
6. Posuda

3. Okrenite čep za pražnjenje u suprotnom smeru od kretanja kazaljke na satu i uklonite ga sa posude potisnog filtera (Слика 96).

**Напомена:** Sačekajte da se posuda potpuno isprazni.

4. Okrenite posudu u suprotnom smeru od kretanja kazaljke na satu i uklonite glavu filtera (Слика 96).

- Uklonite element potisnog filtera (Слика 96).
- Očistite element potisnog filtera čistom vodom.  
**Важно:** Zamenite filter ako je oštećen ili ne može da se očisti.
- Proverite da li su zaptivka čepa za drenažu (nalazi se ispod posude) i zaptivka posude (nalazi se ispod glave filtera) oštećene i pohabane (Слика 96).  
**Важно:** Zamenite oštećenu i pohabanu zaptivku čepa, posude ili obe.
- Postavite element potisnog filtera u glavu filtera (Слика 96).  
**Напомена:** Pobrinite se da element filtera bude čvrsto spojen sa glavom filtera.
- Postavite posudu na glavu filtera i pritegnite je rukom (Слика 96).
- Sastavite čep za pražnjenje sa priključkom na dnu posude i pritegnite čep rukom (Слика 96).

## Čišćenje filtera mlaznice

- Parkirajte mašinu na ravnoj površini, aktivirajte parkirnu kočnicu, isključite pumpu prskalice, isključite motor i uklonite ključ.
- Uklonite mlaznicu sa kupole prskalice (Слика 97).

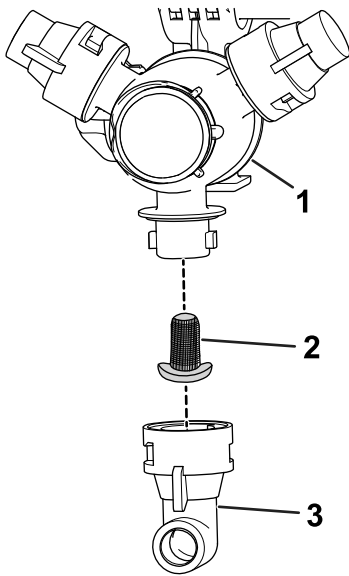

Слика 97

g209504

- Kupola prskalice
- Filter mlaznice
- Mlaznica

- Uklonite filter mlaznice (Слика 97).
- Očistite filter mlaznice čistom vodom.

**Важно:** Zamenite filter ako je oštećen ili ne može da se očisti.

- Montirajte filter mlaznice (Слика 97).

**Напомена:** Pobrinite se da filter potpuno nalegne.

- Montirajte mlaznicu na kupolu prskalice (Слика 97).

## Regenerisanje sistema prskalice

**Интервал сервиса:** Након сваке употребе—Regenerišite sistem prskalice nakon svakodnevne upotrebe.

### Specifikacija regeneratora

**Specifikacija regeneratora:** propilen glikol „netoksični RV antifriz“ sa inhibitorom korozije

**Важно:** Koristite samo propilen glikol sa inhibitorom korozije.

**Nemojte da koristite reciklirani propilen glikol. Nemojte da koristite antifriz na bazi etilen glikola.**

**Nemojte da koristite propilen glikol sa dodatim rastvorivim alkoholima (metanol, etanol ili izopropanol) ili slanim rastvorima.**

### Припрема regeneratora

- Pomerite mašinu na ravnu površinu, aktivirajte parkirnu kočnicu, isključite motor i uklonite ključ.
- Dodajte regenerator u rezervoar na sledeći način:
  - Za propilen glikol RV antifriz koji je spreman za upotrebu (već pomešan) – u rezervoar dodajte 38 litara propilen glikola RV antifriza.
  - Za koncentrisani propilen glikol RV antifriz, obavite sledeće korake:
    - Dodajte 38 litara mešavine propilen glikola RV antifriza i vode u rezervoar prskalice. Pripremite mešavinu antifriza prema uputstvu proizvođača za koncentraciju označenu sa najmanje -45 °C.
    - Pokrenite motor i postavite prekidač pumpe prskalice u položaj ON (uključeno).
    - Pritisnite papučicu gasa da biste povećali brzinu motora.
    - Postavite prekidač mućkanja u položaj ON (uključeno).

**Важно:** Kada čistite prskalicu koristite samo čistu vodu.

- Dodajte 38 litara mešavine propilen glikola RV antifriza i vode u rezervoar prskalice. Pripremite mešavinu antifriza prema uputstvu proizvođača za koncentraciju označenu sa najmanje -45 °C.
- Pokrenite motor i postavite prekidač pumpe prskalice u položaj ON (uključeno).
- Pritisnite papučicu gasa da biste povećali brzinu motora.
- Postavite prekidač mućkanja u položaj ON (uključeno).

Sačekaite da rastvor regeneratora i vode cirkuliše 3 minuta ili duže.

## Prskanje regeneratora

**Preporučena alatka:** providna posuda za prihvata.

1. Pomerite mašinu na površinu za ispuštanje i aktivirajte parkirnu kočnicu.
2. Spustite spoljašnje strele sekcija.
3. Postavite levi, srednji i desni prekidač sekcija i prekidač glavne sekcije u položaj ON (uključeno).
4. Ostavite sistem prskalice da prska dok mlaznice ne isprazne regeneratore.

**Напомена:** Većina propilen glikol RV antifriz je obojena roze bojom. Koristite posudu za prihvat da biste uzorkovali ispuštanje prskalice na nekoliko mlaznica.

5. Isključite prekidač glavne sekcije, 3 prekidača sekcija, prekidač mućkanja, prekidač pumpe prskalice, motor i uklonite ključ.

## Transport ili vuča mašine

Za informacije o transportu ili vuči mašine, pogledajte *priručnik za operatera* za vaše Workman vozilo.

**Важно:** Vežite sekcije prskalice za transportne nosače strele sekcija.

# Održavanje

**Напомена:** Preuzmite besplatnu kopiju električne ili hidraulične šeme na lokaciji [www.Toro.com](http://www.Toro.com) tako što ćete potražiti svoju mašinu na vezi za priručnike na početnoj stranici.

**Напомена:** Utvrdite levu i desnu stranu mašine iz uobičajenog položaja operatera.

## Bezbednost pri održavanju

- Pre nego što napustite položaj operatera, uradite sledeće:
  - Parkirajte mašinu na ravnoj površini.
  - Prebacite menjač u položaj NEUTRAL (neutralni) (ručni) ili položaj PARK (parkiranje) (automatski).
  - Aktivirajte parkirnu kočnicu.
  - Isključite motor i uklonite ključ (ako je deo opreme).
  - Sačekajte da se sva kretanja zaustave.
- Pre održavanja sačekajte da se komponente mašine ohlade.
- Dozvolite samo kvalifikovanom i ovlašćenom osoblju da održava, popravlja, podešava i proverava mašinu.
- Pre obavljanja bilo kakvih radova održavanja, temeljno očistite i isperite prskalicu; pogledajte odeljak Hemijska bezbednost.
- Hemikalije koje se koriste u sistemu prskalice mogu biti opasne i toksične za vas, posmatrača, životinje, biljke, zemljište ili drugu imovinu.
  - Pažljivo pročitajte i poštuju nalepnice sa hemijskim upozorenjem i liste bezbednosnih podataka za sve hemikalije koje se koriste i zaštitite se u skladu sa preporukama proizvođača hemijskih supstanci.
  - Uvek zaštitite kožu kada ste u blizini hemikalija. Koristite odgovarajuću ličnu zaštitnu opremu (LZO) da biste se sačuvali od kontakta sa hemikalijama, uključujući sledeće:
    - ◇ zaštitne naočare, naočare i/ili zaštitni vizir
    - ◇ odelo za zaštitu od hemikalija
    - ◇ zaštitni respirator ili masku sa filterom
    - ◇ rukavice otporne na hemikalije
    - ◇ gumene čizme ili drugu odgovarajuću odeću
    - ◇ čistu presvlaku, sapun i jednokratne ubruse za čišćenje
  - Nemojte prihvatati da rukujete ili da radite prskalicom ako podaci o hemijskoj bezbednosti nisu dostupni.
- Nemojte da dopunjujete, kalibrišete ili čistite mašinu kada u okolini ima ljudi, naročito dece, ili kućnih ljubimaca.
- Sa hemikalijama rukujte u dobro provetrenom prostoru.
- Neka čista voda bude dostupna, naročito kada punite rezervoar za prskanje.
- Nemojte jesti, piti ili pušiti dok radite u blizini hemikalija.
- Nemojte čistiti mlaznice prskalice tako što ćete duvati kroz njih ili ih stavljati u usta.
- Uvek operite ruke i ostale izložene delove tela čim pre nakon završetka rada sa hemikalijama.
- Hemikalije i isparenja su opasni; nikada nemojte ulaziti u rezervoar ili stavljati glavu iznad ili u otvor rezervoara.
- Kako biste obezbedili da čitava mašina bude u dobrom stanju, neka sva čvrsta oprema bude propisno dotegnuta.
- Da biste smanjili mogućnost požara, održavajte prostor oko motora čistim i bez suvišnog maziva, hemikalija, trave, lišća i prljavštine.
- Ako morate da pokrenete motor kako bi se obavila neka servisna podešavanja, držite šake, stopala, odeću i sve delove tela podalje od pokretnih delova. Udaljite svakog.
- Nemojte podešavati brzinu kretanja mašine. Da bi se osigurala bezbednosti i tačnost, prepustite ovlašćenom distributeru kompanije Toro da proveri brzinu kretanja.
- Ako je mašini potrebna veća popravka ili vam je potrebna tehnička pomoć, obratite se ovlašćenom distributeru kompanije Toro.
- Modifikovanje ove mašine na bilo koji način može uticati na rad, učinak, trajnost ili svrhu mašine i dovesti do povrede ili smrti. Takva upotreba bi mogla da poništi garanciju na proizvod.
- Kada radite ispod mašine, oslonite mašinu na stalke za dizalicu.
- Pažljivo oslobodite pritisak iz komponenti sa uskladištenom energijom.

## Препоручени распоред(и) одржавања

Интервал сервисног одржавања	Поступак одржавања
Пре сваке употребе или свакодневно	<ul style="list-style-type: none"> <li>• Proverite držače rezervoara.</li> <li>• Očistite usisni filter.</li> <li>• Očistite potisni filter.</li> </ul>
Након сваке употребе	<ul style="list-style-type: none"> <li>• Regenerišite sistem prskalice nakon svakodnevne upotrebe.</li> </ul>
Сваких 50 сати	<ul style="list-style-type: none"> <li>• Podmažite pumpu.</li> </ul>
Сваких 100 сати	<ul style="list-style-type: none"> <li>• Podmažite šarke strele.</li> </ul>
Сваких 200 сати	<ul style="list-style-type: none"> <li>• Proverite sva creva i priključke da li su oštećeni i pravilno priključeni.</li> <li>• Očistite merač protoka (češće ako ste koristili močive prahove).</li> </ul>
Сваких 400 сати	<ul style="list-style-type: none"> <li>• Pregledajte O-prstenove u sklopovima ventila i zamenite ih ako je potrebno.</li> <li>• Zamenite usisni filter.</li> <li>• Zamenite potisni filter.</li> <li>• Proverite dijafragme pumpe i zamenite ih ako je neophodno.</li> <li>• Proverite kontrolne ventile pumpe i zamenite ih ako je neophodno.</li> <li>• Proverite najlonske okretnе rukavce.</li> </ul>
Годишње	<ul style="list-style-type: none"> <li>• Kalibriшите ventil za zaobilaženje мућканја.</li> <li>• Isperite prskalicu čistom vodom.</li> </ul>

**Важно:** Pogledajte *Priručnik za operatera* vaše mašine i uputstvo za upotrebu motora za dodatne procedure održavanja.

# Kontrolna lista za dnevno održavanje

Umnožite ovu stranicu za rutinsko korišćenje.

Stavka održavanja koju treba proveriti	Za nedelju:						
	Pon.	Uto.	Sre.	Čet.	Pet.	Sub.	Ned.
Proverite rad kočnice i parkirne kočnice.							
Proverite rad birača smera kretanja.							
Proverite nivo goriva.							
Proverite nivo motornog ulja pre punjenja rezervoara.							
Proverite nivo ulja u menjaču pre punjenja rezervoara.							
Pregledajte filter za vazduh pre punjenja rezervoara.							
Pregledajte rebra za hlađenje motora pre punjenja rezervoara.							
Proverite da li motor proizvodi neobične zvuke.							
Proverite neobičnu buku pri radu.							
Proverite pritisak u gumama.							
Proverite da li ima curenja tečnosti.							
Proverite rad instrumenata.							
Proverite rad gasa.							
Očistite usisno sito.							
Proverite uvlačenje točkova.							
Podmažite sve mazalice. <sup>1</sup>							
Popravite oštećenu farbu.							

<sup>1</sup>Odmah nakon **svakog** pranja, bez obzira na navedeni interval

## Označavanje problematičnih područja

Inspekciju obavio/la:		
Stavka	Datum	Informacije
1		
2		
3		
4		
5		
6		
7		
8		
9		
10		

# Поступци предодржавања

## ▲ ПАЖЊА

Ako ostavite ključ u prekidaču startera, neko bi mogao slučajno da pokrene mašinu i ozbiljno da povredi vas ili posmatrača.

Pre bilo kakvog održavanja, uklonite ključ iz prekidača startera i odvojite negativni kabl akumulatora sa akumulatora. Gurnite kabl akumulatora na stranu da ne bi slučajno došao u dodir sa priključkom akumulatora.

## Пristupanje mašini

### Podizanje sklopa rezervoara

## ▲ ОПАСНОСТ

Sklop rezervoara za prskanje predstavlja opasnost od uskladištene energije. Ako nije pravilno zadržan prilikom instaliranja ili uklanjanja sklopa, može se pomeriti ili pasti i povrediti vas ili druge prolaznike.

Koristite pojaseve i dizalicu iznad glave da poduprete sklop rezervoara prskalice tokom instalacije, uklanjanja ili bilo kakvog održavanja kad god uklanjate pričvrsne elemente.

Možete podići sklop rezervoara da biste pristupili motoru i drugim unutrašnjim komponentama. Okrenite produžetak strele napred da biste ravnomernije rasporedili težinu.

1. Rezervoar prskalice je prazan.
2. Parkirajte vozilo na ravnoj površini.
3. Koristite prekidače za upravljanje strelom da podignete produžetak strele na približno 45°.
4. Aktivirajte parkirnu kočnicu, isključite motor i izvadite ključ.
5. Uklonite sigurnosne zavrtnje sa prednje strane platforme (Слика 98).

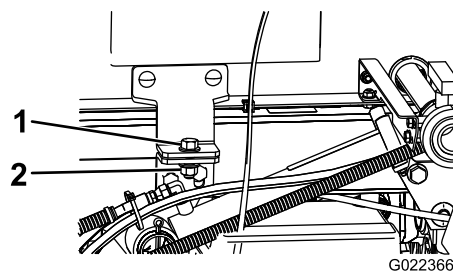

Слика 98

1. Zavrtnaj (1/2 x 1-1/2")
2. Kontranavrtka (1/2")

6. Preklopите produžetke strele napred, pored sklopa rezervoara da biste ravnomernije rasporedili težinu i sprečili da se prevrne unazad.
7. Podižite sklop rezervoara dok cilindri podizača ne budu potpuno izvučeni.
8. Sklonite oslonce tovarnog prostora sa skladišnih nosača na zadnjem delu panela sistema za zaštitu od prevrtanja (Слика 99).

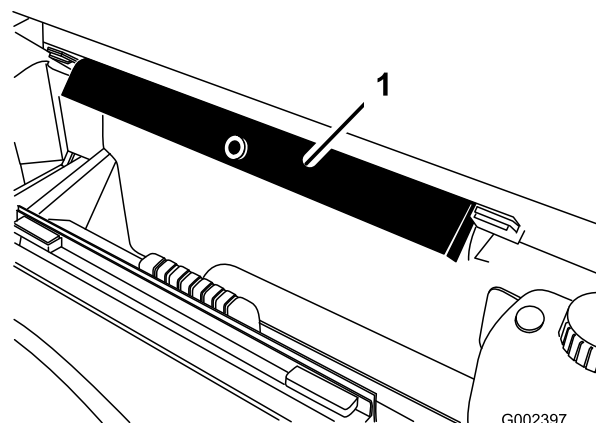

Слика 99

1. Oslonci za tovarni prostor

9. Gurnite oslonce za tovarni prostor na šipku cilindra vodeći računa da se krajnji držači



oslanjaju na kraj cevi cilindra i na kraj šipke cilindra za podizanje (Слика 100).

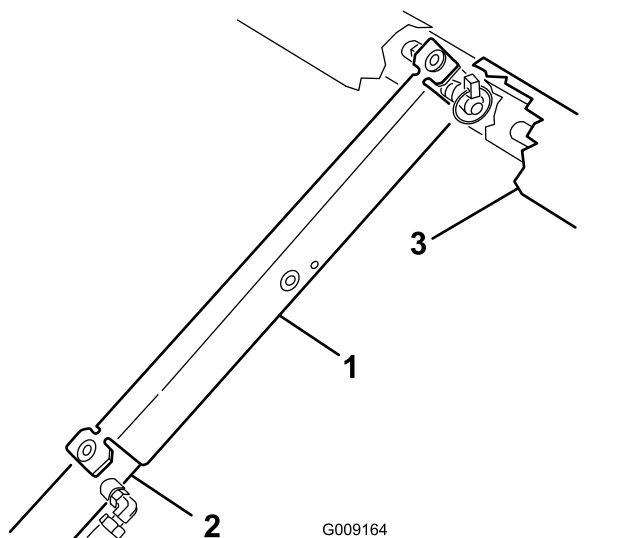

Слика 100

1. Oslonci za tovarni prostor
2. Cev cilindra
3. Tovarni prostor

## Spuštanje sklopa rezervoara

1. Kada ste spremni da spustite sklop rezervoara, uklonite oslonce za tovarni prostor iz cilindra i umetnite u nosače na zadnjoj strani ROPS panela.

**Важно:** Nemojte pokušavati da spustite sklop rezervoara sa sigurnosnim osloncem za tovarni prostor na cilindru.

2. Uvucite cilindre za podizanje da pažljivo spustite rezervoar na ram.
3. Ugradite 2 pričvrsna zavrtnja i učvršćivače da biste učvrstili sklop rezervoara.
4. Preklopите produžetke strele unazad u produženi položaj.
5. Koristite prekidače za upravljanje strelom da podignete produžetke strele u TRANSPORTNI položaj.

## Подмазивање

### Podmazivanje pumpe prskalice

Интервал сервиса: Сваких 50 сати

Vrsta sredstva za podmazivanje: Mobil XHP 461

1. Pronađite priključke za podmazivanje na pumpi prskalice.

**Напомена:** Pumpa prskalice se nalazi na zadnjem delu mašine.

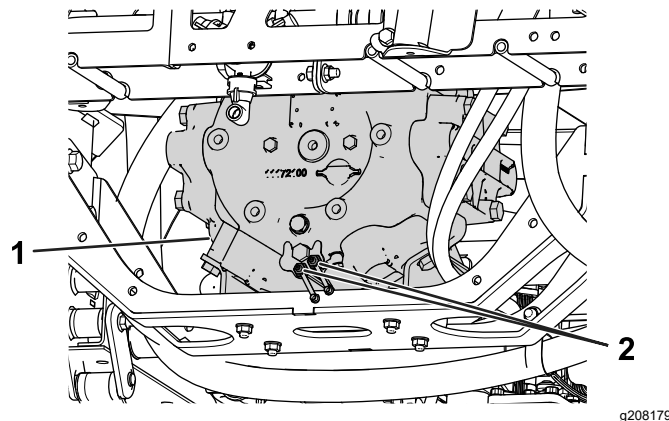

Слика 101

1. Pumpa prskalice
2. Mazalica

2. Obrišite 2 udaljene mazalice.
3. Upumpajte mast u svaku udaljenu mazalicu.
4. Obrišite suvišno mazivo.

# Podmazivanje šarki strele

Интервал сервиса: Сваких 100 сати

**Важно:** Ако šarku strele operete vodom, obrišite svu vodu i ostatke sa sklopa šarke i nanesite sveže mazivo.

**Vrsta sredstva za podmazivanje:** litijumova mast br. 2

1. Obrišite mazalice tako da strana tela ne mogu da prodru u ležaj ili čauru.
2. Upumpajte mazivo u ležaj ili čauru na svakom priključku [Слика 102](#).

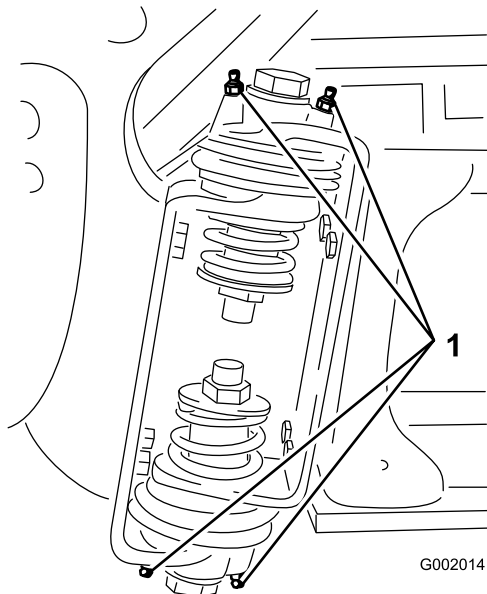

**Слика 102**  
Десна streла

1. Mazalica

3. Obrišite suvišno mazivo.
4. Ponovite ovaj postupak za svaki okretni oslonac strele.

# Одржавање електричног система

## Bezbednost električnog sistema

- Pre popravljаnja mašine odspojite akumulator. Prvo odspojite negativni terminal, pa zatim pozitivni. Prvo spojite pozitivni terminal, pa zatim negativni.
- Akumulator punite na otvorenom, dobro provetrenom prostoru, dalje od varnica i plamena. Pre priključivanja ili isključivanja akumulatora, izvucite punjač.
- Nosite zaštitnu odeću i koristite izolovane alate.

## Zamena osigurača

Blok osigurača sistema prskalice montiran je na kraju bloka osigurača za vozilo. Zamenite otvoreni osigurač osiguračem istog tipа i amperaže.

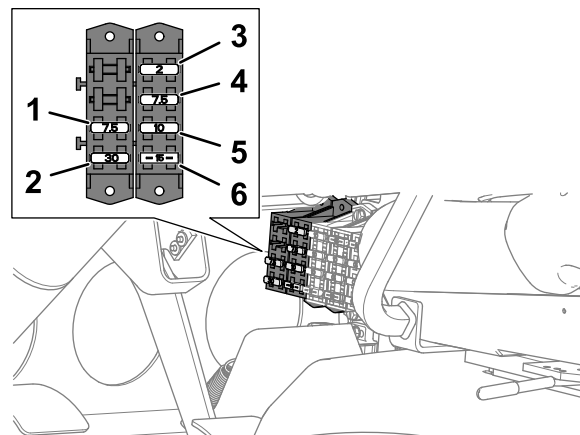

**Слика 103**

1. 7,5 A – TEC kontroler (releј za napajanje prskalice i pumpe za ispiranje)
2. 30 A – Ispiranje rezervoara
3. 2 A – TEC kontroler (logika)
4. 7,5 A – TEC kontroler (izlaz)
5. 10 A – Struja prekidanja
6. 15 A – Streла prskalice

# Održavanje sistema prskalice

## Proveravanje creva

**Интервал сервиса:** Сваких 200 сати

Сваких 400 сати/Годишње (шта прво наступи)

Pregledajte svako crevo sistema prskalice da li je napuklo, da li curi ili je na drugi način oštećeno. U isto vreme, proverite da li veze i priključci imaju slična oštećenja. Zamenite creva i priključke ako su oštećeni.

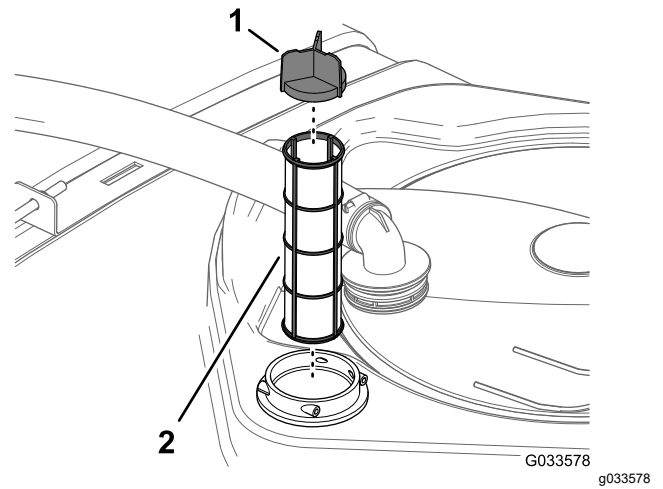

Слика 105

1. Segment mrežice      2. Usisni filter

## Zamena usisnog filtera

**Интервал сервиса:** Сваких 400 сати

**Напомена:** Odredite odgovarajuću veličinu sita usisnog filtera koja vam je potrebna za obavljanje posla; pogledajte [Odabir usisnog filtera \(страна 52\)](#).

1. Parkirajte mašinu na ravnoj površini, aktivirajte parkirnu kočnicu, isključite pumpu, isključite motor i uklonite ključ.
2. Na vrhu rezervoara prskalice, uklonite osigurač koji pričvršćuje priključak creva spojenog sa velikim crevom iz kućišta filtera (Слика 104).

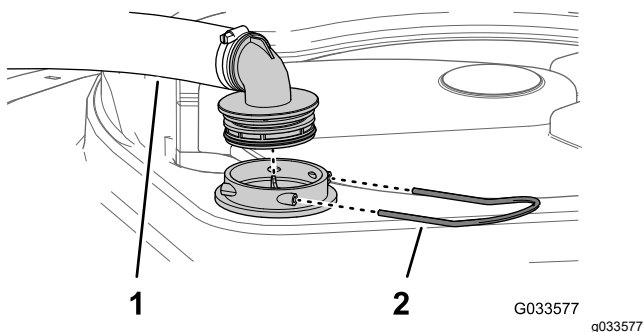

Слика 104

1. Usisno crevo      2. Osigurač

3. Uklonite crevo i priključak creva sa kućišta filtera (Слика 104).
4. Uklonite stari usisni filter iz kućišta filtera u rezervoaru (Слика 105).

**Напомена:** Odložite stari filter u otpad.

5. Montirajte novi usisni filter u kućište filtera.

**Напомена:** Pobrinite se da filter potpuno nalegne.

6. Poravnajte crevo i priključak creva sa kućištem filtera na gornjem delu rezervoara i spojite priključak i kućište osiguračem kojeg ste uklonili u koraku 2.

## Zamena potisnog filtera

**Интервал сервиса:** Сваких 400 сати

**Напомена:** Odredite odgovarajuću veličinu sita potisnog filtera koja vam je potrebna za obavljanje posla; pogledajte [Odabir potisnog filtera \(страна 52\)](#).

1. Parkirajte mašinu na ravnoj površini, aktivirajte parkirnu kočnicu, isključite pumpu prskalice, isključite motor i uklonite ključ.
2. Postavite posudu za pražnjenje ispod potisnog ventila (Слика 106).

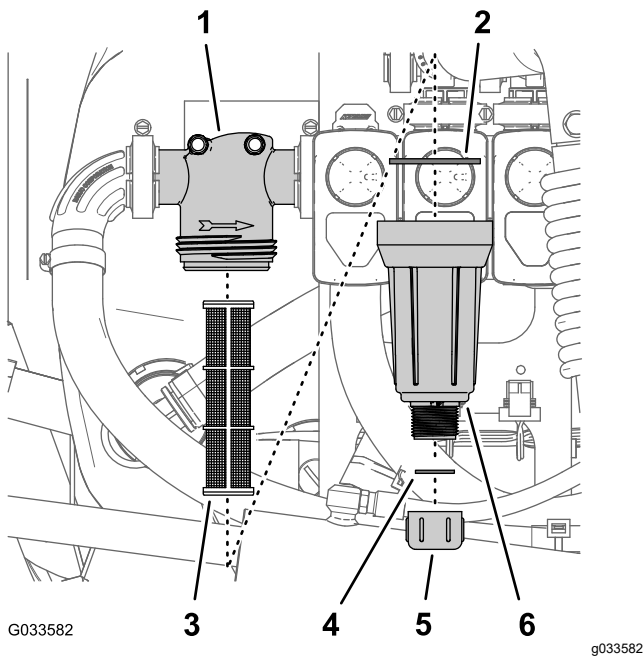

Слика 106

- |                      |                               |
|----------------------|-------------------------------|
| 1. Glava filtera     | 4. Zaptivka (čepa za drenažu) |
| 2. Zaptivka (posude) | 5. Čep za pražnjenje          |
| 3. Element filtera   | 6. Posuda                     |

- Okrenite čep za pražnjenje u suprotnom smeru od kretanja kazaljke na satu i uklonite ga sa posude potisnog filtera (Слика 106).

**Напомена:** Sačekajte da se posuda potpuno isprazni.

- Okrenite posudu u suprotnom smeru od kretanja kazaljke na satu i uklonite glavu filtera (Слика 106).
- Uklonite stari element potisnog filtera (Слика 106).

**Напомена:** Odložite stari filter u otpad.

- Proverite da li su zaptivka čepa za drenažu (nalazi se ispod posude) i zaptivka posude (nalazi se ispod glave filtera) oštećene i pohabane (Слика 106).

**Напомена:** Zamenite oštećenu i pohabanu zaptivku čepa, posude ili obe.

- Postavite novi element potisnog filtera u glavu filtera (Слика 106).

**Напомена:** Pobrinite se da element filtera bude čvrsto spojen sa glavom filtera.

- Postavite posudu na glavu filtera i pritegnite je rukom (Слика 106).
- Sastavite čep za pražnjenje sa priključkom na dnu posude i pritegnite čep rukom (Слика 106).

## Zamena filtera mlaznice

**Напомена:** Odredite odgovarajuću veličinu sita filtera mlaznice koja vam je potrebna za obavljanje posla; pogledajte [Odabir filtera vrha mlaznice \(opciono\)](#) (strana 53).

- Parkirajte mašinu na ravnoj površini, aktivirajte parkirnu kočnicu, isključite pumpu prskalice, isključite motor i uklonite ključ.
- Uklonite mlaznicu sa kupole prskalice (Слика 107).

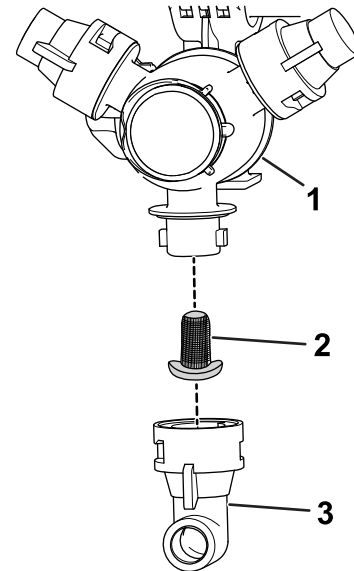

Слика 107

- |                     |             |
|---------------------|-------------|
| 1. Kupola prskalice | 3. Mlaznica |
| 2. Filter mlaznice  |             |

- Uklonite stari filter mlaznice (Слика 107).

**Напомена:** Odložite stari filter u otpad.

- Montirajte novi filter mlaznice (Слика 107).

**Напомена:** Pobrinite se da filter potpuno nalegne.

- Montirajte mlaznicu na kupolu prskalice (Слика 107).

## Provera pumpe prskalice

**Интервал сервиса:** Сваких 400 сати/Годишње (шта прво наступи)—Proverite dijafragme pumpe i zamenite ih ako je neophodno. (obratite se ovlašćenom distributeru kompanije Toro).

Сваких 400 сати/Годишње (шта прво наступи)—Proverite kontrolne ventile pumpe i zamenite ih ako je neophodno. (obratite se ovlašćenom distributeru kompanije Toro).

**Напомена:** Sledeće компоненте машине се сматрају деловима који се троше коришћењем, осим ако се не открије да су дефектни, и нису покривени Гаранцијом везаном за ову машину.

Нека овлашћени дистрибутер компаније Toro провери да ли су следеће интерне компоненте пумпе оштећене:

- Дијафрагма пумпе
- Скопови контролних ventila пумпе

Замените било коју компоненту ако је неопходно.

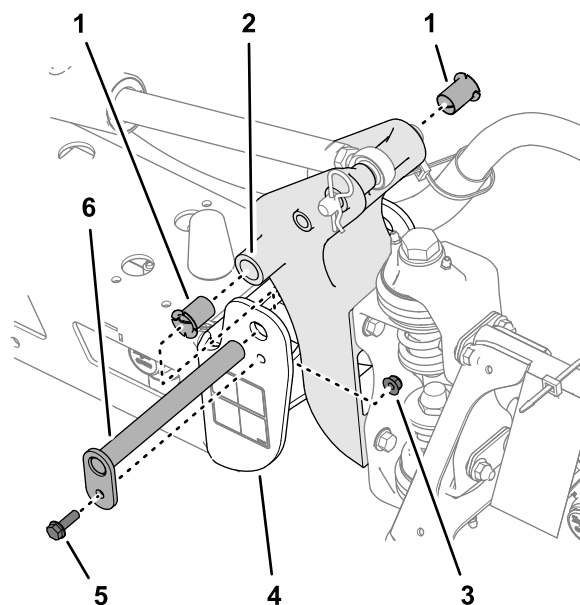

g242083

Слика 108

- |                                 |                                |
|---------------------------------|--------------------------------|
| 1. Najlonski rukavci            | 4. Krajnji kanal (srednji ram) |
| 2. Okretni nosač                | 5. Zavrtanj sa prirubnicom     |
| 3. Kontranavrtka sa prirubnicom | 6. Okretni oslonac             |

## Provera najlonskih okretnih rukavaca

**Интервал сервиса:** Сваких 400 сати/Годишње (шта прво наступи)

1. Parkirajte mašinu na ravnoj površini, aktivirajte parkirnu kočnicu, isključite pumpu, isključite motor i uklonite ključ.
2. Izvucite strele spoljašnjih sekcija u položaj za prskanje i poduprite ih nogarama ili pojasevima i opremom za podizanje.
3. Uklonite zavrtanj i navrtku koji pričvršćuju okretni oslonac i uklonite osovinicu (Слика 108).

4. Uklonite strelu i sklop okretnog nosača sa sredine rama da biste pristupili najlonskim čaurama.
5. Uklonite i pregledajte najlonske rukavce sa prednje i zadnje strane okretnog nosača (Слика 108).

**Напомена:** Zamenite pohabane ili oštećene rukavce.

6. Podmažite najlonske čaure malom količinom ulja i ugradite čaure u okretni nosač (Слика 108).
7. Poravnajte rupe na okretnom nosaču sa rupama na kraju kanal (Слика 108).
8. Montirajte okretni oslonac i pričvrstite ga zavrtanjem sa prirubnicom i kontranavrtkom sa prirubnicom koji su uklonjeni u koraku 3.
9. Ponovite korake od 2 do 8 za ostale strele spoljašnjih sekcija.

# Podešavanje nivoa strela

Sledeći postupak se može koristiti za podešavanje aktuatora na srednjoj strelji da bi leva i desna strela bile u nivou.

1. Izvucite strele u položaj za prskanje.
2. Uklonite opružni osigurači iz okretnog oslonca (Слика 109).

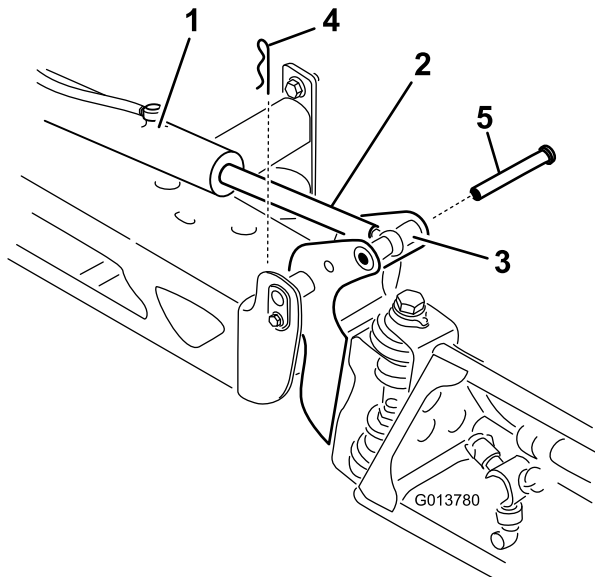

Слика 109

g013780

1. Aktuator
2. Šipka aktuatora
3. Kućište okretnog oslonca strele
4. Opružni osigurač
5. Osovinica

3. Podignite strelu i uklonite osovinicu (Слика 109) i polako spustite strelu na zemlju.
4. Pregledajte osovinicu da li je oštećena i zamenite je ako je neophodno.
5. Koristite ključ na ravnoj strani šipke aktuatora da biste je imobilizirali, zatim otpustite kontranavrtku da biste omogućili da se šipka sa ušicom podese (Слика 110).

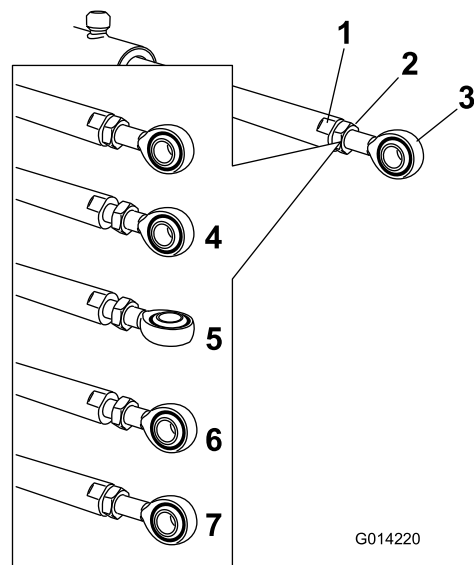

G014220

g014220

Слика 110

1. Ravan na šipci aktuatora
2. Kontranavrtka
3. Ušica
4. Otpuštena kontranavrtka
5. Podešena ušica
6. Ušica u položaju za sklapanje
7. Kontranavrtka pritegnuta za blokadu novog položaja

6. Okrenite šipku sa ušicom u šipci aktuatora da biste skratili ili produžili izvučeni aktuator u željeni položaj (Слика 110).

**Напомена:** Morate da okrenete šipku sa ušicom za pola ili za ceo krug da biste mogli da sklopite šipku sa strelom.

7. Kada postignete željeni položaj pritegnite kontranavrtku da biste pričvrstili aktuator i šipku sa ušicom.
8. Podignite strelu da biste poravnali obrtnu tačku sa šipkom aktuatora.
9. Dok držite strelu, umetnite osovinicu kroz obrtnu tačku strele i šipku aktuatora (Слика 109).
10. Sa osovinicom na mestu, pustite strelu i pričvrstite osovinicu opružnim osiguračem koji ste ranije uklonili.
11. Ponovite postupak za svaki ležaj šipke aktuatora, ako je neophodno.

# Чишћење

**Важно:** Немојте користити брактичну или прерађену воду за чишћење машине.

## Чишћење мерача протока

**Интервал сервиса:** Сваких 200 сати/Годишње (шта прво наступи) (češće ако сте користили моћиве прехове).

1. Темелјно исперите и оcedите ceo систем прскalice.
2. Уклоните мерач протока са прскalice и исперите га чистом водом.
3. Уклоните сигурносни прстен на узводној страни (Слика 111).

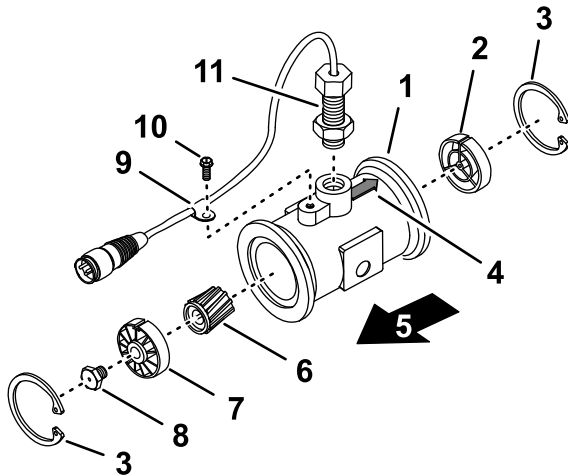

Слика 111

g214630

- |  |  |
|--|--|
| 1. Прирубница (тела мерача протока)                  | 7. Узводна главчина и лежај (са жлебом горе) |
| 2. Низводна главчина (са жлебом горе)                | 8. Турбински клин                            |
| 3. Сигурносни прстен                                 | 9. Стезалјка снопа каблова                   |
| 4. Стрелица за низводни проток (тело мерача протока) | 10. Завртанј са прирубницом                  |
| 5. Узводно   | 11. Склоп сензора                            |
| 6. Ротор/магнет                                      |  |

4. Очистите турбину и главчину турбине да бисте уклонили металне опилјке и моћиве прехове.

5. Проверите да ли су лопатиче турбине похабане.

**Напомена:** Држите турбину у рuci и завртите је. Требао би да се слободно окреће са мало застоја. Ако не, замените је.

6. Склопите мерач протока.
7. Користите благи притисак (0,50 бара (50 kPa)) ваздуха да бисте проверили да ли се турбина слободно врти.

**Напомена:** Ако се турбина не врти слободно, отпустите завртанј на дну главчине турбине за 1/16 круга док турбина не počне да се врти.

## Чишћење вентила прскalice

- Да бисте очистили регулациони вентил стопе, погледajte следеће одељке:

1. Уклањање актуатора вентила (страница 80)
2. Уклањање разводног вентила регулације стопе (страница 80)
3. Чишћење разводног вентила (страница 84)
4. Монтажа разводног вентила (страница 86)
5. Инсталација разводног вентила регулације стопе (страница 86)
6. Монтирање актуатора вентила (страница 90)

- Да бисте очистили вентил за муќање, погледajte следеће одељке:

1. Уклањање актуатора вентила (страница 80)
2. Уклањање разводника вентила за муќање (страница 81)
3. Чишћење разводног вентила (страница 84)
4. Монтажа разводног вентила (страница 86)
5. Инсталација разводног вентила за муќање (страница 87)
6. Монтирање актуатора вентила (страница 90)

- Да бисте очистили вентил главне стреле, погледajte следеће одељке:

1. Уклањање актуатора вентила (страница 80)
2. Уклањање разводног вентила главне стреле (страница 82)
3. Чишћење разводног вентила (страница 84)
4. Монтажа разводног вентила (страница 86)
5. Инсталација разводног вентила главне стреле (страница 88)
6. Монтирање актуатора вентила (страница 90)

- Да бисте очистили вентиле за 3 секције, погледajte следеће одељке:

1. Уклањање актуатора вентила (страница 80)
2. Уклањање разводног вентила секције (страница 83)
3. Чишћење разводног вентила (страница 84)
4. Монтажа разводног вентила (страница 86)
5. Инсталација разводног вентила секције (страница 89)
6. Монтирање актуатора вентила (страница 90)

## Uklanjanje aktuatora ventila

1. Pozicionirajte prskalicu na ravnu površinu, aktivirajte parkirnu kočnicu, isključite pumpu, isključite motor i uklonite ključ.
2. Uklonite konektor sa 3 pina ventila aktuatora od konektora sa 3 utičnice višezilnog kabla prskalice.
3. Uklonite osigurač koji pričvršćuje aktuator na razvodni ventil za ventil regulacije stope, mućkanje, glavne sekcije ili sekcije (Слика 112).

**Напомена:** Stisnite 2 nožice osigurača zajedno dok ih gurate nadole.

**Напомена:** Zadržite aktuator i osigurač za montažu u [Montiranje aktuatora ventila \(strana 90\)](#).

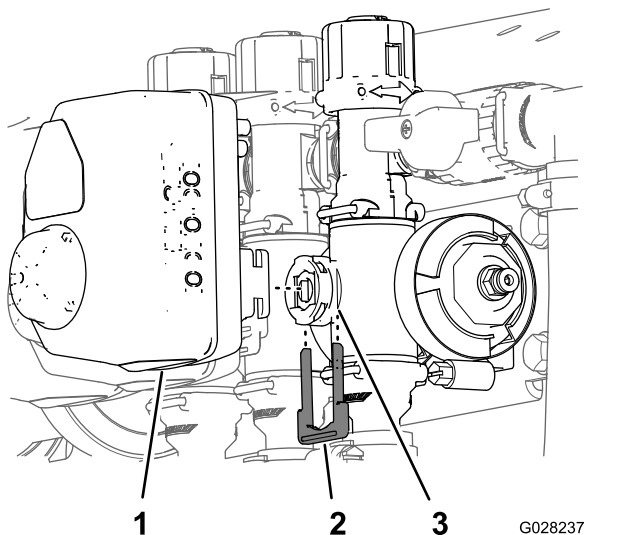

Слика 112

Prikazan je aktuator ventila sekcije (aktuator ventila za mućkanje je sličan)

1. Aktuator ventila (prikazan je ventil sekcije)
2. Osigurač
3. Port rukavca

4. Skinite aktuator sa razvodnog ventila.

## Uklanjanje razvodnog ventila regulacije stope

1. Uklonite 2 prirubničke stezaljke i 2 zaptivke koje pričvršćuju razvodnik za regulacioni ventil stope (Слика 113) na pritisni filter i ventil za mućkanje.

**Напомена:** Sačuvajte prirubničke stezaljke i zaptivke za instalaciju u [Instaliranje razvodnog ventila regulacije stope \(strana 86\)](#).

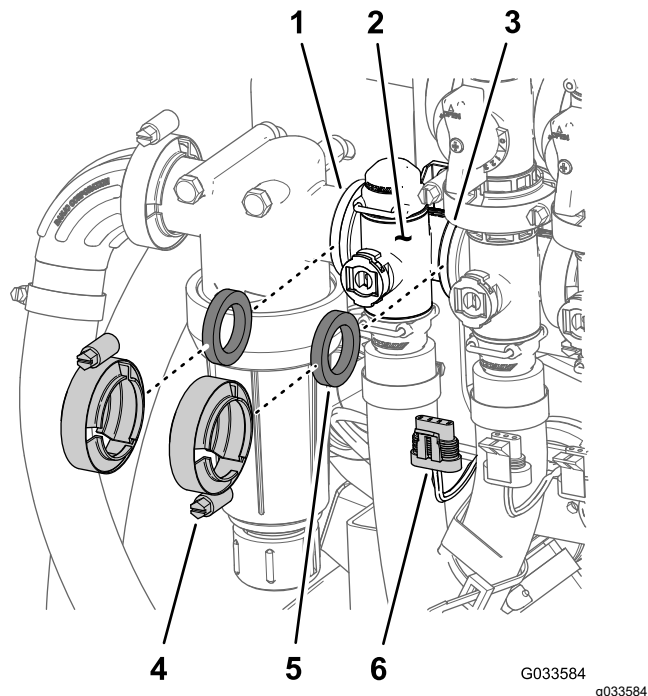

Слика 113

1. Prirubnica (glava filtera za pritisak)
2. Razvodnik (regulacioni ventil stope)
3. Prirubnica (ventil za mućkanje)
4. Prirubnička stezaljka
5. Zaptivka
6. Konektor sa 3 pina (aktuator ventila – regulacioni ventil stope)

2. Uklonite držač koji pričvršćuje izlazni priključak za spajanje razvodnika za regulacioni ventil stope (Слика 114).



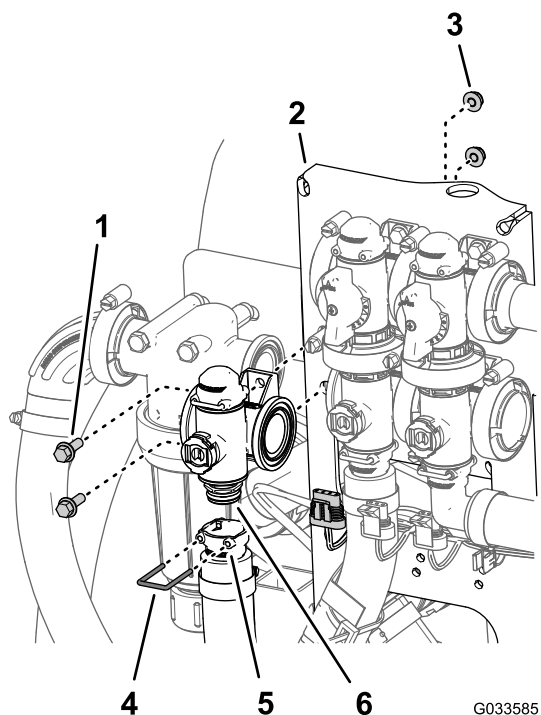

Слика 114

G033585

g033585

- |   |  |
|---|--|
| 1. Zavrtnaj sa prirubnicom ( $\frac{1}{4} \times \frac{3}{4}$ " | 4. Osigurač  |
| 2. Nosač ventila  | 5. Utikač (izlazni priključak)                     |
| 3. Kontranavrtka sa prirubnicom ( $\frac{1}{4}$ "               | 6. Spajanje (razvodnik – regulacioni ventil stope) |

3. Uklonite 2 zavrtnja sa prirubnicom ( $\frac{1}{4} \times \frac{3}{4}$ " i 2 kontranavrtke sa prirubnicom ( $\frac{1}{4}$ " koji pričvršćuju regulacioni ventil stope na nosač ventila i uklonite razvodnik ventila sa mašine (Слика 114).

**Напомена:** Ако је неопходно, отпустите опрему за монтажу главе потисног филтера да би се регулациони ventil stope лакше uklonio.

**Напомена:** Zadržite zavrtnje sa prirubnicom, kontranavrtke sa prirubnicom i držač za instalaciju u [Instaliranje razvodnog ventila za mućkanje \(strana 87\)](#).

## Uklanjanje razvodnika ventila za mućkanje

1. Uklonite 3 prirubničke stezaljke i 3 zaptivke koje pričvršćuju razvodnik za ventil za mućkanje (Слика 115) za ventil za zaobilaženje mućkanja, regulacioni ventil stope i ventil glavne strele.

**Напомена:** Sačuvajte prirubničke stezaljke i zaptivke za instalaciju u [Instaliranje razvodnog ventila za mućkanje \(strana 87\)](#).

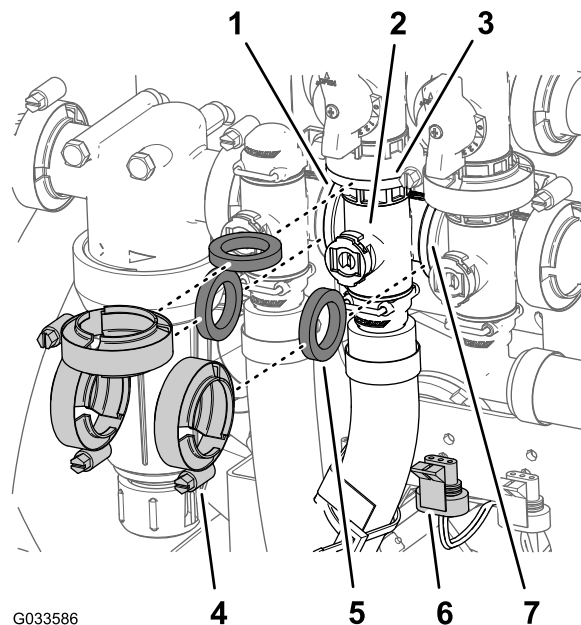

Слика 115

G033586

g033586

- |   |   |
|---|---|
| 1. Prirubnica (glava filtera za pritisak)                   | 5. Zaptivka   |
| 2. Razvodnik (ventil za mućkanje)                           | 6. Konektor sa 3 pina (aktuator ventila – ventil za mućkanje) |
| 3. Prirubnica (ventil za zaobilaženje – ventil za mućkanje) | 7. Prirubnica (ventil glavne strele)                          |
| 4. Prirubnička stezaljka                                    |   |

2. Uklonite držač koji pričvršćuje utičnicu za brzo rastavljanje na spojnicu za brzo rastavljanje razvodnika za ventil za mućkanje (Слика 116).

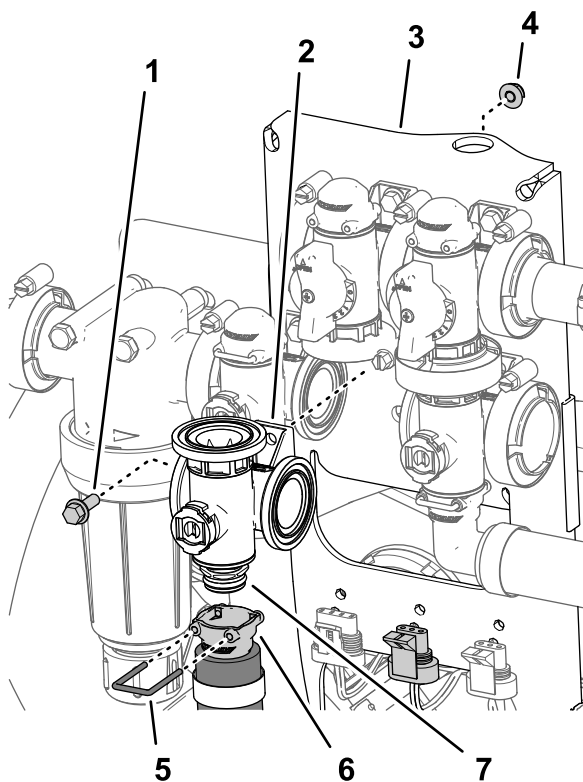

Слика 116

g214596

- |   |   |
|---|---|
| 1. Zavrtanj sa prirubnicom ( $\frac{1}{4} \times \frac{3}{4}$ " | 5. Osigurač                                   |
| 2. Razvodni ventil (ventil za mućkanje)                         | 6. Priključak za brzo rastavljanje (utičnica) |
| 3. Nosač ventila  | 7. Priključak za brzo rastavljanje (spojnica) |
| 4. Kontranavrtka sa prirubnicom ( $\frac{1}{4}$ "               |   |

3. Uklonite zavrtanj sa prirubnicom ( $\frac{1}{4} \times \frac{3}{4}$ " i kontranavrtku sa prirubnicom ( $\frac{1}{4}$ " koji pričvršćuju ventil za mućkanje na nosač ventila i uklonite razvodnik ventila sa mašine (Слика 116).

**Напомена:** Zadržite zavrtanj sa prirubnicom, kontranavrtku sa prirubnicom i držač za instalaciju u [Instaliranje razvodnog ventila za mućkanje](#) (страна 87).

## Uklanjanje razvodnog ventila glavne strele

1. Uklonite prirubničke stezaljke i zaptivke koje pričvršćuju razvodnik za ventil glavne strele (Слика 117) sa ventilom za zaobilaženje glavne strele, ventilom za mućkanje i prirubničkim kolonom od 90° (na kraju creva merača protoka).

**Напомена:** Sačuvajte prirubničke stezaljke i zaptivke za instalaciju u [Instaliranje razvodnog ventila glavne strele](#) (страна 88).

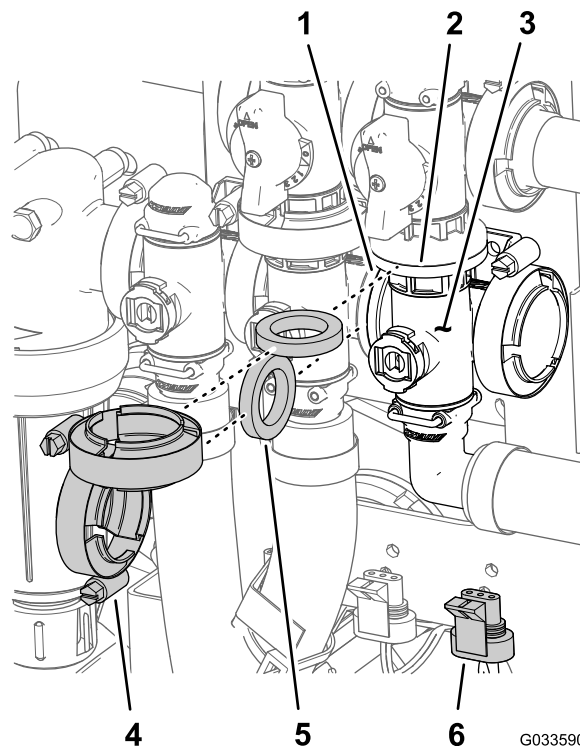

Слика 117

G033590

g033590

- |  |   |
|--|---|
| 1. Prirubnica (ventil za mućkanje)                   | 4. Prirubnička stezaljka  |
| 2. Prirubnica (ventil za zaobilaženje glavne strele) | 5. Zaptivka   |
| 3. Razvodnik (ventil glavne strele)                  | 6. Konektor sa 3 pina (aktuator ventila – ventil glavne strele) |

2. Uklonite držač koji pričvršćuje izlazni priključak od 90° na spojnicu razvodnika za ventil glavne strele (Слика 118).

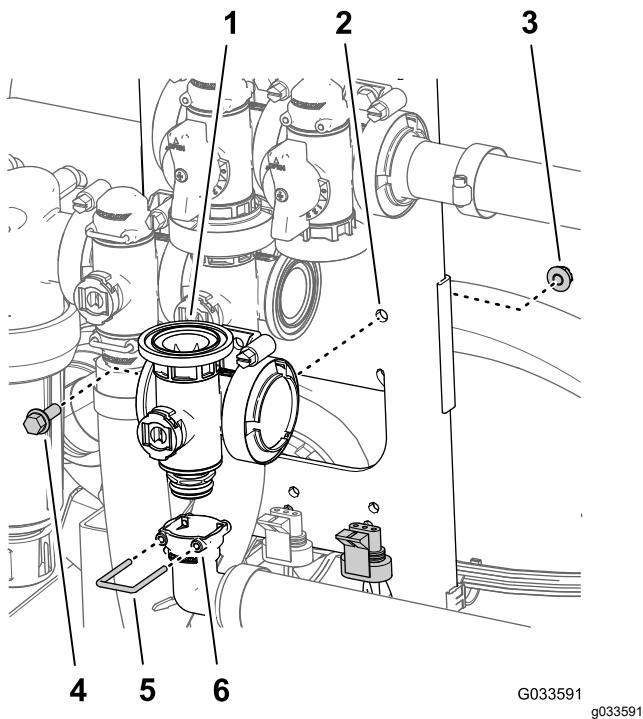

Слика 118

- |  |  |
|--|--|
| 1. Razvodnik (ventil glavne strele)                | 4. Zavrtanj sa prirubnicom ( $\frac{1}{4} \times \frac{3}{4}$ ") |
| 2. Nosač ventila                                   | 5. Osigurač  |
| 3. Kontranavrtka sa prirubnicom ( $\frac{1}{4}$ ") | 6. Utikač (90° izlazni priključak)                               |

3. Uklonite zavrtanj sa prirubnicom ( $\frac{1}{4} \times \frac{3}{4}$ ") i kontranavrtku sa prirubnicom ( $\frac{1}{4}$ ") koji pričvršćuju ventil glavne strele na nosač ventila i uklonite razvodnik ventila sa mašine (Слика 118).

**Напомена:** Zadržite zavrtanj sa prirubnicom, kontranavrtku sa prirubnicom i držač za instalaciju u [Instaliranje razvodnog ventila glavne strele](#) (страна 88).

## Uklanjanje razvodnog ventila sekcije

1. Uklonite stezaljke i zaptivke koje pričvršćuju razvodnik za ventil sekcije (Слика 119) sa ventilom susedne sekcije (ako ventil leve sekcije i redukovana spojnica).

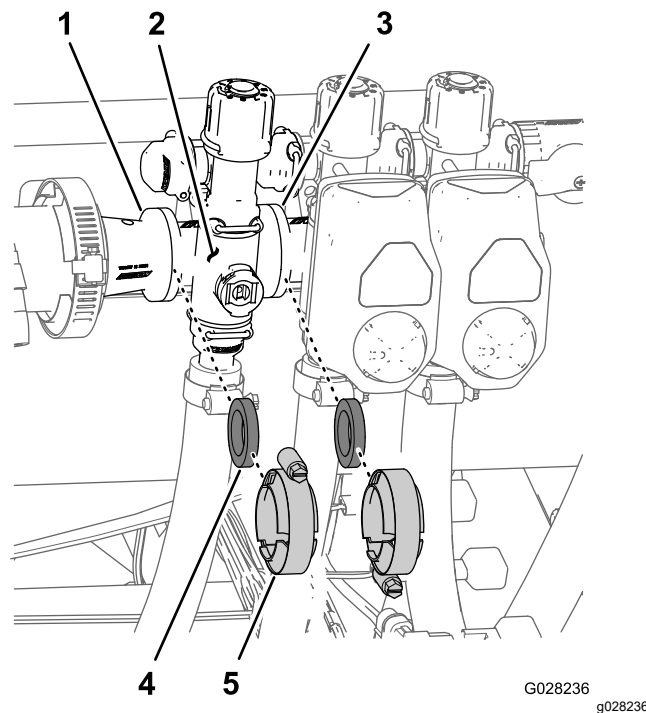

Слика 119

- |  |                          |
|--|--------------------------|
| 1. Prirubnica (redukovana spojnica)    | 4. Zaptivka              |
| 2. Razvodnik (ventil sekcije)          | 5. Prirubnička stezaljka |
| 3. Prirubnica (ventil susedne sekcije) |                          |

2. Uklonite osigurače koji pričvršćuju izlazni priključak za razvodnik ventila sekcije i razvodnik ventila za priključak za zaobilaženje (Слика 120).

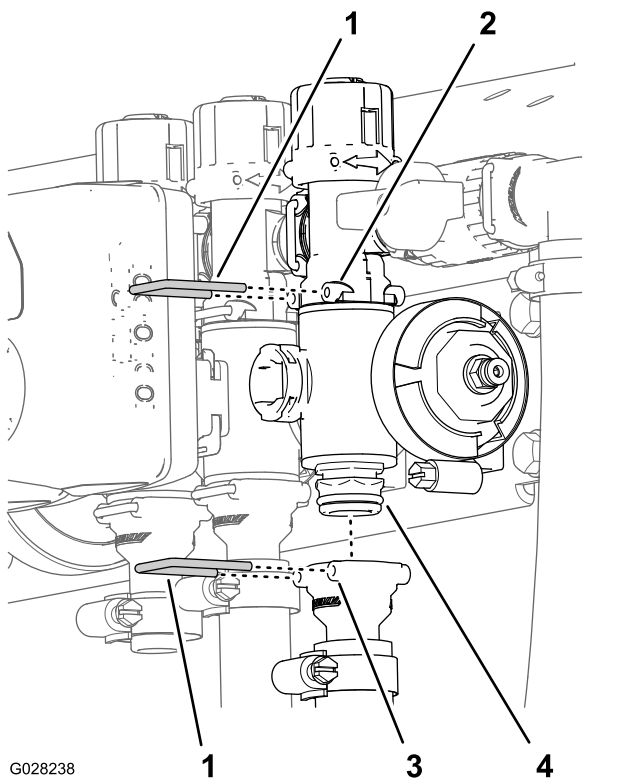

G028238

g028238

Слика 120

- |  |                                |
|--|--------------------------------|
| 1. Osigurač                            | 3. Utikač (izlazni priključak) |
| 2. Utikač (priključak za zaobilaženje) | 4. Sklop razvodnog ventila     |

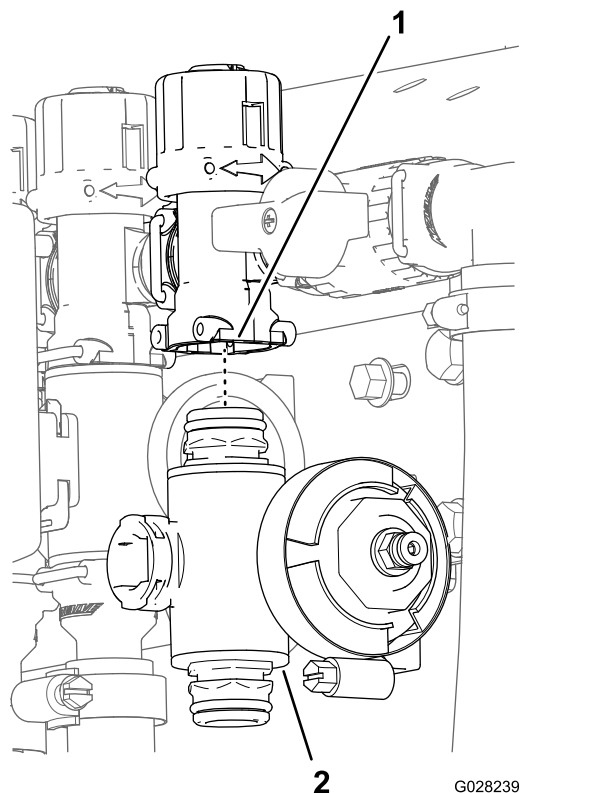

G028239

g028239

Слика 121

- |                               |                              |
|-------------------------------|------------------------------|
| 1. Priključak za zaobilaženje | 2. Razvodnik ventila sekcije |
|-------------------------------|------------------------------|

3. Za ventile strele leve ili desne sekcije, uklonite zavrtnje sa prirubnicom i navrtke sa prirubnicom da biste pričvrstili ventile sekcije na nosač ventila i uklonili ventil razvodnika sa mašine; za ventil srednje sekcije, uklonite razvodnik ventila sekcije sa mašine (Слика 121).

## Čišćenje razvodnog ventila

1. Postavite rukavac ventila tako da bude u zatvorenom položaju (Слика 122 deo B).

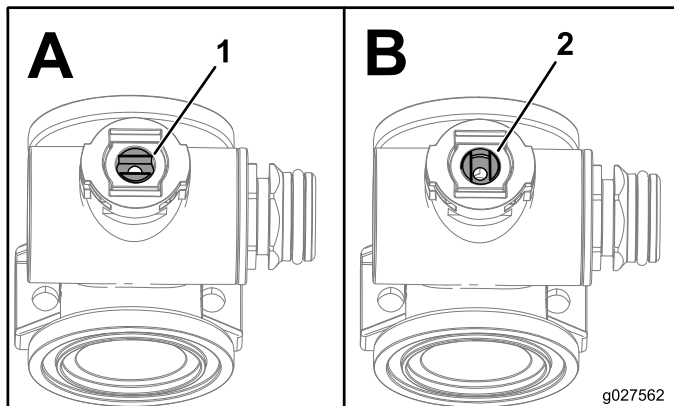

g027562

g027562

Слика 122

- |                   |                    |
|-------------------|--------------------|
| 1. Otvoren ventil | 2. Zatvoren ventil |
|-------------------|--------------------|

2. Uklonite 2 sklopa krajnja poklopca priključka sa svakog tela razvodnika (Слика 123 i Слика 124).

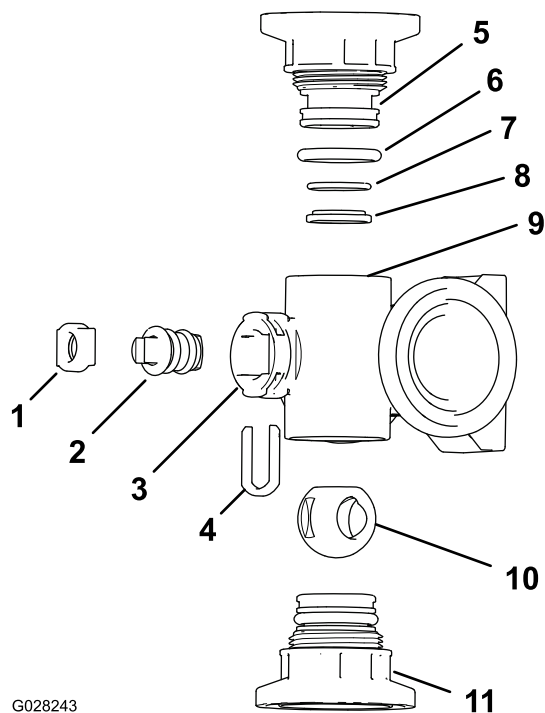

G028243

**Слика 123**

Razvodnik ventila za mućkanje

- |  |  |
|--|--|
| 1. Osigurač rukavca  | 7. Zadnji zaptivni O-prsten (1,7 cm x 0,17 cm) |
| 2. Rukavac ventila   | 8. Prsten ležišta ventila                      |
| 3. Port rukavca  | 9. Telo razvodnika                             |
| 4. Osigurač za hvatanje tela                                       | 10. Loptasti ventil                            |
| 5. Krajnji poklopac priključka                                     | 11. Sklop krajnjeg poklopca priključka         |
| 6. Zaptivni O-prsten krajnjeg poklopca priključka (2 cm x 0,35 cm) |  |

g028243

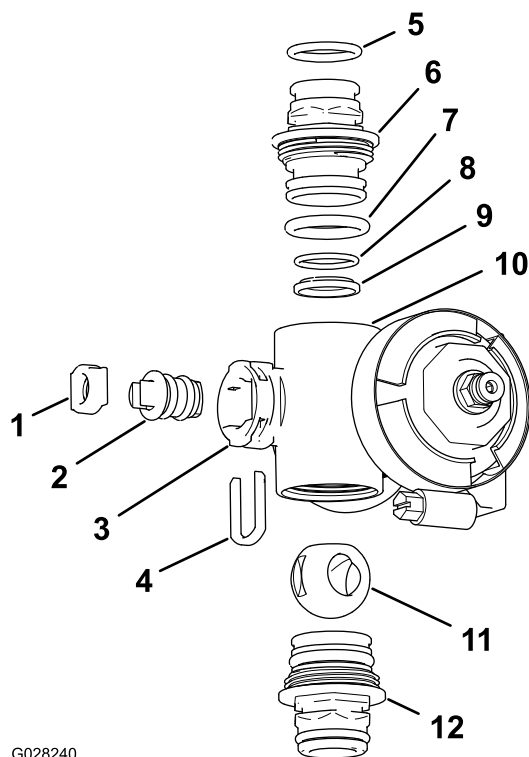

G028240

**Слика 124**

Razvodnik ventila sekcije

- |  |  |
|--|--|
| 1. Ležište rukavca ventila                         | 7. O-prsten krajnjeg poklopca (2 cm x 0,35 cm) |
| 2. Sklop rukavca ventila                           | 8. Zadnji zaptivni O-prsten (1,7 cm x 0,17 cm) |
| 3. Port rukavca                                    | 9. Ležište lopte                               |
| 4. Osigurač rukavca                                | 10. Telo razvodnika                            |
| 5. O-prsten izlaznog priključka (1,9 cm x 0,26 cm) | 11. Loptasti ventil                            |
| 6. Spojnica (razvodnik)                            | 12. Sklop spojnice (razvodnik)                 |

g028240

- Okrenite rukavac ventila tako da lopta bude u otvorenom položaju (Слика 122 deo A).

**Напомена:** Kada rukavac ventila bude paralelno sa protokom ventila, lopta ispada.

- Uklonite osigurač rukavca sa proreza na portu u razvodniku (Слика 123 i Слика 124).
- Uklonite osigurač rukavca ventila sa razvodnika (Слика 123 i Слика 124).
- Posegnite do tela razvodnika i uklonite rukavac ventila sa sklopa (Слика 123 i Слика 124).
- Očistite unutrašnjost razvodnika i spoljašnost loptastog ventila, sklop rukavca ventila, hvatač rukavca i krajnji priključak.

# Montaža razvodnog ventila

**Materijal koji dobavlja operater:** čista silikonska mast.

**Важно:** Prilikom sklapanja ventila koristite samo silikonsku mast.

1. Proverite stanje O prstenova (samo u odeljku ventila razvodnika), O-prstenove krajnjeg poklopca, O-prstenove zadnjeg ležišta i ležište kugle da li ima oštećenja ili habanja (Слика 123 i Слика 124).

**Напомена:** Zamenite oštećene ili pohabane O-prstenove ili ležišta.

2. Nanesite silikonsku mast na rukavac ventila i umetnite ga u ležište tela ventila (Слика 123 i Слика 124).
3. Montirajte rukavac ventila i ležište u razvodnik i pričvrstite rukavac i ležište osiguračem rukavca (Слика 123 i Слика 124).
4. Pobrinite se da O-prsten zadnjeg ležišta i ležište kugle budu poravnati sa krajnjim poklopcem priključka (Слика 123 i Слика 124)
5. Montirajte sklop krajnjeg poklopca priključka na telo razvodnika dok priрубница krajnjeg poklopca priključka ne dodirne telo razvodnika (Слика 123 i Слика 124), zatim okrenite krajnji poklopac priključka za dodatnu 1/8 do 1/4 okreta.

**Напомена:** Budite pažljivi da ne oštetite kraj priključka.

6. Umetnite kuglu u telo ventila (Слика 125).

**Напомена:** Rukavac ventila treba da stane unutar otvora kugle. Ako rukavac ventila ne stane, podesite položaj kugle (Слика 125).

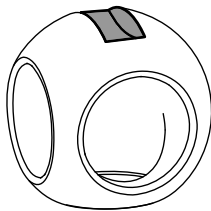
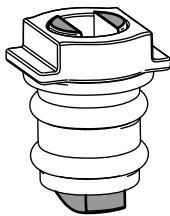

g027565

g027565

Слика 125

7. Okrenite sklop rukavca ventila tako da ventil bude zatvoren (Слика 122 deo B)

8. Ponovite korake od 4 do 5 za sve ostale sklopove krajnjeg poklopca priključka.

# Instaliranje razvodnog ventila regulacije stope

1. Poravnajte zaptivku između priрубница razvodnika regulacionog ventila stope i glave potisnog filtera (Слика 126 deo A).

**Напомена:** Ako je neophodno, otpustite opremu za pričvršćivanje glave potisnog filtera da bi se omogućio potreban pristup.

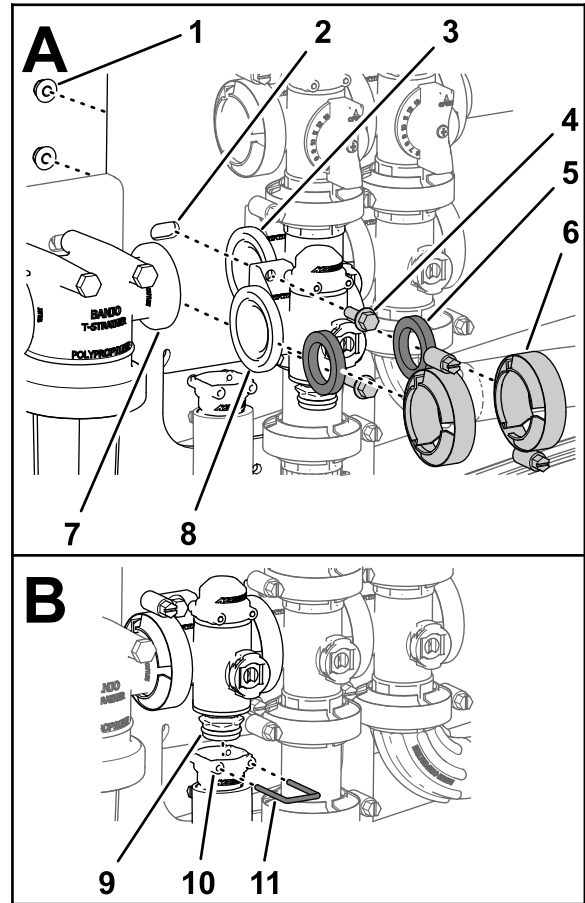

g238670

Слика 126

- |   |   |                                 |
|---|---|---------------------------------|
| 1. Kontra navrtka (1/4")                | 5. Zaptivka                               | 9. Spojnica (razvodnik ventila) |
| 2. Nosač ventila                        | 6. Priрубничка stezaljka                  | 10. Utikač (izlazni priključak) |
| 3. Priрубница (ventil za mućkanje)      | 7. Priрубница (glava filtera za pritisak) | 11. Osigurač                    |
| 4. Zavrtanj sa priрубnicom (1/4 x 3/4") | 8. Priрубница (regulacioni ventil stope)  |                                 |

2. Sklopite razvodnik regulacionog ventila, zaptivku i glavu potisnog filtera sa priрубничком stezaljkom i pritegnite rukom (Слика 126 deo A).

3. Poravnajte zaptivku između prirubnica regulacionog ventila stepena i razvodnika ventila za mućkanje (Слика 126, deo A).
4. Sklopite razvodnik regulacionog ventila, zaptivku i razvodnik ventila za mućkanje sa priрубничком stezaljkom i pritegnite rukom (Слика 126 deo A).
5. Montirajte regulacioni ventil stope na nosač ventila pomoću 2 zavrtnja sa priрубnicom i 2 navrtke sa priрубnicom (Слика 126, deo A) koje ste uklonili u koraku 3 odeljka **Uklanjanje razvodnog ventila regulacije stope** (страна 80) i pritegnite navrtku i zavrtnaj momentom od 10 do 12 N·m.
6. Sklopite izlazni priкljučак sa priкljučком spojnice na dnu i razvodnikom regulacionog ventila stope (Слика 126 deo B).
7. Pričvrstite izlazni priкljučак umetanjem osigurača u prorez izlaznog priкljučка (Слика 126 deo B).
8. Ako ste otpustili opremu za pričvršćivanje glave potisnog filtera, pritegnite navrtke i zavrtnjeve momentom od 10 do 12 N·m.

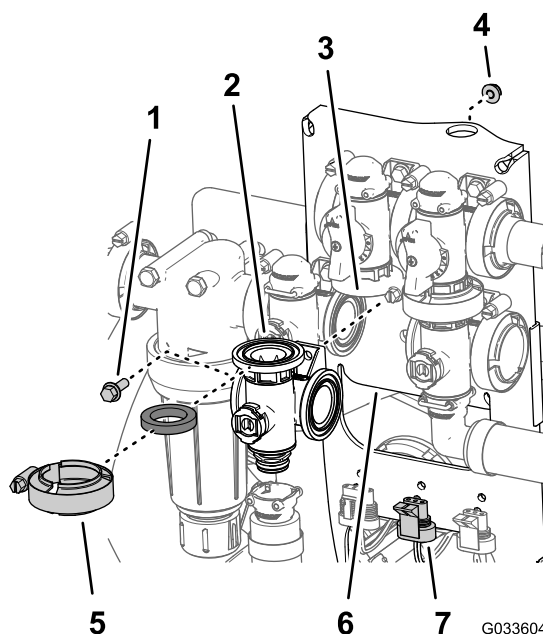

Слика 127

- |                                      |   |
|--------------------------------------|---|
| 1. Zavrtnaj sa priрубnicom (¼ x ¾")  | 5. Priрубничка stezaljka                                      |
| 2. Zaptivka                          | 6. Nosač ventila  |
| 3. Razvodnik (ventil za mućkanje)    | 7. Konektor sa 3 pina (aktuator ventila – ventil za mućkanje) |
| 4. Kontranavrtka sa priрубnicom (¼") |   |

## Instaliranje razvodnog ventila za mućkanje

1. Poravnajte priрубnicu razvodnika ventila za mućkanje, zaptivku i priрубnicu ventila za zaobilaženje mućkanja (Слика 127).

**Напомена:** Ако је неопходно, отпустите опрему за причвршћивање ventila главне strele да би се омогућио потребан приступ.

2. Montirajte ventil za zaobilaženje mućkanja, zaptivku i razvodnik ventila za mućkanje pomoću priрубничке stezaljke i pritegnite rukom (Слика 128).
3. Poravnajte zaptivku između priрубnica regulacionog ventila stepena i razvodnika ventila za mućkanje (Слика 128, deo A).

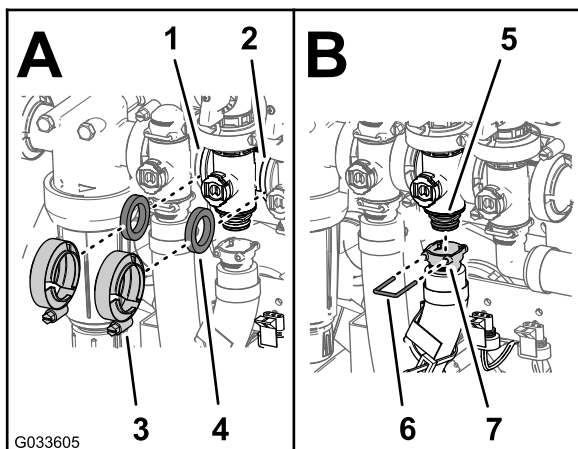

Слика 128

- |  |                                 |
|--|---------------------------------|
| 1. Prirubnica (regulacioni ventil stope) | 5. Spojnica (razvodnik ventila) |
| 2. Prirubnica (ventil glavne strele)     | 6. Utikač (izlazni priključak)  |
| 3. Prirubnička stezaljka                 | 7. Osigurač                     |
| 4. Zaptivka                              |                                 |

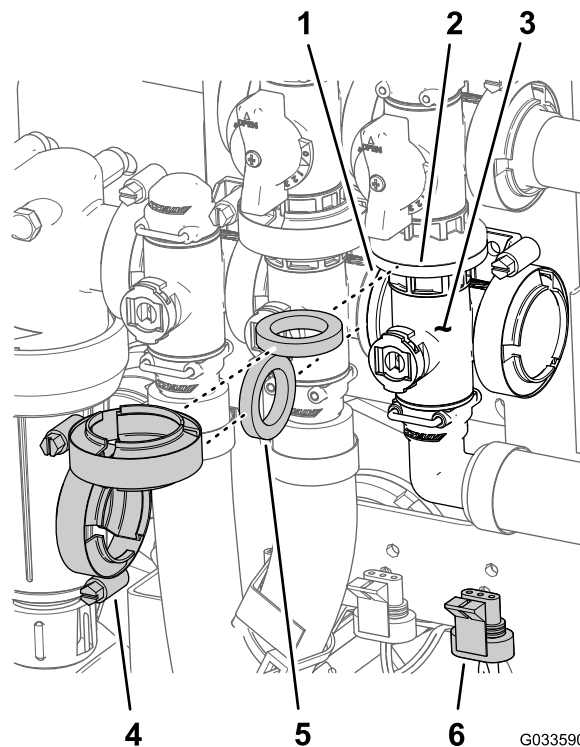

Слика 129

- |  |   |
|--|---|
| 1. Prirubnica (ventil za mućkanje)                   | 4. Prirubnička stezaljka  |
| 2. Prirubnica (ventil za zaobilaženje glavne strele) | 5. Zaptivka   |
| 3. Razvodnik (ventil glavne strele)                  | 6. Konektor sa 3 pina (aktuator ventila – ventil glavne strele) |

4. Montirajte regulacioni ventil stope, zaptivku i razvodnik ventila za mućkanje sa prirubničkom stezaljkom i pritegnite rukom (Слика 128, deo A)
5. Poravnajte zaptivku između prirubnica razvodnika ventila za mućkanje i ventila glavne strele (Слика 128 deo A)
6. Montirajte razvodnik ventila za mućkanje, zaptivku i ventil glavne strele pomoću prirubničke stezaljke i pritegnite rukom (Слика 128, deo A)
7. Montirajte izlazni priključak na priključak spojnice na dnu razvodnika za ventil za mućkanje (Слика 128, deo B)
8. Pričvrstite izlazni priključak na priključak spojnice osigurača u preoz izlaznog priključka (Слика 128, deo B)
9. Montirajte ventil za mućkanje na nosač ventila pomoću zavrtnja sa prirubnicom i kontranavrtke sa prirubnicom (Слика 127) koje ste uklonili u koraku 3 odeljka **Uklanjanje razvodnika ventila za mućkanje (strana 81)** i pritegnite zavrtnj i navrtku momentom od 10 do 12 N·m.
10. Ako ste otpustili opremu za pričvršćivanje ventila glavne strele, pritegnite navrtku i zavrtnj momentom od 10 do 12 N·m.

2. Montirajte razvodnik ventila glavne strele, zaptivku i ventil za zaobilaženje glavne strele pomoću stezaljke i pritegnite rukom (Слика 129).
3. Poravnajte prirubnicu razvodnika ventila glavne strele, zaptivku i razvodnik ventila za mućkanje (Слика 129).
4. Montirajte razvodnik ventila glavne strele, zaptivku i razvodnik ventila za mućkanje pomoću prirubničke stezaljke i pritegnite rukom (Слика 129)
5. Poravnajte utičnicu izlaznog priključka od 90° sa priključkom spojnice na dnu razvodnika za ventil glavne strele (Слика 130).

## Instaliranje razvodnog ventila glavne strele

1. Poravnajte prirubnicu razvodnika ventila glavne strele, zaptivku i prirubnicu ventila za zaobilaženje glavne strele (Слика 129).



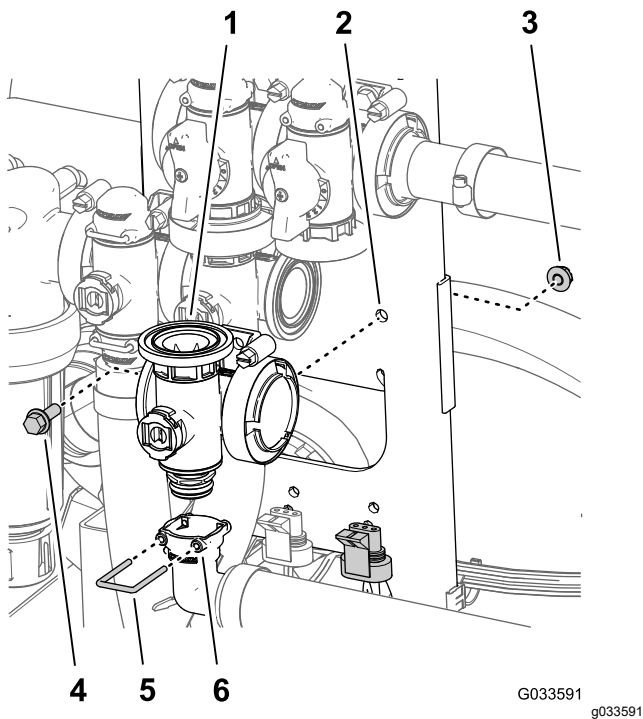

Слика 130

- |  |  |
|--|--|
| 1. Razvodnik (ventil glavne strele)                | 4. Zavrtanj sa prirubnicom ( $\frac{1}{4} \times \frac{3}{4}$ ") |
| 2. Nosač ventila                                   | 5. Osigurač  |
| 3. Kontranavrtka sa prirubnicom ( $\frac{1}{4}$ ") | 6. Utikač (90° izlazni priključak)                               |

- Pričvrstite izlazni priključak umetanjem osigurača u prorez izlaznog priključka (Слика 130).
- Montirajte ventil za mućkanje na nosač ventila pomoću zavrtnja sa prirubnicom i kontranavrtke sa prirubnicom (Слика 129) koje ste uklonili u koraku 3 odeljka **Uklanjanje razvodnog ventila glavne strele** (страна 82) i pritegnite zavrtanj i navrtku momentom od 10 do 12 N·m.

## Instaliranje razvodnog ventila sekcije

- Umetnite gornji krajnji poklopac priključka razvodnog ventila u priključak za zaobilaženje (Слика 131, deo A).

**Напомена:** Ако је потребно, отпустите опрему за pričvršćivanje priključka za zaobilaženje da bi se omogućio slobodan prostor.

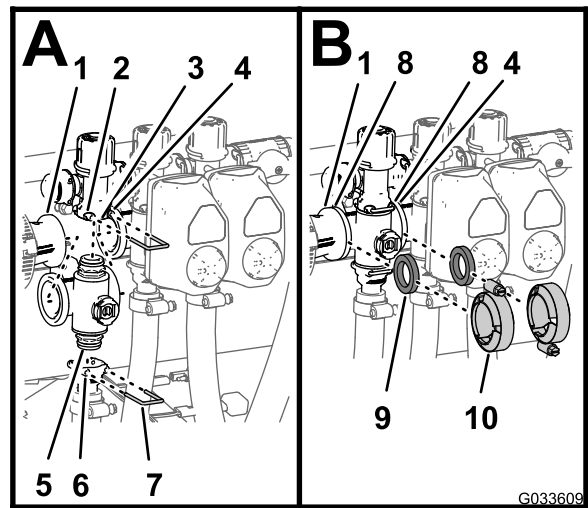

Слика 131

- |  |   |
|--|---|
| 1. Prirubnica (redukovana spojnica)                    | 6. Utikač (izlazni priključak)                      |
| 2. Utikač (priključak za zaobilaženje)                 | 7. Osigurač   |
| 3. Priključak za zaobilaženje                          | 8. Prirubnica (razvodnik – ventil sekcije)          |
| 4. Prirubnica (susedni razvodnik – ventil za mućkanje) | 9. Zaptivka   |
| 5. Krajnji poklopac priključka                         | 10. Prirubnička stezaljka (sklop razvodnog ventila) |

- Pričvrstite krajnji poklopac priključka za priključak za zaobilaženje umetanjem osigurača u prorez izlaznog priključka (Слика 131 deo A).
- Montirajte izlazni priključak sa donjim krajnjim poklopcem priključka razvodnog ventila (Слика 131, deo A).
- Pričvrstite krajnji poklopac priključka umetanjem osigurača u prorez izlaznog priključka (Слика 131 deo A).
- Poravnajte zaptivku između prirubnica redukovane spojnice i razvodnika ventila sekcije (Слика 131 deo B).
- Sklopите redukovanu spojnicu, zaptivku i razvodnik ventila sekcije sa stezaljkom pritegnutom rukom (Слика 131 deo B).
- Ako montirate 2 preostale sekcije ventila, poravnajte zaptivku između prirubnica razvodnika ventila 2 susedne sekcije (Слика 131 deo B).
- Sklopите 2 razvodnika ventila susednih sekcija i zaptivku sa stezaljkom pritegnutom rukom (Слика 131 deo B).
- Za ventile strele leve ili desne sekcije, sklopите ventile sa nosačem ventila pomoću zavrtnja sa prirubnicom i kontranavrtke sa prirubnicom koje ste uklonili u koraku 3 odeljka **Uklanjanje**

razvodnog ventila sekcije (strana 83) i pritegnite navrtke i zavrtnje momentom od 10 do 12 N·m.

10. Ako otpustite opremu za pričvršćivanje priključka za zaobilaženje, pritegnite navrtku i zavrtnaj momentom od 10 do 12 N·m.

## Montiranje aktuatora ventila

1. Poravnajte aktuator sa razvodnim ventilom i (Слика 112).
2. Pričvrstite aktuator i ventil osiguračem kojeg ste uklonili u koraku 3 odeljka [Uklanjanje aktuatora ventila \(strana 80\)](#).
3. Povežite konektor sa 3 pina aktuatora ventila snopa kablova sa priključkom sa 3 ulaza snopa kablova prskalice.

# Складиштење

## Bezbednost prilikom skladištenja

- Pre nego što napustite položaj operatera, uradite sledeće:
  - Parkirajte mašinu na ravnoj površini.
  - Isključite pumpu prskalice.
  - Aktivirajte parkirnu kočnicu.
  - Isključite motor i uklonite ključ (ako je deo opreme).
  - Sačekajte da se sva kretanja zaustave.
  - Pre podešavanja, servisiranja, čišćenja ili odlaganja mašine, sačekajte da se ohladi.
- Nemojte skladištiti mašinu ili posudu za gorivo na mestu na kom ima otvorenog plamena, varnica ili pomoćni plamenik, kao npr. na kotlu za grejanje vode ili na drugim aparatima.

## Припрема машине за складиштење

### Краткорочно складиштење

(Manje od 30 dana)

Izvršite sledeće postupke:

1. [Čišćenje sistema prskalice \(strana 65\)](#)
2. [Припрема за кондиционiranje prskalice \(strana 91\)](#)
3. [Кондиционiranje prskalice \(strana 91\)](#)

### Čišćenje spoljašnjosti mašine

**Важно:** Nemojte koristiti braktičnu ili prerađenu vodu za čišćenje mašine.

1. Parkirajte mašinu na ravnoj površini, aktivirajte parkirnu kočnicu; isključite pumpu prskalice i motor; izvadite ključ; a pre nego što napustite mašinu, sačekajte da se sve zaustavi.

**Напомена:** Za Workman modele HD i HDX serije sa ručnim menjačem, isključite PTO.

2. Očistite prljavštinu i ostatke sa cele mašine, uključujući spoljnu stranu rebara cilindarske glave i kućišta ventilatora.

**Важно:** Mašinu možete oprati blagim deterdžentom i vodom. Nemojte koristiti vodu pod visokim pritiskom za pranje mašine. Pranje pod pritiskom može oštetiti elektrosistem ili oprati neophodne masnoće na tačkama sa trenjem. Izbegavajte preteranu

**upotrebu vode, naročito u blizini upravljačke table, svetala, motora i akumulatora.**

## Priprema za kondicioniranje prskalice

1. Pomerite mašinu na drenažnu površinu, aktivirajte parkirnu kočnicu, isključite pumpu prskalice, isključite motor, izvadite ključ, i pre nego što napustite mesto operatera, sačekajte da se svi pokreti zaustave.
2. Ispraznite rezervoar za svežu vodu i ostavite slavinu rezervoara otvorenu.
3. Potpuno ocedite rezervoar za prskanje, što potpunije moguće.
4. Pripremite rastvor inhibitora rđe, RV antifrizu koji nije na bazi alkohola; pogledajte [Priprema regeneratora \(strana 67\)](#).
5. Uklonite jednu od cevi za senzor pritiska sa pritiskog priključka za povezivanje kao što je prikazano na [Слика 132](#).

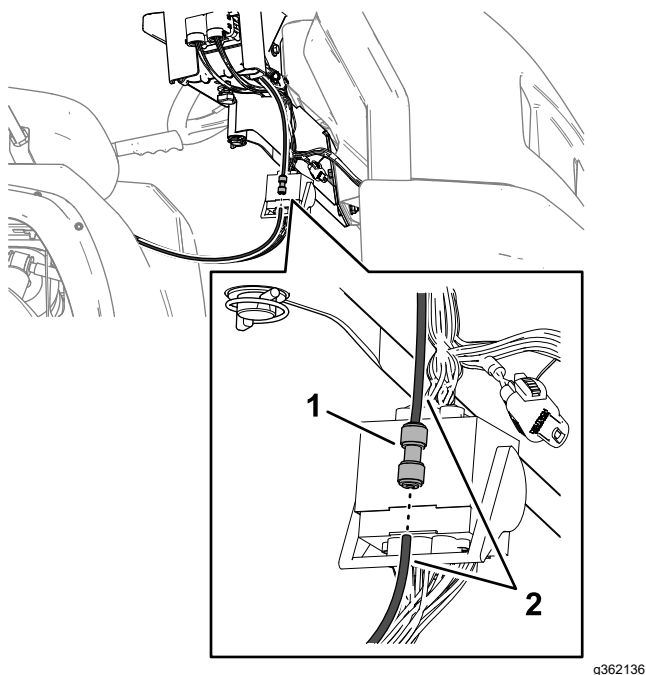

**Слика 132**

g362136

1. Pritisni priključak
2. Cev merača pritiska

6. Pokrenite motor i spustite strelu spoljne sekcije.

## Kondicioniranje prskalice

1. Pokrenite pumpu prskalice na nekoliko minuta da RV antifriz cirkuliše kroz sistem prskalice i bilo koje montirane opreme.
2. Okrenite prekidače leve, srednje i desne sekcije u položaj ON (uključeno).
3. Okrenite prekidač glavne sekcije u položaj ON (uključeno) i potražite sledeće:

- Uverite se da RV sredstvo protiv smrzavanja teče iz odvojenog kraja cevi merača pritiska.
- Isprskavajte mlaznicu sve dok ne bude vidljiv RV antifriz.

4. Okrenite prekidač glavne sekcije u položaj OFF (isključeno).

5. Okrenite prekidač pumpe u položaj OFF (isključeno).

6. Pomoću prekidača za podizanje strela sekcija podignite strele spoljašnjih sekcija.

Podignite strele sekcija dok se potpuno ne premeste na nosač za transport strela, formirajući transportni položaj „X“, a cilindri za podizanje ne budu uvučeni.

**Напомена:** Pobrinite se da cilindri za podizanje budu potpuno uvučeni da bi se sprečilo oštećivanje šipke aktuatora.

7. Isključite motor.
8. Potpuno ocedite rezervoar za prskanje, što potpunije moguće.

## Dugoročno skladištenje

### (Duže od 30 dana)

1. Očistite ventile prskalice; pogledajte [Čišćenje ventila prskalice \(strana 79\)](#).
2. Podmažite prskalicu; pogledajte [Подмазивање \(strana 73\)](#).
3. Proverite i dotegnite sve zavrtnje i navrtke.

**Напомена:** Popravite ili zamenite svaki deo koji je pohaban ili oštećen.

4. Proverite stanje svih creva prskalice.

**Напомена:** Popravite sva creva koja su pohabana ili oštećena.

5. Pritegnite sve priključke.
6. Ofarbajte sve površine koje su izgrebane ili na kojima je metal ogoljen bojom koju možete nabaviti kod ovlašćenog distributera kompanije Toro.
7. Ako je potrebno, pripremite vozilo za dugotrajno skladištenje; pogledajte *Priručnik za operatera* za vaše vozilo.
8. Mašinu skladištite u čistoj, suvoj garaži ili skladištu.
9. Pokrijte mašinu da biste je zaštitili i održavali čistom.

## Priprema mašine za servis

1. Umetnite cev senzora pritiska u pritisni priključak tako da potpuno nalegne (Слика 133).

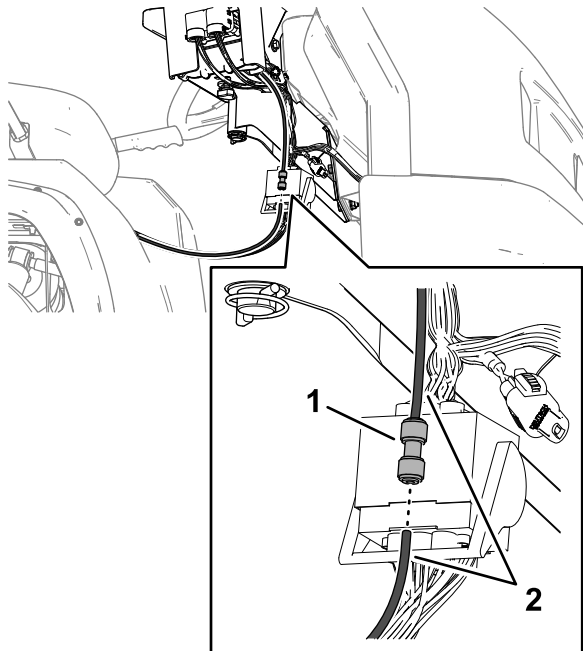

Слика 133

g362136

1. Pritisni priključak
2. Cev merača pritiska

2. Zatvorite slavinu rezervoara za svežu vodu.
3. Dodajte gorivo u rezervoar za gorivo.
4. Servis vozila; pogledajte *Priručnik za operatera* za vaše vozilo.

## Uklanjanje platforme prskalice i rezervoara

Kapacitet opreme za podizanje: 408 kg

### ⚠ ОПАСНОСТ

Sklop rezervoara za prskanje predstavlja opasnost od uskladištene energije. Ako nije pravilno zadržan prilikom instaliranja ili uklanjanja sklopa, može se pomeriti ili pasti i povrediti vas ili prolaznike.

Koristite pojaseve i dizalicu iznad glave da poduprete sklop rezervoara prskalice tokom instalacije, uklanjanja ili bilo kakvog održavanja kad god uklanjate pričvrzne elemente.

## Priprema centralne konzole

1. Odvojite kablove akumulatora sa akumulatora; pogledajte [6 Odvajanje akumulatora \(strana 17\)](#).
2. Odvojite blok osigurača prskalice od bloka osigurača mašine i odvojite ožičenje između 2 bloka osigurača; pogledajte [11 Instaliranje bloka osigurača prskalice \(strana 22\)](#).
3. Izvadite višezilni kabl iz J-kopči; pogledajte [Sprovođenje zadnjeg električnog višezilnog kabla prskalice do kontrolne konzole \(strana 21\)](#).
4. Otpustite ručicu koja se nalazi ispod konzole i uklonite rascepku; pogledajte [Montiranje kontrolne konzole na mašinu \(strana 20\)](#).
5. Odvojite terminale žica koje povezuju blok osigurača za prskalicu sa blokom osigurača mašine; pogledajte [11 Instaliranje bloka osigurača prskalice \(strana 22\)](#).
6. Odvojite blok osigurača za prskalicu od bloka osigurača za mašinu; pogledajte [11 Instaliranje bloka osigurača prskalice \(strana 22\)](#).
7. Uklonite konzolu sa montažnog nosača konzole na komandnoj tabli mašine i poravnajte okretni oslonac na kontrolnoj konzoli sa držačem za skladištenje na prednjem pojasu rezervoara (Слика 134); pogledajte [Montiranje kontrolne konzole na mašinu \(strana 20\)](#).

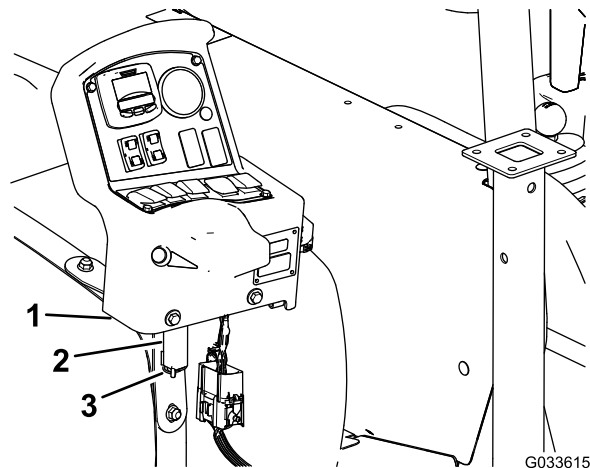

Слика 134

G033615

g033615

1. Kontrolna konzola
2. Držač za skladištenje (prednji pojas za prskalicu-rezervoar)
3. Rascepka

8. Montirajte konzolu na nosač i pričvrstite okretni oslonac na nosač pomoću rascepke (Слика 134).

# Instaliranje postolja dizalice

Kapacitet opreme za podizanje: 408 kg

1. Poravnajte prednje postolje dizalice sa prihvatom postolja dizalice na prednjem delu rezervoara (Слика 135).

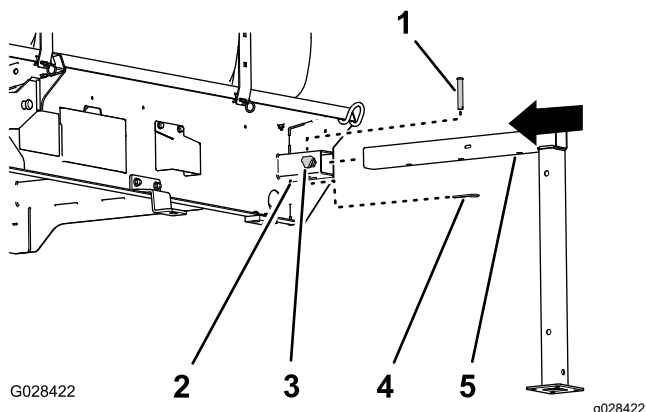

Слика 135

- |                              |                              |
|------------------------------|------------------------------|
| 1. Svornjak (1/2 x 3")       | 4. Rascepka (5/32 x 2-5/8")  |
| 2. Prihvat postolja dizalice | 5. Prednje postolje dizalice |
| 3. Ručica za zaključavanje   |                              |

2. Umetnite postolje dizalice u prihvat sve dok srednja rupa u cevi horizontalnog postolja dizalice ne bude poravnata sa rupom na vrhu prihvata (Слика 135).
3. Umetnite svornjak (1/2 x 3") u rupe na postolju dizalice i prihvat i pričvrstite svornjak rascepkom (5/32 x 2-5/8").
4. Namestite ručicu za zaključavanje u prihvat i zategnite ga rukom (Слика 135).
5. Poravnajte zadnje postolje dizalice sa prihvatom zadnjeg postolja dizalice (Слика 136).

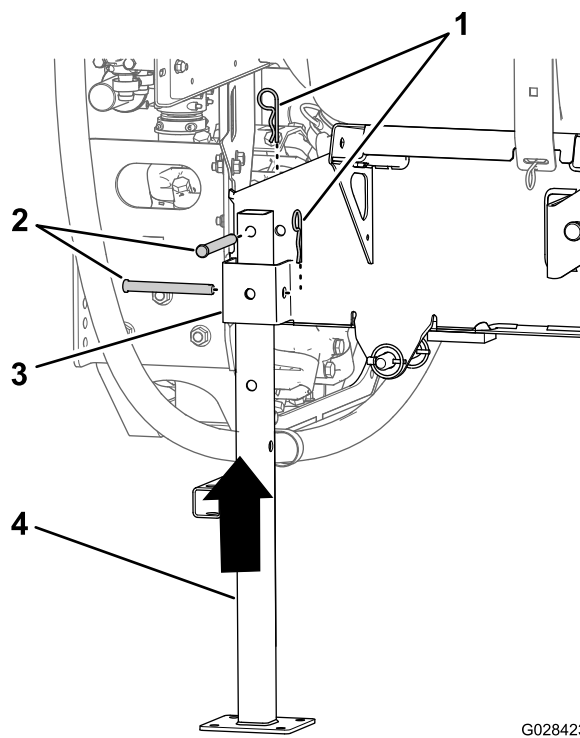

Слика 136

- |                             |                              |
|-----------------------------|------------------------------|
| 1. Rascepka (5/32 x 2-5/8") | 3. Prihvat postolja dizalice |
| 2. Svornjak (1/2 x 4-1/2")  | 4. Zadnje postolje dizalice  |

6. Poravnajte rupu na vrhu postolja dizalice sa rupom u ramu platforme rezervoara (Слика 136)
7. Pričvrstite postolje dizalice na prihvat i ram pomoću 2 svornjaka (1/2 x 4-1/2") i 2 rascepke (5/32 x 2-5/8") kao što je prikazano na Слика 136.
8. Ponovite korake od 1 do 7 za prednja i zadnja postolja dizalice na drugoj strani platforme rezervoara.

## Produženje postolja dizalice

Koristite dizalicu i produžetak postolja dizalice da biste produžili postolja dizalice.

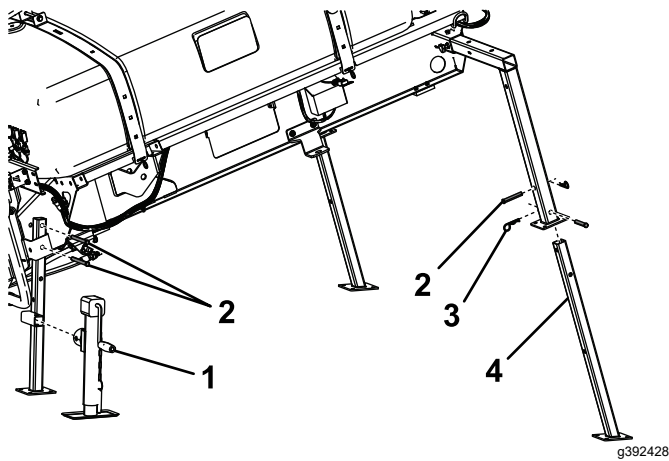

Слика 137

- |             |  |
|-------------|--|
| 1. Dizalica | 3. Opružni osigurač                      |
| 2. Svornjak | 4. Produžetak prednjeg postolja dizalice |

## Uklonite platformu prskalice

- Spustite strele na približno 45° i zakrenite ih prema napred (Слика 138).

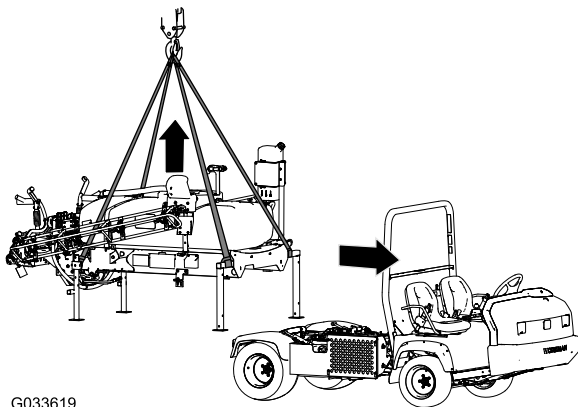

Слика 138

- Uklonite 2 zavrtnja ( $\frac{1}{2}$  x 1- $\frac{1}{2}$ "") i 2 navrtke ( $\frac{1}{2}$ "") koji pričvršćuju držač sklopa platforme rezervoara na nosač tovarnog prostora na ramu sa svake strane mašine; pogledajte 13 Spuštanje platforme rezervoara (страна 26).
- Podignite platformu rezervoara pomoću cilindra za podizanje, postavite cilindarsku bravu i izvršite sledeće:

**Напомена:** Pogledajte [Podizanje sklopa rezervoara \(страна 72\)](#).

- Za Workman modele serije HD i HDX sa ručnim menjačem, odvojite osovину PTO od transaxle sistema PTO, pogledajte uputstva za instalaciju za komplet za montažu Multi Pro WM prskalice za travnjak, Workman komunalnog vozila Manual.

- Za HDX Workman sa automatskim menjačem, odvojite creva na hidrauličnoj ploči velikog protoka i zatvorite spojnice; pogledajte uputstvo za instalaciju kompleta za montažu Multi Pro WM prskalice za travnjak, Workman komunalno vozilo Automatic.
- Odvojite ožičenje senzora brzine; pogledajte [Povezivanje višezilnog kabla senzora brzine \(modeli HD serije sa ručnim menjačem\) \(страна 18\)](#) i [Povezivanje višezilnog kabla senzora brzine \(model HDX-Auto\) \(страна 19\)](#).

- Uklonite cilindarsku bravu i spustite platformu rezervoara pomoću cilindra za podizanje; pogledajte [Spuštanje sklopa rezervoara \(страна 73\)](#).
- Pričvrstite opremu za podizanje na horizontalne cevi prednjih postolja dizalice i vertikalni stub zadnjih postolja dizalice (Слика 138).
- Podignite sklop rezervoara 7,5 do 10 cm i uklonite klinove za osovину i svornjake koji pričvršćuju cilindre za podizanje na sklop rezervoara.
- Podignite platformu rezervoara sa mašine dovoljno visoko da uklonite platformu sa mašine (Слика 138).
- Pažljivo pomerite vozilo napred i dalje od platforme rezervoara.
- Polako spustite platformu rezervoara na tlo.

# Решавање проблема

Проблем	Могући узрок	Корективна мера
Sekcija ne prska.	<ol style="list-style-type: none"> <li>1. Električna veza sa ventilom sekcije je zaprljana ili prekinuta.</li> <li>2. Pregoreo je osigurač.</li> <li>3. Priklešteno je crevo.</li> <li>4. Zaobilaženje sekcije je nepravilno podešeno.</li> <li>5. Postoji oštećen ventil sekcije.</li> <li>6. Električni sistem je oštećen.</li> </ol>	<ol style="list-style-type: none"> <li>1. Rukom isključite ventil. Odvojite električni priključak na ventilu, očistite sve kontakte i povežite ih.</li> <li>2. Proverite osigurače i zamenite ih ako je neophodno.</li> <li>3. Popravite ili zamenite crevo.</li> <li>4. Podesite zaobilaženje sekcije.</li> <li>5. Obratite se ovlašćenom distributeru kompanije Toro.</li> <li>6. Obratite se ovlašćenom distributeru kompanije Toro.</li> </ol>
Sekcija se ne isključuje.	<ol style="list-style-type: none"> <li>1. Ventil sekcije je oštećen.</li> </ol>	<ol style="list-style-type: none"> <li>1. Rastavite ventil sekcije; pogledajte odeljak Čišćenje ventila prskalice. Pregledajte sve delove i zamenite oštećene.</li> </ol>
Ventil sekcije curi..	<ol style="list-style-type: none"> <li>1. Zaptivka ili ležište ventila su pohabani ili oštećeni.</li> </ol>	<ol style="list-style-type: none"> <li>1. Rasklopite ventil i zamenite zaptivke pomoću kompleta za popravku ventila; obratite se ovlašćenom distributeru kompanije Toro.</li> </ol>
Mlaznice prskalice kaplju kada se sekcija isključi.	<ol style="list-style-type: none"> <li>1. Nakupila se prljavština između tela mlaznice i dijafragme kontrolnog ventila.</li> </ol>	<ol style="list-style-type: none"> <li>1. Očistite telo mlaznice i dijafragmu; pogledajte odeljak Čišćenje tela mlaznice i dijafragme kontrolnog ventila.</li> </ol>
Pad pritiska se javlja kada se uključi strela.	<ol style="list-style-type: none"> <li>1. Ventil za zaobilaženje strele nije dobro podešen.</li> <li>2. Postoji prepreka u telu ventila strele.</li> <li>3. Mlaznica filtera je oštećena ili zapušena.</li> </ol>	<ol style="list-style-type: none"> <li>1. Podesite ventil za zaobilaženje strele.</li> <li>2. Uklonite ulazne i izlazne priključke ventila strele i uklonite prepreke.</li> <li>3. Uklonite i pregledajte mlaznice.</li> </ol>

# Шематски прикази

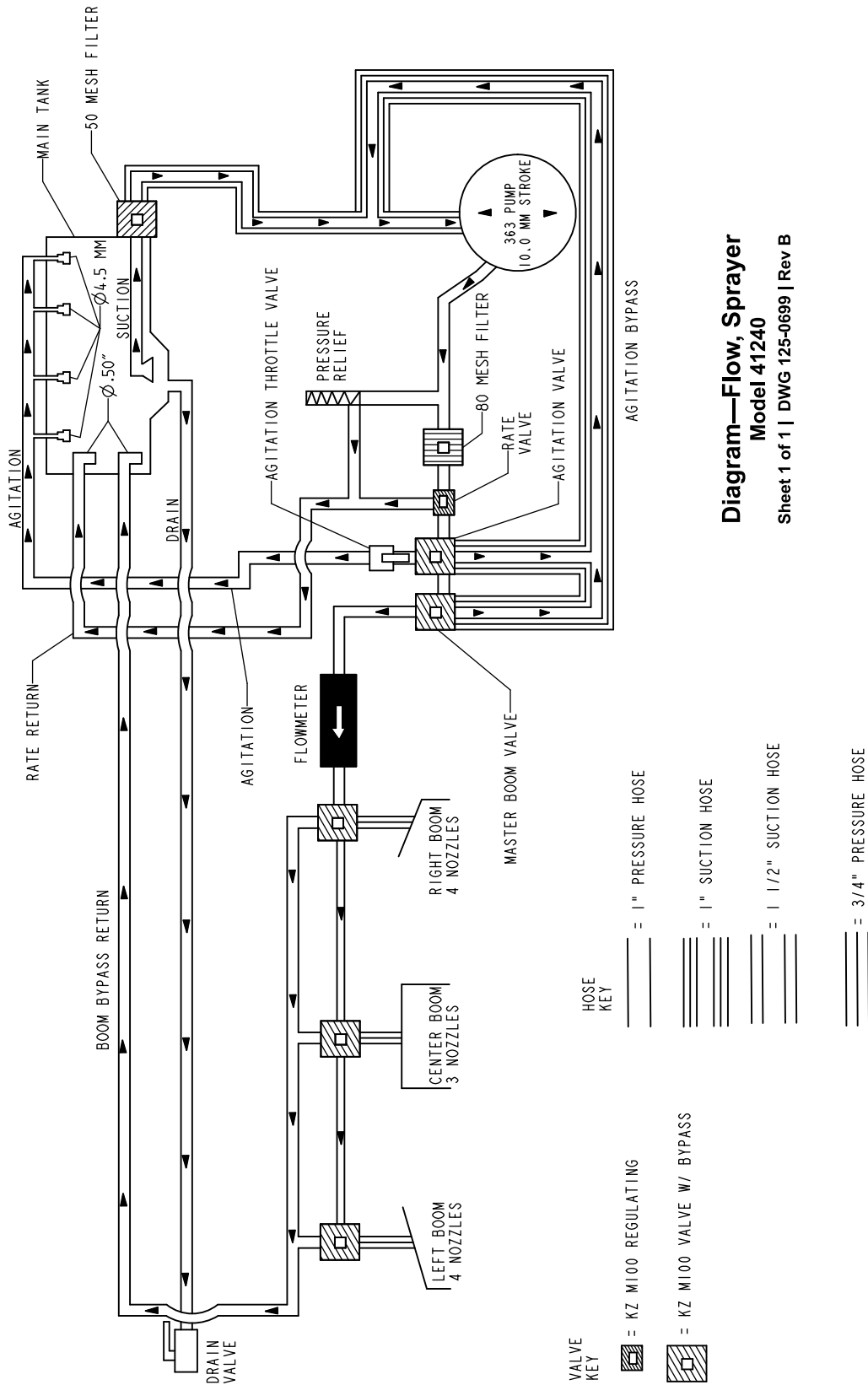

Dijagram toka, sistem prskalice (Rev. B)

g209531



**Напомене:**

**Напомене:**

**Напомене:**



## Toro garancija

Ograničena garancija na dve godine ili 1.500 radnih sati

### Uslovi i proizvodi pokriveni garancijom

Kompanija Toro garantuje da komercijalni proizvod („proizvod“) ne sadrži nedostatke u materijalu ili izradi u trajanju od 2 godine ili 1.500 radnih sati\*, koje god nastupi prvo. Garancija važi za sve proizvode osim za aeratore (pogledajte posebne izjave o garanciji za te proizvode). Tamo gde postoji stanje koje podleže garanciji, popravićemo Proizvod bez ikakvih troškova po vas, uključujući dijagnostiku, rad, delove i transport. Ova garancija počinje na dan kada se proizvod isporuči originalnom maloprodajnom kupcu.

\* Proizvod opremljen brojačem radnih sati.

### Uputstva za dobijanje usluge garancije

Vaša je odgovornost da obavestite distributera komercijalnih proizvoda ili ovlašćenog prodavca komercijalnih proizvoda od koga ste kupili Proizvod čim posumnjate da postoji stanje koje podleže garanciji. Ako vam je potrebna pomoć da pronađete distributera ili ovlašćenog prodavca komercijalnih proizvoda, odnosno, ako imate pitanja u vezi sa svojim pravima ili odgovornostima u pogledu garancije, možete nam se obratiti na sledeće načine:

Toro Commercial Products Service Department (Odeljenje za podršku oko komercijalnih proizvoda)

8111 Lyndale Avenue South

Bloomington, MN 55420-1196

952-888-8801 ili 800-952-2740

E-pošta: commercial.warranty@toro.com

### Odgovornosti vlasnika

Kao vlasnik proizvoda odgovorni ste za potrebno održavanje i prilagođavanja koji su navedeni u vašem *priručniku za operatera*. Popravke zbog problema izazvanih neobavljanjem potrebnog održavanja i prilagođavanja nisu pokrivena ovom garancijom.

### Predmeti i uslovi koji nisu pokriveni garancijom

Ne spadaju sve greške ili kvarovi proizvoda koji se pojave tokom garantnog perioda u nedostatke materijala ili izrade. Ova garancija ne pokriva sledeće:

- Kvar proizvoda koji je posledica upotrebe zamenskih delova koji nisu od kompanije Toro, ili instalacije i upotrebe dodatka, dodatne opreme ili proizvoda koji nisu od kompanije Toro.
- Kvar proizvoda koji je posledica neobavljanja preporučenog održavanja i/ili prilagođavanja.
- Kvar proizvoda koji je posledica korišćenja proizvoda na zloupotrebljiv, nemaran ili bezobziran način.
- Delovi potrošeni korišćenjem, a koji nisu neispravni. Primeri delova koji su potrošeni ili istrošeni tokom normalnog korišćenja proizvoda uključuju, ali nisu ograničeni na kočione pločice i obloge, obloge kvačila, lopatice, kolutove, valjke i ležajeve (zaptiveni ili koji se podmazuju), donje noževe, svećice, točkice i ležajeve, gume, filtere, kaiševe i određene komponente raspršivača kao što su membrane, mlaznice, merači protoka i nepovratni ventili.
- Neispravnosti izazvane spoljnim uticajima, uključujući, ali ne ograničeno na vremenske uslove, način skladištenja, kontaminaciju, upotrebu neodobrenih goriva, rashladnih tečnosti, aditiva, đubriva, vode ili hemikalija.
- Kvar ili problemi sa učinkom zbog upotrebe goriva (npr. benzin, dizel ili biodizel) koje ne ispunjavaju odgovarajuće industrijske standarde.
- Normalan zvuk, vibracija, habanje i trošenje i propadanje. Normalno „habanje i trošenje“ uključuje, ali nije ograničeno na štete na sedištima zbog habanja ili abrazije, pohabane lakirane površine, ogrebane nalepnice i prozore.

### Druge zemlje osim SAD i Kanade

Kupci koji su kupili Toro proizvode izvezene iz SAD-a ili Kanade treba da kontaktiraju svog Toro distributera (prodavca) da bi dobili politike garancije za svoju zemlju, oblast ili državu. Ako ste iz bilo kog razloga nezadovoljni uslugom vašeg distributera ili imate poteškoća da pribavite informacije o garanciji, kontaktirajte svoj ovlašćeni Toro servisni centar.

### Delovi

Za delove planirane za zamenu u okviru obaveznog održavanja važi garancija u periodu do predviđenog vremena za zamenu tog dela. Delovi zamenjeni u okviru ove garancije pokriveni su garancijom u trajanju garancije za prvobitni proizvod i postaju vlasništvo kompanije Toro. Kompanija Toro će doneti konačnu odluku da li da popravi neki postojeći deo ili sklop ili da ga zameni. Toro može koristiti remontovane delove za popravke pod garancijom.

### Garancija za akumulatore dubokog ciklusa i litijum-jonske akumulatore

Akumulatori dubokog ciklusa i litijum-jonski akumulatori imaju određeni broj kilovat-sati koje mogu isporučiti tokom svog životnog veka. Tehnikama korišćenja, punjenja i održavanja može da se produži ili skрати ukupni radni vek akumulatora. Kako se akumulatori u ovom proizvodu troše, vreme korisnog rada između intervala punjenja polako će opadati sve dok akumulator ne bude potpuno istrošen. Za zamenu istrošenih akumulatora usled normalne potrošnje odgovoran je vlasnik proizvoda. Napomena: (samo litijum-jonski akumulatori): Za dodatne informacije pogledajte garanciju za akumulator.

### Doživotna garancija za radilicu (ProStripe, samo model 02657)

Na radilicu ProStripe, koja je opremljena originalnim Toro frikcionim diskom i kvačilom kočnice sa nožem sa zaštitom radilice (integrisano kvačilo kočnice sa nožem (BBC) + sklop frikcionog diska) kao originalnom opremom i koju koristi originalni kupac u skladu sa preporučenim procedurama za rad i održavanje, daje se doživotna garancija za iskrivljenje radilice motora. Mašine opremljene frikcionim podloškama, jedinicama kvačila kočnice sa nožem (BBC) i drugim takvim uređajima nemaju doživotnu garanciju na radilicu.

### Održavanje o trošak vlasnika

Podešavanje motora, podmazivanje, čišćenje ili poliranje, zamena filtera ili rashladne tečnosti i preporučeno održavanje neki su od uobičajenih načina servisiranja koji su potrebni Toro proizvodima, a vrše se o trošku vlasnika.

### Opšti uslovi

Pod ovom garancijom dozvoljena je isključivo popravka kod ovlašćenog Toro distributera ili prodavca.

**Kompanija Toro ne odgovara za indirektnu, slučajnu ili posledičnu štetu u vezi sa korišćenjem Toro proizvoda pokrivenih ovom garancijom, uključujući sve troškove ili izdatke za obezbeđivanje zamenske opreme ili usluge tokom razumnog perioda kvara ili nekorišćenja za vreme do završetka popravke pod ovom garancijom. Ako je primenljivo, ne postoji druga izričita garancija osim garancije za emisije navedene u nastavku. Sve podrazumevane garancije u pogledu mogućnosti prodaje i prikladnosti za upotrebu ograničene su na trajanje ove izričite garancije.**

Neke države ne dozvoljavaju izuzimanje slučajne ili posledične štete, odnosno ograničavanje trajanja podrazumevane garancije, tako da prethodno navedena izuzeća i ograničenja možda ne važe za vas. Ova garancija vam daje određena zakonska prava, a možda imate i druga prava koja se razlikuju od države do države.

### Napomena u vezi sa garancijom za emisije

Sistem za kontrolu emisija na vašem proizvodu možda je pokriven posebnom garancijom kojom se ispunjavaju zahtevi Agencije za zaštitu životne sredine SAD-a (EPA) i/ili Kalifornijskog Odbora za vazdušne resurse (CARB). Gore navedena ograničenja radnih sati ne primenjuju se na garanciju na sistem za kontrolu emisija. Pogledajte izjavu o garanciji za sistem za kontrolu emisija koja je isporučena sa vašim proizvodom i nalazi se u dokumentaciji proizvođača motora.