



Sats med trimborste

ProStripe®- och eProStripe®560-gräsklippare

Modellnr 134-3722

Monteringsanvisningar

Obs: ProStripe 560-gräsklipparen visas på bilderna för dessa *monteringsanvisningar*. Modellen eProStripe 560 60 V ser annorlunda ut, men monteringsförfarandet för den här satsen är detsamma för båda klipparna.

Säkerhet

Säkerhets- och instruktionsdekaler



Säkerhetsdekaler och säkerhetsinstruktionerna är fullt synliga för föraren och finns nära alla potentiella farozoner. Ersätt dekaler som har skadats eller saknas.

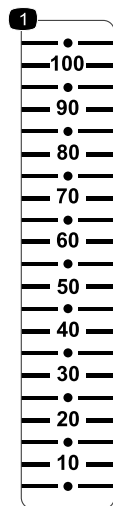

134-3990

decal134-3990

1. Borsthöjd (mm)



Montering

Lösa delar

Använd diagrammet nedan för att kontrollera att alla delar finns med.

Tillvägagångssätt	Beskrivning	Antal	Användning
1	Inga delar krävs	–	Förbereda maskinen.
2	Borstjusteringsfäste Trimborste Huvudskruv (8 x 60 mm) Bricka (8 mm) Låsmutter (8 mm) Borsthöjdsplatta Vagnsskruv (8 x 25 mm) Vred Stag (borste) Huvudskruv (6 x 20 mm) Bricka (6 mm) Låsmutter (6 mm)	1 1 4 8 4 2 2 2 2 2 4 2	Montera borstens monteringsfäste.
3	Nedre borstfäste Självgående flänsskruv (6 x 20 mm) Huvudskruv (6 x 20 mm) Bricka (6 mm) Låsmutter (6 mm)	2 4 2 4 2	Montera borstsatsen på maskinen.
4	Huvudskruv (6 x 20 mm) Bricka (6 mm) Låsmutter (6 mm)	2 4 2	Montera borststagen på maskinen.
5	Främre flänsar	1	Montera de främre flänsarna och hjulen.
6	Inga delar krävs	–	Slutföra monteringen av satsen.

1

Förbereda maskinen

Inga delar krävs

Tillvägagångssätt

⚠ VARNING

Kniven är skarp – kontakt med kniven kan orsaka allvarliga personskador.

Använd handskar då du handskas med kniven.

⚠ VARNING

Bränsle kan läcka ut om maskinen tippas. Bränslet är brandfarligt, explosivt och kan orsaka personskador.

Kör motorn tills tanken är tom, eller töm tanken på bensin med en handpump. Hantera aldrig bränslet med en hävert.

Viktigt: Tillsätt inte bränsle i bränsletanken innan du monterar trimborstsatsen.

För ProStripe 560-gräsklipparen:

1. Kör motorn för att tömma bränsletanken, eller töm tanken med en handpump.

Om du inte använder allt bränsle i tanken ska du använda en handpump för att avlägsna bränslet.

2. Flytta maskinen till ett plant underlag, säkerställ att motorn är avstängd och vänta tills alla rörliga delar har stannat.
3. Lossa tändkabeln från tändstiftet. Se maskinens *bruksanvisning*.

För eProStripe 560 60 V-gräsklipparen:

1. Flytta maskinen till ett plant underlag, stäng av maskinen och vänta tills alla rörliga delar har stannat.
2. Ta bort den elektriska startknappen och batteripaketet från maskinen.

2

Montera borsten monteringsfäste

Delar som behövs till detta steg:

1	Borstjusteringsfäste
1	Trimborste
4	Huvudskruv (8 x 60 mm)
8	Bricka (8 mm)
4	Låsmutter (8 mm)
2	Borsthöjdsplatta
2	Vagnsskruv (8 x 25 mm)
2	Vred
2	Stag (borste)
2	Huvudskruv (6 x 20 mm)
4	Bricka (6 mm)
2	Låsmutter (6 mm)

Montera trimborsten på borstjusteringsfästet

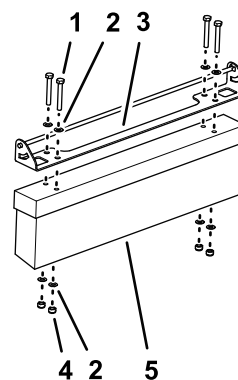

Figur 1

g284576

1. Huvudskruv (8 x 60 mm)
2. Bricka (8 mm)
3. Borstjusteringsfäste
4. Låsmutter (8 mm)
5. Trimborste

1. Rikta in borstjusteringsfästets hål med hålen i trimborsten enligt [Figur 1](#).
2. Montera borstjusteringsfästet på trimborsten ([Figur 1](#)) med fyra huvudskruvar (8 x 60 mm), åtta brickor (8 mm) och fyra låsmuttrar (8 mm).
3. Dra åt huvudskruvarna och låsmuttrarna.

Montera borstjusteringsfästet på borstens monteringsfäste

1. Montera borsten och borstjusteringsfästet på borstens monteringsfäste enligt [Figur 2](#).

Obs: Säkerställ att stångändarna på borstjusteringsfästets handtag riktas in genom skårorna i borstens monteringsfäste.

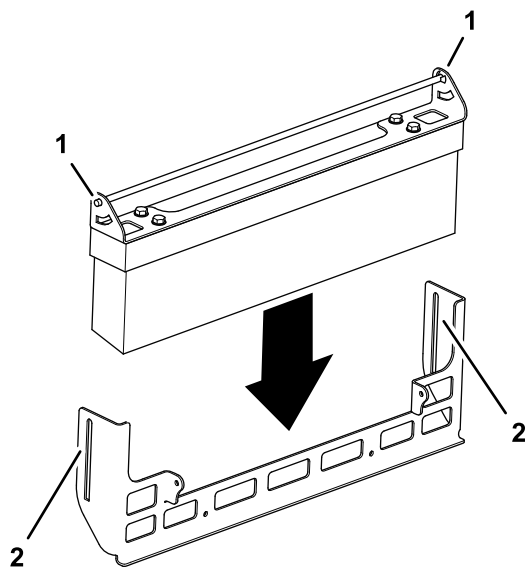

Figur 2

g284577

- | | |
|--|--|
| 1. Handtagets ände
(borstjusteringsfäste) | 2. Skåra (borstens
monteringsfäste) |
|--|--|

2. Montera en borsthöjdsplatta över handtagets stånggäande för borstjusteringsfästet enligt [Figur 3](#).

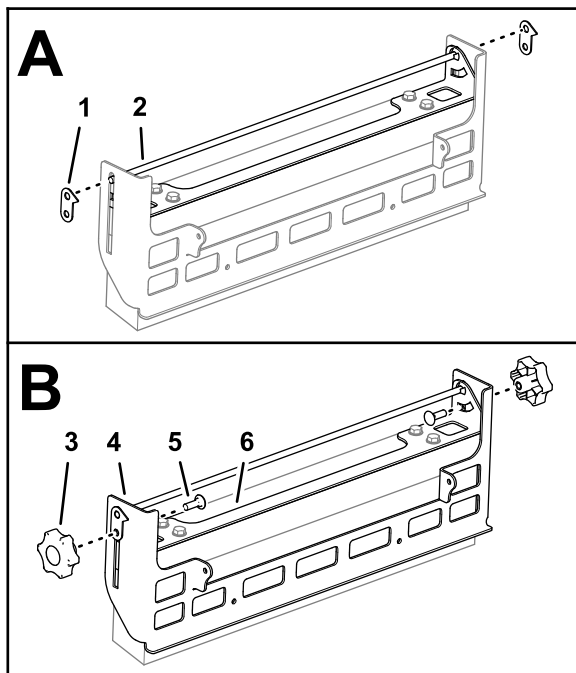

Figur 3

g284575

- | | |
|-----------------------------------|-----------------------------|
| 1. Borsthöjdsplatta | 4. Borstens monteringsfäste |
| 2. Handtag (borstjusteringsfäste) | 5. Vagnsskruv (8 x 25 mm) |
| 3. Vred | 6. Borstjusteringsfäste |

3. Montera en vagnsskruv genom öppningen i borstjusteringsfästet, skåran i borstens

monteringsfäste och det nedre hålet på borsthöjdsplattan ([Figur 3](#)).

4. Gänga in ett vred på vagnsskruven och dra åt vredet ([Figur 3](#)).
5. Upprepa steg 2 till 4 i den andra änden av borstens monteringsfäste.

Montera stagen på borstens monteringsfäste

1. Rikta in hålet i borststaget med hålet på fliken på borstens monteringsfäste enligt [Figur 4](#).

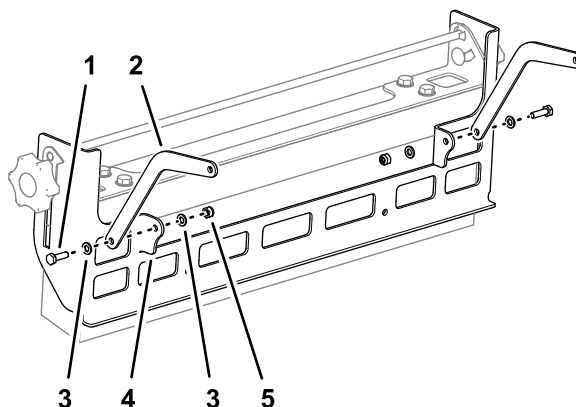

Figur 4

g284578

- | | |
|---------------------------|------------------------------------|
| 1. Huvudskruv (6 x 20 mm) | 4. Flik (borstens monteringsfäste) |
| 2. Stag (borste) | 5. Låsmutter (6 mm) |
| 3. Bricka (6 mm) | |

2. Fäst borststaget på borstens monteringsfäste ([Figur 4](#)) med en huvudskruv (6 x 20 mm), två brickor (6 mm) och en låsmutter (6 mm).
3. Upprepa steg 1 och 2 för borststaget i den andra änden av borstens monteringsfäste.

3

Montera borstsatsen på maskinen

Delar som behövs till detta steg:

2	Nedre borstfäste
4	Självgängande flänsskruv (6 x 20 mm)
2	Huvudskruv (6 x 20 mm)
4	Bricka (6 mm)
2	Låsmutter (6 mm)

Lossa hjulen

1. Avlägsna flänslåsmuttern ($\frac{3}{8}$ tum) som fäster hjulet vid axeln och avlägsna hjulet (Figur 5).

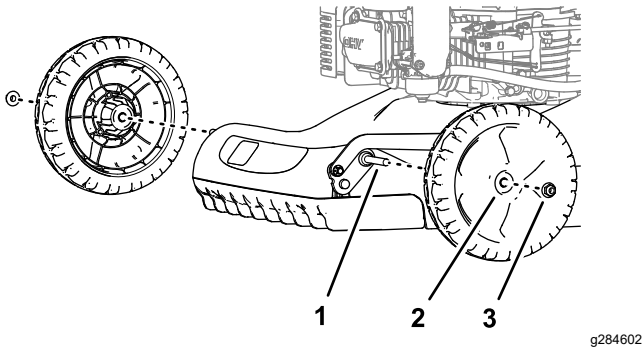

Figur 5

1. Axel
2. Hjul
3. Flänslåsmutter ($\frac{3}{8}$ tum)

2. Upprepa steg 1 för hjulet på maskinens andra sida.

Avlägsna de främre flänssarna

1. Lägga maskinen på sidan med luftfiltret eller klipphöjdsreglaget uppåt (Figur 6).

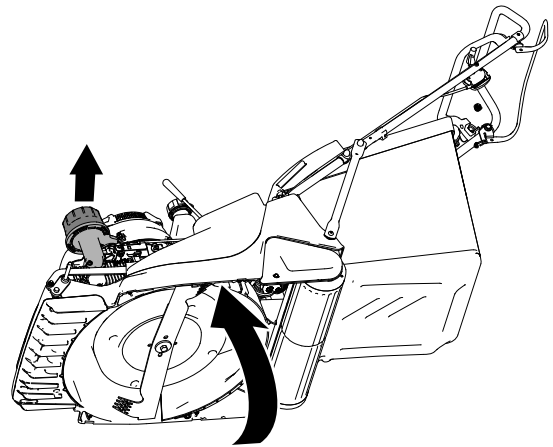

Figur 6

g283871

2. Avlägsna de sju självgängande flänsskruvarna (6 x 20 mm) som fäster de främre flänssarna på klippdäcksstöden och avlägsna de främre flänssarna (Figur 7).

Obs: Du kommer inte att använda dessa främre flänssar med trimborsten.

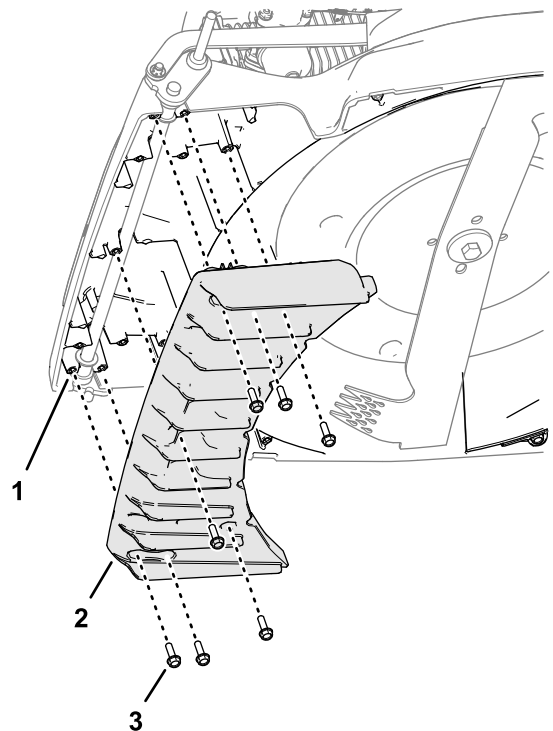

Figur 7

g284601

1. Stöd (främre flänssar – klippdäck)
2. Främre flänssar
3. Självgängande flänsskruv (6 x 20 mm)

Montera de nedre borstfästena på maskinen

1. Rikta in hålen i det nedre borstfästet med hålen i klippdäckets trimborststöd enligt [Figur 8](#).

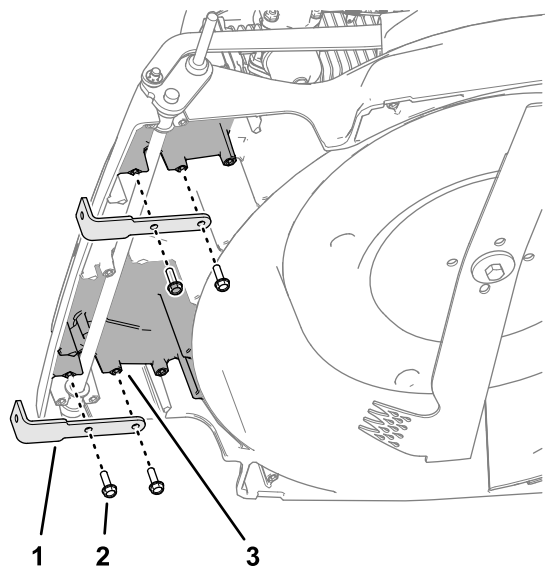

Figur 8

g284634

- | | |
|---------------------------------------|----------------------------------|
| 1. Nedre borstfäste | 3. Stöd (trimborste – klippdäck) |
| 2. Självgående flänsskruv (6 x 20 mm) | |

2. Fäst det nedre borstfästet på trimborststödet ([Figur 8](#)) med två självgående flänsskruvar (6 x 20 mm).
3. Upprepa steg 1 till 2 för det andra nedre borstfästet på maskinens andra sida.
4. Sänk försiktigt ned maskinen ([Figur 9](#)).

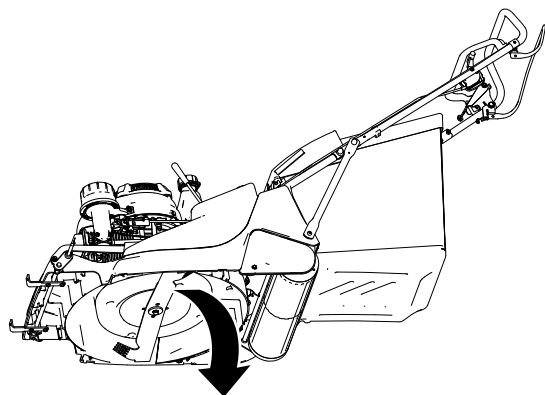

Figur 9

g284636

Montera trimborsten på de nedre borstfästena

1. Montera en huvudskruv (6 x 20 mm) och en bricka (6 mm) genom hålet i borstens monteringsfäste ([Figur 10](#)).

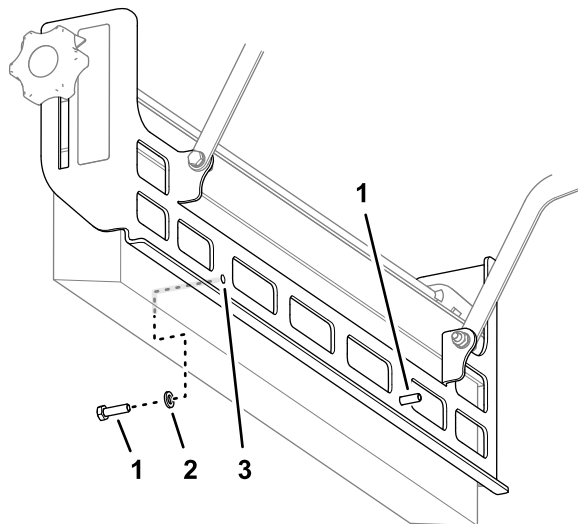

Figur 10

g284658

- | | |
|---------------------------|-----------------------------------|
| 1. Huvudskruv (6 x 20 mm) | 3. Hål (borstens monteringsfäste) |
| 2. Bricka (6 mm) | |

2. Montera den andra huvudskruven (6 x 20 mm) och brickan (6 mm) genom det andra hålet i borstens monteringsfäste ([Figur 10](#)).
3. Rikta in huvudskruvarna som du monterade i steg 1 och 2 genom hålen i det nedre borstfästet enligt [Figur 11](#).

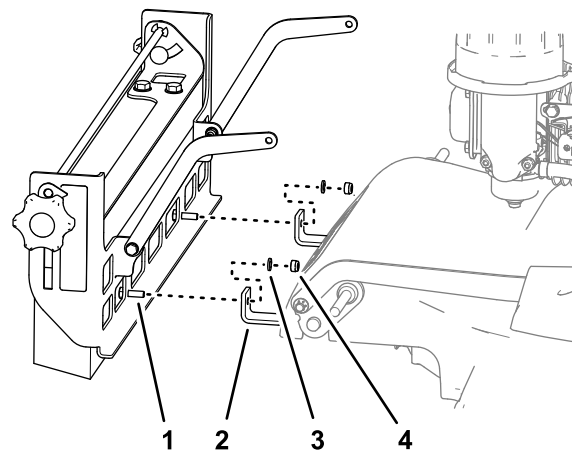

Figur 11

g284657

- | | |
|---------------------------|---------------------|
| 1. Huvudskruv (6 x 20 mm) | 3. Bricka (6 mm) |
| 2. Nedre borstfäste | 4. Låsmutter (6 mm) |

4. Montera borstens monteringsfäste och huvudskruvarna på det nedre borstfästet ([Figur](#)

11) med två brickor (6 mm) och två låsmuttrar (6 mm).

5. Dra åt huvudskruvarna och låsmuttrarna.

4

Montera borststagen på maskinen

Delar som behövs till detta steg:

2	Huvudskruv (6 x 20 mm)
4	Bricka (6 mm)
2	Låsmutter (6 mm)

Borra klippdäcket för det högra borststaget

1. Vid klippdäckets högra sida riktar du in borststaget 90° mot borstens monteringsfäste (Figur 12).

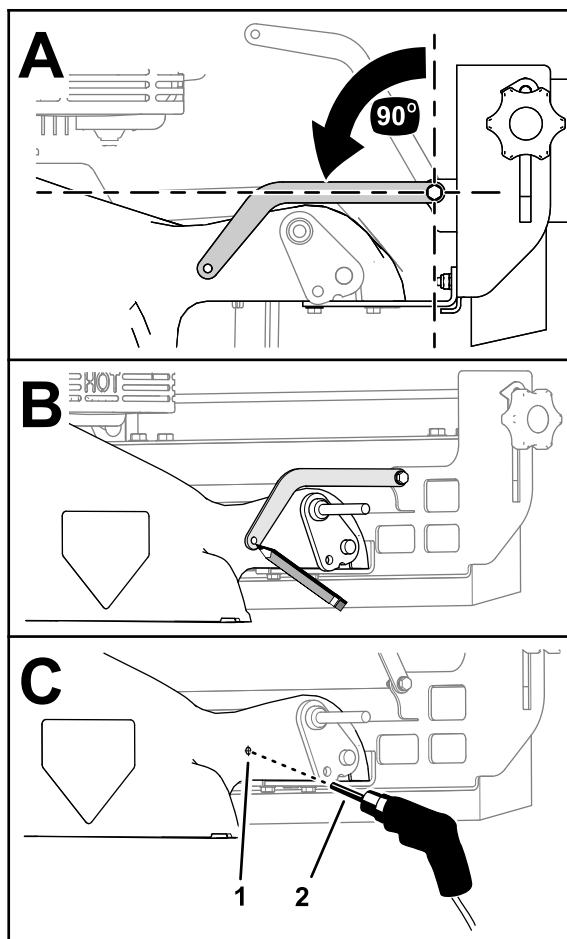

Figur 12

g284670

1. Körnarmärke (klippdäck)
2. 6,5 mm borrhona

2. Markera borststagets hålplacering på klippdäcket (Figur 12).
3. För staget uppåt och markera mittpunkten på märkningen som du gjorde i steg 2 med en körnare.
4. Borra i körnarmärket med en borrhona (6,5 mm) enligt Figur 12.

⚠ VARNING

Borring utan skyddsglasögon kan resultera i att partiklar hamnar i ögonen och skadar ögonen.

Använd alltid ögonskydd när du borrar.

5. Avlägsna eventuellt borrhög från hålet.

Montera höger borststag på maskinen

1. Rikta in borststagets hål med hålet i klippdäcket.

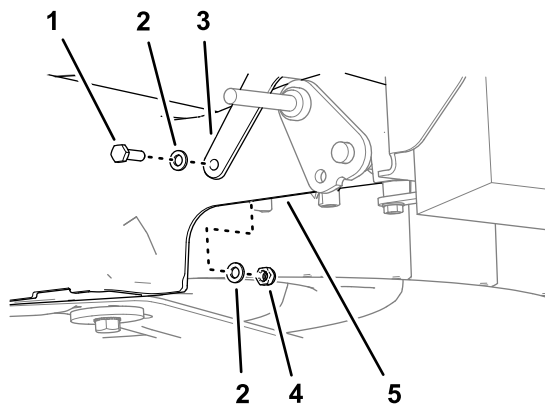

Figur 13

g284669

1. Huvudskruv (6 x 20 mm)
2. Bricka (6 mm)
3. Höger borststag
4. Låsmutter (6 mm)
5. Klippdäck

2. Montera borststaget på klippdäcket (Figur 13) med en huvudskruv (6 x 20 mm), två brickor (6 mm) och en låsmutter (6 mm).
3. Dra åt huvudskruven och låsmuttern.

Borra klippdäcket för det vänstra borststaget

1. På klippdäckets vänstra sida riktar du in borststaget 90° med borstens monteringsfäste (Figur 14).

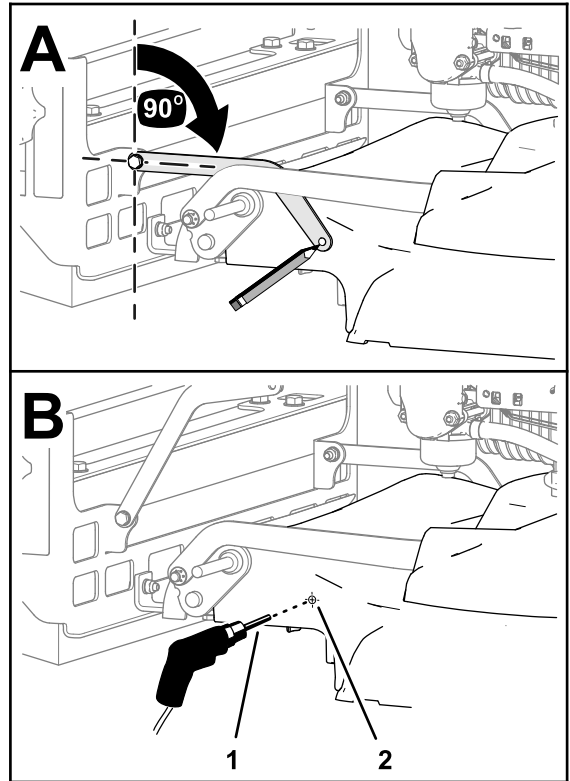

Figur 14

g284728

1. 6,5 mm borrhörl
2. Körnarmärke (klippdäck)
2. Markera borststagets hålplacering på klippdäcket (Figur 14).
3. För staget uppåt och markera mittpunkten på märkningen som du gjorde i steg 2 med en körnare.
4. Borra i körnarmärket med en borrhörl (6,5 mm) enligt Figur 14.
5. Avlägsna eventuellt borrhörl från hålet.

Montera vänster borststag på maskinen

1. Rikta in borststagets hål med hålet i klippdäcket (Figur 15).

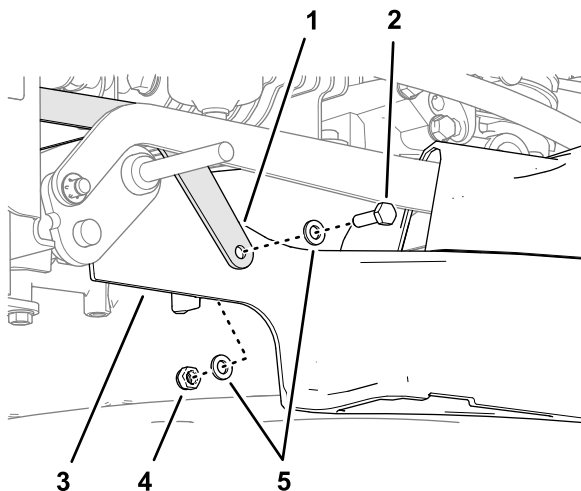

Figur 15

g284725

1. Vänster borststag
2. Huvudskruv (6 x 20 mm)
3. Klippdäck
4. Låsmutter (6 mm)
5. Bricka (6 mm)

2. Montera borststaget på klippdäcket (Figur 15) med en huvudskruv (6 x 20 mm), två brickor (6 mm) och en låsmutter (6 mm).
3. Dra åt huvudskruven och låsmuttern.

5

Montera de främre flänsarna och hjulen

Delar som behövs till detta steg:

1	Främre flänsar
---	----------------

Montera de främre flänsarna på maskinen

1. Rikta in hålen i den nya främre flänsen med hålen i klippdäcksstöden (Figur 16).

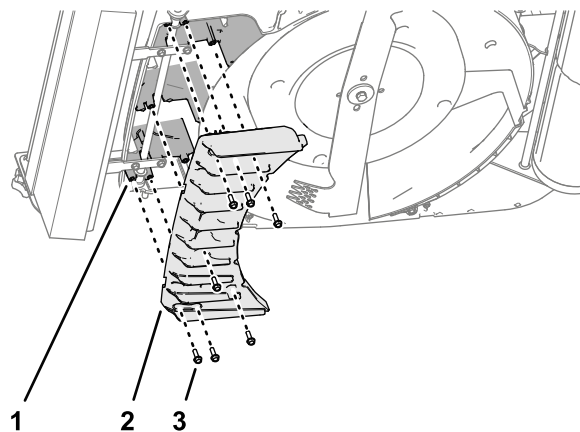

Figur 16

g285247

1. Stöd (främre flänsar – klippdäck)
 2. Främre flänsar
 3. Självgängande flänsskruv (6 x 20 mm)
2. Montera de främre flänsarna på klippdäcket (Figur 16) med de sju självgängande flänsskruvarna (6 x 20 mm) som du avlägsnade i [Avlägsna de främre flänsarna \(sida 5\)](#).
 3. Dra åt de självgängande flänsskruvarna.

Montera hjulen på maskinen

1. Montera ett hjul på axeln med flänslåsmuttern ($\frac{3}{8}$ tum) som du avlägsnade i [Lossa hjulen \(sida 5\)](#).

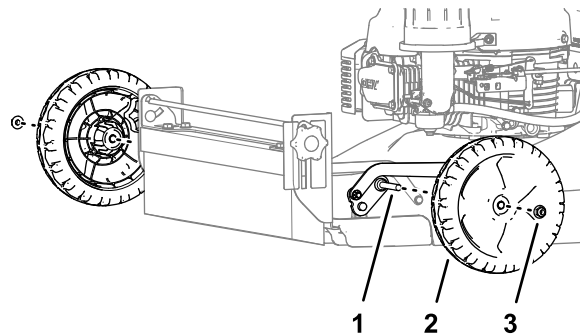

Figur 17

g284727

1. Axel
 2. Hjul
 3. Flänslåsmutter ($\frac{3}{8}$ tum)
2. Dra åt låsmuttern.
 3. Upprepa steg 1 och 2 för hjulet på maskinens andra sida.

6

Slutföra monteringen av satsen

Inga delar krävs

Tillvägagångssätt

Fyll på bränsle i bränsletanken. Se maskinens *bruksanvisning*.

Körning

Justera borstvinkeln

1. Lossa på vreden på sidorna av borstens monteringsfäste (Figur 18).

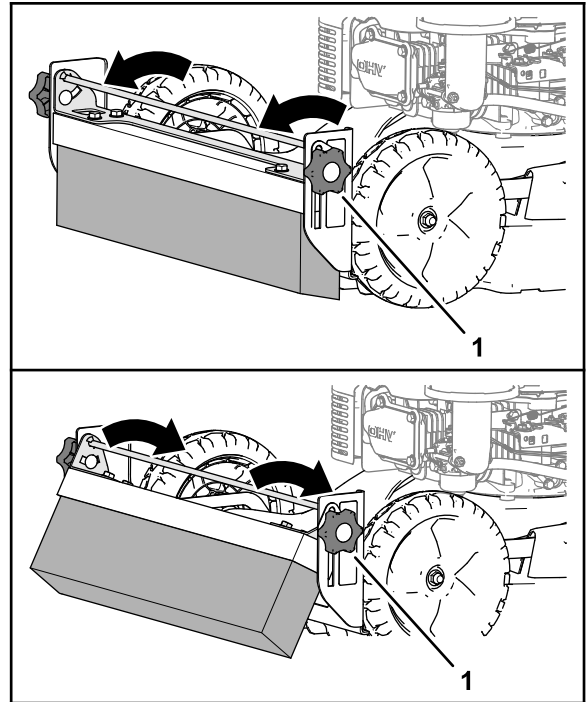

Figur 18

g284762

1. Vred

2. Använd borstjusteringsfästets handtag för att justera trimborstens lutningsvinkel (Figur 18).

Obs: Borstens intensitet ökas om den tippas framåt. Borstens intensitet minskar om den tippas bakåt.

3. Dra åt vreden (Figur 18).

Justera borsthöjden

1. Lossa på vreden på sidorna av borstens monteringsfäste (Figur 19).

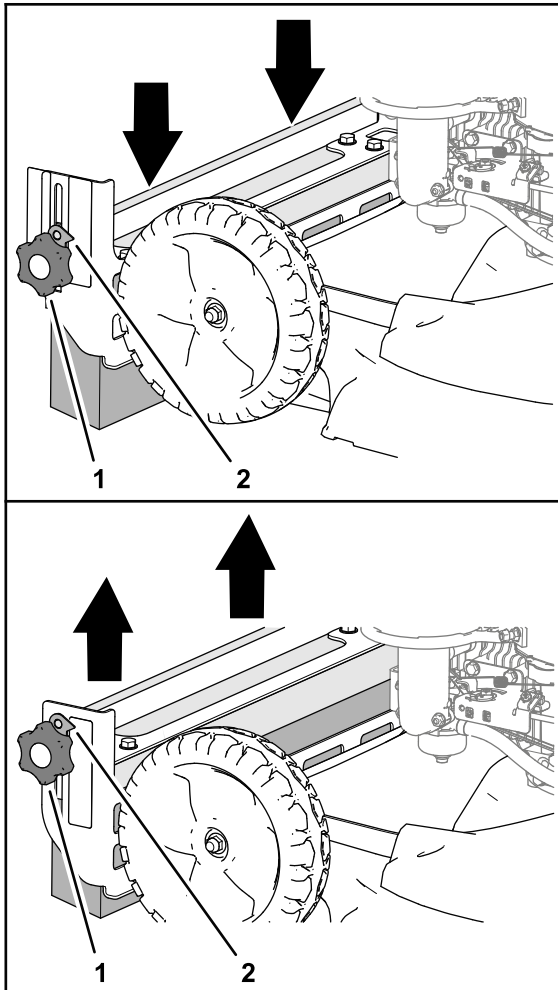

Figur 19

g284761

1. Vred
2. Borsthöjdsplatta

2. Använd borstjusteringsfästets handtag för att höja eller sänka trimborsten (Figur 19).

Obs: Säkerställ att borsthöjdsplattan pekar på samma höjdvärde på båda sidor om borstens monteringsfäste.

3. Dra åt vreden (Figur 19).

Underhåll

Byta ut borsten

1. Avlägsna de fyra huvudskruvarna (8 x 60 mm), åtta brickorna (8 mm) och fyra låsmuttrarna (8 mm) som fäster trimborsten på borstjusteringsfästet och avlägsna borsten (Figur 20).

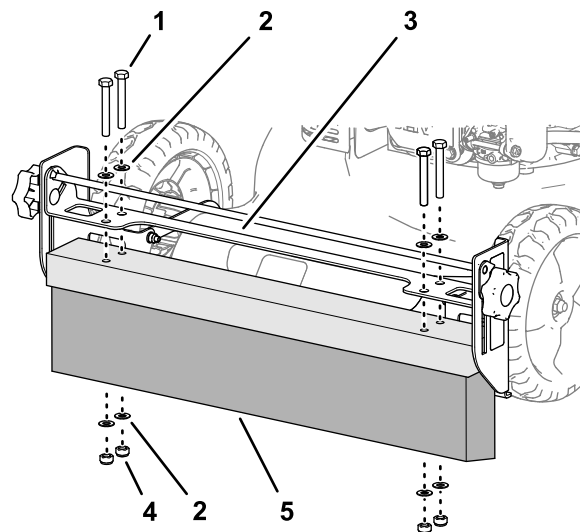

g284816

Figur 20

1. Huvudskruv (8 x 60 mm)
2. Bricka (8 mm)
3. Borstjusteringsfäste
4. Låsmutter (8 mm)
5. Trimborste

2. Rikta in den nya trimborstens hål med hålen i borstjusteringsfästet (Figur 20).
3. Montera borsten på fästet (Figur 20) med de fyra huvudskruvarna (8 x 60 mm), åtta brickorna (8 mm) och fyra låsmuttrarna (8 mm) som du avlägsnade i steg 1.
4. Dra åt huvudskruvarna och låsmuttrarna.



Count on it.