



Trimsatsbørstesett

ProStripe®- og eProStripe® 560-gressklipper

Modellnr. 134-3722

Installasjonsveiledning

Merk: ProStripe 560-gressklipperen vises i grafikken for disse *monteringsinstruksjonene*. eProStripe 560 V-gressklipperen har et annet visuelt utseende, men monteringsprosessen for dette settet er den samme for begge gressklipperne.

Sikkerhet

Sikkerhets- og instruksjonsmerker



Sikkerhetsmerker og -instruksjoner er lett synlige for føreren og er plassert i nærheten av alle områder som representerer en potensiell fare. Bytt ut alle merker som er ødelagte eller mangler.

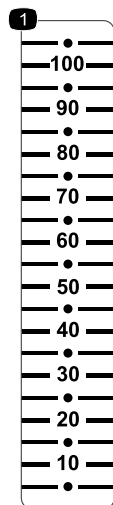

134-3990

decal134-3990

1. Børstehøyde (mm)



Montering

Løse deler

Bruk diagrammet nedenfor som en sjekkliste for å kontrollere at alle delene er sendt.

Prosedyre	Beskrivelse	Ant.	Bruk
1	Ingen deler er nødvendige	–	Klargjøre maskinen.
2	Børstejusteringsbrakett Trimsatsbørste Hodeskrue (8 x 60 mm) Skive (8 mm) Låsemutter (8 mm) Børstehøydeplate Låseskrue (8 x 25 mm) Knott Avstiver (børste) Hodeskrue (6 x 20 mm) Skive (6 mm) Låsemutter (6 mm)	1 1 4 8 4 2 2 2 2 2 4 2	Monter børstefestet.
3	Nedre børstebrakett Selvgjengende, flenshodeskrue (6 x 20 mm) Hodeskrue (6 x 20 mm) Skive (6 mm) Låsemutter (6 mm)	2 4 2 4 2	Monter børstesettet til maskinen.
4	Hodeskrue (6 x 20 mm) Skive (6 mm) Låsemutter (6 mm)	2 4 2	Monter børsteavstiveren på maskinen.
5	Fremre ribber	1	Monter de fremre ribber og hjulene.
6	Ingen deler er nødvendige	–	Fullføre monteringen av settet.

1

Klargjøre maskinen

Ingen deler er nødvendige

Prosedyre

⚠ ADVARSEL

Kniven er skarp, kontakt med kniven kan føre til personskader.

Bruk hansker når du utfører service på kniven.

⚠ ADVARSEL

Når du vender maskinen på siden, kan drivstoffet lekke ut. Drivstoff er meget brannfarlig og eksplosivt, og kan føre til personskader.

Kjør motoren tom eller fjern bensinen med en håndpumpe, sug den aldri opp med hevert.

Viktig: Ikke fyll drivstoff på drivstofftanken før børstesettet monteres.

For ProStripe 560-gressklipperen:

1. Kjør motoren for å tømme drivstofftanken, eller fjern drivstoffet med en håndpumpe.

Hvis du ikke bruker alt drivstoffet på tanken, bruk en hånddrevet drivstoffpumpe til å fjerne drivstoffet.

2. Flytt maskinen til en jevn overflate, påse at motoren er slått av, og vent til alle bevegelige deler har stoppet.
3. Frakoble tennpluggledningen fra tennpluggen. Se *brugerhåndboken* for maskinen.

For eProStripe 560 60 V-gressklipperen:

1. Flytt maskinen til en jevn overflate, slå av maskinen, og vent til alle bevegelige deler har stoppet.
2. Fjern elektrisk start-knappen og alle batteripakker fra maskinen.

2

Montere børstefestet

Deler som er nødvendige for dette trinnet:

1	Børstejusteringsbrakett
1	Trimsatsbørste
4	Hodeskrue (8 x 60 mm)
8	Skive (8 mm)
4	Låsemutter (8 mm)
2	Børstehøydeplate
2	Låseskrue (8 x 25 mm)
2	Knott
2	Avstiver (børste)
2	Hodeskrue (6 x 20 mm)
4	Skive (6 mm)
2	Låsemutter (6 mm)

Montere trimsatsbørsten til børstejusteringsbraketten

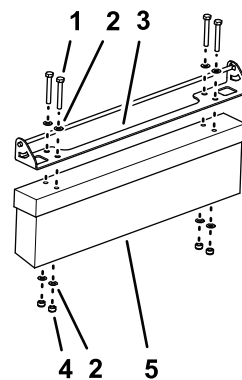

Figur 1

g284576

1. Hodeskrue (8 x 60 mm)
2. Skive (8 mm)
3. Børstejusteringsbrakett
4. Låsemutter (8 mm)
5. Trimsatsbørste

1. Innrett hullene i børstejusteringsbraketten med hullene i trimbørsten, som vist i [Figur 1](#).
2. Monter børstejusteringsbraketten til trimbørsten ([Figur 1](#)) med fire hodeskruer (8 x 60 mm), åtte skiver (8 mm) og fire låsemuttere (8 mm).
3. Trekk til hodeskruene og låsemutterne.

Montere børstejusteringsbraketten til børstefestet

1. Monter børsten og børstejusteringsbraketten til børstefesten som vist i [Figur 2](#).

Merk: Sørg for at stangendene til håndtaket for børstejusteringsbraketten er innrettet gjennom slissene i børstefesten.

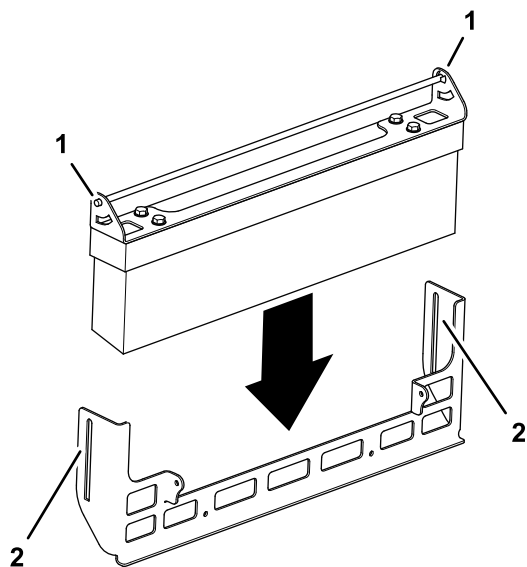

Figur 2

g284577

1. Enden av håndtaket (børstjusteringsbrakett)
2. Slisse (børstefeste)

2. Monter en børstehøydeplate over stangenden til håndtaket for børstjusteringsbraketten som vist i [Figur 3](#).

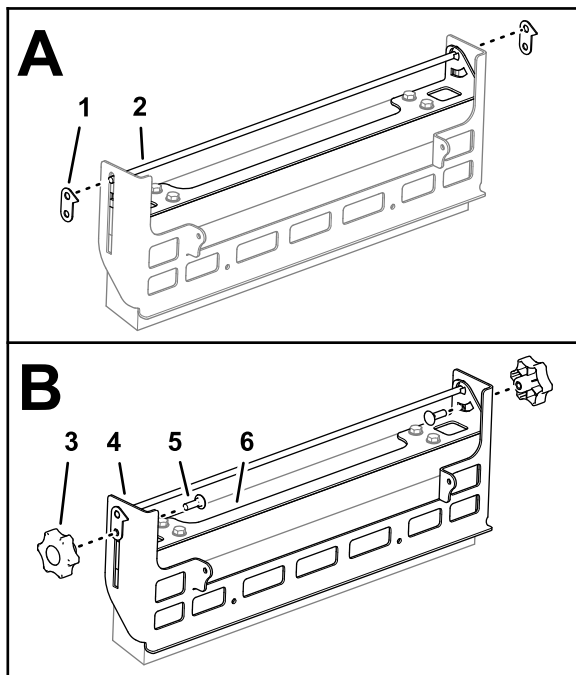

Figur 3

g284575

1. Børstehøydeplate
2. Håndtak (børstjusteringsbrakett)
3. Knott
4. Børstefestet
5. Låseskruer (8 x 25 mm)
6. Børstjusteringsbrakett

3. Monter en låsebolt gjennom åpningen i børstjusteringsbraketten, sporet i børstefestet

og det nedre hullet i børstehøydeplaten ([Figur 3](#)).

4. Tre en knott på låsebolten og stram knotten ([Figur 3](#)).
5. Gjenta trinn 2 gjennom 4 på den andre enden av børstefestet.

Montere avstivere til børstefestet.

1. Innrett hullet i børsteavstiveren med hullet på tappen av børstefestet som vist i [Figur 4](#).

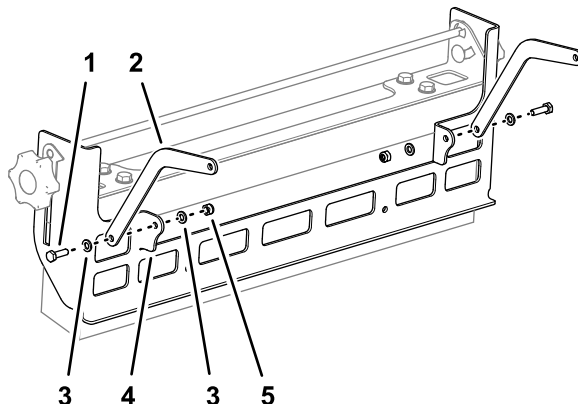

Figur 4

g284578

1. Hodeskruer (6 x 20 mm)
2. Avstiver (børste)
3. Skive (6 mm)
4. Tapp (børstefeste)
5. Låsemutter (6 mm)

2. Fest børsteavstiveren til børstefestet ([Figur 4](#)) med en hodeskruer (6 x 20 mm), to skiver (6 mm) og en låsemutter (6 mm).
3. Gjenta trinn 1 og 2 for børsteavstiveren på den andre enden av børstefestet.

3

Montere børstesettet på maskinen

Deler som er nødvendige for dette trinnet:

2	Nedre børstebrakett
4	Selvgjengende, flenshodeskrue (6 x 20 mm)
2	Hodeskrue (6 x 20 mm)
4	Skive (6 mm)
2	Låsemutter (6 mm)

Fjerne hjulene

1. Fjern flenslåsemutteren ($\frac{3}{8}$ tomme) som fester hjulet til akselen, og fjern hjulet (Figur 5).

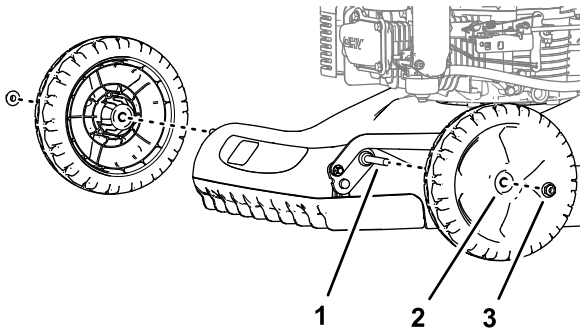

Figur 5

g284602

1. Aksel
2. Hjul
3. Flenslåsemutter ($\frac{3}{8}$ tomme)

2. Gjenta trinn 1 for hjulet på den andre siden av maskinen.

Ta av de fremre ribbene.

1. Vend maskinen over på siden med luftfilteret eller klippehøydespaken opp (Figur 6).

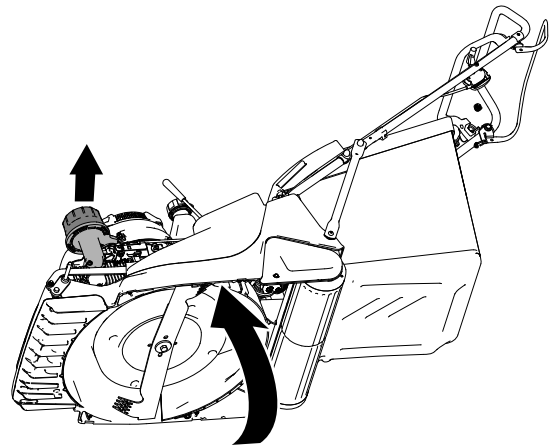

Figur 6

g283871

2. Fjern de syv selvgjengende, flenshodeskruene (6 x 20 mm) som fester de fremre ribbene til støttene på klippeenheten og fjern den fremre ribbene (Figur 7).

Merk: Du skal ikke bruke disse fremre ribbene med trimbørstesettet.

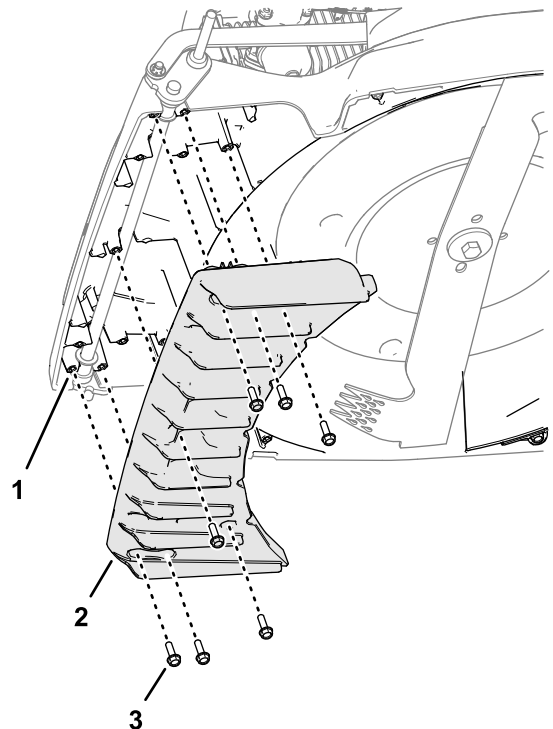

Figur 7

g284601

1. Støtte (fremre ribbe – klippeenhet)
2. Fremre ribber
3. Selvgjengende, flenshodeskrue (6 x 20 mm)

Montere de nedre børstebrakettene på maskinen

1. Innrett hullene i den nedre børstebraketten med hullene i støtten til trimsatsbørsten på klippeenheten som vist i **Figur 8**.

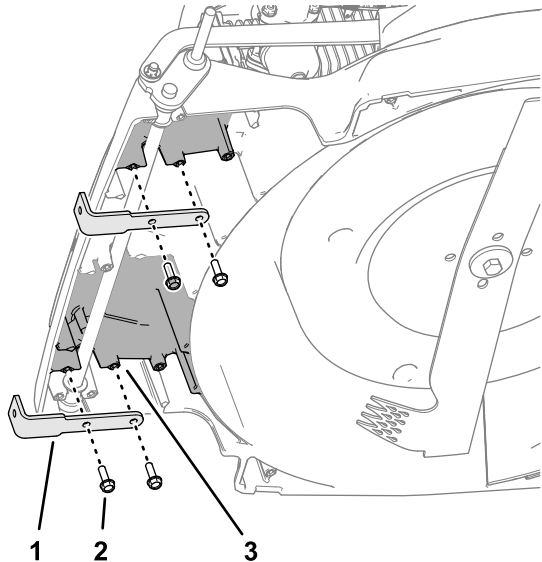

Figur 8

g284634

- | | |
|--|--|
| 1. Nedre børstebrakett | 3. Støtte (trimsatsbørste – klippeenhet) |
| 2. Selvgjengende, flenshodeskrue (6 x 20 mm) | |
-
2. Fest den nedre børstebraketten på støtten til trimsatsbørsten (**Figur 8**) med to selvgjengende, flenshodeskruene (6 x 20 mm).
 3. Gjenta trinn 1 og 2 for den nedre børstebraketten på den andre siden av maskinen.
 4. Senk maskinen forsiktig ned (**Figur 9**).

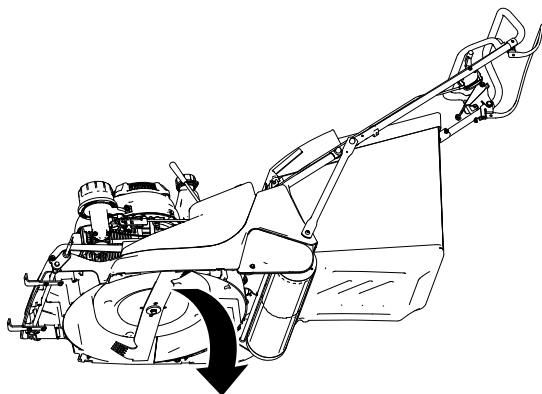

Figur 9

g284636

Montere trimsatsbørsten til de nedre børstebrakettene.

1. Monter en hodeskrue (6 x 20 mm) og skive (6 mm) gjennom hulllet i børstefestet (**Figur 10**).

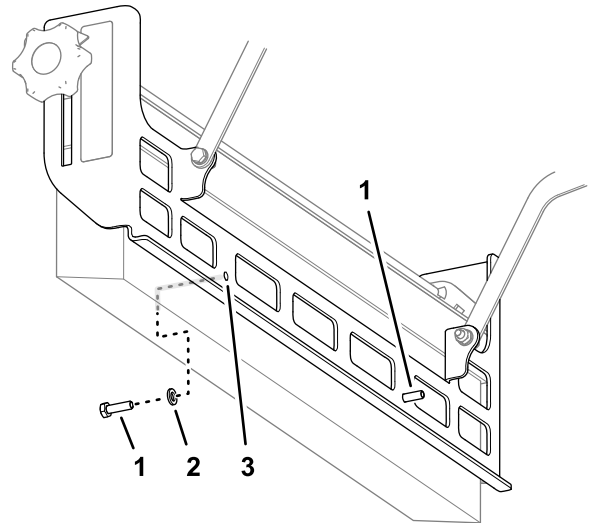

Figur 10

g284658

- | | |
|--------------------------|------------------------|
| 1. Hodeskrue (6 x 20 mm) | 3. Hull (børstefestet) |
| 2. Skive (6 mm) | |

2. Monter den andre hodeskruen (6 x 20 mm) og skiven (6 mm) gjennom det andre hulllet i børstefestet (**Figur 10**).
3. Innrett hodeskruene som du monterte i trinn 1 og 2 gjennom hullene i de nedre børstebrakettene som vist i **Figur 11**.

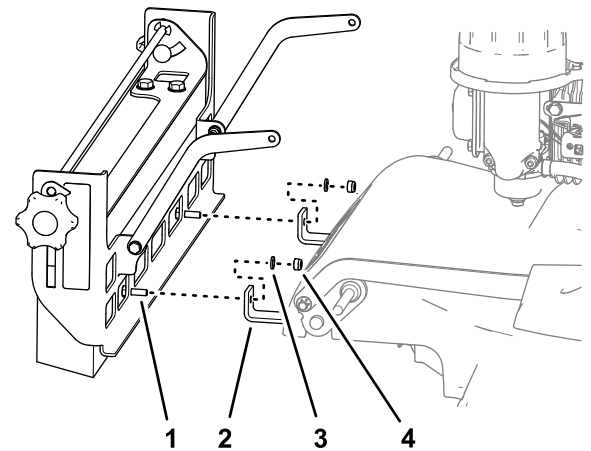

Figur 11

g284657

- | | |
|--------------------------|----------------------|
| 1. Hodeskrue (6 x 20 mm) | 3. Skive (6 mm) |
| 2. Nedre børstebrakett | 4. Låsemutter (6 mm) |

4. Monter børstefestet og hodeskruene til de nedre børstebrakettene (**Figur 11**) med to skiver (6 mm) og to låsemuttere (6 mm).
5. Trekk til hodeskruene og låsemutterne.

4

Montere børsteavstiveren på maskinen

Deler som er nødvendige for dette trinnet:

2	Hodeskrue (6 x 20 mm)
4	Skive (6 mm)
2	Låsemutter (6 mm)

Bore klippeenhet for høyre børsteavstiver

1. På høyre side av klippeenheten, innrett børsteavstiveren 90° til børstefestet (Figur 12).

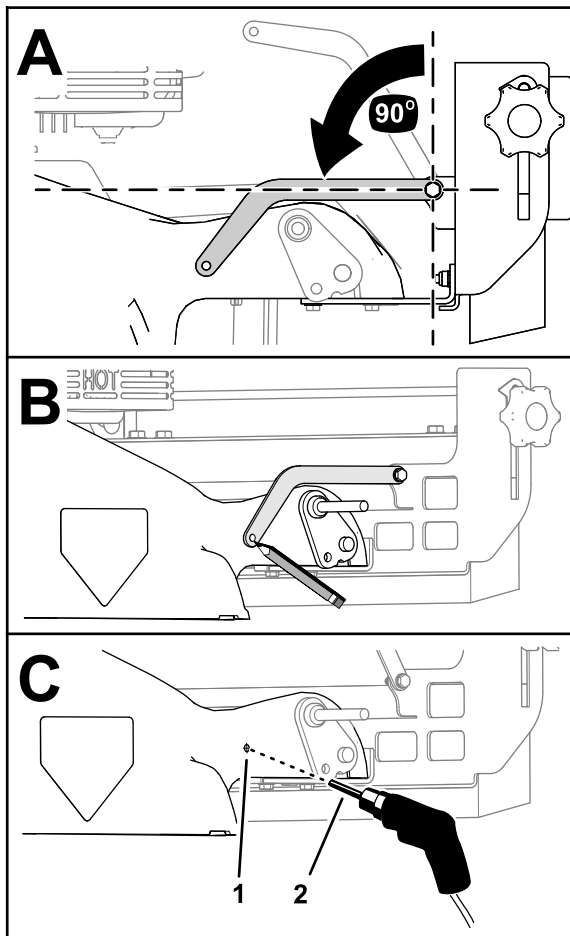

Figur 12

g284670

1. Marker merket med kjørner (klippeenhet)
2. Bor (6,5 mm)

2. Marker hullet til børsteavstiveren på klippeenheten (Figur 12).

3. Flytt avstiveren opp og marker midten av merket du laget i trinn 2.

4. Bor det midterste kjørnermerket med et bor (6,5 mm), som vist i Figur 12.

⚠ ADVARSEL

Bruk av drill uten egnede vernebriller kan føre til at det kommer rusk inn i øynene og forårsake skade.

Bruk alltid vernebriller når du borer.

5. Fjern eventuelle rue kanter fra hullet.

Montere høyre børsteavstiver på maskinen

1. Innrett hullene i børsteavstiveren mot hullene på klippeenheten.

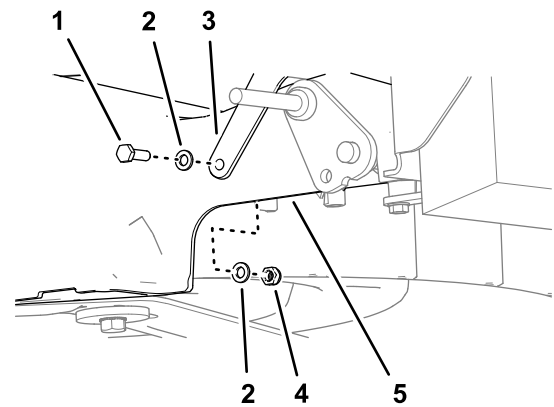

Figur 13

g284669

1. Hodeskrue (6 x 20 mm)
2. Skive (6 mm)
3. Høyre børsteavstiver
4. Låsemutter (6 mm)
5. Klippeenhet

2. Monter børsteavstiveren til klippeenheten (Figur 13) med en hodeskrue (6 x 20 mm), to skiver (6 mm) og en låsemutter (6 mm).

3. Trekk til hodeskruen og låsemutteren.

Bore klippeenhet for venstre børsteavstiver

1. På venstre side av klippeenheten, tilpass børsteavstiveren 90° til børstefestet (Figur 14).

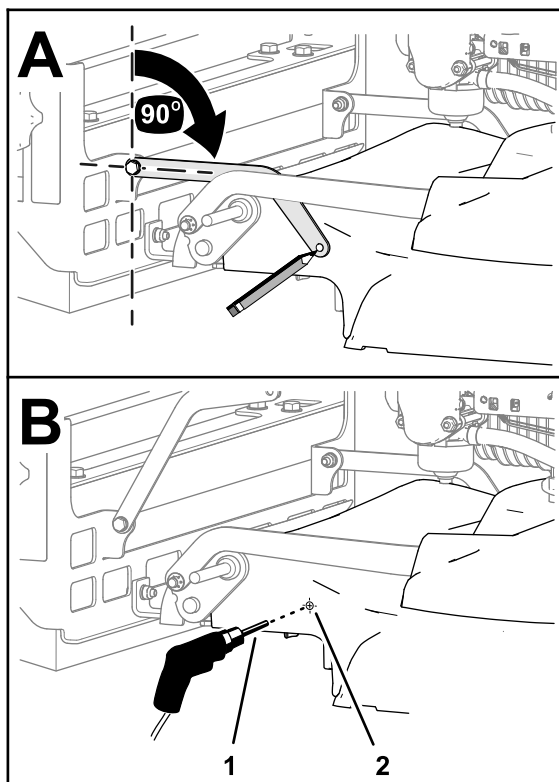

Figur 14

1. Bor (6,5 mm)
2. Marker merket med kjørner (klippeenhet)

2. Marker hullet til børsteavstiveren på klippeenheten (Figur 14).
3. Flytt avstiveren opp og marker midten av merket du laget i trinn 2.
4. Bor det midterste kjørnermerket med et bor (6,5 mm), som vist i Figur 14.
5. Fjern eventuelle rue kanter fra hullet.

Montere venstre børsteavstiver på maskinen

1. Innrett hullene i børsteavstiveren mot hullene på klippeenheten (Figur 15).

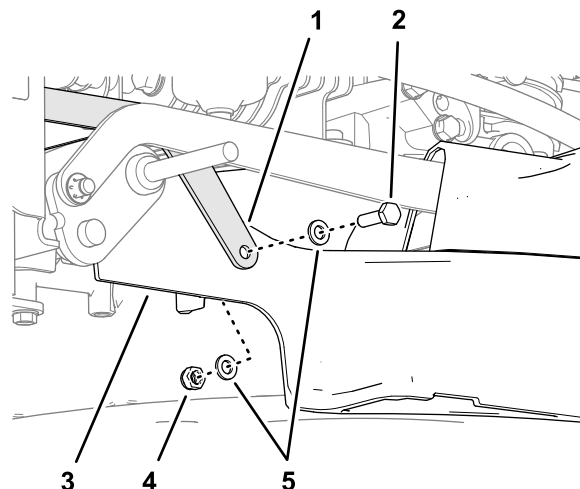

Figur 15

1. Venstre børsteavstiver
2. Hodeskruer (6 x 20 mm)
3. Klippeenhet
4. Låsemutter (6 mm)
5. Skive (6 mm)

2. Monter børsteavstiveren til klippeenheten (Figur 15) med en hodeskruer (6 x 20 mm), to skiver (6 mm) og en låsemutter (6 mm).
3. Trekk til hodeskruen og låsemutteren.

5

Montere de fremre ribber og hjulene

Deler som er nødvendige for dette trinnet:

1	Fremre ribber
---	---------------

Montere fremre ribber på maskinen

1. Innrett hullene i den nye fremre ribben med hullene i støttene av klippeenheten (Figur 16).

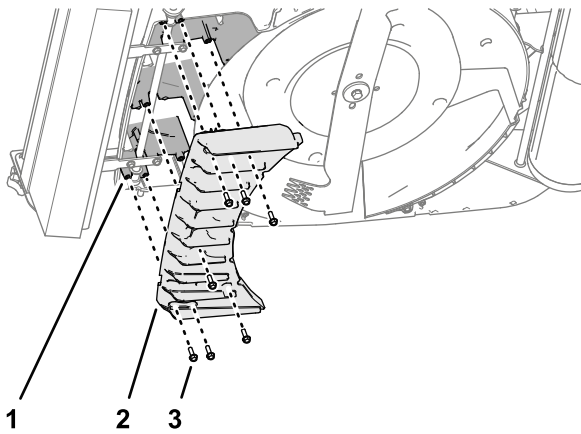

Figur 16

g285247

- | | |
|--|--|
| <ol style="list-style-type: none"> 1. Støtte (fremre ribbe – klippeenhet) 2. Fremre ribber | <ol style="list-style-type: none"> 3. Selvgjengende, flenshodeskrue (6 x 20 mm) |
|--|--|

2. Monter fremre ribber til klippeenheten ([Figur 16](#)) med syv selvgjengende, flenshodeskruene (6 x 20 mm) som du fjernet i [Ta av de fremre ribbene.](#) ([side 5](#)).
3. Stram de selvgjengende, flenshodeskruene.

Montere hjulene til maskinen

1. Monter et hjul på akselen med flenslåsescruen ($\frac{3}{8}$ tomme) som du fjernet i [Fjerne hjulene](#) ([side 5](#)).

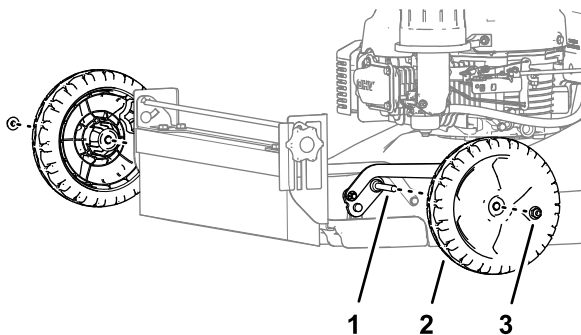

Figur 17

g284727

- | | |
|---|---|
| <ol style="list-style-type: none"> 1. Aksel 2. Hjul | <ol style="list-style-type: none"> 3. Flenslåsescruer ($\frac{3}{8}$ tomme) |
|---|---|

2. Stram låsecruen.
3. Gjenta trinn [2](#) og [1](#) for hjulet på den andre siden av maskinen.

6

Fullføre monteringen av settet

Ingen deler er nødvendige

Prosedyre

Fyll drivstoff i drivstofftanken eller sett batteripakkene i batterirommet. Se *brugerhåndboken* for maskinen.

Bruk

Justere vinkelen til børsten.

1. Løsne knottene på sidene av børstefestet (Figur 18).

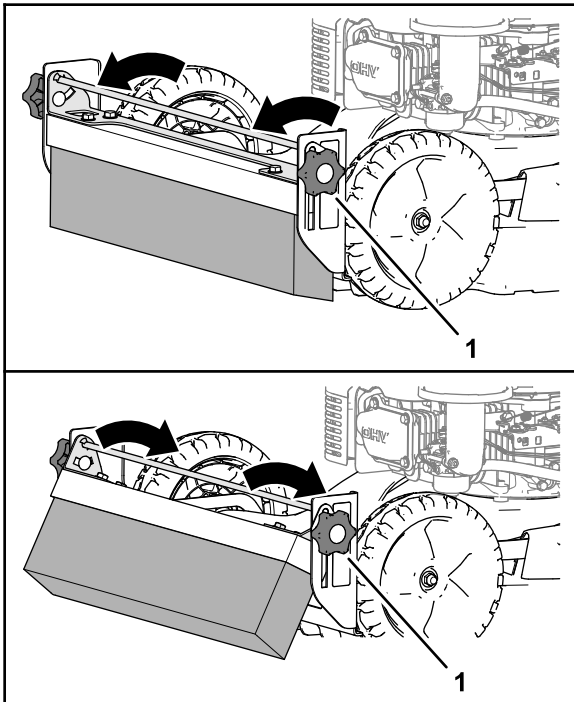

Figur 18

g284762

1. Knott

2. Bruk håndtaket til børstejusteringsbraketten for å justere vinkelen på trimbørsten (Figur 18).

Merk: Hvis du vipper børsten fremover, økes aggressiviteten. Hvis du vipper børsten bakover, reduseres aggressiviteten.

3. Skru knotten godt fast (Figur 18).

Justere børstehøyden

1. Løsne knottene på sidene av børstefestet (Figur 19).

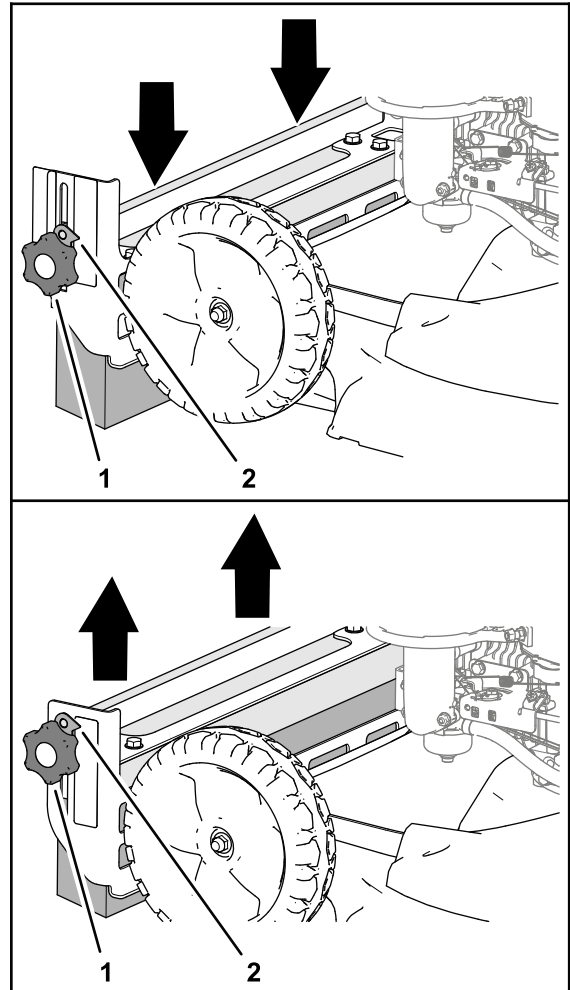

Figur 19

g284761

1. Knott
2. Børstehøydeplate

2. Bruk håndtaket til børstejusteringsbraketten for å heve eller senke trimbørsten (Figur 19).

Merk: Sørg for at punktene til børstehøydeplatene har samme høydenummer på begge sider av børstefestet.

3. Skru knotten godt fast (Figur 19).

Vedlikehold

Skifte ut børsten

1. Fjern de fire hodeskruene (8 x 60 mm), åtte skivene (8 mm) og fire låsemutterne (8 mm) som fester trimsatsbørsten til børstejusteringsbraketten, og fjern børsten ([Figur 20](#)).

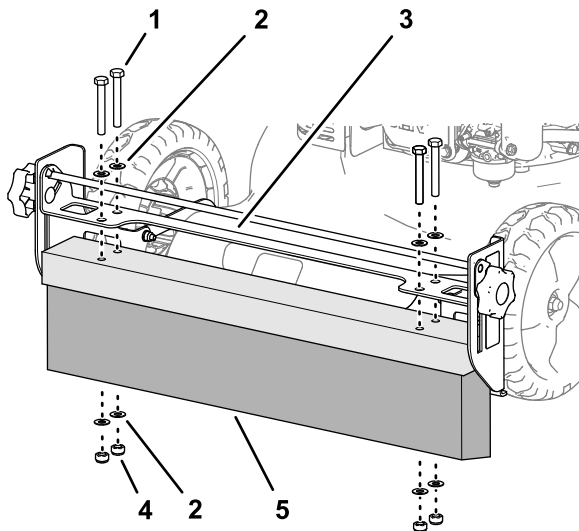

g284816

Figur 20

- | | |
|----------------------------|----------------------|
| 1. Hodeskrue (8 x 60 mm) | 4. Låsemutter (8 mm) |
| 2. Skive (8 mm) | 5. Trimsatsbørste |
| 3. Børstejusteringsbrakett | |

-
2. Innrett hullene i den nye trimsatsbørsten med hullene i børstejusteringsbraketten ([Figur 20](#)).
 3. Monter børsten til braketten ([Figur 20](#)) med fire hodeskruene (8 x 60 mm), åtte skivene (8 mm) og fire låsemutterne (8 mm) som du fjernet i trinn 1.
 4. Trekk til hodeskruene og låsemutterne.



Count on it.