



Groomerborstelset

ProStripe® en eProStripe® 560 maaier

Modelnr.: 134-3722

Installatie-instructies

Opmerking: Voor deze *Montage-instructies* wordt de ProStripe 560 maaier getoond in de afbeeldingen. De eProStripe 560 60 V maaier ziet er anders uit, maar de montageprocedure voor deze set is hetzelfde voor beide maaiers.

Veiligheid

Veiligheids- en instructiestickers



Veiligheidsstickers en veiligheidsinstructies zijn gemakkelijk zichtbaar voor de bestuurder en bevinden zich bij plaatsen waar gevaar kan ontstaan. Vervang alle beschadigde of ontbrekende stickers.

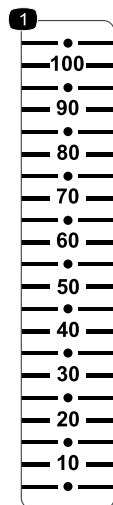

134-3990

decal134-3990

1. Borstelhoogte (mm)



Installatie

Losse onderdelen

Gebruik onderstaande lijst om te controleren of alle onderdelen zijn geleverd.

| Procedure | Omschrijving | Hoeveelheid | Gebruik |
|-----------|---|--|--|
| 1 | Geen onderdelen vereist | – | De machine voorbereiden. |
| 2 | Afstelbeugel van de borstel Groomerborstel Inbusbout (8 x 60 mm) Ring (8 mm) Borgmoer (8 mm) Borstelhoogteplaatje Slotbout (8 x 25 mm) Knop Stut (borstel) Inbusbout (6 x 20 mm) Ring (6 mm) Borgmoer (6 mm) | 1 1 4 8 4 2 2 2 2 2 4 2 | De borstelbevestiging monteren. |
| 3 | Onderste beugel van borstel Zelftappende flenskopschroef (6 x 20 mm) Inbusbout (6 x 20 mm) Ring (6 mm) Borgmoer (6 mm) | 2 4 2 4 2 | De borstelset aan de machine monteren. |
| 4 | Inbusbout (6 x 20 mm) Ring (6 mm) Borgmoer (6 mm) | 2 4 2 | De stutten van de borstel aan de machine monteren. |
| 5 | Voorste ribben | 1 | De voorste ribben en de wielen monteren. |
| 6 | Geen onderdelen vereist | – | De installatie van de set voltooien. |

1

De machine voorbereiden

Geen onderdelen vereist

Procedure

⚠ WAARSCHUWING

Het maimes is scherp, contact met het maimes kan ernstig lichamelijk letsel veroorzaken.

Gebruik handschoenen als u het mes monteert.

⚠ WAARSCHUWING

Als u de machine kantelt, kan er benzine uit de tank lekken. Benzine is ontvlambaar en explosief en kan lichamelijk letsel veroorzaken.

Laat de motor drooglopen of pomp de brandstof met een handpomp uit de tank. Gebruik nooit een hevel.

Belangrijk: Vul geen brandstof bij in de brandstoftank voordat u de borstelset hebt gemonteerd.

Voor de ProStripe 560 maaier:

1. Laat de motor lopen om de brandstoftank leeg te maken of verwijder de brandstof met een handpomp.

Als u niet alle brandstof in de tank gebruikt, moet u de brandstof met een handpomp uit de tank pompen.

2. Plaats de machine op een horizontaal oppervlak, zorg ervoor dat de motor uitgeschakeld is en wacht tot alle bewegende onderdelen tot stilstand zijn gekomen.
3. Koppel de bougiekabel af van de bougie; raadpleeg de *Gebruikershandleiding* van uw machine.

Voor de eProStripe 560 60V maaier:

1. Zet de machine op een vlakke ondergrond, schakel de machine uit en wacht tot alle bewegende onderdelen gestopt zijn.

2. Verwijder de elektrische startknop en alle accupacks uit de machine.

2

De borstelbevestiging monteren

Benodigde onderdelen voor deze stap:

| | |
|---|-----------------------------|
| 1 | Afstelbeugel van de borstel |
| 1 | Groomerborstel |
| 4 | Inbusbout (8 x 60 mm) |
| 8 | Ring (8 mm) |
| 4 | Borgmoer (8 mm) |
| 2 | Borstelhoogteplaatje |
| 2 | Slotbout (8 x 25 mm) |
| 2 | Knop |
| 2 | Stut (borstel) |
| 2 | Inbusbout (6 x 20 mm) |
| 4 | Ring (6 mm) |
| 2 | Borgmoer (6 mm) |

De groomerborstel monteren aan de afstelbeugel van de borstel

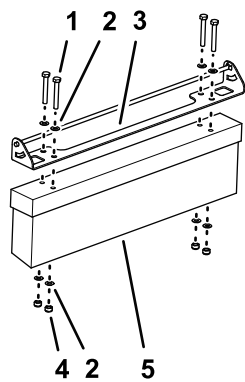

Figuur 1

g284576

- | | |
|--------------------------------|--------------------|
| 1. Inbusbout (8 x 60 mm) | 4. Borgmoer (8 mm) |
| 2. Ring (8 mm) | 5. Groomerborstel |
| 3. Afstelbeugel van de borstel | |

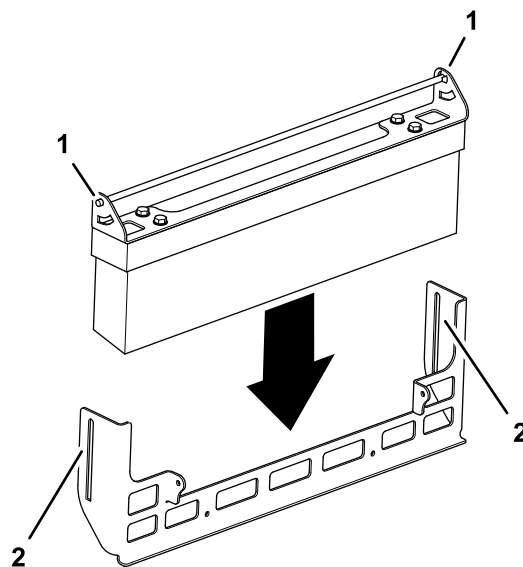

Figuur 2

g284577

- | | |
|------------------------------|---|
| 1. Uiteinde van de handgreep | 2. Sleuf (borstelbevestiging) (afstelbeugel van de borstel) |
|------------------------------|---|

1. Lijn de gaten in de afstelbeugel van de borstel uit met de gaten in de groomerborstel; zie [Figuur 1](#).
2. Monteer de afstelbeugel van de borstel aan de groomerborstel ([Figuur 1](#)) met 4 inbusbouts (8 x 60 mm), 8 ringen (8 mm) en 4 borgmoeren (8 mm).
3. Draai de inbusbouts en borgmoeren vast.

De afstelbeugel van de borstel aan de borstelbevestiging monteren

1. Monteer de borstel en de afstelbeugel van de borstel aan de borstelbevestiging zoals getoond in [Figuur 2](#).

Opmerking: Steek de stanguiteinden van de handgreep voor de afstelbeugel van de borstel in de sleuven in de borstelbevestiging.

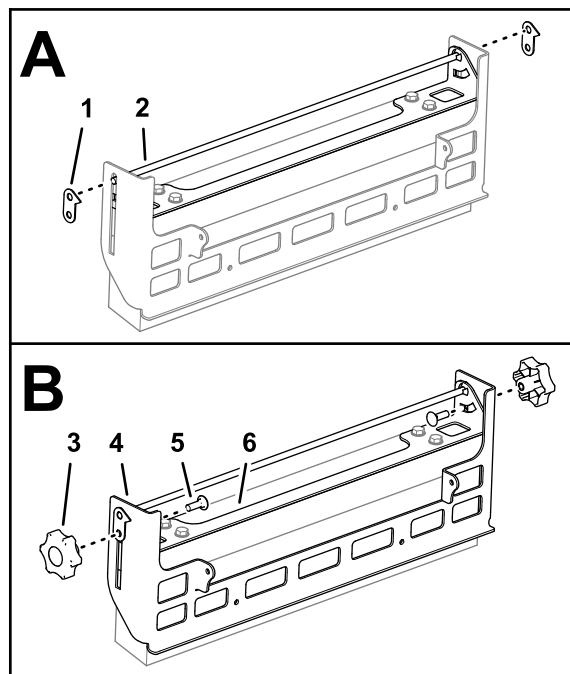

Figuur 3

g284575

- | | |
|--|--------------------------------|
| 1. Borstelhoogteplaatje | 4. Borstelbevestiging |
| 2. Handgreep (afstelbeugel van de borstel) | 5. Slotbout (8 x 25 mm) |
| 3. Knop | 6. Afstelbeugel van de borstel |

3. Monteer een slotbout door de opening in de afstelbeugel van de borstel, de sleuf in de borstelbevestiging en de onderste opening in het borstelhoogteplaatje (Figuur 3).
4. Draai een knop op de slotbout en draai de knop vast (Figuur 3).
5. Herhaal stap 2 tot 4 aan de andere kant van de borstelbevestiging.

De stutten aan de borstelbevestiging monteren

1. Lijn de opening in de stut van de borstel uit met de opening in het lipje van de borstelbevestiging; zie Figuur 4.

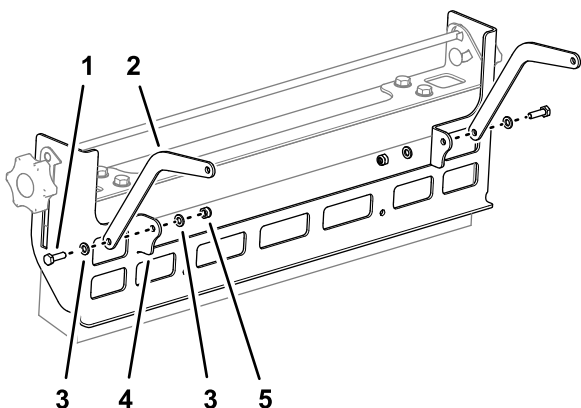

Figuur 4

g284578

- | | |
|--------------------------|-----------------------------|
| 1. Inbusbout (6 x 20 mm) | 4. Lip (borstelbevestiging) |
| 2. Stut (borstel) | 5. Borgmoer (6 mm) |
| 3. Ring (6 mm) | |

2. Bevestig de stut van de borstel aan de borstelbevestiging (Figuur 4) met een inbusbout (6 x 20 mm), 2 ringen (6 mm) en een borgmoer (6 mm).
3. Herhaal stap 1 en 2 voor de stut van de borstel aan de andere kant van de borstelbevestiging.

3

De borstelset aan de machine monteren

Benodigde onderdelen voor deze stap:

| | |
|---|---|
| 2 | Onderste beugel van borstel |
| 4 | Zelftappende flenskop Schroef (6 x 20 mm) |
| 2 | Inbusbout (6 x 20 mm) |
| 4 | Ring (6 mm) |
| 2 | Borgmoer (6 mm) |

De wielen verwijderen

1. Verwijder de flensborgmoer ($\frac{3}{8}$ ") waarmee het wiel aan de as is bevestigd en verwijder het wiel (Figuur 5).

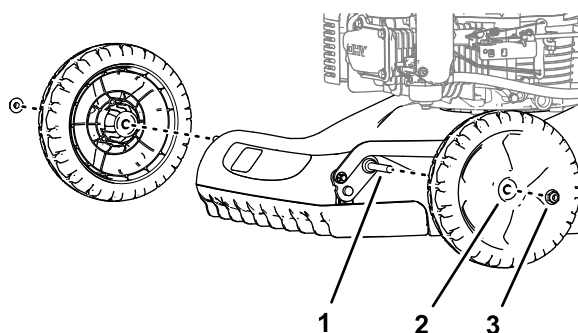

Figuur 5

g284602

- | | |
|---------|--------------------------------------|
| 1. As | 3. Flensborgmoer ($\frac{3}{8}$ ") |
| 2. Wiel | |

2. Herhaal stap 1 voor het wiel aan de andere kant van de machine.

De voorste ribben verwijderen

1. Kantel de maaimachine op zijn zij met het luchtfilter of de maaihoogtehendel naar boven (Figuur 6).

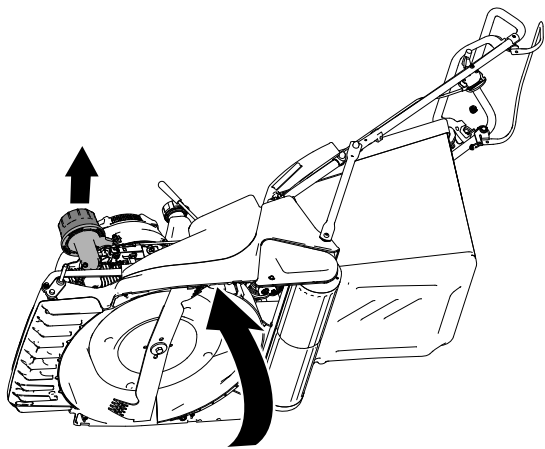

Figuur 6

g283871

2. Verwijder de 7 zelftappende flenskopschroeven (6 x 20 mm) waarmee de voorste ribben zijn bevestigd aan de steunen van het maaidek. Verwijder dan de voorste ribben (Figuur 7).

Opmerking: U zult deze voorste ribben niet gebruiken met de groomerborstelset.

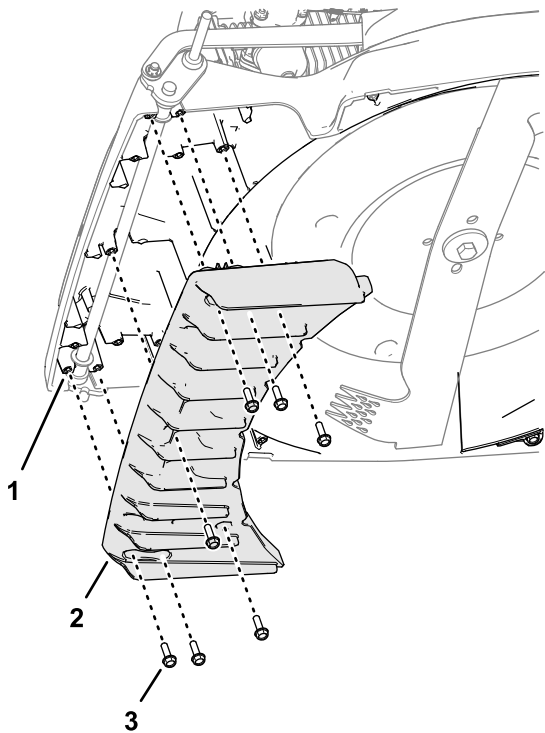

Figuur 7

g284601

- | | |
|----------------------------------|---|
| 1. Steun (voorste rib - maaidek) | 3. Zelftappende flenskopschroef (6 x 20 mm) |
| 2. Voorste ribben | |

De onderste borstelbeugels aan de machine monteren

1. Lijn de gaten in de onderste borstelbeugel uit met de gaten in de steun voor de groomerborstel van het maaidek; zie Figuur 8.

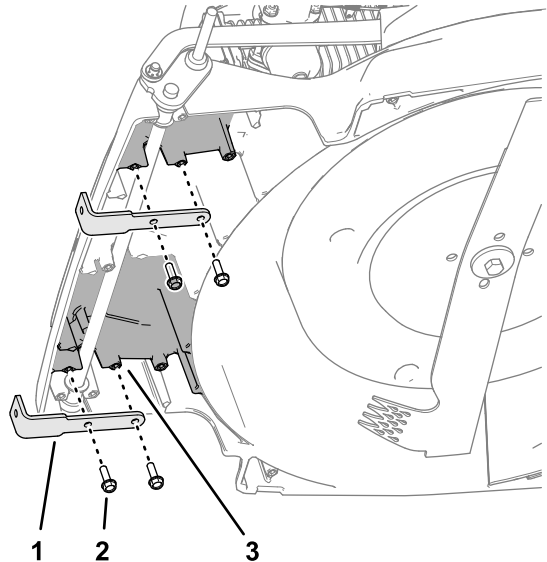

Figuur 8

g284634

- | | |
|---|-------------------------------------|
| 1. Onderste beugel van borstel | 3. Steun (groomerborstel - maaidek) |
| 2. Zelftappende flenskopschroef (6 x 20 mm) | |

2. Bevestig de onderste beugel van de borstel aan de steun van de groomerborstel (Figuur 8) met 2 zelftappende flenskopschroeven (6 x 20 mm).
3. Herhaal stap 1 en 2 voor de andere onderste beugel van de borstel aan de andere kant van de machine.
4. Laat de machine voorzichtig zakken (Figuur 9).

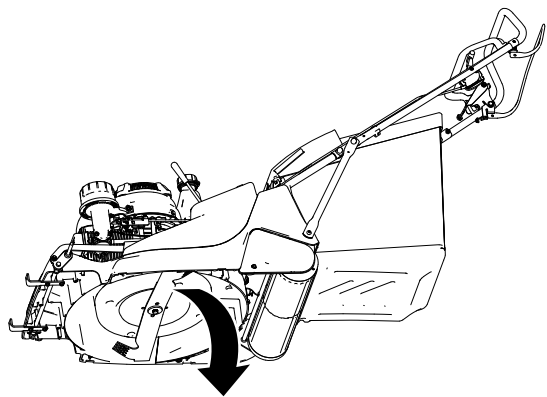

Figuur 9

g284636

De groomerborstel aan de onderste beugels van de borstel monteren

1. Monteer een inbusbout (6 x 20 mm) en ring (6 mm) door de opening in de borstelbevestiging (Figuur 10).

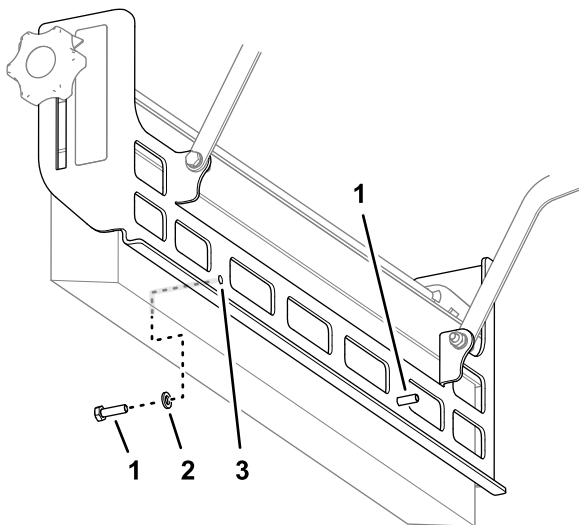

Figuur 10

g284658

1. Inbusbout (6 x 20 mm)
2. Ring (6 mm)
3. Opening (borstelbevestiging)

2. Monteer de andere inbusbout (6 x 20 mm) en ring (6 mm) door de andere opening in de borstelbevestiging (Figuur 10).
3. Lijn de inbusbouten die u hebt gemonteerd in stap 1 en 2 uit door de openingen van de onderste beugels van de borstels zoals getoond in Figuur 11.

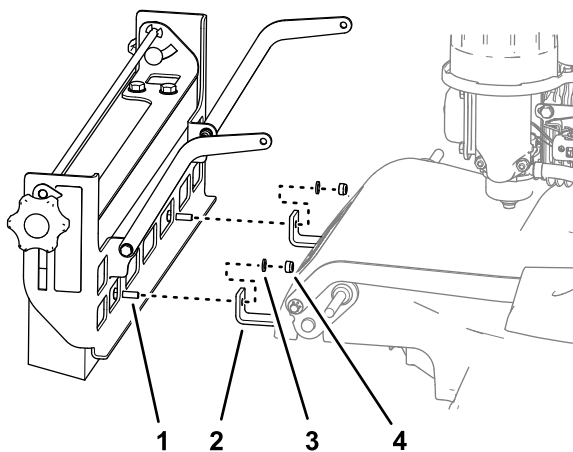

Figuur 11

g284657

1. Inbusbout (6 x 20 mm)
2. Onderste beugel van borstel
3. Ring (6 mm)
4. Borgmoer (6 mm)

4. Monteer de borstelbevestiging en inbusbouten aan de onderste beugels van de borstel (Figuur 11) met 2 ringen (6 mm) en 2 borgmoeren (6 mm).
5. Draai de inbusbouten en borgmoeren vast.

4

De stutten van de borstel aan de machine monteren

Benodigde onderdelen voor deze stap:

| | |
|---|-----------------------|
| 2 | Inbusbout (6 x 20 mm) |
| 4 | Ring (6 mm) |
| 2 | Borgmoer (6 mm) |

Boren in het maaidek voor de rechter stut van de borstel

1. Plaats aan de rechterzijde van het maaidek de stut van de borstel in een hoek van 90° ten opzichte van de borstelbevestiging (Figuur 12).

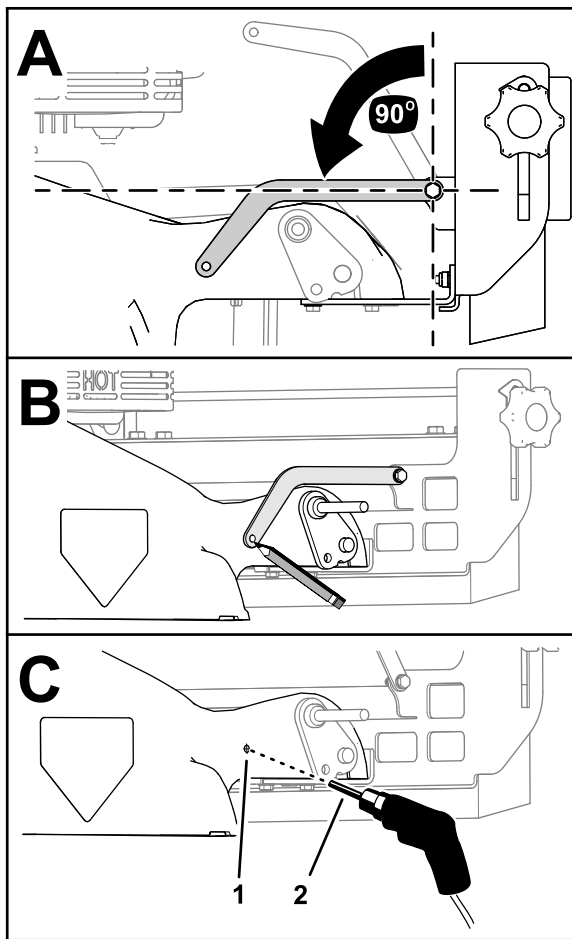

Figuur 12

g284670

1. Centerponsmarkering (maaidek)
2. Boor (6,5 mm)

2. Markeer de locatie van de opening van de stut van de borstel op het maaidek (Figuur 12).
3. Beweeg de stut naar boven en sla met een centerpons in het midden van de markering die u hebt gemaakt in stap 2.
4. Boor door de centerponsmarkering met een boor van 6,5 mm zoals getoond in Figuur 12.

⚠ WAARSCHUWING

Een boor gebruiken zonder geschikte oogbescherming kan ertoe leiden dat vuil in het oog belandt en letsel veroorzaakt.

Draag altijd oogbescherming wanneer u boort.

5. Verwijder alle braam van de opening.

De rechter stut van de borstel aan de machine monteren

1. Lijn de opening in de stut van de borstel uit met de opening in het maaidek.

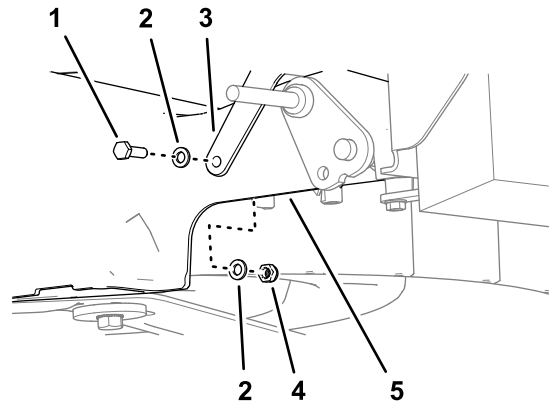

Figuur 13

g284669

1. Inbusbout (6 x 20 mm)
2. Ring (6 mm)
3. Rechter stut van borstel
4. Borgmoer (6 mm)
5. Maaidek

2. Monteer de stut van de borstel aan het maaidek (Figuur 13) met een inbusbout (6 x 20 mm), 2 ringen (6 mm) en een borgmoer (6 mm).
3. Draai de inbusbout en borgmoer vast.

Boren in het maaidek voor de linker stut van de borstel

1. Plaats aan de linkerkant van de machine de stut van de borstel in een hoek van 90° ten opzichte van de borstelbevestiging (Figuur 14).

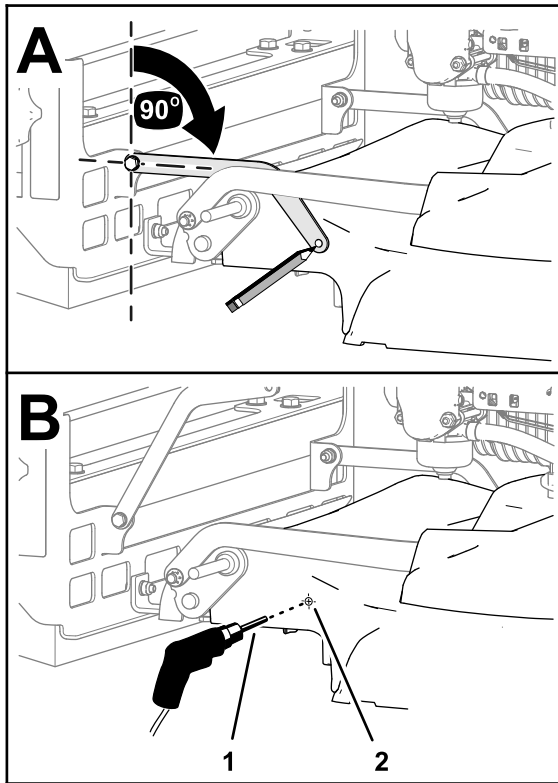

Figuur 14

g284728

1. Boor (6,5 mm)
 2. Centerponsmarkering (maaidek)
-
2. Markeer de locatie van de opening van de stut van de borstel op het maaidek (Figuur 14).
 3. Beweeg de stut naar boven en sla met een centerpons in het midden van de markering die u hebt gemaakt in stap 2.
 4. Boor door de centerponsmarkering met een boor van 6,5 mm zoals getoond in Figuur 14.
 5. Verwijder alle braam van de opening.

De linker stut van de borstel aan de machine monteren

1. Lijn de opening in de stut van de borstel uit met de opening in het maaidek (Figuur 15).

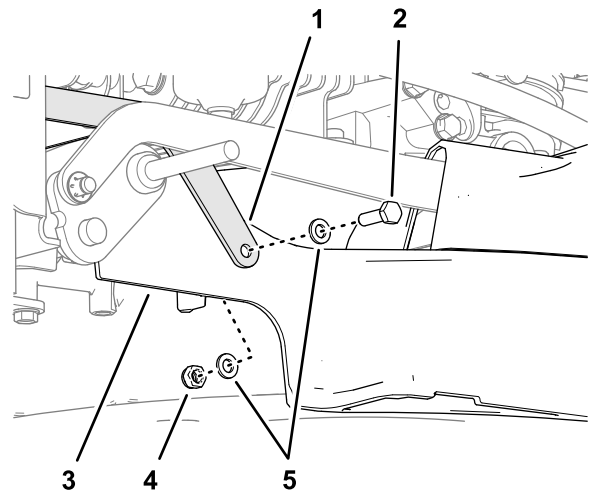

g284725

Figuur 15

1. Linker stut van borstel
2. Inbusbout (6 x 20 mm)
3. Maaidek
4. Borgmoer (6 mm)
5. Ring (6 mm)

2. Monteer de stut van de borstel aan het maaidek (Figuur 15) met een inbusbout (6 x 20 mm), 2 ringen (6 mm) en een borgmoer (6 mm).
3. Draai de inbusbout en borgmoer vast.

5

De voorste ribben en de wielen monteren

Benodigde onderdelen voor deze stap:

| | |
|---|----------------|
| 1 | Voorste ribben |
|---|----------------|

De voorste ribben aan de machine monteren

1. Lijn de gaten in de nieuwe voorste rib uit met de gaten in de steunen van het maaidek (Figuur 16).

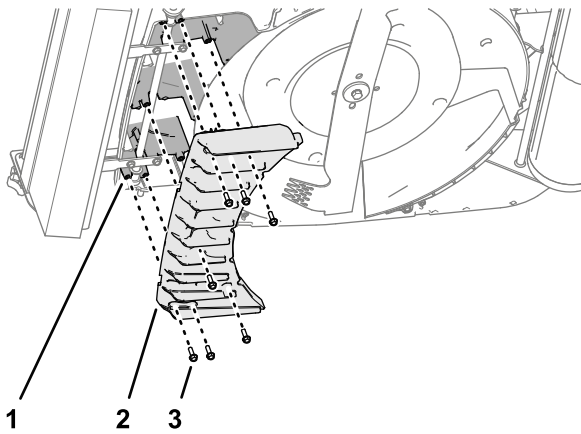

Figuur 16

g285247

- | | |
|---|---|
| <ol style="list-style-type: none"> 1. Steun (voorste rib - maaidek) 2. Voorste ribben | <ol style="list-style-type: none"> 3. Zelftappende flenskopschroef (6 x 20 mm) |
|---|---|

2. Monteer de voorste ribben aan het maaidek (Figuur 16) met de 7 zelftappende flenskopschroeven (6 x 20 mm) die u hebt verwijderd in [De voorste ribben verwijderen](#) (bladz. 5).
3. Draai de zelftappende flenskopschroeven vast.

De wielen aan de machine monteren

1. Monteer een wiel op de as met de flensborgmoer ($\frac{3}{8}$ ") die u hebt verwijderd in [De wielen verwijderen](#) (bladz. 5).

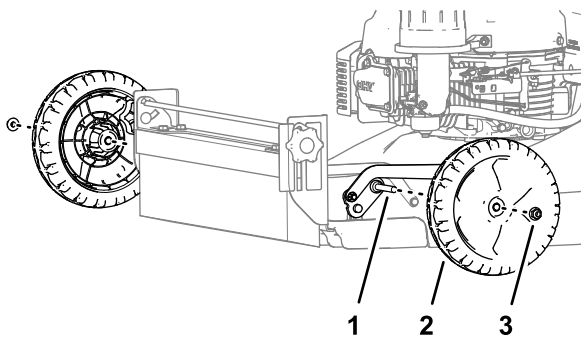

Figuur 17

g284727

- | | |
|--|---|
| <ol style="list-style-type: none"> 1. As 2. Wiel | <ol style="list-style-type: none"> 3. Flensborgmoer ($\frac{3}{8}$") |
|--|---|

2. Draai de borgmoer vast.
3. Herhaal stap 1 en 2 voor het wiel aan de andere kant van de machine.

6

De installatie van de set voltooiën

Geen onderdelen vereist

Procedure

Vul brandstof bij in de brandstoftank of voeg accupacks toe aan het accucompartiment, raadpleeg de *Gebruikershandleiding* van uw machine.

Gebruiksaanwijzing

De hoek van de borstel afstellen

1. Draai de knoppen aan de zijkanten van de borstelbevestiging los (Figuur 18).

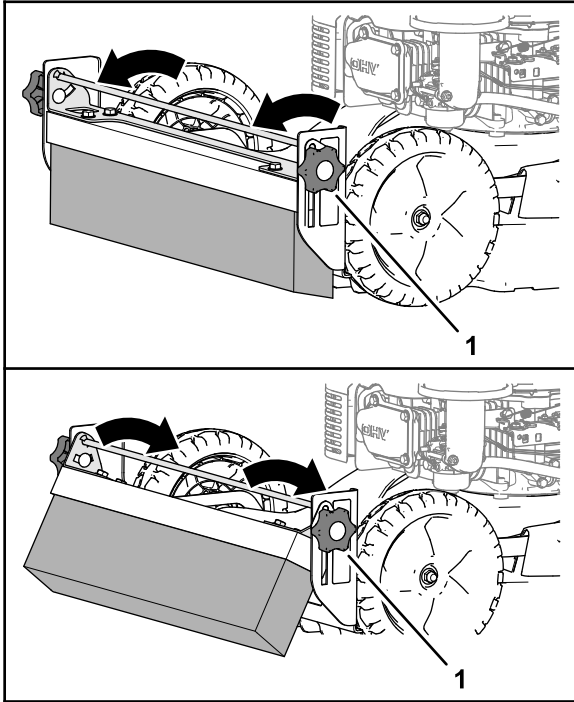

Figuur 18

g284762

1. Knop

2. Gebruik de handgreep van de afstelbeugel van de borstel om de hoek van de groomerborstel af te stellen (Figuur 18).

Opmerking: Door de borstel naar voren te kantelen, verhoogt u zijn agressiviteit. Door de borstel naar achteren te kantelen, vermindert u zijn agressiviteit.

3. Draai de knoppen vast (Figuur 18).

Borstelhoogte instellen

1. Draai de knoppen aan de zijkanten van de borstelbevestiging los (Figuur 19).

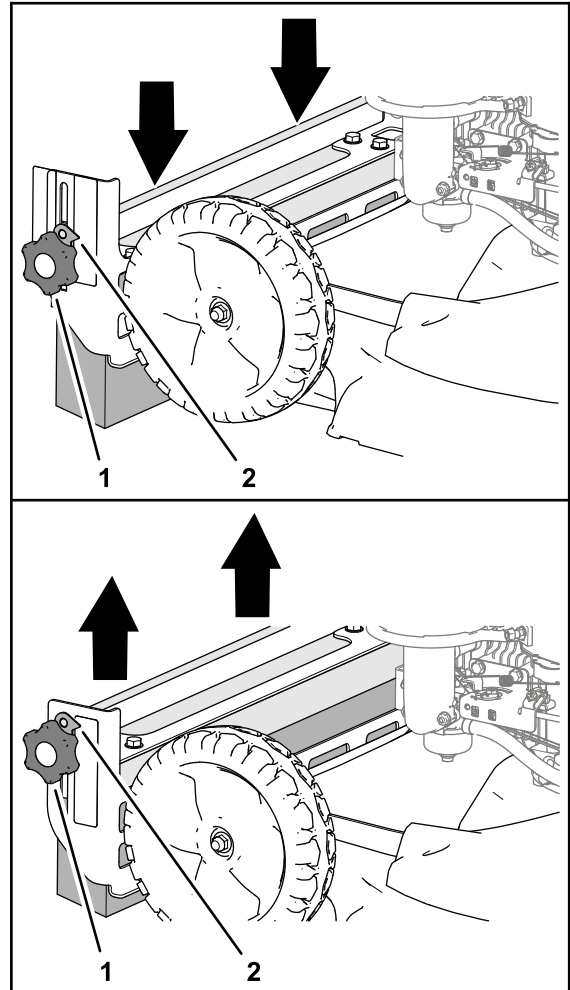

Figuur 19

g284761

1. Knop
2. Borstelhoogteplaatje

2. Gebruik de handgreep van de afstelbeugel van de borstel om de groomerborstel omhoog of omlaag te brengen (Figuur 19).

Opmerking: Zorg ervoor dat het borstelhoogteplaatje naar hetzelfde hoogtenummer wijst aan beide kanten van de borstelbevestiging.

3. Draai de knoppen vast (Figuur 19).

Onderhoud

De borstel vervangen

1. Verwijder de 4 inbusbouten (8 x 60 mm), 8 ringen (8 mm) en 4 borgmoeren (8 mm) waarmee de groomerborstel is bevestigd aan de afstelbeugel van de borstel en verwijder de borstel (Figuur 20).

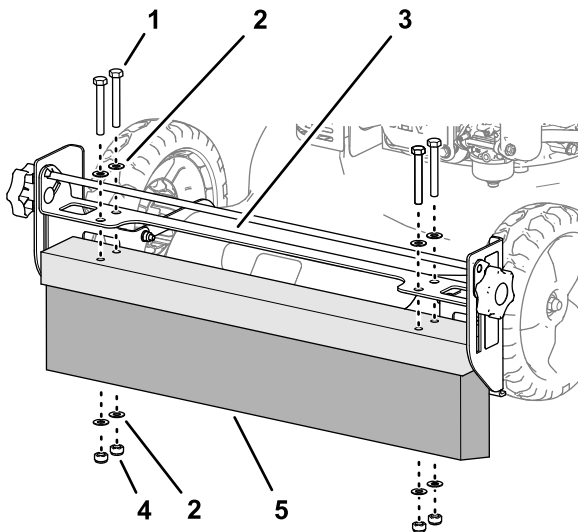

g284816

Figuur 20

- | | |
|--------------------------------|--------------------|
| 1. Inbusbout (8 x 60 mm) | 4. Borgmoer (8 mm) |
| 2. Ring (8 mm) | 5. Groomerborstel |
| 3. Afstelbeugel van de borstel | |
-
2. Lijn de openingen in de nieuwe groomerborstel uit met de openingen in de afstelbeugel van de borstel (Figuur 20).
 3. Maak de borstel vast aan de beugel (Figuur 20); maak hierbij gebruik van de 4 inbusbouten (8 x 60 mm), de 8 ringen (8 mm) en de 4 borgmoeren die u verwijderd hebt in stap 1.
 4. Draai de inbusbouten en borgmoeren vast.