



Kit spazzola per grooming

Tosaerba ProStripe® 560 ed eProStripe® 560

N° del modello 134-3722

Istruzioni di installazione

Nota: Nelle figure delle presenti *Istruzioni per l'installazione* è mostrato il tosaerba ProStripe 560. Il tosaerba eProStripe 560 a 60 V ha un aspetto diverso, ma il processo di installazione di questo kit è lo stesso per entrambi i modelli.

Sicurezza

Adesivi di sicurezza e informativi



Adesivi e istruzioni di sicurezza sono chiaramente visibili all'operatore e ubicate vicino a qualsiasi area di potenziale pericolo. Sostituite eventuali adesivi se danneggiati o mancanti.

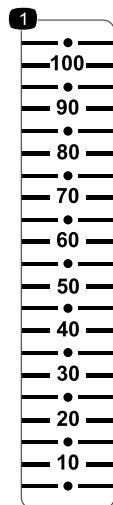

134-3990

decal134-3990

1. Altezza spazzola (mm)



Installazione

Parti sciolte

Verificate che sia stata spedita tutta la componentistica, facendo riferimento alla seguente tabella.

Procedura	Descrizione	Qté	Uso
1	Non occorrono parti	–	Preparazione della macchina.
2	Staffa regolazione spazzola Spazzola per grooming Bullone senza dado (8 x 60 mm) Rondella (8 mm) Dado di bloccaggio (8 mm) Piastra altezza spazzola Bullone a testa tonda (8 x 25 mm) Manopola Braccio (spazzola) Bullone senza dado (6 x 20 mm) Rondella (6 mm) Dado di bloccaggio (6 mm)	1 1 4 8 4 2 2 2 2 2 4 2	Montate il supporto spazzola.
3	Staffa inferiore spazzola Vite autofilettante a testa flangiata (6 x 20 mm) Bullone senza dado (6 x 20 mm) Rondella (6 mm) Dado di bloccaggio (6 mm)	2 4 2 4 2	Montaggio del kit spazzola sulla macchina.
4	Bullone senza dado (6 x 20 mm) Rondella (6 mm) Dado di bloccaggio (6 mm)	2 4 2	Montate i bracci della spazzola sulla macchina.
5	Alette anteriori	1	Montate le alette anteriori e le ruote.
6	Non occorrono parti	–	Completate il montaggio del kit.

1

Preparazione della macchina

Non occorrono parti

Procedura

⚠ AVVERTENZA

La lama è affilata, e può causare gravi ferite.

Indossate i guanti per eseguire la manutenzione della lama.

⚠ AVVERTENZA

Inclinando la macchina potreste fare fuoriuscire il carburante. Il carburante è infiammabile, esplosivo e può causare infortuni.

Fate girare il motore finché non è vuoto, o togliete la benzina con una pompa a mano; non travasatela mai per mezzo di un sifone.

Importante: Non rabboccate il carburante nel serbatoio prima di installare il kit spazzola.

Per il tosaerba ProStripe 560:

1. Mettete in funzione il motore sino a svuotare il serbatoio del carburante oppure aspiratelo con una pompa manuale.

Se non usate tutto il carburante contenuto nel serbatoio, svuotatelo con una pompa manuale.

2. Spostate la macchina su una superficie pianeggiante, assicuratevi che il motore sia spento e attendete che tutte le parti in movimento si arrestino.
3. Scollegate il cappello dalla candela; fate riferimento al *Manuale dell'operatore* della vostra macchina.

Per il tosaerba eProStripe 560 a 60 V:

1. Spostate la macchina su una superficie pianeggiante, spegnete la macchina, e attendete che tutte le parti in movimento si arrestino.
2. Rimuovete il pulsante di avviamento elettrico e tutti i pacchi batteria dalla macchina.

2

Montaggio del supporto spazzola

Parti necessarie per questa operazione:

1	Staffa regolazione spazzola
1	Spazzola per grooming
4	Bullone senza dado (8 x 60 mm)
8	Rondella (8 mm)
4	Dado di bloccaggio (8 mm)
2	Piastra altezza spazzola
2	Bullone a testa tonda (8 x 25 mm)
2	Manopola
2	Braccio (spazzola)
2	Bullone senza dado (6 x 20 mm)
4	Rondella (6 mm)
2	Dado di bloccaggio (6 mm)

Montaggio della spazzola per grooming alla staffa di regolazione della spazzola



Figura 1

g284576

1. Bullone senza dado (8 x 60 mm)
2. Rondella (8 mm)
3. Staffa regolazione spazzola
4. Dado di bloccaggio (8 mm)
5. Spazzola per grooming

1. Allineate i fori nella staffa di regolazione della spazzola con i fori della spazzola per grooming come mostrato nella [Figura 1](#).
2. Montate la staffa di regolazione della spazzola sulla spazzola per grooming ([Figura 1](#)) utilizzando 4 bulloni senza dado (8 x 60 mm), 8 rondelle (8 mm) e 4 dadi di bloccaggio (8 mm).
3. Serrate i bulloni senza dado e i dadi di bloccaggio.

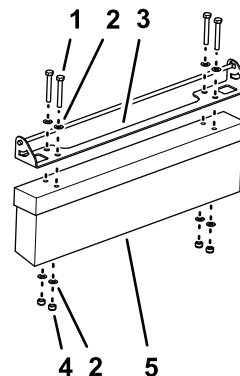
Montaggio della staffa di regolazione della spazzola al supporto spazzola

1. Montate la spazzola e la staffa di regolazione della spazzola al supporto spazzola come mostrato nella [Figura 2](#).

Nota: Assicuratevi che le estremità dell'asta della maniglia della staffa di regolazione della spazzola siano allineate alle asole nel supporto spazzola.



Figura 2

g284577

1. Estremità della maniglia (staffa di regolazione della spazzola)
2. Asola (supporto spazzola)

2. Montate una piastra altezza spazzola sull'estremità dell'asta della maniglia della staffa di regolazione della spazzola come mostrato nella [Figura 3](#).

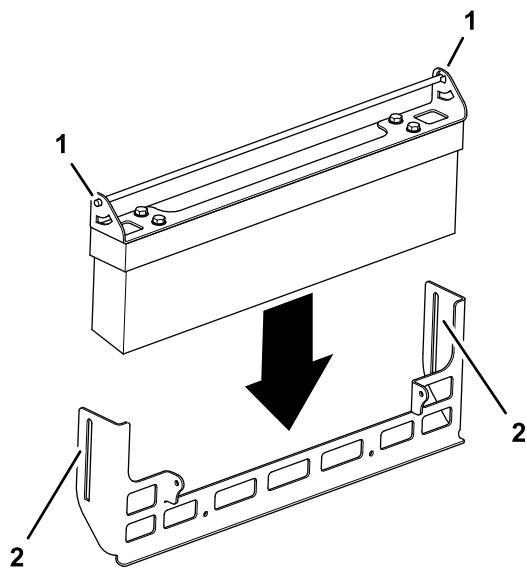

Figura 3

g284575

1. Piastra altezza spazzola
2. Maniglia (staffa di regolazione spazzola)
3. Manopola
4. Supporto spazzola
5. Bullone a testa tonda (8 x 25 mm)
6. Staffa regolazione spazzola

3. Inserite un bullone a testa tonda attraverso l'apertura della staffa di regolazione della spazzola, l'asola del supporto spazzola e il foro inferiore della piastra altezza spazzola ([Figura 3](#)).
4. Inserite una manopola sul bullone a testa tonda e serrate la manopola ([Figura 3](#)).
5. Ripete i passaggi da 2 a 4 sull'altra estremità del supporto spazzola.

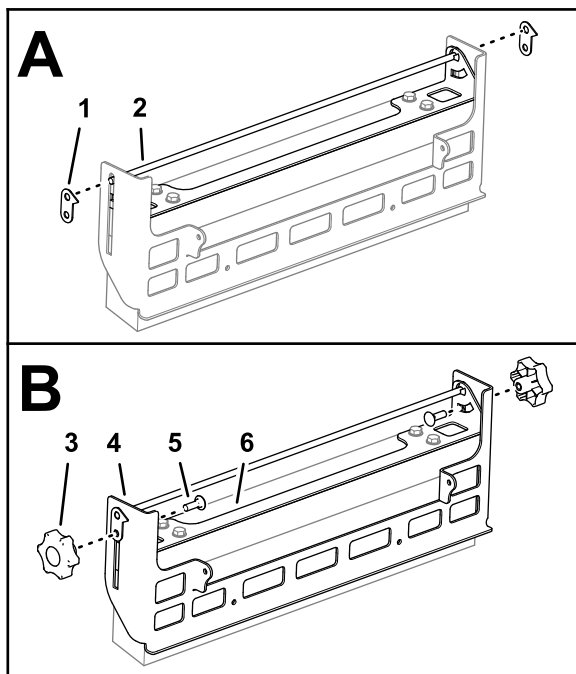
Montaggio dei bracci sul supporto spazzola

1. Allineate il foro nel braccio della spazzola con il foro sulla linguetta del supporto spazzola come mostrato nella [Figura 4](#).



Figura 4

g284578

1. Bullone senza dado (6 x 20 mm)
2. Braccio (spazzola)
3. Rondella (6 mm)
4. Linguetta (supporto spazzola)
5. Dado di bloccaggio (6 mm)

2. Fissate il braccio della spazzola al supporto spazzola ([Figura 4](#)) utilizzando un bullone senza dado (6 x 20 mm), 2 rondelle (6 mm) e un dado di bloccaggio (6 mm).
3. Ripete i passaggi 1 e 2 per il braccio della spazzola sull'altra estremità del supporto spazzola.

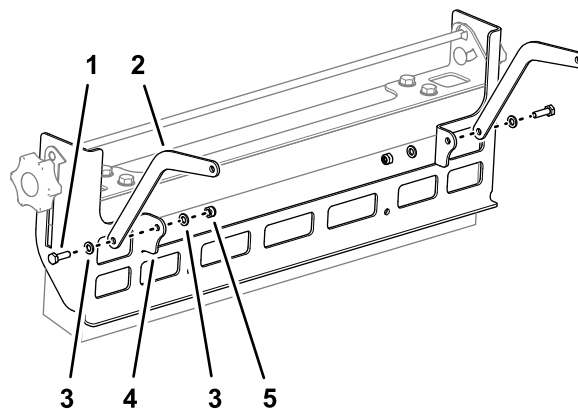
3

Montaggio del kit spazzola sulla macchina

Parti necessarie per questa operazione:

2	Staffa inferiore spazzola
4	Vite autofilettante a testa flangiata (6 x 20 mm)
2	Bullone senza dado (6 x 20 mm)
4	Rondella (6 mm)
2	Dado di bloccaggio (6 mm)

Rimozione delle ruote

1. Togliete il dado di bloccaggio flangiato ($\frac{3}{8}$ ") che tiene fissa la ruota all'assale e rimuovete la ruota (Figura 5).



Figura 5

g284602

1. Assale
2. Ruota
3. Dado di bloccaggio flangiato ($\frac{3}{8}$ ")

2. Ripetete il passaggio 1 per la ruota sull'altro lato della macchina.

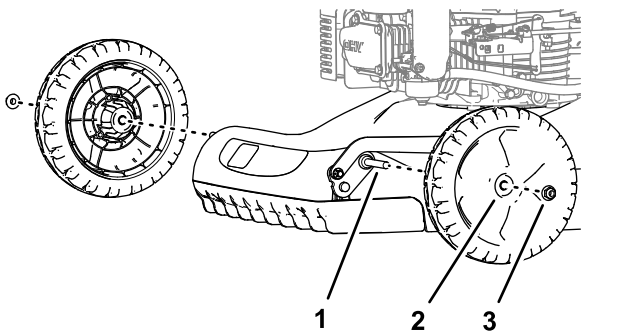
Rimozione delle alette anteriori

1. Inclinate la macchina sul fianco, con il filtro dell'aria o la leva dell'altezza di taglio rivolti verso l'alto (Figura 6).



Figura 6

g283871

2. Rimuovete le 7 vite autofilettanti a testa flangiata (6 x 20 mm) che fissano le alette anteriori ai supporti del piatto di taglio e rimuovete le alette (Figura 7).

Nota: Le alette anteriori non si utilizzano con il kit della spazzola per grooming.

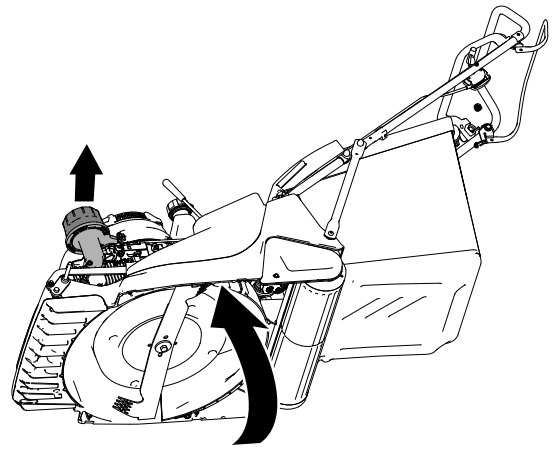

Figura 7

g284601

1. Supporto (aletta anteriore - piatto di taglio)
2. Alette anteriori
3. Vite autofilettante a testa flangiata (6 x 20 mm)

Montaggio delle staffe inferiori della spazzola sulla macchina

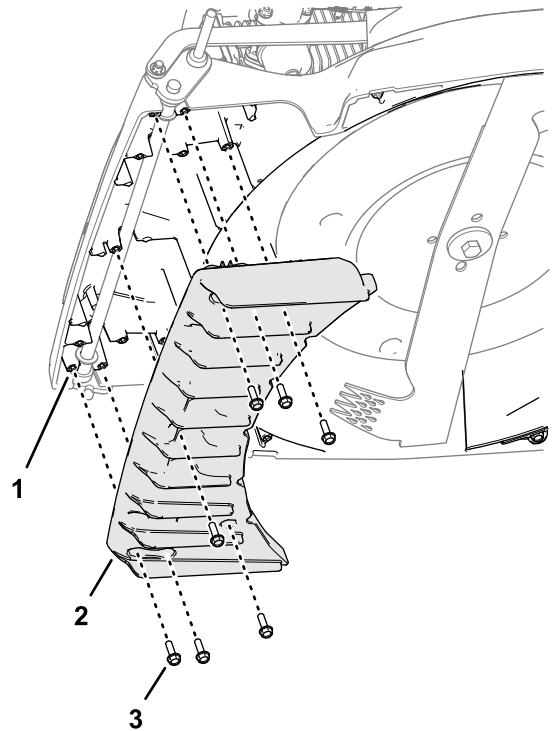
1. Allineate i fori nella staffa inferiore della spazzola con i fori nel supporto della spazzola per grooming del piatto di taglio come mostrato nella [Figura 8](#).



Figura 8

g284634

- | | |
|--|--|
| 1. Staffa inferiore spazzola | 3. Supporto (spazzola per grooming - piatto di taglio) |
| 2. Vite autofilettante a testa flangiata (6 x 20 mm) | |

2. Fissate la staffa inferiore della spazzola al supporto della spazzola per grooming ([Figura 8](#)) con 2 viti autofilettanti a testa flangiata (6 x 20 mm).
3. Ripetete i passaggi 1 e 2 per l'altra staffa inferiore della spazzola sull'altro lato della macchina.
4. Abbassate la macchina con cautela ([Figura 9](#)).

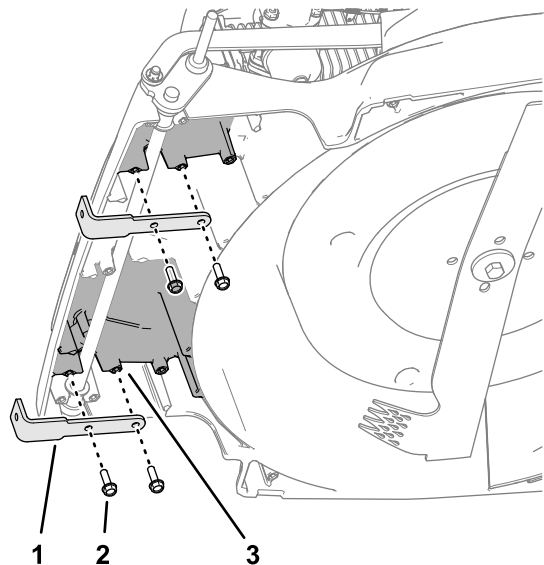

Figura 9

g284636

Montaggio della spazzola per grooming alle staffe inferiori della spazzola

1. Inserite un bullone senza dado (6 x 20 mm) e una rondella (6 mm) nel foro del supporto spazzola ([Figura 10](#)).

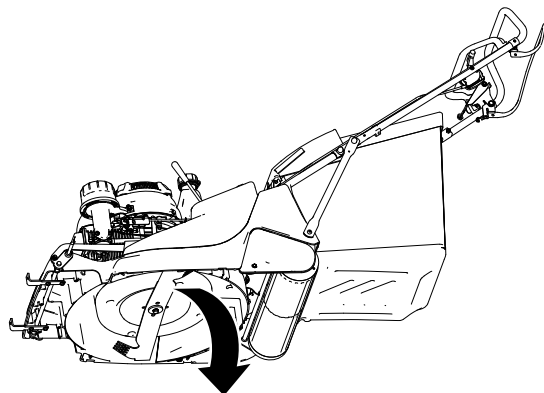

Figura 10

g284658

- | | |
|-----------------------------------|-----------------------------|
| 1. Bullone senza dado (6 x 20 mm) | 3. Foro (supporto spazzola) |
| 2. Rondella (6 mm) | |

2. Inserite l'altro bullone senza dado (6 x 20 mm) e la rondella (6 mm) nell'altro foro del supporto spazzola ([Figura 10](#)).
3. Allineate i bulloni senza dado che avete inserito ai passaggi 1 e 2 nei fori delle staffe inferiori della spazzola come mostrato nella [Figura 11](#).

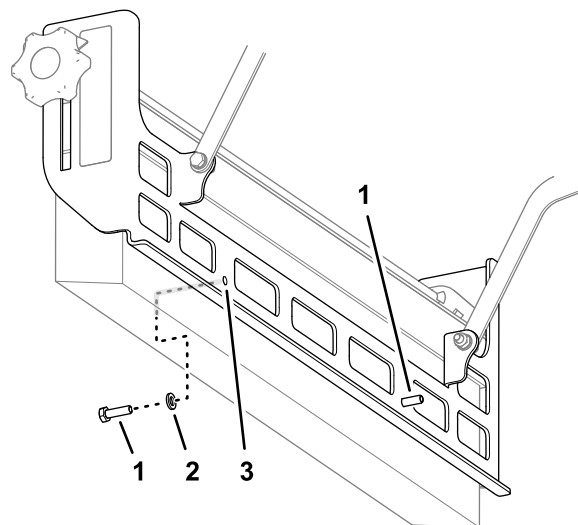

Figura 11

g284657

- | | |
|-----------------------------------|------------------------------|
| 1. Bullone senza dado (6 x 20 mm) | 3. Rondella (6 mm) |
| 2. Staffa inferiore spazzola | 4. Dado di bloccaggio (6 mm) |

- Montate il supporto della spazzola e i bulloni senza viti sulle staffe inferiori della spazzola (Figura 11) utilizzando 2 rondelle (6 mm) e 2 dadi di bloccaggio (6 mm).
- Serrate i bulloni senza dado e i dadi di bloccaggio.

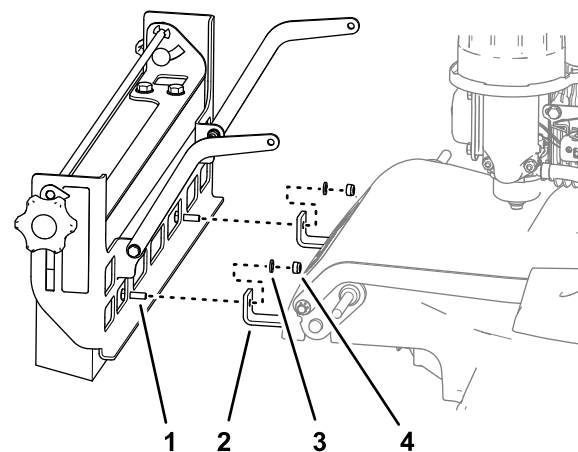
4

Montaggio dei bracci della spazzola sulla macchina

Parti necessarie per questa operazione:

2	Bullone senza dado (6 x 20 mm)
4	Rondella (6 mm)
2	Dado di bloccaggio (6 mm)

Perforazione del piatto per il braccio destro della spazzola

- Sul lato destro del piatto di taglio allineate il braccio della spazzola a un'angolazione di 90° rispetto al supporto della spazzola (Figura 12).



Figura 12

g284670

- Segno di punzonatura
 - Punta trapano (6,5 mm) (piatto di taglio)
-
- Contrassegnate la posizione del foro del braccio della spazzola sul piatto (Figura 12).
 - Spostatelo in su il braccio e marcate con un punzone il punto centrale del segno che avete fatto al passaggio 2.
 - Praticate un foro in corrispondenza del segno di punzonatura con una punta da trapano (6,5 mm) come illustrato nella Figura 12.

⚠ AVVERTENZA

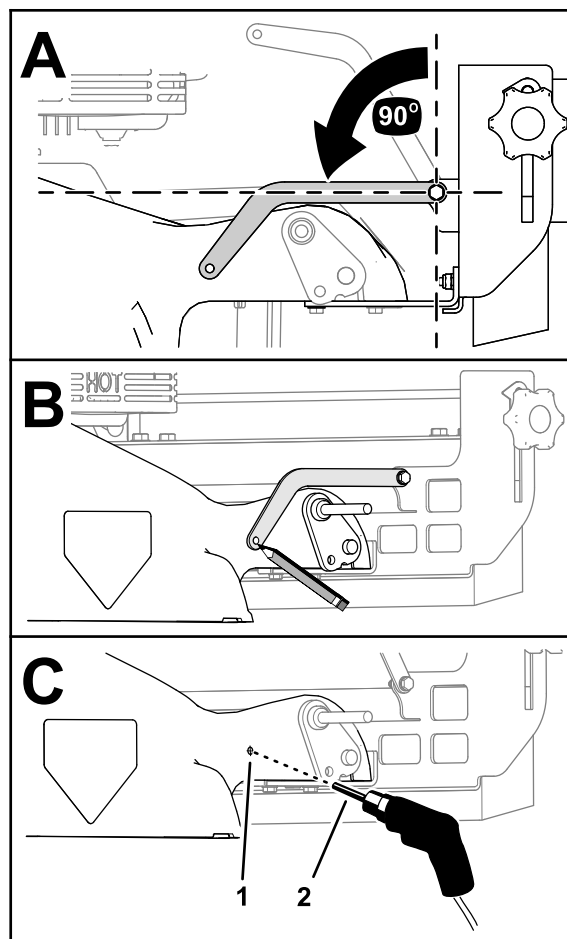
L'utilizzo di un trapano senza protezioni per gli occhi adeguate può consentire a dei corpi estranei di entrare negli occhi e causare lesioni.

Indossate sempre protezioni per gli occhi quando usate un trapano.

- Rimuovete eventuali sbavature dal foro.

Montaggio del braccio destro della spazzola sulla macchina

1. Allineate il foro sul braccio della spazzola con il foro sul piatto.



Figura 13

g284669

1. Bullone senza dado (6 x 20 mm)
2. Rondella (6 mm)
3. Braccio destro spazzola
4. Dado di bloccaggio (6 mm)
5. Piatto

2. Montate il braccio della spazzola sul piatto di taglio (Figura 13) utilizzando un bullone senza dado (6 x 20 mm), 2 rondelle (6 mm) e un dado di bloccaggio (6 mm).
3. Serrate il bullone senza dado e il dado di bloccaggio.

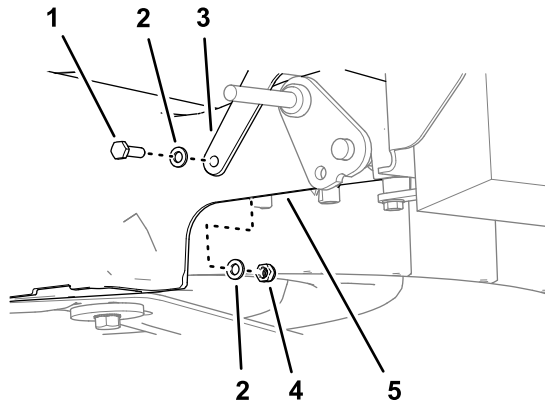
Perforazione del piatto per il braccio sinistro della spazzola

1. Sul lato sinistro del piatto di taglio allineate il braccio della spazzola a un'angolazione di 90° rispetto al supporto della spazzola (Figura 14).



Figura 14

g284728

1. Punta trapano (6,5 mm)
2. Segno di punzonatura (piatto di taglio)

2. Contrassegnate la posizione del foro del braccio della spazzola sul piatto (Figura 14).
3. Spostate in su il braccio e marcate con un punzone il punto centrale del segno che avete fatto al passaggio 2.
4. Praticate un foro in corrispondenza del segno di punzonatura con una punta da trapano (6,5 mm) come illustrato nella Figura 14.
5. Rimuovete eventuali sbavature dal foro.

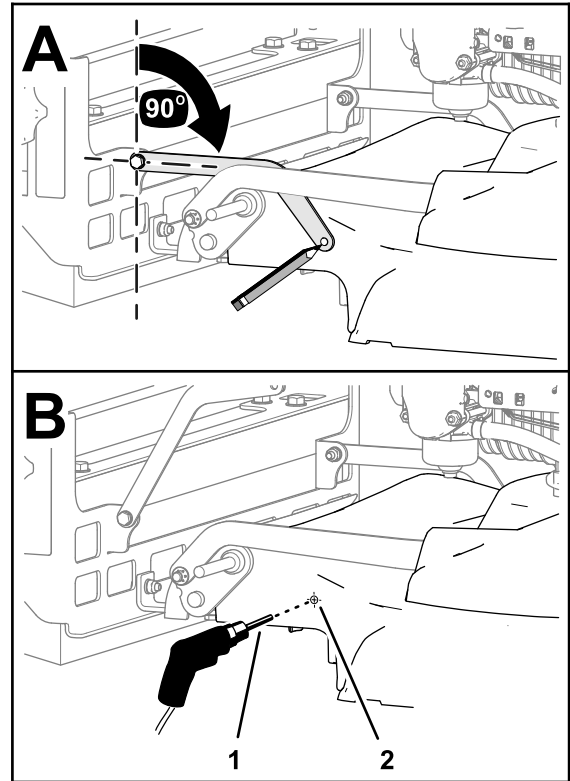
Montaggio del braccio sinistro della spazzola sulla macchina

1. Allineate il foro sul braccio della spazzola con il foro sul piatto (Figura 15).



Figura 15

g284725

- | | |
|------------------------------------|------------------------------|
| 1. Braccio sinistro della spazzola | 4. Dado di bloccaggio (6 mm) |
| 2. Bullone senza dado (6 x 20 mm) | 5. Rondella (6 mm) |
| 3. Piatto | |

2. Montate il braccio della spazzola sul piatto di taglio (Figura 15) utilizzando un bullone senza dado (6 x 20 mm), 2 rondelle (6 mm) e un dado di bloccaggio (6 mm).
3. Serrate il bullone senza dado e il dado di bloccaggio.

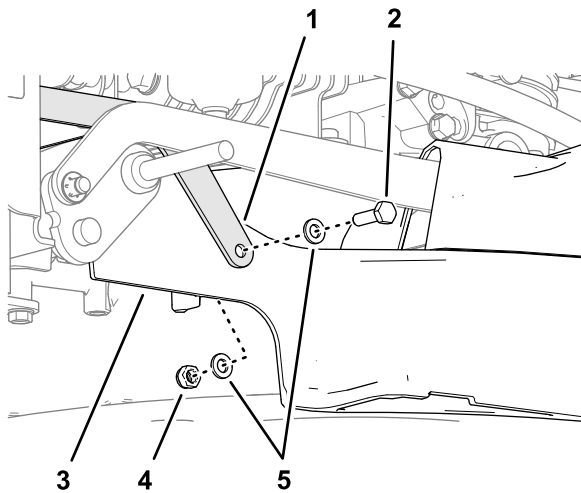
5

Montaggio delle alette anteriori e delle ruote

Parti necessarie per questa operazione:

1	Alette anteriori
---	------------------

Montaggio delle alette anteriori sulla macchina

1. Allineate i fori nella nuova aletta anteriore con i fori nei supporti del piatto di taglio (Figura 16).



Figura 16

g285247

- | | |
|---|--|
| 1. Supporto (aletta anteriore - piatto di taglio) | 3. Vite autofilettante a testa flangiata (6 x 20 mm) |
| 2. Alette anteriori | |

2. Montate le alette anteriori sul piatto di taglio (Figura 16) utilizzando le 7 viti autofilettanti a testa flangiata (6 x 20 mm) che avete rimosso in [Rimozione delle alette anteriori \(pagina 5\)](#).
3. Serrate le viti autofilettanti a testa flangiata.

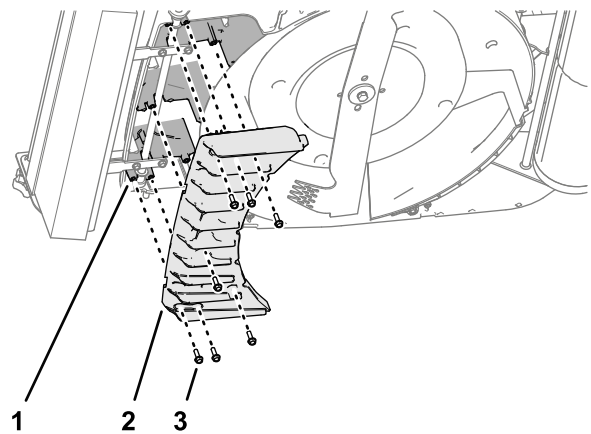
Montaggio delle ruote sulla macchina

1. Montate una ruota sull'assale con il dado di bloccaggio flangiato ($\frac{3}{8}$ ") che avete rimosso in [Rimozione delle ruote \(pagina 5\)](#)



Figura 17

g284727

- | | |
|-----------|---|
| 1. Assale | 3. Dado di bloccaggio flangiato ($\frac{3}{8}$ ") |
| 2. Ruota | |

2. Serrate il dado di bloccaggio.
3. Ripetete i passaggi 1 e 2 per la ruota sull'altro lato della macchina.

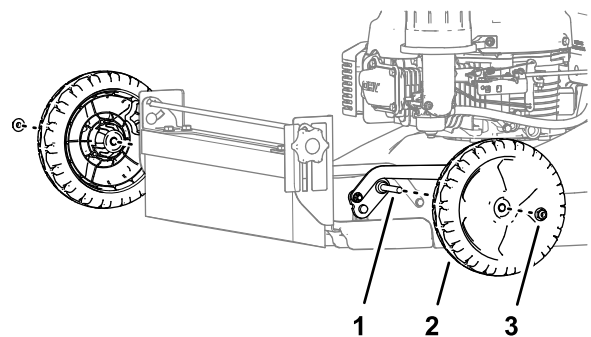
6

Completamento del montaggio del kit

Non occorrono parti

Procedura

Rabboccate il carburante nel serbatoio o collegate i pacchi batteria nel vano batteria; fate riferimento al *Manuale dell'operatore* della vostra macchina.

Funzionamento

Regolazione dell'angolazione della spazzola

1. Allentate le manopole che si trovano sui lati del supporto spazzola (Figura 18).



Figura 18

g284762

1. Manopola

2. Utilizzate la manopola della staffa di regolazione della spazzola per regolare l'angolazione della spazzola per grooming (Figura 18).

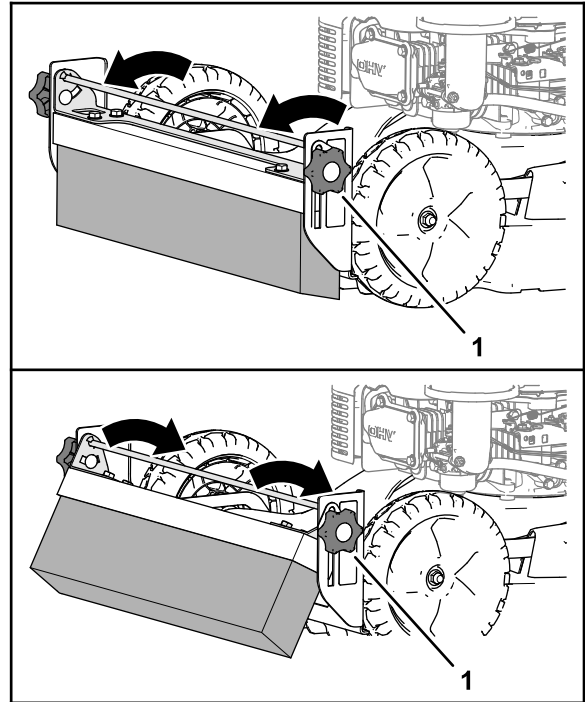
Nota: Ruotando in avanti la spazzola la sua azione sarà più aggressiva. Ruotando indietro la spazzola la sua azione sarà meno aggressiva.

3. Serrate le manopole (Figura 18).

Regolazione dell'altezza della spazzola

1. Allentate le manopole che si trovano sui lati del supporto spazzola (Figura 19).



Figura 19

g284761

1. Manopola
2. Piastra altezza spazzola

2. Utilizzate la manopola della staffa di regolazione della spazzola per sollevare o abbassare la spazzola per grooming (Figura 19).

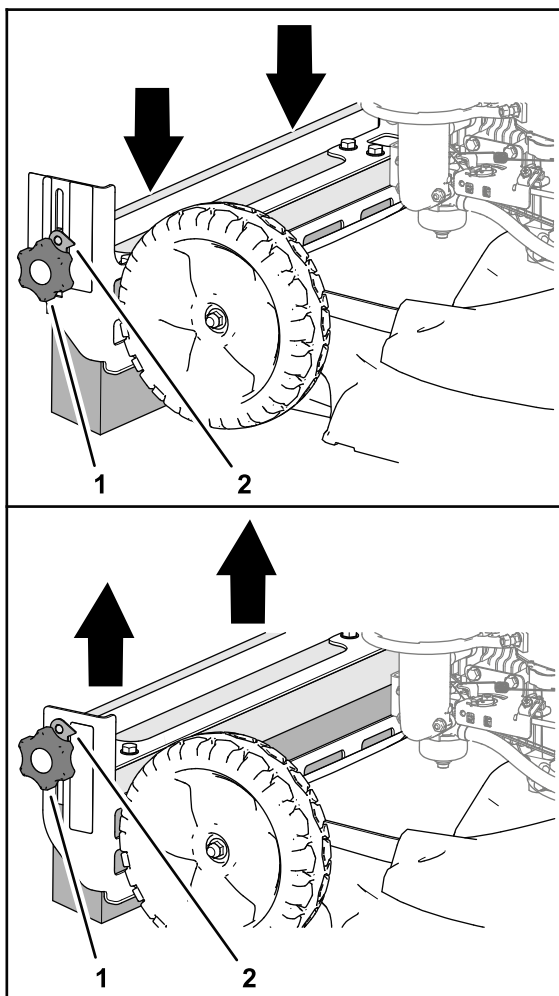
Nota: Assicuratevi che la piastra altezza spazzola indichi lo stesso numero su entrambi i lati del supporto spazzola.

3. Serrate le manopole (Figura 19).

Manutenzione

Sostituzione della spazzola

1. Rimuovete i 4 bulloni senza dado (8 x 60 mm), le 8 rondelle (8 mm) e i 4 dadi di bloccaggio (8 mm) che fissano la spazzola per grooming alla staffa di regolazione della spazzola e rimuovete la spazzola (Figura 20).

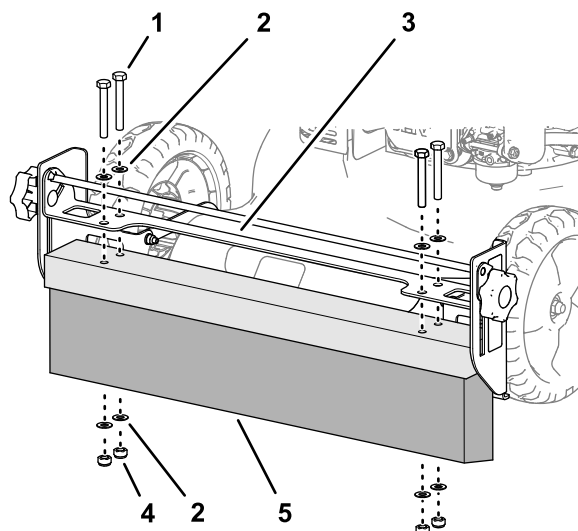

g284816

Figura 20

1. Bullone senza dado (8 x 60 mm)
2. Rondella (8 mm)
3. Staffa regolazione spazzola
4. Dado di bloccaggio (8 mm)
5. Spazzola per grooming

2. Allineate i fori della nuova spazzola per grooming con i fori nella staffa di regolazione della spazzola (Figura 20).
3. Montate la spazzola sulla staffa (Figura 20) con i 4 bulloni senza dado (8 x 60 mm), le 8 rondelle (8 mm) e i 4 dadi di bloccaggio (8 mm) che avete rimosso al passaggio 1.
4. Serrate i bulloni senza dado e i dadi di bloccaggio.



Count on it.