



Trimmerbørstesæt

ProStripe® og eProStripe® 560-plæneklipper

Modelnr. 134-3722

Monteringsvejledning

Bemærk: ProStripe 560-plæneklipperen vises i grafikken til denne *monteringsvejledning*. eProStripe 560 60 V-plæneklipperen ser anderledes ud, men monteringsprocessen for dette sæt er ens for begge plæneklippere.

Sikkerhed

Sikkerheds- og instruktionsmærkater



Sikkerheds- og instruktionsmærkaterne kan nemt ses af operatøren, og er placeret tæt på potentielle risikoområder. Beskadigede eller bortkomne mærkater skal udskiftes.

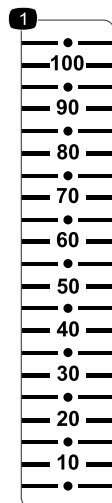

134-3990

decal134-3990

1. Børstehøjde (mm)



Montering

Løsdele

Brug skemaet herunder til at kontrollere, at alle dele er blevet leveret.

Fremgangsmåde	Beskrivelse	Antal	Anvendelse
1	Kræver ingen dele	–	Klargøring af maskinen.
2	Børstejusteringsbeslag Trimmerbørste Maskinskruer (8 x 60 mm) Spændeskive (8 mm) Låsemøtrik (8 mm) Børstehøjdeplade Bræddebolt (8 x 25 mm) Knap Stiver (børste) Maskinskruer (6 x 20 mm) Spændeskive (6 mm) Låsemøtrik (6 mm)	1 1 4 8 4 2 2 2 2 2 4 2	Monter børstemonteringsenheden.
3	Nedre børstebeslag Selvskærende flangehovedskruer (6 x 20 mm) Maskinskruer (6 x 20 mm) Spændeskive (6 mm) Låsemøtrik (6 mm)	2 4 2 4 2	Monter børstesættet på maskinen.
4	Maskinskruer (6 x 20 mm) Spændeskive (6 mm) Låsemøtrik (6 mm)	2 4 2	Monter børstestiverne på maskinen.
5	Forribber	1	Monter forribberne og hjulene.
6	Kræver ingen dele	–	Færdiggørelse af monteringen af sættet.

1

Klargøring af maskinen

Kræver ingen dele

Fremgangsmåde

⚠ ADVARSEL

Kniven er skarp. Berøring af kniven kan medføre alvorlig personskade.

Bær handsker, når du udfører service på kniven.

⚠ ADVARSEL

Når du tipper maskinen, kan der løbe brændstof ud. Brændstof er brandfarligt og eksplosivt og kan forårsage personskade.

Lad motoren køre tør, eller fjern brændstoffet med en håndpumpe. Tøm aldrig tanken med en hævert.

Vigtigt: Der må ikke fyldes brændstof på brændstoftanken før montering af børstesættet.

For ProStripe 560-plæneklipperen:

1. Lad motoren køre for at tømme brændstoftanken, eller fjern brændstoffet med en håndpumpe.

Hvis du ikke bruger al brændstoffet i tanken, skal du bruge en håndbrændstofpumpe til at fjerne brændstoffet.

2. Flyt maskinen til en plan overflade, sørg for, at motoren er slukket, og vent på, at alle bevægelige dele standser.
3. Kobl tændrørskablet fra tændrøret. Se maskinens *betjeningsvejledning*.

For eProStripe 560 60 V-plæneklipperen:

1. Flyt maskinen til en plan overflade, sluk maskinen, og vent på, at alle bevægelige dele standser.
2. Fjern den elektriske startknap og alle batteripakker fra maskinen.

2

Montering af børstemontingsenheden

Dele, der skal bruges til dette trin:

1	Børstejusteringsbeslag
1	Trimmerbørste
4	Maskinskruer (8 x 60 mm)
8	Spændeskive (8 mm)
4	Låsemøtrik (8 mm)
2	Børstehøjdeplade
2	Bræddebolt (8 x 25 mm)
2	Knap
2	Stiver (børste)
2	Maskinskruer (6 x 20 mm)
4	Spændeskive (6 mm)
2	Låsemøtrik (6 mm)

Montering af trimmerbørsten på børstejusteringsbeslaget

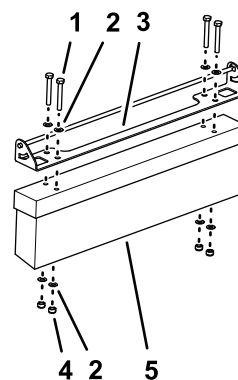

Figur 1

g284576

1. Maskinskruer (8 x 60 mm)
2. Spændeskive (8 mm)
3. Børstejusteringsbeslag
4. Låsemøtrik (8 mm)
5. Trimmerbørste

1. Ret hullerne i børstejusteringsbeslaget ind efter hullerne i trimmerbørsten som vist i [Figur 1](#).
2. Monter børstejusteringsbeslaget på trimmerbørsten ([Figur 1](#)) med 4 maskinskruer (8 x 60 mm), 8 spændeskiver (8 mm) og 4 låsemøtrikker (8 mm).
3. Tilspænd maskinskruerne og låsemøtrikkerne.

Montering af børstejusteringsbeslaget på børstemontingsenheden

1. Monter børsten og børstejusteringsbeslaget på børstemontingsenheden som vist i [Figur 2](#).

Bemærk: Sørg for, at håndtagets ender på børstejusteringsbeslaget går gennem rillerne i børstemontingsenheden.

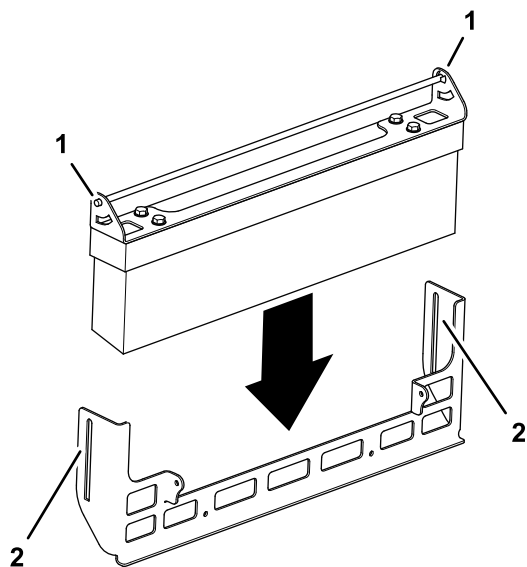

Figur 2

g284577

1. Enden af håndtaget (børstejusteringsbeslag)
2. Rille (børstemonteringsenhed)

2. Monter en børstehøjdeplade på håndtagets ende på børstejusteringsbeslaget som vist i [Figur 3](#).

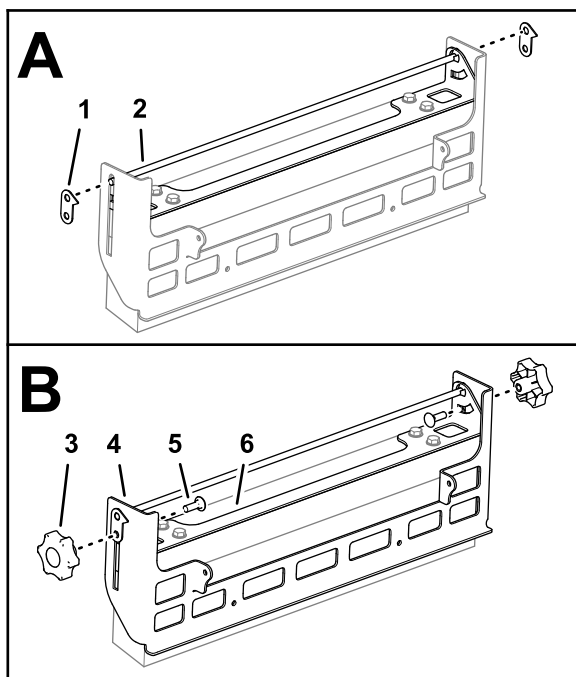

Figur 3

g284575

1. Børstehøjdeplade
2. Håndtag (børstejusteringsbeslag)
3. Knap
4. Børstemonteringsenhed
5. Bræddebolt (8 x 25 mm)
6. Børstejusteringsbeslag

3. Monter en bræddebolt igennem åbningen i børstejusteringsbeslaget, rillen i

børstemonteringsenheden og det nederste hul i børstehøjdepladen ([Figur 3](#)).

4. Skru en knap på bræddebolten, og stram knappen ([Figur 3](#)).
5. Gentag trin 2 til 4 i den anden ende af børstemonteringsenheden.

Montering af stiverne på børstemonteringsenheden

1. Ret hullet i børstestiveren ind efter hullet i tappen på børstemonteringsenheden som vist i [Figur 4](#).

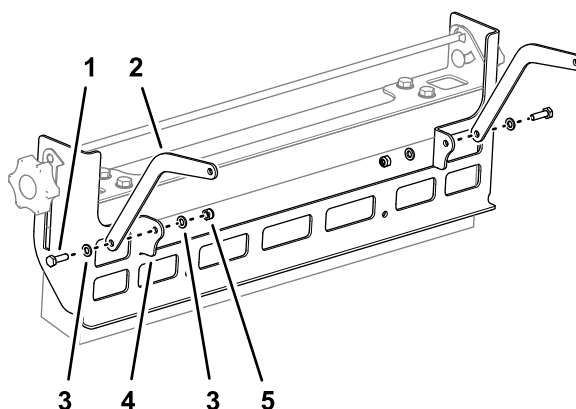

Figur 4

g284578

1. Maskinskrue (6 x 20 mm)
2. Stiver (børste)
3. Spændeskive (6 mm)
4. Tap (børstemonteringsenhed)
5. Låsemøtrik (6 mm)

2. Fastgør børstestiveren på børstemonteringsenheden ([Figur 4](#)) med en maskinskrue (6 x 20 mm), 2 spændeskiver (6 mm) og en låsemøtrik (6 mm).
3. Gentag trin 1 og 2 for børstestiveren i den anden ende af børstemonteringsenheden.

3

Montering af børstesættet på maskinen

Dele, der skal bruges til dette trin:

2	Nedre børstebeslag
4	Selvskærende flangehovedskrue (6 x 20 mm)
2	Maskinskrue (6 x 20 mm)
4	Spændeskive (6 mm)
2	Låsemøtrik (6 mm)

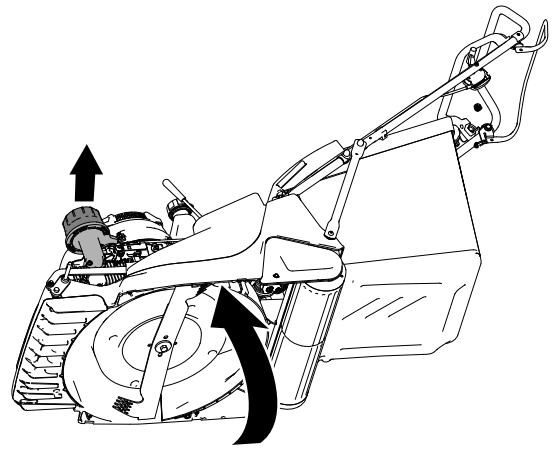

Figur 6

g283871

Afmontering af hjulene

1. Fjern den flangelåsemøtrik ($\frac{3}{8}$ "), der fastgør hjulet til akslen, og fjern hjulet (Figur 5).

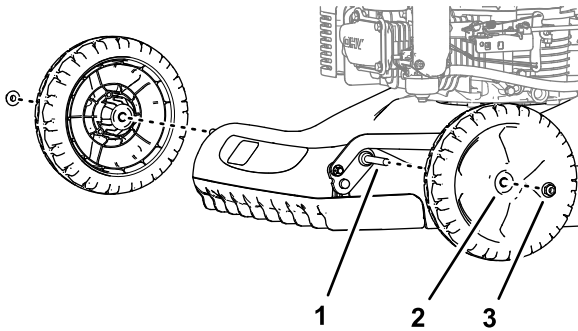

Figur 5

g284602

1. Aksel
2. Hjul
3. Flangelåsemøtrik ($\frac{3}{8}$ ")

2. Gentag trin 1 for hjulet på den anden side af maskinen.

Afmontering af forribberne

1. Tip maskinen over på siden med luftfilteret eller klippehøjdehandtaget opad (Figur 6).

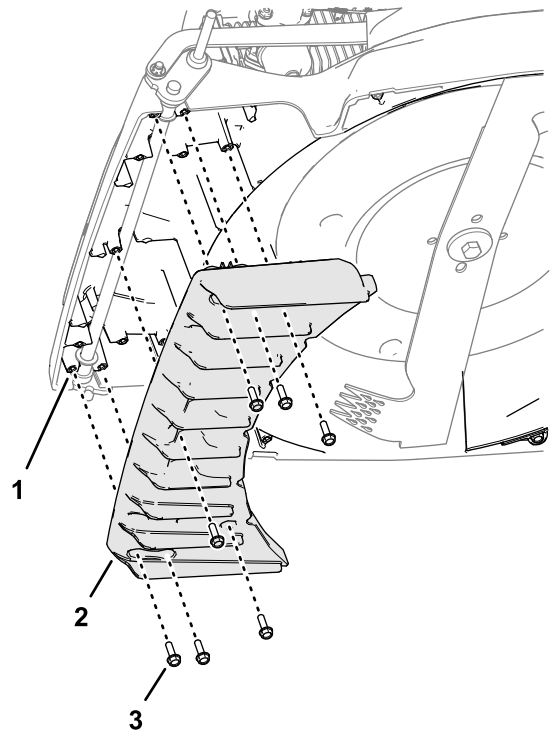

Figur 7

g284601

1. Støtte (forribbe – plæneklipperskjold)
2. Forribber
3. Selvskærende flangehovedskrue (6 x 20 mm)

Montering af de nedre børstebeslag på maskinen

1. Ret hullerne i det nedre børstebeslag ind efter hullerne i trimmerbørstens støtte på plæneklipperskjoldet som vist i **Figur 8**.

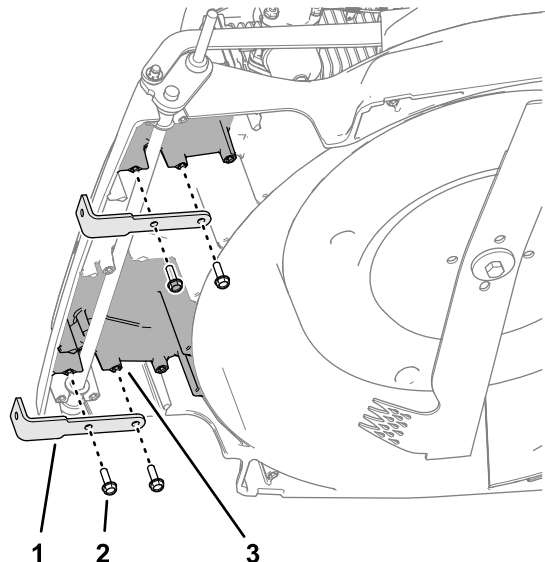

Figur 8

g284634

1. Nedre børstebeslag
 2. Selvskærende flangehovedskrue (6 x 20 mm)
 3. Støtte (trimmerbørste – plæneklipperskjold)
-
2. Fastgør det nedre børstebeslag på trimmerbørstens støtte (**Figur 8**) med 2 selvskærende flangehovedskrue (6 x 20 mm).
 3. Gentag trin 1 og 2 for det andet nedre børstebeslag på den anden side af maskinen.
 4. Sænk forsigtigt maskinen (**Figur 9**).

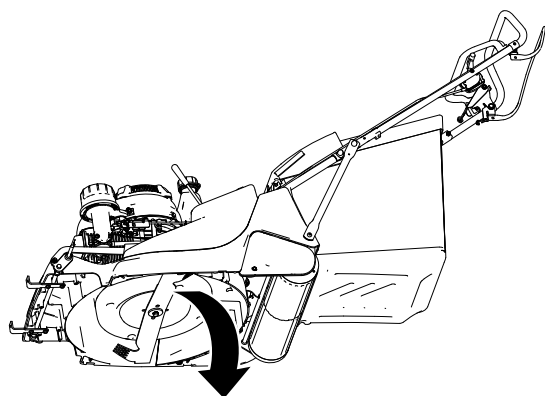

Figur 9

g284636

Montering af trimmerbørsten på de nedre børstebeslag

1. Monter en maskinskrue (6 x 20 mm) og spændeskive (6 mm) gennem hullet i børstemonteringsenheden (**Figur 10**).

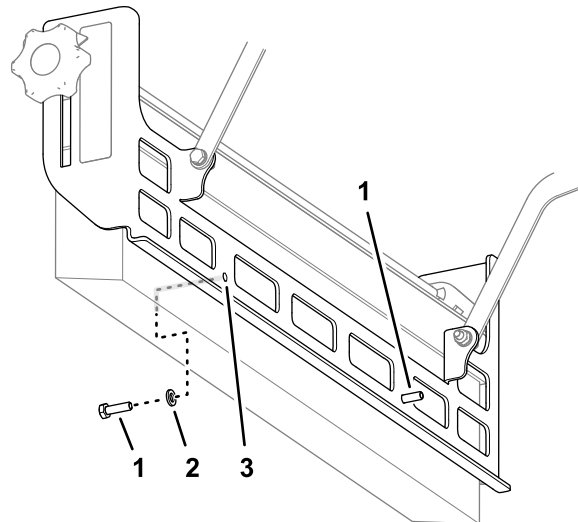

Figur 10

g284658

1. Maskinskrue (6 x 20 mm)
2. Spændeskive (6 mm)
3. Hul (børstemonteringsenhed)

-
2. Monter den anden maskinskrue (6 x 20 mm) og spændeskive (6 mm) gennem det andet hul i børstemonteringsenheden (**Figur 10**).
 3. Skub de maskinskrue, som du monterede i trin 1 og 2, gennem hullerne i de nedre børstebeslag som vist i **Figur 11**.

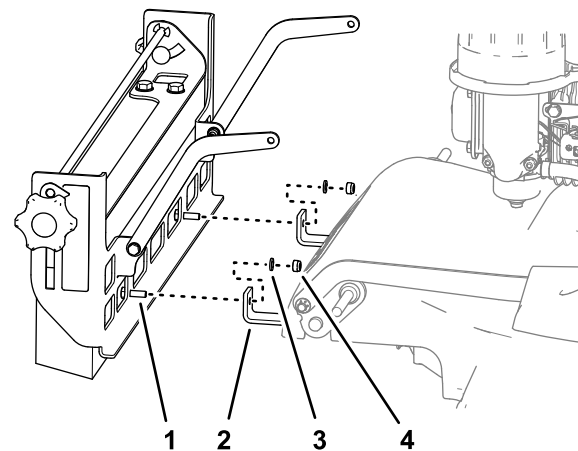

Figur 11

g284657

1. Maskinskrue (6 x 20 mm)
2. Nedre børstebeslag
3. Spændeskive (6 mm)
4. Låsemøtrik (6 mm)

-
4. Monter børstemonteringsenheden og maskinskrue på de nedre børstebeslag

(Figur 11) med 2 spændeskiver (6 mm) og 2 låsemøtrikker (6 mm).

5. Tilspænd maskinskrue og låsemøtrikkerne.

4

Montering af børstestiverne på maskinen

Dele, der skal bruges til dette trin:

2	Maskinskrue (6 x 20 mm)
4	Spændeskive (6 mm)
2	Låsemøtrik (6 mm)

Boring af skjoldet til den højre børstestiver

1. På højre side af plæneklipperskjoldet skal du placere børstestiveren i en vinkel på 90° til børstemonteringsenheden (Figur 12).

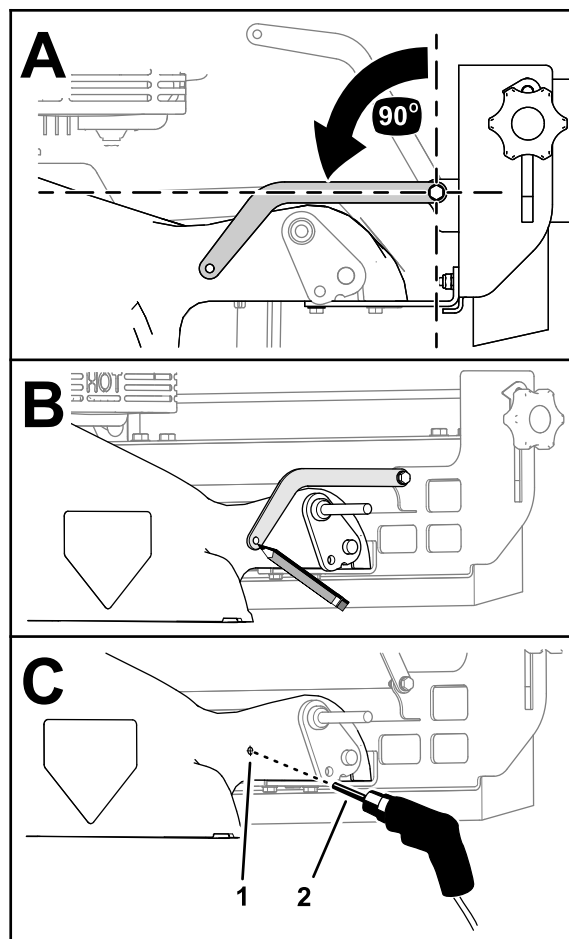

Figur 12

g284670

1. Udstansningsmærke (plæneklipperskjold)
2. Borehoved (6,5 mm)

2. Marker hullets placering med børstestiveren placeret på skjoldet (Figur 12).
3. Flyt stiveren op, og udstans midten af mærket, som du lavede i trin 2.
4. Bor udstansningsmærket med et borehoved (6,5 mm) som vist i Figur 12.

⚠ ADVARSEL

Hvis der bores uden at bruge beskyttelsesbriller, kan materiale trænge ind i øjnene og forårsage øjenskade.

Bær altid beskyttelsesbriller, når der bores.

5. Fjern eventuelle grater fra hullet.

Montering af den højre børstestiver på maskinen

1. Ret børstestiverens hul ind efter hullet i skjoldet.

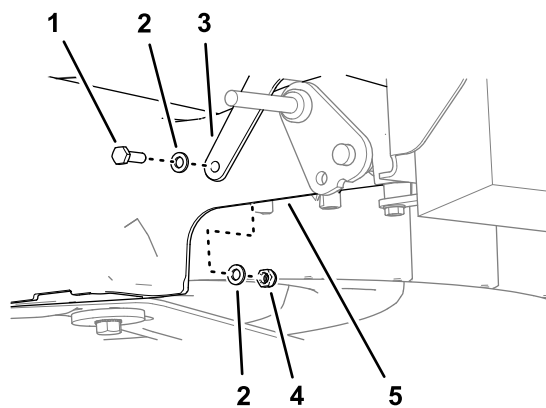

Figur 13

g284669

1. Maskinskrue (6 x 20 mm)
2. Spændeskive (6 mm)
3. Højre børstestiver
4. Låsemøtrik (6 mm)
5. Skjold

2. Monter børstestiveren på plæneklipperskjoldet (Figur 13) med en maskinskrue (6 x 20 mm), 2 spændeskiver (6 mm) og en låsemøtrik (6 mm).
3. Tilspænd maskinskruen og låsemøtrikken.

Boring af skjoldet til den venstre børstestiver

1. På venstre side af plæneklipperskjoldet skal du placere børstestiveren i en vinkel på 90° til børstemonteringsenheden (Figur 14).

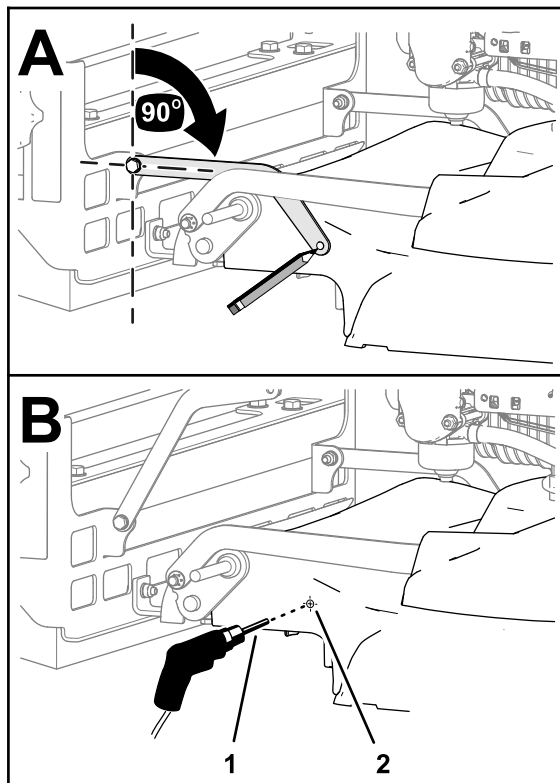

Figur 14

g284728

1. Borehoved (6,5 mm)
2. Udstansningsmærke (plæneklipperskjold)

2. Marker hullets placering med børstestiveren placeret på skjoldet (Figur 14).
3. Flyt stiveren op, og udstans midten af mærket, som du lavede i trin 2.
4. Bor udstansningsmærket med et borehoved (6,5 mm) som vist i Figur 14.
5. Fjern eventuelle grater fra hullet.

Montering af den venstre børstestiver på maskinen

1. Ret børstestiverens hul ind efter hullet i skjoldet (Figur 15).

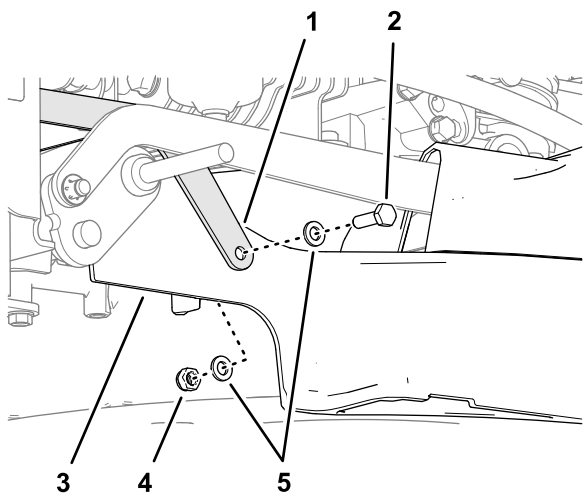

Figur 15

1. Venstre børstestiver
2. Maskinskrue (6 x 20 mm)
3. Skjold
4. Låsemøtrik (6 mm)
5. Spændeskive (6 mm)

2. Monter børstestiveren på plæneklipperskjoldet (Figur 15) med en maskinskrue (6 x 20 mm), 2 spændeskiver (6 mm) og en låsemøtrik (6 mm).
3. Tilspænd maskinskruen og låsemøtrikken.

5

Montering af forribberne og hjulene

Dele, der skal bruges til dette trin:

1	Forribber
---	-----------

Montering af forribberne på maskinen

1. Ret hullerne i den nye forribbe ind efter hullerne i støtterne på plæneklipperskjoldet (Figur 16).

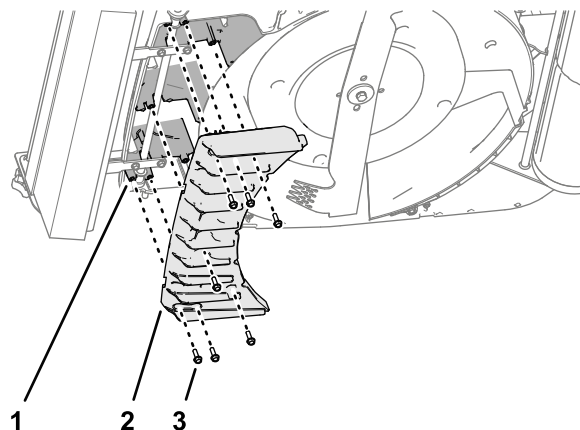

Figur 16

1. Støtte (forribbe – plæneklipperskjold)
2. Forribber
3. Selvskærende flangehovedskrue (6 x 20 mm)

2. Monter forribberne på plæneklipperskjoldet (Figur 16) med de 7 selvskærende flangehovedskruer (6 x 20 mm), du fjernede i Afmontering af forribberne (side 5).
3. Tilspænd de selvskærende flangehovedskruer.

Montering af hjulene på maskinen

1. Monter et hjul på akslen med flangelåsemøtrikken ($\frac{3}{8}$ "), som du fjernede i Afmontering af hjulene (side 5).

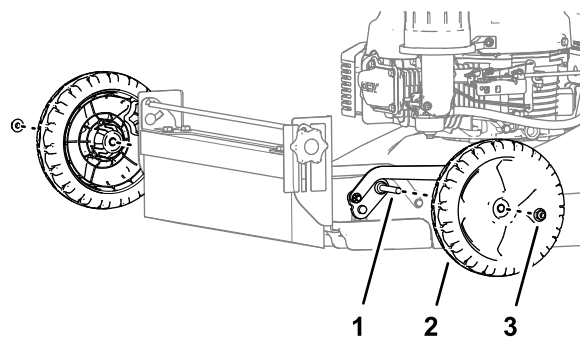

Figur 17

1. Aksel
2. Hjul
3. Flangelåsemøtrik ($\frac{3}{8}$ ")

2. Tilspænd låsemøtrikken.
3. Gentag trin 1 og 2 for hjulet på den anden side af maskinen.

6

Færdiggørelse af monteringen af sættet

Kræver ingen dele

Fremgangsmåde

Fyld brændstof på brændstoftanken eller batteripakkerne i batterirummet. Se maskinens *betjeningsvejledning*.

Betjening

Justering af børstens vinkel

1. Løsn knapperne på børstemonteringsenhedens sider (Figur 18).

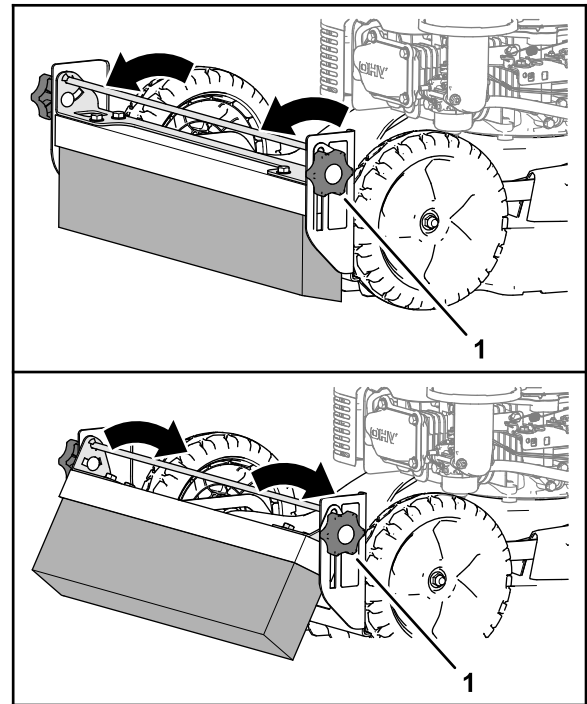

Figur 18

g284762

1. Knap
-
2. Brug håndtaget på børstejusteringsbeslaget til at justere vinklen på trimmerbørsten (Figur 18).
Bemærk: Vipning af børsten fremad øger dens aggressivitet. Vipning af børsten bagud sænker dens aggressivitet.
 3. Stram knapperne (Figur 18).

Justering af børstens højde

1. Løsn knapperne på børstemonteringsenhedens sider (Figur 19).

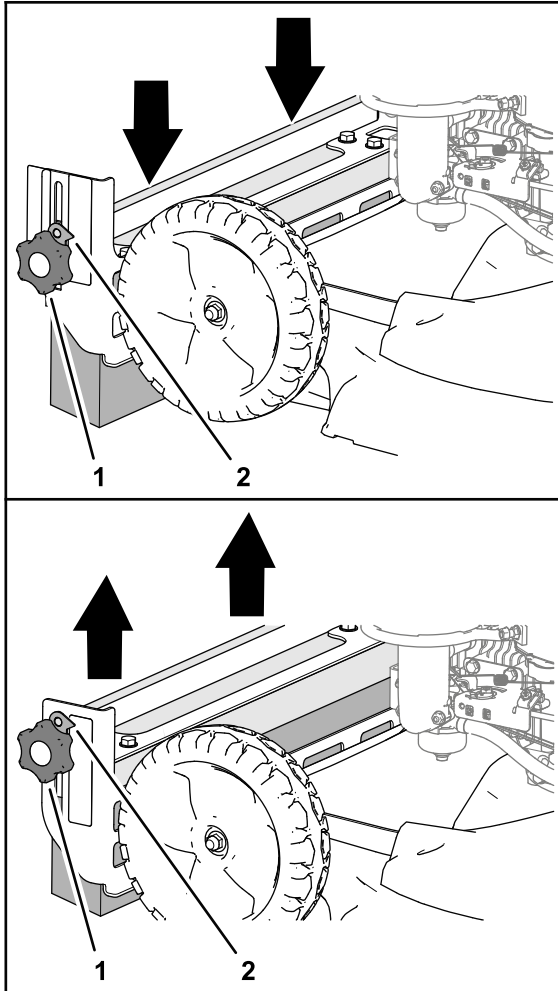

Figur 19

g284761

1. Knap
2. Børstehøjdeplade

2. Brug håndtaget på børstejusteringsbeslaget til at hæve eller sænke trimmerbørsten (Figur 19).

Bemærk: Sørg for, at børstehøjdepladen angiver det samme højdenummer på begge sider af børstemonteringsenheden.

3. Stram knapperne (Figur 19).

Vedligeholdelse

Udskiftning af børsten

1. Fjern de 4 maskinskruer (8 x 60 mm), 8 spændeskiver (8 mm) og 4 låsemøtrikker (8 mm), der fastgør trimmerbørsten til børstejusteringsbeslaget, og fjern børsten (Figur 20).

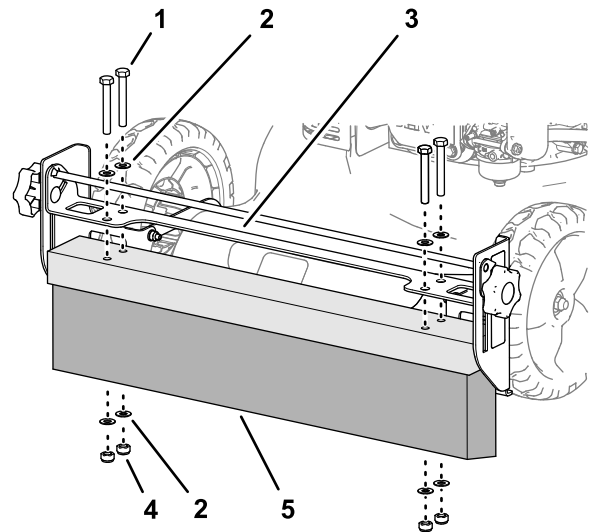

g284816

Figur 20

1. Maskinskruer (8 x 60 mm)
2. Spændeskive (8 mm)
3. Børstejusteringsbeslag
4. Låsemøtrik (8 mm)
5. Trimmerbørste

2. Ret hullerne i den nye trimmerbørste ind efter hullerne i børstejusteringsbeslaget (Figur 20).
3. Monter børsten på beslaget (Figur 20) med de 4 maskinskruer (8 x 60 mm), 8 spændeskiver (8 mm) og 4 låsemøtrikker (8 mm), du fjernede i trin 1.
4. Tilspænd maskinskruerne og låsemøtrikkerne.



Count on it.