



# Снегоуборщик Power TRX HD® 1428 ОНХЕ и 1432 ОНХЕ для коммерческого применения

Номер модели 38870—Заводской номер 400000000 и до

Номер модели 38875—Заводской номер 400000000 и до

## Руководство оператора

## Введение

Данная машина предназначена для использования как владельцами жилых домов, так и профессиональными операторами, работающими по найму. Снегоуборщик рассчитан прежде всего на уборку снега с поверхностей с твердым покрытием, таких как проезды и тротуары, а также других поверхностей для передвижения по жилым или коммерческим объектам. Снегоуборщик используется только для удаления снега. Использование этого изделия не по назначению может представлять опасность для оператора и находящихся рядом посторонних лиц.

Внимательно изучите данное Руководство, чтобы знать, как правильно использовать и обслуживать машину, не допуская ее повреждения и травмирования персонала. Вы несете ответственность за правильное и безопасное использование машины.

Посетите веб-сайт [www.Toro.com](http://www.Toro.com) для получения информации о технике безопасности при работе с изделием, обучающих материалов по эксплуатации изделия, информации о принадлежностях, а также для получения помощи в поисках дилера или для регистрации вашего изделия.

Для выполнения технического обслуживания, приобретения оригинальных запчастей Toro или получения дополнительной информации обращайтесь в сервисный центр официального дилера или в отдел технического обслуживания компании Toro. Не забудьте при этом указать модель и серийный номер изделия. На [Рисунок 1](#) показано расположение номера модели и серийного номера. Запишите номера в предусмотренном для этого месте.

**Внимание:** С помощью мобильного устройства вы можете отсканировать QR-код на табличке с серийным номером (при наличии), чтобы получить информацию по гарантии и запчастям, а также другие сведения об изделии.



Рисунок 1

1. Место номера модели и серийного номера

Номер модели _____
Заводской номер _____

В настоящем руководстве приведены потенциальные опасности и рекомендации по их предотвращению, обозначенные символом ([Рисунок 2](#)), который предупреждает об опасности серьезного травмирования или гибели в случае несоблюдения пользователем рекомендуемых мер безопасности.

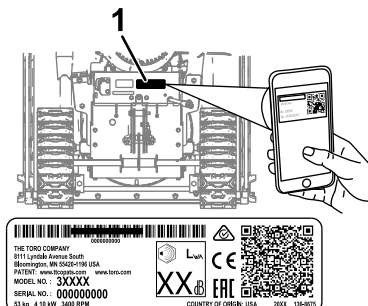

Рисунок 2

Символ предупреждения об опасности

Для выделения информации в данном руководстве используются два слова. **Внимание** – привлекает внимание к специальной информации, относящейся к механической части машины, и **Примечание** – выделяет общую информацию, требующую специального внимания.

Данное изделие соответствует всем европейским директивам; подробные сведения содержатся в документе «Декларация соответствия» на каждое отдельное изделие.

**Внимание:** При эксплуатации этой машины на высоте более 1500 м в течение длительного



# Содержание

Введение .....	1
Техника безопасности .....	3
Общие правила техники безопасности .....	3
Наклейки с правилами техники безопасности и инструкциями .....	4
Сборка .....	6
1 Проверка уровня масла в двигателе .....	6
2 Проверка полозьев и скребка .....	6
3 Проверка работы привода тяги .....	6
4 Выдвижение отбойников выброса .....	7
Знакомство с изделием .....	8
Технические характеристики .....	8
Навесные орудия и приспособления .....	8
Эксплуатация .....	9
До эксплуатации .....	9
Правила техники безопасности при подготовке машины к работе .....	9
Заправка топливного бака .....	9
В процессе эксплуатации .....	10
Правила техники безопасности во время работы .....	10
Пуск двигателя .....	11
Останов двигателя .....	13
Управление обогревателями рук .....	13
Использование рычага регулировки высоты шнека .....	13
Эксплуатация привода тяги .....	14
Использование рычагов муфты свободного хода .....	14
Работа рычага переключения скоростей .....	15
Работа привода шнека/крыльчатки .....	15
Использование рукоятки Quick Stick® .....	15
Чистка засоренного разгружающего спуска .....	16
Советы по эксплуатации .....	16
После эксплуатации .....	17
Правила техники безопасности после работы с машиной .....	17
Защита от воздействия низких температур по окончании использования .....	17
Техническое обслуживание .....	18
Рекомендуемый график(и) технического обслуживания .....	18
Техника безопасности при обслуживании .....	18
Подготовка к операциям технического обслуживания .....	19
Проверка уровня масла в двигателе .....	20
Проверка и регулировка полозьев и скребка шнека .....	20
Проверка и затяжка опорных катков .....	21
Проверка и регулировка натяжения гусениц .....	21
Контроль и регулировка троса тяги .....	22

времени, убедитесь, что на ней установлен высотный комплект, чтобы двигатель удовлетворял требованиям директив по токсичности выхлопа CARB/EPA. Высотный комплект увеличивает производительность двигателя, предотвращает засорение свечи зажигания, трудности с запуском и повышенный выброс вредных веществ. После установки комплекта прикрепите предупреждающую наклейку о высотном комплекте рядом с наклейкой с серийным номером на машине. Для приобретения подходящего высотного комплекта и предупреждающей наклейки для машины обратитесь в сервисный центр официального дилера Toro. Чтобы найти ближайшего дилера, посетите веб-сайт [www.Toro.com](http://www.Toro.com) или свяжитесь с отделом обслуживания заказчиков компании Toro по телефону (телефонам), указанному в ваших «Гарантийных обязательствах на системы снижения токсичности отработавших газов». При работе двигателя на высоте ниже 1500 м снимите комплект с двигателя и восстановите его исходную заводскую конфигурацию. Запрещается эксплуатация на малых высотах двигателя, переоборудованного для работы на большой высоте, так как это может вызвать перегрев и повреждение двигателя.

В случае сомнения, переоборудована ли машина для работы на высоте, посмотрите, имеется ли такая наклейка (Рисунок 3).



Рисунок 3

Проверка и регулировка троса привода шнека/крыльчатки .....	22
Проверка уровня масла в редукторе шнека .....	23
Замена масла в двигателе .....	24
Замена свечи зажигания .....	25
Замена приводных ремней .....	25
Замена передней фары.....	26
Хранение .....	26
Безопасность при хранении .....	26
Хранение машины .....	26
Расконсервация машины после хранения .....	27
Поиск и устранение неисправностей .....	28

# Техника безопасности

## Общие правила техники безопасности

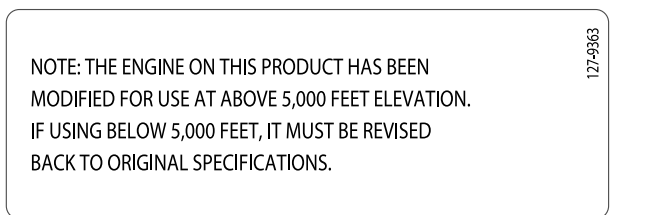
При эксплуатации данной машины существует опасность травматической ампутации рук и ног, а также опасность выброса посторонних предметов. Во избежание получения серьезных травм всегда следует соблюдать все правила техники безопасности.

- Перед запуском двигателя внимательно прочитайте и изучите содержание настоящего *Руководства оператора*. Убедитесь в том, что все лица, использующие данное изделие, знают, как его применять, освоили порядок быстрой остановки двигателя и понимают все предупреждения.
- Останавливайте двигатель всегда, когда покидаете рабочее место оператора по какой-либо причине.
- Не держите руки и не ставьте ноги рядом с движущимися частями машины.
- Не эксплуатируйте машину, если на своих штатных местах отсутствуют ограждения и другие защитные приспособления, которые также должны быть в рабочем состоянии.
- Держитесь на достаточном расстоянии от всех отверстий выброса. Следите, чтобы посторонние лица, особенно маленькие дети, не заходили в рабочую зону.
- Запрещается допускать детей к эксплуатации машины.

# Наклейки с правилами техники безопасности и инструкциями



Предупреждающие наклейки и инструкции по технике безопасности должны быть хорошо видны оператору и установлены во всех местах потенциальной опасности. Заменяйте любые поврежденные или утерянные наклейки.

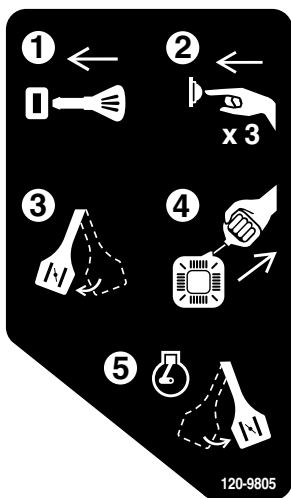

120-9805

decal120-9805

1. Вставьте ключ.
2. Прокачайте топливную систему двигателя 3 раза.
3. Закройте воздушную заслонку.
4. Потяните трос стартера.
5. После запуска двигателя закройте воздушную заслонку.

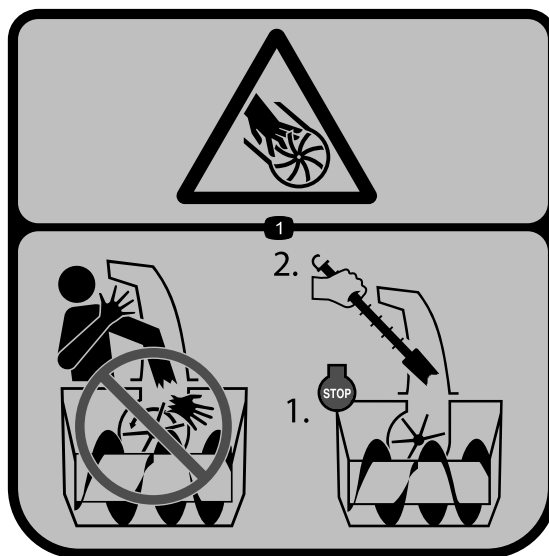

121-6847

decal121-6847

1. Опасность порезов и травматической ампутации пальцев или рук крыльчаткой! Не помещайте руку в разгружающий спуск, выключайте двигатель перед применением инструмента для чистки разгружающего спуска.



121-6817

decal121-6817

1. Опасность порезов / травматической ампутации конечностей крыльчаткой или шнеком! Не разрешайте посторонним лицам приближаться к машине.



131-6487

decal131-6487

1. Двигатель – останов
2. Медленно
3. Быстро

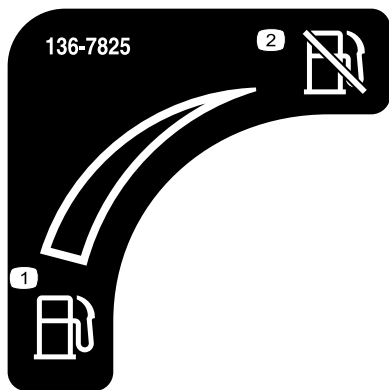

136-7825

decal136-7825

- 1. Топливо
- 2. Отключение подачи топлива



138-0650

decal138-0650

- 1. Прижмите нижний рычаг к рукоятке для поворота влево.
- 2. Прижмите верхний рычаг к рукоятке для включения привода тяги.
- 3. Осторожно! Прочтите *Руководство оператора*.
- 4. Опасность порезов и травматической ампутации пальцев или рук лопастью крыльчатки! Не помещайте руку в разгружающий спуск, выключайте двигатель перед применением инструмента для чистки разгружающего спуска.
- 5. Опасность порезов и травматической ампутации пальцев или рук лопастью крыльчатки! Держитесь на безопасном расстоянии от движущихся частей; следите, чтобы все ограждения и щитки были установлены на штатных местах; извлекайте ключ из замка зажигания перед обслуживанием машины.
- 6. Опасность выброса предметов! Не допускайте посторонних лиц в рабочую зону.
- 7. Прижмите верхний рычаг к рукоятке для включения крыльчатки.
- 8. Прижмите нижний рычаг к рукоятке для поворота вправо.

# Сборка

## 1

### Проверка уровня масла в двигателе

Детали не требуются

#### Процедура

**Примечание:** Ваш снегоуборщик работает при наличии масла в картере двигателя. Перед запуском двигателя проверьте уровень масла и в случае необходимости произведите дозаправку.

См. [Проверка уровня масла в двигателе \(страница 20\)](#).

## 2

### Проверка полозьев и скребка

Детали не требуются

#### Процедура

См. [Проверка и регулировка полозьев и скребка шнека \(страница 20\)](#).

## 3

### Проверка работы привода тяги

Детали не требуются

#### Процедура

#### **▲ ПРЕДОСТЕРЕЖЕНИЕ**

Если привод отрегулирован неправильно, то снегоуборщик может начать двигаться в направлении, противоположном намеренному, что может привести к травмам или повреждению имущества.

Тщательно проверьте привод тяги и в случае необходимости отрегулируйте его.

1. Запустите двигатель; см. [Пуск двигателя \(страница 11\)](#).
2. Выведите рычаг переключения скоростей из нейтрального положения, потянув его на себя на небольшую величину; см. [Работа рычага переключения скоростей \(страница 15\)](#).
3. Прижмите левый рычаг (тяги) к рукоятке ([Рисунок 4](#)).



Рисунок 4

g322974

Снегоуборщик должен двигаться назад. Если снегоуборщик не движется или движется вперед, выполните следующие операции:

- A. Отпустите рычаг тяги и выключите двигатель.
- B. Ослабьте 2 гайки троса управления скоростью, находящегося на кронштейне рычага переключения скоростей, расположенном под панелью управления ([Рисунок 5](#)).

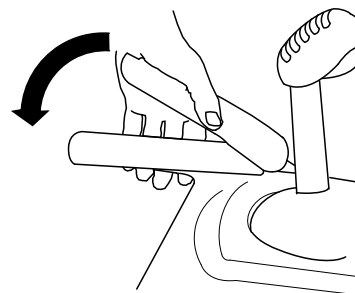
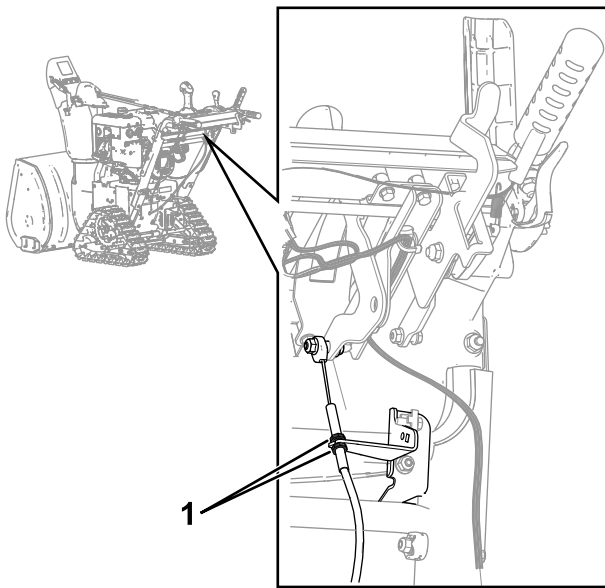

g326129

Рисунок 5

1. Гайки на тросе управления скоростью

- C. Потяните трос вниз.
- D. Затяните 2 гайки.
4. Отпустите рычаг тяги.
5. Выведите рычаг переключения скоростей из нейтрального положения, переместив его от себя на небольшую величину; см. [Работа](#)

рычага переключения скоростей (страница 15).

6. Прижмите левый рычаг (тяги) к рукоятке (Рисунок 4).

Снегоуборщик должен двигаться вперед. Если снегоуборщик не движется или движется назад, выполните следующие операции:

- A. Отпустите рычаг тяги и выключите двигатель.
- B. Ослабьте 2 гайки троса управления скоростью, находящегося на кронштейне рычага переключения скоростей, расположенном под панелью управления (Рисунок 5).
- C. Нажмите на трос вверх.
- D. Затяните 2 гайки.
7. Если производились какие-либо регулировки, повторяйте указанную выше процедуру до тех пор, пока никаких регулировок не будет требоваться.

**Внимание:** Если машина движется, когда рычаг тяги отпущен, проверьте трос тяги; см. раздел [Контроль и регулировка троса тяги \(страница 22\)](#) или доставьте машину в сервисный центр официального дилера для технического обслуживания.

# 4

## Выдвижение отбойников выброса

Детали не требуются

### Процедура

Выдвигайте отбойники выброса по мере необходимости.

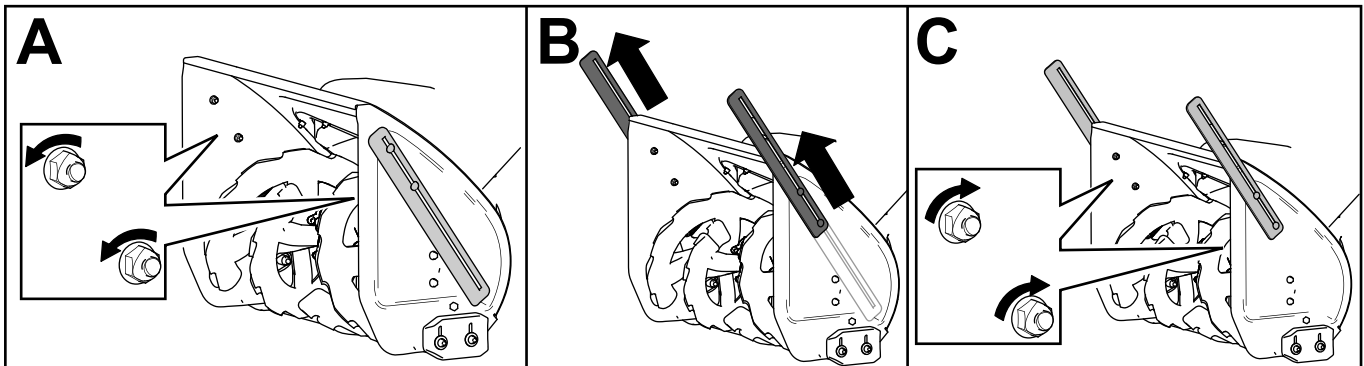

g258084

# Знакомство с изделием



Рисунок 7

g323249

- |   |   |
|---|---|
| 1. Рукоятка (2 шт.)                                   | 11. Разгружающий спуск                  |
| 2. Рычаг шнека/крыльчатки                             | 12. Отбойник выброса (2 шт.)            |
| 3. Рычаг регулировки высоты шнека                     | 13. Скребок                             |
| 4. Рычаг переключения скоростей                       | 14. Шнек                                |
| 5. Выключатель обогревателя рук                       | 15. Полоз (2 шт.)                       |
| 6. Рычаг управления тягой                             | 16. Передняя фара                       |
| 7. Орган управления разгружающим спуском Quick Stick® | 17. Кнопка электрического стартера      |
| 8. Крышка топливного бака                             | 18. Штекер электрического стартера      |
| 9. Маслозаливная горловина / масломерный шуп          | 19. Ручка механического стартера        |
| 10. Дефлектор разгружающего спуска                    | 20. Рычаг муфты свободного хода (2 шт.) |

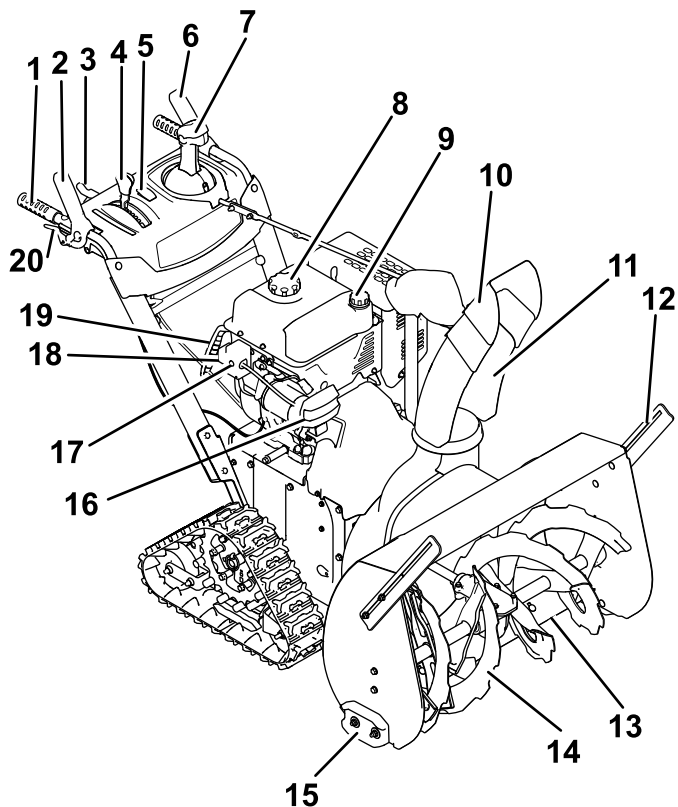

Рисунок 8

- |                                     |                              |
|-------------------------------------|------------------------------|
| 1. Заливочный насос                 | 5. Дроссельная заслонка      |
| 2. Ключ                             | 6. Маслосливная пробка       |
| 3. Воздушная заслонка               | 7. Рукоятка ручного стартера |
| 4. Клапан отключения подачи топлива |                              |

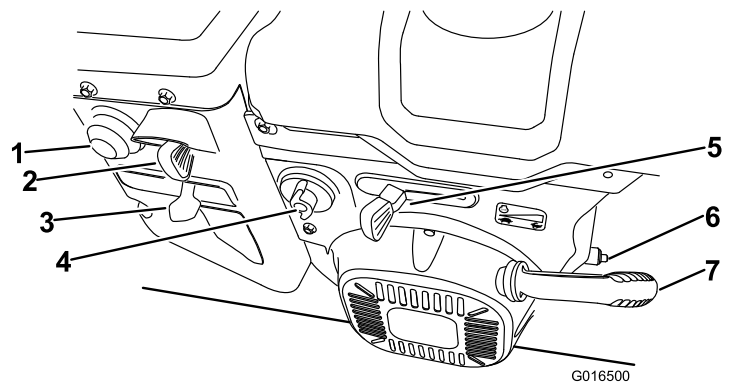

Рисунок 9

1. Приспособление для очистки от снега (прикрепленное к рукоятке)

## Технические характеристики

Модель	Масса	Длина	Ширина	Высота
38870	138 кг	160 см	74 см	114 см
38875	141 кг		84 см	

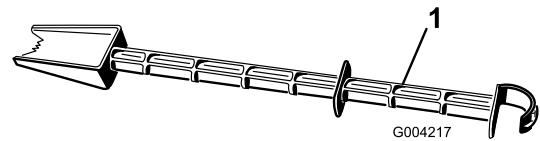
## Навесные орудия и приспособления

Для улучшения и расширения возможностей машины можно использовать ряд утвержденных компанией Того навесных орудий и вспомогательных приспособлений. Обратитесь к местному официальному дилеру по техобслуживанию, официальному дистрибьютору компании Того или зайдите на сайт [www.Togo.com](http://www.Togo.com), на котором приведен полный список утвержденного навесного оборудования и принадлежностей.

Для поддержания оптимальных рабочих характеристик машины и регулярного прохождения



сертификации безопасности всегда приобретайте только оригинальные запасные части и приспособления компании Toro. Использование запасных частей и приспособлений, изготовленных другими производителями, может быть опасным и привести к аннулированию гарантии на изделие.

## Эксплуатация

**Примечание:** Определите левую и правую стороны машины относительно места оператора.

### До эксплуатации

## Правила техники безопасности при подготовке машины к работе

### Общие правила техники безопасности

- **Только для моделей с электрическим запуском:** используйте удлинительные кабели и розетки, как описано в данном руководстве. Проверьте шнур питания перед подключением его к источнику питания. Если шнур поврежден, замените его. Отсоединяйте шнур питания, когда не планируете запускать машину.
- Используйте подходящую одежду, включая защитные очки, длинные брюки, нескользящую прочную обувь и средства защиты органов слуха. Завязывайте длинные волосы на затылке, не носите свободно висящую одежду и ювелирные украшения.
- Тщательно осмотрите площадку, на которой будет использоваться машина, удалив с нее все коврики для ног, санки, доски, провода и другие посторонние предметы.
- Поврежденные щитки, неисправные защитные устройства и нечитаемые наклейки следует отремонтировать или заменить до начала работ. Кроме того, подтяните все ослабленные крепежные детали.
- Отрегулируйте высоту кожуха коллектора так, чтобы обеспечить просвет над поверхностью, покрытой галькой или щебнем.

## Правила техники безопасности при обращении с топливом

Топливо является легковоспламеняющейся и крайне взрывоопасной жидкостью. Пожар или взрыв топлива может вызвать ожоги у вас и других людей.

- Чтобы предотвратить воспламенение топлива разрядом статического электричества, перед заправкой устанавливайте емкость с топливом и(или) машину на землю, а не на транспортное средство или другой объект.
- Заправляйте топливный бак вне помещения и при холодном двигателе. Надежно заверните крышку топливного бака и вытрите все пролитое топливо.
- Не курите при заправке и не заправляйте машину вблизи источников огня или искрения.
- Храните топливо в утвержденной к применению емкости для топлива в месте, недоступном для детей.
- Когда в баке есть топливо, наклоняйте машину только в соответствии с указаниями.
- При попадании топлива на одежду немедленно переоденьтесь.

## Заправка топливного бака

Тип	Неэтилированный бензин
Минимальное октановое число	87 (США) или 91 (исследовательское октановое число – за пределами США)
Этиловый спирт	Не более 10% по объему
Метиловый спирт	Нет
МТВЕ (метил-трет-бутиловый эфир)	Менее 15% по объему
Масло	Не добавляйте в топливо

Используйте только чистое, свежее топливо (полученное в течение последних 30 дней) от признанных поставщиков.

Заполняйте топливный бак, как показано на рис. **Рисунок 10**; не заполняйте выше нижнего уровня заливной горловины бака.



Рисунок 10

g216203

**Внимание:** Для получения наилучших результатов закупайте только такое количество бензина, которое по вашим расчетам может быть использовано за 30 дней. В ином случае, добавьте стабилизирующую/кондиционирующую присадку в свежее топливо в соответствии с рекомендациями изготовителя стабилизирующей/кондиционирующей присадки.

## В процессе эксплуатации

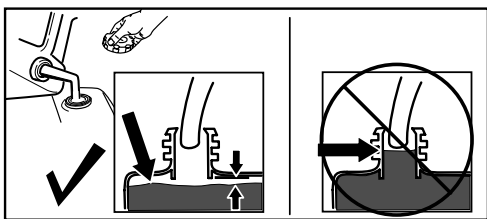
### Правила техники безопасности во время работы

#### Общие правила техники безопасности

- Выключите двигатель перед устранением засора машины и всегда используйте палку или приспособление для очистки от снега (если оно прилагается).
- При работе снегоуборщика находитесь за рукоятками и в стороне от отверстия разгружающего спуска. **Лицо, руки, ноги и другие части тела оператора или одежда должны находиться на безопасном расстоянии от движущихся или вращающихся частей машины.**
- Никогда не направляйте разгружающий спуск в сторону людей или предметов, которым могут быть нанесены повреждения.
- Будьте предельно внимательны при работе на машине. Не совершайте какие-либо действия, отвлекающие ваше внимание; в противном случае возможны травмы или повреждение имущества.

- Соблюдайте осторожность, чтобы не поскользнуться и не упасть, особенно при перемещении в обратном направлении.
- Примите устойчивое положение и крепко держитесь за рукоятки. Двигайтесь шагом; бежать запрещено.
- Будьте предельно осторожны при эксплуатации машины на склонах.
- Не используйте машину в условиях плохой видимости или при низкой освещенности.
- Смотрите назад и будьте осторожны при движении машины задним ходом.
- В периоды, когда не производится активная уборка снега, отсоедините питание от шнека.
- Соблюдайте чрезвычайную осторожность при работе на машине или пересечении машиной проездов, покрытых гравием, пешеходных дорожек или дорог. Остерегайтесь скрытых опасностей и будьте внимательны на дорогах.
- Никогда не пытайтесь что-либо регулировать при работающем двигателе, за исключением случаев, когда это предписывается инструкциями.
- После удара о посторонний предмет выключите двигатель, извлеките ключ из замка зажигания и осмотрите машину на наличие повреждений. Устраните все повреждения, прежде чем запускать машину.
- При появлении аномальных вибраций машины выключите двигатель и немедленно проверьте машину с целью выявления причины вибраций.
- Запрещается запускать двигатель в помещении; выхлопные газы являются чрезвычайно опасными.
- Не перегружайте машину, пытаясь увеличить скорость уборки снега.
- Перед пуском двигателя выведите из зацепления все муфты и установите их в нейтральное положение.
- Выключайте двигатель каждый раз, когда вы покидаете рабочее место, перед очисткой или устранением засора коллектора, крыльчатки или разгружающего спуска, а также при любом ремонте, регулировке или осмотре машины.
- Никогда не включайте высокие транспортные скорости, если машина находится на скользкой поверхности.

# Пуск двигателя

## Использование электрического стартера

**Примечание:** Чтобы использовать электрический стартер (только на моделях с электрическим запуском), сначала присоедините шнур питания к разъему, а затем к розетке электрической сети. Используйте только сертифицированный удлинительный шнур с площадью поперечного сечения проводников 1,3 мм<sup>2</sup>, рекомендованный для использования вне помещения и имеющий длину не более 15 м.

### **⚠ ПРЕДУПРЕЖДЕНИЕ**

Повреждение шнура питания может привести к поражению электрическим током или возгоранию.

Перед использованием снегоборщика внимательно проверьте состояние шнура питания. Если шнур поврежден, не используйте его. Поврежденный шнур питания следует немедленно заменить или отремонтировать. Обратитесь в ближайший сервисный центр официального дилера для получения помощи.

### **⚠ ПРЕДОСТЕРЕЖЕНИЕ**

Не оставляйте машину подключенной к сети во избежание случайного запуска снегоборщника посторонними лицами, что может привести к травмированию людей или порче имущества.

Отсоединяйте шнур питания, когда не требуется запускать машину.



Рисунок 11

g326777

## Использование ручного стартера

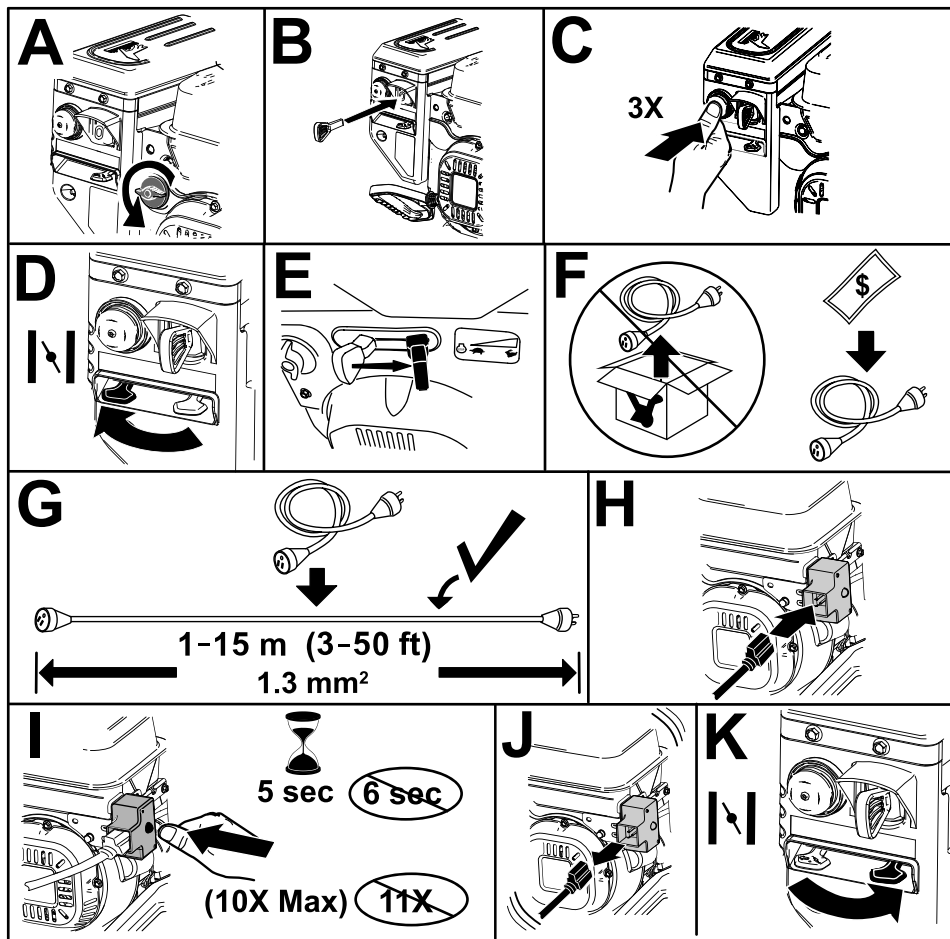

Рисунок 12

g260415

# Останов двигателя

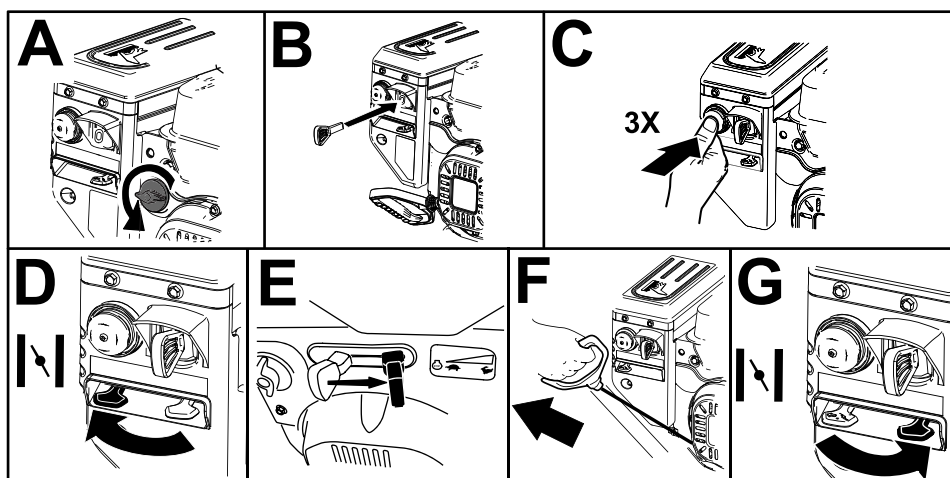
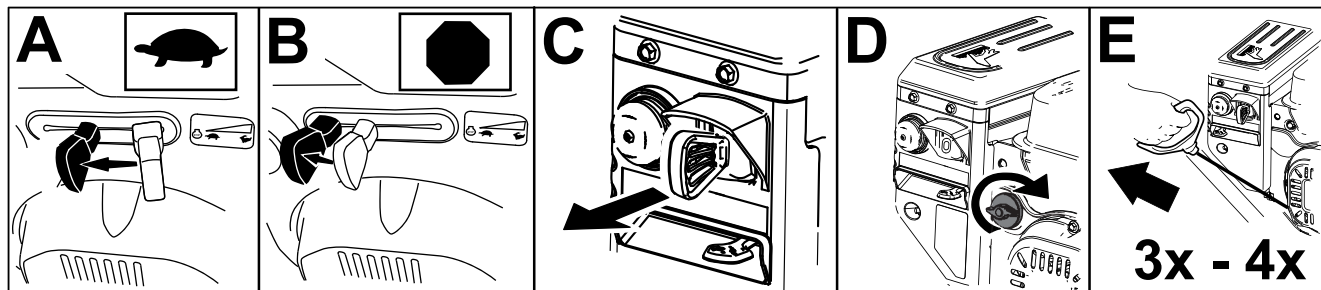

g252411

Рисунок 13

## Управление обогревателями рук

Управление обогревателями рук осуществляется следующим образом:

- Переведите переключатель в положение ВКЛ, чтобы включить обогреватели рук.
- Переведите переключатель в положение ВЫКЛ, чтобы выключить обогреватели рук.

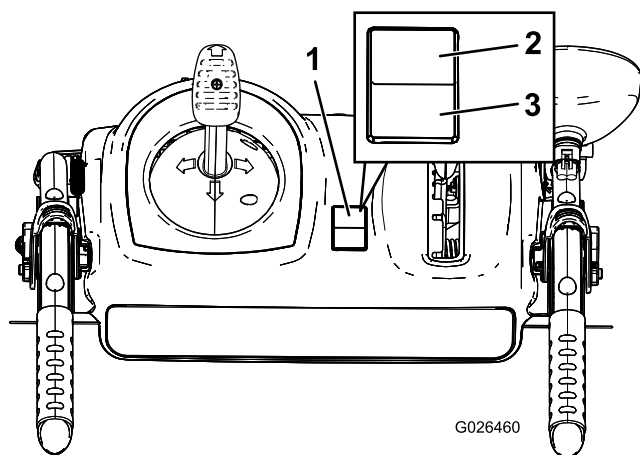

G026460

g026460

Рисунок 14

1. Двухпозиционный переключатель
2. Положение ВКЛ
3. Положение ВЫКЛ

## Использование рычага регулировки высоты шнека

Используйте рычаг регулировки высоты шнека, чтобы настроить высоту корпуса шнека.

Нажмите на рычаг регулировки высоты шнека вниз, одновременно перемещая рукоятки вверх или вниз, чтобы установить нужное положение шнека по высоте.

Отпустите рычаг для фиксации шнека в выбранном положении по высоте.



Рисунок 15

1. Рычаг регулировки высоты шнека

## Эксплуатация привода тяги

### ⚠ ПРЕДОСТЕРЕЖЕНИЕ

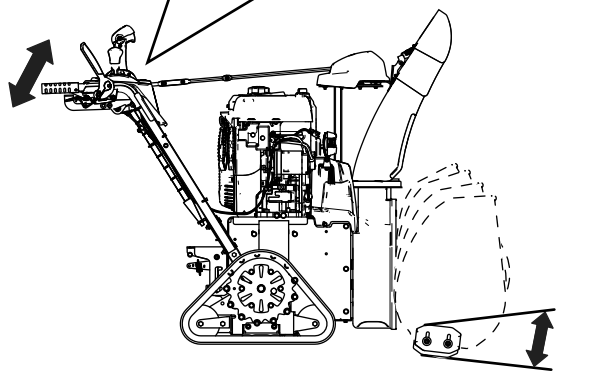
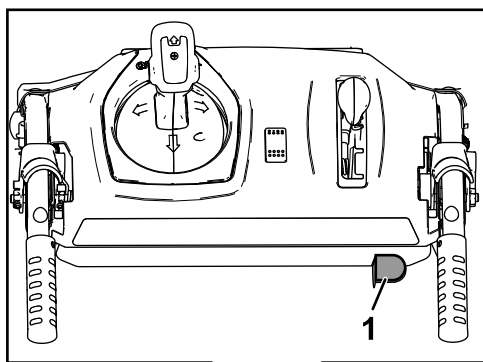
Если привод отрегулирован неправильно, то снегоборщик может начать двигаться в направлении, противоположном намеренному, что может привести к травмам или повреждению имущества.

Тщательно проверьте привод тяги и в случае необходимости отрегулируйте его в соответствии с инструкциями; см. дополнительную информацию в разделе [3 Проверка работы привода тяги \(страница 6\)](#).

**Внимание:** Если машина движется, когда рычаг тяги отпущен, проверьте трос тяги; см. раздел [Контроль и регулировка троса тяги \(страница 22\)](#) или доставьте машину в сервисный центр официального дилера для технического обслуживания.

1. Для включения привода тяги прижмите левый рычаг (тяги) к рукоятке ([Рисунок 16](#)).



Рисунок 16

g322974

2. Для остановки привода тяги отпустите рычаг тяги.

## Использование рычагов муфты свободного хода

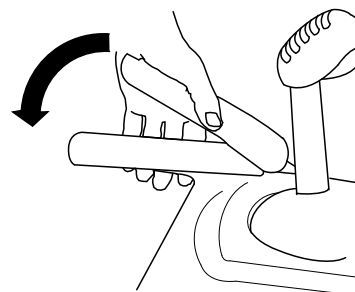
Рычаги муфты свободного хода позволяют кратковременно отключать привод одного или обоих колес при нажатом рычаге тяги. Это дает возможность снегоборщику легко делать развороты и выполнять различные маневры.

**Примечание:** Когда рычаг тяги прижат к рукоятке, привод тяги соединен с обоими колесами.

Для поворота машины направо поднимите рычаг муфты свободного хода правого колеса и прижмите его к рукоятке ([Рисунок 17](#)).

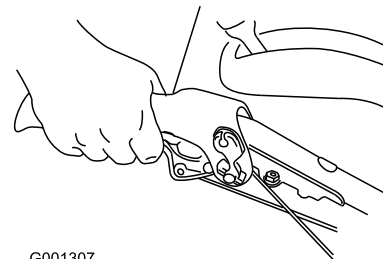

G001307

Рисунок 17

g001307

**Примечание:** При этом привод тяги отключается от правого колеса, в то время как левое колесо продолжает вращаться, вследствие чего снегоборщик поворачивает направо.

**Примечание:** Аналогично прижатие рычага муфты свободного хода левого колеса вызывает поворот снегоборщика влево.

Завершив поворот, отпустите рычаг муфты свободного хода, и привод тяги будет соединен с обоими колесами ([Рисунок 18](#)).

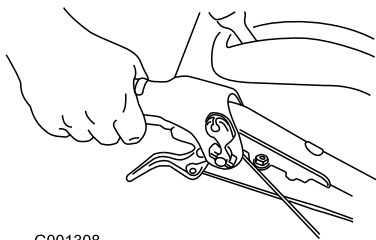

G001308

Рисунок 18

g001308



Рисунок 20

g322975

Кратковременное нажатие и отпускание рычагов муфт свободного хода левого или правого колеса дает возможность корректировать направление движения снегоуборщика, позволяя ему двигаться по прямой линии, особенно в глубоком снегу.

При одновременном прижатии обоих рычагов муфт свободного хода привод тяги отсоединяется от обоих колес. Это позволяет вручную двигать снегоуборщик назад, не останавливая его для включения заднего хода. Кроме того, это дает возможность легче выполнять маневры и транспортировать снегоуборщик при неработающем двигателе.

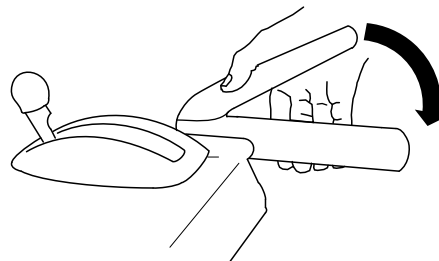
## Работа рычага переключения скоростей

Рычаг переключения скоростей управляет передачами переднего и заднего хода. Для изменения скорости отпустите рычаг тяги и передвиньте рычаг переключения скоростей в нужное положение (Рисунок 19). Рычаг фиксируется в пазах, соответствующем выбранной скорости.



Рисунок 19

g326462

## Работа привода шнека/крыльчатки

1. Для включения привода шнека/крыльчатки прижмите правый рычаг (шнека/крыльчатки) к рукоятке (Рисунок 20).

2. Для останова шнека и крыльчатки отпустите правый рычаг.

**Внимание:** Когда рычаг шнека/крыльчатки и рычаг тяги прижаты, последний фиксирует рычаг шнека/крыльчатки в нижнем положении, освобождая правую руку оператора. Для того, чтобы освободить оба рычага, просто отпустите левый рычаг (тяги).

3. Если шнек и крыльчатка продолжают вращаться после отпускания их рычага управления, прекратите эксплуатацию снегоуборщика. Проверьте трос шнека/крыльчатки и при необходимости отрегулируйте его; см. раздел [Проверка и регулировка троса привода шнека/крыльчатки \(страница 22\)](#). Или же обратитесь в сервисный центр официального дилера для техобслуживания.

### ▲ ПРЕДУПРЕЖДЕНИЕ

Если при отпущенном рычаге управления шнек и крыльчатка продолжают вращаться, это может привести к тяжелому травмированию оператора и находящихся поблизости людей.

Не эксплуатируйте снегоуборщик. Обратитесь в сервисный центр официального дилера для технического обслуживания.

## Использование рукоятки Quick Stick®

**Примечание:** Нажмите до упора синюю ручку, чтобы освободить защелку и привести в действие рукоятку Quick Stick®.





Рисунок 21

используйте специальный инструмент для очистки спуска от снега (Рисунок 9).

**Внимание:** При ударе передней части снегоуборщика о землю в процессе очистки спуска полозья могут сдвинуться. Отрегулируйте положение полозьев и надежно затяните их болты; см. Проверка и регулировка полозьев и скребка шнека (страница 20).

## Советы по эксплуатации

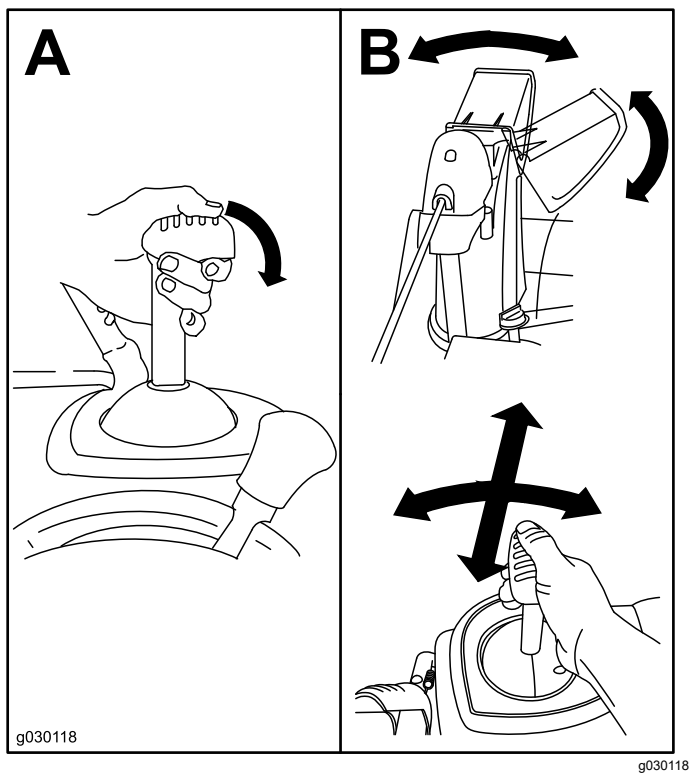
### ⚠ ОПАСНО

Вращение крыльчатки и шнека во время работы машины может привести к повреждениям конечностей вплоть до травматической ампутации.

- Перед регулировкой, очисткой, осмотром, поиском и устранением неисправностей или ремонтом машины выключите двигатель и дождитесь остановки всех движущихся частей. Отсоедините провод от свечи зажигания и держите его в стороне от свечи для предотвращения случайного пуска двигателя.
- Удалите посторонние предметы с разгружающего спуска; см. раздел Чистка засоренного разгружающего спуска (страница 16). Никогда не очищайте руками разгружающий спуск (Рисунок 10), а в случае попадания в него посторонних предметов используйте специальное приспособление для очистки от снега.
- При работе снегоуборщика находитесь за рукоятками и в стороне от отверстия разгружающего спуска.
- Лицо, руки, ноги, другие части тела оператора и одежда должны находиться в стороне от закрытых, движущихся или вращающихся частей.

## Чистка засоренного разгружающего спуска

### ⚠ ПРЕДУПРЕЖДЕНИЕ

Если шнек и крыльчатка вращаются, но снег из разгружающего спуска не выбрасывается, возможно, разгружающий спуск засорен.

Никогда не очищайте разгружающий спуск рукой. Это может привести к травме.

- Чтобы устранить засор разгружающего спуска, займите рабочее место оператора и отпустите левый рычаг (тяги). При работающих шнеке и крыльчатке нажмите вниз на рукоятки для того, чтобы поднять переднюю часть машины на несколько сантиметров над мостовой. Затем быстро поднимите рукоятки для того, чтобы передняя часть снегоуборщика ударилась о мостовую. В случае необходимости повторяйте эту операцию до тех пор, пока из спуска не появится струя снега.
- Если не удастся прочистить разгружающий спуск ударом передней части машины о землю, выключите двигатель, дождитесь остановки всех движущихся частей и



## **▲ ПРЕДУПРЕЖДЕНИЕ**

Выброс камней, забытых игрушек и других предметов крыльчаткой может нанести серьезные травмы оператору и находящимся рядом людям.

- Очищайте участок, намеченный для уборки снега, от предметов, которые могут быть захвачены и выброшены шнеком.
- Не допускайте детей и домашних животных в зону работы снегоуборщика.
- При выбросе снега всегда устанавливайте рычаг дроссельной заслонки в положение **БЫСТРО**.
- Если обороты двигателя снижаются под действием нагрузки или проскальзывания гусениц, переведите машину на более низкую передачу.
- Если передняя часть снегоуборщика поднимается, переведите снегоуборщик на более низкую передачу. Если передняя часть продолжает задирается, поднимите рукоятки.

## ***После эксплуатации***

### **Правила техники безопасности после работы с машиной**

#### **Общие правила техники безопасности**

- Никогда не храните машину с заполненным топливным баком в здании, где имеются такие источники воспламенения, как водонагреватели, электронагреватели или сушилки для одежды. Перед постановкой машины на хранение в закрытом пространстве дайте двигателю остыть.
- При размещении машины на хранение более чем на 30 дней см. важную информацию в разделе [Хранение \(страница 26\)](#).
- После выброса снега продолжайте работу машины в течение нескольких минут для предотвращения образования льда в коллекторе и крыльчатке.

### **Защита от воздействия низких температур по окончании использования**

- В условиях обильного снегопада и низких температур возможно примерзание органов управления и движущихся частей. **В случае примерзания органов управления не прилагайте чрезмерных усилий.** Если возникают трудности при использовании некоторых органов управления или частей машины, запустите двигатель и дайте ему поработать в течение нескольких минут.
- После использования снегоуборщика дайте возможность двигателю поработать в течение нескольких минут для предотвращения примерзания движущихся частей. Включите шнек и крыльчатку, чтобы удалить остатки снега из корпуса. Поверните рукоятку Quick Stick для предупреждения ее примерзания. Выключите двигатель, дождитесь остановки всех движущихся частей и удалите лед и снег с машины.
- Чтобы предотвратить замерзание ручного и электрического стартеров, при выключенном двигателе несколько раз вытяните рукоятку ручного стартера и один раз нажмите на кнопку электрического пуска.

# Техническое обслуживание

## Рекомендуемый график(и) технического обслуживания

Периодичность технического обслуживания	Порядок технического обслуживания
Через первые 2 часа	<ul style="list-style-type: none"><li>Осмотрите трос тяги и при необходимости отрегулируйте его.</li><li>Проверьте трос шнека/крыльчатки и при необходимости отрегулируйте его.</li></ul>
Через первые 5 часа	<ul style="list-style-type: none"><li>Замените масло в двигателе.</li></ul>
Перед каждым использованием или ежедневно	<ul style="list-style-type: none"><li>Проверьте уровень масла в двигателе и при необходимости долейте масло.</li></ul>
Через каждые 50 часов	<ul style="list-style-type: none"><li>Замените масло в двигателе. При работе двигателя с большой нагрузкой меняйте масло через каждые 25 часов работы.</li></ul>
Через каждые 100 часов	<ul style="list-style-type: none"><li>Замените свечу зажигания.</li></ul>
Ежемесячно	<ul style="list-style-type: none"><li>Проверьте натяжение гусеницы и при необходимости отрегулируйте его.</li></ul>
Ежегодно	<ul style="list-style-type: none"><li>Проверьте положение полозьев и скребка и при необходимости отрегулируйте их.</li><li>Проверьте опорные катки и при необходимости затяните или замените их.</li><li>Осмотрите трос тяги и при необходимости отрегулируйте или замените его.</li><li>Осмотрите трос шнека/крыльчатки и при необходимости отрегулируйте или замените его.</li><li>Проверьте уровень масла в редукторе шнека и в случае необходимости долейте масло.</li></ul>
Ежегодно, или до помещения на хранение	<ul style="list-style-type: none"><li>В конце сезона слейте топливо и дайте двигателю поработать, чтобы осушить топливный бак и карбюратор.</li><li>Обратитесь к официальному дилеру для проведения осмотра и, в случае необходимости, замены ремня привода тяги и/или шнека/крыльчатки.</li></ul>

## Техника безопасности при обслуживании

Прочтите приведенные ниже предостережения по технике безопасности, прежде чем выполнять техническое обслуживание машины:

- Прежде чем покинуть рабочее место оператора, выключите двигатель, извлеките ключ из замка зажигания и дождитесь остановки всех движущихся частей машины. Дайте машине остыть перед регулировкой, техническим обслуживанием, очисткой или помещением на хранение.
- Во время работы и при выполнении регулировки или ремонта всегда используйте средства защиты глаз от попадания посторонних

предметов, которые могут быть выброшены машиной.

- Для поддержания машины в безопасном рабочем состоянии как можно чаще проверяйте затяжку всех крепежных деталей.
- Не изменяйте настройки регулятора оборотов двигателя.

Приобретайте только оригинальные запасные детали и принадлежности Toro.

## Подготовка к операциям технического обслуживания

1. Установите машину на ровную поверхность.
2. Заглушите двигатель, извлеките ключ и дождитесь остановки всех движущихся частей.
3. Отсоедините провод свечи зажигания. См. [Замена свечи зажигания \(страница 25\)](#).

# Проверка уровня масла в двигателе

**Интервал обслуживания:** Перед каждым использованием или ежедневно—Проверьте уровень масла в двигателе и при необходимости долейте масло.

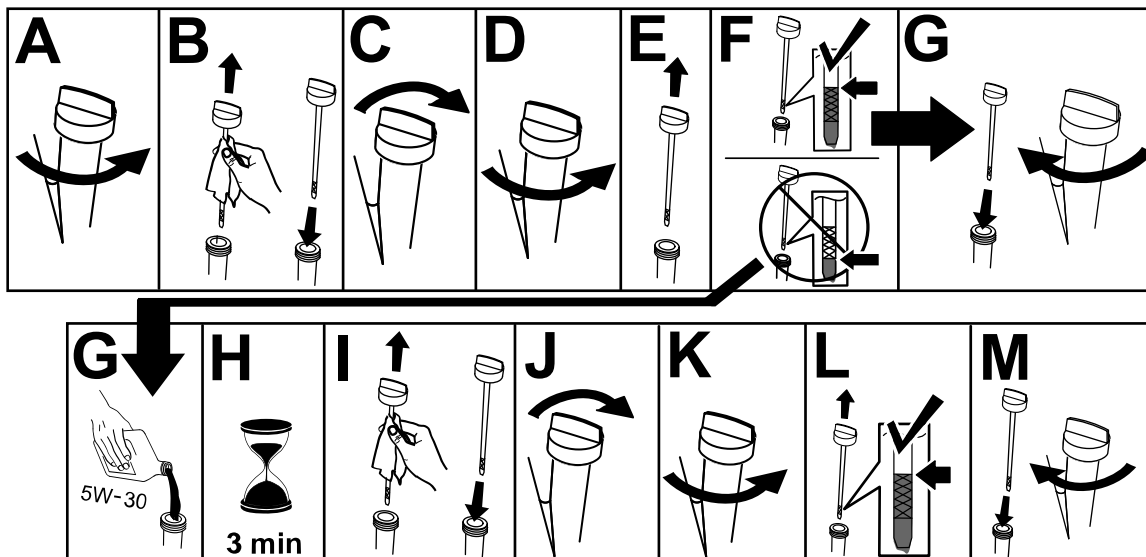

g257528

# Проверка и регулировка полозьев и скребка шнека

**Интервал обслуживания:** Ежегодно—Проверьте положение полозьев и скребка и при необходимости отрегулируйте их.

Проверьте положение полозьев и скребка, чтобы шнек не касался мостовой или поверхности, покрытой гравием. Отрегулируйте полозья и скребок, чтобы компенсировать их износ.

1. Ослабьте затяжку гаек, крепящих оба полоза к боковинам шнека так, чтобы шнек мог легко перемещаться вверх и вниз.

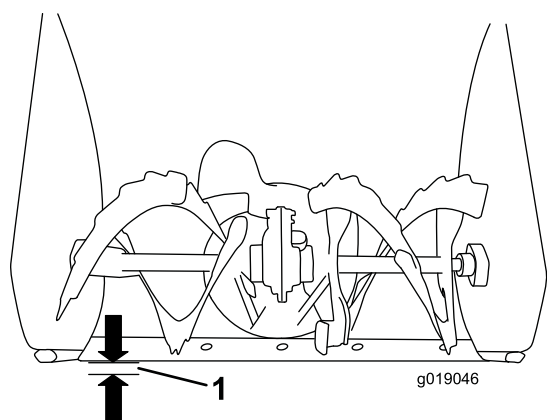

g019046

g019046

Рисунок 23

1. 3 мм

**Внимание:** Лопasti шнека должны поддерживаться над уровнем земли полозьями.

2. Скребок должен располагаться параллельно поверхности на высоте 3 мм.

**Примечание:** Если на мостовой имеются трещины, ухабы и неровности, произведите регулировку полозьев, чтобы увеличить высоту скребка. Для работы на поверхностях, покрытых гравием, при регулировке опускайте полозья дальше вниз для того, чтобы снегоуборщик не захватывал камни.

3. Передвигайте полозья вниз до тех пор, пока они не окажутся на одном уровне с землей.
4. Надежно затяните гайки, которые крепят оба полоза к боковинам шнека.

**Примечание:** Чтобы быстро отрегулировать ослабленные полозья, поднимите и зафиксируйте скребок на высоте 3 мм над мостовой, затем опустите полозья на мостовую.

**Примечание:** Если полозья сильно изношены, их можно перевернуть, чтобы мостовой касалась сторона, не подвергшаяся износу.

# Проверка и затяжка опорных катков

Интервал обслуживания: Ежегодно

1. См. раздел [Подготовка к операциям технического обслуживания \(страница 19\)](#).
2. Проверьте опорные катки. При необходимости затяните болты или замените опорные катки.



Рисунок 24

g491239

1. При необходимости затяните болты.

# Проверка и регулировка натяжения гусениц.

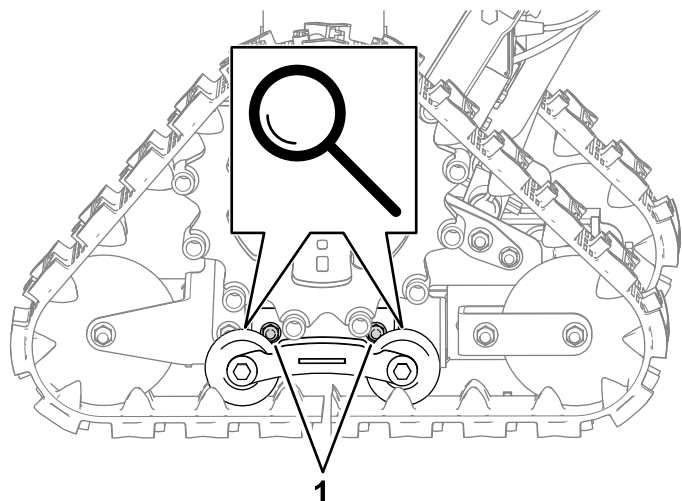
Интервал обслуживания: Ежемесячно

1. См. раздел [Подготовка к операциям технического обслуживания \(страница 19\)](#).
2. Приложите усилие 44 Н между средним и задним катком ([Рисунок 25](#)).



Рисунок 25

g325787

3. Убедитесь в том, что прогиб гусеницы составляет приблизительно 9,5 мм.

4. Если прогиб гусеницы не равен приблизительно 9,5 мм или если гусеницы соскакивают с катков, отрегулируйте натяжение гусениц следующим образом:

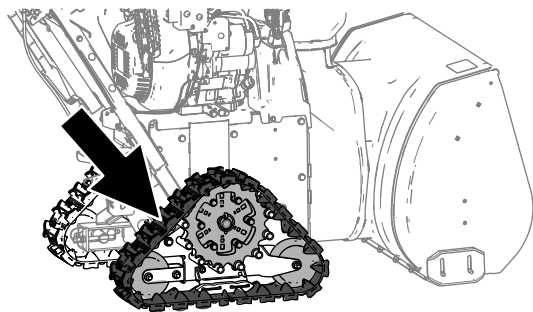
- A. Немного ослабьте гайки на вилке заднего катка ([Рисунок 26](#)).



Рисунок 26

g325788

1. Гайки вилки заднего катка

- B. Отрегулируйте болт с шестигранной головкой по мере необходимости ([Рисунок 27](#)).

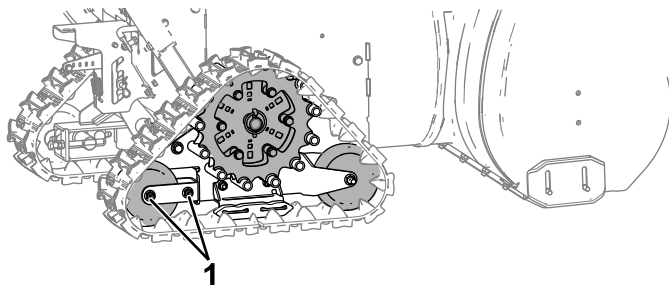
**Примечание:** Поверните болт по часовой стрелке, если прогиб гусеницы превышает 9,5 мм. Поверните болт против часовой стрелки, если прогиб гусеницы меньше 9,5 мм.



Рисунок 27

g325789

1. Регулировочные болты с шестигранными головками

- C. Убедитесь в том, что прогиб гусеницы составляет приблизительно 9,5 мм.
- D. Затяните гайки на вилке заднего катка.
- E. Повторите эти действия для другого катка.

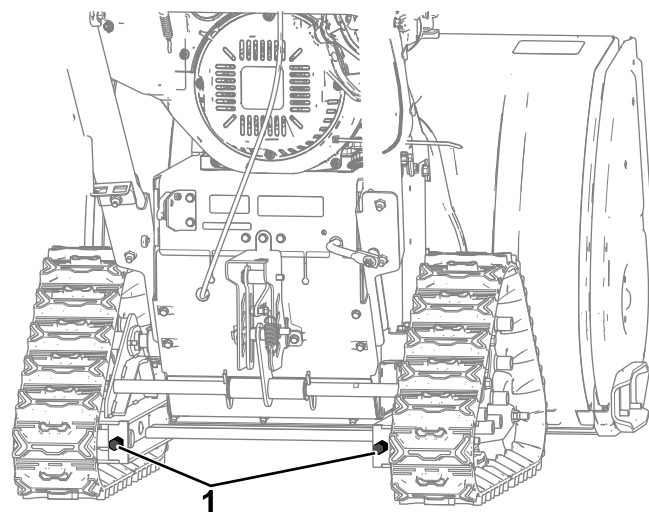
# Контроль и регулировка троса тяги

**Интервал обслуживания:** Через первые 2 часа—Осмотрите трос тяги и при необходимости отрегулируйте его.

Ежегодно—Осмотрите трос тяги и при необходимости отрегулируйте или замените его.

Если у снегоборщика не включаются передние или задние скорости или снегоборщик движется, когда отпущен рычаг привода, отрегулируйте трос тяги.

При выключенном рычаге тяги убедитесь в отсутствии провисания троса тяги (**Рисунок 28**).

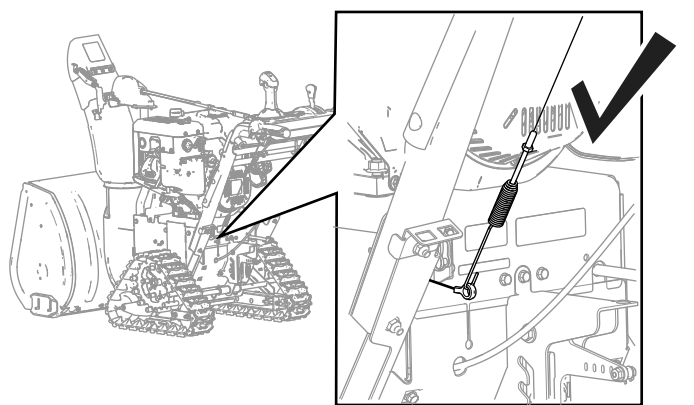

**Рисунок 28**

g325790

Если имеется провисание троса тяги, левый трос (трос тяги) неправильно отрегулирован.

Чтобы отрегулировать трос тяги, выполните следующие действия:

1. Ослабьте контргайку (**Рисунок 29**).
2. Ослабьте или затяните винтовую стяжку так, чтобы трос был плотно натянут.
3. Затяните контргайку.

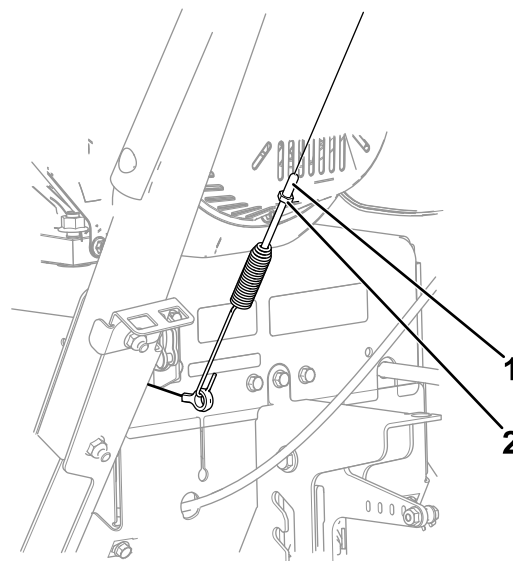

**Рисунок 29**

g325791

1. Винтовая стяжка
2. Контргайка

## Проверка и регулировка троса привода шнека/крыльчатки

**Интервал обслуживания:** Через первые 2 часа—Проверьте трос шнека/крыльчатки и при необходимости отрегулируйте его.

Ежегодно—Осмотрите трос шнека/крыльчатки и при необходимости отрегулируйте или замените его.

1. Отверните 2 винта крепления крышки ремня (**Рисунок 30**) на месте.
2. Снимите крышку ремня (**Рисунок 30**).

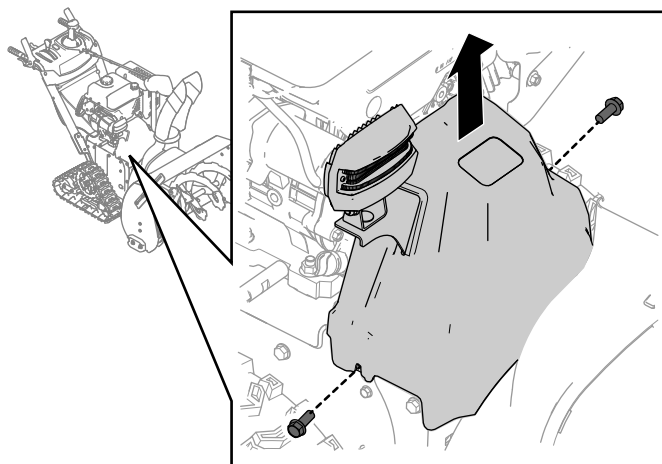

**Рисунок 30**

g323250

- При отпущенном рычаге шнека/крыльчатки убедитесь, что зазор между рычагом муфты шнека и рамой машины составляет 1,5 мм как показано на (Рисунок 31).



Рисунок 31

g260108

- 1,5 мм
- Рама
- Рычаг муфты шнека

- Если трос шнека/крыльчатки неправильно отрегулирован, выполните следующие операции:

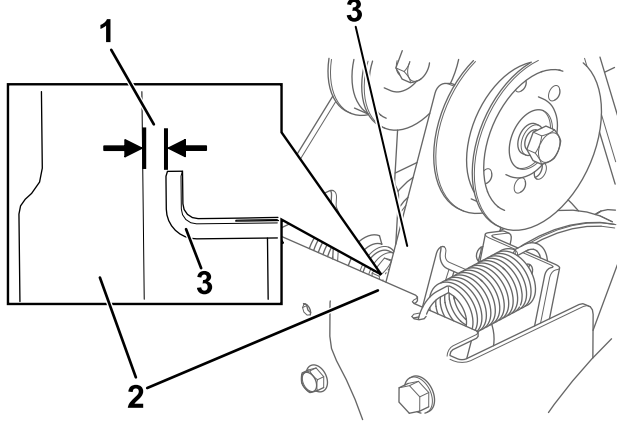
- Ослабьте контргайку (Рисунок 32).



Рисунок 32

g322960

- Контргайка
- Винтовая стяжка

- Ослабьте натяжение или подтяните винтовую стяжку для регулировки натяжения троса (Рисунок 32).
- Регулируйте винтовую стяжку до тех пор, пока не получите необходимый зазор.
- Затяните контргайку.
- Вставьте два винта, вывернутые перед этим из крышки ремня.
- Если трос шнека/крыльчатки правильно отрегулирован, а недостаток остается,

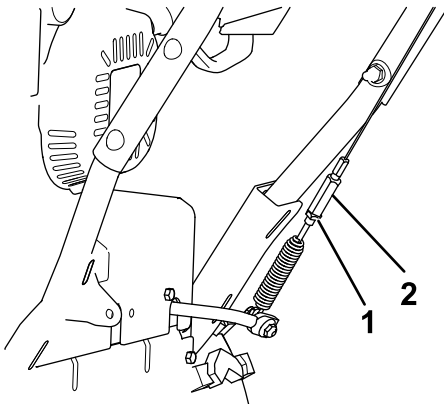
обратитесь в сервисный центр официального дилера.

## Проверка уровня масла в редукторе шнека

**Интервал обслуживания:** Ежегодно—Проверьте уровень масла в редукторе шнека и в случае необходимости долейте масло.

- Установите машину на ровную поверхность.
- Очистите область вокруг заглушки трубки и снимите заглушку трубки с редуктора (Рисунок 33).

**Примечание:** При необходимости для снятия заглушки трубки можно использовать плоскогубцы.



Рисунок 33

g323263

- Проверьте уровень масла, используя подходящее приспособление для измерения, такое как чистая кабельная стяжка. Уровень масла должен находиться приблизительно на 3,8 см ниже отверстия заливной горловины (Рисунок 34).

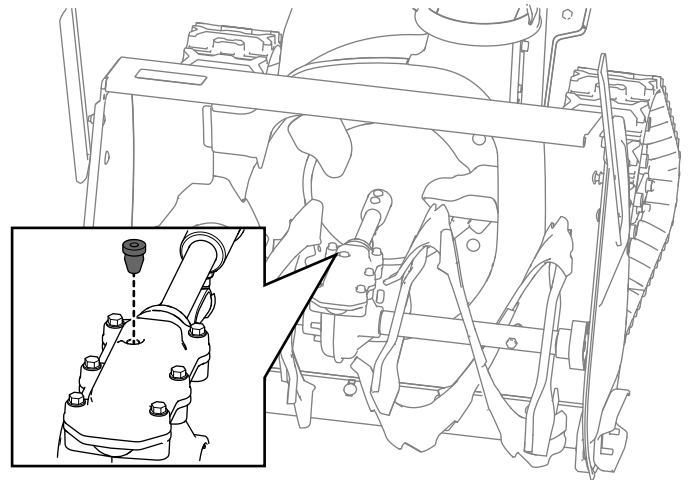

Рисунок 34

g257737

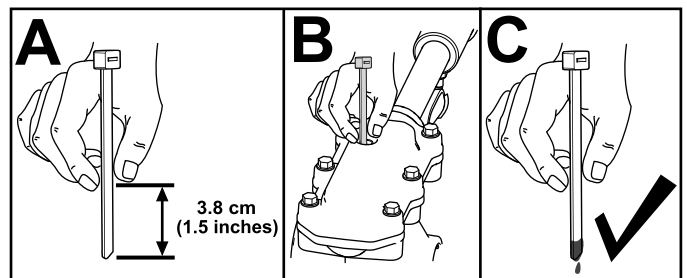

- Если уровень масла низкий, добавьте в редуктор трансмиссионное масло GL-5 или GL-6, SAE 85-95 EP, затем проверьте уровень масла еще раз.

**Примечание:** Не используйте синтетическое масло.

- Вверните пробку в редуктор.

## Замена масла в двигателе

**Интервал обслуживания:** Через первые 5 часа—Замените масло в двигателе.

Через каждые 50 часов—Замените масло в двигателе. При работе двигателя с большой нагрузкой меняйте масло через каждые 25 часов работы.

По возможности дайте двигателю поработать в течение нескольких минут непосредственно перед заменой масла, так как горячее масло лучше вытекает и уносит с собой больше посторонних частиц, чем холодное.

Объем моторного масла	0,95 л*
Вязкость масла	См. <a href="#">Рисунок 36</a> .
Эксплуатационная характеристика по классификации API	SJ или выше.

\* После слива масла из картера двигателя в нем остаются остатки масла. Не заливайте в картер двигателя объем масла, равный полной вместимости картера. Заливайте масло в картер двигателя в соответствии с указаниями в следующих пунктах.

- Установите машину на ровную поверхность.
- Очистите поверхность вокруг гайки отверстия слива масла ([Рисунок 35](#)).

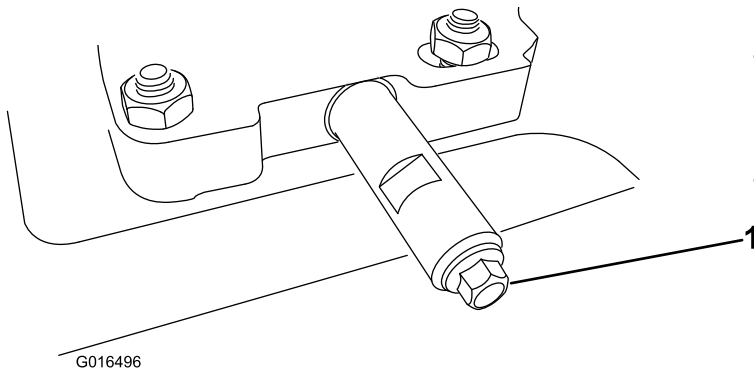

**Рисунок 35**

- Гайка отверстия слива масла

- Установите поддон для масла под трубопроводом слива и отверните гайку отверстия слива масла.

- Слейте масло.

**Примечание:** Удаляйте в отходы использованное масло согласно установленным нормам и правилам в местный пункт по утилизации.

- Вверните гайку отверстия слива масла и надежно затяните ее.
- Очистите поверхность вокруг маслозаливной горловины / щупа.
- Отверните масломерный щуп и выньте его.
- Осторожно заполните маслом картер двигателя примерно на  $\frac{3}{4}$  объема через маслозаливную горловину.

Используйте [Рисунок 36](#) приведенный ниже для выбора оптимальной вязкости масла для ожидаемого диапазона наружных температур:

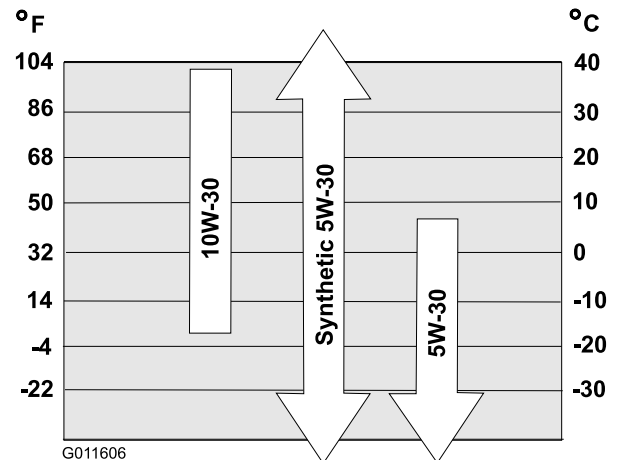

**Рисунок 36**

- Подождите 3 минуты, пока уровень масла не установится в двигателе.
- Вытрите щуп чистой салфеткой.
- Вставьте щуп в маслозаливную горловину и заверните его, затем извлеките щуп.
- Заметьте отметку уровня масла на щупе.
  - Если уровень масла на щупе слишком низкий, осторожно залейте небольшое количество масла в маслозаливную горловину, подождите 3 минуты и повторите действия, указанные в пунктах [10](#) – [12](#), чтобы масло достигло требуемого уровня на щупе.
  - Если уровень масла на щупе слишком высокий, слейте излишек масла, чтобы



довести масло до требуемого уровня на щупе.

**Внимание:** Слишком низкий или высокий уровень масла в картере может привести к повреждению двигателя во время запуска.

13. Плотно вставьте масломерный щуп в маслозаливную горловину.

## Замена свечи зажигания

**Интервал обслуживания:** Через каждые 100 часов—Замените свечу зажигания.

### ▲ ПРЕДУПРЕЖДЕНИЕ

Замена свечи зажигания на горячем двигателе может привести к ожогам.

Чтобы заменить свечу зажигания, подождите, пока двигатель остынет.

Используйте свечу Того или эквивалентную (Champion® RN9YC или NGK BPR6ES).

1. Снимите изоляционный колпачок (Рисунок 37).



Рисунок 37

1. Изоляционный колпачок свечи зажигания
2. Очистите поверхность вокруг гнезда для свечи зажигания.

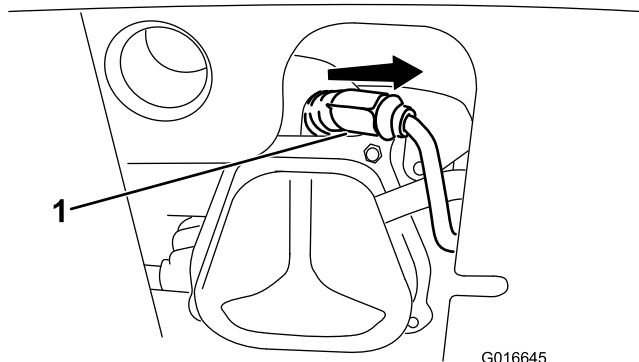

Рисунок 38

3. Выверните и утилизируйте старую свечу зажигания.

**Примечание:** Для удаления свечи зажигания потребуется гаечный ключ с трещоткой и удлиненной рукояткой.

4. На новой свече установите зазор между электродами 0,76 мм, как показано на Рисунок 39.

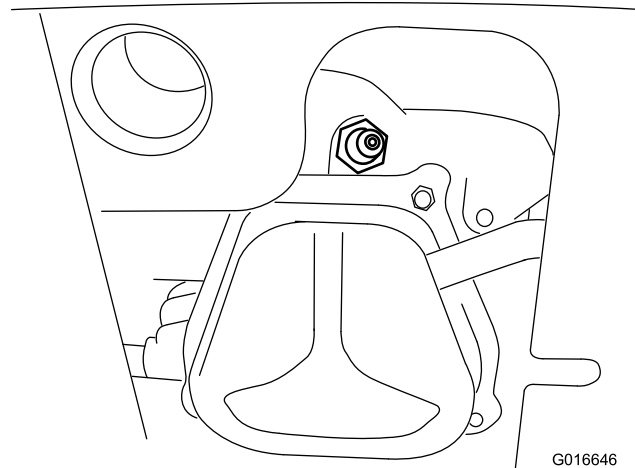

Рисунок 39

1. 0,76 мм

5. Установите новую свечу, плотно затяните ее и подсоедините провод зажигания к свече.

**Примечание:** Убедитесь, что провод зажигания надежно установлен с фиксацией на свече.

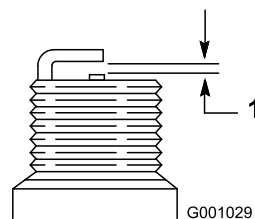
## Замена приводных ремней

Если ремень привода шнека/крыльчатки или ремень привода тяги изношен, пропитан маслом или поврежден каким-либо иным образом, обратитесь в сервисный центр официального дилера для замены ремня.

# Замена передней фары

При необходимости замените фару в сборе (№ по каталогу Toro: 138-0670).

1. Отсоедините разъем провода фары с тыльной части фары (вид А на [Рисунок 40](#)).
2. Отверните болт и гайку, которые крепят фару в сборе к кронштейну фары, затем снимите старую фару в сборе (вид В на [Рисунок 40](#)).
3. Прикрепите новую фару в сборе к кронштейну фары с помощью ранее снятой гайки и болта (вид С на [Рисунок 40](#)).
4. Вставьте разъем провода фары в тыльную часть фары до его надежной фиксации на месте (вид D на [Рисунок 40](#)).



Рисунок 40

g326789

## Хранение

### Безопасность при хранении

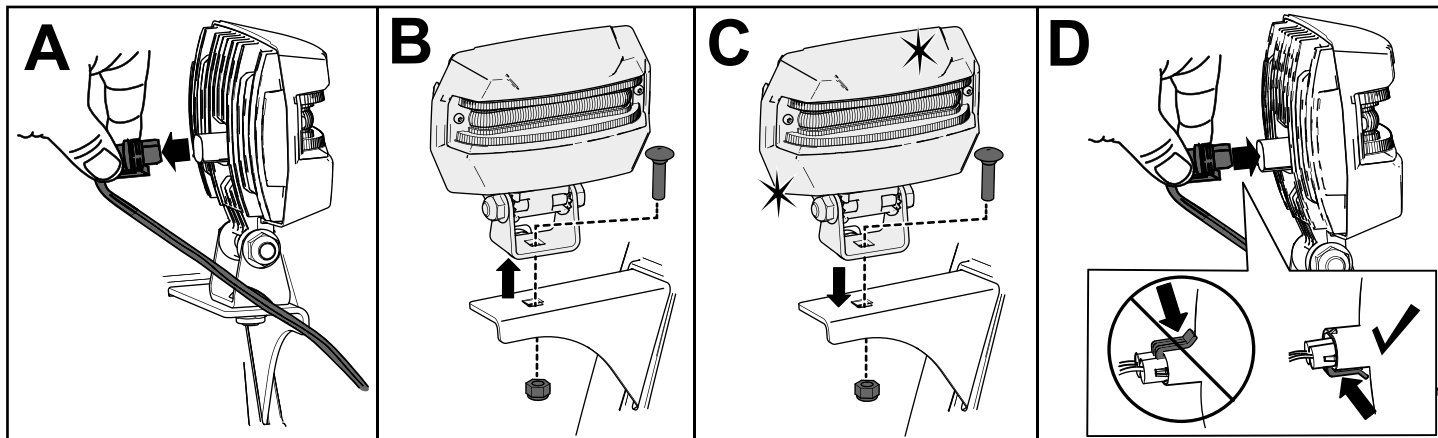
- Прежде чем покинуть рабочее место оператора, выключите двигатель, извлеките ключ из замка зажигания и дождитесь остановки всех движущихся частей машины. Дайте машине остыть перед регулировкой, техническим обслуживанием, очисткой или помещением на хранение.
- Пары топлива легко воспламеняются, взрывоопасны и опасны для здоровья при их вдыхании. Если вы храните снегоуборщик в месте, где имеются источники открытого пламени, пары топлива могут воспламениться и стать причиной взрыва.
- Запрещается хранить машину в доме (жилом помещении), подвале или в каком-либо другом месте, где могут находиться такие источники воспламенения, как водонагреватели, комнатные электрообогреватели, сушилки для одежды, печи и другие подобные устройства.
- Не допускайте наклона снегоуборщика вперед или назад при наличии топлива в топливном

баке, т. к. в этом случае топливо может вытечь из снегоуборщика.

- Запрещается хранить машину с рукояткой, опущенной на землю, так как в этом случае масло может вытекать в цилиндр двигателя и на землю, и двигатель может не завестись.

### Хранение машины

1. Перед последней в году заправкой двигателя добавьте в свежее топливо стабилизатор топлива согласно рекомендации изготовителя стабилизатора.
- Внимание:** Запрещается хранить топливо дольше, чем это рекомендовано производителем стабилизатора топлива.
2. Дайте двигателю поработать в течение 10 минут для того, чтобы обработанное топливо могло распространиться по топливной системе.
  3. Дайте машине поработать до тех пор, пока в двигателе не кончится топливо.
  4. Еще раз запустите двигатель.
  5. Дайте двигателю поработать до остановки. Если двигатель больше не запускается,

значит, его топливная система достаточно осушена.

6. Дайте двигателю остыть.
7. Извлеките ключ.
8. Тщательно очистите снегоборщик.
9. Подкрасьте поврежденные поверхности краской, приобретенной у официального дилера. Перед покраской зачистите наждачной бумагой поврежденные участки, а также используйте антикоррозийные средства для защиты металлических частей от коррозии.
10. Подтяните все винты, болты и контргайки с ослабленной затяжкой. Отремонтируйте или замените все поврежденные части.
11. Закройте снегоборщик чехлом и храните его в чистом сухом месте, недоступном для детей.

## **Расконсервация машины после хранения**

Пройдите ежегодное техническое обслуживание согласно рекомендуемому графику технического обслуживания; см. [Подготовка к операциям технического обслуживания \(страница 19\)](#).

# Поиск и устранение неисправностей

Проблема	Возможная причина	Корректирующие действия
Электрический стартер не вращается (только у моделей с электрическим запуском).	<ol style="list-style-type: none"> <li>1. Шнур питания отсоединен от розетки или от снегоборщника.</li> <li>2. Шнур питания изношен, поврежден или имеет следы коррозии.</li> <li>3. Отсутствует напряжение на розетке электропитания.</li> </ol>	<ol style="list-style-type: none"> <li>1. Присоедините шнур питания к розетке и (или) снегоборщнику.</li> <li>2. Замените шнур питания.</li> <li>3. Вызовите квалифицированного электрика для подачи напряжения на розетку.</li> </ol>
Двигатель не запускается или запускается с трудом.	<ol style="list-style-type: none"> <li>1. Ключ не находится в замке зажигания.</li> <li>2. Рычаг воздушной заслонки находится в положении Выкл. и кнопка заливочного насоса не нажата.</li> <li>3. Клапан отключения подачи топлива закрыт.</li> <li>4. Рычаг дроссельной заслонки не находится в положении БЫСТРО.</li> <li>5. Топливный бак пуст или в топливной системе находится застоявшееся топливо.</li> <li>6. Провод свечи зажигания ослаблен или не подсоединен.</li> <li>7. Свеча зажигания имеет следы питтинга (осповидного разрушения) или грязи; неправильно отрегулирован зазор свечи.</li> <li>8. Крышка вентиляционного отверстия топливной системы загрязнена.</li> <li>9. Уровень масла в картере двигателя слишком низкий или слишком высокий.</li> </ol>	<ol style="list-style-type: none"> <li>1. Вставьте ключ в замок зажигания.</li> <li>2. Установите рычаг воздушной заслонки в положение «Вкл.» (On) и нажмите 3 раза на кнопку заливочного насоса.</li> <li>3. Откройте клапан отключения подачи топлива.</li> <li>4. Установите регулятор дроссельной заслонки в положение БЫСТРО.</li> <li>5. Слейте топливо и/или залейте в топливный бак свежее топливо (со сроком хранения не более 30 дней). Если проблема не устранена, обратитесь в сервисный центр официального дилера.</li> <li>6. Присоедините провод к свече зажигания.</li> <li>7. Проверьте свечу зажигания и при необходимости отрегулируйте зазор. Замените свечу зажигания, если на ней имеются следы питтинга, загрязненные участки или трещины.</li> <li>8. Удалите грязь из вентиляционного отверстия или замените крышку топливной системы.</li> <li>9. Добавьте или слейте масло для того, чтобы уровень масла в картере двигателя соответствовал отметке Full (Полный) на щупе.</li> </ol>
Двигатель работает неравномерно.	<ol style="list-style-type: none"> <li>1. Воздушная заслонка находится в положении Вкл.</li> <li>2. Клапан отключения подачи топлива открыт не полностью.</li> <li>3. Топливный бак почти пуст или содержит застоявшееся топливо.</li> <li>4. Провод свечи зажигания неплотно подсоединен.</li> <li>5. Свеча зажигания имеет следы питтинга (осповидного разрушения) или грязи; неправильно отрегулирован зазор свечи.</li> <li>6. Уровень масла в картере двигателя слишком низкий или слишком высокий.</li> </ol>	<ol style="list-style-type: none"> <li>1. Переместите воздушную заслонку в положение Выкл.</li> <li>2. Откройте клапан отключения подачи топлива.</li> <li>3. Слейте топливо и залейте в топливный бак свежее топливо (со сроком хранения не более 30 дней). Если проблема не устранена, обратитесь в сервисный центр официального дилера.</li> <li>4. Присоедините провод к свече зажигания.</li> <li>5. Проверьте свечу зажигания и при необходимости отрегулируйте зазор. Замените свечу зажигания, если на ней имеются следы питтинга, загрязненные участки или трещины.</li> <li>6. Добавьте или слейте масло для того, чтобы уровень масла в картере двигателя соответствовал отметке Full (Полный) на щупе.</li> </ol>

Проблема	Возможная причина	Корректирующие действия
<p>Двигатель работает, однако машина выбрасывает снег очень слабо или не выбрасывает совсем.</p>	<ol style="list-style-type: none"> <li>1. При выбросе снега рычаг дроссельной заслонки не установлен в положение <b>БЫСТРО</b>.</li> <li>2. Снегоуборщик движется слишком быстро, не успевая убирать снег.</li> <li>3. Вы пытаетесь убрать слишком много снега за один захват.</li> <li>4. Вы пытаетесь убирать очень тяжелый или мокрый снег.</li> <li>5. Разгружающий спуск засорен.</li> <li>6. Натяжка ремня привода шнека/крыльчатки ослабла или ремень сошел со шкива.</li> <li>7. Ремень привода шнека/крыльчатки изношен или поврежден.</li> </ol>	<ol style="list-style-type: none"> <li>1. Установите регулятор дроссельной заслонки в положение <b>БЫСТРО</b>.</li> <li>2. Переключите снегоуборщик на более низкую передачу.</li> <li>3. Убирайте меньше снега за один захват.</li> <li>4. Не перегружайте машину слишком тяжелым или мокрым снегом.</li> <li>5. Очистите разгружающий спуск.</li> <li>6. Установите и/или отрегулируйте ремень привода шнека/крыльчатки; см. информацию по техническому обслуживанию на веб-сайте <a href="http://www.Toro.com">www.Toro.com</a> либо отправьте снегоуборщик уполномоченному дилеру по техническому обслуживанию.</li> <li>7. Замените ремень привода шнека/крыльчатки; см. информацию по техническому обслуживанию на веб-сайте <a href="http://www.Toro.com">www.Toro.com</a> либо отправьте снегоуборщик уполномоченному дилеру по техобслуживанию.</li> </ol>
<p>Разгружающий спуск либо не фиксируется в нужном положении, либо не движется.</p>	<ol style="list-style-type: none"> <li>1. Фиксатор разгружающего спуска не отрегулирован должным образом.</li> </ol>	<ol style="list-style-type: none"> <li>1. Отрегулируйте фиксатор разгружающего спуска.</li> </ol>
<p>Снегоуборщик недостаточно чисто убирает снег с поверхности.</p>	<ol style="list-style-type: none"> <li>1. Полозья и скребок не отрегулированы должным образом.</li> </ol>	<ol style="list-style-type: none"> <li>1. Отрегулируйте полозья и (или) скребок.</li> </ol>

**Примечания:**

**Примечания:**



**Count on it.**