



# Power TRX HD® commerciële 1428 OHXE en 1432 OHXE sneeuwrees

Modelnr.: 38870—Serienr.: 400000000 en hoger

Modelnr.: 38875—Serienr.: 400000000 en hoger

## Gebruikershandleiding

## Inleiding

Deze machine is bedoeld voor gebruik door particulieren en professionele gebruikers. De sneeuwrees is in de eerste plaats ontworpen om sneeuw te verwijderen van verharde ondergronden, zoals opritten, stoepen en andere oppervlakken op privaat of commercieel terrein. Hij is niet ontworpen om ander materiaal dan sneeuw te verwijderen. Dit product gebruiken voor andere doeleinden dan het bedoelde gebruik kan gevaarlijk zijn voor u of voor omstanders.

Lees deze informatie zorgvuldig door om te leren hoe u uw product correct moet bedienen en onderhouden en om letsel en schade te voorkomen. U bent verantwoordelijk voor het correct en veilig gebruik van uw product.

Ga naar [www.Toro.com](http://www.Toro.com) voor documentatie over productveiligheid en bedieningsinstructies, informatie over accessoires, hulp bij het vinden van een dealer of om uw product te registreren.

Als u service, originele Toro-onderdelen of aanvullende informatie nodig hebt, kunt u contact opnemen met een erkende Service Dealer of met de klantenservice van Toro. U dient hierbij altijd het modelnummer en het serienummer van het product te vermelden. **Figuur 1** identificeert de locatie van het model en de serienummers op het product. U kunt de nummers noteren in de ruimte hieronder.

**Belangrijk:** U kunt met uw mobiel apparaat de QR-code op het plaatje met het serienummer (indien aanwezig) scannen om toegang te krijgen tot de garantie, onderdelen en andere productinformatie.

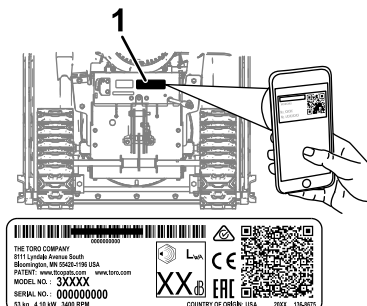

**Figuur 1**

g323171

1. Plaats van modelnummer en serienummer

Modelnr.:	_____
Serienr.:	_____

Er worden in deze handleiding een aantal mogelijke gevaren en een aantal veiligheidsberichten genoemd met het volgende veiligheidssymbool (**Figuur 2**), dat duidt op een gevaarlijke situatie die zwaar lichamelijk letsel of de dood tot gevolg kan hebben wanneer de veiligheidsvoorschriften niet in acht worden genomen.



**Figuur 2**

Veiligheidssymbool

g000502

Er worden in deze handleiding twee woorden gebruikt om uw aandacht op bijzondere informatie te vestigen. **Belangrijk** attendeert u op bijzondere technische informatie en **Opmerking** duidt algemene informatie aan die bijzondere aandacht verdient.

Dit product voldoet aan alle relevante Europese normen; raadpleeg voor meer informatie de afzonderlijke conformiteitsverklaring van dit product.

**Belangrijk:** Als u deze machine voor een doorlopende periode gebruikt op een hoogte boven 1500 meter, moet u ervoor zorgen dat de set voor grote hoogte is gemonteerd zodat de motor



voldoet aan de CARB-/EPA-emissierichtlijnen. De set voor grote hoogte verbetert de prestatie van de motor en voorkomt verontreiniging van de bougie, moeilijk starten en verhoogde uitstoot. Bevestig het label voor grote hoogte naast het plaatje met het serienummer op de machine zodra u de set heeft gemonteerd. Neem contact op met een erkende Toro service dealer om de juiste set voor grote hoogte en het label voor grote hoogte voor uw machine te verkrijgen. Om een dealer in uw buurt te vinden, kunt u kijken op onze website [www.Toro.com](http://www.Toro.com) of contact opnemen met onze Toro Customer Care Departement op het nummer dat is opgegeven in de garantieverklaring voor het emissiecontrolesysteem. Verwijder de set van de motor en herstel de motor naar zijn oorspronkelijke fabrieksconfiguratie wanneer u de motor gebruikt op een hoogte onder 1500 meter. Gebruik een motor die is ingesteld voor gebruik op grote hoogte niet op lagere hoogtes, anders kan de motor oververhit raken en worden beschadigd. Als u niet zeker bent of uw machine is ingesteld voor gebruik op grote hoogte, moet u zoeken naar het volgende label (**Figuur 3**).

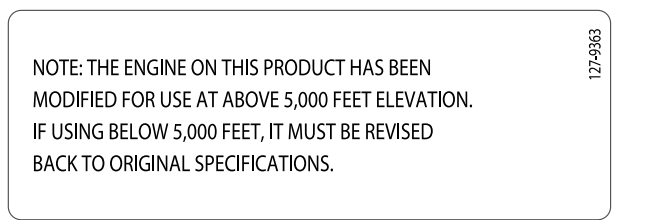

**Figuur 3**

# Inhoud

Inleiding .....	1
Veiligheid .....	3
Algemene veiligheid .....	3
Veiligheids- en instructiestickers .....	3
Montage .....	5
1 Het motoroliepeil controleren .....	5
2 De glijders en de schraper controleren .....	5
3 De werking van de tractieaandrijving controleren .....	5
4 De sneeuwschermen uitschuiven .....	6
Algemeen overzicht van de machine .....	7
Specificaties .....	7
Werktuigen/accessoires .....	7
Gebruiksaanwijzing .....	8
Voor gebruik .....	8
Veiligheid vóór gebruik .....	8
Brandstoftank vullen .....	8
Tijdens gebruik .....	8
Veiligheid tijdens gebruik .....	8
Motor starten .....	9
De motor afzetten .....	11
De handverwarmers bedienen .....	11
De hoogtehendel voor de boor bedienen .....	11
Bediening van de tractieaandrijving .....	12
De wielkoppelingshendels gebruiken .....	12
De toerenregelaar bedienen .....	12
De boor/rotor bedienen .....	13
De Quick Stick® bedienen .....	13
Een verstopt uitwerpkanaal vrijmaken .....	13
Tips voor bediening en gebruik .....	14
Na gebruik .....	14
Veiligheid na het werk .....	14
Bevriezing na gebruik voorkomen .....	14
Onderhoud .....	16
Aanbevolen onderhoudsschema .....	16
De machine veilig onderhouden .....	16
Vóór onderhoudswerkzaamheden .....	16
Het motoroliepeil controleren .....	17
De glijders en de schraper van de boor controleren en afstellen .....	17
De bogiewielen inspecteren en vastmaken .....	18
De spanning van de rupsbanden controleren en afstellen .....	18
De tractiekabel controleren en afstellen .....	19
De kabel van de boor/rotor controleren en afstellen .....	20
Het oliepeil in de tandwielkast van de boor controleren .....	20
Motorolie verversen .....	21
Bougie vervangen .....	22
De aandrijfriemen vervangen .....	23
Koplamp vervangen .....	24
Stalling .....	24
Veiligheid tijdens opslag .....	24

De machine stallen .....	24
De maaimachine uit de stalling halen .....	25
Problemen, oorzaak en remedie .....	26

Zorg dat iedereen die dit product gebruikt de waarschuwingen begrijpt en weet hoe de machine te gebruiken en snel de motor uit te schakelen.

# Veiligheid

## Algemene veiligheid

Dit product kan handen of voeten afsnijden en voorwerpen uitwerpen. Volg altijd alle veiligheidsinstructies op om ernstig letsel te voorkomen.

- Lees deze *Gebruikershandleiding* en zorg ervoor dat u deze begrijpt voordat u de motor start.

- Schakel de motor altijd uit wanneer u de bestuurderspositie om wat voor reden ook verlaat.
- Houd handen en voeten uit de buurt van de bewegende onderdelen van de machine.
- Gebruik de machine niet als er schermen of andere beveiligingsmiddelen ontbreken of als deze niet werken.
- Blijf altijd uit de buurt van afvoeropeningen. Houd omstanders, in het bijzonder kleine kinderen, uit de buurt van het werkgebied.
- Laat kinderen nooit de machine bedienen.

## Veiligheids- en instructiestickers



Veiligheidsstickers en veiligheidsinstructies zijn gemakkelijk zichtbaar voor de bestuurder en bevinden zich bij plaatsen waar gevaar kan ontstaan. Vervang alle beschadigde of ontbrekende veiligheidsstickers.



120-9805

decal120-9805

1. Steek het sleuteltje in het contact.
2. Druk drie maal op de hulpstartknop.
3. Schakel de choke in.
4. Trek aan het startkoord.
5. Schakel de choke uit zodra de motor loopt.



121-6817

decal121-6817

1. Handen of voeten kunnen worden gesneden/geamputeerd, rotor en boor – Houd omstanders uit de buurt.

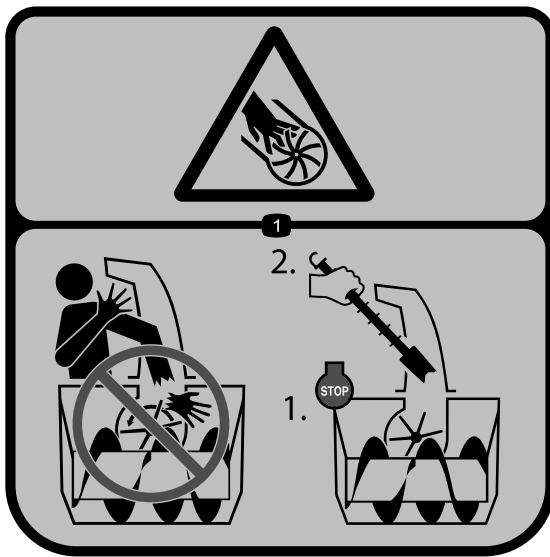

121-6847

decal121-6847

1. Vingers of handen kunnen worden gesneden/geamputeerd, rotor – Plaats uw hand niet in het uitwerpkanaal; zet de motor uit voordat u het gereedschap gebruikt om het uitwerpkanaal vrij te maken.



131-6487

decal131-6487

1. Motor – uitschakelen
2. Langzaam
3. Snel

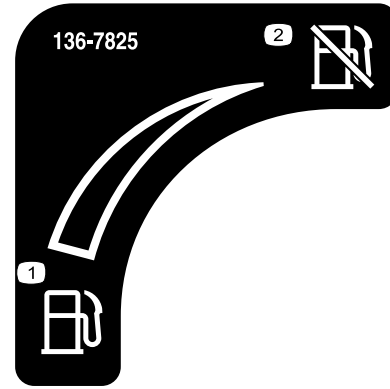

136-7825

decal136-7825

1. Brandstof
2. Brandstof uitschakelen



138-0650

decal138-0650

1. Druk de onderste hendel in om links af te slaan.
2. Druk de bovenste hendel in om de tractieaandrijving in te schakelen.
3. Waarschuwing – Lees de *Gebruikershandleiding*.
4. Vingers of handen kunnen worden gesneden/geamputeerd, rotorblad – Plaats uw hand niet in het uitwerpkanaal; zet de motor uit voordat u het gereedschap gebruikt om het uitwerpkanaal vrij te maken.
5. Vingers of handen kunnen worden gesneden/geamputeerd, rotorblad – Blijf uit de buurt van bewegende onderdelen, houd de beschermende onderdelen op hun plaats; verwijder het sleuteltje uit het contact voordat u servicewerkzaamheden verricht aan de machine.
6. De machine kan voorwerpen uitwerpen – Houd omstanders op afstand.
7. Druk de bovenste hendel in om de rotor in te schakelen.
8. Druk de onderste hendel in om rechts af te slaan.

# Montage

## 1

### Het motoroliepeil controleren

Geen onderdelen vereist

#### Procedure

**Opmerking:** Uw machine wordt geleverd met olie in het carter. Voordat u de motor start, moet u het oliepeil controleren en indien nodig olie bijvullen.

Zie [Het motoroliepeil controleren \(bladz. 17\)](#).

## 2

### De glijders en de schraper controleren

Geen onderdelen vereist

#### Procedure

Zie [De glijders en de schraper van de boor controleren en afstellen \(bladz. 17\)](#).

## 3

### De werking van de tractieaandrijving controleren

Geen onderdelen vereist

#### Procedure

#### **⚠ VOORZICHTIG**

Als de tractieaandrijving niet juist is afgesteld, kan de machine in de verkeerde richting rijden en letsel en/of materiële schade veroorzaken.

Controleer aandachtig de tractieaandrijving en stel deze indien nodig juist af.

1. Start de motor, zie [Motor starten \(bladz. 9\)](#).
2. Trek de toerenregelaar lichtjes uit de neutraalstand; zie [De toerenregelaar bedienen \(bladz. 12\)](#).
3. Druk de linker hendel (tractie) naar de handgreep ([Figuur 4](#)).

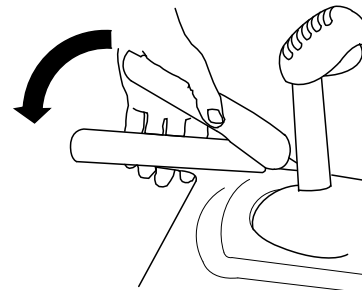

Figuur 4

g322974

De machine moet naar achteren rijden. Als de machine niet beweegt of vooruitrijdt, doe dan het volgende:

- A. Laat de tractiehendel los en schakel de motor uit.
- B. Maak de 2 moeren los op de toerentalkabel die rust op de beugel van de toerentalhendel, die zich onder het bedieningspaneel bevindt ([Figuur 5](#)).

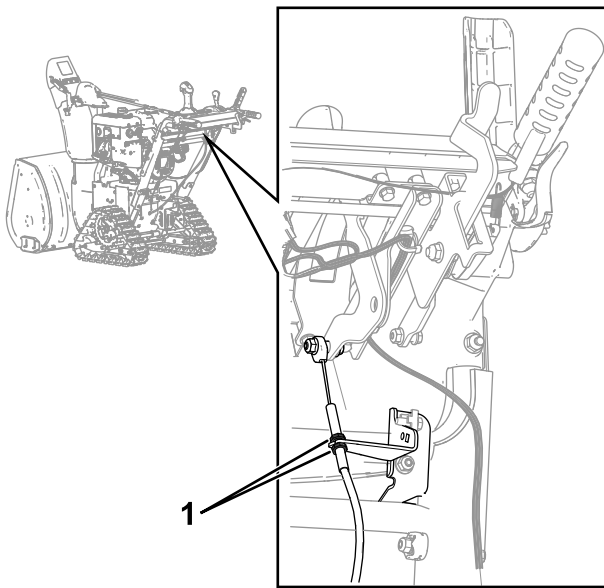

**Figuur 5**

1. Moeren op de toerentalkabel

- C. Trek de kabel naar beneden.
- D. Draai de 2 moeren vast.
4. Laat de tractiehendel los.
5. Duw de toerenregelaar lichtjes uit de neutraalstand; zie [De toerenregelaar bedienen \(bladz. 12\)](#).

6. Druk de linker hendel (tractie) naar de handgreep ([Figuur 4](#)).

De machine moet vooruitrijden. Als de machine niet beweegt of achteruitrijdt, doe dan het volgende:

- A. Laat de tractiehendel los en schakel de motor uit.
- B. Maak de 2 moeren los op de toerentalkabel die rust op de beugel van de toerentalkabel, die zich onder het bedieningspaneel bevindt ([Figuur 5](#)).
- C. Duw de kabel naar boven.
- D. Draai de 2 moeren vast.
7. Als u aanpassingen gemaakt hebt, herhaal dan deze stappen tot er geen aanpassingen meer nodig zijn.

**Belangrijk:** Als de machine beweegt terwijl de tractiehendel niet bediend wordt, controleer dan de tractiekabel; zie [De tractiekabel controleren en afstellen \(bladz. 19\)](#) of breng de machine naar een erkende servicedealer voor onderhoud.

# 4

## De sneeuwschermen uitschuiven

Geen onderdelen vereist

### Procedure

Schuif de sneeuwschermen uit indien nodig.

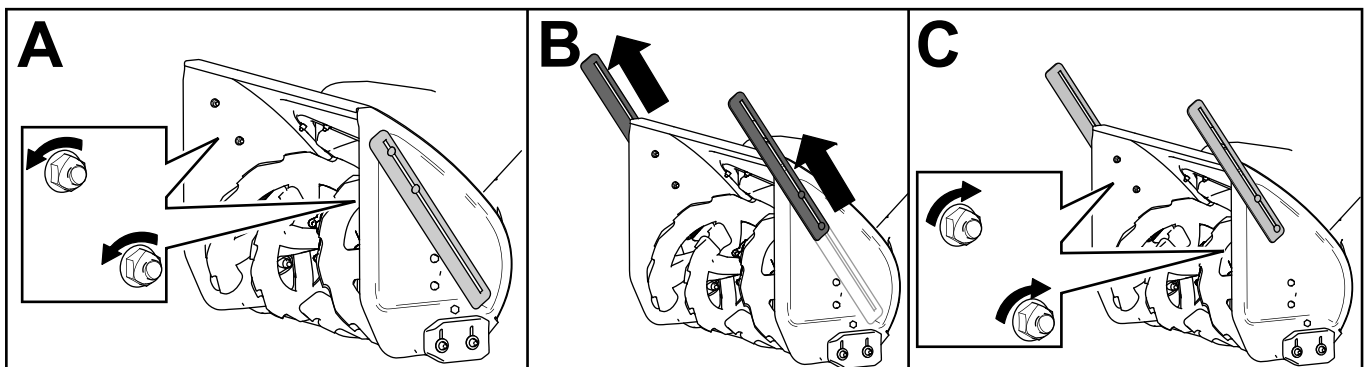

# Algemeen overzicht van de machine

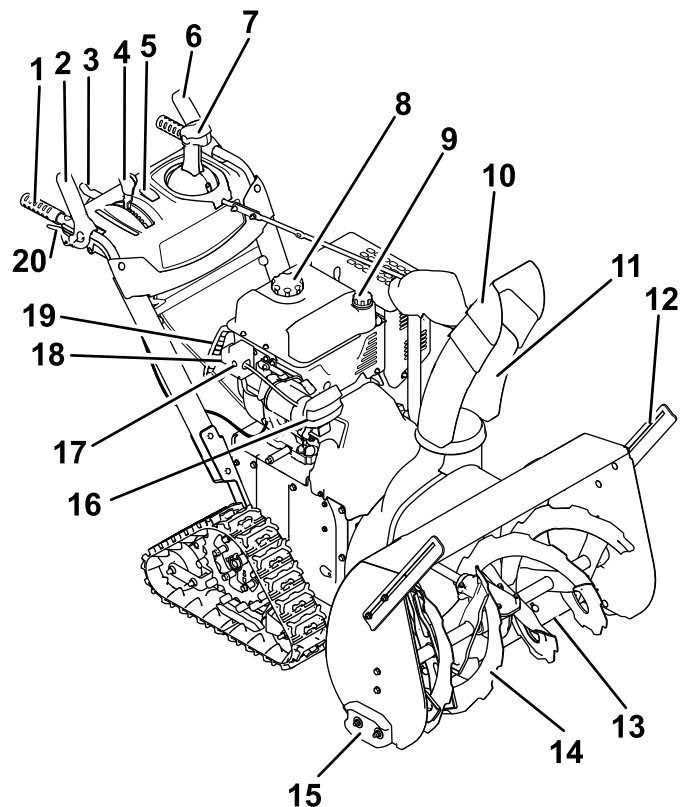

**Figuur 7**

g323249

- |  |                              |
|--|------------------------------|
| 1. Handgreep (2)                       | 11. Uitwerpkanaal            |
| 2. Hendel boor/rotor                   | 12. Sneeuwscherm (2)         |
| 3. Hoogtehendel boor                   | 13. Schraper                 |
| 4. Toerentalhendel                     | 14. Boor                     |
| 5. Schakelaar handverwarmer            | 15. Glijder (2)              |
| 6. Tractiehendel                       | 16. Koplamp                  |
| 7. Quick Stick® regelaar uitwerpkanaal | 17. Elektrische startknop    |
| 8. Dop van brandstoftank               | 18. Elektrisch startcontact  |
| 9. Vulbuis/peilstok                    | 19. Handgreep van startkoord |
| 10. Uitwerpgeleider                    | 20. Wielkoppelingshendel (2) |

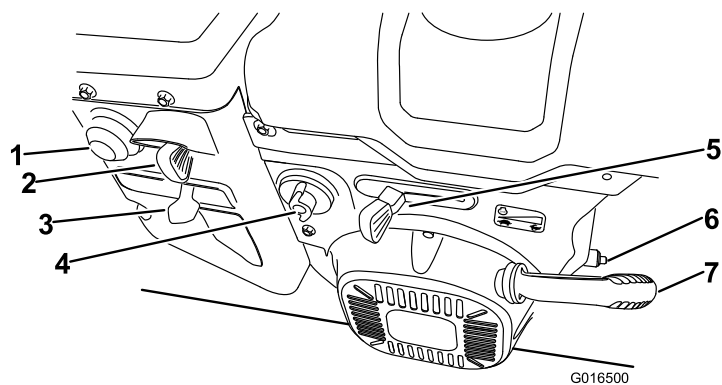

G016500

g016500

**Figuur 8**

- |                         |                             |
|-------------------------|-----------------------------|
| 1. Hulpstartknop        | 5. Gashendel                |
| 2. Sleutel              | 6. Aftapplug                |
| 3. Choke                | 7. Handgreep van startkoord |
| 4. Brandstofafsluitklep |                             |

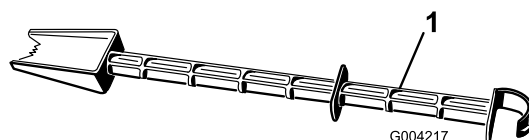

G004217

g004217

**Figuur 9**

1. Gereedschap om sneeuwverstopingen te verwijderen (aan de handgreep bevestigd)

## Specificaties

Model	Gewicht	Lengte	Breedte	Hoogte
38870	138 kg	160 cm	74 cm	114 cm
38875	141 kg		84 cm	

## Werktuigen/accessoires

Een selectie van door Toro goedgekeurde werktuigen en accessoires is verkrijgbaar voor gebruik met de machine om de mogelijkheden daarvan te verbeteren en uit te breiden. Neem contact op met een erkende servicedealer of een erkende Toro-distributeur, of bezoek [www.Toro.com](http://www.Toro.com) voor een lijst van alle goedgekeurde werktuigen en accessoires.

Om de beste prestaties te verkrijgen en ervoor te zorgen dat de veiligheidscertificaten van de machine blijven gelden, moet u ter vervanging altijd originele onderdelen en accessoires van Toro aanschaffen. Gebruik ter vervanging nooit onderdelen en accessoires van andere fabrikanten, omdat dit gevaarlijk kan zijn en de productgarantie hierdoor kan vervallen.

# Gebruiksaanwijzing

**Opmerking:** Bepaal vanuit de normale bedieningspositie de linker- en rechterzijde van de machine.

## Voor gebruik

## Veiligheid vóór gebruik

### Algemene veiligheid

- **Uitsluitend voor modellen met elektrisch startsysteem:** Gebruik verlengsnoeren en stopcontacten zoals omschreven in de handleiding. Onderzoek het elektriciteits snoer voordat u het in een stopcontact steekt. Indien het snoer is beschadigd, moet u het vervangen. Koppel het stroomsnoer af als u niet van plan bent om de machine te starten.
- Draag geschikte kleding en uitrusting, zoals oogbescherming, een lange broek, stevige schoenen met een gripvaste zool en gehoorbescherming. Draag lang haar niet los, steek losse kledingstukken goed vast en draag geen bungelende juwelen.
- Inspecteer eerst grondig het terrein waar u de machine gaat gebruiken en verwijder alle deurmatten, sleeën, boards, draden en andere vreemde voorwerpen.
- Als veiligheidsschermen, veiligheidsvoorzieningen of stickers onleesbaar zijn, ontbreken of beschadigd zijn, moet u deze herstellen of vervangen voordat u de machine gaat gebruiken. Draai ook losse bevestigingsmaterialen vast.
- Pas de hoogte van de opvangerbehuizing aan zodat deze geen grind of kiezels raakt.

### Veilig omgaan met brandstof

Brandstof is uitermate ontvlambaar en explosief. Brand of explosie van brandstof kan brandwonden veroorzaken.

- Om te voorkomen dat een statische lading de brandstof tot ontbranding kan brengen, moet u het brandstoftank en/of de machine voordat u de tank vult op de grond plaatsen, niet op een voertuig of een ander object.
- Vul de brandstoftank in de open lucht wanneer de motor koud is. Plaats de dop van de brandstoftank stevig terug en neem gemorste brandstof op.
- Rook niet als u omgaat met brandstof, en houd brandstof uit de buurt van open vuur en vonken.

- Bewaar brandstof in een goedgekeurd brandstoftank en buiten bereik van kinderen.
- Wanneer er brandstof in de tank zit, kantelt u de machine alleen op de manier die is aangegeven in de instructies.
- Als u brandstof morst op uw kleding dient u zich onmiddellijk om te kleden.

## Brandstoftank vullen

Type	Loodvrije benzine
Minimaal octaangetal	87 (VS) of 91 (researchoctaangetal; buiten de VS)
Ethanol	Niet meer dan 10% van het volume
Methanol	Geen
MTBE (methyl-tertiair-butylether)	Niet meer dan 15% van het volume
Olie	Niet toevoegen aan de brandstof

Gebruik uitsluitend schone, verse brandstof (minder dan 30 dagen oud) van een gerespecteerde bron.

Vul de brandstoftank zoals getoond in [Figuur 10](#); vul de brandstoftank niet hoger dan de onderkant van de vulbuis van de brandstoftank.

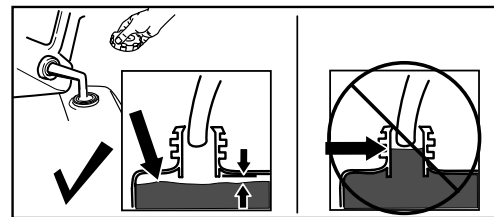

Figuur 10

g216203

**Belangrijk:** Om de beste resultaten te krijgen, moet u niet meer brandstof aanschaffen dan u naar verwachting in 30 dagen zult gebruiken. Anders moet u stabilisator/conditioner toevoegen aan de verse brandstof volgens de voorschriften van de fabrikant van de stabilisator/conditioner.

## Tijdens gebruik

## Veiligheid tijdens gebruik

### Algemene veiligheid

- Zet de motor af voordat u de materiaal verwijderd uit de machine dat vast is komen te zitten en gebruik altijd een stok of het



### **gereedschap om sneeuw te verwijderen (indien meegeleverd).**

- Loop achter de handgrepen en blijf uit de buurt van de uitwerpopening als u de machine gebruikt. **Houd uw gezicht, handen, voeten en alle andere lichaamsdelen of kledingstukken uit de buurt van bewegende of draaiende onderdelen.**
- Richt de uitgeworpen sneeuw nooit op mensen of plaatsen waar de sneeuw schade kan aanrichten.
- Geef uw volledige aandacht als u de machine gebruikt. Zorg ervoor dat u met niets anders bezig bent waardoor u kunt worden afgeleid, anders kan er letsel ontstaan of kan eigendom worden beschadigd.
- Let op dat u niet uitschuift of valt, in het bijzonder als u de machine in de achteruitstand bedient.
- Zoek altijd betrouwbare plaatsen om te staan en hou de handgrepen stevig vast. Loop stapvoets; nooit rennen.
- Ga zeer voorzichtig te werk wanneer u de machine op een helling gebruikt.
- Gebruik de machine niet in een slecht verlichte omgeving of bij slechte zichtbaarheid.
- Kijk achterom en wees voorzichtig als u de machine achteruitrijdt.
- Wanneer u niet actief sneeuw aan het ruimen bent, schakelt u de aandrijving van de wormas uit.
- Wees uiterst voorzichtig bij het werken met de machine op of het kruisen van grindpaden, voetpaden of wegen. Hou rekening met onverwachte gevaren en verkeer.
- Probeer nooit aanpassingen te maken terwijl de motor draait, tenzij dit wordt aangegeven in de instructies.
- Als u een vreemd voorwerp hebt geraakt, zet u de motor uit, verwijder u het sleuteltje en controleert u de machine op beschadiging. Repareer beschadigde onderdelen voordat u de machine start.
- Als de machine abnormaal begint te trillen, moet u de motor afzetten en onmiddellijk nagaan wat de oorzaak daarvan is.
- Laat de motor niet binnen lopen; uitlaatgassen zijn gevaarlijk.
- Vermijd overbelasting van de machine als u te snel wilt werken.
- Schakel alle koppelingen uit en zet de versnelling in de neutraalstand voordat u de motor start.
- Schakel de motor altijd uit als u de bestuurderspositie verlaat, de opvanger, de rotor of het uitwerpkanaal vrijmaakt, en als u herstellingen, aanpassingen of controles uitvoert.
- Gebruik de machine nooit met een hoge snelheid op gladde ondergrond.

## **Motor starten**

### **Elektrische start gebruiken**

**Opmerking:** Als u de elektrische starter wilt gebruiken (uitsluitend voor modellen met elektrisch startsysteem), moet u eerst een stroomsnoer aankoppelen op het elektrische startcontact en het snoer vervolgens op een stopcontact aansluiten. Gebruik een gecertificeerd verlengsnoer van 1,3 mm<sup>2</sup> dat is aanbevolen voor gebruik buitenshuis en dat niet langer is dan 15 m.

#### **▲ WAARSCHUWING**

Het elektriciteits snoer kan beschadigd raken en een schok of brand veroorzaken.

Controleer het snoer grondig voordat u de machine gaat gebruiken. Als het snoer is beschadigd, mag u het niet gebruiken. Repareer of vervang het beschadigde snoer onmiddellijk. Neem contact op met een erkende servicedealer voor hulp.

#### **▲ VOORZICHTIG**

Als u de machine achterlaat terwijl ze aangesloten is op een stopcontact, kan iemand de machine onopzettelijk starten en mensen verwonden of materiële schade veroorzaken.

Koppel het stroomsnoer af als u niet van plan bent om de machine te starten.

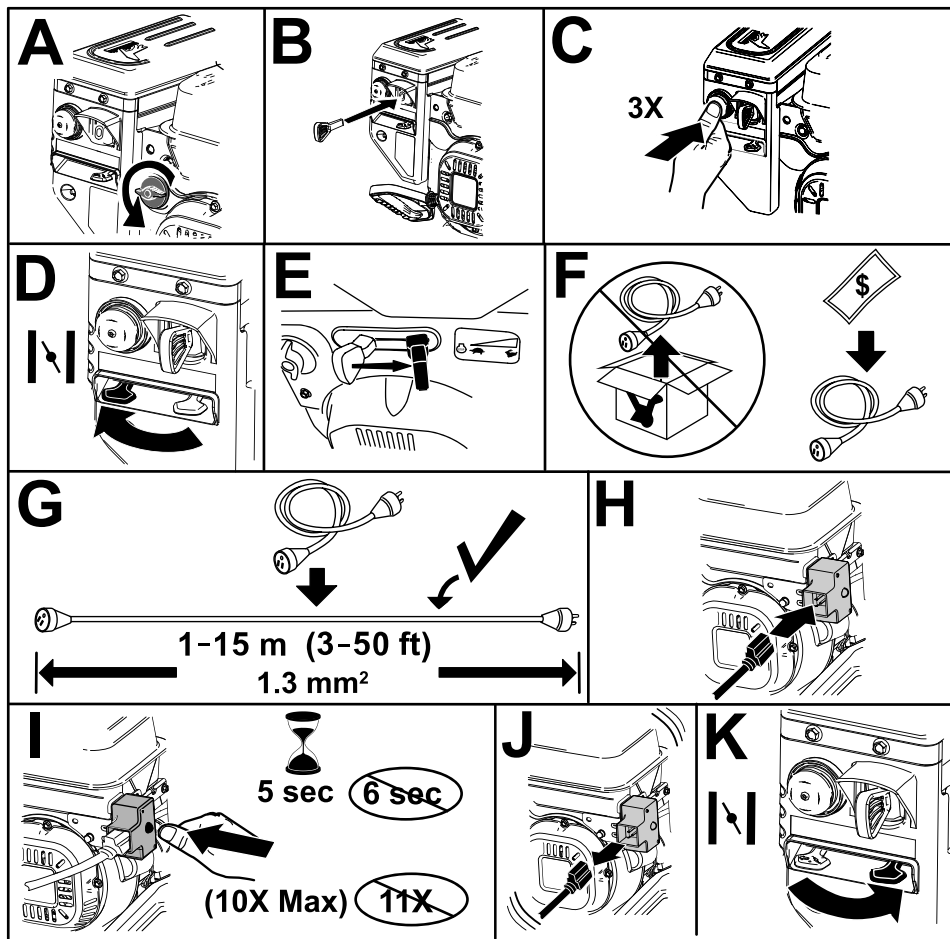

Figuur 11

g326777

## Handstart gebruiken

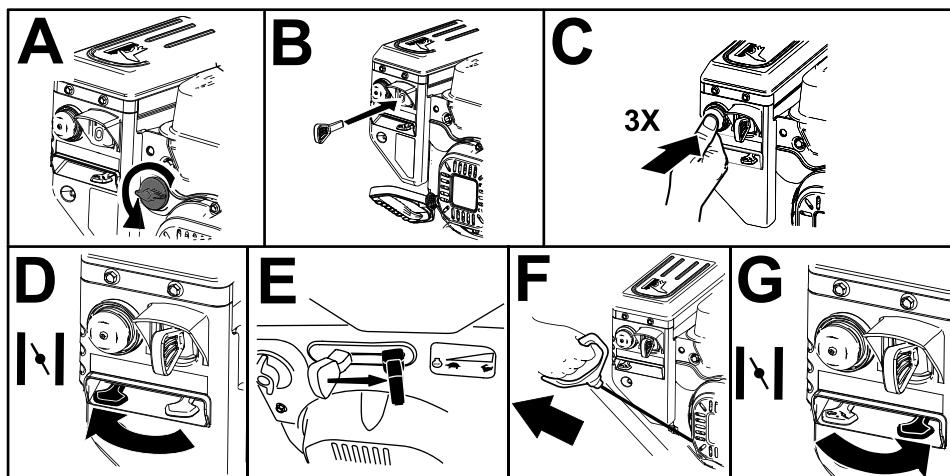

Figuur 12

g260415

## De motor afzetten

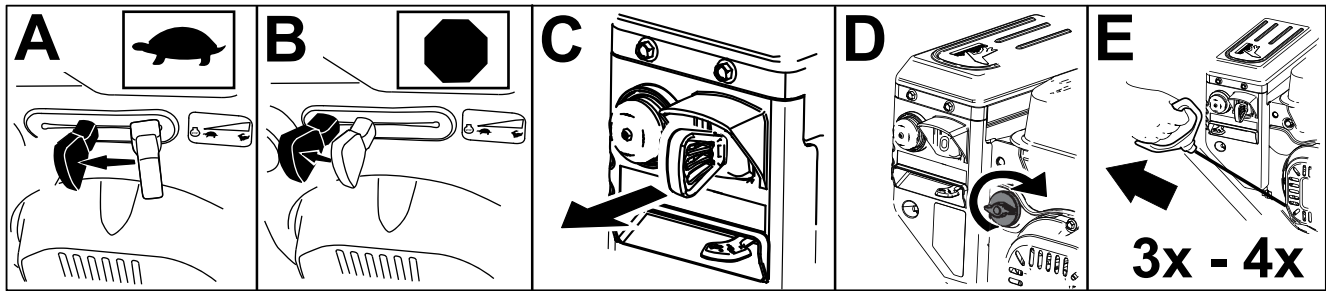

Figuur 13

g252411

## De handverwarmers bedienen

Bedien de handverwarmers als volgt:

- Druk de schakelaar op AAN om de handverwarmers in te schakelen.
- Druk de schakelaar op UIT om de handverwarmers uit te schakelen.

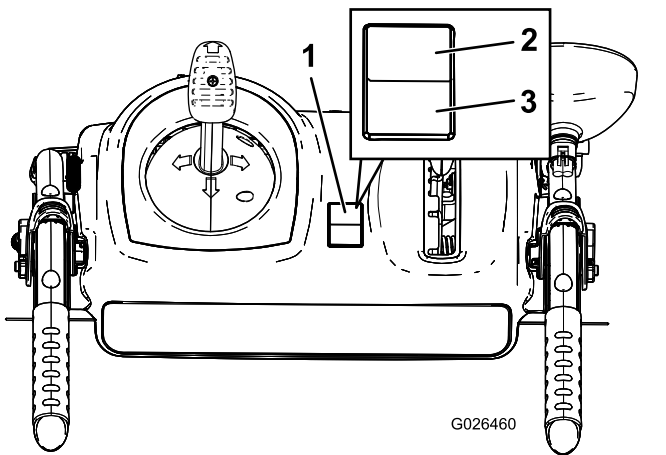

Figuur 14

1. Aan-/uitschakelaar      3. UIT  
2. AAN

## De hoogtehendel voor de boor bedienen

Gebruik de hoogtehendel voor de boor om de hoogte van de boorbehuizing af te stellen.

Druk de hoogtehendel voor de boor naar beneden terwijl u de handgrepen omhoog of naar beneden verplaatst om de gewenste hoogte van de boor te verkrijgen.

Laat de hendel los om de boor te vergrendelen in de gewenste hoogte.

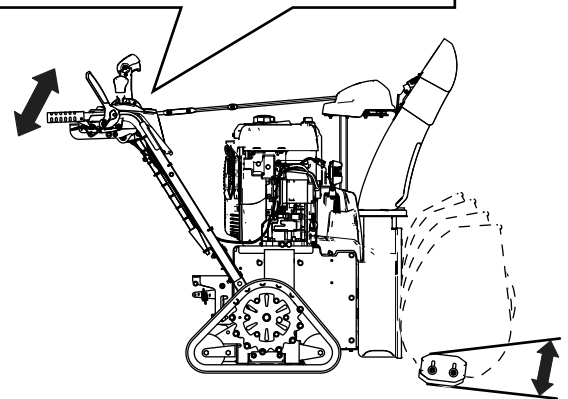
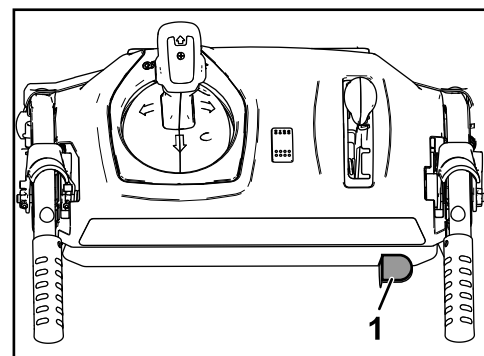

Figuur 15

1. Hoogtehendel voor boor

g313864

# Bediening van de tractieaandrijving

## ⚠ VOORZICHTIG

Als de tractieaandrijving niet juist is afgesteld, kan de machine in de verkeerde richting rijden en letsel en/of materiële schade veroorzaken.

Controleer de tractieaandrijving zorgvuldig en stel deze indien nodig op de juiste manier af; zie [3 De werking van de tractieaandrijving controleren \(bladz. 5\)](#) voor meer informatie.

**Belangrijk:** Als de machine beweegt terwijl de tractiehendel niet bediend wordt, controleer dan de tractiekabel; zie [De tractiekabel controleren en afstellen \(bladz. 19\)](#) of breng de machine naar een erkende servicedealer voor onderhoud.

1. Druk de linker hendel (tractie) in naar de handgreep om de tractieaandrijving in te schakelen ([Figuur 16](#)).

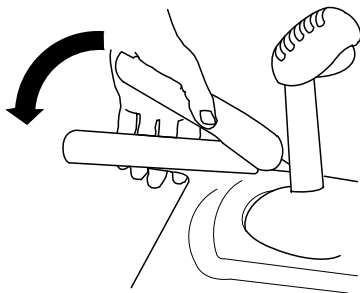

Figuur 16

g322974

2. Laat de tractiehendel los om de tractieaandrijving uit te schakelen.

## De wielkoppelingshendels gebruiken

Met de wielkoppelingshendels kunt u de aandrijving naar één of beide wielen kortstondig uitschakelen, terwijl de tractieaandrijvingshendel nog ingeschakeld is. Op die manier kunt u de machine gemakkelijk draaien en manoeuvreren.

**Opmerking:** Duw de tractiehendel tegen de handgreep om de tractieaandrijving naar beide wielen in te schakelen.

Om de machine naar rechts te draaien, knijpt u de wielkoppelingshendel aan de rechterkant tegen de handgreep ([Figuur 17](#)).

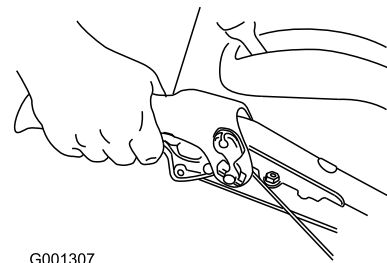

G001307

g001307

Figuur 17

**Opmerking:** Zo wordt de aandrijving van het rechterwiel onderbroken terwijl het linkerwiel blijft rijden, en kan de machine naar rechts draaien.

**Opmerking:** Op dezelfde manier kunt u de wielkoppelingshendel aan de linkerkant indrukken om naar links te rijden.

Als u een bocht hebt gemaakt, laat dan de wielkoppelingshendel los; de beide wielen worden opnieuw aangedreven ([Figuur 18](#)).

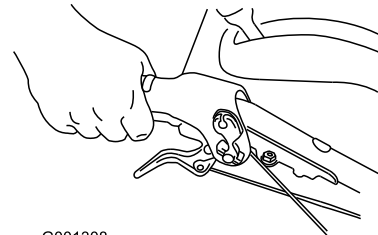

G001308

g001308

Figuur 18

Door de linker of rechter wielkoppelingshendel kortstondig in te drukken kunt u bovendien uw richting aanpassen om in een rechte lijn te blijven werken, in het bijzonder in diepe sneeuw.

Druk de beide wielkoppelingshendels gelijktijdig in om de aandrijving naar de twee wielen te onderbreken. Zo kunt u de machine handmatig achteruit trekken zonder te hoeven stoppen om in achteruit te schakelen. U kunt de machine op die manier ook gemakkelijker bewegen en vervoeren wanneer de motor niet draait.

## De toerenregelaar bedienen

De toerenregelaar heeft voorwaartse versnellingen en versnellingen achteruit. Om te schakelen moet u de tractiehendel loslaten en de toerenregelaar in de gewenste stand zetten ([Figuur 19](#)). Er is een inkeping die de hendel borgt in elke stand.

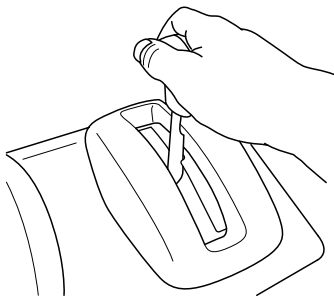

Figuur 19

g326462

## De boor/rotor bedienen

1. Om de aandrijving van de boor/rotor in te schakelen, drukt u de rechter hendel (boor/rotor) tegen de handgreep (Figuur 20).

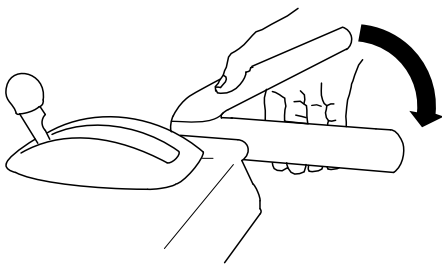

Figuur 20

g322975

2. Om de boor en rotor te stoppen, laat u de rechter hendel los.

**Belangrijk:** Als u zowel de boor-/rotorhendel als de tractiehandel inschakelt, vergrendelt de tractiehandel de boor-/rotorhendel. Op die manier is uw rechterhand vrij. Om de beide hendels uit te schakelen laat u gewoon de linker hendel (tractie) los.

3. Als de boor en de rotor blijven draaien wanneer u de boor-/rotorhendel losgelaten hebt, mag u de machine niet gebruiken. Controleer de kabel voor de boor/rotor; zie [De kabel van de boor/rotor controleren en afstellen \(bladz. 20\)](#) en stel hem indien nodig af. U kunt de machine ook naar een erkende servicedealer brengen voor onderhoud.

### ⚠ WAARSCHUWING

Als de boor en de rotor blijven draaien wanneer u de boor-/rotorhendel losgelaten hebt, kunt u uzelf en anderen ernstig letsel toebrengen.

Gebruik de machine niet. Breng de machine naar een erkende servicedealer voor onderhoud.

## De Quick Stick® bedienen

**Opmerking:** Druk de blauwe knop volledig in om de grendel vrij te zetten en de Quick Stick® te bedienen.

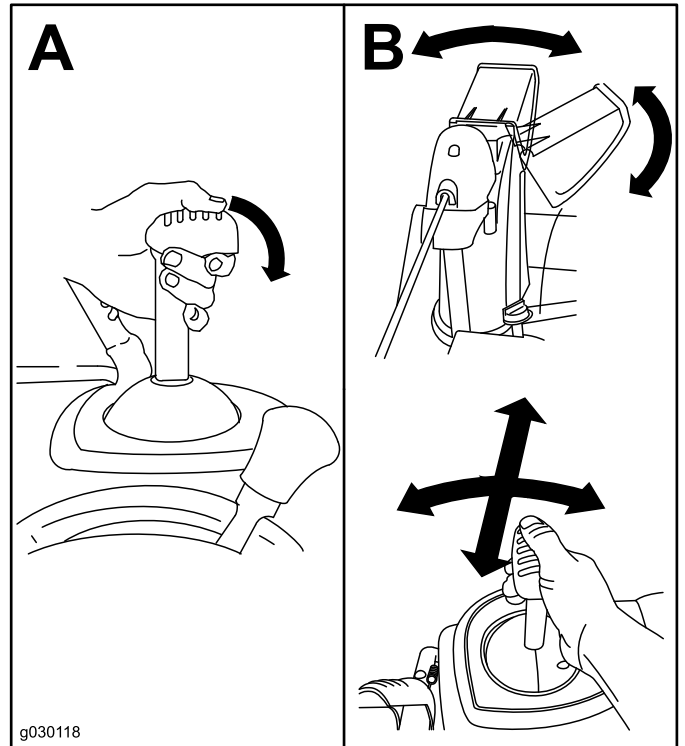

Figuur 21

g030118

g030118

## Een verstopt uitwerpkanaal vrijmaken.

### ⚠ WAARSCHUWING

Als de boor/rotor draait maar er geen sneeuw uit het uitwerpkanaal komt, is het uitwerpkanaal mogelijk verstopt.

Gebruik nooit uw handen om een verstopt uitwerpkanaal vrij te maken. Hierdoor kan lichamelijk letsel ontstaan.

- Om het uitwerpkanaal vrij te maken, laat u de linker hendel (tractie) los vanuit de bestuurderspositie. Laat de boor/rotor draaien en druk de handgrepen naar beneden om de voorkant van de machine enkele centimeters van de grond te tillen. Beweeg de handgrepen dan snel omhoog om de voorkant van de machine op de grond te slaan. Herhaal indien nodig tot er sneeuw uit het uitwerpkanaal komt.
- Als het niet lukt om het uitwerpkanaal vrij te maken door de voorkant van de machine tegen de grond

te tikken, schakel de motor dan uit, wacht totdat alle bewegende onderdelen tot stilstand zijn gekomen en gebruik dan het werktuig om sneeuw te verwijderen (Figuur 9).

**Belangrijk:** Als u het uitwerpkanaal probeert vrij te maken door de voorkant van de machine tegen de grond te tikken, kunnen de glijders verschuiven. Stel de glijders af en draai de bouten van de glijders stevig vast; zie [De glijders en de schraper van de boor controleren en afstellen](#) (bladz. 17).

## Tips voor bediening en gebruik

### ⚠ GEVAAR

Als de machine in bedrijf is, draaien de rotor en de boor en kunnen ze handen en voeten verwonden of amputeren.

- Voordat u de machine afstelt, reinigt, controleert, herstelt of een probleem oplost, moet u de motor uitschakelen en wachten tot alle bewegende onderdelen tot stilstand zijn gekomen. Koppel de bougiekabel af en hou deze uit de buurt van de bougie om te voorkomen dat iemand per ongeluk de motor start.
- Verwijder een obstructie uit het uitwerpkanaal; zie [Een verstopt uitwerpkanaal vrijmaken](#). (bladz. 13). Gebruik het werktuig om sneeuw te verwijderen (Figuur 10), niet uw handen, om een obstructie te verwijderen uit het uitwerpkanaal.
- Loop achter de handgrepen en blijf uit de buurt van de uitwerpopening als u de machine gebruikt.
- Houd uw gezicht, handen, voeten en alle andere lichaamsdelen of kledingstukken uit de buurt van weggestopte, bewegende of draaiende onderdelen.

### ⚠ WAARSCHUWING

De rotor kan stenen, speelgoed en andere vreemde voorwerpen uitwerpen en u of omstanders ernstig letsel toebrengen.

- Hou het terrein waar u sneeuw wilt ruimen vrij van alle voorwerpen die door de boor kunnen worden gegrepen en uitgeworpen.
- Hou kinderen en huisdieren weg uit het werkgebied.
- Stel de gashendel altijd in op SNEL als u sneeuwruimt.
- Als het toerental verlaagt ten gevolge van de belasting of als de rupsbanden slippen, schakel de machine dan in een lagere versnelling.
- Als de voorkant van de machine omhoog trekt, schakelt u de machine in een lagere versnelling. Als de voorkant nog altijd omhoog trekt, til de handgrepen dan omhoog.

## Na gebruik

## Veiligheid na het werk

### Algemene veiligheid

- Stal een machine die nog brandstof in de tank heeft nooit in een ruimte met vuurhaarden zoals boilers, verwarmingstoestellen of wasdroogmachines. Laat de motor afkoelen voordat u de machine in een afgesloten ruimte stalt.
- Wanneer u de machine voor langer dan 30 dagen stalt, raadpleeg dan [Stalling](#) (bladz. 24) voor belangrijke informatie.
- Laat de machine na het sneeuwruimen nog enkele minuten lopen om te voorkomen dat de opvangervan en de rotor na gebruik bevroren.

## Bevriezing na gebruik voorkomen

- Bij sneeuwval en koude temperaturen kunnen sommige bedieningselementen en bewegende onderdelen bevroren. **Gebruik niet te veel kracht als u bevroren bedieningselementen probeert te gebruiken.** Als een bedieningselement of onderdeel moeilijk te gebruiken is, start dan de motor en laat deze enkele minuten draaien.
- Laat de motor nog enkele minuten draaien nadat u de machine gebruikt hebt. Zo voorkomt u dat bewegende onderdelen bevroren. Schakel de boor/rotor in om achtergebleven sneeuw uit de behuizing te verwijderen. Draai de Quick Stick om

te vermijden dat deze befrist. Schakel de motor uit, wacht tot alle bewegende delen stilstaan en verwijder ijs en sneeuw van de machine.

- Terwijl de motor uitgeschakeld is, trekt u meermaals aan de handstarter en drukt u eenmaal op de elektrische startknop. Zo voorkomt u dat de handstarter en de elektrische starter bevroren.

# Onderhoud

## Aanbevolen onderhoudsschema

Onderhoudsinterval	Onderhoudsprocedure
Na de eerste 2 bedrijfsuren	<ul style="list-style-type: none"><li>Controleer de tractiekabel en stel deze af indien nodig.</li><li>Controleer de kabel van de boor/rotor en stel deze af indien nodig.</li></ul>
Na de eerste 5 bedrijfsuren	<ul style="list-style-type: none"><li>De motorolie verversen.</li></ul>
Bij elk gebruik of dagelijks	<ul style="list-style-type: none"><li>Controleer het oliepeil van de motor en voeg olie toe indien nodig.</li></ul>
Om de 50 bedrijfsuren	<ul style="list-style-type: none"><li>De motorolie verversen. Ververs de olie in de motor om de 25 bedrijfsuren als u de motor zwaar belast.</li></ul>
Om de 100 bedrijfsuren	<ul style="list-style-type: none"><li>Bougie vervangen.</li></ul>
Maandelijks	<ul style="list-style-type: none"><li>Controleer de spanning van de rupsbanden en stel deze indien nodig af.</li></ul>
Jaarlijks	<ul style="list-style-type: none"><li>Controleer de glijders en de schraper stel ze indien nodig af.</li><li>De bogiewielen inspecteren en vastmaken of vervangen indien nodig.</li><li>Controleer de tractiekabel; indien nodig afstellen of vervangen.</li><li>Controleer de kabel van de boor/rotor; indien nodig afstellen of vervangen.</li><li>Controleer het oliepeil in de tandwielkast van de boor en voeg olie toe indien nodig.</li></ul>
Jaarlijks of vóór stalling	<ul style="list-style-type: none"><li>Laat de brandstof uitlekken en laat de motor draaien tot de brandstoftank en de carburator leeg zijn aan het einde van het seizoen.</li><li>Laat een erkende servicedealer de aandrijfriem van de tractie en/of van de boor/rotor vervangen indien nodig.</li></ul>

## De machine veilig onderhouden

Lees de volgende veiligheidsmaatregelen voordat u onderhoudswerkzaamheden verricht aan de machine:

- Zet de motor af, verwijder het contactsleuteltje en wacht totdat alle bewegende onderdelen tot stilstand zijn gekomen voordat u de bestuurderspositie verlaat. Laat de machine afkoelen voordat u deze afstelt, reinigt, stalt of er onderhoudswerkzaamheden aan verricht.
- Draag altijd oogbescherming terwijl u de machine afstelt of herstelt om uw ogen te beschermen tegen vreemde objecten die de machine kan uitwerpen.
- Controleer regelmatig of alle bevestigingen vast zitten en het veilig is om de machine te gebruiken.
- Verander de instellingen van de motor niet.

Gebruik ter vervanging uitsluitend originele onderdelen en accessoires van Toro.

## Vóór onderhoudswerkzaamheden

- Plaats de machine op een horizontaal oppervlak.
- Zet de motor af, verwijder het contactsleuteltje en wacht totdat alle bewegende onderdelen tot stilstand zijn gekomen.
- Koppel de bougiekabel af. Zie [Bougie vervangen \(bladz. 22\)](#).



# Het motoroliepeil controleren

**Onderhoudsinterval:** Bij elk gebruik of dagelijks—Controleer het oliepeil van de motor en voeg olie toe indien nodig.

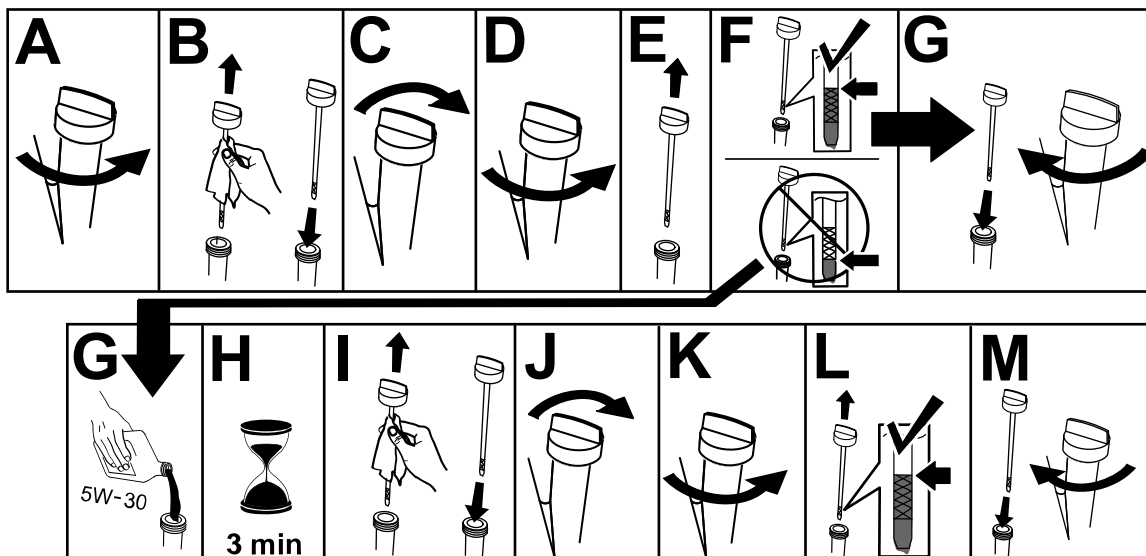

g257528

# De glijders en de schraper van de boor controleren en afstellen

**Onderhoudsinterval:** Jaarlijks—Controleer de glijders en de schraper stel ze indien nodig af.

Controleer de glijders en de schraper; de boor mag de verharde ondergrond of het grind niet raken. Stel de glijders en de schraper af zoals vereist om slijtage te compenseren.

1. Draai de moeren waarmee de beide glijders aan de zijkant van de boor bevestigd zijn los tot de glijders gemakkelijk naar boven en beneden bewegen.

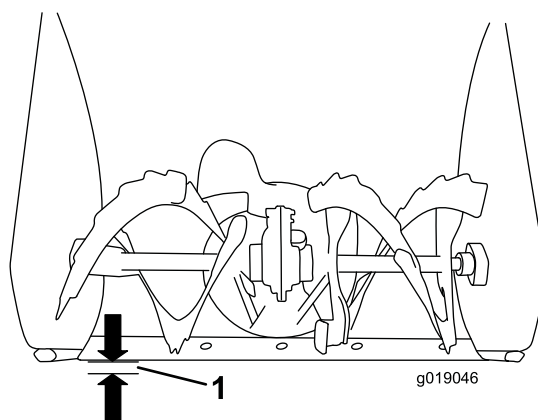

g019046

**Figuur 23**

1. 3 mm

**Belangrijk:** De boorbladen moeten worden ondersteund boven de grond door de glijders.

2. Zorg ervoor dat de schraper zich 3 mm boven een egaal oppervlak bevindt en evenwijdig is met dit oppervlak.

**Opmerking:** Als de grond gebarsten, ruw of ongelijk is, moet u de glijders afstellen om de schraper omhoog te brengen. Stel de glijders bij grind lager af om te voorkomen dat de machine steentjes opneemt.

3. Laat de glijders zakken tot ze tegen de grond komen.
4. Draai de moeren waarmee de glijders aan de zijkant van de boor zitten stevig vast.

**Opmerking:** Om de glijders snel af te stellen als ze los raken, ondersteunt u de schraper 3 mm van de grond, en stelt u dan de glijders af naar beneden naar de grond.

**Opmerking:** Als de glijders versleten zijn, kunt u ze omkeren met de ongebruikte zijde naar de grond.

## De bogiewielen inspecteren en vastmaken

Onderhoudsinterval: Jaarlijks

1. Zie [Vóór onderhoudswerkzaamheden \(bladz. 16\)](#).
2. Inspecteer de bogiewielen. Draai de bouten vast of vervang de bogiewielen indien nodig.

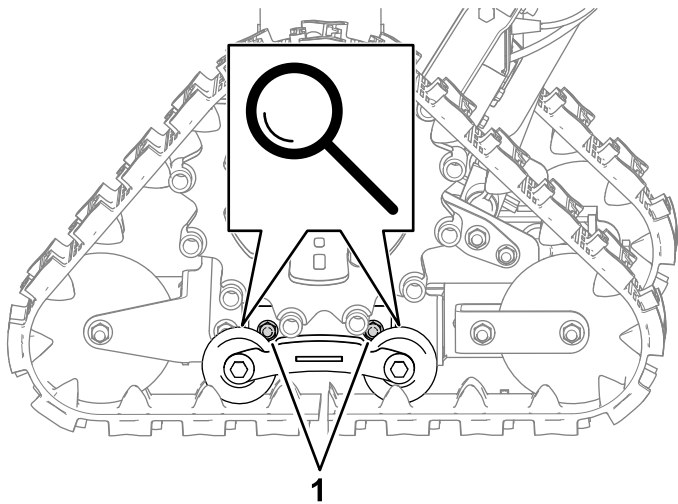

**Figuur 24**

g491239

1. Draai de bouten vast indien nodig.

## De spanning van de rupsbanden controleren en afstellen

Onderhoudsinterval: Maandelijks

1. Zie [Vóór onderhoudswerkzaamheden \(bladz. 16\)](#).
2. Oefen een kracht van 44 N uit tussen de middelste en de achterste rol ([Figuur 25](#)).

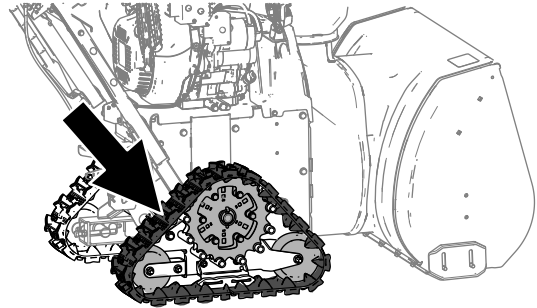

**Figuur 25**

g325787

3. Zorg ervoor dat de speling van de rupsband ongeveer 9,5 mm bedraagt.
4. Als de speling van de rupsband niet ongeveer 9,5 mm bedraagt of als de rupsbanden verspringen, stelt u de spanning van de rupsband als volgt af:
  - A. Maak de moeren op het juk van de achterrol lichtjes los ([Figuur 26](#))

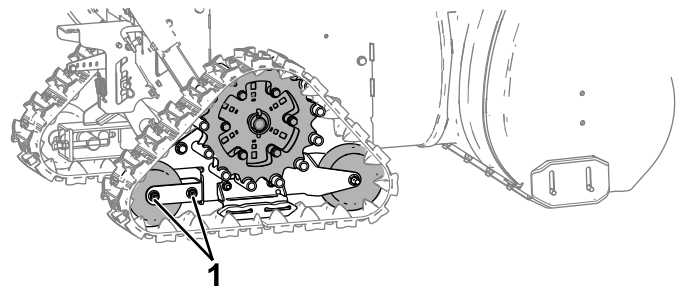

**Figuur 26**

g325788

1. Moeren van het juk van de achterrol

- B. Stel de zeskantbout af indien nodig ([Figuur 27](#)).

**Opmerking:** Draai de bout rechtsom als de rupsband meer dan 9,5 mm speling heeft. Draai de bout linksom als de rupsband minder dan 9,5 mm speling heeft.

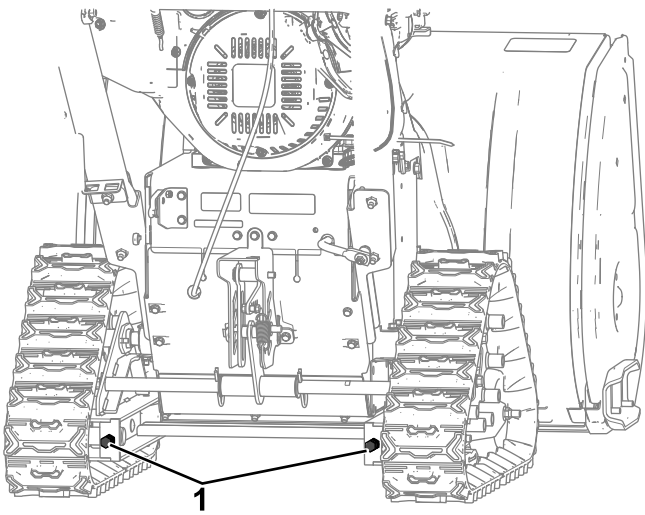

**Figuur 27**

g325789

1. Afstelbouten met zeskantige kop

- C. Zorg ervoor dat de speling van de rupsband ongeveer 9,5 mm bedraagt.
- D. Maak de moeren op het juk van de achterrol vast.
- E. Herhaal voor de andere rupsband.

## De tractiekabel controleren en afstellen

**Onderhoudsinterval:** Na de eerste 2 bedrijfsuren—Controleer de tractiekabel en stel deze af indien nodig.

Jaarlijks—Controleer de tractiekabel; indien nodig afstellen of vervangen.

Als de machine niet vooruit- of achteruitrijdt, of als ze rijdt terwijl u de tractiehendel loslaat, moet u de tractiekabel afstellen.

Terwijl de tractiehendel uitgeschakeld is, controleer u of er geen speling is op de tractiekabel ([Figuur 28](#)).

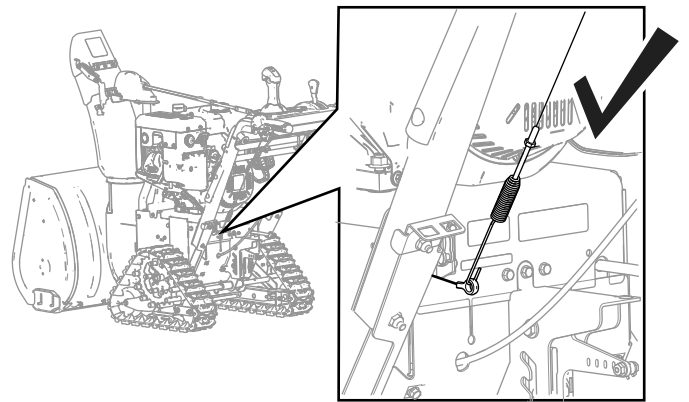

**Figuur 28**

g325790

Als er speling is op de tractiekabel, is de linker kabel (tractie) niet juist afgesteld.

Om de tractiekabel af te stellen, doet u het volgende:

1. Draai de contraoer los ([Figuur 29](#)).
2. Maak de spanmoer los of vast tot de kabel strak zit.
3. Draai de contraoer vast.

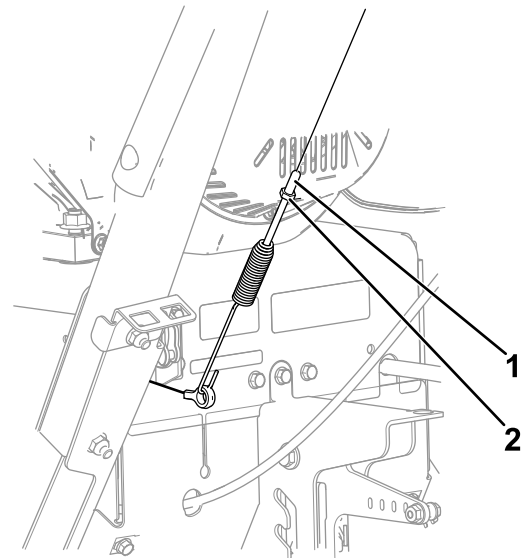

**Figuur 29**

g325791

1. Spanmoer
2. Contraoer

# De kabel van de boor/rotor controleren en afstellen

**Onderhoudsinterval:** Na de eerste 2 bedrijfsuren—Controleer de kabel van de boor/rotor en stel deze af indien nodig.

Jaarlijks—Controleer de kabel van de boor/rotor; indien nodig afstellen of vervangen.

1. Verwijder de 2 schroeven waarmee de riemkap bevestigd is (Figuur 30).
2. Verwijder de riemkap (Figuur 30).

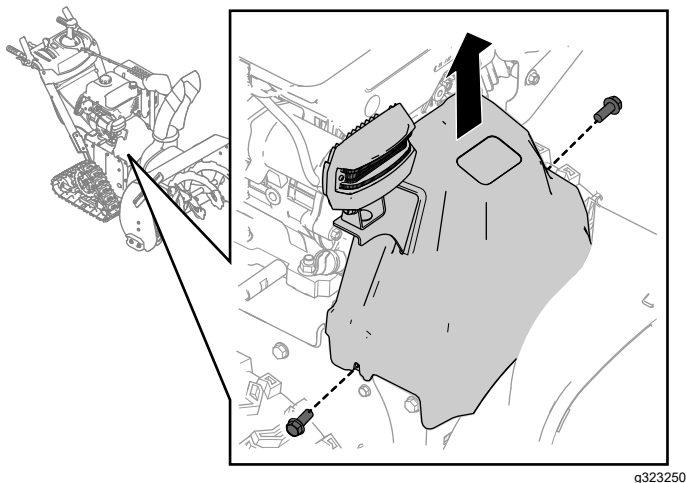

Figuur 30

3. Terwijl de hendel voor de boor/rotor is uitgeschakeld, controleer u of de afstand tussen de arm van de boorkoppeling en het frame van de machine 1,5 mm bedraagt zoals wordt getoond in Figuur 31.

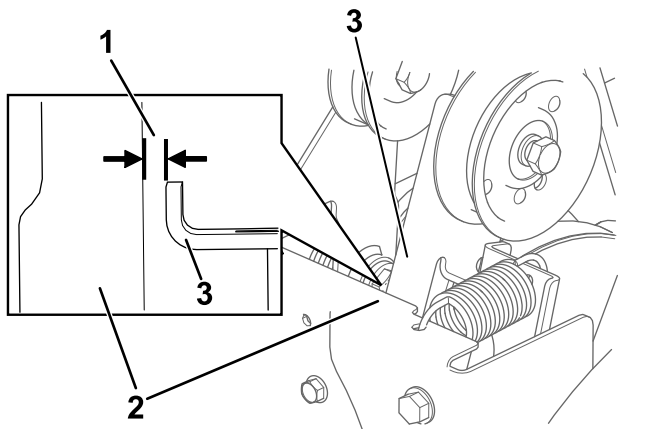

Figuur 31

1. 1,5 mm
2. Frame
3. Arm van boorkoppeling

4. Als de kabel van de boor/rotor niet juist is afgesteld, doet u het volgende:

5. Draai de contraoer los (Figuur 32).

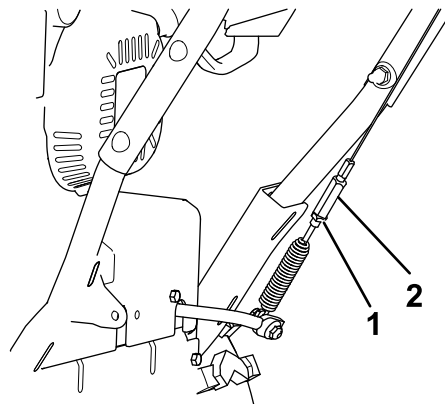

Figuur 32

1. Contraoer
2. Spanmoer

6. Maak de spanmoer los of vast waarmee de spanning op de kabel wordt afgesteld (Figuur 32).
7. Stel de spanmoer af tot u de juiste afstand verkrijgt.
8. Draai de contraoer vast.
9. Monteer de 2 schroeven die u eerder hebt verwijderd op de riemkap.
10. Neem contact op met een erkende servicedealer als de kabel van de boor/rotor juist is afgesteld maar een probleem zich blijft voordoen.

## Het oliepeil in de tandwielkast van de boor controleren

**Onderhoudsinterval:** Jaarlijks—Controleer het oliepeil in de tandwielkast van de boor en voeg olie toe indien nodig.

1. Plaats de machine op een horizontaal oppervlak.
2. Maak schoon rond de buisplug en verwijder de buisplug uit de tandwielkast (Figuur 33).

**Opmerking:** Gebruik indien nodig een tang om te helpen bij het verwijderen van de buisplug.

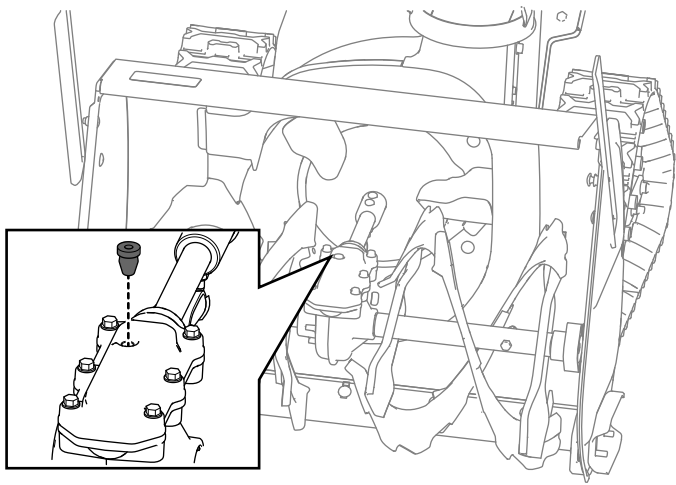

Figuur 33

g323263

- Controleer het oliepeil met een geschikt meetinstrument, zoals een schone kabelbinder. De olie dient zich ongeveer 3,8 cm onder de vulopening te bevinden (Figuur 34).

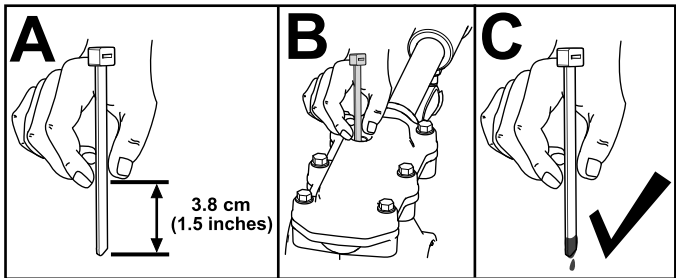

Figuur 34

g257737

- Als het oliepeil te laag is, giet dan GL-5 of GL-6, SAE 85-95 EP smeerolie voor de tandwielkast in de tandwielkast en controleer dan het oliepeil opnieuw.

**Opmerking:** Gebruik geen synthetische olie.

- Breng de buisplug aan in de tandwielkast.

## Motorolie verversen

**Onderhoudsinterval:** Na de eerste 5 bedrijfsuren—De motorolie verversen.

Om de 50 bedrijfsuren—De motorolie verversen. Ververs de olie in de motor om de 25 bedrijfsuren als u de motor zwaar belast.

Laat indien mogelijk de motor gedurende een aantal minuten lopen vlak voordat u de olie ververs. Warme olie stroomt gemakkelijker en voert verontreinigingen beter mee.

<b>Motoroliecapaciteit</b>	0,95 liter*
<b>Olieviscositeit</b>	Zie <a href="#">Figuur 36</a> .
<b>API-classificatie</b>	SJ of hoger

\*Er zit nog resterende olie in het carter nadat u de olie hebt laten uitlekken. Giet niet de volledige inhoud olie in het carter. Vul het carter bij met olie zoals aangegeven in de volgende stappen.

- Plaats de machine op een horizontaal oppervlak.
- Maak de omgeving van de olieaftapmoer schoon ([Figuur 35](#)).

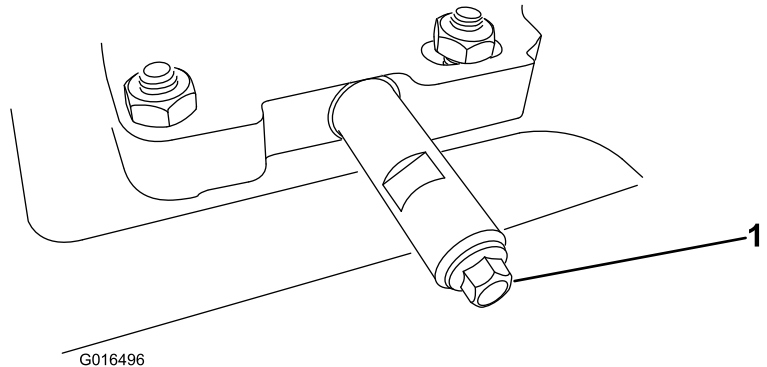

Figuur 35

g016496

- Olieaftapmoer

- Schuif een opvangbak onder de aftapbuis en verwijder de olieaftapmoer.

- Laat de olie uitlekken.

**Opmerking:** Geef de oude olie af bij een erkend inzamelpunt.

- Plaats de olieaftapmoer en draai ze stevig vast.
- Maak de omgeving van de olievulbuis/peilstok schoon.
- Schroef de peilstok los en verwijder hem.
- Giet voorzichtig ongeveer  $\frac{3}{4}$  van de oliëcapaciteit van de motor in de vulbuis.

Gebruik [Figuur 36](#) om te bepalen wat de beste olieviscositeit is voor het verwachte bereik van de buitentemperatuur:

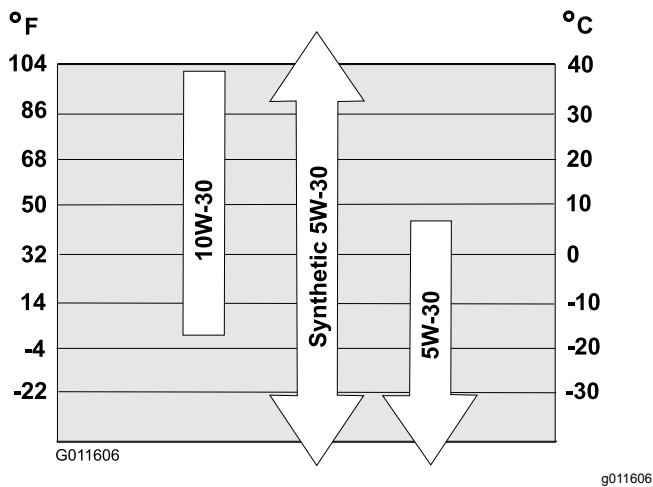

**Figuur 36**

9. Wacht 3 minuten tot de olie in de motor gezakt is.
10. Veeg de peilstok met een schone doek schoon.
11. Steek de peilstok in de vulbuis en draai hem erin. Verwijder dan de peilstok.
12. Lees het oliepeil af van de peilstok.
  - Als het peil op de peilstok te laag staat, giet dan voorzichtig een kleine hoeveelheid olie in de vulbuis, wacht 3 minuten en herhaal stap 10 tot en met 12 totdat de peilstok het juiste peil aangeeft.
  - Als het oliepeil op de peilstok te hoog is, tapt u de overtollige olie af tot de peilstok het juiste oliepeil aangeeft.
13. Plaats de peilstok goed in de vulbuis.

**Belangrijk:** Als het oliepeil in de motor te hoog of te laag is en u laat de motor toch draaien, kunt u deze beschadigen.

## Bougie vervangen

**Onderhoudsinterval:** Om de 100 bedrijfsuren—Bougie vervangen.

### ⚠ WAARSCHUWING

Als u de bougie vervangt terwijl de motor nog warm is, kan dit leiden tot brandwonden.

Wacht totdat de motor koud is om de bougie te vervangen.

Gebruik een Toro bougie of een gelijkwaardige bougie (Champion® RN9YC of NGK BPR6ES).

1. Verwijder de huls (Figuur 37).

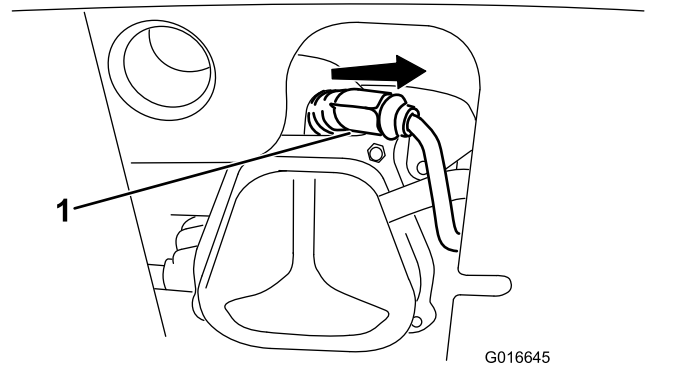

**Figuur 37**

1. Huls van bougie

2. Maak schoon rond de basis van de bougie.

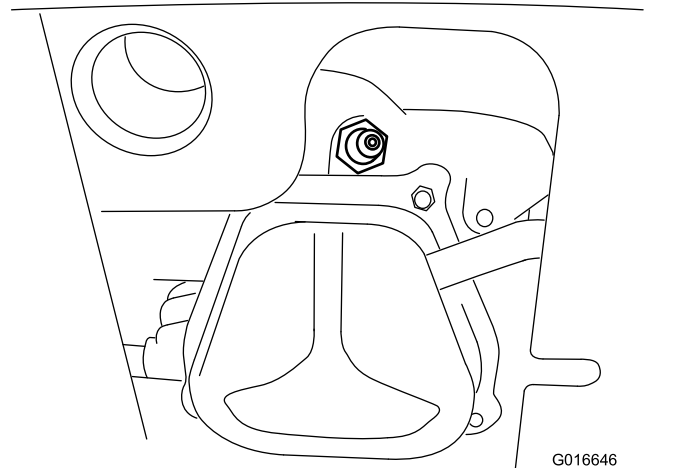

**Figuur 38**

3. Verwijder de oude bougie en gooi deze weg.

**Opmerking:** U heeft een ratelsleutel met verlengstuk nodig om de bougie te verwijderen.

4. Stel de afstand tussen de elektrodes in op 0,76 mm bij een nieuwe bougie zoals getoond in Figuur 39.

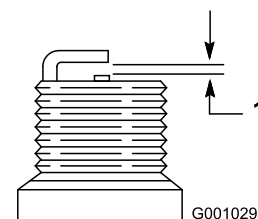

**Figuur 39**

1. 0,76 mm

5. Monteer de nieuwe bougie, maak ze stevig vast en bevestig de ontstekingskabel aan de bougie.

**Opmerking:** Zorg ervoor dat de ontstekingskabel volledig op zijn plaats klikt op de bougie.

## **De aandrijfriemen vervangen**

Als de aandrijfriem van de boor/rotor of de tractie verslijt, door olie doordrenkt wordt of op een andere manier beschadigd raakt, laat de riem dan vervangen door een erkende servicedealer.

# Koplamp vervangen

Vervang de koplamp (Toro onderdeelnummer: 138-0670) indien nodig.

1. Verwijder de koplampkabel van de achterkant van de koplamp (A van [Figuur 40](#)).
2. Verwijder de bout en de moer waarmee de koplamp op de koplampbeugel is bevestigd en verwijder dan de oude koplamp (B van [Figuur 40](#)).
3. Bevestig de nieuwe koplamp op de koplampbeugel met de eerder verwijderde moer en bout (C van [Figuur 40](#)).
4. Steek de koplampkabel recht in de achterkant van de koplamp tot deze vastzit (D van [Figuur 40](#)).

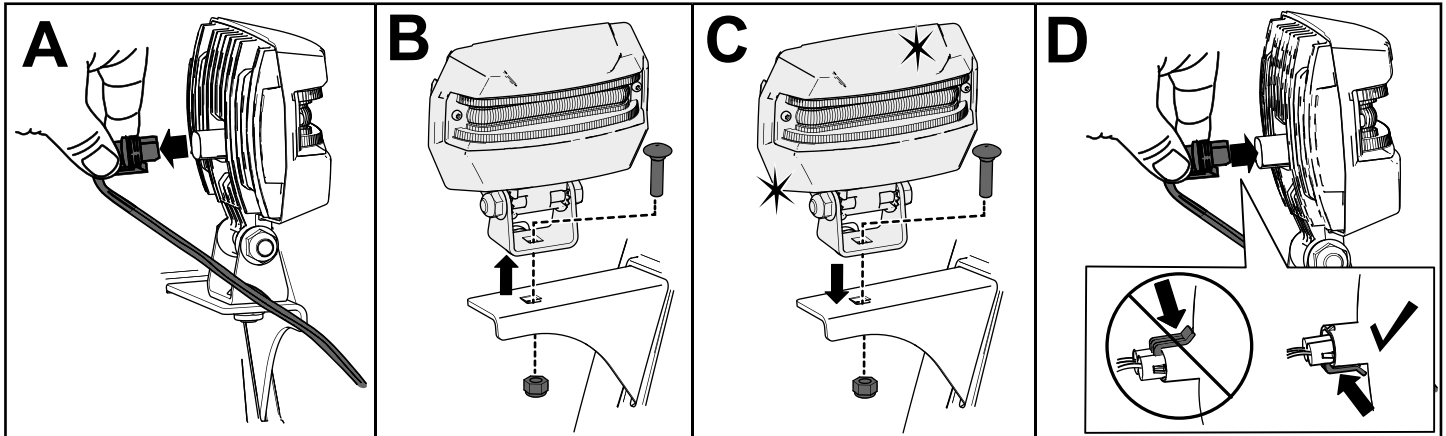

Figuur 40

g326789

## Stalling

### Veiligheid tijdens opslag

- Zet de motor af, verwijder het contactsleuteltje en wacht totdat alle bewegende onderdelen tot stilstand zijn gekomen voordat u de bestuurderspositie verlaat. Laat de machine afkoelen voordat u deze afstelt, reinigt, stalt of er onderhoudswerkzaamheden aan verricht.
- Brandstofdampen zijn uiterst ontvlambaar, explosief en gevaarlijk als ze worden ingeademd. Als u het product stalt in een ruimte met een open vuur, kunnen de brandstofdampen worden ontstoken en een explosie veroorzaken.
- Stal de machine niet in een huis (woongedeelte), kelder of andere ruimte waar ontstekingsbronnen aanwezig kunnen zijn, zoals boilers en verwarmingstoestellen, wasdroogmachines, fornuizen en andere toestellen.
- Kantel de machine niet naar voren of naar achteren met brandstof in de brandstoftank, anders kan er brandstof lekken uit de machine.
- Stal de machine niet met haar handgreep naar beneden op de grond gekanteld; anders kan er olie lekken in de motorcilinder en op de grond en de motor zal misschien niet starten.

## De machine stallen

1. Als u de tank voor de laatste keer van het seizoen vult, moet u een stabilisator toevoegen aan de verse brandstof volgens de voorschriften van de fabrikant.  
**Belangrijk: Bewaar brandstof niet langer dan wordt voorgesteld door de fabrikant van de stabilisator.**
2. Laat de motor 10 minuten lopen om de brandstof met de toegevoegde stabilisator/conditioner door het brandstofsysteem te verspreiden.
3. Laat de motor lopen totdat hij geen brandstof meer heeft.
4. Gebruik de hulpstarter en start de motor nogmaals.
5. Laat de motor lopen tot hij afslaat. Als de motor niet meer wil starten, is de benzine voldoende verbruikt.
6. Laat de motor afkoelen.
7. Verwijder het sleuteltje.
8. Reinig de machine grondig.
9. Herstel afgeschilferde verf met verf van een erkende servicedealer. Schuur de betreffende plaatsen voordat u gaat verven, en gebruik een



roestwerend middel om te voorkomen dat de metalen onderdelen gaan roesten.

10. Draai alle losse borgmoeren, bouten en schroeven goed aan. Vervang of herstel beschadigde onderdelen.
11. Dek de machine af en stal ze op een schone, droge plaats buiten het bereik van kinderen.

## **De maaimachine uit de stalling halen**

Voer de jaarlijkse onderhoudsprocedures in het Aanbevolen onderhoudsschema uit; zie [Vóór onderhoudswerkzaamheden \(bladz. 16\)](#).

# Problemen, oorzaak en remedie

Probleem	Mogelijke oorzaak	Remedie
De elektrische starter draait niet (alleen modellen met elektrische starter).	<ol style="list-style-type: none"> <li>1. Het stroomsnoer is afgekoppeld aan het stopcontact of de machine.</li> <li>2. Het stroomsnoer is versleten, gecorrodeerd of beschadigd.</li> <li>3. Het stopcontact staat niet onder stroom.</li> </ol>	<ol style="list-style-type: none"> <li>1. Verbind het stroomsnoer met het stopcontact en/of de machine.</li> <li>2. Vervang het stroomsnoer.</li> <li>3. Laat een erkende elektricien het stopcontact nakijken.</li> </ol>
De motor start niet of start moeilijk.	<ol style="list-style-type: none"> <li>1. De sleutel zit niet in het contact.</li> <li>2. De choke staat in de UIT-stand en de hulpstartknop is niet ingedrukt.</li> <li>3. De brandstofafsluitklep is niet open.</li> <li>4. De gashendel staat niet op SNEL.</li> <li>5. Brandstoftank leeg of oude benzine in het brandstofsysteem.</li> <li>6. De bougiekabel zit los of is niet aangesloten.</li> <li>7. De bougie is aangetast, vuil, of de elektrodenafstand is niet correct afgesteld.</li> <li>8. De dop van de ontluchting van de brandstoftank wordt verstopt.</li> <li>9. Het oliepeil in het carter is te hoog of te laag.</li> </ol>	<ol style="list-style-type: none"> <li>1. Steek het contactsleuteltje in het contact.</li> <li>2. Beweeg de choke naar de stand AAN en druk drie keer op de hulpstartknop.</li> <li>3. Open de brandstofafsluitklep.</li> <li>4. Zet de gashendel op SNEL.</li> <li>5. Laat de brandstoftank uitlekken en/of vul de tank met verse brandstof (niet ouder dan 30 dagen). Neem contact op met een erkende servicedealer als het probleem zich blijft voordoen.</li> <li>6. Sluit de bougiekabel aan op de bougie.</li> <li>7. De bougie controleren en indien nodig de elektrodenafstand afstellen. De bougie vervangen als deze aangetast, vuil of gebarsten is.</li> <li>8. Verwijder de verstopping in de ontluchting of vervang de brandstofdop.</li> <li>9. Vul olie bij of laat deze uitlekken tot het oliepeil in het carter tot de Vol-markering op de peilstok reikt.</li> </ol>
De motor loopt onregelmatig.	<ol style="list-style-type: none"> <li>1. De choke bevindt zich in de stand AAN.</li> <li>2. De brandstofafsluitklep is niet helemaal open.</li> <li>3. De brandstoftank is bijna leeg of bevat oude brandstof.</li> <li>4. De bougiekabel is los.</li> <li>5. De bougie is aangetast, vuil, of de elektrodenafstand is niet correct afgesteld.</li> <li>6. Het oliepeil in het carter is te hoog of te laag.</li> </ol>	<ol style="list-style-type: none"> <li>1. Zet de choke in de stand UIT.</li> <li>2. Open de brandstofafsluitklep.</li> <li>3. Laat de brandstoftank uitlekken en vul de tank met verse brandstof (niet ouder dan 30 dagen). Neem contact op met een erkende servicedealer als het probleem zich blijft voordoen.</li> <li>4. Sluit de bougiekabel aan op de bougie.</li> <li>5. De bougie controleren en indien nodig de elektrodenafstand afstellen. De bougie vervangen als deze aangetast, vuil of gebarsten is.</li> <li>6. Vul olie bij of laat deze uitlekken tot het oliepeil in het carter tot de Vol-markering op de peilstok reikt.</li> </ol>

Probleem	Mogelijke oorzaak	Remedie
De motor draait, maar de machine werpt weinig of geen sneeuw uit.	<ol style="list-style-type: none"> <li>1. De gashendel staat niet op SNEL bij het sneeuwruimen.</li> <li>2. De machine gaat te snel om sneeuw te ruimen.</li> <li>3. U probeert te veel sneeuw per werkgang te ruimen.</li> <li>4. U probeert erg zware of natte sneeuw te ruimen.</li> <li>5. Het uitwerpkanal is verstopt.</li> <li>6. De aandrijfriem van de boor/rotor zit los of is van de poelie gelopen.</li> <li>7. De aandrijfriem van de boor/rotor is versleten of beschadigd.</li> </ol>	<ol style="list-style-type: none"> <li>1. Zet de gashendel op SNEL.</li> <li>2. Schakel de machine in een lagere versnelling.</li> <li>3. Ruim minder sneeuw per werkgang.</li> <li>4. Overbelast de machine niet met erg zware of natte sneeuw.</li> <li>5. Maak het uitwerpkanal vrij.</li> <li>6. Monteer de aandrijfriem van de boor/rotor en/of stel deze af; raadpleeg <a href="http://www.Toro.com">www.Toro.com</a> voor service-informatie of breng de machine naar een erkende servicedealer.</li> <li>7. Vervang de aandrijfriem van de boor/rotor; raadpleeg <a href="http://www.Toro.com">www.Toro.com</a> voor service-informatie of breng de machine naar een erkende servicedealer.</li> </ol>
Het uitwerpkanal kan niet vergrendeld worden of beweegt niet.	<ol style="list-style-type: none"> <li>1. De grendel van het uitwerpkanal is niet correct afgesteld.</li> </ol>	<ol style="list-style-type: none"> <li>1. De grendel van het uitwerpkanal afstellen.</li> </ol>
De machine maakt de ondergrond niet goed vrij van sneeuw.	<ol style="list-style-type: none"> <li>1. De glijders en/of schraper zijn niet juist afgesteld.</li> </ol>	<ol style="list-style-type: none"> <li>1. Stel de glijders en/of de schraper af.</li> </ol>



**Count on it.**