



Z14–38- og Z16–42

TimeCutter[®] Z med gressklipper med sideutløp

Modellnr. 74402 – serienr. 230000001 og oppover

Modellnr. 74403 – serienr. 230000001 og oppover

Brukerhåndbok



Norsk (N)

Dette tenningsystemet er kompatibelt med Canadas ICES-002.

Innhold

| | Side |
|---|-------------|
| Innledning | 3 |
| Sikkerhet | 3 |
| Forsiktighetsregler ved bruk av plentractor med rotasjonsgressklipper | 3 |
| Forsiktighetsregler ved bruk | 3 |
| Sikkerhet ved bruk av Toro-plentractor | 5 |
| Lydtrykk for modell 74402 | 6 |
| Lydstyrkenivå for modell 74402 | 6 |
| Vibrasjonsnivå for modell 74402 | 6 |
| Lydtrykksnivå for modell 74403 | 6 |
| Lydstyrkenivå for modell 74403 | 6 |
| Vibrasjonsnivå for modell 74403 | 6 |
| Skråningsskjema | 7 |
| Sikkerhets- og instruksjonsmerker | 9 |
| Bensin og olje | 12 |
| Anbefalt bensin | 12 |
| Bruk av stabiliserings-/kondisjoneringsmiddel .. | 12 |
| Fylling av bensintank | 12 |
| Kontrollere motoroljenivået | 12 |
| Bruk | 13 |
| Tenk på sikkerheten først | 13 |
| Kontroller | 13 |
| Parkeringsbrems | 13 |
| Starte og stoppe motoren | 13 |
| Bruk av kraftuttaket | 14 |
| Sikkerhetssperresystemet | 14 |
| Teste sikkerhetssperresystemet | 15 |
| Kjøre forover eller i revers | 15 |
| Stoppe maskinen | 15 |
| Justere klippehøyden | 16 |
| Justere gressklipperhjulene | 16 |
| Justering av sete | 16 |
| Justere bevegeseskrollspakene | 16 |
| Skyve maskinen for hånd | 17 |
| Justere fotstøtten | 17 |
| Montere og fjerne panseret | 17 |

| | |
|---|----|
| Sideutslipp eller kverning | 18 |
| Montere og fjerne utslippsdekslet (for begge modeller) | 18 |
| Montere og fjerne kvern- skjermene (kun for modell 74402) | 19 |
| Tips for plenklipping | 20 |
| Vedlikehold | 21 |
| Anbefalt vedlikeholdsplan | 21 |
| Kontrollere motoroljenivået | 22 |
| Overhale luftrenseren | 23 |
| Overhale tennpluggen | 24 |
| Overhale gressklipperkniven | 25 |
| Smøring | 26 |
| Vedlikeholde batteriet | 27 |
| Tømme drivstofftanken | 29 |
| Skifte drivstoffilteret | 29 |
| Kontrollere trykket i dekkene | 29 |
| Rette opp gressklipperen på tvers | 30 |
| Justere knivens hellingsvinkel på langs | 31 |
| Kontrollere remmene | 32 |
| Skifte klipperremmen | 32 |
| Demontere gressklipperen | 33 |
| Montere gressklipperen | 33 |
| Sikring | 34 |
| Vaske gressklipperens underside | 34 |
| Skifte gressavlederen | 35 |
| Koblingsskjema | 36 |
| Rengjøring og lagring | 37 |
| Feilsøking | 38 |

Innledning

Les denne håndboken nøye, slik at du lærer å bruke og vedlikeholde produktet på riktig måte. Informasjonen i denne håndboken kan hjelpe deg og andre med å unngå person- og produktskader. Selv om Toro utformer og produserer sikre produkter, har du selv ansvaret for at produktet brukes på en forsvarlig og riktig måte.

Hvis maskinen må repareres, eller du trenger originale Toro-deler eller mer informasjon, kan du kontakte et autorisert serviceverksted eller Toros avdeling for kundeservice. Ha modell- og serienummer for hånden når du tar kontakt. På figur 1 vises plasseringen av modell- og serienumrene på produktet.

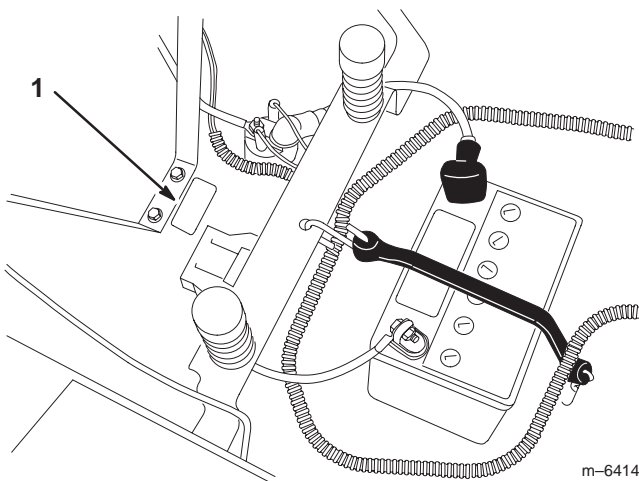

Figur 1

1. Skilt med modell- og serienummer

Noter produktets modell- og serienummer nedenfor:

| |
|--|
| <p>Modellnr: _____</p> <p>Serienr: _____</p> |
|--|

Denne håndboken gjør deg oppmerksom på potensielle farer, og den inneholder spesielle sikkerhetsmeldinger som hjelper deg og andre med å unngå personskader og dødsfall. **Fare**, **Advarsel** og **Forsiktig** er ord som brukes for å identifisere ulike farenivåer. Vær imidlertid svært forsiktig uansett fareisiko.

Fare varsler om en svært farlig situasjon, som vil føre til alvorlige skader eller dødsfall hvis du ikke følger de anbefalte sikkerhetstiltakene.

Advarsel varsler om en fare som kan føre til alvorlige skader eller dødsfall hvis du ikke følger de anbefalte sikkerhetstiltakene.

Forsiktig varsler om en fare som kan føre til mindre alvorlige skader hvis du ikke følger de anbefalte sikkerhetstiltakene.

I håndboken brukes to andre ord til å vektlegge informasjon. **Viktig** angir teknisk informasjon og **Obs:** vektlegger generell informasjon som du bør være spesielt oppmerksom på.

Sikkerhet

Forsiktighetsregler ved bruk av plenetraktor med rotasjonsgressklipper

Denne maskinen oppfyller eller overgikk europeiske standarder da den ble produsert. Hvis imidlertid eieren eller føreren bruker maskinen på feil måte eller ikke utfører skikkelig vedlikehold, kan det føre til personskader. Følg alltid disse sikkerhetsreglene for å unngå at det skjer en ulykke, og ta alltid hensyn til sikkerhetsvarselsymbolet **▲**, som betyr **VIS FORSIKTIGHET, ADVARSEL eller FARE** – “personlige sikkerhetsinstruksjoner”. Hvis ikke disse instruksjonene tas hensyn til, kan dette føre til at noen blir alvorlig skadet eller drept.

Forsiktighetsregler ved bruk

Instruksene som følger, er tatt fra CEN-standard EN 836:1997.

Dette produktet kan amputere hender og føtter og slenge gjenstander opp i luften. Følg alltid alle sikkerhetsinstruksjoner for å unngå alvorlige skader eller dødsulykker.

Opplæring

- Les grundig gjennom bruksanvisningen. Gjør deg kjent med kontrollene og hvordan utstyret skal brukes.
- Barn eller personer som ikke har lest bruksanvisningen, må ikke bruke gressklipperen. Undersøk evt. aldersgrense for bruk av dette utstyret.
- Du må aldri klippe hvis andre personer, spesielt barn, eller dyr befinner seg i nærheten.
- Husk at føreren eller brukeren har ansvaret hvis andre personer eller deres eiendom utsettes for ulykker eller farer.
- Ta aldri med passasjerer.
- Alle førere bør selv sørge for at de får profesjonell opplæring. En slik opplæring bør legges vekt på:
 - Hvor nødvendig forsiktighet og konsentrasjon er når man kjører en plenetraktor.
 - At man ikke får kontroll over en plenetraktor som sklir i en bakke ved å bremse. De vanligste årsakene til at man mister kontroll over maskinen er:
 - for dårlig bakkegrep, spesielt på vått gress,
 - for høy hastighet,
 - utilstrekkelig bremsing,

- at denne spesielle maskintypen ikke passer til arbeidet,
- at det er ikke tatt hensyn til bakkeforhold, spesielt skråninger,
- feil kupling eller fordeling av belastning.
- Husk at ingen skråninger er trygge. Vær ekstra forsiktig når du kjører i skråninger med gress. Slik unngår du at maskinen velter:
 - Unngå å stanse eller starte plutselig i en skråning.
 - Kjør med lav hastighet i skråninger og når du svinger.
 - Vær oppmerksom på ujevnheter, hull og andre skjulte farer i terrenget.

Forberedelser

- Når du klipper, må du alltid ha på deg kraftig fottøy og langbukser. Ikke bruk maskinen uten sko eller med åpne sandaler.
- Ta en grundig inspeksjon der maskinen skal brukes, og fjern alle gjenstander som kan slenges opp i luften.
- **Advarsel** – Drivstoff er svært brannfarlig.
 - Drivstoff må lagres på kanner som er spesiallaget for dette formålet.
 - Fyll kun drivstoff utendørs, og ikke røyk mens du fyller.
 - Fyll på drivstoff før du starter motoren. Ta aldri lokket av drivstofftanken eller fyll drivstoff mens motoren går eller er varm.
 - Hvis du søler drivstoff, må du ikke prøve å starte motoren. Flytt maskinen bort fra området hvor du sølte drivstoffet, og unngå alt som kan antennes til all drivstoffdamp er forsvunnet.
 - Sett lokkene godt fast på alle drivstofftanker og -kanner.
- Skift ut defekte lyddempere.
- Før bruk må du alltid sjekke at knivene, knivboltene og klippeenheten er i orden, og fri for skader og slitasje. Skadde eller slitte kniver og bolter må skiftes ut i sett for å opprettholde balansen.
- Vær forsiktig hvis maskinen har flere kniver, da resten av knivene kan begynne å rotere når den ene kniven roterer.
- Se opp for trafikk når du krysser eller er i nærheten av veier.
- Stopp knivene før du kjører på flater uten gress.
- Pass alltid på at materialet ikke blåses ut mot personer i nærheten når utstyret brukes. La heller aldri noen oppholde seg i nærheten mens maskinen er i gang.
- Maskinen må ikke brukes hvis verneinnretningene er defekte, eller uten at sikkerhetsanordningene sitter på plass.
- Innstillingen av motorregulatoren må ikke forandres, og motoren må ikke ruses. Hvis motoren går med for høyt turtall, øker faren for at det skjer en ulykke.
- Før du forlater førerens plass:
 - Kople ut kraftoverføringen, og senk utstyret ned.
 - Skift til fri, og sett på parkeringsbremsen.
 - Stopp motoren og ta ut nøkkelen.
- Kople ut drivkraften til alt utstyr, stopp motoren, og ta av tennpluggledningen(e) eller ta ut tenningsnøkkelen:
 - før du fjerner blokkeringer eller rensker utløpssjakten,
 - før plentraktoren sjekkes, rengjøres eller arbeides med,
 - etter at plentraktoren har kjørt på en gjenstand. Undersøk om kjøretøyet ble skadet, og reparer den før du starter og bruker utstyret igjen,
 - eller hvis maskinen vibrerer unormalt mye. Den bør da undersøkes øyeblikkelig.
- Kople ut drivkraften til utstyret under transport eller når maskinen ikke er i bruk.
- Stopp motoren og kople ut drivkraften til utstyret:
 - før du fyller drivstoff,

Bruk

- Vær oppmerksom, sett ned farten og vær forsiktig når du svinger. Se bakover og til siden før du skifter retning.
- Motoren må ikke brukes på et lukket sted der giftig kullos kan samle seg.
- Plentraktoren må bare brukes i dagslys eller der det er god kunstig belysning.
- Før du forsøker å starte motoren, må du kople ut alle knivkoplinger og sette motoren i fri.
- Kjøretøyet må ikke brukes i bakker som har en skråning på mer enn 15 grader.

- før du tar av gressoppsamleren,
- før du justerer høyden hvis ikke justeringene kan gjøres fra førerens plass.
- Reduser gassen når du vil stoppe motoren. Hvis motoren har en drivstoffkran, skal drivstofftilførselen skrues av når du er ferdig med å klippe.

Vedlikehold og oppbevaring

- Sørg for at alle mutrer, bolter og skruer er stramme for å være sikker på at utstyret er i god stand og trygt å bruke.
- Utstyr med drivstoff på tanken må aldri oppbevares innendørs, dersom det er mulighet for at bensindamp kan komme i kontakt med åpne flammer eller gnister.
- La motoren bli kald før maskinen settes på et lukket sted.
- Reduser brannfare ved å holde motoren, lyddemperen, batterirommet og området der bensin oppbevares, fritt for gress, løv og for mye fett.
- Kontroller gressoppsamleren regelmessig, og se etter skader eller slitasje.
- Skift alltid ut deler med skader eller slitasje for sikkerhetens skyld.
- Hvis du må tømme drivstofftanken, skal dette gjøres utendørs.
- Vær forsiktig hvis maskinen har flere kniver, da resten av knivene kan begynne å rotere når den ene kniven roterer.
- Når maskinen skal parkeres, settes bort eller stå uten tilsyn, må kniven senkes hvis det ikke er brukt en mekanisk lås.

Sikkerhet ved bruk av Toro-plentraktor

Listen nedenfor inneholder sikkerhetsinformasjon som er beregnet for Toro-produkter, eller annen sikkerhetsinformasjon som du bør være klar over at ikke er inkludert i CEN-standardene.

- Motoreksos inneholder karbonmonoksid, som er en dødelig gift uten lukt. Ikke kjør motoren innendørs eller på et innelukket område.
- Hold hender, føtter, hår og løstsittende klær borte fra utløpsområdet, undersiden av plentraktoren og alle bevegelige deler mens motoren går.
- Ikke rør deler som kan være varme etter at du har brukt plentraktoren. La delene bli kalde før du foretar vedlikehold, justering eller reparasjon.

- Batterisyre er giftig og kan forårsake brannskader. Pass på at du ikke får batterisyre på huden, i øynene eller på klærne. Beskytt ansiktet, øynene og klærne når du håndterer et batteri.
- Batterigasser kan eksplodere. Hold sigaretter, gnister og flammer borte fra batteriet.
- Bare bruk originale reservedeler fra Toro for å sørge for at den opprinnelige standarden opprettholdes.
- Bruk kun tilbehør godkjent av Toro. Garantien kan bli ugyldig hvis du bruker utstyr som ikke er godkjent.

Bruk i skråninger

- Maskinen må ikke brukes i bakker som har en skråning på mer enn 12 grader.
- Ikke bruk plentraktoren i nærheten av kanter, grøfter eller voller. Hvis hjulene kjører over en kant kan det føre til velt, som igjen kan resultere i alvorlig skade, dødsfall eller drukning.
- Unngå å klippe i skråninger når gresset er vått. Glatte forhold reduserer trekkraften og kan føre til at kjøretøyet sklir eller at du mister kontroll.
- Ikke foreta brå endringer i hastighet eller retning.
- Bruk en gressklipper av skyvmodell og/eller en håndtrimmer nær kanter, grøfter, voller eller vann.
- Reduser hastigheten og vær svært forsiktig i skråninger.
- Fjern gjenstander, for eksempel steiner, greiner osv., fra klippeområdet, eller marker hvor de er. Gjenstander kan ligge skjult i høyt gress.
- Se opp for kanter, hull, steiner og ujevnheter som kan endre driftsvinkelen, da ujevnt terreng kan føre til at kjøretøyet velter.
- Unngå å starte brått i oppoverbakker, da plentraktoren kan velte bakover.
- Vær oppmerksom på at trekkraften kan reduseres i nedoverbakker. Vektoverføring til fremhjulene kan føre til at hjulene sklir og at bremsingen og styringen reduseres.
- Unngå å starte eller stoppe plutselig i en bakke. Hvis dekkene mister grepet, kobler du ut knivene og fortsetter sakte rett nedover bakken.
- Følg anbefalingene til produsenten om hjulvekter eller motvekter for å forbedre stabiliteten.
- Vær svært forsiktig ved bruk av gressoppsamlere eller annet utstyr. Disse kan endre kjøretøyets stabilitet og føre til at du mister kontrollen over det.

Lydtrykk for modell 74402

Denne maskinen har et maksimalt lydtrykksnivå på 86 dBA ved operatørens øre, basert på måling av identiske maskiner i henhold til direktiv 98/37/EF.

Lydstyrkenivå for modell 74402

Denne maskinen har et garantert lydstyrkenivå på 100 dBA, basert på måling av identiske maskiner i henhold til direktiv 2000/14/EF.

Vibrasjonsnivå for modell 74402

Denne maskinen overskrider ikke hånd-/arm-vibrasjonsnivået på $3,22 \text{ m/s}^2$, basert på måling av identiske maskiner i henhold til direktiv 98/37/EF.

Denne maskinen overskrider ikke kroppsvibrasjonsnivået på $0,195 \text{ m/s}^2$, basert på måling av identiske maskiner i henhold til direktiv 98/37/EF.

Lydtrykksnivå for modell 74403

Denne maskinen har et maksimalt lydtrykksnivå på 87 dBA ved operatørens øre, basert på måling av identiske maskiner i henhold til direktiv 98/37/EF.

Lydstyrkenivå for modell 74403

Denne maskinen har et garantert lydstyrkenivå på 100 dBA, basert på måling av identiske maskiner i henhold til direktiv 2000/14/EF.

Vibrasjonsnivå for modell 74403

Denne maskinen overskrider ikke hånd-/arm-vibrasjonsnivået på $4,66 \text{ m/s}^2$, basert på måling av identiske maskiner i henhold til direktiv 98/37/EF.

Denne maskinen overskrider ikke kroppsvibrasjonsnivået på $0,14 \text{ m/s}^2$, basert på måling av identiske maskiner i henhold til direktiv 98/37/EF.

Skrånings skjema

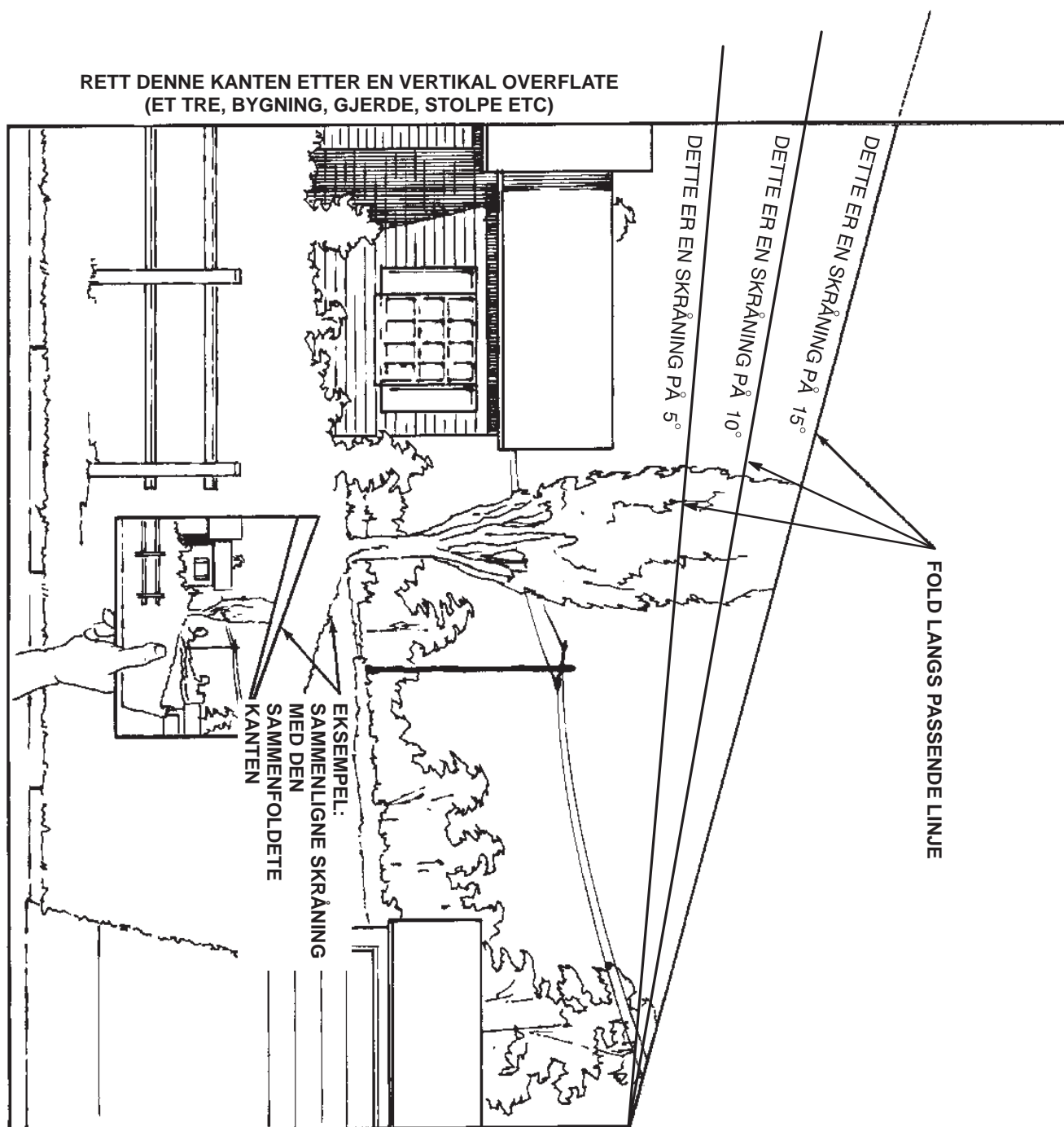

Sikkerhets- og instruksjonsmerker



Sikkerhets- og instruksjonsmerker er lett synlige for føreren, og plassert i nærheten av alle områder som representerer en potensiell fare. Bytt ut alle merker som er ødelagte eller forsvunnet.



93-6677

1. Advarsel – ikke bruk gressklipperen med avlederen oppe eller fjernet. Hold avlederen på plass.
2. Fare for å kutte hender og føtter i kniven – hold trygg avstand til bevegelige deler.



93-7009

1. Advarsel – ikke bruk gressklipperen med avlederen oppe eller fjernet. Hold avlederen på plass.
2. Fare for å kutte hender og føtter i kniven – hold trygg avstand til bevegelige deler.



93-7010

1. Fare for at gjenstander slynges gjennom luften – hold trygg avstand til maskinen.
2. Fare for at gjenstander slynges gjennom luften – hold avlederen på plass.
3. Fare for å kutte hender og føtter – hold trygg avstand til bevegelige deler.

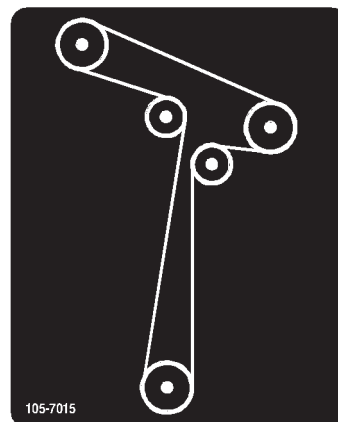

105-7015



106-2223

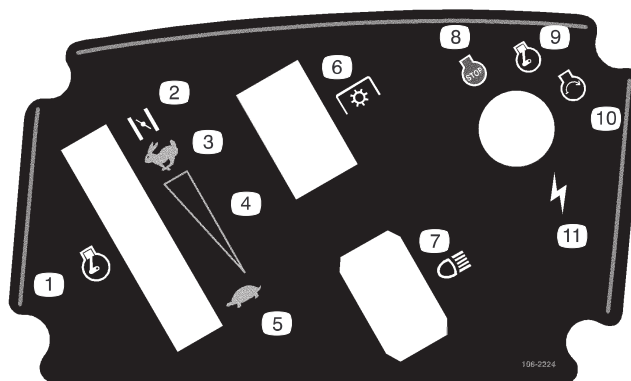

106-2224

- | | |
|--|-------------------|
| 1. Gass | 6. Kraftuttak |
| 2. Choke | 7. Frontlys |
| 3. Hurtig | 8. Motor – stopp |
| 4. Kontinuerlig regulerbar innstilling | 9. Motor – kjø |
| 5. Sakte | 10. Motor – start |
| | 11. Tenning |

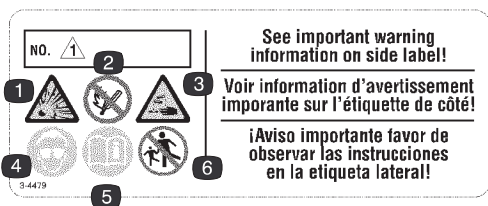

104-4163

1. Eksplosjonsfare.
2. Ingen gnister, åpne flammer eller røyk.
3. Kaustisk væske / fare for brannår.
4. Bruk vernebriller.
5. Les *brugerhåndboken*.
6. Hold andre på trygg avstand fra batteriet.

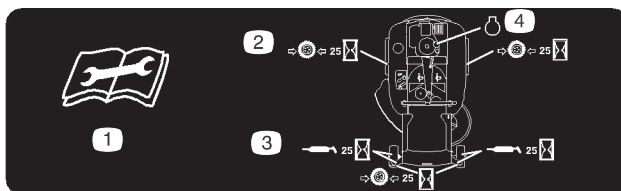

106-8717

1. Les instruksene før du utfører service eller vedlikehold.
2. Kontroller trykket i dekkene hver 25. driftstime.
3. Påfør smøring etter hver 25. driftstime.
4. Motor

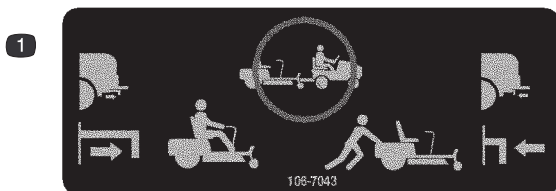

106-7043

1. Du må ikke taue kjøretøyet; dra spaken ut for å kjøre det eller dytt spaken inn for å dytte det.



106-6989

1. Advarsel – les instruksjonene før du utfører service eller vedlikehold, og sett på parkeringsbremsen og ta ut tenningsnøkkelen før du forlater kjøretøyet.
2. Advarsel – les *brugerhåndboken*.
3. Fare for at gjenstander slynges gjennom luften – hold avlederen på plass.
4. Kjøretøyet må ikke brukes i bakker som har en skråning på mer enn 15 grader.
5. Fare for at gjenstander kastes gjennom luften – hold tilskuere på god avstand fra maskinen og plukk opp rusk før du tar den i bruk.
6. Fare for kutting/amputasjon – ta ikke med passasjerer.
7. Fare for å kutte hender og føtter i kniven – hold trygg avstand fra bevegelige deler.

MAINTENANCE FREE • SANS ENTRETIEN • LIBRE DE MANTENIMIENTO

NIVEAU MAXIMUM MAXIMUM FILL CAPACIDAD MAXIMA
 NIVEAU MINIMUM MINIMUM FILL CAPACIDAD MINIMA

7 8

⚠ DANGER/POISON ¡PELIGRO/VENENO!

| | | | |
|--|--|---|---|
| <p>1 </p> <p>3 SHIELD EYES. EXPLOSIVE GASES CAN CAUSE BLINDNESS OR INJURY.</p> <p>PROTÉGER LES YEUX. GAZ EXPLOSIFS PEUVENT RENDRE AVEUGLE OU PROVOQUER DES LÉSIONS.</p> <p>PROTEJA LOS OJOS. GASES EXPLOSIVOS PUEDEN CAUSAR CEGUERA O DAÑO.</p> | <p>4 NO • SPARKS • FLAMES • SMOKING</p> <p>ÉLOIGNER • ÉTINCELLES • FLAMMES • CIGARETTES</p> <p>NO • CHISPAS • FLAMAS • FUMAR</p> | <p>5 SULFURIC ACID CAN CAUSE BLINDNESS OR SEVERE BURNS.</p> <p>ACIDE I SULFURIQUE PEUT RENDRE AVEUGLE OU PROVOQUER DES BRULURES GRAVES.</p> <p>ACIDO I SULFURICO PUEDE CAUSAR CEGUERA O QUEMADURAS SEVERAS.</p> | <p>6 FLUSH EYES IMMEDIATELY WITH WATER. GET MEDICAL HELP FAST.</p> <p>RINCER IMMEDIATEMENT LES YEUX A GRANDE EAU. CONTACTER RAPIDEMENT UN MEMBRE DE LA PROFESSION MEDICALE.</p> <p>LAVE LOS OJOS DE INMEDIATO. CONSIGA AYUDA MEDICA RAPIDO.</p> |
|--|--|---|---|

KEEP OUT OF THE REACH OF CHILDREN. DO NOT TIP. DO NOT OPEN BATTERY!
 MAINTENIR HORS DE LA PORTÉE DES ENFANTS. NE RENVERSEZ PAS. MANTENGASE FUERA DEL ALCANCE DE LOS NIÑOS. NO INCLINE. N'OUVREZ PAS LA BATTERIE! NO ABRA LA BATERIA!

2 RECYCLE • RECYCLER • RECICLAR
 9 **HOW TO ACTIVATE DRY CHARGED BATTERIES**
 1. Use only battery electrolyte (1.265 Sp.Gr.) to fill battery initially.
 2. Do not overfill. Let stand for 15 minutes.
 3. Charge battery at 4-5 amps until specific gravity is 1.250 or higher and temperature is at least 60°F. – all cells gassing freely.
 4. After battery has been activated, add only water to replace normal loss.

3-4915 Dist. by: /por:/par: EPM Products, Baltimore, MD 21226 MADE IN U.S.A. • FABRIQUE AUX E.U.A. • HECHO EN E.U.A.

104-5091

- | | | | |
|--|--|---|--|
| <p>1. Inneholder bly – må ikke kastes.</p> <p>2. Resirkuler</p> <p>3. Bruk vernebriller – eksplosive gasser kan gjøre deg blind eller påføre deg andre skader.</p> | <p>4. Ingen gnister, åpne flammer eller røyk</p> <p>5. Svovelsyre kan forårsake blindhet og alvorlige brannskader.</p> | <p>6. Skyll straks øynene med vann og søk legehjelp.</p> <p>7. Maksimum påfyllingslinje</p> | <p>8. Minimum påfyllingslinje</p> <p>9. Instruksur for å aktivere batteriet.</p> |
|--|--|---|--|

Bensin og olje

Anbefalt bensin

Bruk BLYFRI bilbensin (minimum 87 oktan). Lavoktan blybensin kan brukes hvis blyfri ikke er tilgjengelig.

Viktig Bruk aldri metanol, bensin som inneholder metanol, eller gasohol som inneholder mer enn 10% etanol, da dette kan skade motorens drivstoffsystem. Bensinen må ikke blandes med olje.



Fare



Bensin er meget brannfarlig, og under visse forhold svært eksplosivt. Brann eller eksplosjon forårsaket av bensin kan påføre deg og andre brannskader samt ødelegge eiendom.

- Fyll opp drivstofftanken utendørs på et åpent område når motoren er nedkjølt. Tørk opp eventuelt bensinsøl.
- Fyll aldri på drivstofftanken inni en lukket tilhenger.
- Tanken må ikke fylles helt opp. Fyll bensin på tanken til nivået når opp til 6 til 13 mm under bunnen av påfyllingshalsen. Tomrommet i tanken gir bensinen plass til å utvide seg.
- Røyk aldri mens du håndterer bensin, og hold deg unna åpen ild eller steder der bensingassen kan antennes av gnister.
- Bensin må oppbevares på en godkjent kanne, utenfor barns rekkevidde. Kjøp aldri mer bensin enn til 30 dagers forbruk.
- Sett alltid bensinkannen på bakken i god avstand fra kjøretøyet før du fyller bensin.
- Ikke fyll opp bensinkannen inne i et kjøretøy eller på en lastebil eller tilhenger, fordi tepper eller presenninger kan isolere kannen og hemme utladning av eventuell statisk elektrisitet.
- Når dette lar seg gjøre, skal bensindrevet utstyr tas ut av lastebilen eller tilhengeren og fylles med bensin mens hjulene står på bakken.
- Hvis dette ikke lar seg gjøre, og maskinen må fylles med bensin mens den står på lastebilen, bør du bruke en bensinkanne til å fylle bensin i stedet for å fylle direkte fra bensinpumpen.
- Hvis det er helt nødvendig å fylle bensin direkte fra pumpen, må påfyllingstuten være i kontakt med kanten på drivstofftanken eller -kannens åpning helt til du er ferdig med å fylle.



Advarsel



Bensin kan føre til skader eller dødsfall hvis den svelges. Hvis du utsettes for bensindamp over lengre tid, kan dette føre til alvorlig skade og sykdom.

- Unngå innånding av bensindamp over lengre tid.
- Hold ansiktet unna dyse og bensintank og åpningen til kondisjonsmiddelet.
- Hold bensinen unna øyne og hud.

Bruk av stabiliserings-/kondisjoneringsmiddel

Bruk et stabiliserings-/kondisjoneringsmiddel i maskinen for å oppnå følgende fordeler:

- Holder bensinen fersk i en lagringsperiode på opp til 90 dager. Vi anbefaler at drivstofftanken tømmes hvis kjøretøyet skal oppbevares over lengre tid.
- Renser motoren mens den går.
- Forhindrer at det dannes gummilignende avleiringer i drivstoffsystemet som forårsaker startvansker.

Viktig Ikke bruk tilsetningsmidler som inneholder metanol eller etanol.

Bland riktig mengde stabiliserings-/kondisjoneringsmiddel i bensinen.

Obs: Stabiliserings-/kondisjoneringsmidler er mest effektive når de blandes med fersk bensin. Bruk stabiliseringsmiddel i bensinen til enhver tid for å beskytte mot lakkavleiringer i drivstoffsystemet.

Fylling av bensintank

1. Stans motoren, og sett på parkeringsbremsen.
2. Rengjør rundt lokket på drivstofftanken, og ta det av. Fyll blyfri bensin på tanken helt til nivået når opp til 6 til 13 mm under bunnen av påfyllingshalsen. Dette tomrommet i tanken gir bensinen plass til å utvide seg. Tanken må ikke fylles helt opp.
3. Skru tanklokket godt på igjen. Tørk opp eventuelt bensinsøl.

Kontrollere motoroljenivået

Før du starter motoren og bruker maskinen, må du sjekke oljenivået i veivhuset. Se Kontrollere oljenivået på side 22.

Bruk

Obs: Angi hva som er høyre og venstre side på maskinen ved å stå i normal arbeidsstilling.

Tenk på sikkerheten først

Les nøye alle sikkerhetsinstrukser og -merker i avsnittet om sikkerhet. Kjennskap til denne informasjonen kan hjelpe deg, din familie, kjæledyr eller andre i nærheten til å unngå ulykker.

⚠Fare⚠

Hvis du klipper på vått gress eller i bratte skrånninger kan det føre til at maskinen sklir og at du mister kontrollen.

Hvis hjulene kjører over en kant kan det føre til velt, som igjen kan resultere i alvorlig skade, dødsfall eller drukning.

Hvordan unngå at kjøretøyet sklir eller at du mister kontroll:

- Ikke bruk plenraktoren i nærheten av kanter eller vann.
- Den må ikke brukes i bakker som har en skråning på mer enn 12 grader.
- Reduser hastigheten og vær svært forsiktig i skrånninger.
- Ikke start eller skift hastighet plutselig.

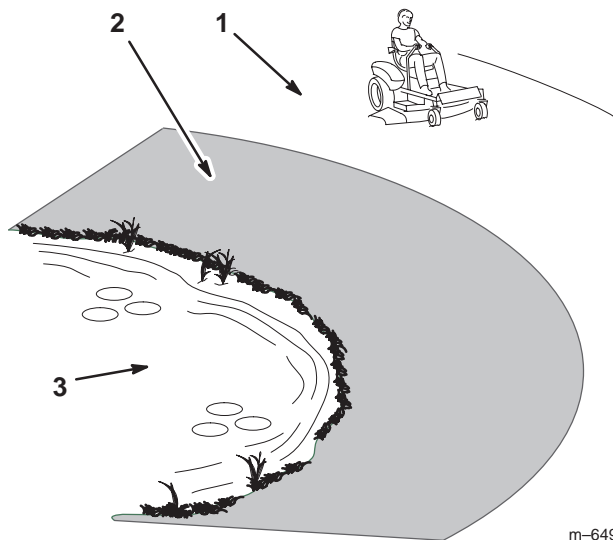

Figur 2

1. Sikkerhetssone — bruk Timecutter her.
2. Bruk en gressklipper av skyvmodell og/eller en håndtrimmer nær kanter, grøfter, voller eller vann.
3. Vann

Kontroller

Gjør deg kjent med alle kontroller (fig. 3 og 4) før du starter motoren og bruker maskinen.

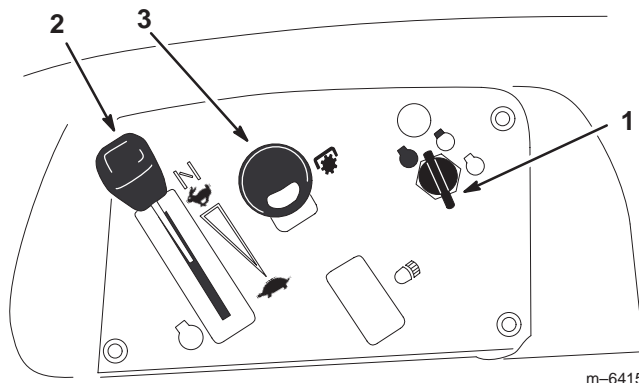

Figur 3

1. Tenningsbryter
2. Gass/choke
3. Kraftuttak

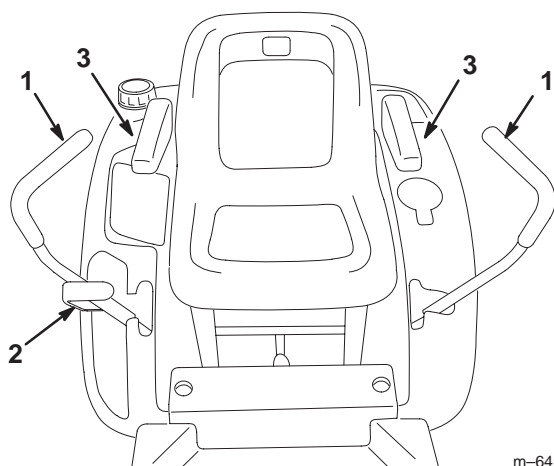

Figur 4

1. Bevegelseskontrollspak
2. Spak for justering av klippehøyden
3. Armlener – valgfritt for modell 74402 og 74403

Parkeringsbrems

Parkeringsbremsen aktiveres automatisk når bevegelseskontrollspakene står i bremsestillingen (fig. 9).

Sett alltid bevegelseskontrollspakene i bremsestillingen når du stanser maskinen eller lar den stå uten tilsyn.

Starte og stoppe motoren

Starte motoren

1. Sett deg ned i setet og flytt bevegelseskontrollene til bremsestillingen.
2. Sett kraftuttaket i Av-stillingen (fig. 5).

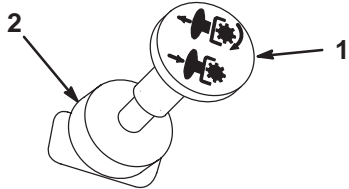

Figur 5

m-4201

1. Kraftuttak – På
2. Kraftuttak – Av

3. Flytt gasspaken til Choke før du starter en kald motor (fig. 6).

Obs: En varm motor trenger kanskje ikke choke.

4. Start motoren ved å vri tenningsnøkkelen til Start. Slipp nøkkelen straks motoren starter.

Viktig Ikke hold tenningsnøkkelen vridd rundt i mer enn 10 sekunder om gangen. Hvis motoren ikke starter, må du vente i 60 sekunder før du gjør et nytt forsøk. Hvis du ikke følger disse instruksjonene, kan startmotoren bli ødelagt.

5. Etter at motoren har startet, flytter du gasspaken sakte til Hurtig-stillingen (fig. 6). Hvis motoren stopper eller nøler, flytter du gasspaken tilbake til Choke i noen få sekunder. Deretter flytter du gasspaken til ønsket stilling. Gjenta dette etter behov.

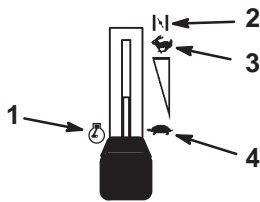

Figur 6

m-5126

1. Motor
2. Choke
3. Hurtig
4. Sakte

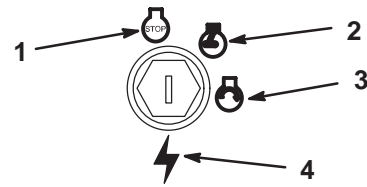

Figur 7

m-4268

1. Av
2. Kjør
3. Start
4. Tenning

Stoppe motoren

1. Flytt gasspaken til Hurtig-stillingen (fig. 6).
2. Flytt kraftuttaket til Av-stillingen (fig. 5).
3. Skru av tenningen (fig. 7).
4. Trekk ut ledningene til tennpluggen(e) for å forhindre at noen ved et uhell starter maskinen før du skal transportere eller lagre kjøretøyet.
5. Steng bensinkranen under fremre del av drifstofftanken før du skal transportere eller lagre maskinen.

Viktig Kontroller at bensinkranen er stengt før du transporterer eller lagrer maskinen, da det kan oppstå drivstofflekkasje.

Bruk av kraftuttaket

Kraftuttaksbryteren kobler til og fra strømmen til den elektriske kløtsjen.

Koble til kraftuttaket

1. Frigjør trykket i trekkskontrollspakene og sett maskinen i fri.
2. Sett gassen til Hurtig.
3. Trekk ut kraftuttaksbryteren for å aktivere kraftuttaket (fig. 8).

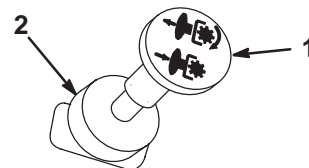

Figur 8

m-4201

1. Kraftuttak – På
2. Kraftuttak – Av

Koble fra kraftuttaket

Flytt kraftuttaksbryteren til Av-stillingen (fig. 8).

Sikkerhetssperresystemet



Forsiktig



Hvis sikkerhetssperrebryterne utkobles eller ødelegges, kan maskinen fungere uventet og forårsake personskader.

- Ikke rør sperrebryterne.
- Kontroller sperrebryterne daglig, og bytt ut ødelagte brytere før du bruker maskinen.

Forstå sikkerhetssperresystemet

Sikkerhetssperresystemet er konstruert slik at det forhindrer motoren i å starte, hvis ikke:

- Kraftuttaket er frakoblet.
- Bevegelseskontrollspakene står i bremsestillingen.

Sikkerhetssperresystemet stanser også motoren når kontrollspakene ikke står i bremsestillingen og du reiser deg fra setet mens kraftuttaket er aktivert.

Teste sikkerhetssperresystemet

Sikkerhetssperresystemet må testes hver gang maskinen skal brukes. Hvis systemet ikke fungerer slik som beskrevet nedenunder, må du be et autorisert forhandlerverksted om å reparere det omgående.

1. Sitt i setet, med kontrollspakene i bremsestillingen, og flytt kraftuttaket til På-stillingen. Prøv å starte motoren – motoren skal ikke starte.
2. Flytt kraftuttaket til Av-stillingen mens du sitter i setet. Flytt en av bevegelseskontrollspakene til den midtre, frie stillingen. Prøv å starte motoren – motoren skal ikke starte. Gjenta dette med den andre bevegelseskontrollspaken.
3. Flytt kraftuttaket til Av-stillingen og lås bevegelseskontrollspakene i fri mens du sitter i setet. Start motoren. Flytt bevegelseskontrollspakene til den midtre, frie stillingen, koble til kraftuttaket og reis deg sakte fra setet mens motoren er i gang – motoren skal stanse.

Kjøre forover eller i revers

Gasskontrollen regulerer omdreiningstallet (o/min – omdreininger per minutt). Sett gassen i Hurtig-stilling for best ytelse. Arbeid alltid med maksimal gass.



Forsiktig



Maskinen kan rotere svært hurtig. Føreren kan miste kontroll over maskinen og forårsake personskade eller skade på maskinen.

- Vær forsiktig når du svinger.
- Reduser hastigheten før du foretar skarpe svinger.

Fremover

1. Flytt spakene til den midtre, frie stillingen.
2. Skyv bevegelseskontrollspakene forsiktig forover for å gå fremover (fig. 9).

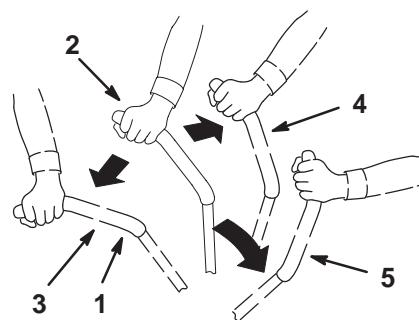

m-6466

Figur 9

- | | |
|--------------------------------|-------------------|
| 1. Bevegelseskontrollspak | 4. Bakover |
| 2. Den midtre, frie stillingen | 5. Bremsestilling |
| 3. Fremover | |

Legg likt trykk på begge bevegelseskontrollspakene for å gå rett (fig. 9).

Når du skal svinge reduserer du trykket på bevegelseskontrollspaken i den retningen du ønsker å svinge (fig. 9).

Jo lenger du beveger trekkkontrollspaken i en retning, desto raskere beveger maskinen seg i den retningen.

Sett bevegelseskontrollspakene i fri for å stanse.

Bakover

1. Flytt spakene til den midtre, frie stillingen.
2. Skyv bevegelseskontrollspakene forsiktig bakover for å gå bakover (fig. 9).

Legg likt trykk på begge bevegelseskontrollspakene for å gå rett (fig. 9).

Når du skal svinge reduserer du trykket på bevegelseskontrollspaken i den retningen du ønsker å svinge (fig. 9).

Sett bevegelseskontrollspakene i fri for å stanse.

Stoppe maskinen

Når du skal stoppe maskinen, må du sette trekkkontrollspakene i fri og skifte til bremsestillingen, koble fra kraftuttaket, kontrollere at gassen står i Hurtig-stillingen og sette tenningsnøkkelen i Av-stillingen. Husk å ta nøkkelen ut av tenningen.

⚠ Forsiktig ⚠

Barn og andre personer kan skades hvis de flytter på seg eller prøver å kjøre plentraktoren uten oppsyn.

Ta alltid ut tenningsnøkkelen og sett bevegelseskontrollspakene i bremsestillingen når du forlater maskinen, selv om du bare skal være borte i noen få minutter.

Justere klippehøyden

Klippehøyden justeres fra 38 til 114 mm, i trinn på 13 mm, ved å flytte på klippehøydespaken.

1. Flytt klippehøydespaken til transportstillingen (dvs. 114 mm) (fig. 10).
2. Dra klippehøydespaken oppover for å justere klippehøyden og sett den i ønsket stilling (fig. 10).

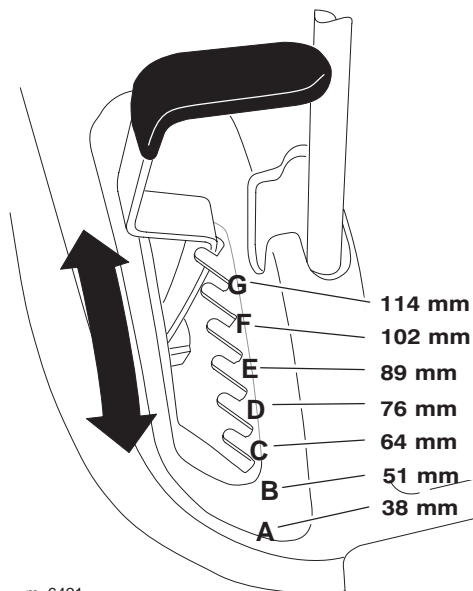

Figur 10

1. Spak for justering av klippehøyden
2. Klippehøydeposisjonene

Justere gressklipperhjulene

Gressklipperen har forhjul som styrer den i ujevnt terreng. Høyden på disse hjulene kan tilpasses den innstilte klippehøyden.

1. Du kan endre høyden på gressklipperhjulene ved å ta ut monteringsbolten og sette den i det andre hullet (fig. 11).
2. Bruk det øverste hullet for laveste klippehøyde, og det nederste hullet for høyere klippehøyde (fig. 11).

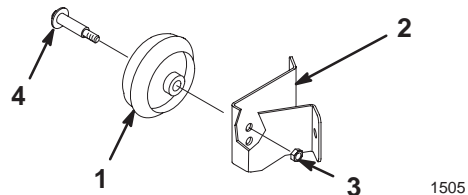

Figur 11

1. Hjul
2. Hjulnekt
3. Låsemutter
4. Hjulbolt

Justering av sete

Setet kan beveges både forover og bakover. Juster setet til en stilling som er behagelig for deg, og som gir deg best mulig kontroll over maskinen.

1. Løft setet og løsne justeringsknotten (fig. 12).
2. Flytt setet til ønsket stilling, og trekk til knottene.

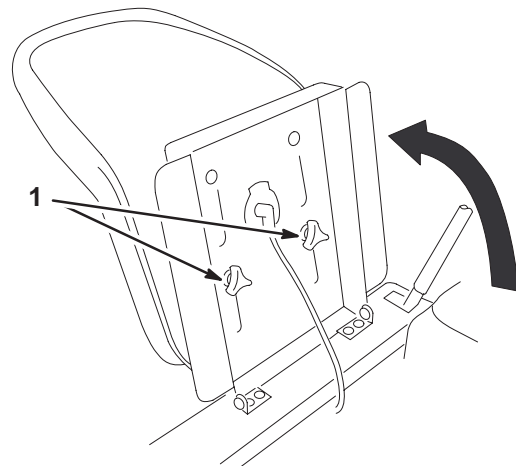

Figur 12

1. Justeringsknotter

Justere bevegelseskontrollspakene

Høyden på bevegelseskontrollspakene kan justeres for å oppnå maksimal komfort for føreren.

1. Fjern de to boltene som fester kontrollspaken til kontrollarmstaget (fig. 13).
2. Flytt kontrollspaken til neste hullpar. Fest spaken med de to boltene (fig. 13).
3. Gjenta justeringen på den motsatte kontrollspaken.

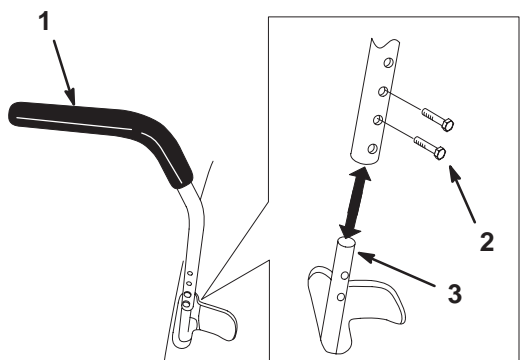

Figur 13

m-6417

1. Kontrollspak
2. Bolt
3. Kontrollarmstag

Skyve maskinen for hånd

Viktig Skyv alltid maskinen for hånd. Tau aldri maskinen, da dette kan føre til skade.

Skyve maskinen

1. Sett maskinen på en jevn flate og koble fra kraftuttaket.
2. Flytt bevegelseskontrollspakene til bremsestillingen, stopp motoren, ta ut nøkkelen og vent til alle bevegelige deler har stanset før du reiser deg.
3. Skyv alle omløpsspakene fremover og dytt dem deretter ut (fig. 14).
4. Flytt bevegelseskontrollspakene til den midtre, frie stillingen for å koble fra bremsen (fig. 9).
5. Skyv maskinen.

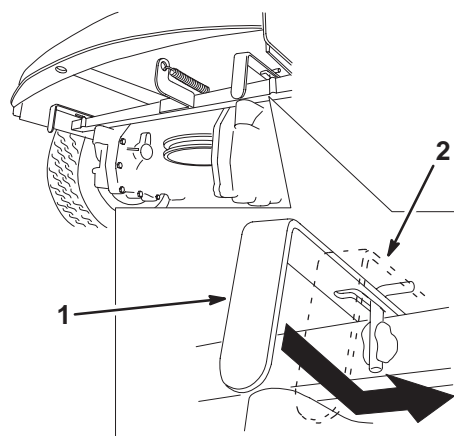

m-6418

Figur 14

1. Stilling for å bruke maskinen.
2. Stilling for å skyve maskinen.

Bruke maskinen

Skyv de to omløpsspakene innover og dra dem deretter bakover (fig. 14).

Obs: Maskinen fungerer kun hvis omløpsspakene er skjøvet inn og deretter mot utsiden.

Justere fotstøtten

Fotstøtten kan justeres frem- og bakover for å oppnå maksimal komfort for føreren.

1. Løft opp fotstøtten og plasser stengene i de samme hullene (fig. 15).

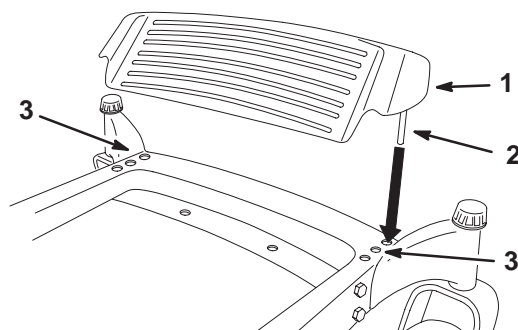

m-6423

Figur 15

1. Fotstøtte
2. Stang
3. Hullposisjon

Obs: Ikke stram mutrene for mye, da det kan fordreie dekslet og forårsake knivkontakt.

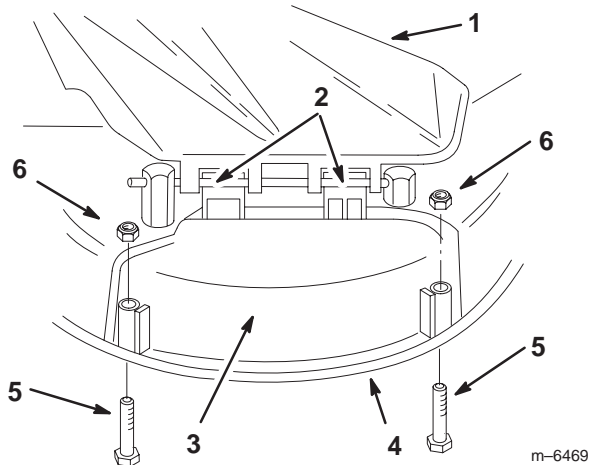

Figur 18

- | | |
|----------------------------|------------------|
| 1. Gressavleder | 4. Nederste kant |
| 2. Tapper under låsestaget | 5. Bolt |
| 3. Utslippsdeksel | 6. Mutter |

Fjerne utslippsdekslet

For å endre til sideutslippmodus må du gjøre følgende:

1. Stopp motoren, og ta ut tenningsnøkkelen.
2. Fjern mutrene og boltene som fester utslippsdekslet til gressklipperen (fig. 18).
3. Fjern utslippsdekslet og senk gressavlederen over utslippsåpningen.

Montere og fjerne kvern-skjermene (kun for modell 74402)

Fjerne kvernskjermene

Gjør følgende for at gressklipperen skal få sideutslipp i stedet for å kverne opp gresset:

1. Hev gressklipperen til G-posisjonen (114 mm) (fig. 10).
2. Fjern boltene og låsemutrene fra den fremre skjermen og fjern skjermen (fig. 19). Ta vare på disse boltene og låsemutrene.

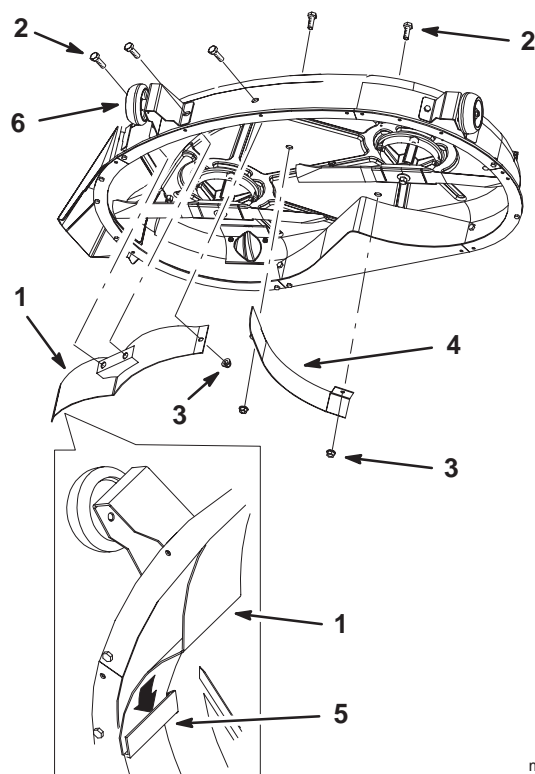

Figur 19

- | | |
|------------------|-----------------------------------|
| 1. Fremre skjerm | 5. Åpning i utslippsdeksel |
| 2. Bolt | 6. Gressklipperens hjulbrakett |
| 3. Låsemutter | |
| 4. Midtre skjerm | |
3. Fjern mutrene og boltene fra den midtre skjermen (fig. 19).
 4. Monter boltene og låsemutrene på gressklipperens hjulbrakett og på gressklipperen (fig. 19).



Advarsel



Åpninger på gressklipperen utsetter deg og andre for rusk som kastes ut, noe som kan føre til alvorlig skade.

- Du må aldri bruke gressklipperen uten at det er festet deler i alle åpninger i gressklipperhuset.
- Monter delene i monteringshullene når du fjerner resirkuleringskjermen.

Montere kvernskjermene

Gjør følgende for å skifte tilbake til gressklipper med kvern:

1. Rengjør gressklipperen grundig.

2. Fjern boltene og låsemutrene fra monteringshullene på den fremre skjermen (fig. 19).
3. Monter den midtre skjermen til gressklipperen med de to boltene og låsemutrene som du fjernet i trinn 2 (fig. 19).
4. Monter den fremre skjermen inn i åpningen på utslippsdekslet (fig. 19).
5. Monter den fremre skjermen til gressklipperen med tre bolter og én låsemutter (fig. 19).

Tips for plenklipping

Hurtig gassinnstilling

For best plenklipping og maksimal luftsirkulasjon kjører du motoren i Hurtig-stillingen. Luft er nødvendig for at gresset skal klippes grundig. Klippehøyden må derfor ikke være for lav, og gressklipperen skal heller ikke være omgitt av uklippet gress. Forsøk alltid å holde den ene siden av gressklipperen unna uklippet gress. Luften vil da kunne trekkes inn i gressklipperen.

Klippe en plen for første gang

Klipp gresset litt lengre enn vanlig for å sikre at gressklipperen ikke skalperer ujevne områder. Klippehøyden som ble brukt tidligere er imidlertid som regel den beste å bruke. Hvis gresset som klippes er lengre enn 15 cm, kan det være lurt å klippe plenen to ganger for å få et bedre resultat.

Klipp 1/3 av gressets lengde

Det er best å bare klippe 1/3 av gressets lengde. Kortere klipping anbefales ikke, bortsett fra hvis gresset er glissent eller det er sent på høsten og gresset vokser saktere.

Klipperetning

Dersom du veksler på klipperetningen, holder gresset seg oppreist. Det bidrar også til å spre det klippede gresset, noe som gir bedre nedbryting og gjødsling.

Klipp gresset med riktig tidsintervall

Det er normalt å klippe gresset hver fjerde dag. Men husk at gresset vokser med ulik hastighet til ulike tider. Så for å opprettholde samme klippehøyde, som er god praksis, må du klippe gresset oftere tidlig på våren. Midt på sommeren begynner det å vokse saktere, derfor trenger du ikke å klippe det så ofte da. Hvis du ikke kan klippe plenen i en lengre periode, skal du først bruke en høy klippehøyde, vente i 2 dager og deretter klippe på nytt med en lavere høyde.

Klippehastighet

Hvis du ønsker forbedret klippekvalitet, kan du redusere bakkehastigheten.

Unngå å klippe for kort

Hvis gressklipperen har en klippebredde som er bredere enn klipperen du brukte tidligere, må du øke klippehøyden et hakk for å sikre at ujevnheter i plenen ikke klippes for kort.

Langt gress

Hvis gresset har vokst litt mer enn normalt, eller hvis det er veldig fuktig, må klippehøyden justeres høyere enn vanlig før gresset klippes. Klipp deretter gresset på nytt med den vanlige klippehøyden.

Stoppe maskinen

Hvis maskinens hindres i å bevege seg framover under klippingen, kan det falle en gressklump ned på plenen. For å unngå dette kan du klippe et tidligere klippet område med bladene aktivert.

Hold gressklipperens underside ren

Fjern gressrester og skitt fra gressklipperens underside etter hver bruk. Hvis det er et tykt belegg av gress og smuss under gressklipperen, vil klipperesultatet bli dårlig.

Vedlikeholde knivene

Sørg for å holde kniven skarp hele klippesesongen, fordi en skarp kniv klipper gresset uten å slite av eller frynse gressstråene. Gress som er blitt slitt av eller frynset, vil få brune kanter som vil sinke veksten og øke sykdomsfaren. Kontroller daglig at knivbladene er skarpe og ikke slitte eller ødelagte. Fil ned eventuelle hakk og kvess knivene etter behov. Hvis en kniv er ødelagt eller slitt, må du straks bytte den ut med en original Toro-kniv.

Vedlikehold

Obs: Angi hva som er høyre og venstre side på maskinen ved å stå i normal arbeidsstilling.

Anbefalt vedlikeholdsplan

| Vedlikeholdsintervall | Vedlikeholdsprosedyre |
|--------------------------|--|
| Etter hver bruk | <ul style="list-style-type: none">• Kontroller motoroljenivået.• Kontroller sikkerhetssystemet.• Rengjør gressklipperhuset. |
| Etter de 5 første timene | <ul style="list-style-type: none">• Skift motoroljen. |
| Hver 5. driftstime | <ul style="list-style-type: none">• Kontroller knivene. |
| Hver 25. driftstime | <ul style="list-style-type: none">• Smør alle smørepunkter.¹• Olje forbindelsesleddlagrene.¹• Overhal skumluftfilteret.¹• Kontroller remmene for slitasje/sprekker.• Kontroller batterielektrolytten.• Kontroller trykket i dekkene. |
| Hver 50. driftstime | <ul style="list-style-type: none">• Skift motoroljen.² |
| Hver 100. driftstime | <ul style="list-style-type: none">• Rengjør kjølesystemet.¹• Overhal papirluftfilteret.¹• Bytt ut oljefilteret.²• Bytt ut drivstoffilteret.• Skift tennpluggen. |
| Før lagring | <ul style="list-style-type: none">• Utfør alle vedlikeholdsprosedyrene nevnt ovenfor før lagring.• Tøm drivstofftanken.• Lad opp batteriet og koble fra batterikablene.• Lakker avskallede overflater. |

¹Oftere under skitne og støvete arbeidsforhold

²Oftere hvis motoren kjøres under tung belastning eller ved høy temperatur

Viktig Hvis du vil ha mer informasjon om vedlikeholdsprosedyrer, se i brukerhåndboken for motoren.



Forsiktig



Dersom du lar nøkkelen stå i tenningsbryteren, kan noen komme til å starte motoren ved et uhell, noe som kan påføre deg eller andre personer alvorlige skader.

Ta nøkkelen ut av tenningen, og koble ledningen fra tennpluggen før du utfører vedlikehold. Legg kablen til side, slik at den ikke kan komme i kontakt med tennpluggen ved et uhell.

Kontrollere motoroljenivået

Kontroller oljenivået daglig eller etter hver 8. driftstime.

Skift oljen etter de 5 første driftstimene og deretter hver 50. driftstime.

Oljetype: Renseolje (API-klassifikasjon SF, SG, SH, SJ eller høyere)

Veivhuset har en kapasitet på:

- 1400 cc/1,4 liter, når filteret **ikke skiftes**;
- 1700 cc/1,7 liter, når filteret **skiftes** (modell 74330 og 74350)

Viskositet: Se tabellen nedenfor.

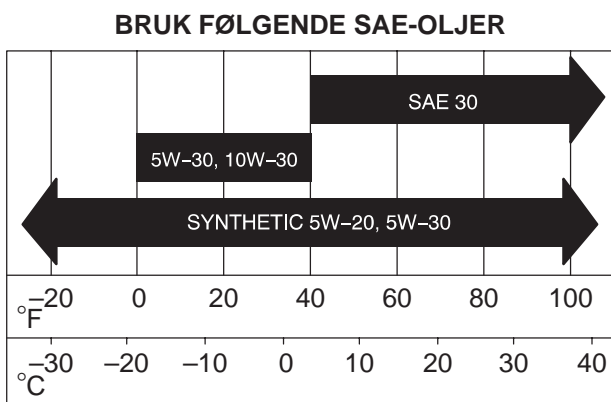

Kontrollere oljenivået

1. Parker maskinen på en jevn overflate, koble fra kraftuttaket, stopp motoren og ta ut tenningsnøkkelen.
2. Rengjør rundt peilestaven (fig. 20) slik at det ikke kan komme smuss som kan skade motoren, ned i påfyllingshullet.

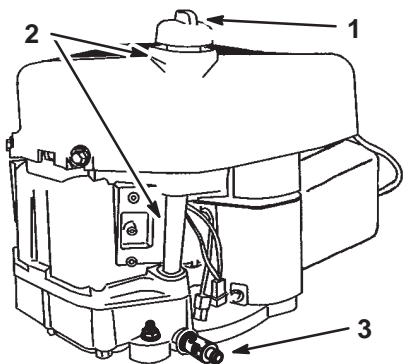

Figur 20

m-6439

1. Peilestav
2. Påfyllingsrør
3. Oljetappeventil

3. Skru løs peilestaven, og tørk av metallenden (fig. 21).

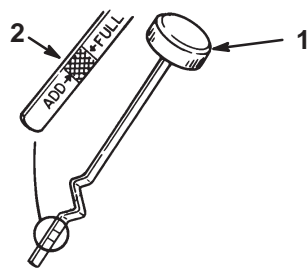

Figur 21

1868

1. Peilestav
2. Metallende

4. Skru peilestaven helt inn i påfyllingshullet. Skru peilestaven ut igjen, ta den ut og se på metallenden. Hvis oljenivået er lavt, heller du sakte olje i påfyllingsrøret til nivået når opp til, men ikke over, Full-merket.

Viktig Veivhuset må ikke overfylles med olje da dette kan skade motoren.

Skifte og tømme oljen

1. Start motoren og la den gå i fem minutter. Oljen vil da varmes opp slik at den flyter lettere.
2. Parker maskinen slik at den siden hvor du tapper står litt lavere enn motsatt side, for å være sikker på at all bensinen tømmes ut.
3. Koble fra kraftuttaket og aktiver parkeringsbremsen.
4. Før du forlater førerretet, må du stanse motoren, ta ut nøkkelen og vente til alle bevegelige deler står stille.
5. Tre tappeslangen over tappeventilen.
6. Sett et fat under tappeslangen. Snu på oljetappeventilen slik at oljen tømmes (fig. 22).
7. Steng tappeventilen når all oljen er tømt ut.
8. Fjern tappeslangen (fig. 22).

Obs: Den gamle oljen må kasseres eller gjenvinnes i henhold til lokale forskrifter.

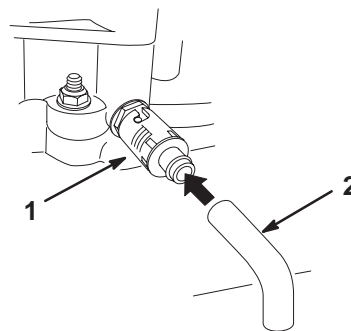

Figur 22

m-6438

1. Oljetappeventil
2. Oljetapperør

9. Bytt oljefilter etter behov (fig. 23).
10. Rengjør rundt peilestaven og ta av lokket (fig. 20).
11. Hell ca. 80 % av oljen som skal fylles på, ned i påfyllingsrøret (fig. 20). Se Kontrollere motoroljenivået på side 22.
12. Kontroller oljenivået slik det står beskrevet under Kontrollere oljenivået på side 22.
13. Fyll sakte på mer olje til den når opp til Full-merket.

Bytte oljefilteret (kun for modell 74403)

Bytt ut oljefilteret etter 100 driftstimer eller hver gang du bytter olje.

Obs: Bytt ut oljefilteret oftere når driftsforholdene er svært støvete eller sandete.

1. Tøm oljen fra motoren slik det er beskrevet under Skifte og tømme oljen på side 22.
2. Fjern det brukte filteret, og tørk av filteradapterens pakningsflate (fig. 23).
3. Påfør et tynt lag med ny olje på gummipakningen på det nye filteret (fig. 23).

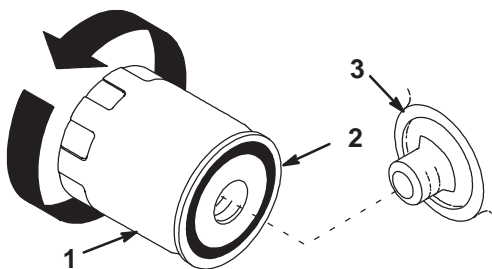

Figur 23

1. Oljefilter
2. Pakning
3. Adapter

4. Installer det nye oljefilteret på filteradapteren. Drei oljefilteret med klokken til gummipakningen kommer i kontakt med filteradapteren. Trekk deretter til filteret ytterligere en 1/2 til 3/4 omdreining (fig. 23).
5. Fyll på ny olje av riktig sort i veivhuset. Se Skifte og tømme oljen på side 22.

Overhale luftrenseren

Skumelement: Rengjør etter 25 driftstimer eller én gang i året, avhengig av hva som kommer først.

Papirelement: Skiftes ut etter 100 driftstimer eller én gang i året, avhengig av hva som kommer først.

Obs: Luftrenseren må renses oftere (med noen få timers mellomrom) hvis maskinen er utsatt for mye støv og sand.

Ta ut skumelementet og papirelementet

1. Sett maskinen på en jevn flate og koble fra kraftuttaket.
2. Flytt bevegelseskontrollspakene til bremsstillingen, stopp motoren, ta ut nøkkelen og vent til alle bevegelige deler har stanset før du reiser deg.
3. Rengjør rundt luftrenseren for å unngå at det kommer partikler i motoren som kan forårsake skade. Trekk opp luftrenserdekselspaken og roter den mot motoren (fig. 24). Fjern luftrenserdekslet.

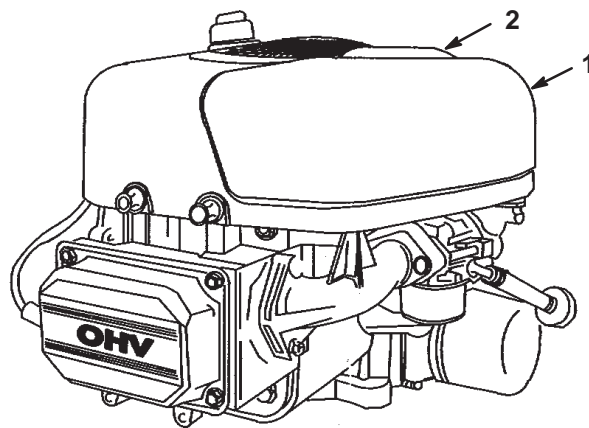

Figur 24

1. Luftrenserdeksel
2. Luftrenserdekselspak

4. Skyv skumelementet og papirelementet ut fra viftehuset (fig. 25).

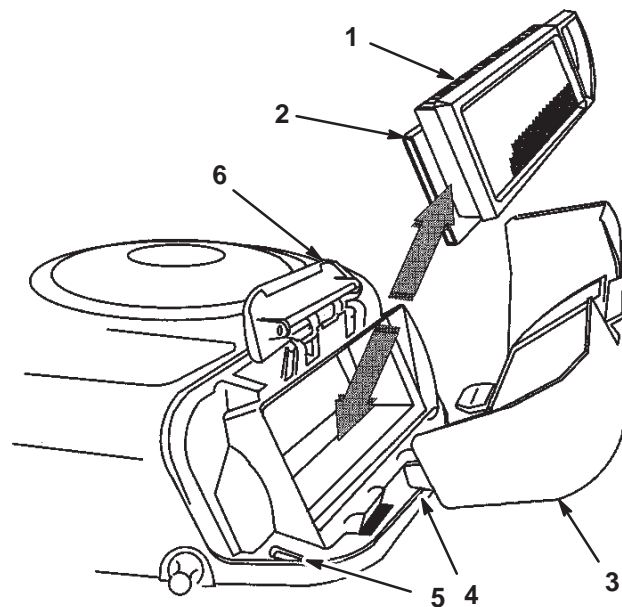

Figur 25

1. Papirelement
2. Skumelement
3. Luftrenserdeksel
4. Tapp
5. Slisse
6. Viftehus

Rengjøre skumelementet:

1. Vask skumelementet i flytende såpe og varmt vann. Når elementet er rent, må det skylles grundig.
2. Tørk elementet ved å klemme det i en ren klut. **Ikke** smør olje på elementet.

Viktig Skumelementet må skiftes ut hvis det er skadet eller slitt.

Rengjøre papirelementet:

1. Dunk elementet forsiktig mot et flatt underlag for å fjerne støv og smuss.
2. Rengjør gummitetningen på papirelementet nøye for å forhindre at det kommer rusk inn i motoren.
3. Undersøk om elementet har skader, et oljet belegg eller om gummitetningen er skadet.

Viktig Papirelementet må aldri rengjøres med trykkluft eller væsker, slik som løsningsmidler, bensin eller parafin. Skift ut papirelementet hvis det er skadet, eller hvis det ikke kan gjøres skikkelig rent.

Montere skumelementet og papirelementet

Viktig For å unngå at motoren skades, må alltid hele luftrenseren, komplett med skumelement og papirelement, sitte på plass under bruk.

1. Plasser skumelementet og papirelementet inn i viftehuset.

Obs: Sørg for at gummitetningen ligger flatt mot luftrenserens bunn.

2. Rett inn tappene på luftrenserdekslet i forhold til slissene til viftehuset (fig. 25). Heng håndtaket på dekslet, og trykk ned håndtaket for å låse dekslet på plass.

Overhale tennpluggen

Skift tennpluggen etter hver 100. driftstime. Pass på at elektrodeavstanden (avstanden mellom elektroden på midten og elektroden på siden) er korrekt før pluggen settes inn. Tennpluggen(e) monteres/demonteres ved hjelp av en tennpluggnøkkel, og elektrodeavstanden justeres ved hjelp av et spesialverktøy/følerblad. Monter en ny tennplugg dersom det er nødvendig.

Type: Champion RC12YC (eller tilsvarende)

Elektrodeavstanden: 0,76 mm

Demontere tennpluggen

1. Koble fra kraftuttaket, sett på parkeringsbremsen, stopp motoren og ta ut tenningsnøkkelen.
2. Trekk ledningen av tennpluggen (fig. 26). Rengjør rundt tennpluggen for å unngå at partikler faller ned i motoren og eventuelt forårsaker skade.
3. Ta ut tennpluggen og metallskiven.

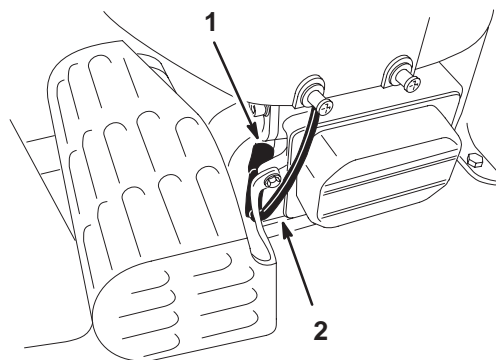

m-6436

Figur 26

1. Tennplugg
2. Tennpluggkabel

Kontrollere tennpluggen

1. Se på midten av tennpluggen (fig. 27). Hvis du ser en lysebrun eller grå farge på isolatoren, fungerer motoren som den skal. Et svart belegg på isolatoren betyr som regel at luftrenseren er skitten.

Viktig Forsøk aldri å rengjøre tennpluggen. Den må alltid skiftes ut når den har et svart belegg, slitte elektroder, et tynt belegg av olje eller sprekker.

2. Sjekk avstanden mellom elektroden i midten og elektroden på siden (fig. 27). Bøy elektroden på siden (fig. 27) hvis avstanden er feil.

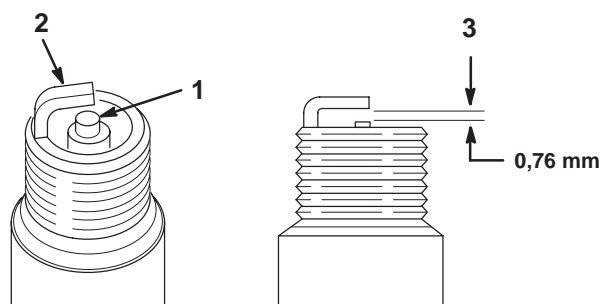

m-3215

Figur 27

1. Elektrodeisolator i midten
2. Elektrode på siden
3. Elektrodeavstand (ikke måltegnning)

Montere tennpluggen

1. Monter tennpluggen. Pass på at elektrodeavstanden er riktig innstilt.
2. Stram tennpluggen med et moment på 41 Nm.
3. Press kabelen på tennpluggen (fig. 26).

Overhale gressklipperkniven

Sørg for å holde kniven skarp hele klippesesongen. En skarp kniv klipper gresset uten å slite av eller frynse gresstråene. Gress som er blitt slitt av eller frynset vil få brune kanter som vil sinke veksten og øke sykdomsfaren.

Kontroller daglig at knivbladene er skarpe og ikke slitte eller ødelagte. Fil ned eventuelle hakk og kvess knivene etter behov. Hvis en kniv er ødelagt eller slitt må du straks bytte den ut med en original Toro-kniv. Det kan være praktisk å ha en ekstra kniv på lager for mer effektiv sliping og utskifting.



Fare



En slitt eller skadet kniv kan brette, og en del av kniven kan slynges ut mot føreren eller andre og føre til alvorlige personskader eller en dødsulykke.

- Undersøk kniven regelmessig for slitasje eller skade.
- Skift ut en slitt eller skadet kniv.

Før du kontrollerer eller overhaler knivene

Parker maskinen på en jevn overflate, koble fra kraftuttaket og sett bevegelseskontrollspakene i bremsestillingen. Stopp motoren, ta ut tenningsnøkkelen og koble fra tennpluggkabelen (/kablene) fra tennpluggen(e).

Undersøke knivene

1. Undersøk kniveggene (fig. 28). Hvis kniven er sløv eller hvis det er hakk i den, må den tas av og slipes. Se Slipe knivene på side 26.
2. Undersøk knivbladene, spesielt buen (fig. 28). Hvis du finner skader, slitasje eller ser at det begynner å danne seg en grop på denne delen av kniven (markert med 3 på fig. 28) må den skiftes ut øyeblikkelig.

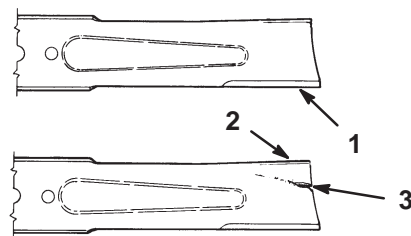

Figur 28

1. Knivegg
2. Knivbue
3. Slitasje/hulldannelse

Kontrollere om en kniv er bøyd

1. Roter kniven til endene vender fremover og bakover (fig. 29). Mål fra en jevn overflate til kniveggen, posisjon A, på kniven (fig. 29). Merk deg dette målet.

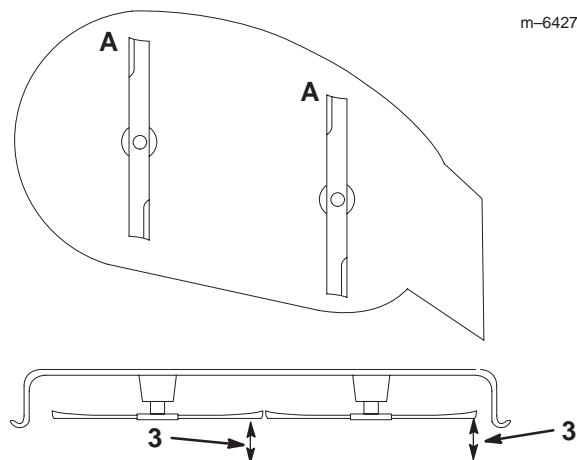

Figur 29

2. Roter den motsatte enden av kniven fremover.
3. Mål fra en jevn overflate til kniveggen på knivene på samme posisjon som i trinn 1. Forskjellen mellom målene i trinn 1 og 2 må ikke overskride 3 mm. Hvis forskjellen overskrider 3 mm, er kniven bøyd og må byttes ut. Se Demontere knivene og Montere knivene på side 26.



Advarsel



En kniv som er bøyd eller ødelagt kan brette og forårsake alvorlig skade eller drepe deg eller tilskuere.

- Bytt alltid ut bøyd eller ødelagte kniver.
- Du må aldri file eller lage skarpe hakk i kanten eller overflaten på kniven.

Demontere knivene

Kniven må skiftes hvis den treffer en hard gjenstand, hvis den ikke er balansert eller hvis den er bøyd. For å oppnå optimal ytelse og holde maskinen i sikkerhetsgodkjent stand bruker du bare ekte Toro-reservedeler og -tilbehør. Hvis du bruker reservedeler fra andre produsenter, kan det være i uoverenstemmelse med sikkerhetsstandardene.

Hold knivenden ved hjelp av en fille eller en tykk hanske. Fjern knivbolten, bueskiven, knivoppstrammeren og kniven fra spindelakselen (fig. 30).

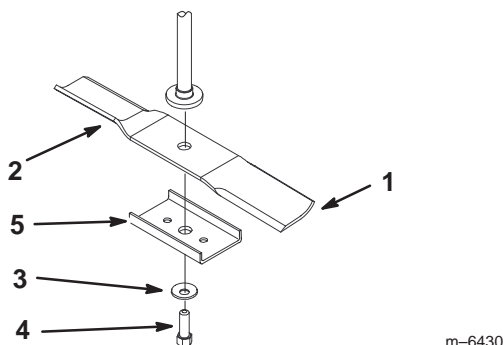

Figur 30

- | | |
|---------------------------|--------------------|
| 1. Vingeområdet på kniven | 4. Knivbolt |
| 2. Kniv | 5. Knivoppstrammer |
| 3. Bueskive | |

Slipe knivene

1. Bruk en fil til å slipe eggen i begge ender av kniven (fig. 31). Oppretthold den originale vinkelen. Kniven opprettholder balansen hvis like mye materiale fjernes fra begge kniveggene.



Figur 31

1. Slip kniven i original vinkel

2. Sjekk knivens balanse ved å legge den på en balanseringsinnretning (fig. 32). Hvis kniven holder seg i horisontal stilling, har den riktig balanse og kan brukes. Hvis kniven ikke er i balanse, files litt av metallet på enden av vingeområdet bort (fig. 30). Fortsett med dette helt til kniven er balansert.

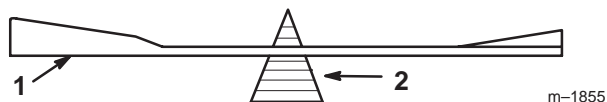

Figur 32

- | | |
|---------|---------------------------|
| 1. Kniv | 2. Balanseringsinnretning |
|---------|---------------------------|

Montere knivene

1. Monter kniven på spindelakselen (fig. 30).

Viktig Buen på kniven må vende oppover, mot innsiden av gressklipperen, for å sikre riktig klipping.

2. Monter kniven, holderen, bueskiven (den hule siden skal vende mot kniven) og knivbolten (fig. 30). Trekk til knivbolten til 47–88 Nm.

Smøring

Smør maskinen i henhold til referanseguiden for kontroll og overhaling (fig. 33) som er plassert under setet. Den må smøres oftere hvis den brukes på steder med mye støv eller sand.

Bruk litiumbasert smørefett nr. 2 eller molybdenbasert smørefett.

Smøring

1. Sett maskinen på en jevn flate og koble fra kraftuttaket.
2. Flytt bevegelseskontrollspakene til bremsestillingen, stopp motoren, ta ut nøkkelen og vent til alle bevegelige deler har stanset før du reiser deg.
3. Tørk av smøreniplene med en fille. Pass på at du skraper av evt lakk foran på anordningen(e).
4. Sett en fettsprøyte på anordningen. Påfør smørefett i smøreniplene til det tyter ut av lagrene.
5. Tørk opp overflødig fett.

Smørepunkter

Smør niplene i henhold til referanseguiden for kontroll og overhaling (fig. 33) som er plassert under setet.

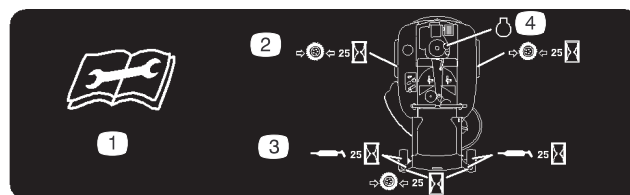

Figur 33

Smøre lagrene

1. Sett maskinen på en jevn flate og koble fra kraftuttaket.
2. Flytt bevegelseskontrollspakene til bremsestillingen, stopp motoren, ta ut nøkkelen og vent til alle bevegelige deler har stanset, før du reiser deg.
3. Smør det fremre styrehjulet og kjørehjulene (fig. 34).

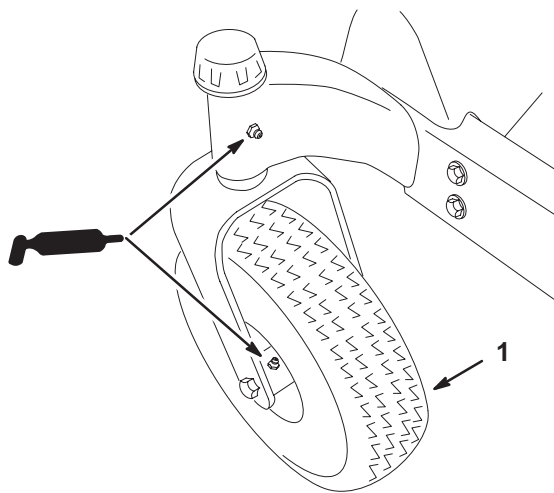

Figur 34

1. Fremre styrehjul

Vedlikeholde batteriet

Kontroller elektrolyttnivået i batteriet hver 25. driftstime. Batteriet må alltid holdes rent og full-ladet. Bruk papirhåndklær til rengjøring av batterikassen. Hvis batteriklemmene er korroderte, må de rengjøres med en oppløsning av fire deler vann og én del natron. Smør litt fett på batteriklemmene for å beskytte dem mot korrosjon.

Spennning: 12 V

Ta ut batteriet

Advarsel

Batteripolene eller metallverktøy kan kortslutte mot metallkomponenter og forårsake gnister. Gnistene kan føre til at batterigassene eksploderer, noe som igjen kan resultere i personskaade.

- Når du fjerner eller monterer batteriet, må du passe på at batteripolene ikke kommer i kontakt med metalleder på gressklipperen.
- La ikke metallverktøy kortslutte mellom batteripolene og metalleder på gressklipperen.

1. Sett maskinen på en jevn flate og koble fra kraftuttaket.
2. Flytt bevegelseskontrollspakene til bremsestillingen, stopp motoren, ta ut nøkkelen og vent til alle bevegelige deler har stanset, før du reiser deg.
3. Tipp setet forover slik at du ser batteriet.
4. Ta den negative (svarte) jordkabelen av batteripolen (fig. 35).

Advarsel

Feilaktig ruting av batterikabler kan skade gressklipperen og kablene samt forårsake gnister. Gnistene kan føre til at batterigassene eksploderer, noe som igjen kan resultere i personskaade.

- Ta alltid *av* den negative (svarte) batterikabelen før du tar av den positive (røde) kabelen.
- Koble alltid *til* den positive (røde) batterikabelen før du setter på den negative (svarte) kabelen.

5. Skyv gummihetten oppover på den positive (røde) kabelen. Ta den positive (røde) kabelen av batteripolen (fig. 35).
6. Fjern batteritilholderen (fig. 35) og ta ut batteriet.

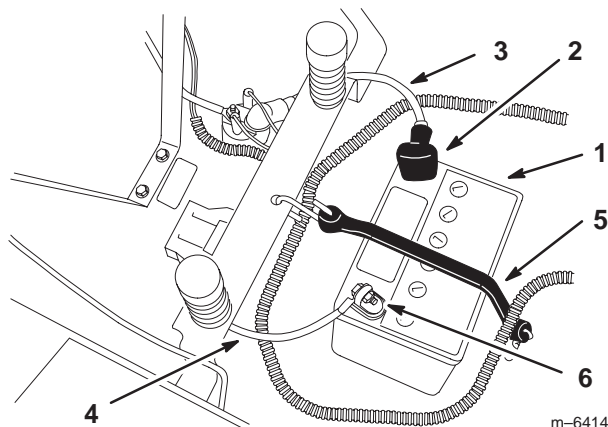

Figur 35

- | | |
|-------------------------|--------------------------|
| 1. Batteri | 4. Negativ batterikabel |
| 2. Polhette | 5. Batteritilholder |
| 3. Positiv batterikabel | 6. Bolt, mutter og skive |

Installere batteriet

1. Plasser batteriet med polene vendt bort fra kontrollpanelet (fig. 35).
2. Monter den positive (røde) kabelen til den positive (+) batteripolen.
3. Monter den negative batterikabelen til den negative (-) batteripolen.
4. Fest kablene med to bolter (1/4 x 3/4 tommer), skruer (1/4 tommer) og mutrer (1/4 tommer) (fig. 35).
5. Skyv den røde polhetten over den positive (røde) batteripolen.
6. Fest batteriet med tilholderen (fig. 35).

Kontroller batteriets elektrolyttnivå

! **Fare** !

Elektrolytten i batteriet inneholder svovelsyre, en dødelig gift som også kan forårsake alvorlige brannskader.

- **Ikke drikk elektrolytt, og unngå kontakt med hud, øyne eller klær. Bruk vernebriller for å beskytte øynene og gummihandsker for å beskytte hendene.**
- **Fyll batteriet i nærheten av rent vann, som kan brukes til å skylle huden.**

1. Tipp setet forover slik at du ser batteriet.
2. Se på siden av batteriet. Elektrolytten må nå opp til den øverste streken (fig. 36). La ikke elektrolytten falle under den nedre linjen (fig. 36).

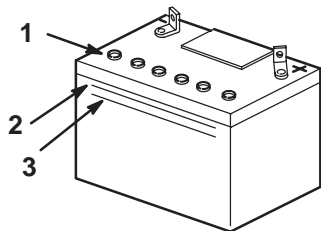

Figur 36

m-5004

1. Utluftingshetter
2. Øvre linje
3. Nedre linje

3. Hvis det er for lite elektrolytt i batteriet, må det fylles med riktig mengde destillert vann. Se Fylle vann på batteriet på side 28.

Fylle vann på batteriet

Det beste tidspunktet for å fylle destillert vann på batteriet er like før kjøretøyet skal brukes. Vannet vil da bli godt blandet med elektrolyttoppløsningen.

1. Ta batteriet ut av gressklipperen slik det er beskrevet under Demontere batteriet på side 27.

Viktig Fyll aldri batteriet med destillert vann mens batteriet er montert i plenraktoren. Elektrolytten kan søles på andre deler og føre til korrosjonsskade.

2. Rengjør toppen av batteriet med et tørkepapir.
3. Ta utluftingshettene av batteriet (fig. 36).

4. Hell sakte i destillert vann i hver battericelle til elektrolyttnivået når opp til den øvre linjen (fig. 36) på batterikassen.

Viktig Batteriet må ikke overfylles, da elektrolytten (svovelsyre) kan forårsake alvorlige korrosjonsskader på chassiset.

5. Vent i fem til ti minutter etter at du har fylt opp battericellene. Dersom det er nødvendig, tilfører du destillert vann til elektrolyttnivået når opp til den øvre linjen (fig. 36) på batterikassen.
6. Sett utluftingshettene tilbake på batteriet.

Lade opp batteriet

Viktig Batteriet skal alltid være full-ladet (spesifikk vekt 1,260). Dette er spesielt viktig for å unngå at batteriet blir skadet når temperaturen er under 0°C.

1. Ta batteriet ut av understellet. Se Ta ut batteriet på side 27.
2. Kontroller elektrolyttnivået slik det er beskrevet under Kontrollere batteriets elektrolyttnivå på side 28.
3. Sørg for at utluftingshettene er montert på batteriet. Lad opp batteriet i 1 time på 25–30 A, eller i 6 timer på 4–6 A. Batteriet må ikke overopplades.
4. Når batteriet er helt oppladet, kobler du laderen fra strømuttaket, og deretter laderledningene fra batteripolene (fig. 37).

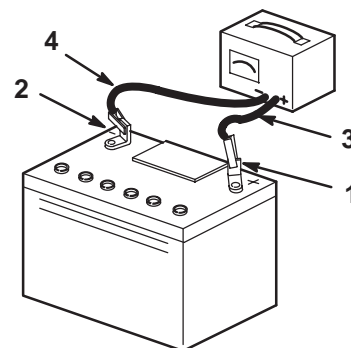

Figur 37

m-4970

1. Positiv batteripol
2. Negativ batteripol
3. Rød (+) laderledning
4. Svart (-) laderledning

5. Monter batteriet i plenraktoren, og koble til batterikabelen slik det er beskrevet under Installere batteriet på side 27.

Obs: Kjør ikke traktoren med batteriet frakoblet da dette kan føre til elektrisk skade.

Tømme drivstofftanken

Fare

Bensin er meget brannfarlig, og under visse forhold svært eksplosivt. Brann eller eksplosjon forårsaket av bensin kan påføre deg og andre brannskader samt ødelegge eiendom.

- Tøm bensinen ut av tanken når motoren er kald. Dette skal gjøres utendørs på et åpent sted. Tørk opp eventuelt bensinsøl.
- Du må aldri røyke når du tømmer bensin, og du må holde deg unna åpen ild eller steder der en gnist kan antenne bensindamp.

1. Sett maskinen på en jevn flate og koble fra kraftuttaket.
2. Flytt bevegelseskontrollspakene til bremsestillingen, stopp motoren, ta ut nøkkelen og vent til alle bevegelige deler har stanset før du reiser deg.
3. Steng bensinkranen som er plassert under fremre del av drivstofftanken.
4. Løsne på drivstoffilterets slangeklemme og skyv den opp i bensinlangen bort fra drivstoffilteret (fig. 38).
5. Dra bensinlangen av drivstoffilteret (fig. 38).

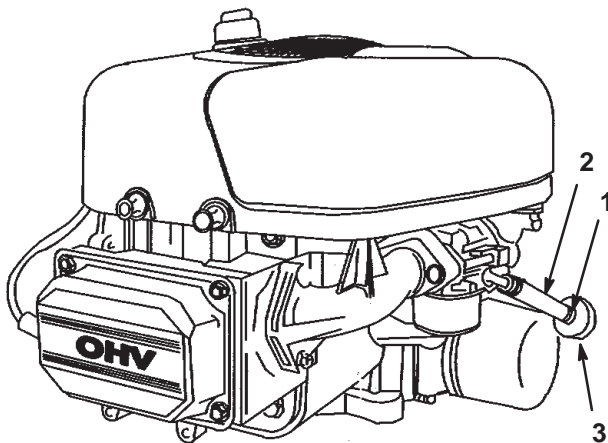

Figur 38

- | | |
|-----------------|-----------|
| 1. Slangeklemme | 3. Filter |
| 2. Bensinlange | |

6. Åpne bensinkranen. La bensinen tappes i en bensinkanne eller et tappefat.

Obs: Dette er det beste tidspunktet å montere et nytt bensinfilter ettersom drivstofftanken er tom.

7. Sett bensinlangen på bensinfilteret. Skyv slangeklemmen nært opptil drivstoffilteret for å feste bensinlangen (fig. 38).

Skifte drivstoffilteret

Drivstoffilteret skal skiftes ut hver 100. driftstime eller én gang i året, avhengig av hva som inntreffer først.

Et skittent filter som er tatt av drivstoffslangen, må aldri monteres på nytt.

1. Sett maskinen på en jevn flate og koble fra kraftuttaket.
2. Flytt bevegelseskontrollspakene til bremsestillingen, stopp motoren, ta ut nøkkelen og vent til alle bevegelige deler har stanset, før du reiser deg.
3. Steng bensinkranen som er plassert under fremre del av drivstofftanken.
4. Klem sammen endene på slangeklemmene, og skyv dem bort fra filteret (fig. 38).
5. Ta filteret av bensinlangene.
6. Monter et nytt filter, og skyv slangeklemmene nært opptil filteret (fig. 38).
7. Åpne bensinkranen.

Kontrollere trykket i dekkene

Oppretthold det lufttrykket som er spesifisert for for- og bakdekkene. Forskjellig trykk i dekkene kan føre til ujevn klipping. Sjekk trykket ved ventilstammen etter hver 50. driftstime eller månedlig, avhengig av hva som inntreffer først (fig. 39). Sjekk dekkene når de er kalde, for å få en mest mulig nøyaktig avlesning av trykket.

Bakdekk: 90 kPa (13 psi)

Fremdekk (styrejul): 139 kPa (35 psi)

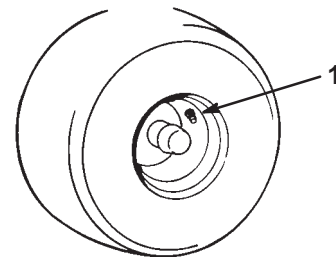

Figur 39

1. Ventilstamme

m-1872

Rette opp gressklipperen på tvers

Gressklipperknivene må sitte helt vannrett på tvers. Sjekk at de gjør det hver gang du monterer gressklipperen, eller hvis du ser at plenen ble ujevnt klippet.

1. Sett maskinen på en jevn flate og koble fra kraftuttaket.
2. Flytt bevegelseskontrollspakene til bremsestillingen, stopp motoren, ta ut nøkkelen og vent til alle bevegelige deler har stanset, før du reiser deg.
3. Kontroller lufttrykket i alle fire dekkene. Hvis det er nødvendig, justerer du det til anbefalt trykk. Se Kontrollere trykket i dekkene på side 29.
4. Still inn klippehøyden til posisjon **D** (76 mm).
5. Roter forsiktig kniven(e) fra side til side (fig. 40). Mål avstanden mellom de ytterste knivkantene og det flate underlaget (fig. 40). Begge målene må være innenfor 5 mm. Hvis det ikke er tilfellet, er det nødvendig med justering. Se trinn 6 og 8.

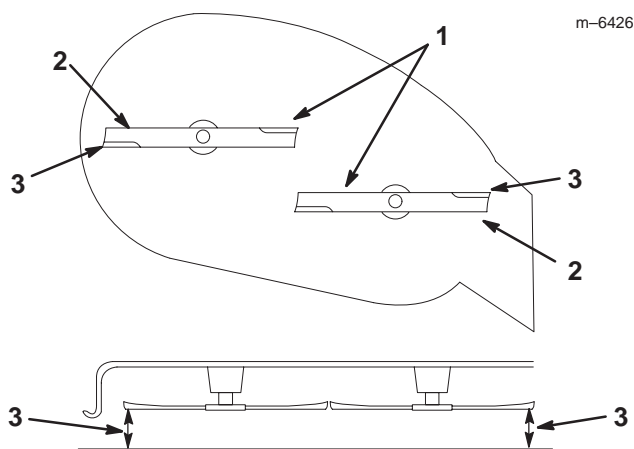

Figur 40

1. Knivene tvers over
2. Ytre knivkanter
3. Måles her

6. Fjern hårnålssplinten og skiven fra nivelleringsknekten (fig. 41).
7. For å rette opp kniven(e) setter du nivelleringsknekten(e) i et annet hull og monterer skiven og hårnålssplinten (fig. 41 og 42). Et hull foran på knekten senker kniven og et hull bak løfter den. Juster begge sider etter behov.

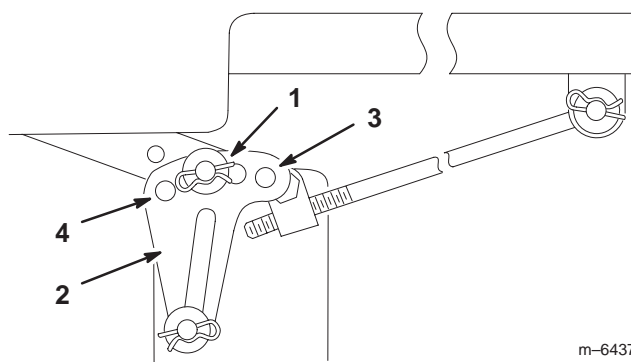

Figur 41

1. Hårnålssplint og skive
2. Nivelleringsknekt – 42 tommers modell er vist
3. Hull foran
4. Hull bak

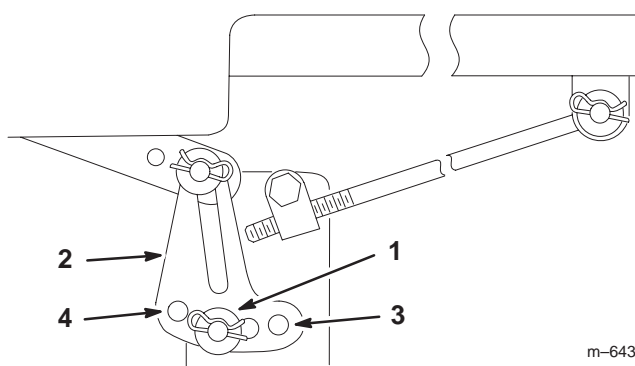

Figur 42

1. Hårnålssplint og skive
2. Nivelleringsknekt – 38 tommers modell er vist
3. Hull foran
4. Hull bak

8. Kontroller knivens hellingsvinkel på langs. Se Justere knivens hellingsvinkel på langs på side 30.

Justere knivens hellingsvinkel på langs

Knivens hellingsvinkel på langs må sjekkes hver gang gressklipperen monteres. Hvis den fremre delen av gressklipperen er mer enn 7,9 mm lavere enn den bakre delen av gressklipperen, må du justere knivnivået ved hjelp av følgende instruksjoner:

1. Sett maskinen på en jevn flate og koble fra kraftuttaket.
2. Flytt bevegelseskontrollspakene til bremsestillingen, stopp motoren, ta ut nøkkelen og vent til alle bevegelige deler har stanset før du reiser deg.
3. Kontroller lufttrykket i alle fire dekkene. Hvis det er nødvendig, justerer du det til anbefalt trykk. Se Kontrollere trykket i dekkene på side 29.

4. Sjekk og juster knivens oppretting på tvers hvis du ikke allerede har gjort det. Se Rette opp gressklipperen på tvers på side 30.
5. Mål lengden på stangen som stikker ut av justeringsblokken på siden av chassiset (fig. 43).
6. Hvis stangens lengde **ikke** er 19 mm, fjerner du hårnålssplinten og skiven fra enden av stangen (fig. 43) og dreier stangen til du får et mål på 19 mm.
7. Monter enden av stangen i hullet i gressklipperfestet, og fest den med skiven og hårnålssplinten. Gjenta trinn 5 til 7 for motsatt side av gressklipperen.

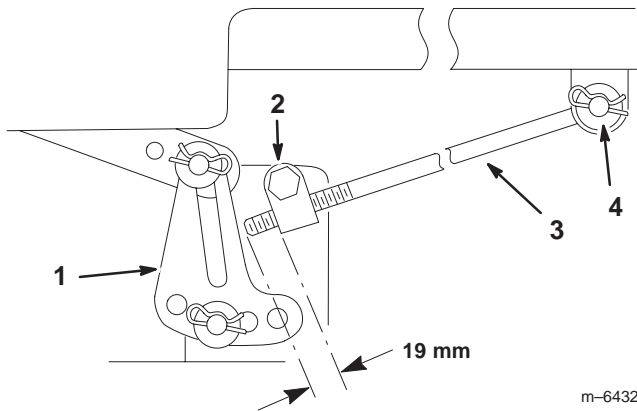

Figur 43

- | | |
|---|---------------------------|
| 1. Nivelleringsnekt – 38 tommers modell er vist | 3. Justeringsstag |
| 2. Justeringsblokk | 4. Hårnålssplint og skive |

8. Sett klippehøyden til posisjon **D** (76 mm), og roter forsiktig knivene slik at de står på langs (fig. 44).
9. Mål fra tuppen på den fremre kniven til den flate overflaten, og tuppen på den bakre kniven til den flate overflaten (fig. 44). Hvis den fremre knivtuppen ikke er 1,6–7,9 mm lavere enn den bakre knivtuppen, må du justere de fremre låsemutrene.

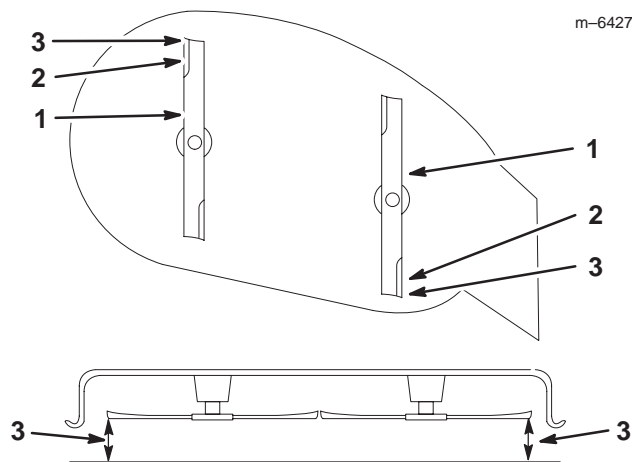

Figur 44

- | | |
|--------------------|--------------|
| 1. Kniver på langs | 3. Måles her |
| 2. Ytre knivkanter | |

10. Fjern låsemutrene og roter deretter justeringsmutrene foran på gressklipperen for å justere knivens hellingsvinkel på langs (fig. 45).

11. Trekk til justeringsmutrene for å heve den fremre delen av gressklipperen. Løsne låsemutrene for å senke den fremre delen av gressklipperen.

12. Etter at begge låsemutrene er likt justert, sjekkes hellingsvinkelen på langs igjen. Fortsett å justere mutrene til den fremre knivtuppen er 1,6–7,9 mm lavere enn bakre knivtuppen (fig. 45).

Obs: Etter at du har justert mutrene, må du kontrollere at støttestengene er helt **stramme** (fig. 47). Trekk til de som eventuelt ikke er stramme nok (fig. 45).

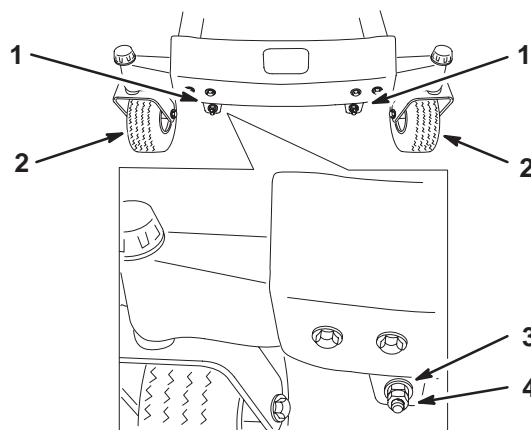

Figur 45

- | | |
|-----------------------------------|---------------------|
| 1. Låsemutter og justeringsmutter | 3. Justeringsmutter |
| 2. Fordekk | 4. Låsemutter |

13. Når knivens hellingsvinkel på langs er riktig justert, sjekker du opprettingen på tvers av gressklipperen på nytt. Se Rette opp gressklipperen på tvers på side 30.

Kontrollere remmene

Kontroller alle remmer hver 100. driftstime.

Kontroller at remmene ikke har sprekker, frynsete kanter, brennmerker eller annen skade. Skift ut ødelagte remmer.

Skifte klipperremmen

Hvining når remmen roterer, kniver som glipper når du klipper gresset, frynsete kanter, brennmerker og sprekker er tegn på at klipperremmen er slitt. Skift remmen hvis noen av disse problemene oppstår.

1. Sett maskinen på en jevn flate og koble fra kraftuttaket.
2. Flytt bevegelseskontrollspakene til bremsestillingen, stopp motoren, ta ut nøkkelen og vent til alle bevegelige deler har stanset før du reiser deg.
3. Sett klippehøyden til A (38 mm).
4. Fjern remdekslene over de ytre spindlene.
5. Dra lederullen i den retningen som er vist på figur 46, og dra remmen av skiven.

Forsiktig

Fjæren er under spenning når den er montert og den kan forårsake personskade.

Vær forsiktig når du fjerner fjæren.

6. Legg den nye remmen rundt motorremskiven og klipperskiven (fig. 46).
7. Dra lederullen i den retningen som er vist på figur 46, og legg remmen på lederullen (fig. 46).
8. Roter remføreren, på lederullarmen, slik at den er 0,8–3 mm fra siden på klipperremmen (fig. 46).
9. Monter remdekslene over de ytre spindlene.

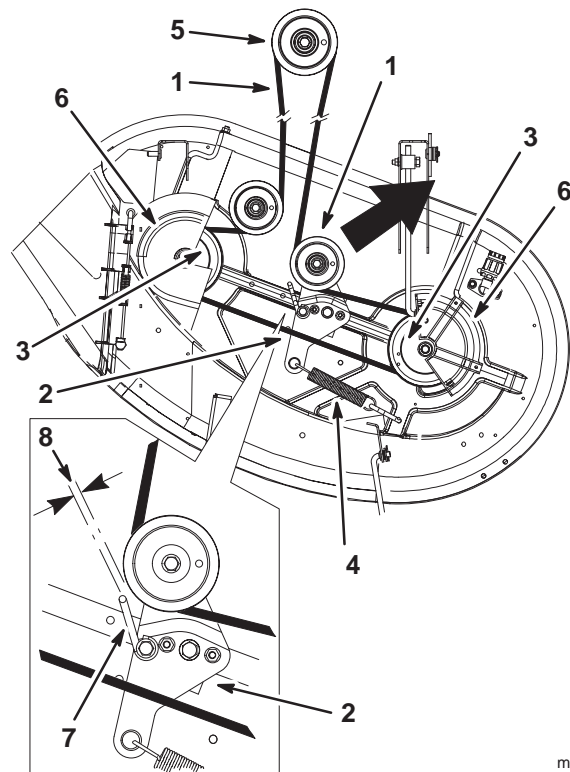

m-6428

Figur 46

Sett ovenifra

- | | |
|--------------------|------------------|
| 1. Gressklipperrem | 5. Motorremskive |
| 2. Lederullarm | 6. Remdeksel |
| 3. Ytre remskive | 7. Remfører |
| 4. Fjær | 8. 0,8–3 mm |

Demontere gressklipperen

Obs: Før du demonterer gressklipperen, bør du notere deg hvilke hull som brukes i nivelleringsknekten (fig. 48).

1. Sett maskinen på en jevn flate og koble fra kraftuttaket.
2. Flytt bevegelseskontrollspakene til bremsestillingen, stopp motoren, ta ut nøkkelen og vent til alle bevegelige deler har stanset, før du reiser deg.
3. Sett klippehøyden til den laveste posisjonen.
4. Fjern hårnålssplinten og splittpinnen fra den fremre støttestangen på hver side av gressklipperen (fig. 47).

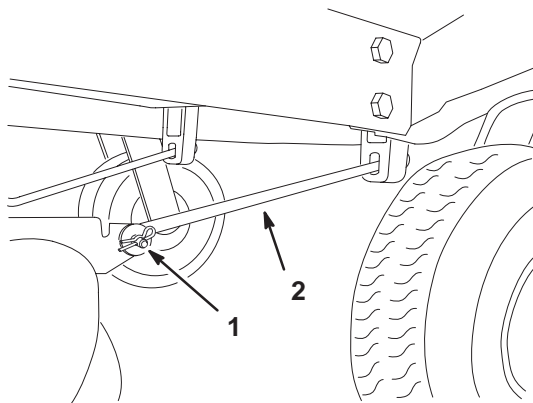

m-6431

Figur 47

- | | |
|------------------------------------|----------------|
| 1. Hårnålssplint og splittpinne | 2. Støttestang |
|------------------------------------|----------------|

- Fjern hårnålssplinten og skiven fra justeringsstaget (fig. 48) på hver side av gressklipperen.
- Fjern hårnålssplinten og skiven på gressklipperens nivåeringsknekt (fig. 48) på hver side av gressklipperen. Noter hvilke hull nivåeringsknekten er montert i for fremtidig montering. Skyv knektene av monteringsstiften.

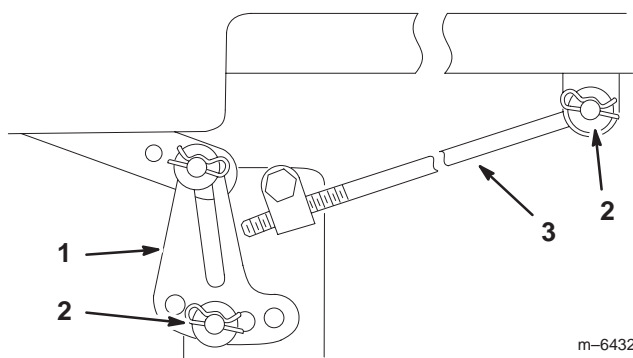

m-6432

Figur 48

- | | |
|---|---------------------------|
| 1. Nivelleringsknekt – 38 tommers modell er vist | 2. Hårnålssplint og skive |
| | 3. Justeringsstag |

- Skyv gressklipperen bakover for å fjerne klipperremmen fra motorremskiven.
- Dytt gressklipperen ut under traktoren.

Obs: Ta vare på alle deler for fremtidig montering.

Montere gressklipperen

- Sett maskinen på en jevn flate og koble fra kraftuttaket.
- Flytt bevegelseskontrollspakene til bremsestillingen, stopp motoren, ta ut nøkkelen og vent til alle bevegelige deler har stanset før du reiser deg.
- Skyv gressklipperen under traktoren.

- Sett klippehøyden til den laveste posisjonen.
- Fest justeringsstaget til traktoren med skiven og hårnålssplinten (fig. 48) på hver side av gressklipperen.
- Skyv nivåeringsknektene på monteringspinnene og fest dem med skivene og hårnålssplintene (fig. 48).
- Fest det fremre støttstaket til traktoren med splittpinnene og hårnålssplintene (fig. 47).
- Monter klipperremmen på motorremskiven. Se Skifte klipperremmen på side 32.

Sikring

Det elektriske systemet er beskyttet av sikringer. Dette er vedlikeholdsritt. Hvis en sikring går, kontrollerer du om det er kortslutning i en av ledningene.

Sikring: Hoved F1 – 30 A, kniv-type
Ladekrets F2 – 25 A, kniv-type

- Hev setet for å få tilgang til sikringsholderen (fig. 49).
- Når du skal bytte sikring, må du dra i sikringen for å få den ut (fig. 49).

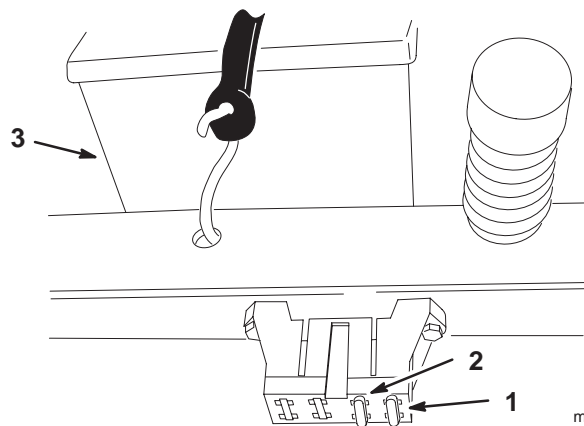

m-6420

Figur 49

- | | |
|---------------------|------------|
| 1. Hoved – 30 A | 3. Batteri |
| 2. Ladekrets – 25 A | |

Vaske gressklipperens underside

Etter bruk vasker du alltid undersiden av gressklipperen for å hindre oppsamling av gress. Slik oppnår du forbedret kverning og fordeling av gressrester.

- Sett maskinen på en jevn flate og koble fra kraftuttaket.
- Flytt bevegelseskontrollspakene til bremsestillingen, stopp motoren, ta ut nøkkelen og vent til alle bevegelige deler har stanset, før du reiser deg.

3. Fest slangekuplingen til enden av gressklipperens vanninntaksnippel, og skru på vannet (fig. 50).

Obs: Smør vaselin på vanninntaksnippelens o-ring for å gjøre det enklere å feste kuplingen og for å beskytte o-ringen.

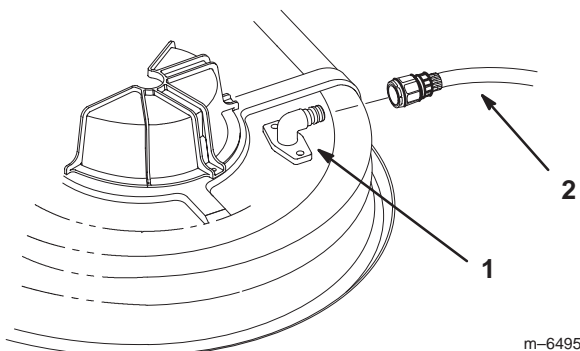

Figur 50

1. Vanninntaksnippel 2. Slange

4. Senk gressklipperen ned i den laveste klippehøyden.
5. Sitt i setet når du starter motoren. Koble til kraftuttaket, og la gressklipperen kjøre i ett til tre minutter.
6. Koble ut kraftuttaket, stopp motoren og ta ut tenningsnøkkelen. Vent til alle bevegelige deler har stanset.
7. Skru av vannet og fjern koblingen fra vanninntaksnippelen.

Obs: Hvis gressklipperen ikke er ren etter en vask, bløt du den og lar den stå i 30 minutter. Deretter gjentar du prosessen.

8. Kjør gressklipperen igjen i ett til tre minutter for å fjerne overflødig vann.



Advarsel



Hvis vanninntaksnippelen er skadet eller mangler, kan du selv eller andre i nærheten risikere å bli truffet av gjenstander som blir slengt gjennom luften, eller komme i kontakt med kniven. Kontakt med gjenstander som blir slengt gjennom luften eller med kniven kan forårsake skader eller dødsulykker.

- Hvis vanninntaksnippelen er skadet eller mangler, må det monteres en ny nippel øyeblikkelig, før gressklipperen brukes igjen.
- Tett igjen eventuelle hull i gressklipperen med bolter og mutre.
- Stikk aldri hender eller føtter under gressklipperen eller gjennom åpninger i gressklipperen.

Skifte gressavlederen



Advarsel



En utildekket utslippsåpning kan føre til at gressklipperen kaster objekter mot føreren eller tilskuere, noe som kan resultere i alvorlig skade. Det kan også oppstå kontakt med kniven.

Du må aldri bruke gressklipperen uten at du har montert en dekkplate, kvernplate eller gressopp-samler.

1. Finn delene som er vist på figur 51.
2. Fjern mutteren (3/8 tomme) fra stangen under gressklipperen (fig. 51).
3. Skyv stangen ut fra den korte utstikkeren, interne låseskiven, fjæren og gressavlederen (fig. 51). Fjern den skadde eller slitte gressavlederen.
4. Bytt ut gressavlederen og den interne låseskiven (fig. 51).
5. Skyv stangen, den rette enden, gjennom den bakre gressavlederbraketten.

6. Plasser fjæren på stangen, med enden av kablene ned, og gjennom gressavlederbrakettene. Skyv stangen gjennom den andre gressavlederen og den interne låseskiven (fig. 51).
7. Sett stangen inn foran på gressavlederen i den korte avstikkeren på klippeenheten. Fest den bakre enden av stangen til gressklipperen med en mutter (3/8 tomme) (fig. 51).

Viktig Gressavlederen må være fjærbelastet i den nedre posisjonen. Løft avlederen for å teste at den smekker ned til den nederste posisjonen.

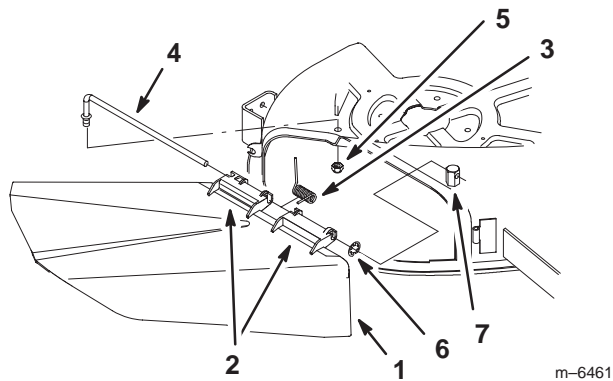

Figur 51

- | | |
|------------------------|----------------------|
| 1. Gressavleder | 5. Mutter, 3/8 tomme |
| 2. Gressavlederbrakett | 6. Intern låseskive |
| 3. Fjær | 7. Kort avstikker |
| 4. Stang | |

Koblings-skjema

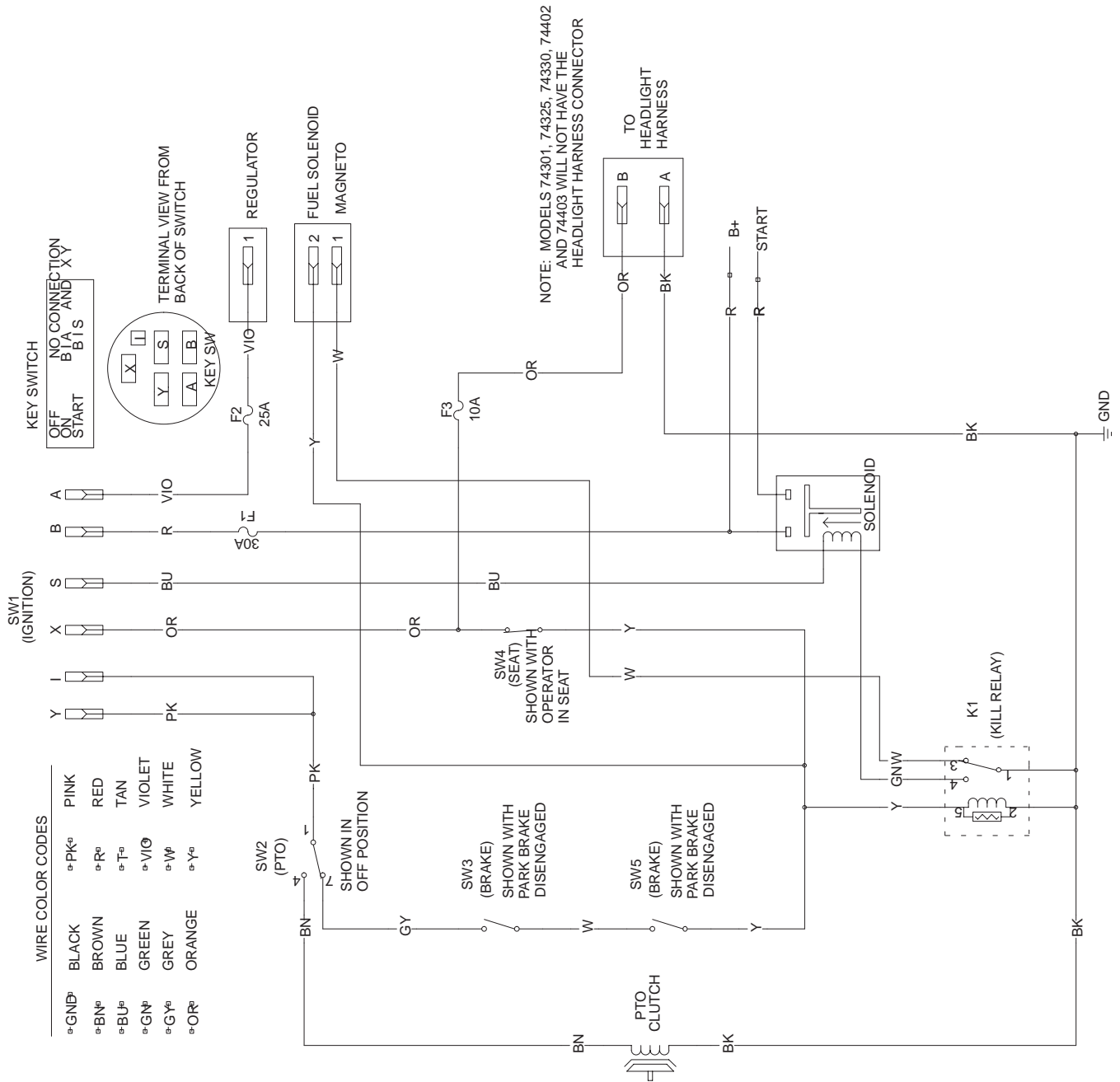

Rengjøring og lagring

1. Koble fra kraftuttaket, sett på parkeringsbremsen, stopp motoren og ta ut tenningsnøkkelen.
2. Rengjør hele maskinen utvendig, spesielt motoren, og fjern gressrester, smuss osv. Fjern utvendige gressrester og smuss på motorens sylindertoppribber og viftehus.

Viktig Du kan vaske maskinen med skånsomt vaske-middel og vann. Maskinen må ikke trykkvaskes. Unngå overdreven bruk av vann, spesielt nær kontrollpanelet, motoren og de hydrauliske pumpene og motorene.

3. Overhal luftrenseren. Se Overhale luftrenseren på side 23.
4. Påfør smøring og olje på maskinen. Se Smøring på side 26.
5. Bytt veivhusets olje og filter. Se Kontrollere motor-oljenivået på side 22.
6. Kontroller trykket i dekkene. Se Kontrollere trykket i dekkene på side 29.
7. Lad opp batteriet. Se Lade batteriet på side 27.
8. Kontroller knivene. Se Overhale gressklipperkniven på side 25.
9. Gjør maskinen klar for lagring når det er over 30 dager til du skal bruke den igjen. Slik gjør du maskinen klar for lagring:
10. Bland et stabiliserings-/kondisjoneringsmiddel med petroleumsbase i drivstoffet på tanken. Følg blandingsinstruksene fra produsenten av stabiliseringsmiddelet. **Stabiliseringsmidler med alkoholbase (etanol eller metanol) må ikke brukes.**

Obs: Et stabiliserings-/kondisjoneringsmiddel er mest effektivt når det blandes med fersk bensin og brukes til enhver tid.

- A. Kjør motoren for å fordele den behandlede bensinen i drivstoffsystemet (5 minutter).
- B. Stopp motoren, la den avkjøles og tøm drivstoff-tanken. Se Tømme drivstofftanken på side 29.
- C. Start motoren igjen, og la den gå til den stopper av seg selv.
- D. Bruk choken eller fyll opp forgasseren. Start moto-ren, og la den gå til den ikke starter mer. Bruk primer, hvis maskinen er utstyrt med dette, flere ganger for å sikre at det ikke finnes bensin igjen i primersystemet.
- E. Drivstoff må kasseres i henhold til lokale forskrifter. Gjenvinn i henhold til lokale forskrifter.

Viktig Bensin som inneholder et stabiliserings-/kondisjoneringsmiddel må ikke oppbevares i mer enn 90 dager.

11. Ta ut tennpluggen(e) og sjekk tilstanden. Se Overhale tennpluggen på side 24. Når tennpluggen(e) er tatt ut, heller du to spiseskjeer med olje i tennplugghullet. Bruk starteren til å starte motoren og fordele oljen på innsiden av sylinderen. Monter tennpluggen(e). Ikke sett kabelen på tennluggen(e).
12. Fjern all skitt og rusk fra toppen av gressklipperen.
13. Skrap bort oppsamlet gress og skitt fra gressklipperens underside, og spyl den med en hageslange.
14. Kontroller driv- og klipperremmene.
15. Sjekk og stram alle bolter, mutre og skruer. Alle slitte eller skadde deler må repareres eller skiftes ut.
16. Reparer alle riper eller avskallinger i lakken. Du kan kjøpe maling hos ditt autoriserte forhandlerverksted.
17. Maskinen må oppbevares rent og tørt i en garasje eller på et lager. Ta nøkkelen ut av tenningen og legg den på et sted der du vil finne den igjen. Legg en presenning over maskinen for å beskytte den og holde den ren.

Feilsøking

| Problem | Mulige årsaker | Løsning |
|--|---|--|
| Motoren overopphetes. | <ol style="list-style-type: none"> 1. For stor motorbelastning. 2. Oljenivået i veivhuset er lavt. 3. Kjøleribbene og luftpassasjene under motorviftehuset er tilstoppet. 4. Luftrenseren er skitten. 5. Det er smuss, vann eller gammelt drivstoff i drivstoffsystemet. | <ol style="list-style-type: none"> 1. Reduser bakkehastigheten. 2. Tilsett olje til veivhuset. 3. Fjern hindringen i kjøleribbene og luftpassasjene. 4. Rengjør eller bytt ut luftrenser-elementet. 5. Kontakt et autorisert forhandlerverksted. |
| Startmotoren kjører ikke. | <ol style="list-style-type: none"> 1. Knivkontrollen (kraftuttaket) er tilkoblet. 2. Bevegelseskontrollspakene står ikke i bremsstillingen. 3. Føreren sitter ikke på plass. 4. Batteriet er flatt. 5. De elektriske forbindelsene er korroderte eller løse. 6. En sikring har gått. 7. Et relé eller en bryter er skadd. | <ol style="list-style-type: none"> 1. Flytt kraftuttaket til frakoblet stilling. 2. Flytt bevegelseskontrollspakene til bremsstillingen. 3. Sett deg på setet. 4. Lad opp batteriet. 5. Kontroller at de elektriske forbindelsene har god kontakt. 6. Bytt ut sikringen. 7. Kontakt et autorisert forhandlerverksted. |
| Motoren vil ikke starte, er vanskelig å starte eller går ikke. | <ol style="list-style-type: none"> 1. Drivstofftanken er tom. 2. Drivstoffavstengingsventilen er stengt. 3. Choken er ikke på. 4. Luftrenseren er skitten. 5. Tennpluggledningen(e) er løs(e) eller ikke tilkoblet. 6. Tennpluggen(e) er ripet(e) eller sprukket, eller åpningen er feil. 7. Det er smuss i drivstoffilteret. 8. Det er smuss, vann eller gammelt drivstoff i drivstoffsystemet. 9. Det er feil drivstoff på drivstofftanken. 10. Oljenivået i veivhuset er lavt. | <ol style="list-style-type: none"> 1. Fyll drivstofftanken. 2. Åpne drivstoffavstengingsventilen. 3. Flytt chokespaken til På. 4. Rengjør eller bytt ut luftrenser-elementet. 5. Fest ledningen(e) til tennpluggen. 6. Monter ny(e) tennplugg(er) med korrekt åpning. 7. Bytt ut drivstoffilteret. 8. Kontakt et autorisert forhandlerverksted. 9. Tøm tanken og fyll på riktig drivstoff. 10. Tilsett olje til veivhuset. |

| Problem | Mulige årsaker | Løsning |
|---------------------------|---|--|
| Motoren mister kraft. | <ol style="list-style-type: none"> 1. For stor motorbelastning. 2. Luftrenseren er skitten. 3. Oljenivået i veivhuset er lavt. 4. Kjøleribbene og luftpassasjene under motorviftehuset er tilstoppet. 5. Tennpluggen(e) er ripet(e) eller sprukket, eller åpningen er feil. 6. Utluftingshullet i bensinlokket er stengt. 7. Det er smuss på bensinfilteret. 8. Det er smuss, vann eller gammel bensin i drivstoffsystemet. 9. Det er feil drivstoff på drivstofftanken. | <ol style="list-style-type: none"> 1. Reduser bakkehastigheten. 2. Rengjør luftrenseret. 3. Tilsett olje til veivhuset. 4. Fjern hindringen i kjøleribbene og luftpassasjene. 5. Monter ny(e) tennplugg(er) med korrekt åpning. 6. Åpne utluftingshullet i bensinlokket. 7. Bytt ut drivstoffilteret. 8. Kontakt et autorisert forhandlerverksted. 9. Tøm tanken og fyll på riktig drivstoff. |
| Maskinen kjører ikke. | <ol style="list-style-type: none"> 1. Trekkremmene er slitte, løse eller ødelagte. 2. Trekkremmene har gått av lederullene. | <ol style="list-style-type: none"> 1. Kontakt et autorisert forhandlerverksted. 2. Kontakt et autorisert forhandlerverksted. |
| Det er unormal vibrasjon. | <ol style="list-style-type: none"> 1. Motormonteringsboltene er løse. 2. En motorremskive, lederull eller knivremsskive er løs. 3. Motorremskiven er ødelagt. 4. Gressklipperkniven(e) er bøyd(e) eller ubalansert(e). 5. En knivmonteringsbolt er løs. 6. En knivspindel er bøyd. | <ol style="list-style-type: none"> 1. Trekk til motormonteringsboltene. 2. Stram til den aktuelle skiven. 3. Kontakt et autorisert forhandlerverksted. 4. Monter ny(e) gressklipperkniv(er). 5. Stram til knivmonteringsbolten. 6. Kontakt et autorisert forhandlerverksted. |
| Ujevn klippehøyde. | <ol style="list-style-type: none"> 1. Kniven(e) er ikke skarpe. 2. Gressklipperkniven(e) er bøyd(e). 3. Gressklipperen er ikke rettet opp. 4. Et antiskalperingshjul er ikke riktig justert. 5. Gressklipperens underside er skitten. 6. Trykket i dekkene er feil. 7. En knivspindel er bøyd. | <ol style="list-style-type: none"> 1. Slip kniven(e). 2. Monter ny(e) gressklipperkniv(er). 3. Rett opp gressklipperen på tvers og på langs. 4. Juster høyden på antiskalperingshullet. 5. Rengjør gressklipperens underside. 6. Juster trykket i dekkene 7. Kontakt et autorisert forhandlerverksted. |

| Problem | Mulige årsaker | Løsning |
|-----------------------|---|--|
| Knivene roterer ikke. | <ol style="list-style-type: none"> 1. Knivens drivrem er slitt, løs eller ødelagt. 2. Drivremmen har gått av lederullen. 3. Klipperremmen er slitt, løs eller ødelagt. | <ol style="list-style-type: none"> 1. Monter en ny drivrem. 2. Monter drivremmen, og kontroller justeringsakslene og remførerne for korrekt stilling. 3. Monter en ny klipperrem. |