



Indledende

Z14–38 og Z16–42

TimeCutter[®] Z-plæneklipper med sideudkast

Modelnr. 74402 – Serienr. 230000001 og højere

Modelnr. 74403 – Serienr. 230000001 og højere

Brugervejledning



Dette gnisttændingssystem er i overensstemmelse med de canadiske ICES-002.

Indholdsfortegnelse

	Side
Indledning	2
Sikkerhed	3
Gode råd om sikker kørsel på traktorer med rotorplæneklippere	3
Sikker brug	3
Sikker kørsel på Toro-plæneklippere	5
Lydtryk for model 74402	6
Lydtryk for model 74402	6
Vibration for model 74402	6
Lydtryk for model 74403	6
Lydtryk for model 74403	6
Vibration for model 74403	6
Hældningsoversigt	7
Sikkerheds- og instruktionsmærkater	9
Benzin og olie	12
Anbefalet benzintype	12
Brug af brændstofstabilisator	12
Opfyldning af brændstoftanken	12
Kontrol af motoroliestanden	12
Betjening	13
Sæt sikkerheden i højsædet	13
Betjeningsanordninger	13
Parkeringsbremse	13
Start og standsning af motoren	14
Betjening af kraftudtaget	14
Sikkerhedslåsesystem	15
Afprøvning af sikkerhedslåsesystemet	15
Kørsel fremad og bakning	15
Standnsning af maskinen	16
Justering af klippehøjden	16
Justering af plæneklipperens hjul	16
Indstilling af sædet	16
Justering af bevægelseshåndtagene	17
Manuel skubning af plæneklipperen	17
Justering af fodstøtten	17
Afmontering og montering af motorhjælmen	18
Sideudkast eller græskværn	18
Montering og afmontering af udkastningsdækslet (til begge modeller)	18
Afmontering og montering af kværnskærpladerne (kun for model 74402)	19
Tips om græsklipning	20

	Side
Vedligeholdelse	21
Skema over anbefalet vedligeholdelse	21
Serviceeftersyn af motorolien	22
Serviceeftersyn af luftfilteret	23
Serviceeftersyn af tændrøret	24
Serviceeftersyn af kniven	25
Smøring	27
Serviceeftersyn af batteriet	27
Tømning af brændstoftanken	29
Udskiftning af brændstoffilter	30
Kontrol af dæktrykket	30
Tværgående nivellering af plæneklipper	30
Justering af den langsgående knivhældning	31
Eftersyn af remmene	32
Udskiftning af plæneklipperremmen	32
Afmontering af plæneklipperen	33
Montering af plæneklipperen	34
Sikring	34
Vask af plæneklipperens underside	34
Udskiftning af græsdeflektorafsærmningen	35
Ledningsdiagram	36
Rengøring og opbevaring	37
Fejlfinding	38

Indledning

Læs denne vejledning omhyggeligt, så du kan lære at betjene og vedligeholde produktet korrekt. Oplysningerne i denne vejledning kan hjælpe dig og andre med at undgå person- og produktskade. Selvom Toro udvikler og fremstiller sikre produkter, er du selv ansvarlig for korrekt og sikker betjening af produktet.

Når du har brug for service, originale Toro-dele eller yderligere oplysninger, bedes du kontakte en autoriseret serviceforhandler eller Toros kundeservice samt have produktets model- og serienummer parat. Figur 1 viser model- og serienummerets placering på produktet.

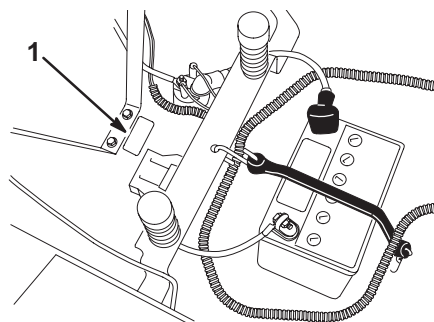

Figur 1

1. Model- og serienummerplade

m-6414

Skriv produktets model- og serienummer på linjerne herunder.

Modelnr. _____
Serienr. _____

Denne vejledning beskriver potentielle risici og oplyser dig om særlige sikkerhedsforanstaltninger, der skal hjælpe dig og andre med at undgå personskade, eventuelt med døden til følge. Ordene **Fare**, **Advarsel** og **Forsigtig** anvendes til at angive risikoniveauet. Uanset risikoniveauet skal du dog altid være yderst forsigtig.

Fare angiver en ekstremt stor risiko, der *vil* medføre alvorlig personskade eller død, hvis de anbefalede forholdsregler ikke følges.

Advarsel angiver en risiko, der *kan* medføre alvorlig personskade eller død, hvis de anbefalede forholdsregler ikke følges.

Forsigtig angiver en risiko, der kan medføre mindre personskade, hvis de anbefalede forholdsregler ikke følges.

I denne vejledning benyttes to andre ord til at fremhæve oplysninger. **Vigtigt** gør opmærksom på særlige mekaniske oplysninger, og **Bemærk:** understreger generelle oplysninger, der fortjener særlig opmærksomhed.

Sikkerhed

Gode råd om sikker kørsel på traktorer med rotorplæneklippere

Denne traktor opfylder som minimum de europæiske standarder, der er gældende på produktionstidspunktet. Hvis brugeren eller ejeren anvender traktoren forkert eller ikke vedligeholder den korrekt, kan det imidlertid medføre personskade. For at nedsætte risikoen for personskade skal brugeren følge sikkerhedsforskrifterne og altid være opmærksom på **▲** advarselssymbolerne, der betyder **FORSIGTIG**, **ADVARSEL** eller **FARE** – “personlige sikkerhedsforskrifter.” Hvis forskrifterne ikke overholdes, kan det medføre personskade eller død.

Sikker brug

Følgende forskrifter stammer fra CEN-standardEN 836:1997.

Dette produkt kan afskære hænder og fødder samt udslynge genstande. Følg altid sikkerhedsforskrifterne for at undgå alvorlig personskade eller død.

Uddannelse

- Læs anvisningerne omhyggeligt. Lær betjeningsanordningerne og udstyrets korrekte brug at kende.
- Lad aldrig børn eller andre personer, der ikke kender denne vejledning, bruge plæneklipperen. Der kan være nationale bestemmelser, der sætter grænser for brugerens alder.
- Klip aldrig græs, når der er mennesker, især børn, eller kæledyr i nærheden.
- Husk, at operatøren eller brugeren er ansvarlig for ulykker eller farer, der måtte ramme andre mennesker eller deres ejendom.
- Tag ikke passagerer med.
- Alle førere skal søge og få professionel og praktisk vejledning. En sådan vejledning skal understrege:
 - Behovet for forsigtighed og koncentration i forbindelse med kørsel på plænetraktorer;
 - Herredømmet over plænetraktorer, der skrider ved kørsel på en skråning, kan ikke genetableres ved brug af betjeningsgrebene. Hovedårsagerne til mistet herredømme er:
 - utilstrækkeligt hjulgreb, især på vådt græs;
 - for hurtig kørsel;
 - utilstrækkelig opbremsning;
 - maskintypen er uegnet til formålet;
 - manglende kendskab til jordforholdenes betydning, især skråninger;
 - forkert bugsering og lastfordeling.

Forberedelser

- Bær altid svært fodtøj og lange benklæder, når du klipper græs. Betjen ikke udstyret, når du går med bare fødder eller med åbne sandaler.
- Undersøg nøje området, hvor udstyret skal anvendes, og fjern alle genstande, som kan blive slynget ud af traktoren.

- **Advarsel** – Brændstof er meget brandfarligt.
 - Opbevar brændstof i beholdere, der er specielt konstrueret til formålet.
 - Fyld kun brændstof på udendørs, og ryg aldrig under påfyldningen.
 - Fyld brændstof på, før du starter motoren. Fjern aldrig dækslet til brændstoftanken, og fyld aldrig brændstof på, mens motoren kører eller er varm.
 - Hvis du spilder brændstof, skal du ikke forsøge at starte motoren, men flytte traktoren væk fra det sted, hvor brændstoffet er spildt. Foretag dig ikke noget, der kan antænde brændstoffet, før dampene er spredt.
 - Sæt alle dæksler til brændstoftanke og beholdere forsvarligt på igen.
- Udskift defekte lydpotter.
- Før brug skal du altid se efter, om knivene, knivboltene og skæreknivenheden er slidte eller beskadigede. Udskift slidte eller beskadigede knive og bolte sætvis for at bevare afbalanceringen.
- I forbindelse med plæneklippere med flere skæreknive skal du være forsigtig, da blot én roterende skærekniv kan få de øvrige skæreknive til at rotere.

Betjening

- Vær agtpågivende, sænk farten, og pas på under drejninger. Orienter dig bagud og til siden, før du skifter retning.
- Betjen ikke motoren i et indelukket område, hvor der kan samle sig farlige kulilte-dampe.
- Klip kun græs i dagslys eller i godt, kunstigt lys.
- Før du forsøger at starte motoren, skal du udkoble alle koblinger til fastspændte knivanordninger og sætte traktoren i frigear.
- Brug aldrig traktoren på skråninger med større hældning end 15 grader.
- Husk, at der ikke findes sikre skråninger. Kørsel på græsskråninger kræver særlig opmærksomhed. For at forhindre at traktoren vælter, skal følgende forholdsregler overholdes:
 - undgå pludselig standsning eller start, når der køres på skråninger;
 - brug et lavt gear, når du kører på skråninger samt i skarpe sving;
 - vær opmærksom på små forhøjninger og huller samt andre skjulte farer;
- Vær forsigtig, når du trækker last eller benytter tungt udstyr.
 - Brug kun godkendte bugseringspunkter på trækstangen.
 - Begræns belastninger til sådanne, som du har fuld sikkerhedsmæssig kontrol over.
 - Drej ikke skarpt. Vær forsigtig, når du bakker.
- Hold øje med trafikken, når du krydser eller kører i nærheden af veje.
- Stop skæreknivenes rotation, før du krydser andre overflader end græs.
- Når du bruger påmonterede redskaber, må du aldrig rette udkast af materiale mod omkringstående eller tillade nogen at komme nær traktoren, mens den kører.
- Brug aldrig plæneklipperen med beskadigede skjolde eller uden sikkerhedsanordninger korrekt påmonteret.
- Lav ikke om på motorens regulatorindstillinger, og køр ikke motoren ved for høj hastighed. Brug af motoren med for høje omdrejningstal kan øge risikoen for personskade.
- Før du forlader førersædet:
 - sørg for, at kraftudtaget er udkoblet, og redskaberne er sænket;
 - skift til frigear, og træk parkeringsbremsen;
 - stop motoren, og fjern nøglen.
- Sørg for, at drevet til redskaber er udkoblet, stands motoren, og tag tændrørskablet/-erne af, eller fjern tændingsnøglen
 - før du fjerner tilstopninger eller rens en tilstoppet udblæsning;
 - før du efterser, rengør eller arbejder på plæneklipperen;
 - efter at du har ramt et fremmedlegeme. Efterse plæneklipperen for skader, og foretag de nødvendige reparationer, før du starter og bruger den igen;
 - Hvis traktoren begynder at ryste unormalt (undersøg årsagen med det samme).
- Sørg for at udkoble drevet til redskaberne, når du transporterer traktoren fra et sted til et andet, eller når den ikke anvendes.

- Du skal standse motoren og sikre dig, at drevet til redskaberne er udkoblet,
 - før du fylder brændstof på;
 - før græsfanget fjernes;
 - før du foretager højdejusteringer, medmindre justeringen kan foretages fra førersædet.
- Du skal nedsætte motorens omdrejningstal, når motoren er ved at standse, og hvis motoren er udstyret med en brændstofafbryderventil, skal du lukke for brændstoffilførslen, når du er færdig med at slå græs.

Vedligeholdelse og opbevaring

- Hold alle møtrikker, bolte og skruer tilspændte for at sikre, at udstyret er i sikker driftsmæssig stand.
- Opbevar aldrig udstyret med brændstof i tanken inde i en bygning, hvor dampe kan komme i kontakt med åben ild eller gnister.
- Lad motoren køle af, før du opbevarer traktoren på et lukket sted.
- Mindsk brandfaren ved at holde motoren, lyd-potten, batterirummet og brændstofopbevaringsområdet fri for græs, blade eller for meget fedt.
- Efterse jævnligt græsfanget for slid eller skader.
- Udskift slidte eller beskadigede dele af hensyn til sikkerheden.
- Hvis brændstoffranken skal tømmes, skal dette foregå udendørs.
- I forbindelse med plæneklippere med flere skæreknive skal du være forsigtig, da blot én roterende skærekniv kan få de øvrige skæreknive til at rotere.
- Når traktoren parkeres, sættes i garage eller efterlades uden opsyn, skal skæreknivene sænkes, medmindre der anvendes en mekanisk sikkerhedslås.

Sikker kørsel på Toro-plæneklippere

Nedenstående liste indeholder oplysninger om sikkerhed specifikt i forbindelse med Toro-produkter eller andre sikkerhedsoplysninger, som du skal kende, og som ikke er indeholdt i CEN-standarder.

- Motorudstødningen indeholder kulilte, som er en lugtfri, dødbringende gift. Lad ikke motoren køre indendørs eller i et indelukket område.
- Hold hænder, fødder, hår og løsthængende tøj væk fra udstyrets tømningsskåle, plæneklipperens underside og alle bevægelige dele, mens motoren kører.

- Berør ikke udstyr eller påmonterede dele, der kan være varme efter drift. Lad dem køle af, før du begynder at vedligeholde, justere eller servicere dem.
- Batterisyre er giftigt og kan give forbrændinger. Undgå kontakt med huden, øjnene og tøjet. Beskyt ansigt, øjne og tøj, når du arbejder med et batteri.
- Batterigasserne kan eksplodere. Hold cigaretter, gnister og flammer væk fra batteriet.
- Brug kun originale Toro-reservedele for at sikre, at originalstandarderne opfyldes.
- Brug kun Toro-godkendte redskaber. Garantien kan bortfalde, hvis traktoren bruges med redskaber, der ikke er godkendt.

Betjening på skråninger

- Brug aldrig traktoren på skråninger med større hældning end 15 grader.
- Klip ikke i nærheden af bratte afsatser, grøfter, stejle skrænter eller vand. Hjul, der falder ud over kanter, kan forårsage, at traktoren vælter, hvilket kan medføre alvorlige kvæstelser, død eller drukning.
- Brug aldrig traktoren på skråninger, når græsset er vådt. Kørsel i glat føre mindsker traktionen og kan forårsage udskridning og mistet herredømme.
- Foretag ikke pludselige drejninger eller hurtige ændringer af hastigheden.
- Anvend en håndplæneklipper og/eller en græstrimmer tæt på stejle skråninger, grøfter og lignende og i nærheden af vand.
- Sænk hastigheden, og vær yderst forsigtig på skråninger.
- Fjern eller marker forhindringer som sten, grene osv. fra klippeområdet. Højt græs kan skjule forhindringer.
- Hold øje med grøfter, huller, sten, hulninger og stigninger i terrænet, som ændrer driftsvinklen, da ujævnt terræn kan få traktoren til at vælte.
- Undgå at starte pludseligt, når du klipper op ad bakke, da plæneklipperen kan vælte bagover.
- Vær opmærksom på, at traktionen kan mistes under kørsel ned ad bakke. Vægtoverførslen til forhjulene kan forårsage, at drivhjulene skrider ud og forårsager mistet bremse- og styrekontrol.
- Undgå altid at starte eller stoppe pludseligt på en skråning. Hvis dækkene mister traktion, skal du udkoble knivene og køre langsomt væk fra bakken.

- Følg producentens anbefalinger om hjulvægte eller modvægte for at forbedre stabiliteten.
- Vær yderst forsigtig med græsfang eller andet udstyr. Disse kan ændre traktorens stabilitet og forårsage mistet herredømme.

! Fare !

Klipning af vådt græs eller stejle skrånninger kan forårsage udskridning og mistet herredømme over traktoren.

Hjul, der falder ud over kanter, kan forårsage, at traktoren vælter, hvilket kan medføre alvorlige kvæstelser, død eller drukning.

Følg disse retningslinjer for at undgå at miste herredømmet og risikere at vælte:

- **Klip ikke i nærheden af stejle skrånninger eller vand.**
- **Brug aldrig traktoren på skrånninger med større hældning end 12,5 grader.**
- **Sænk hastigheden, og vær yderst forsigtig på skrånninger.**

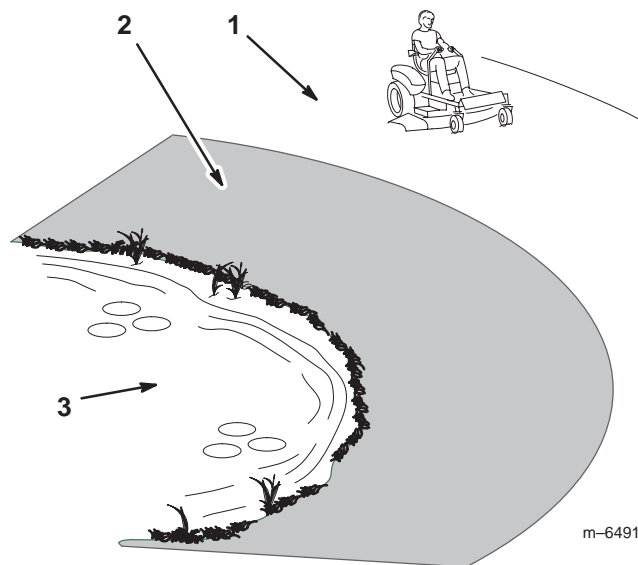

Figur 2

1. Sikker område – anvend Timecutteren her.
2. Anvend en håndplæneklipper og/eller en græstrimmer tæt på stejle skrånninger og vand.
3. Vand

Lydtryk for model 74402

Maskinen har et maksimalt lydtryk ved brugerens øre på 86 dBA, baseret på målinger af identiske maskiner i henhold til Direktiv 98/37/EF.

Lydtryk for model 74402

Maskinen har et garanteret lydstyrkeniveau på 100 dBA, baseret på målinger af identiske maskiner i henhold til Direktiv 2000/14/EF.

Vibration for model 74402

Maskinen overstiger ikke et vibrationsniveau for hænder/arme på $3,22 \text{ m/s}^2$, baseret på målinger af identiske maskiner i henhold til Direktiv 98/37/EF.

Maskinen overstiger ikke et vibrationsniveau for hele kroppen på $0,195 \text{ m/s}^2$, baseret på målinger af identiske maskiner i henhold til Direktiv 98/37/EF.

Lydtryk for model 74403

Maskinen har et maksimalt lydtryk ved brugerens øre på 87 dBA, baseret på målinger af identiske maskiner i henhold til Direktiv 98/37/EF.

Lydtryk for model 74403

Maskinen har et garanteret lydstyrkeniveau på 100 dBA, baseret på målinger af identiske maskiner i henhold til Direktiv 2000/14/EF.

Vibration for model 74403

Maskinen overstiger ikke et vibrationsniveau for hænder/arme på $4,66 \text{ m/s}^2$, baseret på målinger af identiske maskiner i henhold til Direktiv 98/37/EF.

Maskinen overstiger ikke et vibrationsniveau for hele kroppen på $0,14 \text{ m/s}^2$, baseret på målinger af identiske maskiner i henhold til Direktiv 98/37/EF.

Hældningsoversigt

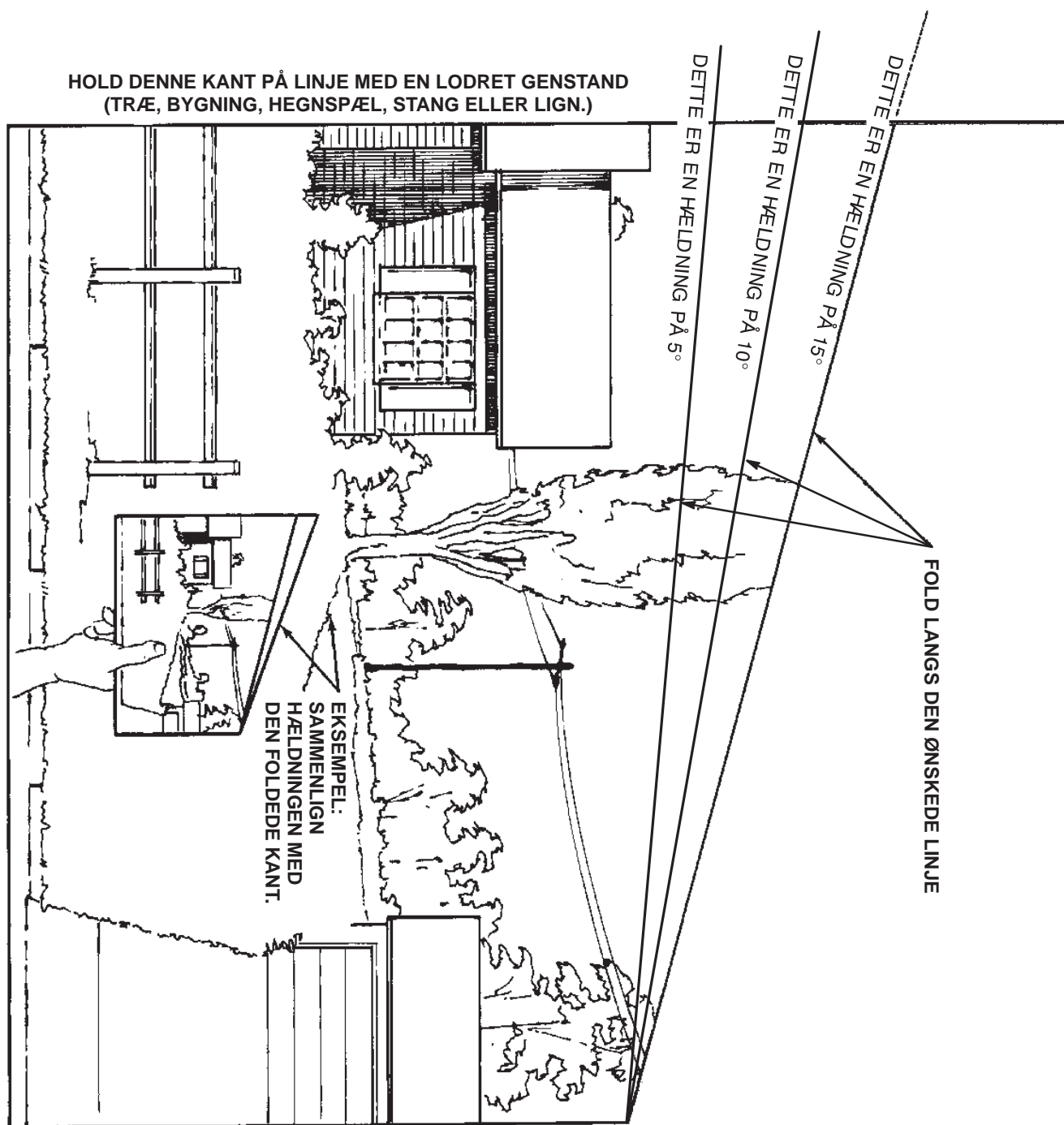

Sikkerheds- og instruktionsmærkater



Sikkerheds- og instruktionsmærkaterne kan nemt ses af operatøren og er placeret tæt på potentielle risikoområder. Beskadigede eller bortkomne mærkater skal udskiftes.



93-6677

1. Advarsel – plæneklipperen må ikke betjenes med græsdeflektorafskærmningen oppe eller taget af. Lad græsdeflektoren blive på plads.
2. Fare for skæring/amputation af hænder eller fødder med plæneklipperens kniv – hold afstand til bevægelige dele.



93-7009

1. Advarsel – plæneklipperen må ikke betjenes med græsdeflektorafskærmningen oppe eller taget af. Lad græsdeflektoren blive på plads.
2. Fare for skæring/amputation af hænder eller fødder med plæneklipperens kniv – hold afstand til bevægelige dele.



93-7010

1. Fare for udslyngede genstande – hold sikker afstand til maskinen.
2. Fare for udslyngede genstande fra plæneklipperen – hold deflektorafskærmningen på plads.
3. Skæring/amputation af hænder eller fødder – hold afstand til bevægelige dele.

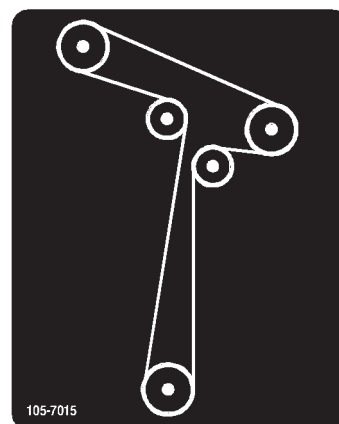

105-7015



106-2223

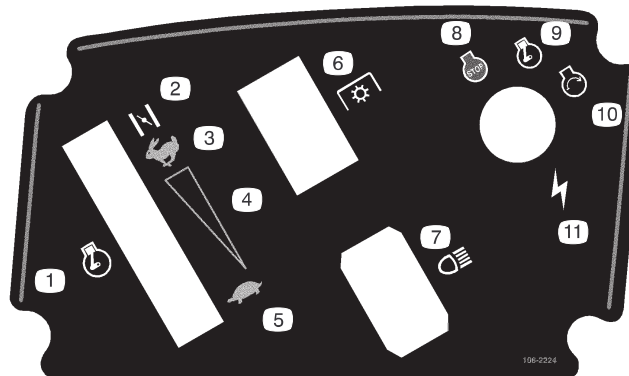

106-2224

1. Gashåndtag
2. Choker
3. Hurtig
4. Kontinuerlig variabel indstilling
5. Langsom
6. Kraftudtag
7. Forlygter
8. Motorstandsning
9. Motorkørsel
10. Motorstart
11. Tænding

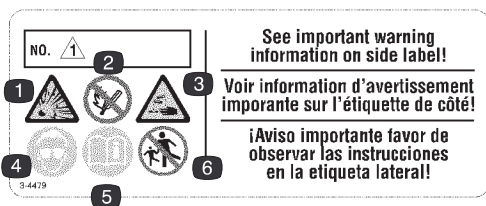

104-4163

1. Eksplosionsfare
2. Ingen ild, åbne flammer eller rygning.
3. Kaustisk væske/fare for kemisk forbrænding
4. Bær beskyttelsesbriller
5. Læs *betjeningsvejledningen*.
6. Hold omkringstående på sikker afstand fra maskinen.

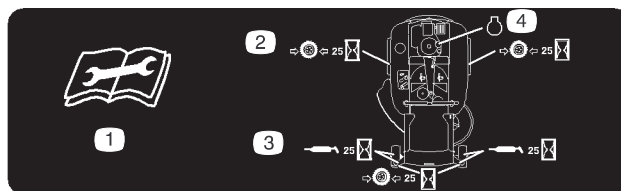

106-8717

1. Læs instruktionerne, før der foretages serviceeftersyn eller vedligeholdelse.
3. Indfædt for hver 25. driftstime.
4. Motor

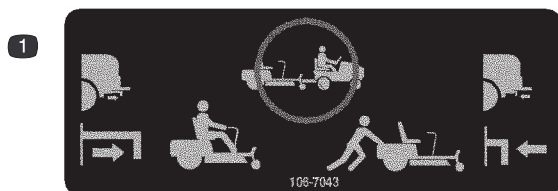

106-7043

1. Bugser ikke maskinen; træk håndtaget ud for at sidde og køre på maskinen, eller tryk håndtaget ind for at skubbe maskinen.



106-6989

1. Advarsel – læs instruktionerne, før der foretages serviceeftersyn eller udføres vedligeholdelse. Aktiver parkeringsbremsen, og fjern tændingsnøglen, før du forlader maskinen.
2. Advarsel – læs *betjeningsvejledningen*.
3. Fare for udslyngede genstande fra plæneklipperen – hold deflektorafskærmningen på plads.
4. Tippefare, skråninger med en hældning på mere end 15 grader.
5. Fare for udslyngede genstande – hold omkringstående på sikker afstand af maskinen, og fjern snavs og affald, før du betjener maskinen.
6. Fare for knusning/amputation af legemsdele på omkringstående – køр ikke med passagerer.
7. Fare for skæring/amputation af hænder eller fødder med plæneklipperens kniv – hold afstand til bevægelige dele.

MAINTENANCE FREE • SANS ENTRETIEN • LIBRE DE MANTENIMIENTO

NIVEAU MAXIMUM MAXIMUM FILL CAPACIDAD MAXIMA
 NIVEAU MINIMUM MINIMUM FILL CAPACIDAD MINIMA

7 8

! DANGER/POISON ! PELIGRO/VENENO !

1

2

Pb

RECYCLE • RECYCLER • RECICLAR

<p>SHIELD EYES.</p> <p>EXPLOSIVE GASES CAN CAUSE BLINDNESS OR INJURY.</p> <p>PROTÉGER LES YEUX. GAZ EXPLOSIFS PEUVENT RENDRE AVEUGLE OU PROVOQUER DES LÉSIONS.</p> <p>PROTEJA LOS OJOS. GASES EXPLOSIVOS PUEDEN CAUSAR CEGUERA O DAÑO.</p>	<p>NO</p> <p>• SPARKS</p> <p>• FLAMES</p> <p>• SMOKING</p> <p>ÉLOIGNER</p> <p>• ÉTINCELLES</p> <p>• FLAMMES</p> <p>• CIGARETTES</p> <p>NO</p> <p>• CHISPAS</p> <p>• FLAMAS</p> <p>• FUMAR</p>	<p>SULFURIC ACID CAN CAUSE BLINDNESS OR SEVERE BURNS.</p> <p>ACIDE SULFURIQUE PEUT RENDRE AVEUGLE OU PROVOQUER DES BRULURES GRAVES.</p> <p>ACIDO SULFURICO PUEDE CAUSAR CEGUERA O QUEMADURAS SEVERAS.</p>	<p>FLUSH EYES IMMEDIATELY WITH WATER. GET MEDICAL HELP FAST.</p> <p>RINCER IMMEDIATEMENT LES YEUX A GRANDE EAU. CONTACTER RAPIDEMENT UN MEMBRE DE LA PROFESSION MEDICALE.</p> <p>LAVE LOS OJOS DE INMEDIATO. CONSIGA AYUDA MEDICA RAPIDO.</p>
--	---	--	--

KEEP OUT OF THE REACH OF CHILDREN. DO NOT TIP. DO NOT OPEN BATTERY!

MAINTENIR HORS DE LA PORTÉE DES ENFANTS. NE RENVERSEZ PAS. N'OUVREZ PAS LA BATTERIE!

MANTENGASE FUERA DEL ALCANCE DE LOS NIÑOS. NO INCLINE. NO ABRA LA BATERIA!

HOW TO ACTIVATE DRY CHARGED BATTERIES

1. Use only battery electrolyte (1.265 Sp.Gr.) to fill battery initially.
2. Do not overfill. Let stand for 15 minutes.
3. Charge battery at 4-5 amps until specific gravity is 1.250 or higher and temperature is at least 60°F. - all cells gassing freely.
4. After battery has been activated, add only water to replace normal loss.

9

3-4915 Dist. by: /por:/par: EPM Products, Baltimore, MD 21226 MADE IN U.S.A. • FABRIQUE AUX E.U.A. • HECHO EN E.U.A.

104-5091

- | | | |
|--|---|--|
| <ol style="list-style-type: none"> 1. Indeholder bly; må ikke kasseres. 2. Genbrug. 3. Bær beskyttelsesbriller; eksplosive gasser kan forårsage blindhed og andre personskader. | <ol style="list-style-type: none"> 4. Ingen gnister, flammer eller rygning. 5. Svovlsyre kan forårsage blindhed og alvorlige forbrændinger. | <ol style="list-style-type: none"> 6. Skyl omgående øjnene med vand, og søg hurtigt læge. 7. Maks. påfyldningslinje. 8. Min. påfyldningslinje. 9. Anvisninger for aktivering af batteriet. |
|--|---|--|

Benzin og olie

Anbefalet benzintype

Brug BLYFRI almindelig bilbenzin (mindst 87 oktan). Blyholdig almindelig benzin kan anvendes, hvis blyfri almindelig benzin ikke fås.

Vigtigt Der må aldrig anvendes methanol, benzin indeholdende methanol eller gasohol, der indeholder mere end 10% ethanol, da dette kan beskadige motorens brændstofs-system. Bland ikke olie i benzinen.

Fare

Under visse forhold er benzin meget brandfarlig og yderst eksplosiv. En brand eller eksplosion forårsaget af benzin kan give dig eller andre forbrændinger samt medføre tingsskade.

- Fyld tanken udendørs i et åbent område, når motoren er kold. Tør eventuel spildt benzin op.
- Fyld aldrig brændstoftanken op inde i en lukket anhænger.
- Fyld ikke brændstoftanken helt op. Fyld benzin på brændstoftanken, indtil niveauet er 6 til 13 mm under bunden af påfyldningsstudsens. Denne tomme plads giver benzinen i brændstoftanken plads til at udvide sig.
- Ryg aldrig, når du håndterer benzin, og hold dig på afstand af åben ild eller steder, hvor benzindampe kan antændes af en gnist.
- Opbevar benzin i en godkendt beholder og utilgængeligt for børn. Køb kun benzin til 30 dages forbrug.
- Anbring altid benzindunke på jorden et stykke fra køretøjet, før påfyldning påbegyndes.
- Fyld ikke benzindunke inde i et køretøj eller på en lastbil eller anhænger, da indvendige tæpper eller plastikforinger i lastbiler kan isolere dunken og forsinke tabet af eventuel statisk elektricitet.
- Når det er praktisk muligt, skal benzindrevent udstyr fjernes fra lastbilen eller anhænger og fyldes op igen, mens hjulene står på jorden.
- Hvis dette ikke er muligt, skal påfyldningen af udstyret finde sted på en lastbil eller anhænger med en løs dunk i stedet for direkte fra benzinstanderen.
- Hvis det er nødvendigt at benytte benzinstanderen, skal spidsen af slangen hele tiden være i kontakt med kanten af åbningen i

Advarsel

Benzin er farligt eller kan dræbe, hvis den drikkes. Længere tids udsættelse for dampe kan forårsage alvorlige skader og sygdomme.

- Undgå længere tids indånding af dampe.
- Hold ansigtet væk fra spidsen af slangen og

Brug af brændstofstabilisator

Brug af brændstofstabilisator i traktoren giver følgende fordele:

- Holder benzinen frisk ved opbevaring i 90 dage eller derunder. Til længere tids opbevaring anbefales det, at brændstoftanken tømmes.
- Renser motoren, når den kører.
- Forhindrer opbygning af gummiagtige lakaflejringer i brændstofs-systemet, som medfører startvanskeligheder.

Vigtigt Tilsæt aldrig brændstofadditiver, der indeholder methanol eller ethanol.

Tilsæt benzinen den korrekte mængde brændstofstabilisator.

Bemærk: Brændstofstabilisator er mest effektivt, når den blandes med frisk benzin. Brug altid brændstofstabilisator for at minimere risikoen for lakaflejringer i brændstofs-systemet.

Opfyldning af brændstoftanken

1. Sluk for motoren, og aktiver parkeringsbremsen.
2. Rengør området omkring brændstofdækslet, og afmonter dækslet. Fyld blyfri almindelig benzin på brændstoftanken, indtil niveauet er 6 til 13 mm under bunden af påfyldningsstudsens. Dette giver benzinen i brændstoftanken plads til at udvide sig. Fyld ikke brændstoftanken helt op.
3. Skru brændstofdækslet godt fast. Tør eventuel spildt benzin op.

Kontrol af motoroliestanden

Før du starter motoren og bruger maskinen, skal du kontrollere oliestanden i motorens krumtaphus. Se afsnittet Kontrol af oliestand, side 22.

Betjening

Bemærk: Maskinens venstre og højre side ses fra den normale betjeningsposition.

Sæt sikkerheden i højsædet

Læs alle sikkerhedsforskrifterne nøje, og gør dig bekendt med de symboler, der findes i afsnittet om sikkerhed. Disse oplysninger kan hjælpe dig, din familie, husdyr og personer, der befinder sig i nærheden, med at undgå at komme til skade.

Betjeningsanordninger

Før du starter motoren og anvender maskinen, er det vigtigt, at du er fortrolig med alle maskinens betjeningsanordninger (fig. 3 og 4).

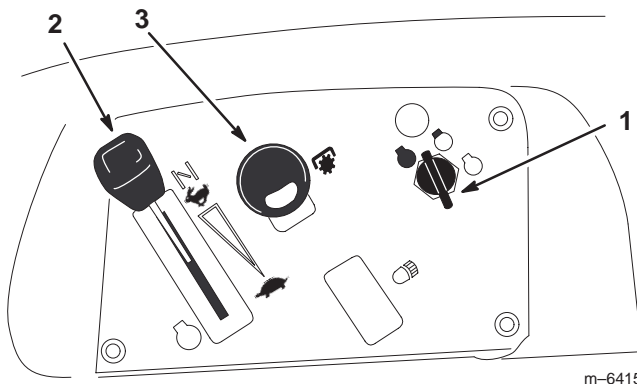

Figur 3

1. Tænding
2. Gas/choker
3. Kraftudtag

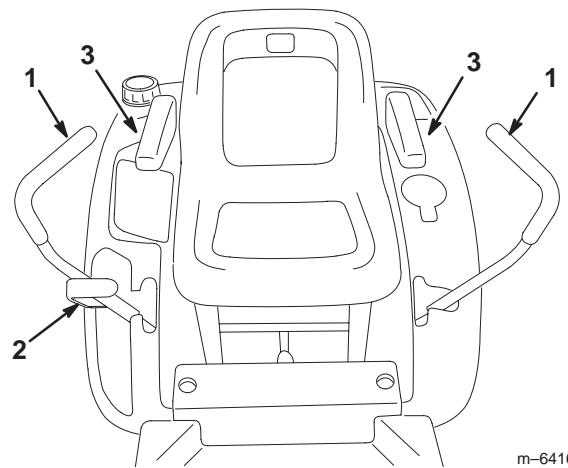

m-6416

Figur 4

1. Bevægelsehåndtag
2. Klippehøjdehåndtag
3. Armlæn – ekstraudstyr til model 74402 og 74403

Parkeringsbremse

Parkeringsbremsen aktiveres automatisk, når bevægelsehåndtagene er i bremseposition (fig. 9).

Sæt altid bevægelsehåndtagene i bremseposition, når du standser maskinen eller efterlader den uden opsyn.

Start og standsning af motoren

Start af motoren

1. Sid i sædet, og flyt bevægelseshåndtagene til bremsepositionen.
2. Tilkobl kraftudtaget (fig. 5).

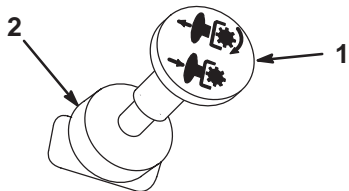

Figur 5

m-4201

1. Kraftudtag tilkoblet
2. Kraftudtag slået fra

3. Flyt gashåndtaget til choker, før du starter en kold motor (fig. 6).

Bemærk: En varm eller brændvarm motor kræver muligvis ikke, at chokeren bruges.

4. Drej tændingsnøglen til Start for at aktivere starteren. Slip nøglen, når motoren starter.

Vigtigt Aktiver ikke starteren i mere end 10 sekunder ad gangen. Hvis motoren ikke starter, skal du lade den køle ned i 60 sekunder mellem startforsøgene. Følges disse instruktioner ikke, kan startermotoren brænde sammen.

5. Når motoren starter, skal du flytte gashåndtaget til positionen Hurtig (fig. 6). Hvis motoren sætter ud eller er langsom til at starte, skal du flytte gashåndtaget tilbage til indstillingen Choker i nogle få sekunder. Flyt derefter gashåndtaget til den ønskede indstilling. Gentag dette efter behov.

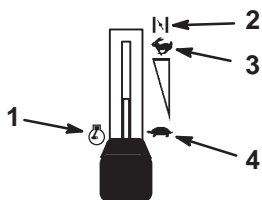

Figur 6

m-5126

1. Motor
2. Choker
3. Hurtig
4. Langsom

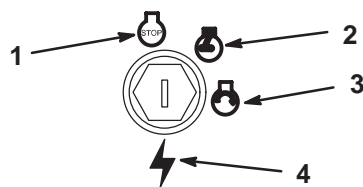

Figur 7

m-4268

1. Fra
2. Kør
3. Start
4. Tænding

Standsning af motoren

1. Flyt gashåndtaget til Hurtig (fig. 6).
2. Slå kraftudtaget fra (fig. 5).
3. Drej tændingsnøglen til Fra (Fig. 7).
4. Træk ledningen af tændrøret/ene for at forhindre risikoen for, at nogen ved et uheld starter maskinen, før den transporteres eller opbevares.
5. Luk brændstofafbryderventilen under den forreste del af brændstoftanken, før maskinen transporteres eller opbevares.

Vigtigt Kontroller, at brændstofafbryderventilen er lukket, før maskinen transporteres eller opbevares, da der kan opstå brændstøflækage.

Betjening af kraftudtaget

Kraftudtagskontakten indkobler og udkobler strøm til den elektriske kobling.

Indkobling af kraftudtaget

1. Mindsk trykket på traktionskontrolhåndtagene, og sæt maskinen i frigear.
2. Flyt gashåndtaget til positionen Hurtig.
3. Træk kraftudtagskontakten ud for at indkoble kraftudtaget (fig. 8).

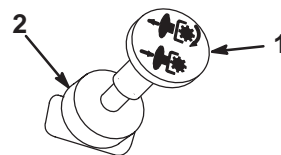

Figur 8

m-4201

1. Kraftudtag tilkoblet
2. Kraftudtag slået fra

Udkobling af kraftudtaget

Flyt kraftudtagskontakten til positionen 2, hvor det er slået fra (fig. 8).

Sikkerhedslåsesystem



Forsigtig



Hvis kontakterne til sikkerhedslåsesystemet frakobles eller bliver beskadigede, kan maskinen reagere uventet og forårsage personskade.

- Pil ikke ved sikkerhedskontakterne.
- Kontroller dagligt, at sikkerhedskontakterne

Sådan fungerer sikkerhedslåsesystemet

Sikkerhedslåsesystemet er udviklet med henblik på at forhindre, at motoren starter, medmindre:

- Kraftudtaget er udkoblet.
- Bevægelseshåndtagene er i bremsepositionen.

Sikkerhedslåsesystemet er også konstrueret til at standse motoren, når kontrolgrebene ikke er i bremseposition, og du rejser dig fra sædet, når kraftudtaget er tilkoblet.

Afprøvning af sikkerhedslåsesystemet

Afprøv altid sikkerhedssystemet, før du betjener maskinen. Hvis sikkerhedssystemet ikke fungerer som beskrevet i det følgende, skal der straks tilkaldes en autoriseret forhandler til at reparere sikkerhedssystemet.

1. Tilkobl kraftudtaget, mens kontrolgrebene er i bremseposition og du sidder i sædet. Prøv at starte motoren. Motoren bør ikke tørne.
2. Slå kraftudtaget fra, mens du sidder i sædet. Flyt et af bevægelseshåndtagene til den midterste, ulåste position. Prøv at starte motoren. Motoren bør ikke tørne. Gentag dette med det andet bevægelseshåndtag.
3. Slå kraftudtaget fra, mens du sidder i sædet, og fastlås bevægelseshåndtagene i neutral position. Start motoren. Flyt bevægelseshåndtagene til den midterste, ulåste position, mens motoren kører, indkobl kraftudtaget, og rejst dig derefter let fra sædet. Motoren bør nu stoppe.

Kørsel fremad og bakning

Gashåndtaget styrer motorens omdrejningstal målt i rpm (omdrejninger pr. minut). Indstil gashåndtaget til høje omdrejninger (Hurtig) for at opnå den bedste ydelse. Kør altid med fuld kraft.



Forsigtig



Maskinen kan spinne meget hurtigt. Føreren kan miste kontrollen over maskinen og forårsage personskade eller beskadige maskinen.

Fremad

1. Flyt grebene til midterpositionen – ulåst position.
2. Kør fremad ved langsomt at skubbe bevægelseshåndtagene fremad (fig. 9).

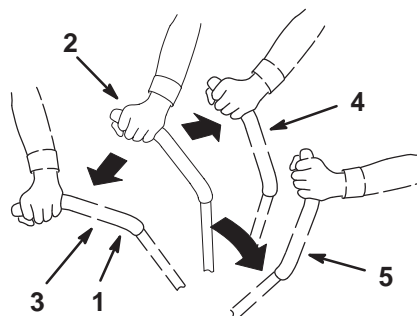

m-6466

Figur 9

- | | |
|------------------------------|-------------------|
| 1. Bevægelseshåndtag | 4. Tilbage |
| 2. Midterste ulåste position | 5. Bremseposition |
| 3. Fremad | |

Kør lige ud ved at påføre begge bevægelseshåndtag samme tryk (fig. 9).

Drej ved at mindske trykket på bevægelseshåndtaget i den retning, du ønsker at dreje (fig. 9).

Jo længere traktionskontrolgrebene flyttes den ene eller anden vej, jo hurtigere kører maskinen i den pågældende retning.

Du kan stoppe maskinen ved at flytte begge bevægelseshåndtagene til neutral position.

Bakning

1. Flyt grebene til midterpositionen – ulåst position.
2. Bak ved langsomt at trække bevægelseshåndtagene bagud (fig. 9).

Kør lige ud ved at påføre begge bevægelseshåndtag samme tryk (fig. 9).

Du kan dreje ved at mindske trykket på bevægelseshåndtaget i den retning, som du vil dreje til (fig. 9).

Du kan stoppe maskinen ved at flytte begge bevægelseshåndtagene til neutral position.

Standingsning af maskinen

For at standse maskinen skal du flytte traktionskontrolgrebene til neutral og bremse maskinen, udkoble kraftudtaget, sikre dig, at gashåndtaget er i positionen Hurtig og dreje tændingsnøglen til positionen **Fra**. Husk at tage nøglen ud af tændingen.

! Forsigtig !

Børn eller omkringstående kan komme til skade, hvis de flytter eller forsøger at betjene traktoren, når operatøren ikke er til stede.

Fjern altid tændingsnøglen, og flyt bevægelsehåndtagene til bremsepositionen, når du efterlader

Justering af klippehøjden

Klippehøjden justeres fra 38 til 114 mm i trin på 13 mm ved at flytte klippehøjdehåndtaget til forskellige positioner.

1. Hæv klippehøjdehåndtaget til transportposition (også 114 mm klippehøjdeposition) (fig. 10).
2. Træk op i klippehøjdehåndtaget, og flyt det til den ønskede position (fig. 10) for at justere.

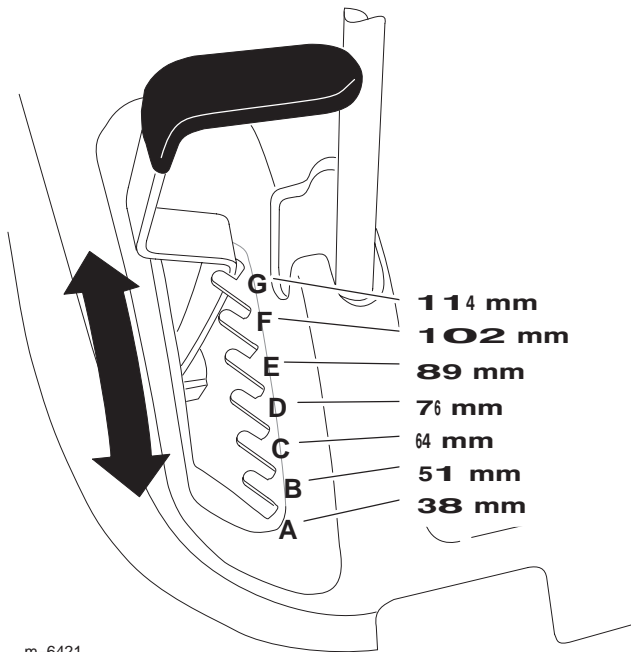

Figur 10

1. Klippehøjdehåndtag
2. Klippehøjdepositioner

Justering af plæneklipperens hjul

De forreste plæneklipperhjul skal føre plæneklipperen hen over ujævnt terræn. Forhjulenes højde kan justeres, så den passer bedre til plæneklipperens valgte klippehøjde.

1. Hvis du vil ændre højden på plæneklipperens forhjul, skal du fjerne hjulets monteringsbolt og vælge et andet af de huller, som hjulet kan monteres i (fig. 11).
2. Anvend det øverste hul for at få den laveste klippehøjde, og det nederste hul for at få en højere klippehøjde (fig. 11).

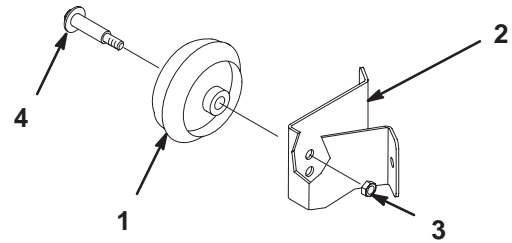

Figur 11

1. Hjul
2. Hjulbeslag
3. Låsemøtrik
4. Hjulbolt

Indstilling af sædet

Sædet kan flyttes frem og tilbage. Anbring sædet i den stilling, hvor du har den bedste kontrol over maskinen og sidder mest behageligt.

1. Hæv sædet, og løs justeringsknapperne (fig. 12)
2. Flyt sædet til den ønskede position, og stram knapperne.

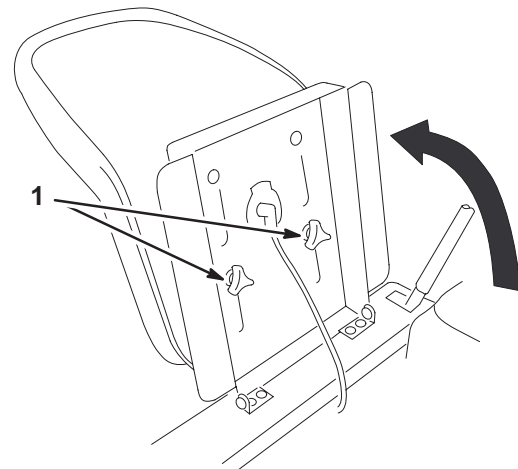

Figur 12

1. Justeringsknapper

Justering af bevægelseshåndtagene

Bevægelseshåndtagene kan justeres til højere eller lavere position, så føreren opnår maksimal komfort.

1. Fjern de to bolte, der fastholder håndtaget til styrearmsakslen (fig. 13).
2. Flyt håndtaget til det næste par huller. Fastgør håndtaget med de 2 bolte (fig. 13).
3. Gentag justeringen for det andet håndtag.

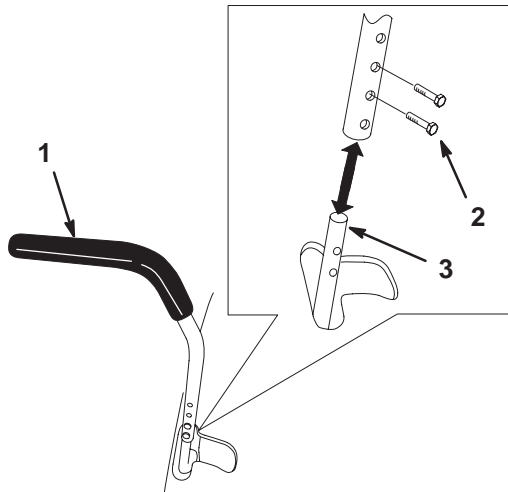

Figur 13

1. Håndtag
2. Bolt
3. Styrearmsaksel

Manuel skubning af plæneklipperen

Vigtigt Skub altid maskinen manuelt. Træk aldrig maskinen med et andet køretøj, da dette kan beskadige maskinen.

Sådan skubbes maskinen

1. Parker maskinen på en plan flade, og udkobl knivenes kraftudtag.
2. Flyt bevægelseshåndtagene til bremsepositionen, stop motoren, fjern nøglen, og vent, til alle bevægelige dele er standset, før du forlader betjeningspositionen.
3. Skub omløbshåndtaget frem, og skub dem dernæst ud (fig. 14).
4. Flyt bevægelseshåndtagene til den midterste, ulåste position for at deaktivere bremsen (fig. 9).

5. Skub maskinen.

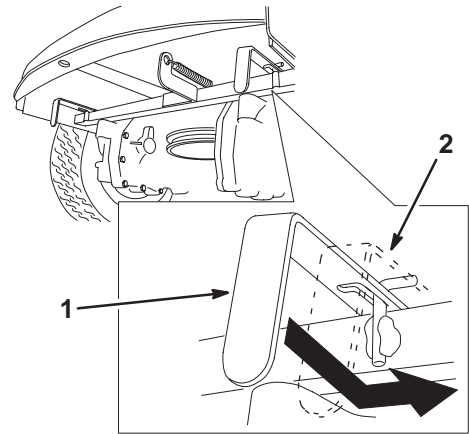

m-6418

Figur 14

1. Position til betjening af maskinen
2. Position til skubning af maskinen

Sådan køres maskinen

Skub de to omløbshåndtag mod indersiden, og træk dem dernæst bagud (fig. 14).

Bemærk: Maskinen kører ikke, medmindre omløbsventilerne er skubbet ind og dernæst mod ydersiden.

Justering af fodstøtten

Fodstøtten kan justeres frem eller tilbage, så føreren opnår maksimal komfort.

1. Løft fodstøtten op, og anbring stængerne i samme hulpositioner (fig. 15).

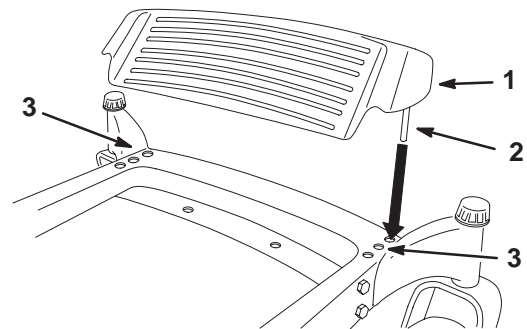

m-6423

Figur 15

1. Fodstøtte
2. Stang
3. Hulpositioner

Afmontering og montering af motorhjelmen

1. Løsn knapperne, og træk dernæst motorhjelmen tilbage og op for at afmontere motorhjelmen (fig. 16).

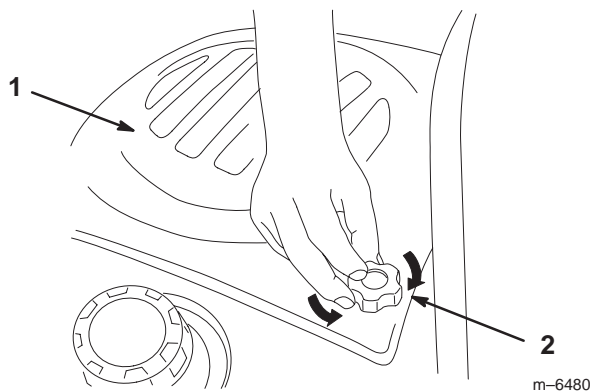

Figur 16

1. Motorhjelme
2. Drejeknap

2. Anbring krogene i rillerne, og skub fremad for at montere motorhjelmen (fig. 17).
3. Spænd knapperne (fig. 16).

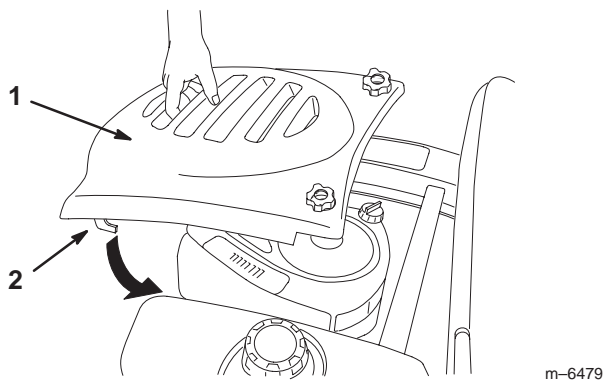

Figur 17

1. Motorhjelme
2. Krog

Sideudkast eller græskværn

Denne plæneklipper kan kværne græs eller kaste det ud til siden. Plæneklipperen er fra fabrikken indstillet til kværning.

Fare

Hvis ikke der er monteret græsdeflektorafskærmning, udkastningsdæksel eller komplet græsopsamler, udsætter du dig selv og andre for kontakt med kniven og udslyngede genstande. Kontakt med roterende plæneklipperkniv(e) og udslyngede genstande vil medføre personskaade eller død.

- Fjern aldrig græsdeflektorafskærmningen fra plæneklipperen, da skærmen leder materialerne ned mod plænen. Hvis græsdeflektorafskærmningen skulle blive beskadiget, skal den straks udskiftes.
- Placer aldrig hænder eller fødder under plæneklipperen.
- Forsøg aldrig at rengøre udkastningsområdet eller knivene, medmindre kraftudtaget indstilles til *frakoblet*, og tændingsnøglen drejes til posi-

Plæneklipperen er udstyret med en hængslet græsdeflektorafskærmning, der kaster det afklippede græs til siden og ned mod plænen, mens den er i sideudkastningstilstand.

For at kværne det afklippede græs skal du montere et udkastningsdæksel (fås som ekstraudstyr til nogle modeller) på åbningen i siden af plæneklipperen. Se afsnittet Montering af udkastningsdæksel, side 18.

Montering og afmontering af udkastningsdækslet (til begge modeller)

Montering af udkastningsdæksel

1. Stop motoren, og fjern tændingsnøglen.
2. Løft græsdeflektorafskærmningen, og skub tapperne på oversiden af udkastningsdækslet ind under græsdeflektorafskærmningens holdestang. Drej udkastningsdækslet ned mod åbningen og mod plæneklipperens nederste kant (fig. 18).
3. Fastgør udkastningsdækslet til plæneklipperens nederste kant ved hjælp af bolte og møtrikker (fig. 18).

Bemærk: Stram ikke møtrikkerne for meget, ellers kan dækslet blive forvredet og forårsage knivkontakt.

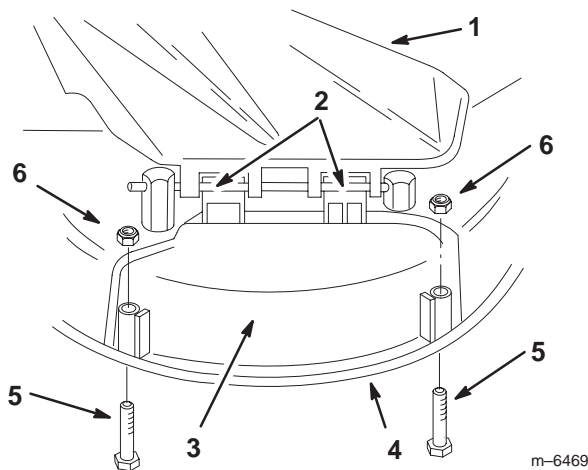

Figur 18

- | | |
|-----------------------------|------------------|
| 1. Græsdeflektorafskærmning | 4. Nederste kant |
| 2. Tapper under holdestang | 5. Bolt |
| 3. Udkastningsdæksel | 6. Møtrik |

Afmontering af udkastningsdækslet

Udfør følgende procedure for at skifte til sideudkastnings-tilstand:

1. Stop motoren, og fjern tændingsnøglen.
2. Fjern møtrikkerne og boltene, som fastholder udkastningsdækslet til plæneklipperen (fig. 18).
3. Afmonter udkastningsdækslet, og sænk græsdeflektor-skærmen ned over udblæsningsåbningen.

Afmontering og montering af kværnskærmladerne (kun for model 74402)

Afmontering af kværnskærmladerne

Udfør følgende procedure for at skifte fra brug af græskværn til sideudkast.

1. Hæv plæneklipperen til G-position (114 mm) (fig. 10).
2. Fjern boltene og låsemøtrikken fra den forreste skærmlade, og afmonter skærmladen (fig. 19). Gem disse bolte og låsemøtrikken.

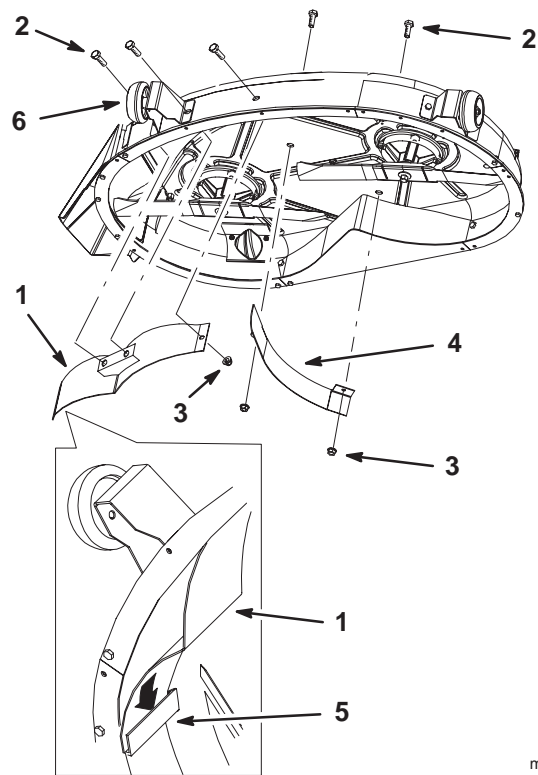

Figur 19

- | | |
|------------------------|----------------------------------|
| 1. Forreste skærmlade | 5. Rille i udkastningsdæksel |
| 2. Bolt | 6. Plæneklipperens
hjulbeslag |
| 3. Låsemøtrik | |
| 4. Midterste skærmlade | |
3. Afmonter møtrikkerne og boltene fra den midterste skærmlade. (fig. 19).
 4. Monter bolte og låsemøtrikker i plæneklipperens hjulbeslag og plæneklipperen (fig. 19).



Advarsel



Åbne huller i plæneklipperen udsætter både dig selv og andre for udslyngt affald, hvilket kan forårsage alvorlige kvæstelser.

- Betjen aldrig plæneklipperen, uden at der er monteret bolte og møtrikker i alle huller i plæneklipperhuset.

Montering af kværnskærmladerne

Udfør følgende procedure for at skifte tilbage til plæneklipper med kværn:

1. Rengør plæneklipperen grundigt.
2. Fjern låsemøtrikkerne og boltene fra monteringshullerne i den forreste skærmlade (fig. 19).
3. Monter den midterste skærmlade på plæneklipperen med de 2 bolte og låsemøtrikker, der blev fjernet i trin 2 (fig. 19).
4. Monter den forreste skærmlade i rillen i udkastningsdækslet (fig. 19).
5. Monter den forreste skærmlade på plæneklipperen med tre bolte og én låsemøtrik (fig. 19).

Tips om græsklipning

Højt omdrejningstal

For at opnå den bedste græsslåning og maksimal luftcirkulation skal motoren betjenes ved indstillingen Hurtig. Luft er nødvendigt for at kunne klippe græsset ordentligt, og derfor skal du ikke indstille klippehøjden for lavt eller lade plæneklipperen være helt omgivet af uklippet græs. Forsøg altid at holde den ene side af plæneklipperen fri for uklippet græs, så plæneklipperen kan få den nødvendige luft.

Klipning af en græsplæne for første gang

Klip ikke græsset helt så kort som normalt, så du kan sikre dig, at plæneklipperens klippehøjde ikke fjerner græsset helt i ujævnt terræn. Den tidligere anvendte klippehøjde er dog tit den bedste. Når du klipper græs, der er længere end 15,2 cm, kan det være en fordel at klippe græsset to gange for at sikre en acceptabel klippekvalitet.

Klip en tredjedel af græsstråets længde

Du opnår det bedste resultat ved kun at klippe en tredjedel af græsstråets længde. Det anbefales ikke at klippe mere end dette, medmindre græsbevoksningen er spredt, eller det er sent på efteråret, når græsset ikke længere vokser så hurtigt.

Klipperetning

Skift klipperetning for at sikre, at græsset fortsætter med at vokse lodret. Dette medvirker også til at sprede det afklippede græs, hvilket øger nedbrydningen og gødningseffekten.

Slå græs med de korrekte intervaller

Normalt skal græsset slås hver fjerde dag, men græs vokser med forskellig hastighed på forskellige tidspunkter. Hvis du vil bibeholde den samme klippehøjde, hvilket anbefales, skal græsset slås oftere i det tidlige forår. Når græssets

væksthastighed falder midt på sommeren, skal du ikke slå græsset så tit. Hvis du ikke har mulighed for at slå græs over en længere periode, skal du først slå det med en høj klippehøjde og derefter igen to dage senere med en lavere højdeindstilling.

Klippehastighed

Klippingskvaliteten kan forbedres ved at køre langsommere.

Undgå at klippe græsset for kort

Hvis plæneklipperens klippebredde er bredere end klippebredden for den plæneklipper, du tidligere brugte, skal du hæve klippehøjden en tak for at sikre, at græsset på en ujævn plæne ikke klippes for kort.

Langt græs

Hvis græsset får lov til at vokse lidt længere end normalt, eller hvis græsset er meget vådt, skal klippehøjden forøges i forhold til den normale højde, hvorefter græsset skal slås ved denne indstilling. Slå derefter græsset igen ved den lavere, normale indstilling.

Når maskinen stopper

Hvis det er nødvendigt at standse maskinen, mens græsslåningen er i gang, kan du risikere, at der falder en klump afklippet græs ned på plænen. For at undgå dette, skal du flytte maskinen til et tidligere klippet område, og sørge for at knivene er indkoblede.

Hold undersiden af plæneklipperen ren

Fjern afklippet græs og snavs fra undersiden af plæneklipperen efter hver anvendelse. Hvis græs og snavs ophober sig i plæneklipperen, bliver kvaliteten af græsslåningen utilfredsstillende med tiden.

Vedligeholdelse af kniven(e)

Hold kniven(e) skarp(e) gennem hele græsslåningssæsonen, da en skarp kniv skærer græsset rent af uden at rive det over eller få det til at flosse. Hvis græsset rives over eller flosser, bliver enderne brune, hvilket hæmmer væksten og øger risikoen for sygdom. Kontroller klippeknivenes skarphe dagligt, og kontroller, om de er slidte eller beskadigede. Fil eventuelle hakker ned, og slib knivene, hvis det er nødvendigt. Hvis en kniv er beskadiget eller slidt, skal den udskiftes med det samme med en original Toro-kniv.

Vedligeholdelse

Bemærk: Maskinens venstre og højre side ses fra den normale betjeningsposition.

Skema over anbefalet vedligeholdelse

Vedligeholdelsesintervaller og eftersyn	Vedligeholdelsesprocedure
Hver brug	<ul style="list-style-type: none">• Kontroller motoroliestanden.• Kontroller sikkerhedssystemet.• Rengør plæneklipperhuset.
Efter de første 5 driftstimer	<ul style="list-style-type: none">• Skift motorolie.
For hver 5. driftstime	<ul style="list-style-type: none">• Kontroller knivene.
For hver 25. driftstime	<ul style="list-style-type: none">• Smør alle smøringspunkterne.¹• Smør ledbøsningerne.¹• Efterse skumluftfilteret.¹• Kontroller remmene for slid/revner.• Efterse elektrolytstanden i batteriet.• Kontroller dæktrykket.
For hver 50. driftstime	<ul style="list-style-type: none">• Skift motorolie.²
For hver 100. driftstime	<ul style="list-style-type: none">• Rens kølesystemet.¹• Efterse papirluftfilteret.¹• Skift oliefilter.²• Udskift brændstoffilteret.• Udskift tændrøret.
Før opbevaring	<ul style="list-style-type: none">• Udfør alle ovennævnte vedligeholdelsesprocedurer før opbevaring.• Tøm brændstoftanken.• Oplad batteriet og frakobling af batterikablerne.• Mal beskadigede overflader.

¹Dette skal gøres oftere under støvede og snavsede forhold

²Dette skal gøres oftere, når motoren betjenes under svær belastning eller ved høje temperaturer

Vigtigt Se betjeningsvejledningen til motoren for at få oplysninger om yderligere vedligeholdelsesprocedurer.



Forsigtig



Hvis du lader nøglen sidde i tændingen, kan andre personer utilsigtet komme til at starte motoren og forårsage alvorlig personskade på dig eller andre omkringstående.

Serviceeftersyn af motorolien

Kontroller oliestanden dagligt eller hver 8. time.

Skift olie efter de første 5 driftstimer og derefter for hver 50. driftstime.

Olietype: Selvrensende olie (API type SF, SG, SH, SJ eller højere)

Krumtaphusindhold:

- 1400 cc/1,4 liter, når filteret **ikke er skiftet**;
- 1700 cc/1,7 liter, når filteret **er skiftet** (modellerne 74330 og 74350)

Viskositet: Se nedenstående tabel

ANVEND DISSE SAE-VISKOSITETSOILIER

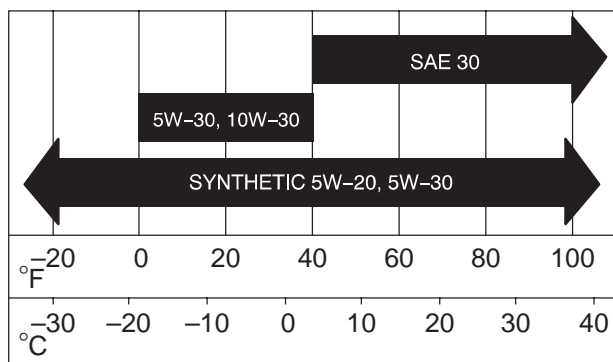

Kontrol af oliestand

1. Parker maskinen på en plan flade, udkobl kraftudtaget, stop motoren, og fjern tændingsnøglen.
2. Rengør området omkring oliepinde (fig. 20), så der ikke trænger snavs ned i hullet til oliepinde, hvilket kan beskadige motoren.

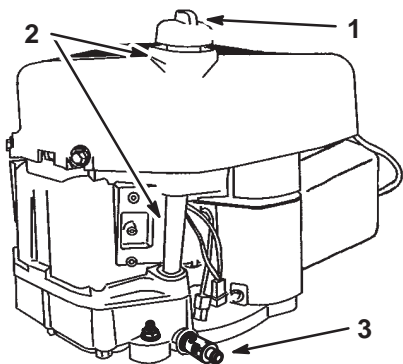

Figur 20

1. Oliepind
2. Påfyldningsrør
3. Olieaftapningsventil

3. Skru oliepinde løs, og aftør pindens metalende (fig. 21).

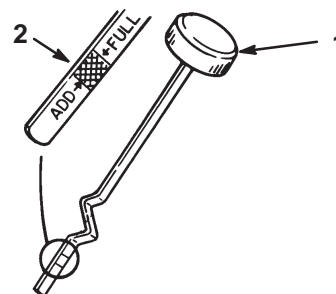

Figur 21

1. Oliepind
2. Metalende

4. Skru oliepinde helt fast i hullet. Skru oliepinde løs igen, træk den ud, og kig på pindens metalende. Hvis oliestanden er lav, skal der langsomt påfyldes så meget olie i påfyldningshullet, at oliestanden kun stiger til, men ikke når over, Full-mærket på oliepinde.

Vigtigt Undgå at fylde for meget olie på krumtaphuset, da dette kan medføre beskadigelse af motoren.

Udskiftning og aftapning af olie

1. Start motoren, og lad den køre i fem minutter. På denne måde opvarmes olien, så den bliver lettere at aftappe.
2. Parker maskinen, så aftapningssiden befinder sig lidt lavere end den modsatte side, så det sikres, at alt olien aftappes.
3. Udkobl kraftudtaget, og aktiver parkeringsbremsen.
4. Stop motoren, fjern nøglen, og vent, til alle bevægelige dele er standset, før du forlader betjeningspositionen.
5. Skub aftapningsslange ind over dræningsventilen.
6. Placer en bakke under aftapningsslange. Drej oliedræningsventilen, så olien kan løbe ud (fig. 22).
7. Når olien er helt aftappet, lukkes aftapningsventilen igen.
8. Fjern aftapningsslange (fig. 22).

Bemærk: Bortskaf den brugte olie på et genbrugsanlæg.

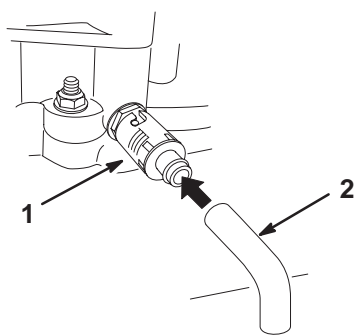

m-6438

Figur 22

1. Olieaftapningsventil 2. Olieaftapningslange

9. Udskift oliefilteret, hvis det er nødvendigt (fig. 23).
10. Gør rent rundt om oliepinde, og skru dækslet af (fig. 20).
11. Hæld langsomt ca. 80 % af den angivne olie i påfyldningsrøret (fig. 20). Se Serviceeftersyn af motorolien, side 22.
12. Kontroller oliestanden. Se afsnittet Kontrol af oliestand på side 22.
13. Tilsæt langsomt ekstra olie, så oliestanden når op til FULL-mærket (Fuld).

Skift af oliefilteret (kun for model 74403)

Udskift oliefilteret for hver 100. time eller ved hver andet olieskift.

Bemærk: Skift oliefilteret hyppigere, når maskinen anvendes under meget støvede eller sandede forhold.

1. Tap olien af motoren. Se afsnittet Udskiftning og aftapning af olie på side 22.
2. Fjern det gamle filter, og aftør filteradapterens pakningsoverflade (fig. 23).
3. Påfør et tyndt lag ren olie på gummipakningen på det nye filter (fig. 23).

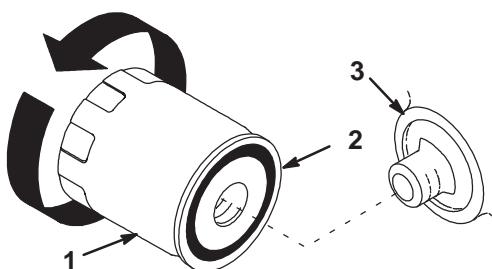

1256

Figur 23

1. Oliefilter 3. Adapter
2. Pakning

4. Monter det nye oliefilter på filteradapteren. Drej oliefilteret med uret, indtil gummipakningen berører filteradapteren. Spænd dernæst filteret yderligere 1/2 til 3/4 omgang (fig. 23).
5. Fyld krumtaphuset med den korrekte nye type olie. Se afsnittet Udskiftning og aftapning af olie på side 22.

Serviceeftersyn af luftfilteret

Skumindsats: Renses hver 25. driftstime eller en gang om året, alt efter hvad der indtræffer først.

Papirindsats: Udskiftes hver 100. driftstime eller en gang om året, alt efter hvad der indtræffer først.

Bemærk: Luftfilteret skal efterses oftere under meget støvede eller sandede forhold (efter få timers brug).

Afmontering af skum- og papirindsatserne

1. Parker maskinen på en plan flade, og udkobl knivens kraftudtag.
2. Flyt bevægelseshåndtagene til bremsepositionen, stop motoren, fjern nøglen, og vent, til alle bevægelige dele er standset, før du forlader betjeningspositionen.
3. Rengør området omkring luftfilteret for at forhindre snavs i at trænge ind i motoren og forårsage skader. Træk luftfilterdækslets håndtag opad, og drej det mod motoren (fig. 24). Afmonter luftfilterdækslet.

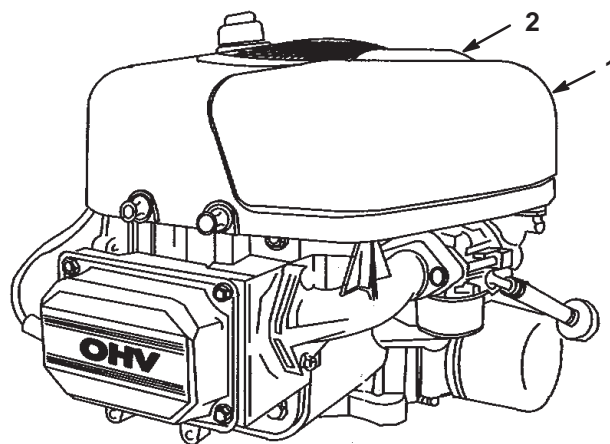

Figur 24

1. Luftfilterdæksel 2. Luftfilterdækslets håndtag

4. Skub forsigtigt papirindsatsen og skumindsatsen af blæserhuset (fig. 25).

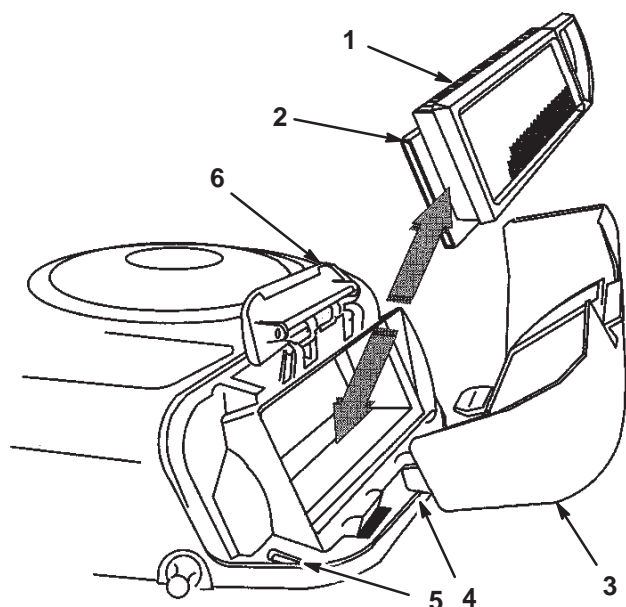

Figur 25

- | | |
|---------------------|--------------|
| 1. Papirindsats | 4. Tap |
| 2. Skumindsats | 5. Udskæring |
| 3. Luftfilterdæksel | 6. Blæserhus |

Rengøring af skumindsatsen

1. Vask skumindsatsen med flydende sæbe og varmt vand. Når indsatsen er ren, skal den skylles omhyggeligt.
2. Tør indsatsen ved at klemme den i en ren klud. Smør **ikke** indsatsen med olie.

Vigtigt Udskift skumindsatsen, hvis den er slidt eller beskadiget.

Rengøring af papirelementet

1. Bank forsigtigt indsatsen ned mod en jævn overflade for at fjerne støv og snavs.
2. Rens gummipakningen på papirindsatsen omhyggeligt for at undgå, at der trænger snavs ind i motoren.
3. Undersøg indsatsen for revner, oliefilm og beskadigelse af gummipakningen.

Vigtigt Du må aldrig rengøre papirindsatsen med trykluft eller væske, f.eks. opløsningsmiddel, benzin eller petroleum. Udskift papirindsatsen, hvis den er beskadiget eller ikke kan rengøres ordentligt.

Montering af skum- og papirindsatser

Vigtigt For at undgå motorskade skal der altid være monteret et komplet skum- og papirluftfilter, når motoren betjenes.

1. Sæt skumindsatsen og papirindsatsen ind i blæserhuset.

Bemærk: Du skal sikre dig, at gummipakningen ligger fladt mod luftfilterets bundplade.

2. Ret tapperne på luftfilterdækslet ind efter udskæringerne på blæserhuset (fig. 25). Hægt håndtaget på dækslet, og tryk ned på håndtaget for at låse dækslet på plads.

Serviceeftersyn af tændrøret

Udskift tændrøret efter hver 100. driftstime. Sørg for, at gnistgabets mellem midter- og sideelektroderne er korrekt, før tændrøret monteres. Brug en tændrørsnøgle til at afmontere og montere tændrøret/ene og en søgelære til at kontrollere og justere gnistgabets størrelse. Monter om nødvendigt et nyt tændrør.

Type: Champion RC12YC (eller tilsvarende)

Gnistgab: 0,76 mm

Afmontering af tændrøret

1. Udkobl kraftudtaget, aktiver parkeringsbremsen, stop motoren, og fjern tændingsnøglen.
2. Tag tændrørskablet af tændrøret (fig. 26). Rengør området omkring tændrøret for at forhindre snavs i at trænge ind i motoren og forårsage beskadigelse.
3. Fjern tændrøret og metalskiven.

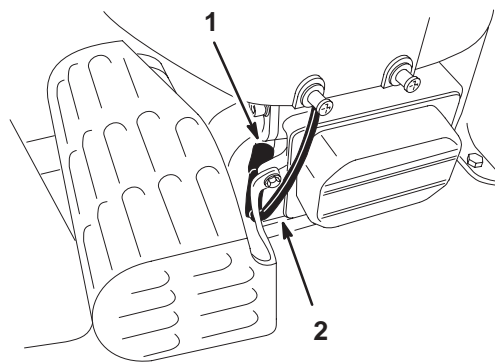

Figur 26

- | | |
|------------|------------------|
| 1. Tændrør | 2. Tændrørskabel |
|------------|------------------|

m-6436

Kontrol af tændrøret

1. Se på midten af tændrøret (fig. 27). Hvis der kan ses en lys brun eller grå farve på isolatoren, fungerer motoren korrekt. En sort belægning på isolatoren betyder normalt, at luftfilteret er snavs.

Vigtigt Rens aldrig tændrøret. Udskift altid tændrøret, når det har en sort belægning, slidte elektroder, oliefilm eller revner.

2. Kontroller gnistgabets mellem midter- og sideelektroderne (fig. 27). Bøj sideelektroden (fig. 27), hvis gabet ikke er korrekt.

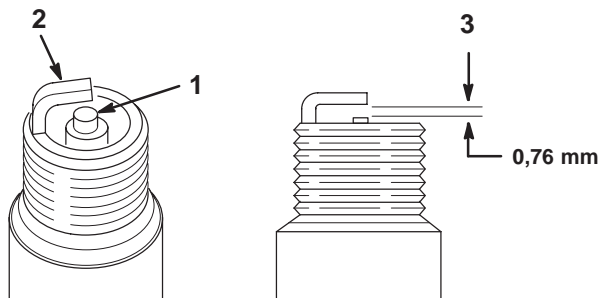

m-3215

Figur 27

1. Midterelektrodens isolator
2. Sideelektrode
3. Gnistgab (ikke i korrekt målestoksforhold)

Montering af tændrøret

1. Monter tændrøret. Sørg for, at gnistgabets indstilling er korrekt.
2. Stram tændrøret til 41 Nm.
3. Sæt tændrørskablerne på tændrøret (fig. 26).

Serviceeftersyn af kniven

Hold knivene skarpe gennem hele græssåningssæsonen, da skarpe knive skærer græsset rent af uden at rive det over eller få det til at flosse. Hvis græsset rives over eller flosser, bliver enderne brune, hvilket hæmmer væksten og øger risikoen for sygdom.

Kontroller klippeknivenes skarphed dagligt, og kontroller, om de er slidte eller beskadigede. Fil eventuelle hakker ned, og slib knivene, hvis det er nødvendigt. Hvis en kniv er beskadiget eller slidt, skal den udskiftes med det samme med en original Toro-kniv. Det kan være praktisk at have en eller flere ekstra knive ved hånden i forbindelse med slibning og udskiftning.

Fare

En slidt eller beskadiget kniv kan gå itu, og et stykke af kniven kan blive kastet ind i det område, hvor operatøren eller omkringstående befinder sig, og medføre alvorlig personskade eller død.

Før kontrol eller eftersyn af knivene

Parker maskinen på en plan flade, udkobl kraftudtaget, og flyt bevægelsehåndtagene til bremsepositionen. Stop motoren, fjern nøglen, og frakobl tændrørskablet/-erne fra tændrørret/erne.

Kontrol af knivene

1. Efterse skærekanten (fig. 28). Hvis kanterne ikke er skarpe eller har hakker, skal knivene afmonteres og slibes. Se afsnittet Slibning af knivene på side 26.
2. Efterse knivene, især det buede område (fig. 28). Hvis du bemærker beskadigelse eller slitage, eller hvis der er antydning af en revne i dette område (punkt 3 på fig. 28), skal du straks montere en ny kniv.

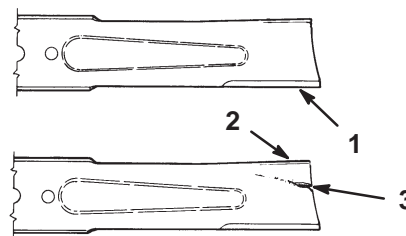

m-151

Figur 28

1. Skærekant
2. Buet område
3. Antydning af slitage/revne

Kontrol for bøjede knive

1. Drej knivene, indtil enderne vender fremad og bagud (fig. 29). Mål fra en plan overflade til knivenes skærekant, position A (fig. 29). Noter dette mål.

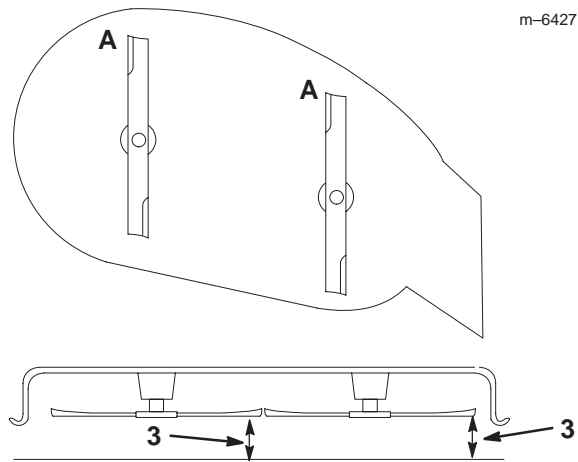

Figur 29

2. Drej de modsatte ender af knivene fremad.
3. Mål fra en plan overflade til knivenes skærekant i samme position som i trin 1. Forskellen mellem de mål, der blev opnået i trin 1 og 2, må ikke overstige 3 mm. Hvis dette mål overskrider 3 mm, er kniven bøjet og skal udskiftes. Se afsnittet Afmontering af knivene på side 27, og Montering af knivene på side 27.

Advarsel

En bøjet eller beskadiget kniv kan gå i stykker, og kan skade dig eller omkringstående alvorligt, eller endda medføre døden.

- Udskift altid en bøjet eller beskadiget kniv med en ny kniv.

Afmontering af knivene

Kniven skal udskiftes, hvis den rammer en fast genstand, eller hvis den er ude af balance eller bøjet. Brug kun originale Toro-knive for at opnå optimal ydelse og sikre overensstemmelse med maskinen. Reserveknive, som er fremstillet af andre producenter, kan medføre, at maskinen ikke overholder sikkerhedsstandarderne.

Hold på knivenden vha. en klud eller en tyk handske. Fjern knivbolten, den buede skive, stiveren til kniven og kniven fra spindelakslen (fig. 30).

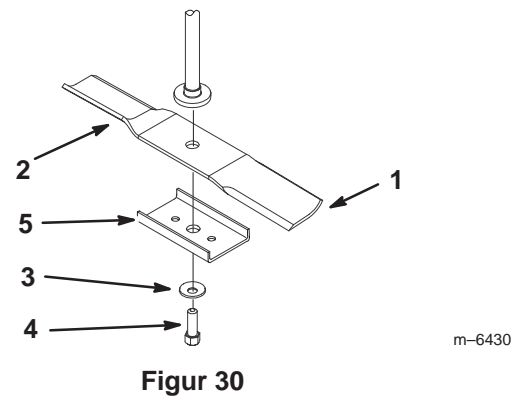

Figur 30

- | | |
|-----------------|----------------------|
| 1. Knivens sejl | 4. Knivbolt |
| 2. Kniv | 5. Stiver til kniven |
| 3. Buet skive | |

Slibning af knivene

1. Anvend en fil til at slibe begge ender af kniven (fig. 31). Bevar den oprindelige vinkel. Kniven bevarer balancen, hvis der fjernes den samme mængde materiale på begge skærekanter.



Figur 31

1. Slib i den oprindelige vinkel
2. Kontroller knivens balance ved at placere den på en afbalanceringsenhed (fig. 32). Hvis kniven forbliver i en vandret position, er kniven afbalanceret og kan benyttes. Hvis kniven ikke er afbalanceret, skal der kun slibes metal af sejlområdet (fig. 30). Gentag denne procedure, indtil kniven er afbalanceret.

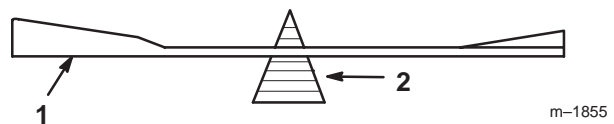

Figur 32

- | | |
|---------|------------------------|
| 1. Kniv | 2. Afbalanceringsenhed |
|---------|------------------------|

Montering af knivene

1. Monter kniven på spindelakslen (fig. 30).

Vigtigt Den buede del af kniven skal pege opad mod indersiden af plæneklipperen for at sikre en god klipning.

2. Monter knivstiveren, den buede skive (den buede side mod kniven) samt knivbolten (fig. 30). Tilspænd knivbolten med et moment på 47–88 Nm.

Smøring

Smør maskinen i henhold til datoen på Check Service Reference Aid-mærkatet (fig. 33), som er placeret under sædet. Maskinen skal smøres oftere under meget støvede eller sandede forhold.

Smør med lithiumbaseret universalfedt nr. 2 eller molybdænbaseret fedt.

Smøring

1. Parker maskinen på en plan flade, og udkobl knivenes kraftudtag.
2. Flyt bevægelsehåndtagene til bremsepositionen, stop motoren, fjern nøglen, og vent, til alle bevægelige dele er standset, før du forlader betjeningspositionen.
3. Rengør smørepiplerne med en klud. Sørg for at skrabe eventuel maling af niplens/niplernes forside.
4. Slut en smørepistol til niplen. Pump fedt ind i niplerne, indtil der begynder at løbe fedt ud af lejerne.
5. Tør overskydende fedt op.

Smørepunkter

Smør alle smørepipler i henhold til Check Service Reference Aid-mærkatet (fig. 33), som er placeret under sædet.

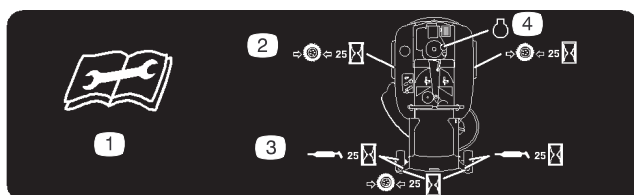

Figur 33

Indfedtning af lejerne

1. Parker maskinen på en plan flade, og udkobl knivenes kraftudtag.
2. Flyt bevægelsehåndtagene til bremsepositionen, stop motoren, fjern nøglen, og vent, til alle bevægelige dele er standset, før du forlader betjeningspositionen.

3. Indfedt det forreste styrehjuls akse og drivhjulene (fig. 34).

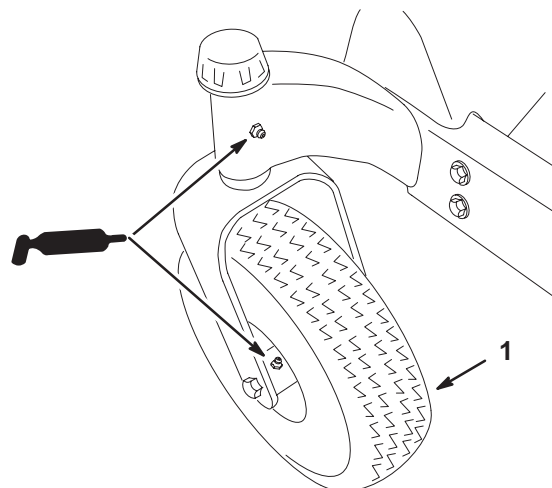

m-6435

Figur 34

1. Forreste styrehjulsdæk

Serviceeftersyn af batteriet

Kontroller elektrolytstanden i batteriet for hver 25. driftstime. Batteriet skal altid holdes rent, og det skal altid være fuldt opladet. Brug et stykke køkkenrulle til at rengøre batterikassen. Hvis batteriets klemmer er rustne, skal de rengøres med en opløsning bestående af fire dele vand og en del tvekulsurt natron. Smør et fint lag fedt på batteriets klemmer for at forhindre, at de rustner.

Spænding: 12 V

Afmontering af batteriet



Advarsel



Batteriklemmer eller metalværktøj kan kortslutte mod metaltraktordele og forårsage gnister. Gnister kan få batterigasserne til at eksplodere og medføre personskaade.

- Når batteriet skal fjernes eller monteres, må batteriets klemmer ikke berøre nogen metaldele på traktoren.

1. Parker maskinen på en plan flade, og udkobl knivenes kraftudtag.
2. Flyt bevægelsehåndtagene til bremsepositionen, stop motoren, fjern nøglen, og vent, til alle bevægelige dele er standset, før du forlader betjeningspositionen.
3. Vip sædet frem for at se batteriet.
4. Tag det negative (sorte) jordkabel af batteriets pol (fig. 35).

Advarsel

Forkert batterikabelføring kan danne gnister og beskadige maskinen og kablerne. Gnister kan få batterigasserne til at eksplodere og medføre personskaade.

- **Frakobl** altid batteriets sorte minuskabel, før du frakobler det røde pluskabel.

5. Skyd gummikappen op ad det røde pluskabel. Tag det røde pluskabel af batteriets pol (fig. 35).
6. Fjern batteritilholderen (fig. 35), og løft batteriet op fra batteribakken.

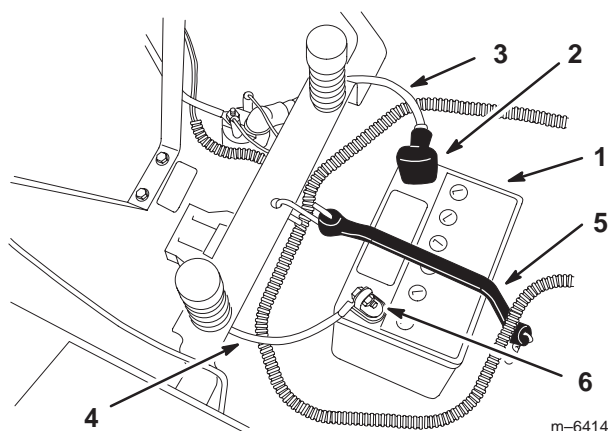

Figur 35

- | | |
|--------------------------|--------------------------|
| 1. Batteri | 4. Negativt batterikabel |
| 2. Klemme | 5. Batteritilholder |
| 3. Positivt batterikabel | 6. Bolt, møtrik og skive |

Montering af batteriet

1. Placer batteriet i bakken, så polklemmerne vender væk fra kontrolpanelet (fig. 35).
2. Slut det positive (røde) batterikabel til den positive (+) batteripol.
3. Slut det negative batterikabel til den negative (-) batteripol.
4. Fastgør kablerne med to bolte (1/4 x 3/4 tomme), skiver (1/4 tomme) og møtrikker (1/4 tomme) (fig. 35).
5. Før den røde klemme over på den positive (røde) batteripol.
6. Fastgør batteriet med tilholderen (fig. 35).

Kontrol af elektrolytstanden

Fare

Batterielektrolyt indeholder svovlsyre, som er en dødelig gift, der forårsager alvorlige forbrændinger.

- **Drik ikke elektrolyt, og undgå kontakt med hud, øjne og tøj. Brug sikkerhedsbriller for at beskytte øjnene og gummihandsker for at beskytte hænderne.**

1. Vip sædet frem for at se batteriet.
2. Kig på siden af batteriet. Elektrolytstanden må højst nå op til den øverste streg (fig. 36). Elektrolytstanden må ikke komme ned under den nederste streg (fig. 36).

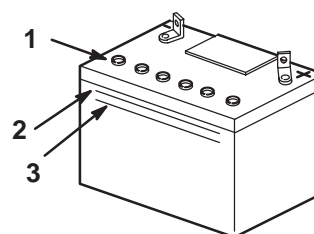

Figur 36

- | | |
|-----------------------|-------------------|
| 1. Ventilationshætter | 3. Nederste streg |
| 2. Øverste streg | |

3. Hvis elektrolytstanden er lav, skal der hældes den nødvendige mængde destilleret vand på batteriet. Se afsnittet Påfyldning af vand på batteriet, side 28

Påfyldning af vand på batteriet

Det er bedst at fylde destilleret vand på batteriet, lige før du skal bruge maskinen. På denne måde blandes vandet grundigt med elektrolytopløsningen.

1. Fjern batteriet fra traktoren. Se afsnittet Afmontering af batteriet på side 27.

Vigtigt Fyld aldrig batteriet op med destilleret vand, mens batteriet er monteret i traktoren. Du kan komme til at spilde elektrolyt på andre dele, hvilket kan forårsage korrosion.

2. Rengør toppen af batteriet med et stykke køkkenrulle.
3. Fjern ventilationshætterne fra batteriet (fig. 36).
4. Hæld langsomt destilleret vand ned i de enkelte battericeller, indtil elektrolytstanden når den øverste streg (fig. 36) på batterikassen.

Vigtigt Batteriet må ikke overfyldes, da elektrolytten (svovlsyre) kan forårsage alvorlig korrosion og beskadige chassiset.

- Vent 5–10 minutter, efter at du har fyldt battericellerne op. Påfyld om nødvendigt destilleret vand, indtil elektrolytstanden når den øverste streg (fig. 36) på batterikassen.
- Monter batteriets ventilationshætter igen.

Opladning af batteriet

Vigtigt Batteriet skal altid være fuldt opladet (en vægtfylde på 1,260). Dette er meget vigtigt for, at batteriet ikke skal blive beskadiget ved temperaturer under 0°C.

- Fjern batteriet fra chassiset. Se afsnittet Afmontering af batteriet på side 27.
- Kontroller elektrolytstanden. Se Kontrol af elektrolytstanden, side 28.
- Sørg for, at ventilationshætterne er monteret i batteriet. Oplad batteriet i 1 time ved 25 til 30 ampere eller 6 timer ved 4 til 6 ampere. Batteriet må ikke overoplades.
- Når batteriet er fuldt opladet, skal du tage opladeren ud af stikkontakten og dernæst koble opladningskablerne fra batteriets poler (fig. 37).

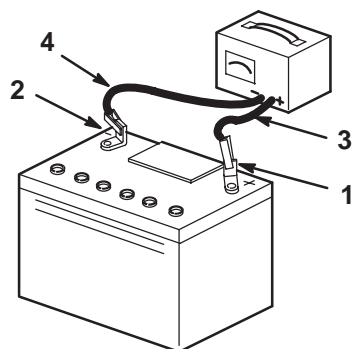

Figur 37

- | | |
|------------------------|-----------------------------|
| 1. Batteriets pluspol | 3. Rødt (+) opladningskabel |
| 2. Batteriets minuspol | 4. Sort (-) opladningskabel |

- Monter batteriet i traktoren, og tilslut batterikablerne. Se Montering af batteriet, side 28.

Bemærk: Kør ikke traktoren med batteriet frakoblet, da der kan opstå elektriske skader.

Tømning af brændstoftanken



Under visse forhold er benzin meget brandfarlig og yderst eksplosiv. En brand eller eksplosion forårsaget af benzin kan give dig eller andre forbrændinger samt medføre tingsskade.

- Tap benzinen af brændstoftanken, når motoren er kold. Dette skal gøres udendørs på en åben plads. Tør eventuel spildt benzin op.
- Ryg aldrig, når du aftapper benzin, og hold dig

- Parker maskinen på en plan flade, og udkobl knivenes kraftudtag.
- Flyt bevægelsehåndtagene til bremsepositionen, stop motoren, fjern nøglen, og vent, til alle bevægelige dele er standset, før du forlader betjeningspositionen.
- Luk brændstofafbryderventilen, som er placeret under den forreste del af brændstoftanken.
- Løsn slangeklemmen ved brændstoffilteret, og før den op ad brændstofrøret væk fra brændstoffilteret (fig. 38).
- Træk brændstofrøret af brændstoffilteret (fig. 38).

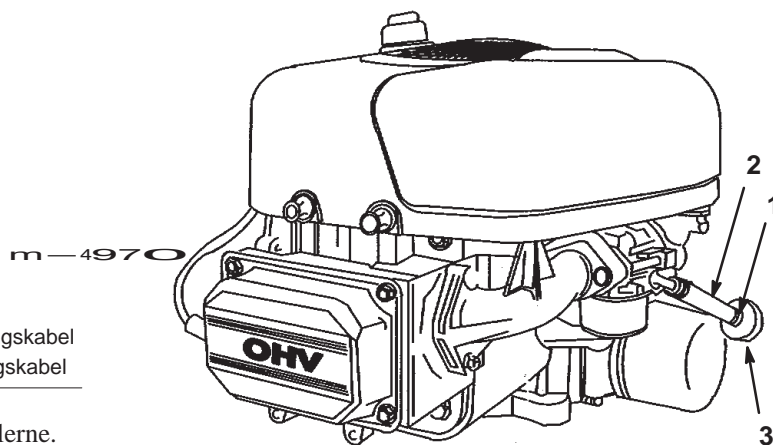

Figur 38

- | | |
|-----------------|-----------|
| 1. Slangeklemme | 3. Filter |
| 2. Brændstofrør | |

- Åbn brændstofafbryderventilen. Lad benzinen løbe ud i en benzindunk eller et aftapningskar.

Bemærk: Dette er det bedste tidspunkt, hvis du vil montere et nyt brændstoffilter, da brændstoftanken er tom.

- Monter brændstofrøret på brændstoffilteret. Før slangeklemmen hen til brændstofventilen for at fastgøre brændstofrøret (fig. 38).

Udskiftning af brændstoffilter

Udskift brændstoffilteret for hver 100. driftstime eller årligt, alt efter hvad der indtræffer først.

Sæt aldrig et snavset filter på, hvis det er afmonteret fra brændstofrøret.

1. Parker maskinen på en plan flade, og udkobl knivenes kraftudtag.
2. Flyt bevægelseshåndtagene til bremsepositionen, stop motoren, fjern nøglen, og vent, til alle bevægelige dele er standset, før du forlader betjeningspositionen.
3. Luk brændstofafbryderventilen, som er placeret under den forreste del af brændstoftanken.
4. Klem slangeklemmernes ender sammen, og skub dem væk fra filteret (fig. 38).
5. Fjern filteret fra brændstofrørene.
6. Monter et nyt filter, og flyt slangeklemmerne hen til filteret (fig. 38).
7. Åbn brændstofafbryderventilen.

Kontrol af dæktrykket

Oprethold lufttrykket i for- og baghjulene som angivet. Ujævnt dæktryk kan forårsage ujævn klipning. Kontroller trykket ved ventilspindlen efter hver 50. driftstime eller en gang om måneden, alt efter hvad der indtræder først (fig. 39). Dæktrykket skal kontrolleres, når dækkene er kolde. På denne måde fås den mest præcise trykmåling.

Bagdæk: 90 kPa (13 psi)

Fordæk (styrejul): 139 kPa (35 psi)

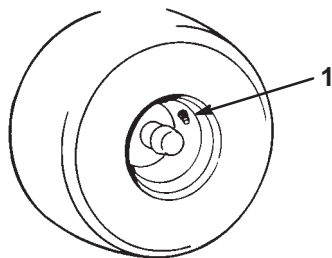

Figur 39

m-1872

1. Ventilspindel

Tværgående nivellering af plæneklipper

Plæneklipperens knive skal være på samme niveau fra side til side. Kontroller det tværgående niveau, hver gang du monterer plæneklipperen, eller når du ser en ujævn klipning på plænen.

1. Parker maskinen på en plan flade, og udkobl knivenes kraftudtag.
2. Flyt bevægelseshåndtagene til bremsepositionen, stop motoren, fjern nøglen, og vent, til alle bevægelige dele er standset, før du forlader betjeningspositionen.
3. Kontroller lufttrykket i alle fire dæk. Juster om nødvendigt til det anbefalede dæktryk. Se afsnittet Kontrol af dæktrykket på side 30.
4. Indstil klippehøjdehåndtaget til positionen **D** (76 mm).
5. Drej forsigtigt kniven(e) fra side til side (fig. 40). Mål mellem de udvendige skærekanter og den plane overflade (fig. 40). Hvis begge mål ikke er inden for 5 mm, er en justering nødvendig. Se trin 6 til og med 8.

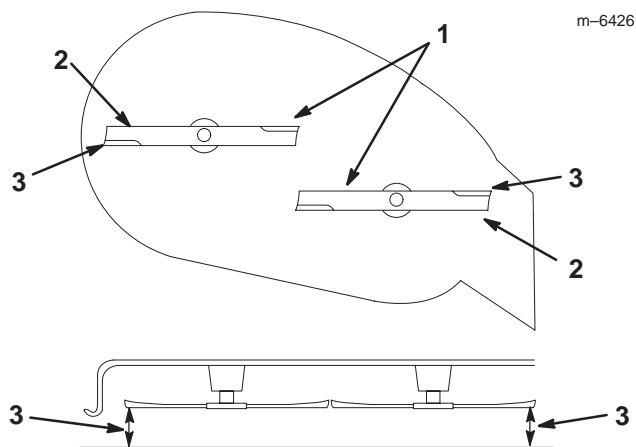

Figur 40

1. Tværgående knive
 2. Udvendige skærekanter
 3. Mål her
6. Fjern låseclips og skive fra nivelleringsbeslaget (fig. 41).
 7. Hvis du vil nivellere kniven(e), skal du flytte nivelleringsbeslaget/-ene til et andet hul og montere skiven og låseclipsen. (fig. 41 og 42). Forreste hul sænker knivshøjden, og bageste hul øger højden. Juster begge sider efter behov.

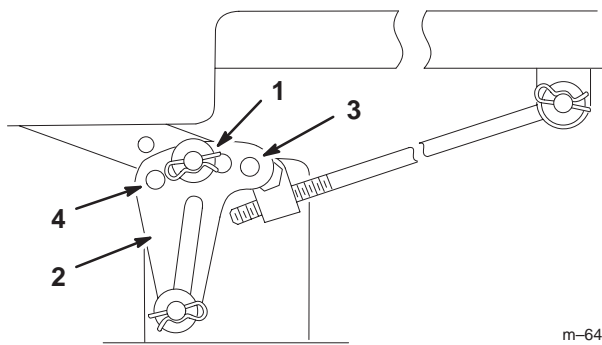

Figur 41

m-6437

- | | |
|---|-----------------|
| 1. Låseclips og skive | 3. Forreste hul |
| 2. Nivelleringsbeslag –
42 tommer model vist | 4. Bageste hul |

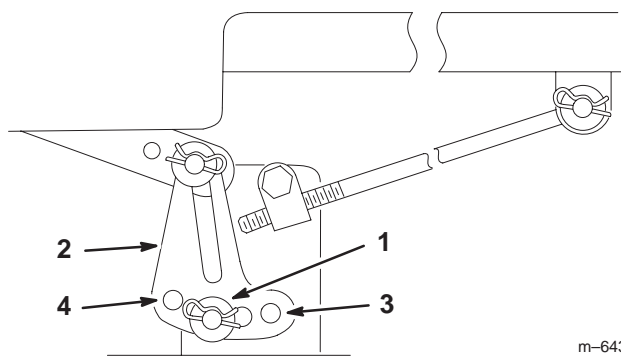

Figur 42

m-6432

- | | |
|---|-----------------|
| 1. Låseclips og skive | 3. Forreste hul |
| 2. Nivelleringsbeslag –
38 tommer model vist | 4. Bageste hul |

8. Kontroller den langsgående knivhældning. Se afsnittet Justering af den langsgående knivhældning på side 31.

Justering af den langsgående knivhældning

Kontroller den langsgående knivhældning, hver gang du monterer plæneklipperen. Hvis plæneklipperens forende er mere end 7,9 mm lavere end bagenden af plæneklipperen, skal knivens niveau justeres på følgende måde:

1. Parker maskinen på en plan flade, og udkobl knivenes kraftudtag.
2. Flyt bevægelsehåndtagene til bremsepositionen, stop motoren, fjern nøglen, og vent, til alle bevægelige dele er standset, før du forlader betjeningspositionen.
3. Kontroller lufttrykket i alle fire dæk. Juster om nødvendigt til det anbefalede dæktryk. Se afsnittet Kontrol af dæktrykket på side 30.
4. Kontroller og juster knivens tværgående niveau, hvis du ikke har kontrolleret indstillingen. Se afsnittet Tværgående nivellering af plæneklipper på side 30.

5. Mål længden på den stang, der stikker ud fra justeringsblokken på siderne af chassiset (fig. 43).
6. Hvis stangens længde **ikke** er 19 mm, skal låseclips og skive fjernes fra enden af indstillingsstangen (fig. 43) og stangen drejes, indtil længden er 19 mm.
7. Monter enden af stangen i hullet i plæneklipperens ramme, og fastgør den ved hjælp af skive og låseclips. Gentag trin 5 til og med 7 på den modsatte side af plæneklipperen.

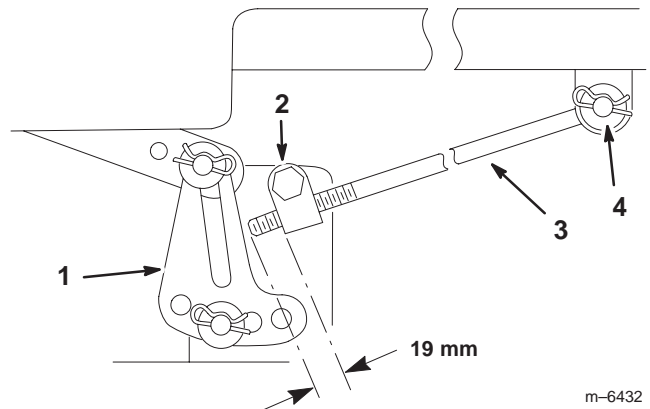

Figur 43

m-6432

- | | |
|---|-----------------------|
| 1. Nivelleringsbeslag –
38 tommer model vist | 3. Justeringsstang |
| 2. Justeringsblok | 4. Låseclips og skive |

8. Indstil klippehøjden til 76 mm ved positionen **D**, og drej forsigtigt knivene, så de er langsgående (fig. 44).
9. Mål fra spidsen af den forreste kniv til den plane overflade og spidsen af den bageste kniv til den plane overflade (fig. 44). Hvis den forreste knivs spids ikke er 1,6–7,9 mm lavere end den bageste knivs spids, skal du justere de forreste låsemøtrikker.

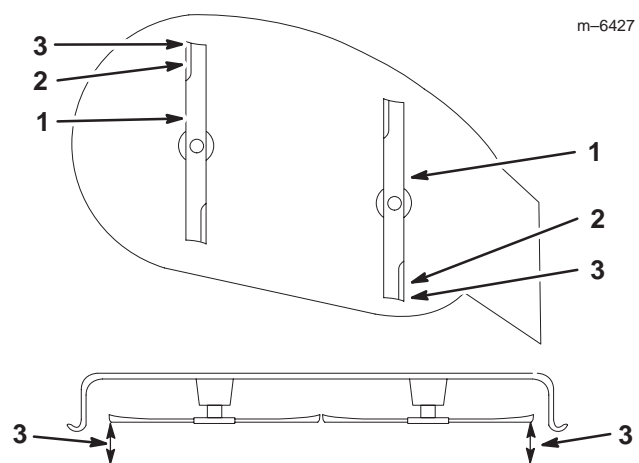

Figur 44

m-6427

- | | |
|--------------------------|------------|
| 1. Langsgående knive | 3. Mål her |
| 2. Udvendige skærekanter | |

10. For at justere den langsgående knivhældning skal du fjerne låsemøtrikkerne og dernæst dreje justermøtrikkerne foran på plæneklipperen (fig. 45).
11. Stram justermøtrikkerne for at hæve plæneklipperens forende. Løsn justermøtrikkerne for at sænke plæneklipperens forende.
12. Når begge justermøtrikker er justeret lige meget, skal du kontrollere hældningen fra forende til bagende igen. Fortsæt med at justere møtrikkerne, indtil knivens forreste spids er mellem 1,6 og 7,9 mm lavere end knivens bageste spids (fig. 45).

Bemærk: Når du har justeret justermøtrikkerne, skal du sørge for, at der ikke er **noget slæk** i nogen af støttestængerne (fig. 47). Stram den ene af dem for at fjerne slækket (fig. 45).

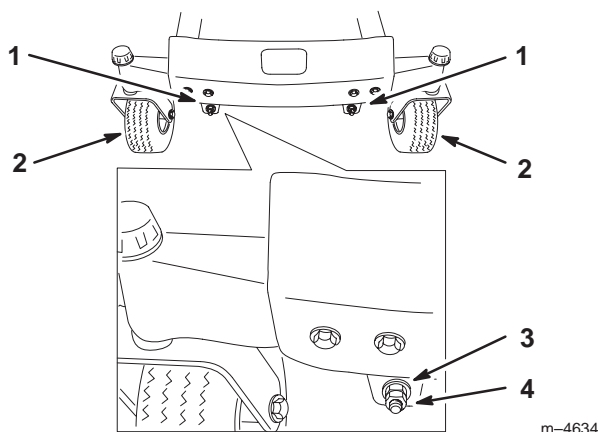

Figur 45

- | | |
|-------------------------------|-----------------|
| 1. Låsemøtrik og justermøtrik | 3. Justermøtrik |
| 2. Fordæk | 4. Låsemøtrik |

13. Når den langsgående knivhældning er korrekt, skal låsemøtrikkerne strammes og plæneklipperens tværgående niveau kontrolleres igen. Se afsnittet Tværgående nivellering af plæneklipper på side 30.

Eftersyn af remmene

Undersøg alle remme hver 100. time.

Kontroller remmene for revner, flossede kanter, brændmærker eller andre skader. Udskift beskadigede remme.

Udskiftning af plæneklipperremmen

Hvinende lyde når remmen kører rundt, knive der glider, når der klippes græs, flossede remkanter, brændmærker og revner er tegn på, at en drivrem er slidt. Udskift remmen, hvis nogen af disse forhold opstår.

1. Parker maskinen på en plan flade, og udkobl knivenes kraftudtag.
2. Flyt bevægelseshåndtagene til bremsepositionen, stop motoren, fjern nøglen, og vent, til alle bevægelige dele er standset, før du forlader betjeningspositionen.
3. Indstil klippehøjden til 38 mm ved A.
4. Fjern remskærmene over de udvendige spindler.
5. Træk styreremskiven i den retning, som er vist i figur 46 og føre remmen af remskiverne.

! Forsigtig !

Fjederen er spændt, når den monteres og kan forårsage personskade

6. Før den nye rem rundt om motorremskiven og plæneklipperremskiverne (fig. 46).
7. Træk styreremskiven i den retning, som er vist i figur 46, og før remmen over på styreremskiven (fig. 46).
8. Drej remstyret på styrearmen, så det er 0,8–3 mm væk fra siden af plæneklipperremmen (fig. 46).
9. Monter remskærmene over de udvendige spindler.

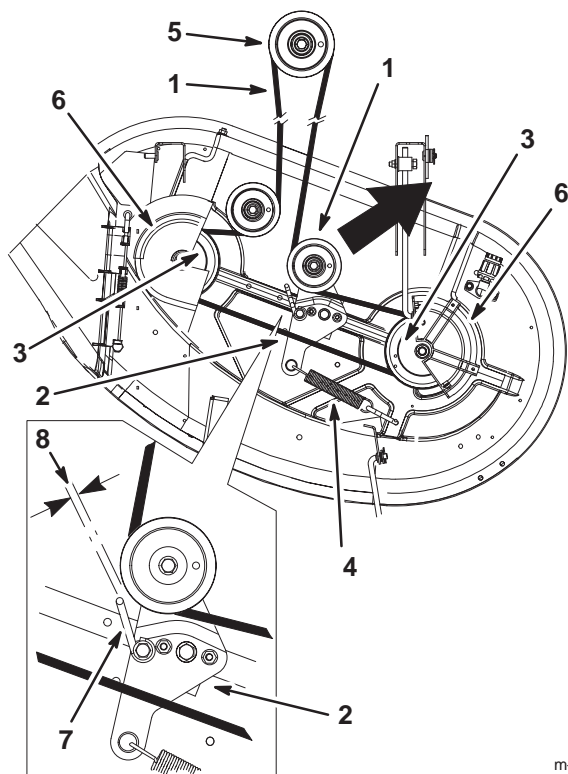

Figur 46

Set fra oven

- | | |
|---------------------|------------------|
| 1. Plæneklipperrem | 5. Motorremskive |
| 2. Styrearm | 6. Remskærm |
| 3. Yderste remskive | 7. Remstyr |
| 4. Fjeder | 8. 0,8–3 mm |

m-6428

Afmontering af plæneklipperen

Bemærk: Før du fjerner plæneklipperen, skal du notere, hvilke huller der er brugt i nivelleringsbeslagene (fig. 48).

1. Parker maskinen på en plan flade, og udkobl knivens kraftudtag.
2. Flyt bevægelseshåndtagene til bremsepositionen, stop motoren, fjern nøglen, og vent, til alle bevægelige dele er standset, før du forlader betjeningspositionen.
3. Sænk klippehøjdehåndtaget til den laveste position.
4. Fjern låseclipsen og gaffelbolten fra den forreste støttestang på hver side af plæneklipperen (fig. 47).

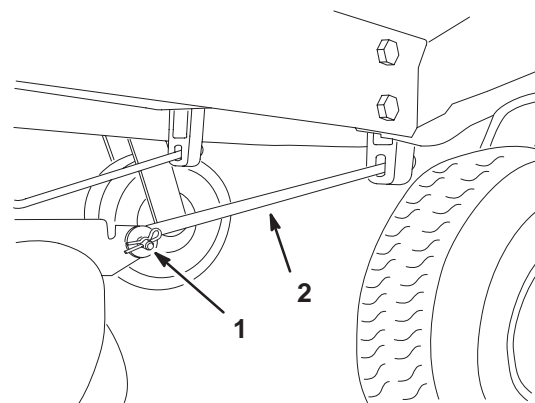

m-6431

Figur 47

1. Låseclips og gaffelbolt
2. Støttestang

5. Fjern låseclipsen og skiven fra justeringsstangen (fig. 48) på hver side af plæneklipperen.
6. Fjern låseclipsen og skiven fra plæneklipperens nivelleringsbeslag (fig. 48). Læg for fremtidige referencemål mærke til, hvilket hul nivelleringsbeslaget er monteret i. Skyd beslaget af monteringsspinden.

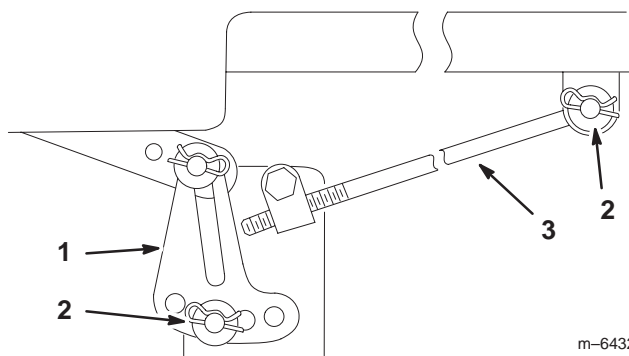

m-6432

Figur 48

1. Nivelleringsbeslag – 38 tommeres model vist
2. Låseclips og skive
3. Justeringsstang

7. Skyd plæneklipperen tilbage for at fjerne plæneklipperremmen fra motorremskiven.
8. Skyd plæneklipperen ud fra undersiden af traktoren.

Bemærk: Bevar alle dele til fremtidig montering.

Montering af plæneklipperen

1. Parker maskinen på en plan flade, og udkobl knivenes kraftudtag.
2. Flyt bevægelseshåndtagene til bremsepositionen, stop motoren, fjern nøglen, og vent, til alle bevægelige dele er standset, før du forlader betjeningspositionen.
3. Skyd plæneklipperen under traktoren.
4. Sænk klippehøjdehåndtaget til den laveste position.
5. Fastgør justeringsstangen til traktoren med skiven og låseclipsen (fig. 48) på hver sin side af plæneklipperen.
6. Skyd nivelleringsbeslagene over på monteringspindene, og fastgør dem med skiverne og låseclipsene (fig. 48).
7. Monter de forreste støttestænger på traktoren med gaffelbolte og låseclips (fig. 47).
8. Monter plæneklipperremmen på motorremskiven. Se afsnittet Udskiftning af plæneklipperremmen på side 32.

Sikring

Det elektriske system er beskyttet af sikringer. Det behøver ingen vedligeholdelse, men hvis en sikring springer, skal du dog kontrollere komponenten og kredsløbet for fejl eller kortslutning.

Sikring: Hoved- F1 – 30 A, flade stikben
Ladekredsløb F2 – 25 A, flade stikben

1. Hæv sædet for at få adgang til sikringsholderen (fig. 49).
2. En sikring udskiftes ved at trække den ud af sikringsdåsen (fig. 49).

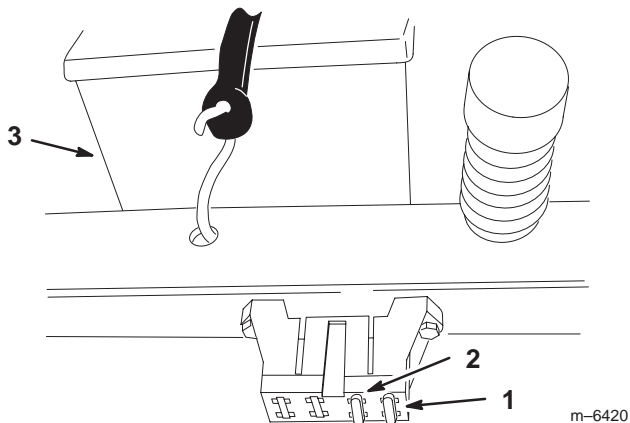

Figur 49

1. Hoved – 30 ampere
2. Ladekredsløb – 25 ampere
3. Batteri

Vask af plæneklipperens underside

Hver gang du har brugt plæneklipperen, skal du vaske undersiden for at forhindre, at der samler sig græs, og på denne måde forbedre græskværnefunktionen og spredningen af det afklippede græs.

1. Parker maskinen på en plan flade, og udkobl knivenes kraftudtag.
2. Flyt bevægelseshåndtagene til bremsepositionen, stop motoren, fjern nøglen, og vent, til alle bevægelige dele er standset, før du forlader betjeningspositionen.
3. Fastgør slangekoblingen på enden af plæneklipperens vaskefitting, og skru helt op for vandet (fig. 50).

Bemærk: Smør vaseline på vaskefittingens O-ring for at gøre det lettere at sætte koblingen på og beskytte O-ringen.

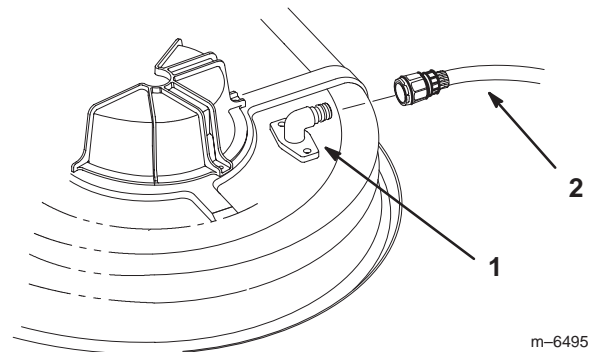

Figur 50

1. Vaskefitting
2. Slange

4. Sænk plæneklipperen til den laveste klippehøjde.
5. Tag plads i sædet, og start motoren. Indkobl kraftudtaget, og lad plæneklipperen køre mellem et og tre minutter.
6. Udkobl kraftudtaget, stop motoren, og fjern tændingsnøglen. Vent, til alle bevægelige dele standser.
7. Luk for vandet, og tag koblingen af vaskefittingen.

Bemærk: Hvis plæneklipperen ikke er ren efter én vask, skal du lade den stå i blød i 30 minutter. Gentag dernæst processen.

8. Lad plæneklipperen køre igen mellem et og tre minutter for at fjerne overskydende vand.



Advarsel



En knækket eller manglende vaskefitting kan betyde, at du og andre personer udsættes for udslyngede genstande eller risikerer at komme i kontakt med kniven. Udslyngede genstande eller kontakt med kniven kan medføre kvæstelser eller død.

- Udskift en ødelagt eller manglende vaskefitting øjeblikkeligt, før du anvender plæneklipperen igen.
- Luk eventuelle huller i plæneklipperen med bolte og låsemøtrikker.

Udskiftning af græsdeflektorafskærmningen



Advarsel



En utildækket udkastningsåbning kan give plæneklipperen mulighed for at slynge genstande i operatørens eller omkringståendes retning, hvilket kan medføre alvorlig personskade. Der kan også opstå kontakt med kniven.

Betjen aldrig plæneklipperen, medmindre du

1. Find de dele, der er vist på fig. 51.
2. Fjern møtrikken (3/8 tommer) fra stangen under plæneklipperen (fig. 51).
3. Skub stangen ud af det korte afstandsstykke, den indvendige låseskive, fjeder og græsdeflektor (fig. 51). Fjern den beskadigede eller slidte græsdeflektor.

4. Sæt græsdeflektoren og den interne låseskive på igen (fig. 51).
5. Skub stangen, den lige ende, gennem det bageste græsdeflektorbeslag.
6. Anbring fjederen på stangen, med endekabler nedad, og mellem græsdeflektorbeslagene. Skub stangen gennem det andet græsdeflektorbeslag og den indvendige låseskive (fig. 51).
7. Sæt stangen ved forenden af græsdeflektoren ind i det korte afstandsstykke på skjoldet. Fastgør stangens bageste ende i plæneklipperen med en møtrik (3/8 tommer) (fig. 51).

Vigtigt Græsdeflektoren skal fjederbelastes i den sænkede position. Løft deflektoren op for at kontrollere, at den smækker helt ned.

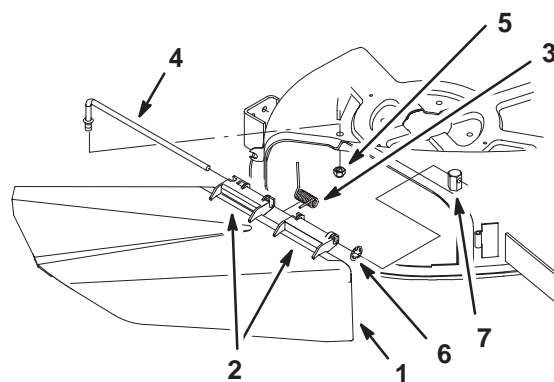

m-6461

Figur 51

- | | |
|-----------------------------|------------------------|
| 1. Græsdeflektorafskærmning | 5. Møtrik, 3/8 tommer |
| 2. Græsdeflektorbeslag | 6. Indvendig låseskive |
| 3. Fjeder | 7. Kort afstandsstykke |
| 4. Stang | |

Ledningsdiagram

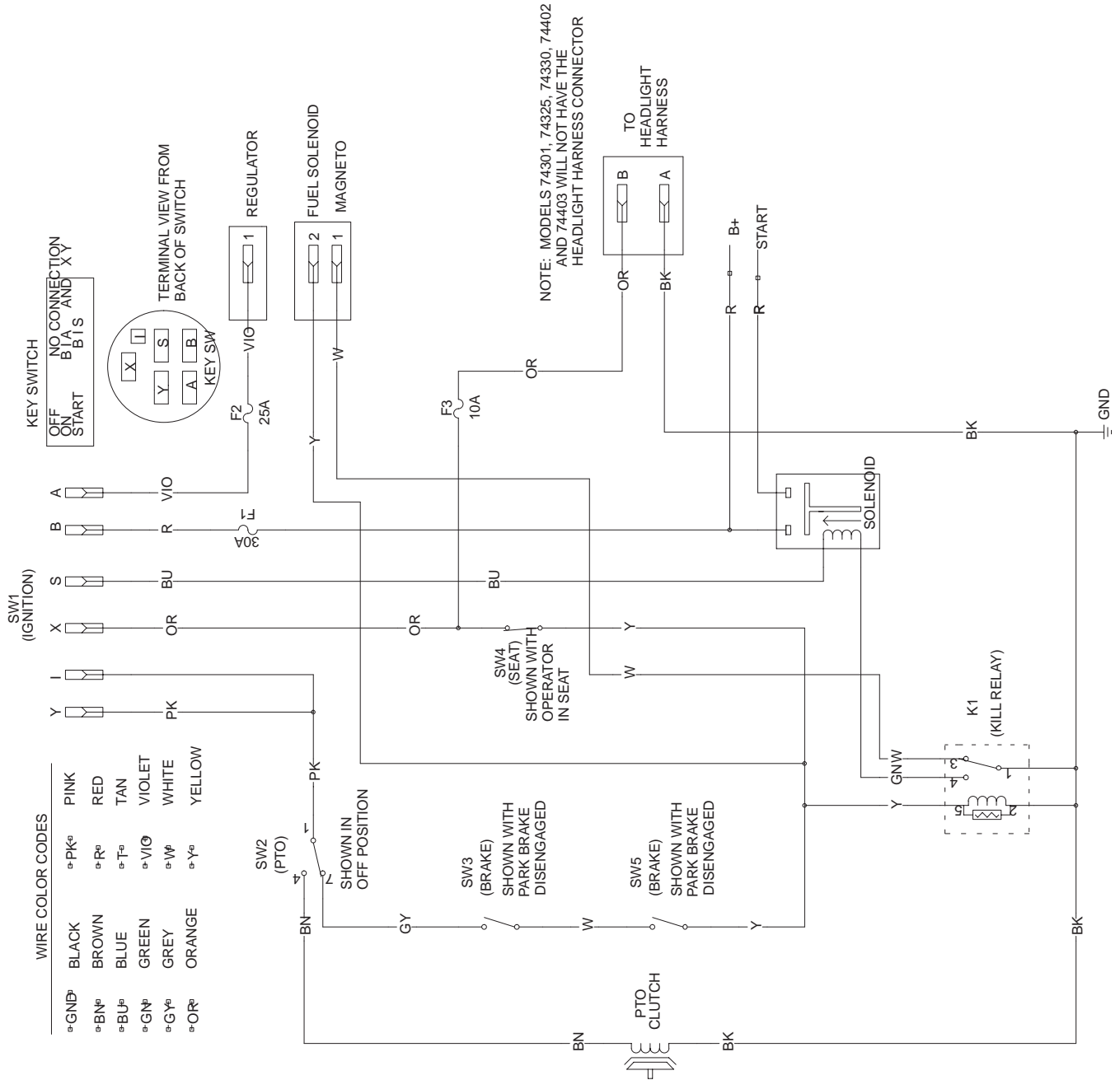

Rengøring og opbevaring

1. Udkobl kraftudtaget, aktiver parkeringsbremsen, stop motoren, og fjern tændingsnøglen.
2. Græs og snavs fjernes fra alle maskinens ydre dele, særligt motoren. Fjern snavs og avner fra motorens køleribber og blæserhuset.

Vigtigt Du kan vaske traktoren med et mildt rengøringsmiddel og vand. Udsæt ikke maskinen for højtryksrensning. Undgå overdreven brug af vand, særligt i nærheden af kontrolpanelet, motoren og hydraulikpumperne.

3. Efterse luftfilteret. Se afsnittet Serviceeftersyn af luftfilteret på side 23.
4. Smør maskinen med fedt og olie. Se afsnittet Smøring på side 27.
5. Skift krumtaphusolie og filter. Se Serviceeftersyn af motorolien på side 22.
6. Kontroller dæktrykket. Se afsnittet Kontrol af dæktrykket på side 30.
7. Oplad batteriet. Se afsnittet Serviceeftersyn af batteriet på side 27.
8. Kontroller knivenes stand. Se afsnittet Serviceeftersyn af kniven på side 25.
9. Klargør maskinen til opbevaring, hvis den ikke skal bruges i mere end 30 dage. Klargør maskinen til opbevaring på følgende måde.
10. Tilsæt en petroleumbaseret stabilisator til brændstoffet i tanken. Følg blandingsvejledningen fra stabilisatorfabrikanten. **Anvend ikke alkoholbaseret stabilisator (ethanol eller methanol).**

Bemærk: Brændstofstabilisator er mest effektiv, når det blandes med frisk benzin og altid anvendes.

- A. Lad motoren køre for at fordele brændstoffet, der er tilsat stabilisator, i brændstofsystemet (5 minutter).
- B. Stop motoren, lad den køle af, og tap benzinen af brændstoftanken. Se afsnittet Tømning af brændstoftanken på side 29.

- C. Start motoren igen, og lad den køre, indtil den stopper.
- D. Anvend choker, eller spæd motoren. Start motoren, og lad den køre, indtil den ikke vil starte igen. Brug spædesystemet, hvis et sådant er monteret på maskinen, flere gange for at sikre, at der ikke forbliver brændstof i spædesystemet.
- E. Brændstoffet skal bortskaffes på forsvarlig vis. Det kan genbruges i overensstemmelse med gældende retningslinier.

Vigtigt Stabilisator/benzin tilsat stabilisator må ikke opbevares i mere end 90 dage.

11. Fjern tændrøret/-ene, og kontroller dette/disse. Se afsnittet Serviceeftersyn af tændrøret på side 24. Når tændrøret/-ene er afmonteret fra motoren, hældes der to spiseskefulde motorolie ned i tændrørshullet. Brug den elektriske starter til at tørne motoren for at fordele olien i cylinderen. Monter tændrøret/-ene. Sæt ikke kablet på tændrøret/-ene.
12. Fjern eventuelt snavs og avner fra toppen af plæneklipperen.
13. Skrab enhver større ophobning af græs og snavs af plæneklipperens underside, og vask derefter plæneklipperen med en haveslange.
14. Kontroller drivremmenes og plæneklipperremmenes tilstand.
15. Kontroller og tilspænd alle bolte, møtrikker og skruer. Reparer eller udskift alle slidte og beskadigede dele.
16. Mal alle ridsede eller blotlagte metaloverflader. Maling kan købes hos en autoriseret forhandler.
17. Opbevar maskinen i en ren, tør garage eller på et passende sted. Fjern nøglen fra tændingen, og opbevar den på et sted, du ikke glemmer. Tildæk maskinen for at beskytte den og holde den ren.

Fejlfinding

Problem	Mulige årsager	Afhjælpning
Motoren overopheder.	<ol style="list-style-type: none"> 1. Motorbelastningen er for stor. 2. Oliestanden i krumtaphuset er lav. 3. Køleribberne og luftkanalerne under motorens blæserhus er tilstoppede. 4. Luftfilteret er snavset. 5. Der er snavs, vand eller gammelt brændstof i brændstofssystemet. 	<ol style="list-style-type: none"> 1. Sænk kørehastigheden. 2. Fyld olie på krumtaphuset. 3. Fjern snavs og lignende fra køleribberne og luftkanalerne. 4. Rens eller udskift luftfilterindsatsen. 5. Kontakt en autoriseret forhandler.
Starteren tørner ikke.	<ol style="list-style-type: none"> 1. Knivenes kraftudtag er indkoblet. 2. Bevægelseshåndtagene er ikke i bremsepositionen. 3. Føreren sidder ikke på sædet. 4. Batteriet er fladt. 5. De elektriske forbindelser er korroderede eller løse. 6. Der er sprunget en sikring. 7. Et relæ eller en kontakt er beskadiget. 	<ol style="list-style-type: none"> 1. Udkobl kraftudtaget. 2. Flyt bevægelseshåndtagene til bremsepositionen. 3. Tag plads i sædet. 4. Oplad batteriet. 5. Kontroller, om de elektriske tilslutninger har forbindelse. 6. Udskift sikringen. 7. Kontakt en autoriseret forhandler.
Motoren vil ikke starte, er svær at starte eller sætter ud.	<ol style="list-style-type: none"> 1. Brændstoftanken er tom. 2. Brændstofventilen er lukket. 3. Chokeren er ikke aktiveret. 4. Luftfilteret er snavset. 5. Tændrørskablet/-erne sidder løst eller er faldet af. 6. Tændrørret/-ene er ødelagt eller snavset/ede, eller gnistgabets er forkert. 7. Der er snavs i brændstoffilteret. 8. Der er snavs, vand eller gammelt brændstof i brændstofs-systemet. 9. Der er forkert brændstof i brændstoftanken. 10. Oliestanden i krumtaphuset er lav. 	<ol style="list-style-type: none"> 1. Fyld brændstoftanken op. 2. Åbn brændstofventilen. 3. Flyt chokeren til positionen Til. 4. Rens eller udskift luftfilterindsatsen. 5. Monter kablet/-erne på tændrørret. 6. Monter et nyt/nye tændrør med korrekt gnistgab. 7. Udskift brændstoffilteret. 8. Kontakt en autoriseret forhandler. 9. Tøm tanken, og udskift brændstoffet med den korrekte type. 10. Fyld olie på krumtaphuset.

Problem	Mulige årsager	Afhjælpning
Motoren mister kraft.	<ol style="list-style-type: none"> 1. Motorbelastningen er for stor. 2. Luftfilteret er snavset. 3. Oliestanden i krumtaphuset er lav. 4. Køleribberne og luftkanalerne under motorens blæserhus er tilstoppede. 5. Tændrøret/-ene er ødelagt, snavset, eller gnistgabets forkert. 6. Udluftningshullet i brændstoftankdækslet er lukket. 7. Der er snavs i brændstoffilteret. 8. Der er snavs, vand eller gammelt brændstof i brændstofs-systemet. 9. Der er forkert brændstof i brændstoftanken. 	<ol style="list-style-type: none"> 1. Sænk kørehastigheden. 2. Rens luftfilterindsatsen. 3. Fyld olie på krumtaphuset. 4. Fjern snavs og lignende fra køleribberne og luftkanalerne. 5. Monter et nyt/nye tændrør med korrekt gnistgab. 6. Åbn udluftningshullet i brændstofdækslet. 7. Udskift brændstoffilteret. 8. Kontakt en autoriseret forhandler. 9. Tøm tanken, og udskift brændstoffet med den korrekte type.
Maskinen kører ikke.	<ol style="list-style-type: none"> 1. Trækremmene er slidte, løse eller sprunget. 2. Trækremmene er gået af remskiverne. 	<ol style="list-style-type: none"> 1. Kontakt en autoriseret forhandler. 2. Kontakt en autoriseret forhandler.
Der er en unormal vibration.	<ol style="list-style-type: none"> 1. Motorens monteringsbolte er løse. 2. Der er en løs motorremskive, styreremskive, eller en af knivenes remskiver er løs. 3. Motorens remskive er beskadiget. 4. Kniven(e) er bøjedet eller ude af balance. 5. En af knivenes monteringsbolte er løs. 6. En knivspindel er bøjet. 	<ol style="list-style-type: none"> 1. Tilspænd motorens monteringsbolte. 2. Tilspænd den løse remskive. 3. Kontakt en autoriseret forhandler. 4. Monter en eller flere nye knive. 5. Tilspænd knivens monteringsbolt. 6. Kontakt en autoriseret forhandler.

Problem	Mulige årsager	Afhjælpning
Ujævn klippehøjde.	<ol style="list-style-type: none"> 1. Kniven(e) er ikke skarp(e). 2. Kniven(e) er bøjet/-ede. 3. Plæneklipperen er ikke nivelleret. 4. Et antiskalperingshjul er ikke indstillet korrekt. 5. Undersiden af plæneklipperen er snavset. 6. Dæktrykket er ikke korrekt. 7. En knivspindel er bøjet. 	<ol style="list-style-type: none"> 1. Slib kniven(e). 2. Monter en eller flere nye knive. 3. Niveller plæneklipperen på tværs og på langs. 4. Juster antiskalperingshjulets højde. 5. Rengør undersiden af plæneklipperen. 6. Juster dæktrykket. 7. Kontakt en autoriseret forhandler.
Knivene roterer ikke.	<ol style="list-style-type: none"> 1. Drivremmen er slidt, løs eller sprunget. 2. Drivremmen er gået af remskiven. 3. Plæneklipperremmen er slidt, løs eller sprunget. 	<ol style="list-style-type: none"> 1. Monter en ny drivrem. 2. Monter knivenes drivrem, og kontroller, at justeringsakslerne og remstyrene er korrekt placeret. 3. Monter en ny plæneklipperrem.