



Kit de tracción a 3 ruedas

Unidad de tracción Greensmaster® eTriFlex® 3360 o 3370

Nº de modelo 04504—Nº de serie 40000000 y superiores

Instrucciones de instalación

Instalación

1

Preparación de la máquina

No se necesitan piezas

Procedimiento

1. Aparque la máquina en una superficie nivelada.
2. Ponga el freno de estacionamiento.
3. Baje las unidades de corte.
4. Apague el motor y retire la llave.
5. Desconecte los conectores de alimentación principal; consulte el *Manual del operador* de la máquina.

2

Elevación de la máquina

No se necesitan piezas

Procedimiento

Eleve la máquina; consulte la sección de mantenimiento previo del *Manual del operador* de la máquina.

3

Retirada de la rueda trasera

No se necesitan piezas

Procedimiento

1. Retire las 4 tuercas de rueda que fijan la rueda al conjunto de cubo (Figura 1).



Figura 1

- | | |
|--------------------|------------------------------|
| 1. Tuerca de rueda | 3. Conjunto de cubo de rueda |
| 2. Neumático | |

g293906

2. Retire la rueda de la máquina (Figura 1).

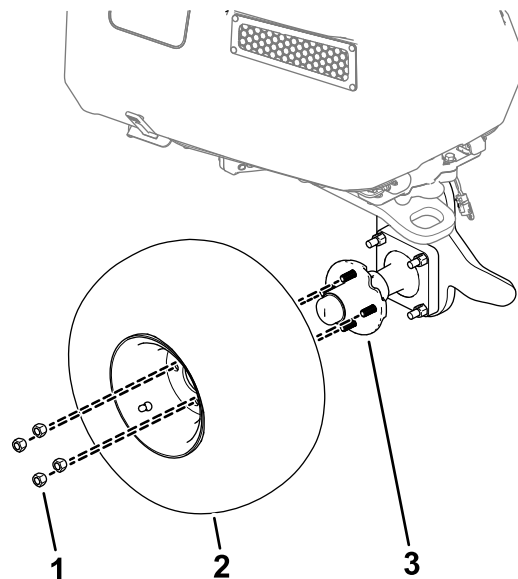

4

Retirada del conjunto de cubo de rueda existente

No se necesitan piezas

Procedimiento

Retire el conjunto de cubo de rueda existente retirando los pernos y las tuercas que fijan el conjunto a la horquilla de la rueda giratoria (Figura 2).



Figura 2

g293905

- | | |
|------------------------------|------------------------------------|
| 1. Tuerca | 3. Horquilla de la rueda giratoria |
| 2. Conjunto de cubo de rueda | 4. Perno |

5

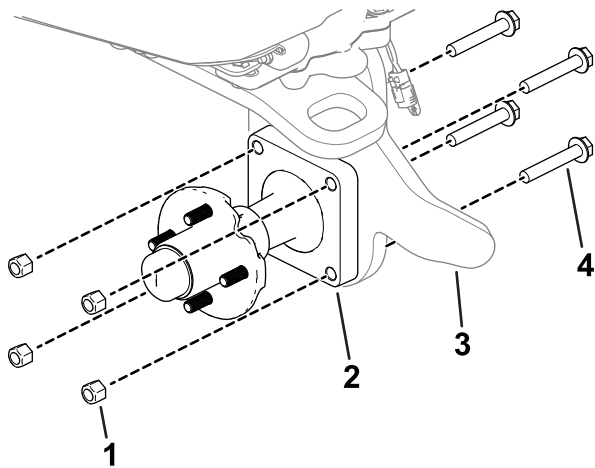
Instalación de la caja de engranajes

Piezas necesarias en este paso:

1	Conjunto de la caja de engranajes
1	Tapón antipolvo
1	Anilla a presión
4	Perno (M12)
1	Acoplamiento
1	Manguera de ventilación

Procedimiento

1. Retire la anilla a presión (se muestra en la Figura 3) del eje.
2. Retire el conjunto de cubo (se muestra en la Figura 3) de la caja de engranajes.
3. Deslice la caja de engranajes en la horquilla de la rueda giratoria.

Nota: Observe la orientación correcta de la caja de engranajes, tal y como se muestra en la Figura 3. El eje debe apuntar hacia el lado izquierdo de la máquina.



Figura 3

- | | |
|-------------------------------------|-----------------------|
| 1. Perno (M12) | 5. Anilla a presión |
| 2. Horquilla de la rueda giratoria | 6. Arandela de empuje |
| 3. Caja de engranajes | 7. Cojinete |
| 4. Tapón antipolvo con junta tórica | 8. Cubo de la rueda |

- Utilice 4 pernos (M12) para fijar la caja de engranajes a la horquilla de la rueda giratoria (A en la Figura 3).
- Apriete los pernos (M12) a entre 81 y 95 N·m.
- Instale el conjunto de cubo, la anilla a presión y el tapón guardapolvo en el eje (B en la Figura 3).

Al instalar la anilla a presión, comprima la arandela ondulada en el conjunto del cubo.

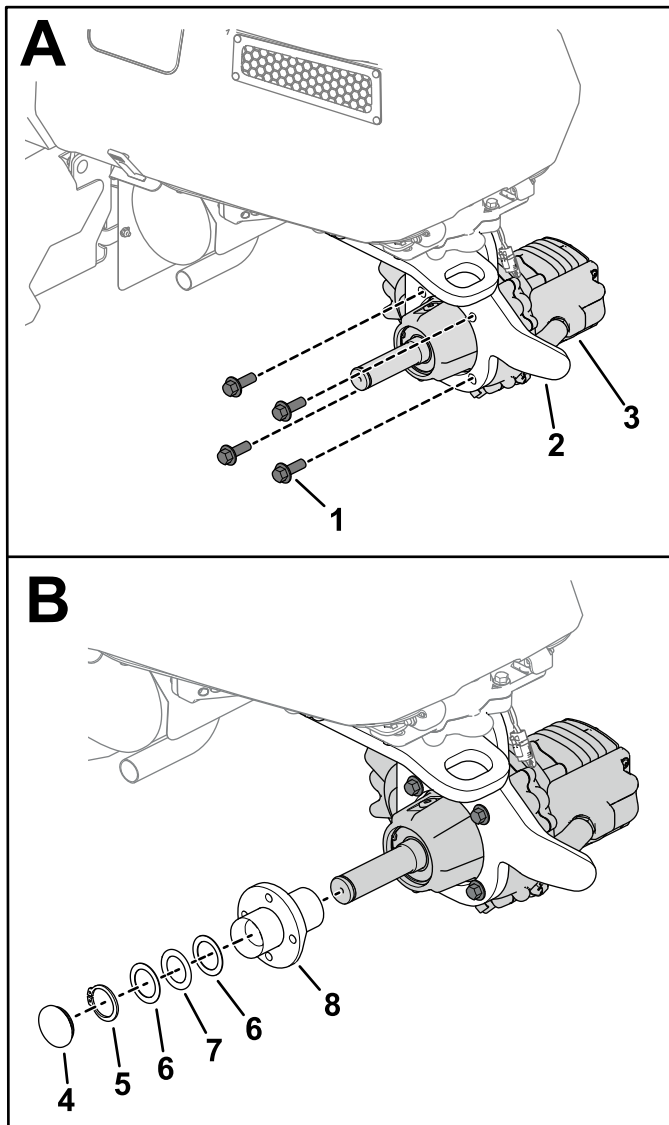
Nota: Si las arandelas de empuje y el cojinete se han retirado del conjunto del cubo, móntelos tal y como se muestra en la Figura 3.

- Retire el tapón de la parte superior de la caja de engranajes (A en la Figura 4).



Figura 4

- | | |
|----------|---|
| 1. Tapón | 2. Manguera de ventilación y acoplamiento |
|----------|---|
- Fije la manguera de ventilación y el acoplamiento en la caja de engranajes (B en la Figura 4).

6

Conexión del arnés de cables de la caja de engranajes

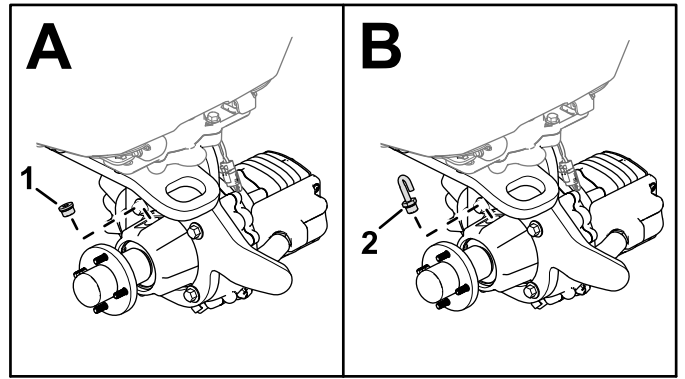
Piezas necesarias en este paso:

1	Abrazadera en R
1	Perno (5/16" × 1½")
1	Contratuerca (5/16")
1	Grapa

Procedimiento

- Levante el capó; consulte el *Manual del operador* de la máquina.
- Enrute el arnés de cables de la caja de engranajes hacia el capó y sujételo con la abrazadera en R, como se muestra en la Figura 5.



Figura 5

- | | |
|---|-----------------------|
| 1. Arnés de cables de la caja de engranajes | 3. Abrazadera en R |
| 2. Perno (5/16" × 1½") | 4. Caja de engranajes |

3. Enrute los conectores restantes del arnés de cables de la caja de engranajes hacia el motor de dirección (Figura 6).

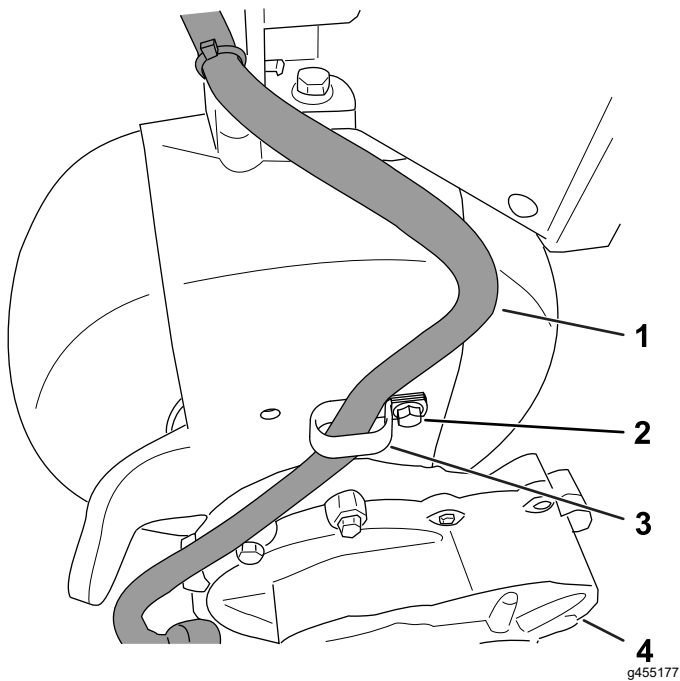

Figura 6

- | | |
|---|---|
| 1. Columna de dirección | 5. Arnés de cables de la caja de engranajes |
| 2. Arnés de cables de la máquina | 6. Brida con grapa |
| 3. Conector hembra de 4 vías (arnés de cables de la máquina) | 7. Conector hembra de 2 vías (arnés de cables de la máquina) |
| 4. Conector de 4 pines (arnés de cables de la caja de engranajes) | 8. Conector de 2 pines (arnés de cables de la caja de engranajes del motor) |

4. Corte la brida que fija el arnés de la máquina al soporte, dejando la grapa en su lugar (Figura 6). Deseche la brida.
5. Conecte los conectores de la caja de engranajes a los conectores del arnés de cables de la máquina (Figura 6).
 - Conector de 2 pines de la caja de engranajes al conector hembra de 2 vías del arnés de cables de la máquina
 - Conector de 4 pines de la caja de engranajes al conector hembra de 4 vías del arnés de cables de la máquina
6. Enrolle la holgura extra del arnés de cables de la máquina alrededor del motor de dirección, tal y como se muestra en la Figura 6.
7. Con la brida suministrada en el kit, fije el arnés de la caja de engranajes a la grapa, tal y como se muestra en la Figura 6.
8. Cierre el capó.

7

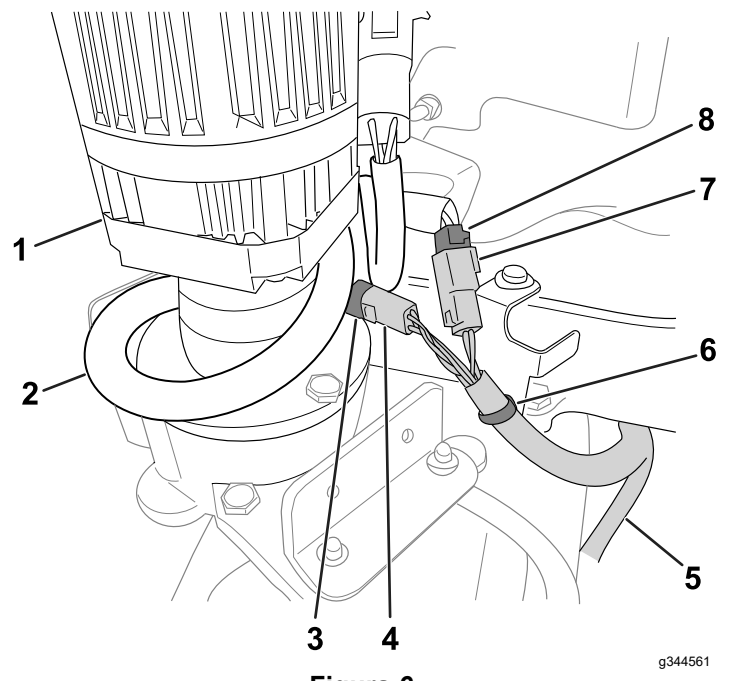
Engrasado del conjunto del cubo

No se necesitan piezas

Procedimiento

Engrase el conjunto del cubo; consulte [Engrasado del conjunto del cubo](#) (página 6).

8

Instalación de la rueda trasera

No se necesitan piezas

Procedimiento

1. Utilice las tuercas de rueda que retiró anteriormente para fijar la rueda al cubo ([Figura 7](#)).



Figura 7

g300939

1. Tuerca de rueda

2. Apriete las tuercas de rueda (en un patrón cruzado, tal y como se muestra en la [Figura 8](#)), a entre 108 y 122 N·m.

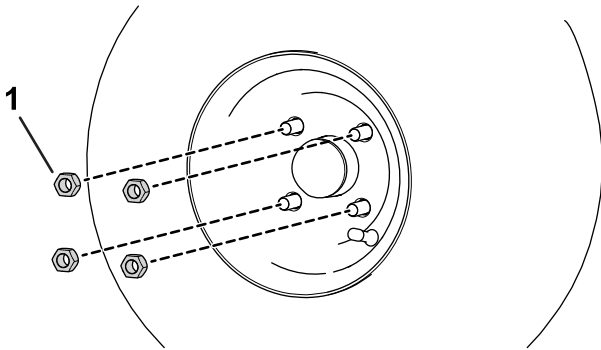

Figura 8

g274650

9

Instalación del fusible

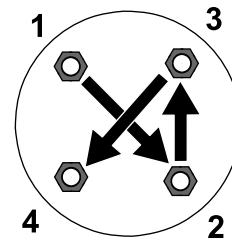
Piezas necesarias en este paso:

1	Fusible
---	---------

Procedimiento

Instale el fusible en la ranura designada de la tracción a 3 ruedas en el bloque de fusibles del circuito de transmisión de los molinetes; consulte la sección de mantenimiento del sistema eléctrico en el *Manual del operador* de la máquina.

10

Instalación de la calcomanía de la placa de matrícula

Piezas necesarias en este paso:

1	Calcomanía de la placa de matrícula
---	-------------------------------------

Procedimiento

Instale la calcomanía de la placa de matrícula en el tubo del bastidor como se muestra en la [Figura 9](#).



Figura 9

g492071

1. Calcomanía de la placa de matrícula
2. Tubo del bastidor

12

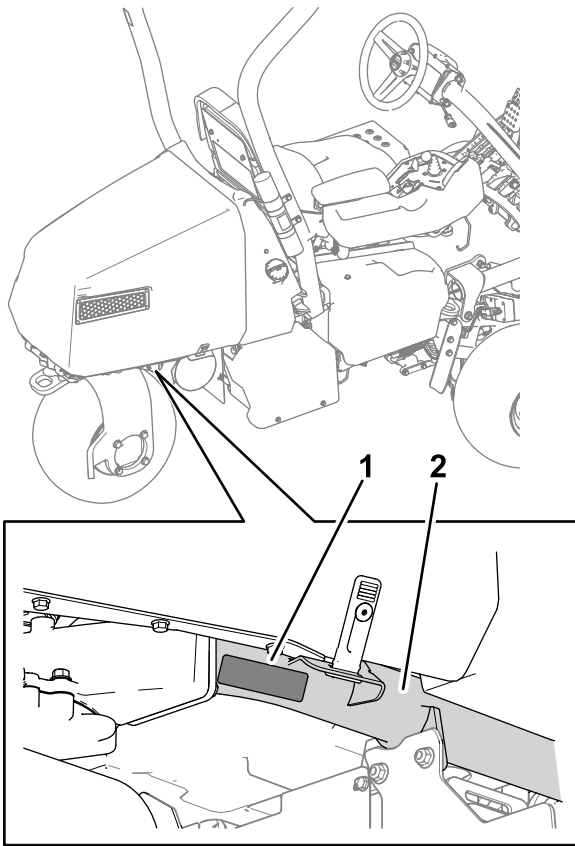
Finalización de la instalación

No se necesitan piezas

Procedimiento

1. Baje la máquina al suelo.
2. Conecte los conectores de alimentación principal; consulte el *Manual del operador* de la máquina.

Mantenimiento

Engrasado del conjunto del cubo

Intervalo de mantenimiento: Cada 100 horas

Utilice grasa de litio n.º 2 para lubricar el conjunto del cubo. Consulte la [Figura 10](#) para conocer la ubicación del engrasador del conjunto del cubo.



Figura 10

g300937

1. Engrasador

11

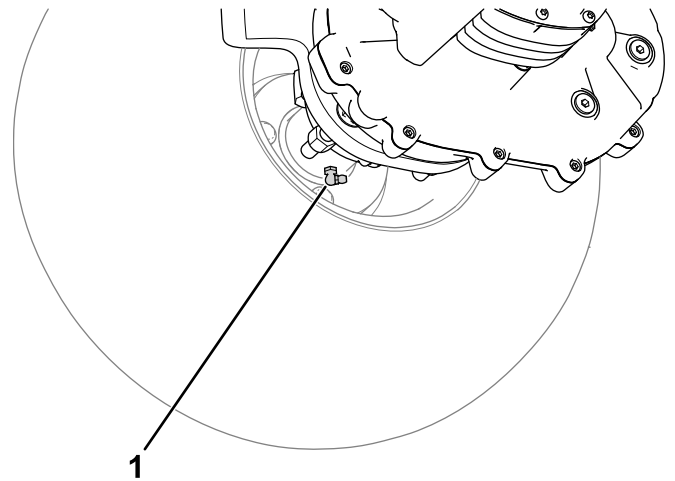
Accionamiento del modo de tracción a 3 ruedas

No se necesitan piezas

Procedimiento

El modo de tracción a 3 ruedas debe activarse de forma automática al realizar las conexiones del arnés de cables de la caja de engranajes en el arnés de cables de la máquina.

Para garantizar que el modo de tracción a 3 ruedas está activado, desplácese hasta la opción 3WD KIT (Kit de tracción a 3 ruedas) en el menú SETTINGS (Configuración) del InfoCenter. El elemento

seleccionado/icono activo indica que está activado el modo de tracción a 3 ruedas.

Cambio del fluido de la caja de engranajes

Intervalo de mantenimiento: Después de las primeras 8 horas

Cada 800 horas

Especificación del fluido: SAE 80W-90

Capacidad de fluido de la caja de engranajes:
alrededor de 1,2 L

Preparación de la máquina

1. Aparque la máquina en una superficie nivelada.
2. Ponga el freno de estacionamiento.
3. Baje las unidades de corte.
4. Apague el motor y retire la llave.
5. Desconecte los conectores de alimentación principal; consulte el *Manual del operador* de la máquina.

Drenaje de fluido de la caja de engranajes

1. Coloque un recipiente debajo del conjunto del motor de rueda (Figura 11).



Figura 11

1. Tapón de vaciado
2. Orificio de vaciado

2. Retire el tapón del orificio de vaciado (Figura 11).

Nota: El orificio de vaciado está situado en la parte inferior de la caja de engranajes.

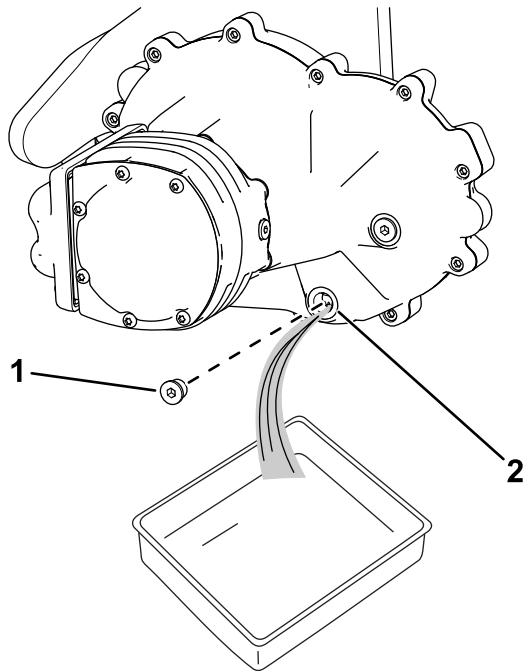
Nota: Puede aflojar el acoplamiento del orificio de llenado (mostrado en la Figura 12) para asegurarse de que puede retirarse tras vaciar el fluido.

3. Deje que el fluido se vacíe por completo de la caja de engranajes.
4. Limpie el tapón.
5. Instale el tapón de vaciado en el orificio de vaciado (Figura 11).

Añadido de fluido a la caja de engranajes

1. Retire el acoplamiento del orificio de llenado, tal y como se muestra en Figura 12.



Figura 12

1. Acoplamiento
2. Orificio de llenado

2. Añada el fluido especificado a la caja de engranajes hasta que el nivel llegue a la parte inferior del orificio de llenado.

La capacidad de fluido de la caja de engranajes es de alrededor de 1,2 L.

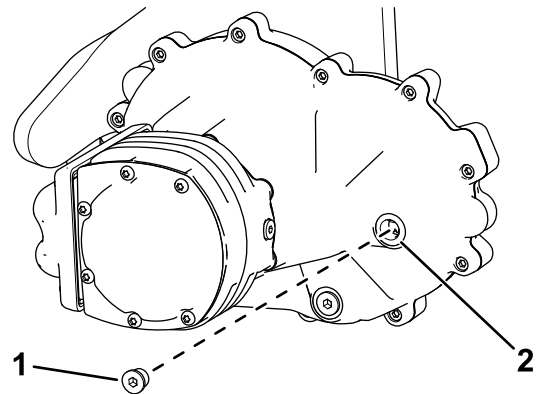
3. Instale el acoplamiento en el orificio de llenado (Figura 12).



La Garantía Toro

Garantía limitada de dos años o 1500 horas

Condiciones y productos cubiertos

El Toro Company garantiza su producto Toro Commercial ("Producto") contra defectos de materiales o mano de obra durante 2 años o 1500 horas de operación*, lo que ocurra primero. Esta garantía es aplicable a todos los productos exceptuando los Aireadores (estos productos tienen otras garantías). Cuando exista una condición cubierta por la garantía, repararemos el Producto sin coste alguno para usted, incluyendo diagnóstico, mano de obra, piezas y transporte. El periodo de la garantía empieza en la fecha en que el Producto es entregado al comprador original al por menor. *Producto equipado con horímetro.

Instrucciones para obtener asistencia bajo la garantía

Usted es responsable de notificar al Distribuidor de Commercial Products o al Concesionario Autorizado de Commercial Products al que compró el Producto tan pronto como exista una condición cubierta por la garantía, en su opinión. Si usted necesita ayuda para localizar a un Distribuidor de Commercial Products o a un Concesionario Autorizado, o si tiene alguna pregunta sobre sus derechos o responsabilidades bajo la garantía, puede dirigirse a:

Toro Commercial Products Service Department
8111 Lyndale Avenue South
Bloomington, MN 55420-1196, EE. UU.
952-888-8801 u 800-952-2740
E-mail: commercial.warranty@toro.com

Responsabilidades del Propietario

Como propietario del producto, usted es responsable del mantenimiento y los ajustes requeridos que figuran en su *Manual de operador*. Esta garantía no cubre las reparaciones de problemas en el producto causados como consecuencia de no realizar el mantenimiento y los ajustes necesarios.

Elementos y condiciones no cubiertos

No todos los fallos o averías de productos que se producen durante el periodo de garantía son defectos de materiales o de mano de obra. Esta garantía no cubre:

- Los fallos o averías del Producto que se producen como consecuencia del uso de piezas de repuesto que no sean de la marca Toro, o de la instalación y el uso de accesorios o productos adicionales o modificados que no sean de la marca Toro.
- Los fallos del Producto que se produzcan como resultado de no realizar el mantenimiento y/o los ajustes recomendados.
- Los fallos producidos como consecuencia de la operación del Producto de manera abusiva, negligente o temeraria.
- Las piezas consumidas por el uso que no son defectuosas. Algunos ejemplos de piezas que se consumen o gastan durante la operación normal del Producto incluyen, pero no se limitan a, forros y pastillas de freno, forros de embrague, cuchillas, molinetes, rodillos y sus cojinetes (sellados o engrasables), contracuchillas, bujías, ruedas giratorias y sus cojinetes, neumáticos, filtros, correas, y determinados componentes de pulverizadores tales como diafragmas, boquillas, caudalímetros y válvulas de retención.
- Los fallos causados por influencia externa, incluido a título enunciativo y no limitativo, condiciones meteorológicas, prácticas de almacenamiento, contaminación, el uso de combustibles, refrigerantes, lubricantes, aditivos, fertilizantes, agua o productos químicos no autorizados.
- Fallos o problemas de rendimiento debidos al uso de combustibles (p.ej. gasolina, diésel o biodiésel) que no cumplen las normas industriales correspondientes.
- Ruido, vibraciones, desgaste y deterioro normales. El "desgaste normal" incluye, pero no se limita a, desperfectos en los asientos debidos a desgaste o abrasión, desgaste de superficies pintadas, calcomanías o ventanas rayadas.

Países fuera de Estados Unidos o Canadá

Los clientes que compraron productos Toro exportados de los Estados Unidos o Canadá deben ponerse en contacto con su Distribuidor Toro para obtener pólizas de garantía para su país, provincia o estado. Si, por cualquier razón, no está satisfecho con el servicio ofrecido por su distribuidor, o si tiene dificultad en obtener información sobre la garantía, póngase en contacto con su centro de Servicio Técnico Toro Autorizado.

Piezas

Las piezas cuya sustitución está prevista como mantenimiento requerido están garantizadas hasta la primera sustitución programada de dicha pieza. Las piezas sustituidas bajo esta garantía están cubiertas durante el periodo de la garantía original del producto y pasan a ser propiedad de Toro. Toro tomará la decisión final de reparar o sustituir cualquier pieza o conjunto. Toro puede utilizar piezas remanufacturadas en las reparaciones efectuadas bajo esta garantía.

Garantía de las baterías de ciclo profundo y de ion litio

Las baterías de ciclo profundo y de ion litio producen un determinado número total de kilovatios-hora durante su vida. Las técnicas de uso, recarga y mantenimiento pueden alargar o acortar la vida total de la batería. A medida que se consuman las baterías de este producto, se irá reduciendo paulatinamente la cantidad de trabajo útil entre intervalos de carga, hasta que la batería se desgaste del todo. La sustitución de baterías que se han desgastado debido al consumo normal es responsabilidad del propietario del producto. Nota: (solo batería de ion litio): Consulte la garantía de la batería para obtener más información.

Garantía de cigüeñal de por vida (solo modelo ProStripe 02657)

El Prostripe equipado con un disco de fricción genuino Toro y un embrague de freno de cuchilla con seguridad de giro (conjunto de embrague de freno de la cuchilla integrado (BBC) + disco de fricción) como equipo original y utilizado por el comprador original según los procedimientos recomendados de funcionamiento y mantenimiento, está cubierto con una garantía de por vida contra flexión del cigüeñal del motor. Las máquinas equipadas con arandelas de fricción, unidades de embrague de freno de cuchilla (BBC) y otros dispositivos similares no están cubiertas con la garantía de cigüeñal de por vida.

El mantenimiento corre por cuenta del propietario

La puesta a punto del motor, la lubricación, la limpieza y el abrillantado, la sustitución de filtros y refrigerante, y la realización del mantenimiento recomendado son algunas de las tareas de revisión normales que requieren los productos Toro y que corren por cuenta del propietario.

Condiciones Generales

La reparación por un Distribuidor o Concesionario Autorizado Toro es su único remedio bajo esta garantía.

The Toro Company no es responsable de daños indirectos, incidentales o consecuentes en conexión con el uso de los productos Toro cubiertos por esta garantía, incluyendo cualquier coste o gasto por la provisión de equipos de sustitución o servicio durante periodos razonables de mal funcionamiento o no utilización hasta la terminación de reparaciones bajo esta garantía. Salvo la garantía de emisiones citada a continuación, en su caso, no existe otra garantía expresa. Cualquier garantía implícita de mercantilidad y adecuación a un uso determinado queda limitada a la duración de esta garantía expresa.

Algunos estados no permiten exclusiones de daños incidentales o consecuentes, ni limitaciones sobre la duración de una garantía implícita, de manera que las exclusiones y limitaciones arriba citadas pueden no serle aplicables a usted. Esta garantía le otorga a usted derechos legales específicos; es posible que usted tenga otros derechos que varían de un estado a otro.

Nota sobre la garantía de emisiones

Es posible que el Sistema de Control de Emisiones de su Producto esté cubierto por otra garantía independiente que cumpla los requisitos establecidos por la U.S. Environmental Protection Agency (EPA) y/o el California Air Resources Board (CARB). Las limitaciones horarias estipuladas anteriormente no son aplicables a la Garantía del Sistema de Emisiones. Consulte la Declaración de Garantía de Control de Emisiones del Motor proporcionada con su producto o incluida en la documentación del fabricante del motor.