



EN Twin Bagger Zero-Turn-Radius Riding Mower

79501, 79601

DE Twin Bagger Aufsitzrasenmäher mit Nullwendekreis

79501, 79601

FR Double bac de ramassage Tondeuse autoportée à rayon de braquage zéro

79501, 79601

NL Dubbele grasvanger Zero-turn zitmaaier

79501, 79601





Twin Bagger Zero-Turn-Radius Riding Mower

Model No. 79501—Serial No. 400000000 and Up
Model No. 79601—Serial No. 400000000 and Up

Operator's Manual

Introduction

Read this information carefully to learn how to operate and maintain your product properly and to avoid injury and product damage. You are responsible for operating the product properly and safely.

Whenever you need service, genuine parts, or additional information, contact an Authorized Service Dealer or Customer Service and have the model and serial numbers of your product ready. **Figure 1** identifies the location of the model and serial numbers on the product. Write the numbers in the space provided.

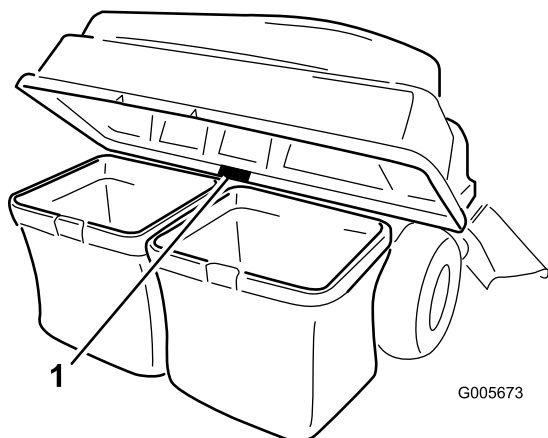

Figure 1

1. Model and serial number location

Model No. _____
Serial No. _____

This manual uses 2 words to highlight information. **Important** calls attention to special mechanical information and **Note** emphasizes general information worthy of special attention.

The safety-alert symbol (**Figure 2**) appears both in this manual and on the machine to identify important safety messages that you must follow to avoid accidents. This symbol will appear with the word **Danger, Warning, or Caution**.

- **Danger** indicates an imminently hazardous situation which, if not avoided, **will** result in death or serious injury.
- **Warning** indicates a potentially hazardous situation which, if not avoided, **could** result in death or serious injury.
- **Caution** indicates a potentially hazardous situation which, if not avoided, **may** result in minor or moderate injury.



Figure 2

sa-black

1. Safety-alert symbol



⚠ WARNING

**CALIFORNIA
Proposition 65 Warning**

Use of this product may cause exposure to chemicals known to the State of California to cause cancer, birth defects, or other reproductive harm.

Safety

- Become familiar with the safe operation of the equipment, with the operator controls, and safety signs.
- Use extra care with grass catchers or other attachments. These can change the operating characteristics and the stability of the machine.
- Follow the manufacturer's recommendations for adding or removing wheel weights or counterweights to improve stability.
- Do not use a grass catcher on steep slopes. A heavy grass catcher could cause loss of control or overturn the machine.
- Slow down and use extra care on hillsides. Be sure to travel in the recommended direction on hillsides. Turf conditions can affect the stability of the machine. Use extreme caution while operating near drop-offs.
- Keep all movement on slopes slow and gradual. Do not make sudden changes in speed, direction, or turning.
- The grass catcher can obstruct the view to the rear. Use extra care when operating in reverse.
- Use care when loading or unloading the machine into a trailer or truck.
- Never operate with the discharge deflector raised, removed or altered, unless using a grass catcher.
- Keep hands and feet away from moving parts. Do not make adjustments with the engine running.
- Park the machine on level ground, disengage the drives, and shut off the engine before leaving the operator's position for any reason including emptying the grass catcher or unclogging the chute.
- If you remove the grass catcher, be sure to install any discharge deflector or guard that might have been removed to install the grass catcher. Do not operate the mower without either the entire grass catcher or the grass deflector in place.
- Do not leave grass in the grass catcher for extended periods of time.
- Grass catcher components are subject to wear, damage and deterioration, which could expose you to moving parts or allow objects to be thrown. Frequently check components and replace with the manufacturer's recommended parts, when necessary.

Contents

Introduction	1
Safety	2
Towing Safety	3
Safety and Instructional Decals	4
Setup	5
1 Preparing the Machine	6
2 Installing the Weights	6
3 Installing the Attachment Mount	7
4 Installing the Latch Rod	9
5 Assembling the Bagger Top	10
6 Installing the Bagger Top	10
7 Installing the Baffles	12
8 Installing the Chute	14
9 Connecting with the Discharge Tube	15
Operation	16
Emptying the Grass Bags	17
Clearing Obstructions from the Bagger	18
Removing the Bagger	18
Using the Draw Bar	18
Operating Tips	19
Maintenance	20
Recommended Maintenance Schedule(s)	20
Inspecting the Bagger Attachment	20
Inspecting the Mower Blades	21
Cleaning the Bagger Attachment	21
Storage	21
Storing the Bagger Attachment	21

Towing Safety

- Do not attach towed equipment except at the hitch point.
- Follow the attachment manufacturer's recommendation for weight limits for towed equipment and towing on slopes.
- Never allow children or others in or on towed equipment.
- On slopes, the weight of the towed equipment may cause loss of traction and loss of control. Reduce towed weight and slow down.
- Stopping distance increases with the weight of the towed load. Travel slowly and allow extra distance to stop.
- Make wide turns to keep the attachment clear of the machine.
- Do not tow a load that weighs more than the towing machine.

Safety and Instructional Decals



Safety decals and instructions are easily visible to the operator and are located near any area of potential danger. Replace any decal that is damaged or missing.

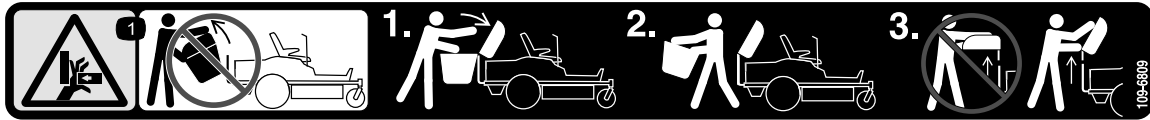

109-6809

decal109-6809

1. Crushing hazard of hand—do not remove the whole bagger from the machine; open the bagger top and then remove the bag(s) from the bagger. Do not remove the bagger top when it is closed; open the bagger top and then remove it.



110-6691

decal110-6691

1. Thrown object hazard—keep bystanders away.
2. Thrown object hazard, mower—do not operate without the deflector, discharge cover, or grass collection system in place.
3. Cutting/dismemberment hazard of hand or foot—stay away from moving parts.

WARNING: Cancer and Reproductive Harm - www.P65Warnings.ca.gov.
For more information, please visit www.ttcoCAProp65.com

133-8061

133-8061

decal133-8061

Setup

Loose Parts

Use the chart below to verify that all parts have been shipped.

Procedure	Description	Qty.	Use
1	No parts required	–	Prepare the machine.
2	Left weight-mounting bracket Right weight-mounting bracket Thread-forming screw (5/16 x 3/4 inch) Hex-head flange bolt (3/8 x 1 inch) Locknut (3/8 inch) Washer Bolt (3/8 x 2-3/4 inches) Suitcase weight	1 1 2 6 6 2 2 6	Install the weights.
3	Stabilizer bracket Bagger frame Bolt (5/16 x 1 inch) Locknut (5/16 inch) Pivot frame Long clevis pin Hairpin Clevis pin Rod Washer	1 1 6 6 1 1 3 2 2 2	Install the attachment mount.
4	Latch rod Hairpin cotter	1 1	Install the latch rod.
5	Bagger top Bagger screen	1 1	Assemble the bagger top.
6	Upper bagger tube Bag frame Bag assembly Rivet	1 2 2 8	Install the bagger top.
7	Baffle (50 or 54 inch decks only) Bagging cutoff baffle (60 inch decks only) Front baffle (60 inch decks only) Carriage bolt Pushnut Locknut	1 1 1 2 1 1	Install the baffles.
8	Chute Hand knob (60 inch decks only)	1 1	Install the chute
9	No parts required	–	Connect with the discharge tube.

Note: Determine the left and right sides of the machine from the normal operating position.

1

Preparing the Machine

No Parts Required

Procedure

1. Park the machine on a level surface.
2. Disengage the blade-control switch.
3. Move the motion-control levers outward to the NEUTRAL-LOCK position to engage the parking brake.
4. Shut off the machine and remove the key.
5. Wait for all moving parts to stop.
6. Allow machine components to cool.

2

Installing the Weights

Parts needed for this procedure:

1	Left weight-mounting bracket
1	Right weight-mounting bracket
2	Thread-forming screw (5/16 x 3/4 inch)
6	Hex-head flange bolt (3/8 x 1 inch)
6	Locknut (3/8 inch)
2	Washer
2	Bolt (3/8 x 2-3/4 inches)
6	Suitcase weight

Procedure

Note: Retain all removed parts for later installation.

⚠ CAUTION

The bagger changes the weight distribution of the machine. Operating the machine without the front weights may cause an unstable condition, which could result in a loss of control.

Ensure the front weights are properly installed before operating the machine with the bagger attachment.

1. Install the left and right weight-mounting brackets to the under side of the frame using 3 bolts (3/8 x 1 inch) and 3 locknuts (3/8 inch) per side as shown in [Figure 3](#).
2. Install the suitcase weights (amount determined by deck size) to the weight mounting brackets using 2 bolts (3/8 x 2-3/4 inches), 2 washers, and 2 locknuts (3/8 inch) as shown in [Figure 4](#).

Deck Size	Weights Required
60 inch	3
54 inch	4
50 inch	4

3. Once you have installed the weights and brackets, ensure that all the fasteners are tight. Tighten as necessary.

Important: Whenever you remove the bagger attachment, remember to remove the front weights to return the proper stability to the machine.

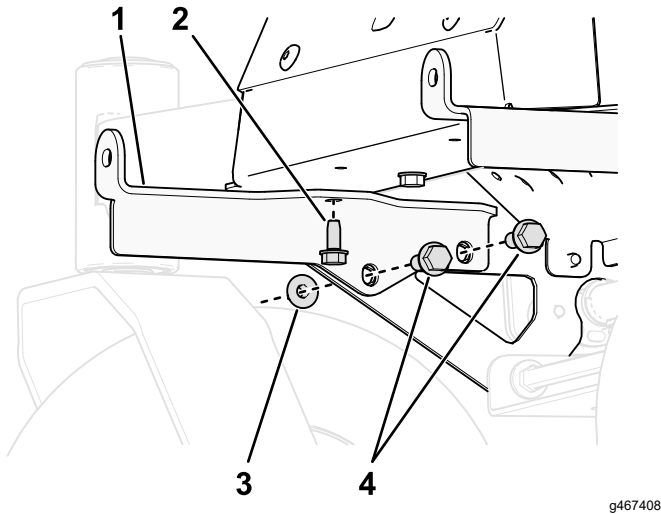

Figure 3

Some parts not shown for clarity.

- | | |
|---|------------------------|
| 1. Mounting bracket | 3. Locknut (3/8 inch) |
| 2. Thread-forming screw (5/16 x 3/4 inch) | 4. Bolt (3/8 x 1 inch) |

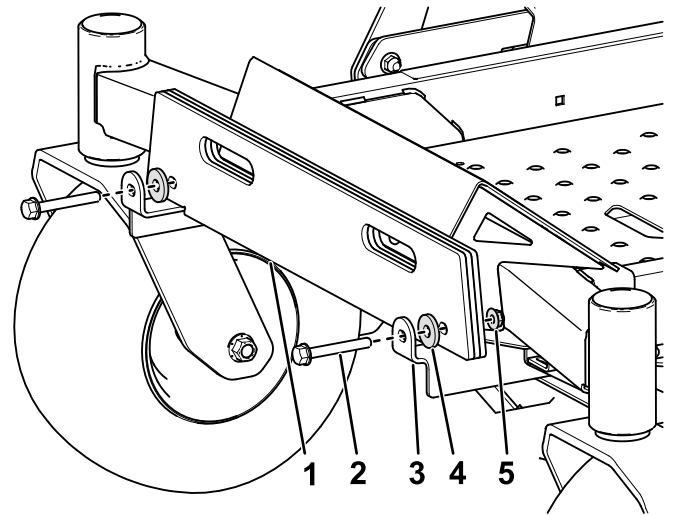

Figure 4

60 inch model with 3 weights shown

- | | |
|-------------------------------|------------------------|
| 1. Suitcase weight | 4. Washer |
| 2. Bolts (3/8 x 2-3/4 inches) | 5. Locknuts (3/8 inch) |
| 3. Weight-mounting bracket | |

3

Installing the Attachment Mount

Parts needed for this procedure:

1	Stabilizer bracket
1	Bagger frame
6	Bolt (5/16 x 1 inch)
6	Locknut (5/16 inch)
1	Pivot frame
1	Long clevis pin
3	Hairpin
2	Clevis pin
2	Rod
2	Washer

Procedure

1. Install the stabilizer bracket to the guard using 2 bolts (5/16 x 1 inch) and 2 locknuts (5/16 inch) as shown in [Figure 5](#).

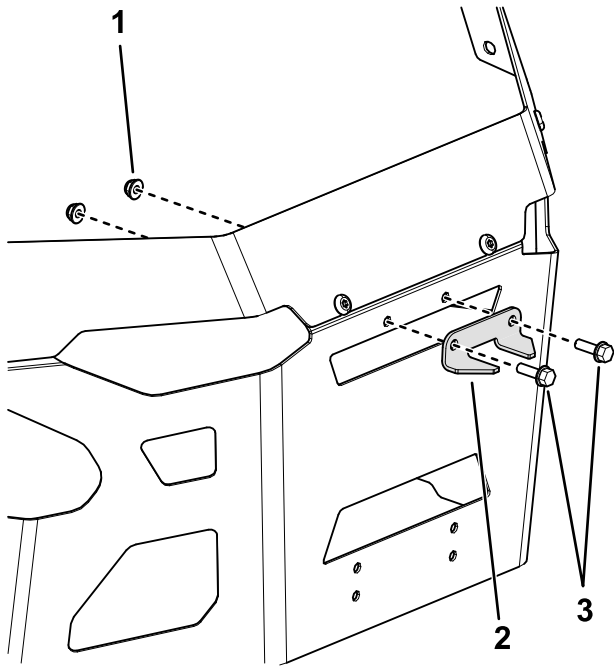

Figure 5

g467413

- 1. Locknut (5/16 inch)
- 2. Stabilizer bracket
- 3. Bolt (5/16 x 1 inch)

- 2. Remove the existing 2 bolts, 2 nuts, and hitch bracket from the bottom of the guard (Figure 6).

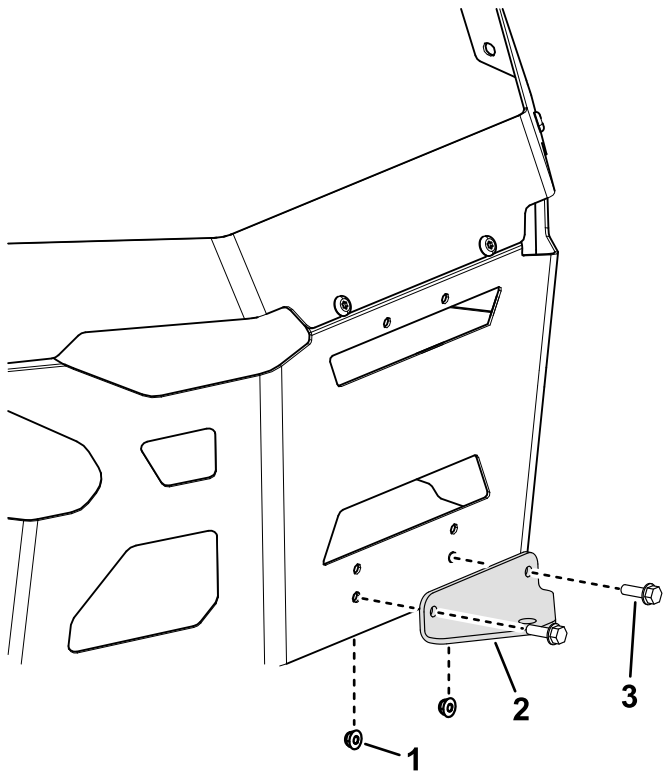

Figure 6

g467414

- 1. Nut
- 2. Existing hitch bracket
- 3. Bolt

- 3. Remove the machine muffler guard (0.06 inch) and replace it with the muffler guard (0.18 inch) included in the bagger kit.
- 4. Install the bagger mount bracket to the machine as shown in Figure 7.

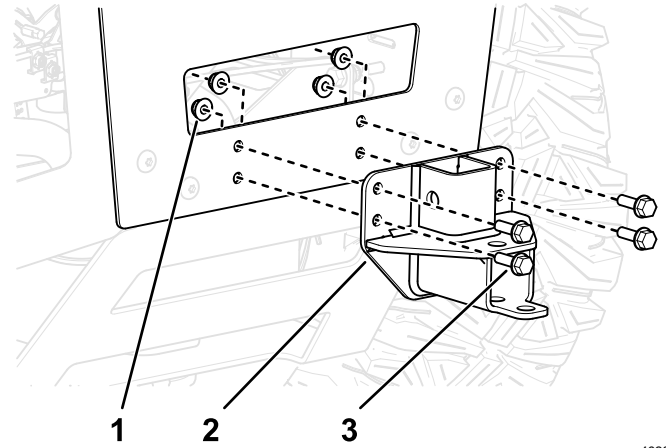

Figure 7

g462069

- 1. Locknut (5/16 inch)
- 2. Bagger mount bracket
- 3. Bolt (5/16 x 1 inch)

- 5. Install the bagger frame to the bagger mount bracket using the long clevis pin and a hairpin (Figure 8).

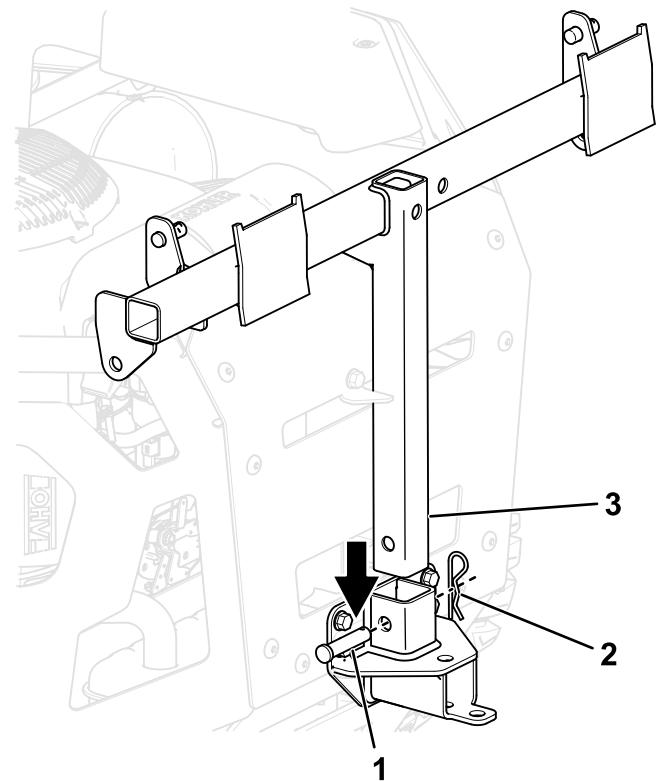

Figure 8

g462458

- 1. Clevis pin
- 2. Hairpin
- 3. Bagger frame

- Install the bent, flared end of a rod into the keyed slot in the side of the machine frame, and move the rod rearward to seat it in the frame (Figure 9).

Note: Repeat this step for both sides of the machine.

- With the rod fully seated in the frame, adjust the position of the clevis at the end of the rod so that it aligns with the tab on the side of the bagger frame.

Note: Ensure that the rod is taugt and holds the bagger frame securely to the machine; adjust the clevis as necessary.

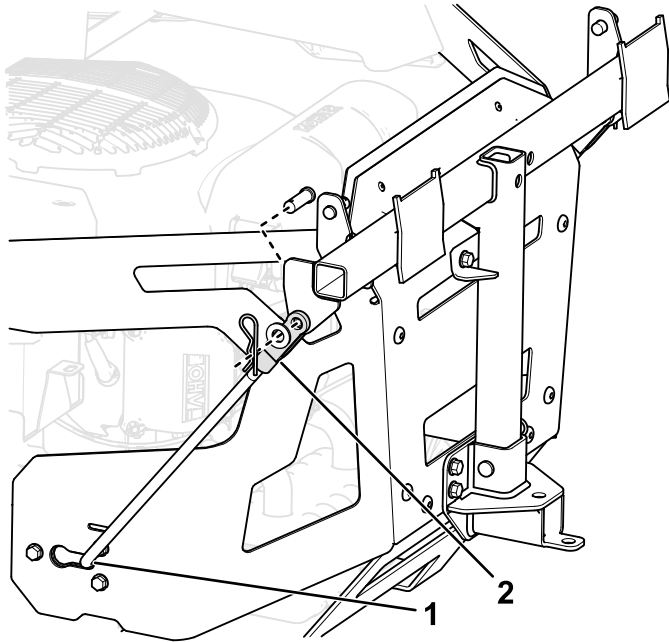

Figure 9
Left side shown

g462501

- Rod fully seated in the frame
- Clevis adjusted to the side of the bagger frame

- Secure the ends of the rods to the bagger frame as shown in Figure 9 and secure the end of each rod with a clevis pin and a hairpin.

4

Installing the Latch Rod

Parts needed for this procedure:

1	Latch rod
1	Hairpin cotter

Procedure

Install the latch rod with a hairpin cotter (Figure 10).

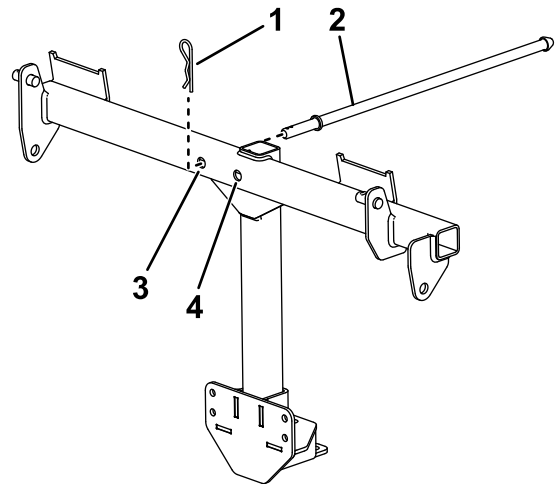

Figure 10

g467364

- Hairpin cotter
- Latch rod
- Latch rod hole (60 inch decks)
- Latch rod hole (50 and 54 inch decks)

5

Assembling the Bagger Top

Parts needed for this procedure:

1	Bagger top
1	Bagger screen

Procedure

1. Turn the bagger top over.
2. Install the screen as shown in Figure 11 and that it slopes down toward the collection bags.

Note: Ensure that the screens snap into place and the tabs engage the bagger top.

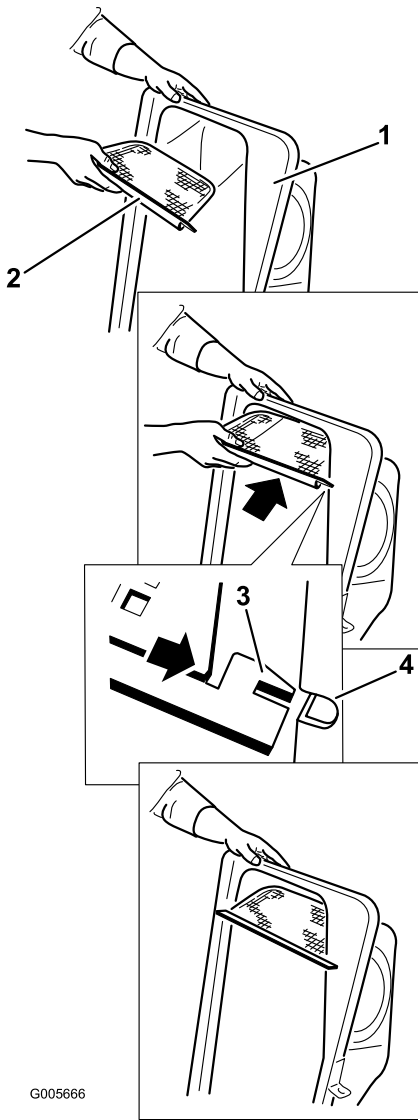

G005666

g005666

Figure 11

1. Bagger top
2. Screen
3. Screen tab
4. Slot in bagger top

6

Installing the Bagger Top

Parts needed for this procedure:

1	Upper bagger tube
2	Bag frame
2	Bag assembly
8	Rivet

Procedure

1. Slide the brackets over the posts and rotate the bagger top down to the operating position.

Note: The bagger top is easier to install if 2 people work together.

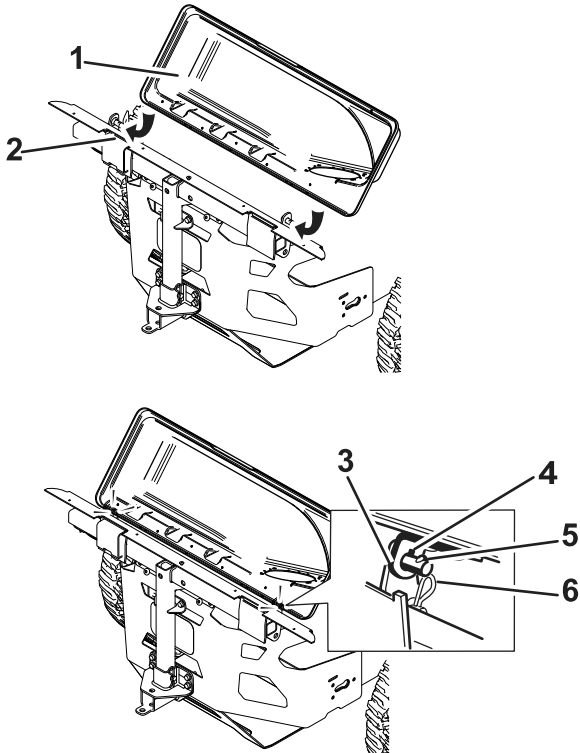

Figure 12

1. Bagger top
2. Bagger frame
3. Bracket, bagger top
4. Key hole
5. Post
6. Key

2. Install the 2 bag frames to the 2 bag assemblies.

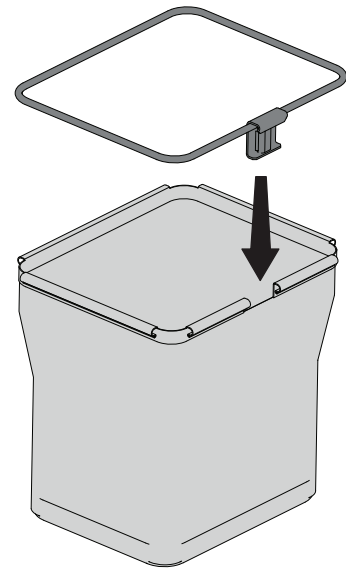

Figure 13

3. Lift the bagger top and install the bags by sliding the bag frame hooks onto the retaining brackets.

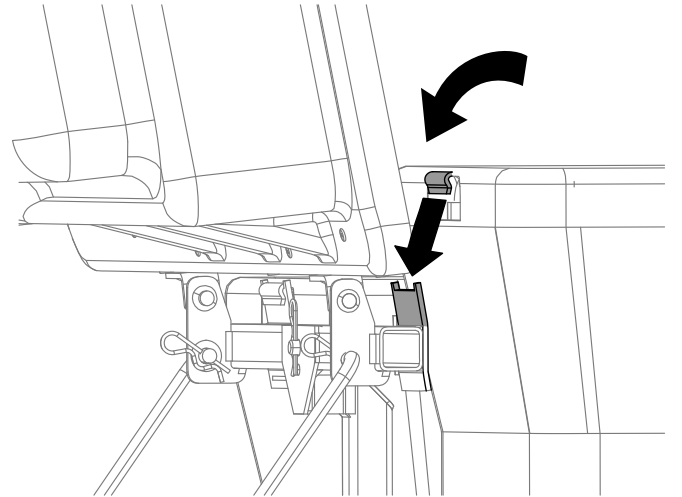

Figure 14

4. Lower the bagger top onto the bags.

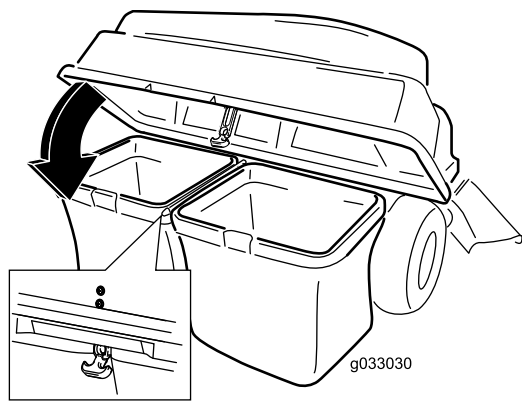

Figure 15

g033030

5. Attach the bagger hood strap to the latch rod.
6. Install the upper bagger tube by inserting the curved end into the opening in the bagger top.

Note: Ensure that the flared end with the retention post is pointing down and forward in preparation to be mated with the Finishing Kit.

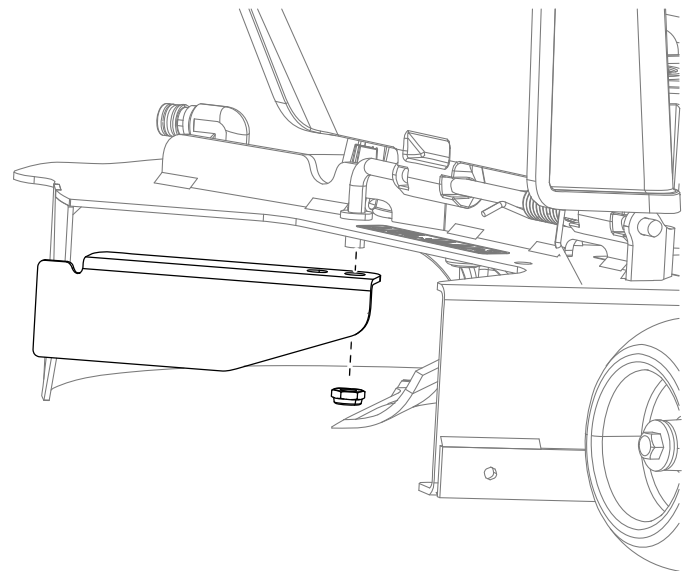

Figure 16

g299303

2. Install the new small baffle to the mower deck at the same location as the previously removed baffle.

Note: Use the existing fasteners secure the new small baffle to the mower deck.

7

Installing the Baffles

Parts needed for this procedure:

1	Baffle (50 or 54 inch decks only)
1	Bagging cutoff baffle (60 inch decks only)
1	Front baffle (60 inch decks only)
2	Carriage bolt
1	Pushnut
1	Locknut

Machines with 50 or 54 inch Decks

Never operate the mower with the discharge opening uncovered. Always use a discharge cover, mulch cover, or bagging chute when operating the mower deck.

1. Remove the existing baffle from the machine.

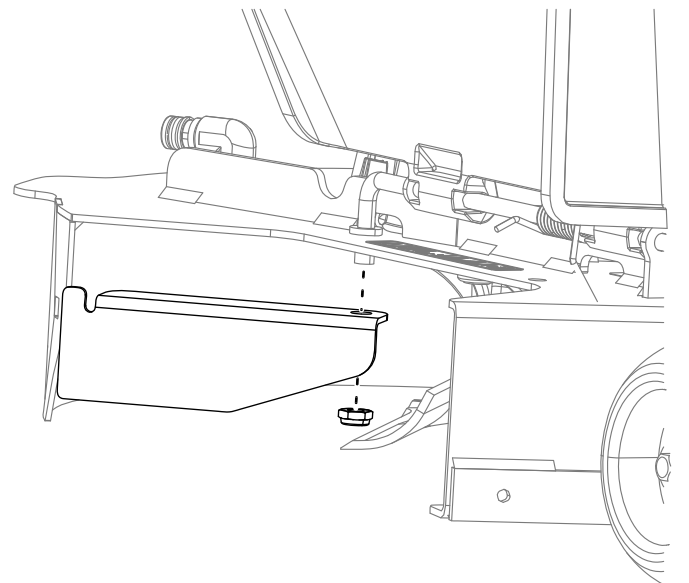

Figure 17

g299302

3. Rotate the bagging cutoff baffle to contact the rear edge of the deck.

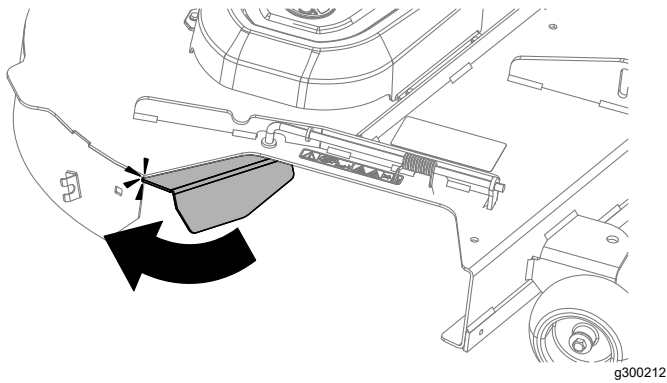

Figure 18

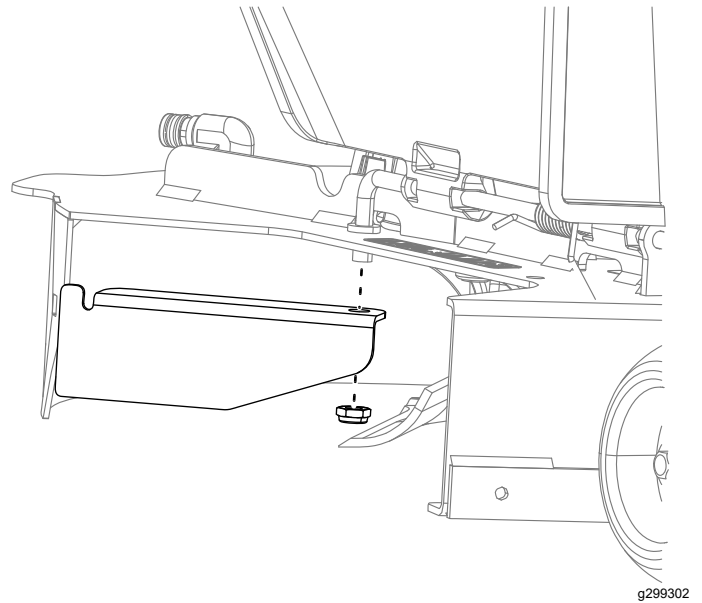

Figure 20

Machines with 60 inch Decks

Never operate the mower with the discharge opening uncovered. Always use a discharge cover, mulch cover, or bagging chute when operating the mower deck.

1. Remove the existing baffle from the machine.

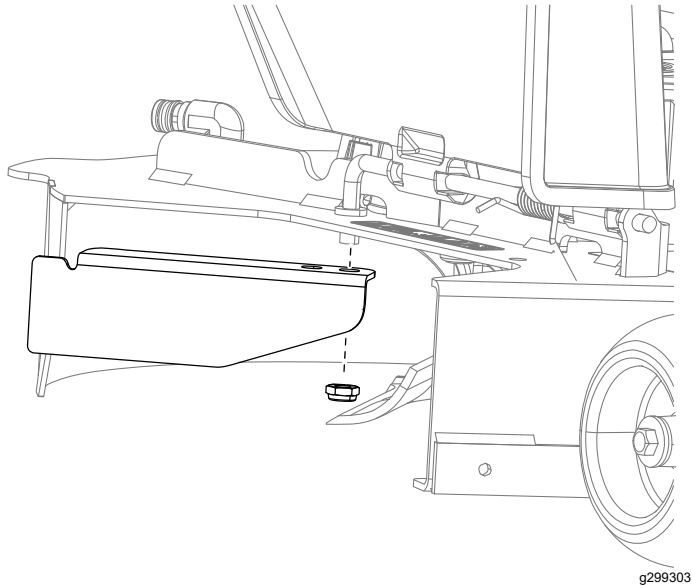

Figure 19

2. Install the new bagging cutoff baffle to the mower deck at the same location as the previously removed baffle.

Note: Use the existing fasteners secure the new small baffle to the mower deck.

3. Rotate the bagging cutoff baffle to contact the rear edge of the deck.

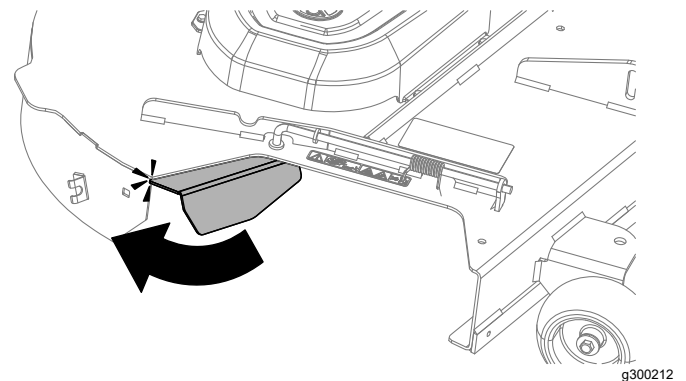

Figure 21

4. Install the carriage bolt and pushnut onto the front baffle.

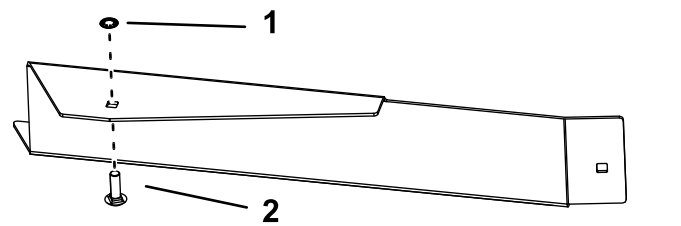

Figure 22

1. Push nut
2. Carriage bolt

5. Install the front baffle to the front of the mower deck using a locknut (5/16 inch) and a carriage bolt.

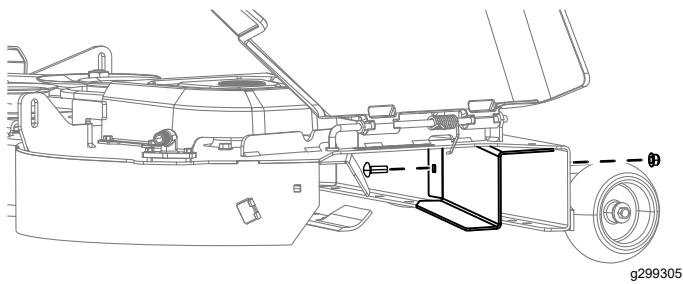

Figure 23

1. Carriage bolt
2. Nut

8

Installing the Chute

Parts needed for this procedure:

1	Chute
1	Hand knob (60 inch decks only)

Machines with 50 or 54 inch Decks

1. Tilt the chute and install the pin into the hole on the mower deck.

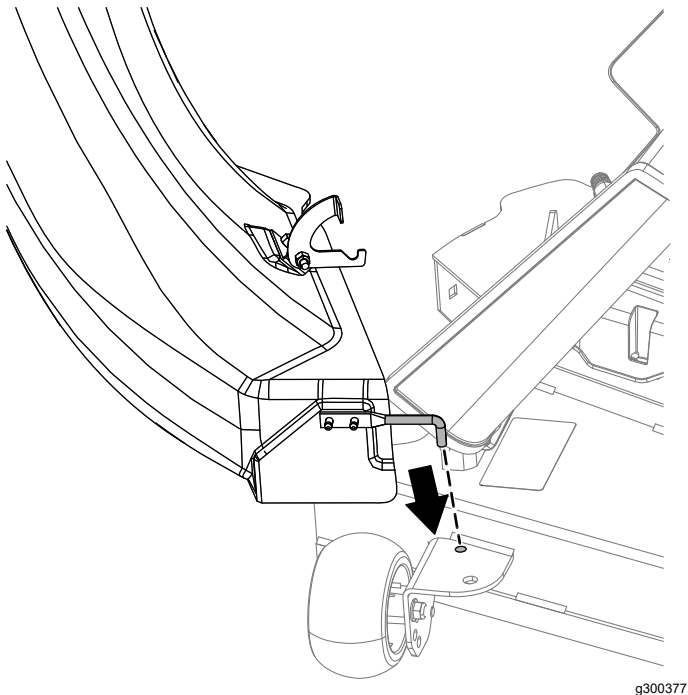

Figure 24

2. Pivot the chute back and toward the deck so the chute is flush with the mower deck.

Note: Ensure that the retaining hook on the chute is out of the way so the chute opening mounts flush to the deck.

3. On the top of the chute, engage the hook-shaped latch around the pivot rod of the deflector assembly and install the rod into the hole on the mower deck.

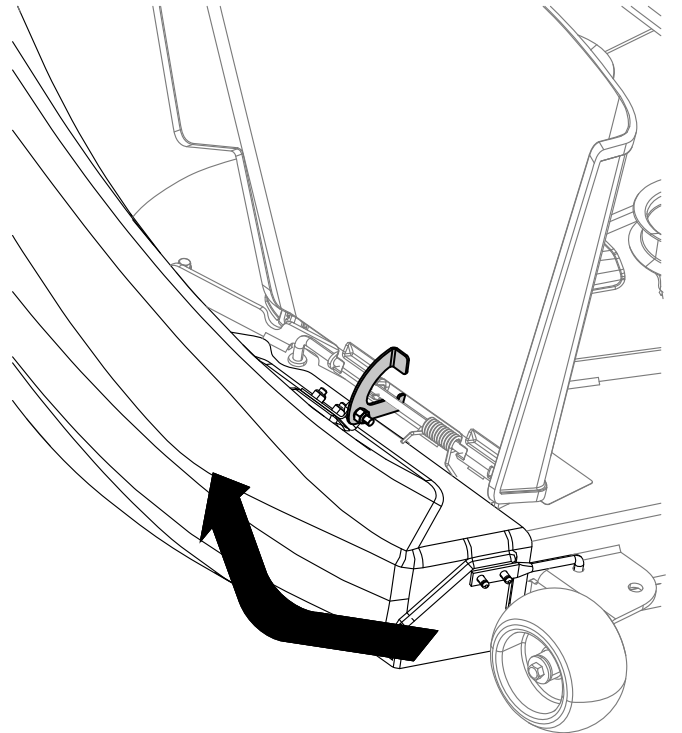

Figure 25

4. Hook the flexible latch on the chute to the retaining clasp welded on the mower deck.

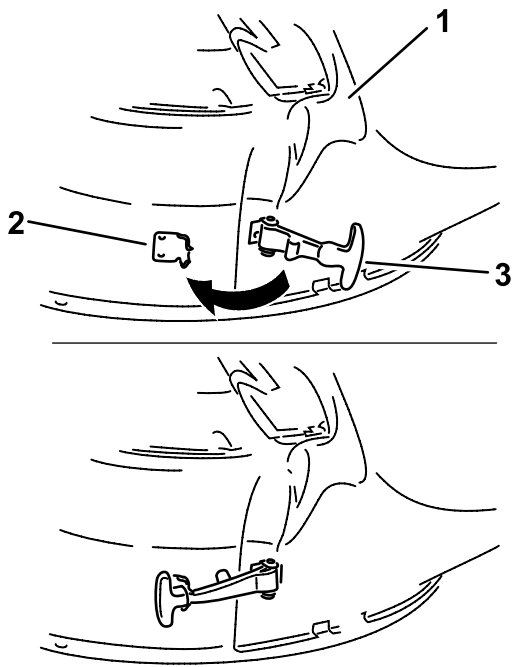

Figure 26

g299268

1. Chute
2. Retaining clasp
3. Flexible latch

2. Hook the flexible latch on the chute to the retaining clasp welded to the side wall of the mower deck.

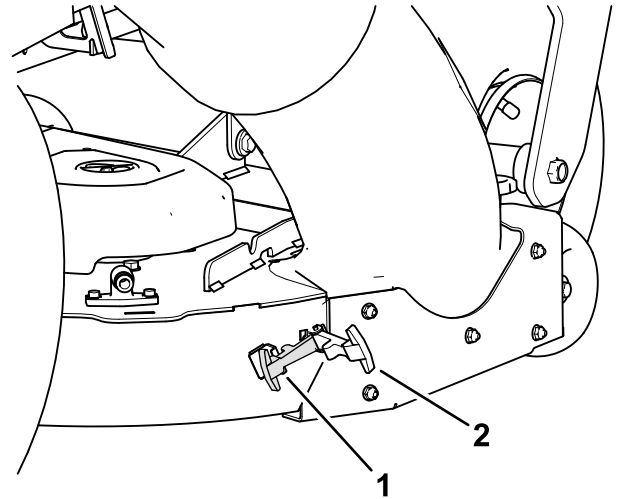

Figure 28

g466145

1. Retaining clasp
2. Flexible latch

Machines with 60 inch Decks

1. Install the chute to the mower deck with the hand knob.

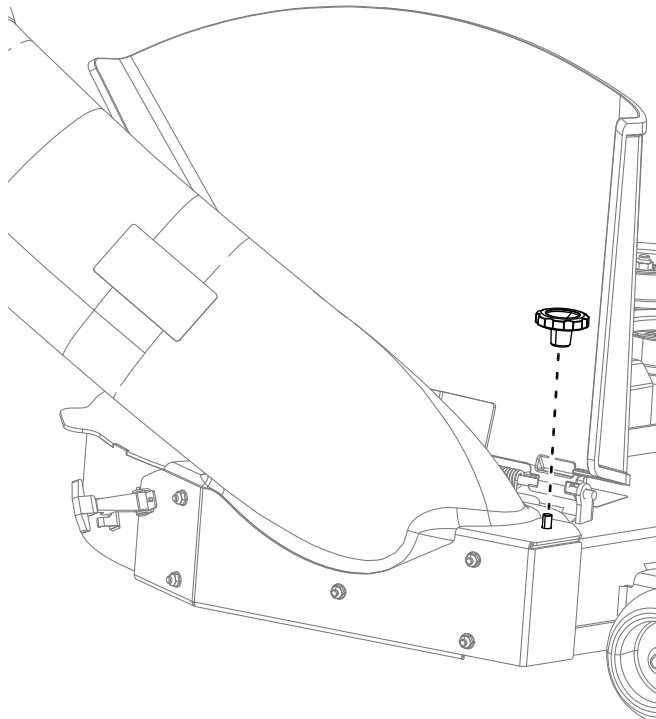

Figure 27

g300215

9

Connecting with the Discharge Tube

No Parts Required

Procedure

1. Slide the curved end of the discharge tube into the opening in the bagger top (Figure 29).

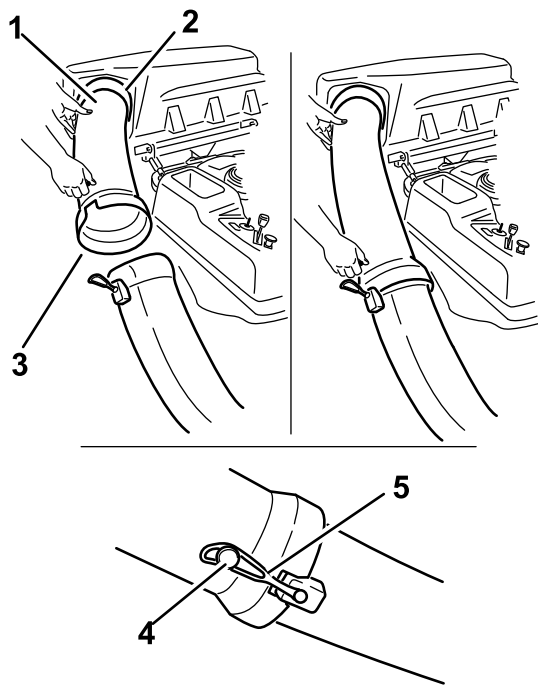

Figure 29

g339711

- | | |
|-------------------------------|-----------------|
| 1. Discharge tube, curved end | 4. Peg |
| 2. Opening in bagger top | 5. Rubber strap |
| 3. Discharge tube, flared end | |

- Slide the flared end of the discharge tube over the end of the chute. Move the rubber retaining strap on the chute snaps over the peg on the discharge tube to secure it (Figure 29).

Operation

Note: Determine the left and right sides of the machine from the normal operating position.

⚠ WARNING

To avoid personal injury, follow these procedures:

- Become familiar with all operating and safety instructions in the *Operator's Manual* for the mower before using this attachment.
- Never remove the discharge tube, bags, bagger top, or the chute while the engine is running.
- Always shut the engine off and wait for all moving parts to stop before clearing an obstruction from the bagging system.
- Never do maintenance or repairs while the engine is running.

⚠ WARNING

Without the grass deflector, bagger tubes or complete bagger assembly mounted in place, you and others are exposed to blade contact and thrown debris. Contact with the rotating mower blade(s) and thrown debris will cause injury or death.

- Always install the grass deflector when removing the bagger and changing to side discharge mode.
- If the grass deflector is ever damaged, replace it immediately. The grass deflector routes material down toward the turf.
- Never put your hands or feet under the mower.
- Never try to clear the discharge area or mower blades unless you move the power take off (PTO) to off and rotate the ignition key to off. Also remove the key and pull the wire off of the spark plug(s).
- Turn off the engine before unclogging the discharge chute.

Emptying the Grass Bags

⚠ DANGER

Debris, such as leaves, grass, or brush can catch fire. A fire in the engine area can cause personal injury and property damage.

- Keep the engine and muffler area free of debris accumulation.
- Take care when opening the bagger cover to keep debris from falling onto the engine and muffler area.
- Allow the machine to cool before storing it.

Be careful when lifting or handling a grass bag that is full. To empty the grass bags:

1. Park the machine on a level surface and disengage the blade control switch.
2. Move the motion control levers outward to the neutral lock position, shut off the engine, remove the key, set the parking brake and wait for all moving parts to stop before leaving the operating position.
3. Open (raise) the bagger top (Figure 30).

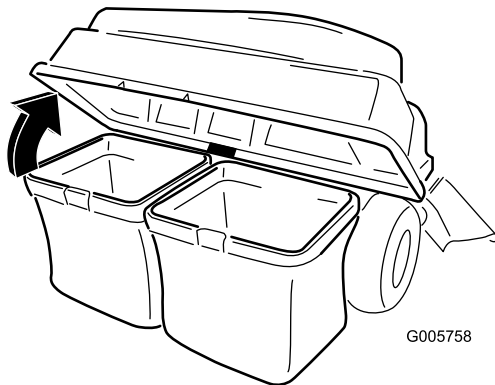

Figure 30

g005758

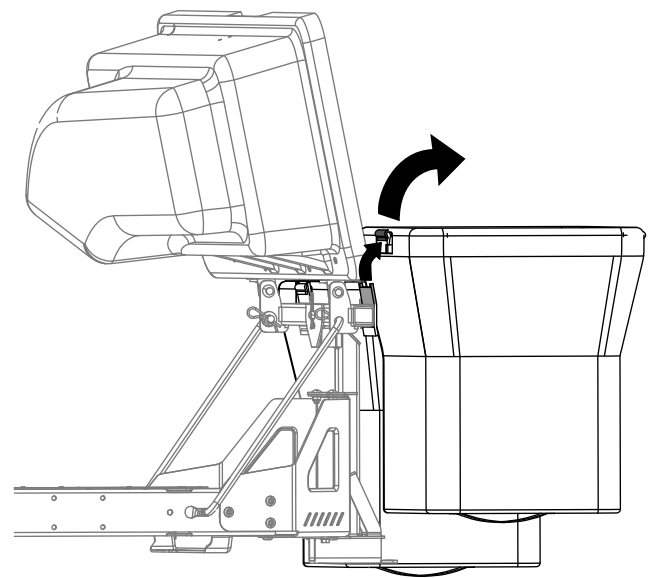

Figure 31

g300218

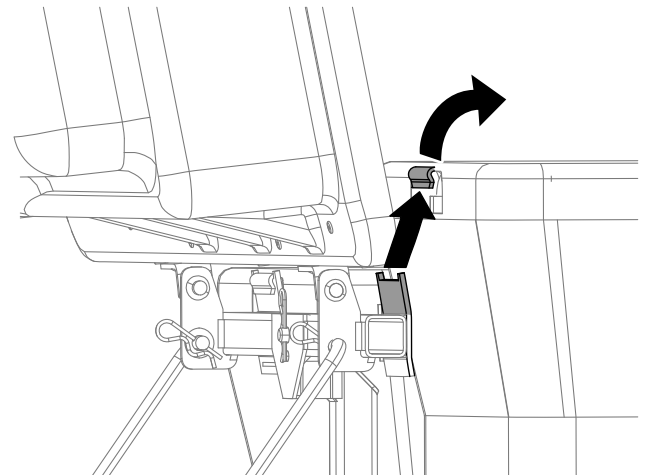

Figure 32

g300217

4. Compress debris into the bags. With both hands, lift up on the bag and unhook it from the retaining bracket. Empty the bag. Repeat the procedure for the other bag.

5. Install the bags by sliding the bag frame hooks onto the retaining brackets.
6. Lower the bagger top onto the bags.

Clearing Obstructions from the Bagger

⚠ WARNING

When the bagger is in operation, the blower is rotating and can cut off or injure hands and fingers.

- Before adjusting, cleaning, repairing and inspecting the blower, and before unclogging the chute, shut off the engine and wait for all moving parts to stop. Remove the key.
 - Use a stick or similar object, not your hands, to remove an obstruction from the blower and tube.
 - Keep your face, hands, feet, and any other part of your body or clothing away from concealed, moving, or rotating parts.
1. Park the machine on a level surface and disengage the blade control switch.
 2. Move the motion control levers outward to the neutral lock position, stop the engine, remove the key, set the parking brake and wait for all moving parts to stop before leaving the operating position.
 3. Check the grass bags and empty them if they are full.
 4. Remove and separate the discharge tube and chute from the bagger top and mower. Using a stick or similar object, carefully remove and clear the obstruction from the mower, discharge tube, chute, and the bagger top.
 5. After you remove the obstruction, install the complete bagger system and resume operation.

Removing the Bagger

⚠ CAUTION

Failing to remove the front bagger weights and operating the machine without the bagger attachment may cause an unstable condition which could result in a loss of control.

- Always remove the front weights when removing the bagger attachment.
- Never operate the machine without the bagger attachment and the front weights still installed.

The bagger can be removed by repeating the Setup sections from all installed bagger related kits in reverse order. If weights are installed, always remove the front bagger weights when removing the bagger attachments.

Note: When switching back to side discharge mode, remove the bagging baffle and install the original cutoff baffle and side-discharge chute that came with the machine.

Using the Draw Bar

The bagger support bracket has a draw bar feature that can be used for towing.

- Read and understand all the operating instructions of the machine.
- When turning, slow down and observe the clearance.
- Make wide turns and keep towed equipment clear of the towing vehicle.
- Excessive draw bar pull may cause hydrostatic transmission failure.

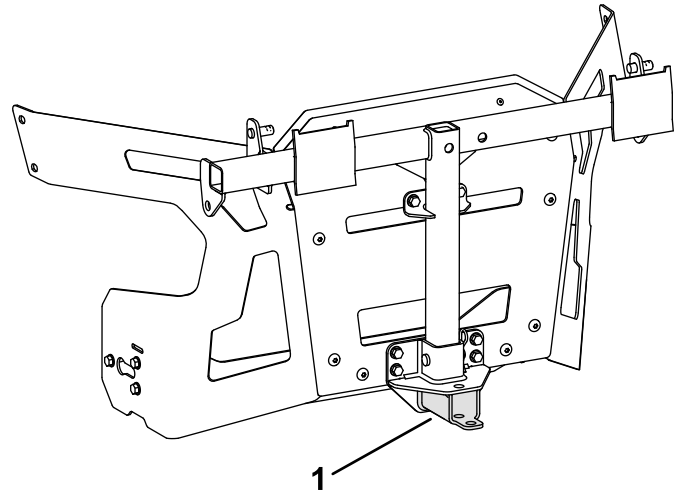

Figure 33

g466107

1. Bagger-support bracket with draw bar

Operating Tips

Tips for Bagging

Remembering the Size

Remember that the machine is longer and wider with this attachment installed. By turning too sharply in confined places you may damage the attachment.

Trimming

Always trim with the left side of the mower. Do not trim with the right side of the mower because you could damage the bagger chute and discharge tube.

Cutting Height

Do not set the mower cutting height too low because long grass surrounding the mower can prevent air from getting under the mower and entering the bagging system. If enough air does not get under the mower, the bagging system will plug.

Cutting Frequency

Cut the grass often, especially when it grows rapidly. You will have to cut your grass twice if it gets excessively long.

Cutting Technique

For best lawn appearance, be sure to slightly overlap the mower into the previously cut area. This helps reduce the load on the engine and reduces the chance of plugging the chute and discharge tube.

Bagging Speed

Most often you will bag with the mower throttle in the Fast position and drive at a normal ground speed. However, in extremely dry and dusty grass, you may want to slightly reduce the throttle speed and increase the ground speed of the mower. The bagging system may plug if you drive too fast and the engine speed gets too slow. On hills it may be necessary to slow the mower ground speed. This helps maintain the engine speed and bagging efficiency. Mow downhill whenever possible.

⚠ CAUTION

As the bagger fills, extra weight is added to the back of the machine. If you stop and start suddenly on hills, you may lose steering control or the machine may tip.

- **Do not start or stop suddenly when going uphill or downhill. Avoid uphill starts.**
- **If you do stop the machine when going uphill, disengage the blade control. Then back down the hill using a slow speed.**
- **Avoid sudden turns or rapid speed changes on slopes.**
- **Never operate the machine without the bagger attachment and the front weights still installed.**

Bagging Long Grass

Excessively long grass is heavy and may not be propelled completely into the grass bags. If this happens, the discharge tube and chute may plug. To avoid plugging the bagging system, mow the grass at a high height of cut, then lower the mower to your normal cutting height and repeat the bagging process.

Bagging Wet Grass

Always try to cut grass when it is dry because your lawn will have a neat appearance. If you must cut wet grass, use the conventional side discharge feature of the mower. Several hours later, when the clippings are dry, install the complete bagger attachment and vacuum up the grass clippings.

Signs of Plugging

As you are bagging, a small amount of grass clippings normally blow out the front of the mower. An excessive amount of clippings blowing out indicates that the bags are full or the system is plugged.

Maintenance

Note: Determine the left and right sides of the machine from the normal operating position.

Recommended Maintenance Schedule(s)

Maintenance Service Interval	Maintenance Procedure
After the first 10 hours	<ul style="list-style-type: none">• Inspect the bagger.
Before each use or daily	<ul style="list-style-type: none">• Clean the bagger.
Before storage	<ul style="list-style-type: none">• Inspect the bagger.• Clean the bagger.

⚠ CAUTION

If you leave the key in the ignition switch, someone could accidentally start the engine and seriously injure you or other bystanders.

Remove the key from the ignition and disconnect the wire from the spark plug before you do any maintenance. Set the wire aside so that it does not accidentally contact the spark plug.

⚠ WARNING

An engine can become hot while it operates. Severe burns can occur from contacting hot surfaces.

Allow the engine, especially the muffler, to cool before touching it.

⚠ WARNING

Debris, such as leaves, grass, or brush can catch fire. A fire in the engine area can cause personal injury and property damage.

- Keep the engine and muffler area free of debris accumulation.
- Take care when opening the bagger cover to keep debris from falling onto the engine and muffler area.
- Allow the machine to cool before storing it.

Inspecting the Bagger Attachment

Service Interval: After the first 10 hours
Before storage

Inspect the bagger attachment after the first 10 hours of operation, and monthly thereafter.

1. Check the chute, discharge tube, and the bagger top. Replace these parts if they are cracked or broken.
2. Tighten all nuts, bolts, and screws.
3. Inspect all fasteners and latches; replace any missing or damaged.
4. Inspect the grass bags for deterioration.

⚠ WARNING

You or bystanders could be severely injured by flying debris or thrown objects that may pass through torn, worn, or deteriorated grass bags.

- Check the grass bags for holes, rips, wear, and other deterioration.
- Do not wash the grass bags.
- If the bag has deteriorated, install new grass bags supplied by the manufacturer of this bagger attachment.

Inspecting the Mower Blades

Inspect the mower blades regularly and whenever a blade strikes a foreign object.

If the blades are badly worn or damaged, install new blades. Refer to your mower or mower *Operator's Manual* for complete blade maintenance.

Cleaning the Bagger Attachment

Service Interval: Before each use or daily

Before storage

Note: To prevent rapid deterioration of the bag material, store the bags where they will dry completely after each use.

1. After each use, remove and wash the inside and outside of the bagger top, discharge tube, chute, and the underside of the mower, using water sprayed from a garden hose. Use a mild detergent to remove stubborn dirt.
2. Make sure you remove matted grass from all parts.
3. Flush the grass bags with water using garden hose to remove any debris.
4. After washing, let all of the parts dry thoroughly.

Storage

Storing the Bagger Attachment

1. Clean the bagger attachment; refer to [Cleaning the Bagger Attachment \(page 21\)](#).
2. Inspect the bagger attachment for damage; refer to [Inspecting the Bagger Attachment \(page 20\)](#).
3. Make sure the grass bags are empty and thoroughly dry.
4. Store the bagger in a clean, dry place, out of direct sunlight. This protects the plastic parts and extends the life of the bagger. If you must store the bagger outside, cover it with a weatherproof cover.

Notes:

Notes:

California Proposition 65 Warning Information

What is this warning?

You may see a product for sale that has a warning label like the following:



WARNING: Cancer and Reproductive Harm—www.p65Warnings.ca.gov.

What is Prop 65?

Prop 65 applies to any company operating in California, selling products in California, or manufacturing products that may be sold in or brought into California. It mandates that the Governor of California maintain and publish a list of chemicals known to cause cancer, birth defects, and/or other reproductive harm. The list, which is updated annually, includes hundreds of chemicals found in many everyday items. The purpose of Prop 65 is to inform the public about exposure to these chemicals.

Prop 65 does not ban the sale of products containing these chemicals but instead requires warnings on any product, product packaging, or literature with the product. Moreover, a Prop 65 warning does not mean that a product is in violation of any product safety standards or requirements. In fact, the California government has clarified that a Prop 65 warning "is not the same as a regulatory decision that a product is 'safe' or 'unsafe.'" Many of these chemicals have been used in everyday products for years without documented harm. For more information, go to <https://oag.ca.gov/prop65/faqs-view-all>.

A Prop 65 warning means that a company has either (1) evaluated the exposure and has concluded that it exceeds the "no significant risk level"; or (2) has chosen to provide a warning based on its understanding about the presence of a listed chemical without attempting to evaluate the exposure.

Does this law apply everywhere?

Prop 65 warnings are required under California law only. These warnings are seen throughout California in a wide range of settings, including but not limited to restaurants, grocery stores, hotels, schools, and hospitals, and on a wide variety of products. Additionally, some online and mail order retailers provide Prop 65 warnings on their websites or in catalogs.

How do the California warnings compare to federal limits?

Prop 65 standards are often more stringent than federal and international standards. There are various substances that require a Prop 65 warning at levels that are far lower than federal action limits. For example, the Prop 65 standard for warnings for lead is 0.5 µg/day, which is well below the federal and international standards.

Why don't all similar products carry the warning?

- Products sold in California require Prop 65 labelling while similar products sold elsewhere do not.
- A company involved in a Prop 65 lawsuit reaching a settlement may be required to use Prop 65 warnings for its products, but other companies making similar products may have no such requirement.
- The enforcement of Prop 65 is inconsistent.
- Companies may elect not to provide warnings because they conclude that they are not required to do so under Prop 65; a lack of warnings for a product does not mean that the product is free of listed chemicals at similar levels.

Why do we include this warning?

Our company has chosen to provide consumers with as much information as possible so that they can make informed decisions about the products they buy and use. We provide warnings in certain cases based on its knowledge of the presence of one or more listed chemicals without evaluating the level of exposure, as not all the listed chemicals provide exposure limit requirements. While the exposure from our products may be negligible or well within the "no significant risk" range, out of an abundance of caution, we have elected to provide the Prop 65 warnings. Moreover, if we do not provide these warnings, it could be sued by the State of California or by private parties seeking to enforce Prop 65 and subject to substantial penalties.



Twin Bagger

Aufsitzrasenmäher mit Nullwendekreis

Modellnr. 79501—Seriennr. 400000000 und höher

Modellnr. 79601—Seriennr. 400000000 und höher

Bedienungsanleitung

Einführung

Lesen Sie diese Informationen sorgfältig durch, um sich mit dem ordnungsgemäßen Einsatz und der Wartung des Geräts vertraut zu machen und Verletzungen und eine Beschädigung des Geräts zu vermeiden. Sie tragen die Verantwortung für einen ordnungsgemäßen und sicheren Einsatz des Geräts.

Wenden Sie sich an Ihren Vertragshändler oder Kundendienst, wenn Sie eine Serviceleistung, Originalersatzteile oder weitere Informationen benötigen. Haben Sie dafür die Modell- und Seriennummern des Produkts griffbereit. In **Bild 1** ist angegeben, wo an dem Produkt die Modell- und die Seriennummer angebracht sind. Tragen Sie hier bitte die Modell- und Seriennummern des Geräts ein.



Bild 1

g005673

1. Typenschild mit Modell- und Seriennummer

<p>Modellnr. _____</p> <p>Seriennr. _____</p>

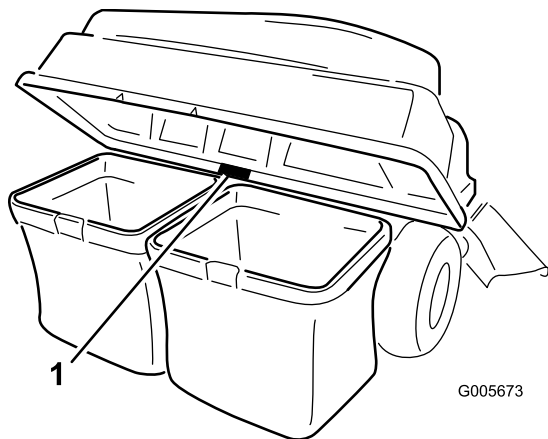
In dieser Anleitung werden zwei Begriffe zur Hervorhebung von Informationen verwendet. **Wichtig** weist auf spezielle mechanische Informationen hin, und **Hinweis** hebt allgemeine Informationen hervor, die Ihre besondere Beachtung verdienen.

Dieses Sicherheitswarnsymbol (**Bild 2**) wird sowohl in diesem Handbuch als auch an der Maschine verwendet, um wichtige Sicherheitshinweise zu kennzeichnen, die zur Vermeidung von Unfällen befolgt werden müssen. Dieses Symbol wird mit dem Signalwort **Gefahr**, **Warnung** oder **Vorsicht** dargestellt.

- **Gefahr:** bezeichnet eine unmittelbar drohende Gefahr. Wenn sie nicht gemieden wird, **sind** Tod oder schwerste Verletzungen die Folge.
- **Warnung:** bezeichnet eine möglicherweise drohende Gefahr. Wenn sie nicht gemieden wird, **können** Tod oder schwerste Verletzungen die Folge sein.
- **Vorsicht:** bezeichnet eine möglicherweise drohende Gefahr. Wenn sie nicht gemieden wird, **können leichte** oder geringfügige Verletzungen die Folge sein.



Bild 2

sa-black

1. Sicherheitswarnsymbol



⚠️ WARNUNG:

KALIFORNIEN

Warnung zu Proposition 65

Bei Verwendung dieses Produkts sind Sie ggf. Chemikalien ausgesetzt, die laut den Behörden des Staates Kalifornien krebserregend wirken, Geburtsschäden oder andere Defekte des Reproduktionssystems verursachen.

Sicherheit

- Machen Sie sich mit dem sicheren Betrieb der Maschine sowie den Bedienelementen und Sicherheitsschildern vertraut.
- Gehen Sie mit Heckfangsystemen oder anderen Zusatzgeräten besonders vorsichtig vor. Anbaugeräte können die Stabilität und Betriebsmerkmale der Zugmaschine verändern.
- Befolgen Sie zur Verbesserung der Stabilität die Herstelleranweisungen bezüglich des Radballasts und der Gegengewichte.
- Verwenden Sie an steilen Hängen kein Heckfangsystem. Ein schweres Heckfangsystem kann zum Kontrollverlust und zum Umkippen der Maschine führen.
- Fahren Sie an Hanglagen langsamer und mit erhöhter Vorsicht. Stellen Sie sicher, dass Sie Hänge in der empfohlenen Richtung befahren. Der Zustand der Rasenflächen kann sich auf die Stabilität der Maschine auswirken. Seien Sie besonders vorsichtig, wenn Sie in der Nähe von Gräben arbeiten.
- Führen Sie alle Bewegungen an Hängen langsam und schrittweise durch. Wechseln Sie nie plötzlich die Geschwindigkeit, Richtung oder Wenden Sie.
- Das Heckfangsystem kann die Sicht nach hinten einschränken. Passen Sie besonders auf, wenn Sie rückwärts fahren.
- Gehen Sie beim Ver- und Abladen der Maschine auf/von einem Anhänger oder Pritschenwagen vorsichtig vor.
- Setzen Sie die Maschine nie mit angehobenem, abgenommenem oder verändertem Auswurfablenkblech ein, es sei denn, Sie verwenden ein Heckfangsystem.
- Halten Sie Ihre Hände und Füße von beweglichen Teilen fern. Bei laufendem Motor sollten keine Einstellungsarbeiten vorgenommen werden.
- Parken Sie die Maschine auf einer ebenen Fläche, kuppeln Sie die Antriebe aus und stellen Sie den Motor ab, bevor Sie die Bedienerposition aus irgendeinem Grund verlassen. Dies gilt auch für das Leeren des Heckfangsystems oder Entfernen von Verstopfungen vom Auswurfkanal.
- Wenn Sie das Heckfangsystem abnehmen, müssen Sie auf jeden Fall ein Auswurfablenkblech oder einen Schutz anbringen, den Sie ggf. für die Montage des Heckfangsystems abgenommen haben. Setzen Sie das Mähwerk nicht ohne montiertes Heckfangsystem oder installiertes Ablenkblech ein.

Inhalt

Einführung	1
Sicherheit	2
Sicherheit beim Schleppen	3
Sicherheits- und Bedienungsschilder	4
Einrichtung	5
1 Vorbereiten der Maschine	6
2 Einbauen des Ballasts	6
3 Befestigung der Anbaugeräthalterung	7
4 Befestigen der Verriegelungsstange	10
5 Montieren der Abdeckung des Heckfangsystems	10
6 Einbauen der Abdeckung des Heckfangsystems	11
7 Montage der Ablenkbleche	12
8 Montage des Auswurfkanals	14
9 Verbinden mit dem Auswurfrohr	16
Betrieb	17
Entleeren der Grasfangkörbe	17
Entfernen von Verstopfungen vom Heckfangsystem	18
Abnehmen des Heckfangsystems	19
Verwenden der Zugstange	19
Betriebshinweise	20
Wartung	21
Empfohlener Wartungsplan	21
Prüfen des Heckfangsystems	21
Prüfen der Schnittmesser	22
Reinigen des Heckfangsystems	22
Einlagerung	22
Lagern des Heckfangsystems	22

- Lassen Sie Schnittgut nicht für längere Zeit im Heckfangsystem.
- Die Bauteile des Heckfangsystems verschleifen, werden beschädigt und verschlechtern sich im Laufe der Zeit, wodurch Sie beweglichen Teilen ausgesetzt sein können und das Ausschleudern von Gegenständen ermöglicht. Prüfen Sie die Teile regelmäßig und tauschen Sie falls nötig mit vom Hersteller empfohlenen Ersatzteilen aus.

Sicherheit beim Schleppen

- Befestigen Sie abgeschleppte Geräte nur an der Anhängerkupplung.
- Halten Sie die Empfehlungen des Anbaugeräteherstellers hinsichtlich Gewichtslimits für geschleppte Geräte und Schleppen an Hanglagen ein.
- Halten Sie Kinder und andere Personen immer von angehängten Geräten fern.
- Auf Hängen kann das Gewicht des angehängten Geräts zu einem Verlust der Haftung und Kontrolle führen. Verringern Sie das geschleppte Gewicht und die Geschwindigkeit.
- Der Bremsweg verlängert sich mit dem Gewicht der geschleppten Last. Fahren Sie langsam und berücksichtigen Sie den längeren Bremsweg.
- Wenden Sie großzügig, damit das Anbaugerät nicht die Maschine berührt.
- Schleppen Sie keine Last, die schwerer als die Zugmaschine ist.

Sicherheits- und Bedienungsschilder



Die Sicherheits- und Bedienungsaufkleber sind für den Bediener gut sichtbar und befinden sich in der Nähe der möglichen Gefahrenbereiche. Tauschen Sie beschädigte oder verloren gegangene Aufkleber aus.

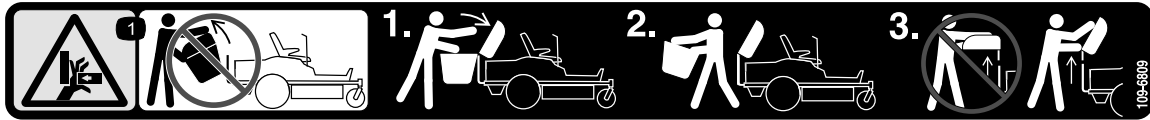

109-6809

decal109-6809

1. Quetschgefahr der Hände: Nehmen Sie nicht das ganze Heckfangsystem von der Maschine ab. Öffnen Sie die Abdeckung des Heckfangsystems und nehmen Sie die Fangkörbe vom Heckfangsystem ab. Nehmen Sie die Abdeckung des Heckfangsystems nicht in geschlossenem Zustand ab. Öffnen Sie die Abdeckung und nehmen Sie diese dann ab.



110-6691

decal110-6691

1. Gefahr durch herausgeschleuderte Objekte: Unbeteiligte müssen einen Abstand zur Maschine halten.
2. Gefahr durch vom Rasenmäher herausgeschleuderte Gegenstände: Setzen Sie die Maschine nicht ohne Ablenklech oder Heckfangsystem ein.
3. Gefahr von Schnittverletzungen und/oder der Amputation von Händen oder Füßen: Berühren Sie keine beweglichen Teile.

WARNING: Cancer and Reproductive Harm - www.P65Warnings.ca.gov.
For more information, please visit www.ticoCAProp65.com

133-8061

133-8061

decal133-8061

Einrichtung

Einzelteile

Prüfen Sie anhand der nachstehenden Tabelle, dass Sie alle im Lieferumfang enthaltenen Teile erhalten haben.

Verfahren	Beschreibung	Menge	Verwendung
1	Keine Teile werden benötigt	–	Bereiten Sie die Maschine vor.
2	Linke Ballasthalterung Rechte Ballasthalterung Selbstschneidende Schraube (5/16" x 3/4") Sechskantbundschrabe (3/8" x 1") Sicherungsmutter (3/8") Unterlegscheibe Schraube (3/8" x 2-3/4") Kofferballast	1 1 2 6 6 2 2 6	Einbauen des Ballasts.
3	Stabilisatorbügel Rahmen des Heckfangsystems Schraube (5/16" x 1") Sicherungsmutter (5/16") Drehrahmen Langer Lastösenbolzen Splint Lastösenbolzen Stange Unterlegscheibe	1 1 6 6 1 1 3 2 2 2	Befestigung der Anbaugeräthalterung.
4	Verriegelungsstange Splint	1 1	Befestigen der Verriegelungsstange.
5	Abdeckung des Heckfangsystems Gitter des Heckfangsystems	1 1	Montieren der Abdeckung des Heckfangsystems.
6	Oberes Rohr des Heckfangsystems Grasfangkorbrahmen Fangkorbbaugruppe Niete	1 2 2 8	Einbauen der Abdeckung des Heckfangsystems.
7	Ablenklech (nur 127 cm oder 137 cm Mähwerke) Ablenklech mit Versatz des Heckfangsystems (nur 152-cm-Mähwerke) Vorderes Ablenklech (nur 152-cm-Mähwerke) Schlossschraube Druckmutter Sicherungsmutter	1 1 1 2 1 1	Montieren der Ablenkleche.
8	Auswurfkanal Handknauf (nur 152 cm Mähwerke)	1 1	Montieren Sie den Auswurfkanal.
9	Keine Teile werden benötigt	–	Verbinden mit dem Auswurfrohr.

Hinweis: Bestimmen Sie die linke und rechte Seite der Maschine anhand der üblichen Einsatzposition.

1

Vorbereiten der Maschine

Keine Teile werden benötigt

Verfahren

1. Parken Sie die Maschine auf einer ebenen Fläche.
2. Kuppeln Sie den Zapfwellenantriebsschalter aus.
3. Stellen Sie die Fahrtriebshebel in die ARRETIERTE NEUTRAL-Stellung und aktivieren Sie die Feststellbremse.
4. Stellen Sie den Motor ab und ziehen Sie den Zündschlüssel ab.
5. Warten Sie, bis alle beweglichen Teile zum Stillstand gekommen sind.
6. Lassen Sie die Maschinenkomponenten abkühlen.

2

Einbauen des Ballasts

Für diesen Arbeitsschritt erforderliche Teile:

1	Linke Ballasthalterung
1	Rechte Ballasthalterung
2	Selbstschneidende Schraube (5/16" x 3/4")
6	Sechskantbundschrabe (3/8" x 1")
6	Sicherungsmutter (3/8")
2	Unterlegscheibe
2	Schraube (3/8" x 2-3/4")
6	Kofferballast

Verfahren

Hinweis: Bewahren Sie alle entfernten Bauteile für den späteren Einbau auf.

⚠ ACHTUNG

Das Heckfangsystem kann die Gewichtsverteilung der Maschine ändern. Das Verwenden der Maschine ohne Frontballast kann zu Instabilität und einem Verlust der Maschinenkontrolle führen.

Stellen Sie sicher, dass der Frontballast richtig installiert ist, bevor Sie die Maschine mit dem Heckfangsystem verwenden.

1. Montieren Sie die linke und rechte Ballasthalterungen an der Unterseite des Rahmens mit drei Schrauben ($\frac{3}{8}$ " x 1") und drei Kontermuttern ($\frac{3}{8}$ " je Seite, wie in Bild 3 dargestellt.
2. Befestigen Sie die beiden Kofferballaste (Gewicht abhängig von der Mähwerksgröße) an den Ballasthalterungen mit zwei Schrauben ($\frac{3}{8}$ " x 2- $\frac{3}{4}$ " und zwei Sicherungsmuttern ($\frac{3}{8}$ "), wie in Bild 4 dargestellt.

Mähwerksgröße	Erforderliche Gewichte
152,4 cm (60")	3
137,2 cm (54")	4
127 cm	4

3. Wenn Sie den Ballast und die Halterungen befestigt haben, prüfen Sie, ob alle Befestigungselemente angezogen sind. Ziehen Sie ggf. an.

Wichtig: Wenn Sie das Heckfangsystem abnehmen, müssen Sie auch den vorderen Ballast abnehmen, um die Stabilität der Maschine zu erhalten.



Bild 3

Einige Teile sind zur besseren Darstellung nicht abgebildet.

- | | |
|--|---------------------------------------|
| 1. Befestigungshalterung | 3. Sicherungsmutter ($\frac{3}{8}$ " |
| 2. Selbstschneidende Schraube ($\frac{5}{16}$ " x $\frac{3}{4}$ " | 4. Schraube ($\frac{3}{8}$ " x 1") |

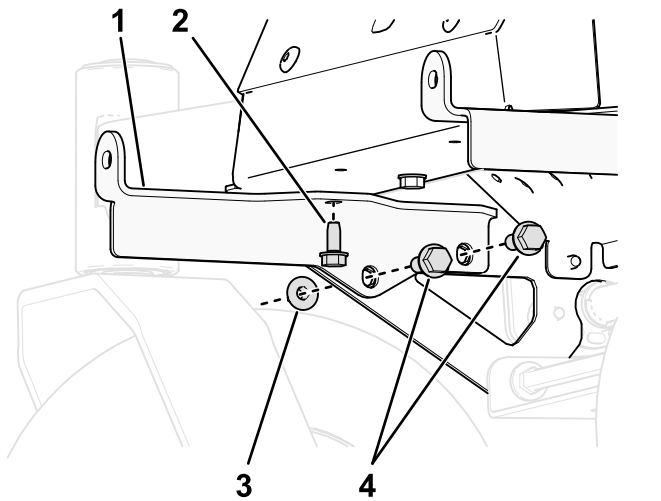

Bild 4

152 cm Modell mit drei Ballasten abgebildet.

- | | |
|--|--|
| 1. Kofferballast | 4. Unterlegscheibe |
| 2. Schrauben ($\frac{3}{8}$ " x 2- $\frac{3}{4}$ ") | 5. Sicherungsmuttern ($\frac{3}{8}$ " |
| 3. Ballasthalterung | |

3

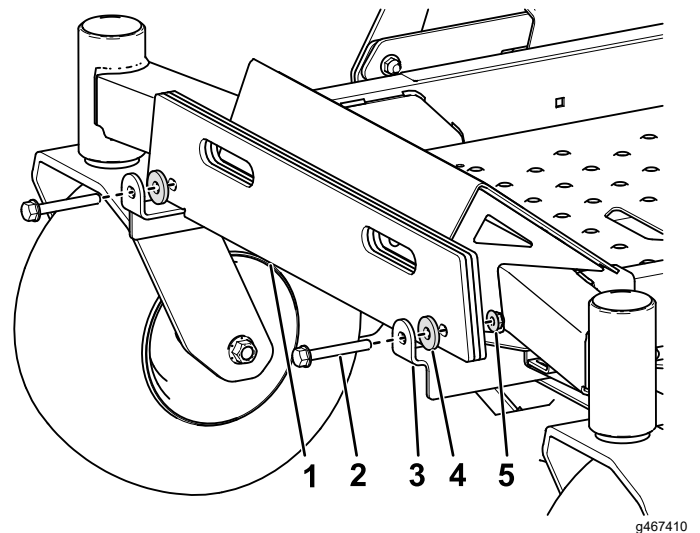
Befestigung der Anbaugeräthalterung

Für diesen Arbeitsschritt erforderliche Teile:

1	Stabilisatorbügel
1	Rahmen des Heckfangsystems
6	Schraube ($\frac{5}{16}$ " x 1")
6	Sicherungsmutter ($\frac{5}{16}$ "
1	Drehrahmen
1	Langer Lastösenbolzen
3	Splint
2	Lastösenbolzen
2	Stange
2	Unterlegscheibe

Verfahren

1. Befestigen Sie den Stabilisatorbügel mit zwei Schrauben ($\frac{5}{16}$ " x 1") und zwei Sicherungsmuttern ($\frac{5}{16}$ " an der Schutzvorrichtung, wie in Bild 5 dargestellt.



Bild 5

g467413

1. Sicherungsmutter (5/16")
2. Stabilisatorbügel
3. Schraube (5/16" x 1")

2. Entfernen Sie die vorhandenen zwei Schrauben, zwei Muttern und die Anbauvorrichtungshalterung von der Unterseite der Schutzvorrichtung (**Bild 6**).

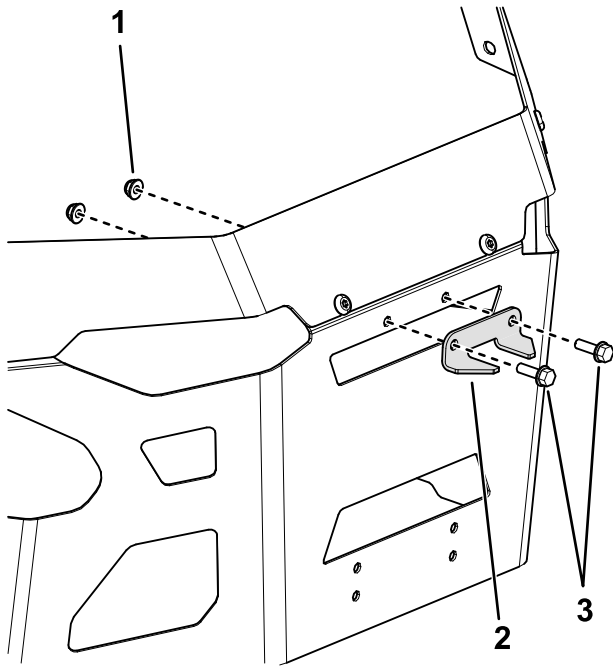

Bild 6

g467414

1. Mutter
2. Vorhandene Anbauvorrichtungshalterung
3. Schraube

3. Entfernen Sie die Auspuffschutzvorrichtung der Maschine (1,5 mm) und ersetzen Sie diese durch die im Bagger-Kit enthaltene Auspuffschutzvorrichtung (4,5 mm).
4. Befestigen Sie die Befestigungshalterungen für den Grasfangkorb an der Maschine, wie in **Bild 7** dargestellt.

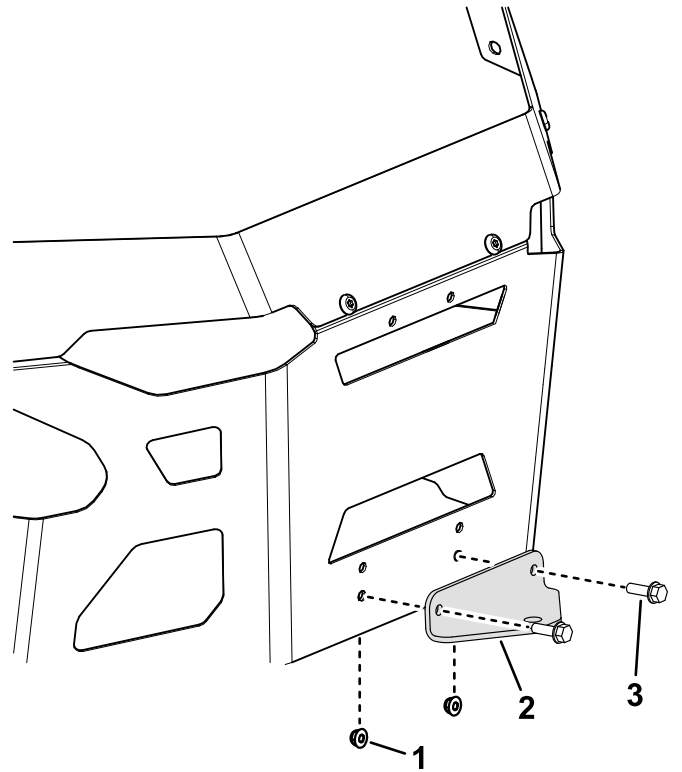

Bild 7

g462069

1. Sicherungsmutter (5/16")
2. Befestigungshalterung des Heckfangsystems
3. Schraube (5/16" x 1")

5. Befestigen Sie den Heckfangsystemrahmen an der Befestigungshalterung des Heckfangsystems mit dem langen Lastösenbolzen und einem Splint (Bild 8).

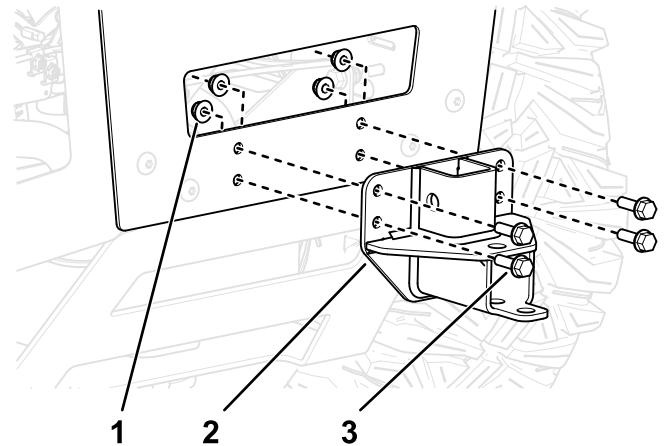

Bild 8

g462458

1. Lastösenbolzen
2. Splint
3. Rahmen des Heckfangsystems

6. Setzen Sie das gebogene, flache Ende einer Stange in den verkeilten Schlitz an der Seite des Maschinenrahmens ein und bewegen die Stange nach hinten, damit sie im Rahmen sitzt (Bild 9).

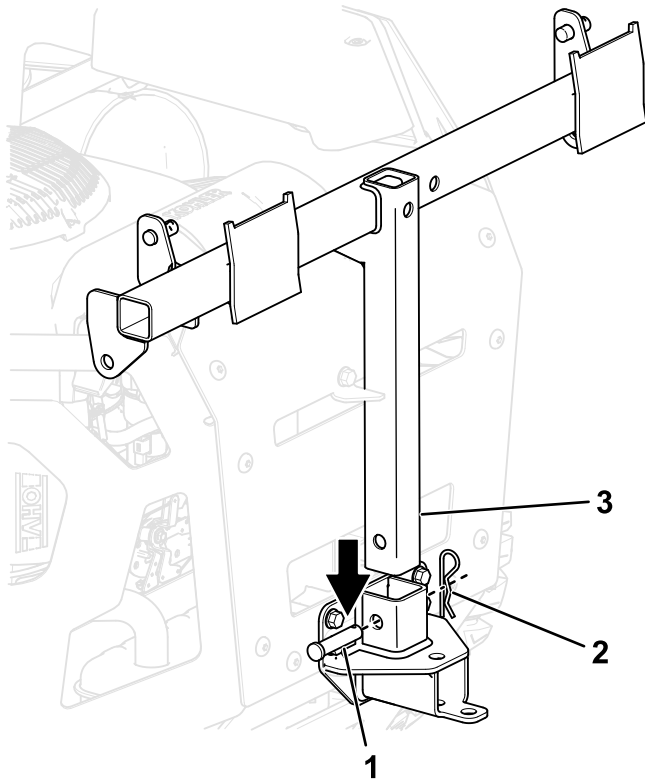
Hinweis: Wiederholen Sie diesen Schritt an beiden Seiten der Maschine.

7. Wenn die Stange vollständig im Rahmen sitzt, stellen Sie die Position des Lastöse am Ende der Stange so ein, dass sie mit der Lasche an der Seite des Heckfangsystemrahmens übereinstimmt.

Hinweis: Vergewissern Sie sich, dass die Stange gespannt ist und den Heckfangsystemrahmen sicher an der Maschine hält; stellen Sie die Lastöse nach Bedarf ein.



Bild 9

Bild zeigt linke Seite

g462501

1. Vollständiger Sitz der Stange im Rahmen
2. An der Seite des Heckfangsystemrahmens eingestellte Lastöse

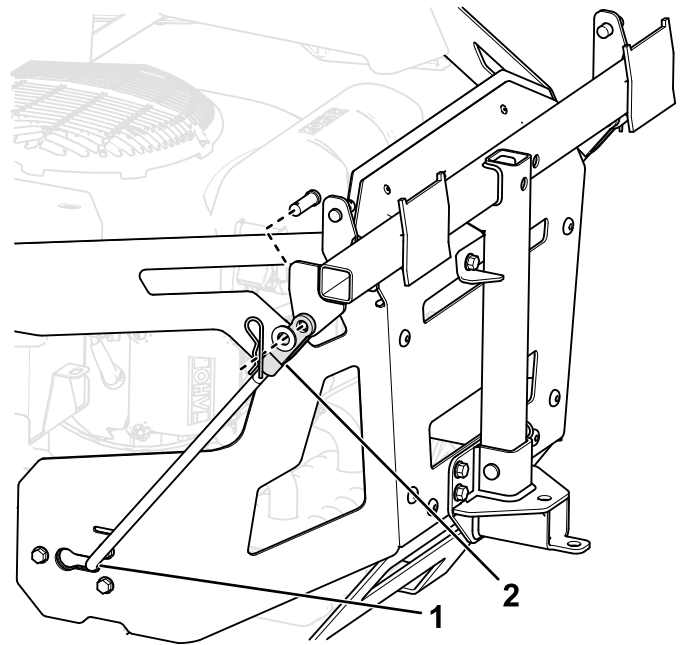
8. Befestigen Sie die Enden der Stangen am Heckfangsystemrahmen, wie in Bild 9 dargestellt, und sichern Sie das Ende jeder Stange mit einem Lastösenbolzen und einem Splint.

4

Befestigen der Verriegelungsstange

Für diesen Arbeitsschritt erforderliche Teile:

1	Verriegelungsstange
1	Splint

Verfahren

Befestigen Sie die Verriegelungsstange mit einem Splint (Bild 10).



Bild 10

g467364

- | | |
|------------------------|--|
| 1. Splint | 3. Loch für Verriegelungsstange (152 cm Mähwerke) |
| 2. Verriegelungsstange | 4. Loch für die Verriegelungsstange (127 cm und 137 cm Mähwerke) |

5

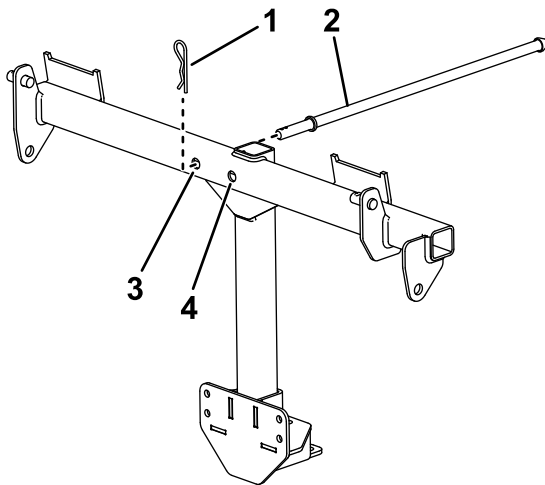
Montieren der Abdeckung des Heckfangsystems

Für diesen Arbeitsschritt erforderliche Teile:

1	Abdeckung des Heckfangsystems
1	Gitter des Heckfangsystems

Verfahren

1. Drehen Sie die Abdeckung des Heckfangsystems um.
2. Setzen Sie das Gitter so ein, wie in Bild 11 abgebildet, dass es sich nach unten zu den Grasfangkörben neigt.

Hinweis: Stellen Sie sicher, dass die Gitter einrasten und die Nasen an der Abdeckung des Heckfangsystems greifen.

6

Einbauen der Abdeckung des Heckfangsystems

Für diesen Arbeitsschritt erforderliche Teile:

1	Oberes Rohr des Heckfangsystems
2	Grasfangkorbrahmen
2	Fangkorbbaugruppe
8	Niete

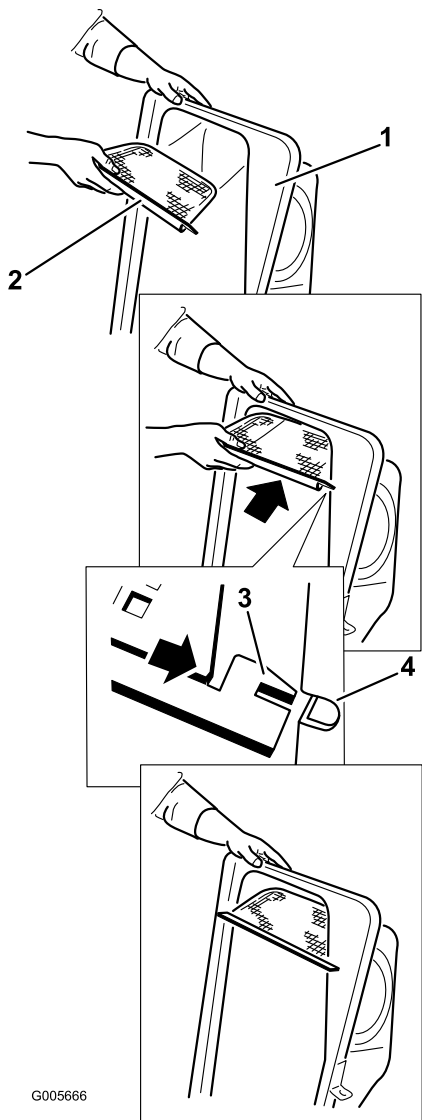

G005666

g005666

Bild 11

1. Abdeckung des Heckfangsystems
2. Gitter
3. Gitternase
4. Schlitz in der Abdeckung des Heckfangsystems



Bild 12

g492027

- | | |
|---|------------------|
| 1. Abdeckung des Heckfangsystems | 4. Schlüsselloch |
| 2. Rahmen des Heckfangsystems | 5. Strebe |
| 3. Halterung, Abdeckung des Heckfangsystems | 6. Schlüssel |

2. Montieren Sie die zwei Fangkorbrahmen an den beiden Fangkorbbaugruppen.

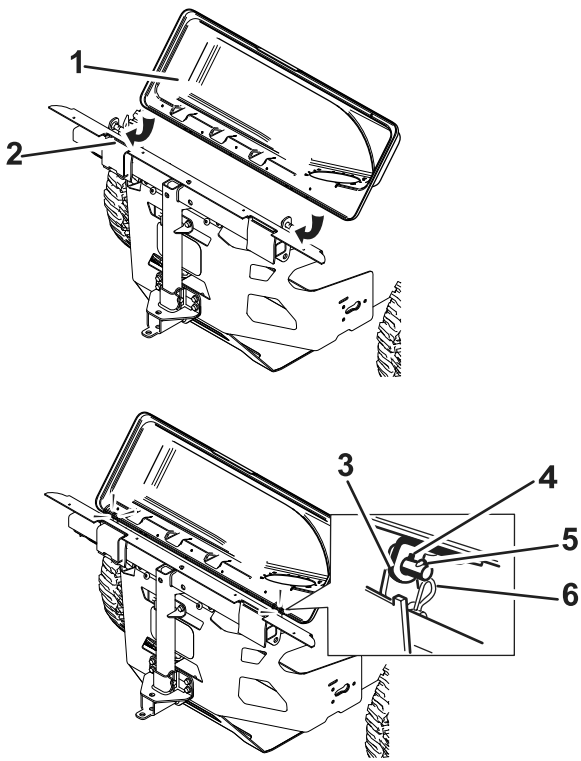

Bild 13

g453040

3. Heben Sie die Abdeckung des Heckfangsystems an und setzen Sie die Grasfangkörbe ein.

Schieben Sie dazu die Haken der Körbe auf die Befestigungshalterungen.

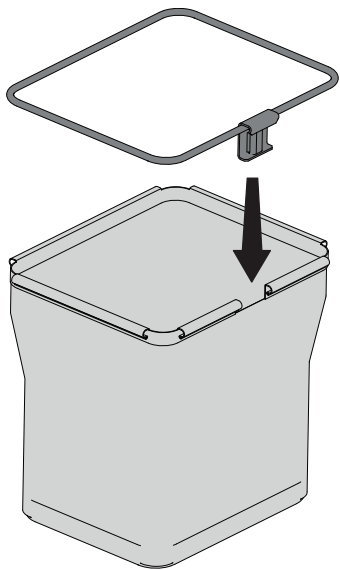

Bild 14

g300378

4. Senken Sie die Abdeckung des Heckfangsystems auf die Körbe ab.

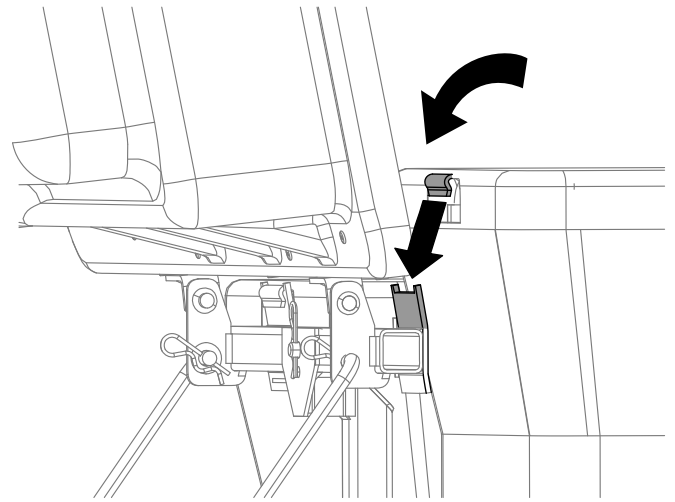

Bild 15

g033030

g033030

5. Bringen Sie den Riemen der Abdeckung des Heckfangsystems an der Verriegelungsstange an.
6. Setzen Sie zur Montage des oberen Heckfangsystemrohrs das gekrümmte Ende in die Öffnung an der Oberseite des Heckfangsystems ein.

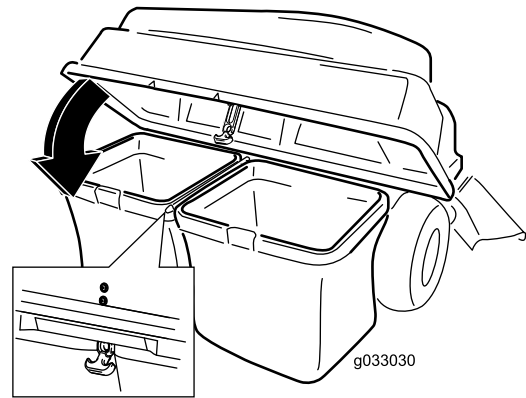
Hinweis: Stellen Sie sicher, dass das breite Ende mit der Befestigungsstrebe nach unten und vorne zeigt, damit es am Finishing-Kit befestigt werden kann.

7

Montage der Ablenkleche

Für diesen Arbeitsschritt erforderliche Teile:

1	Ablenklech (nur 127 cm oder 137 cm Mähwerke)
1	Ablenklech mit Versatz des Heckfangsystems (nur 152-cm-Mähwerke)
1	Vorderes Ablenklech (nur 152-cm-Mähwerke)
2	Schlossschraube
1	Druckmutter
1	Sicherungsmutter

Maschinen mit 127 cm und 137 cm Mähwerken

Setzen Sie den Rasenmäher niemals mit offener Auswurföffnung ein. Verwenden Sie beim Einsatz des Mähwerks immer eine Auswurfabdeckung, eine Mulchabdeckung oder einen Heckfangsystem-Auswurfkanal.

1. Nehmen Sie das vorhandene Ablenklech von der Maschine ab.



Bild 16

2. Installieren Sie das neue kleinere Ablenklech am Mähwerk an der selben Stelle wie das zuvor entfernte Ablenklech.

Hinweis: Befestigen Sie das neue kleinere Ablenklech am Mähwerk mit den vorhandenen Befestigungen.

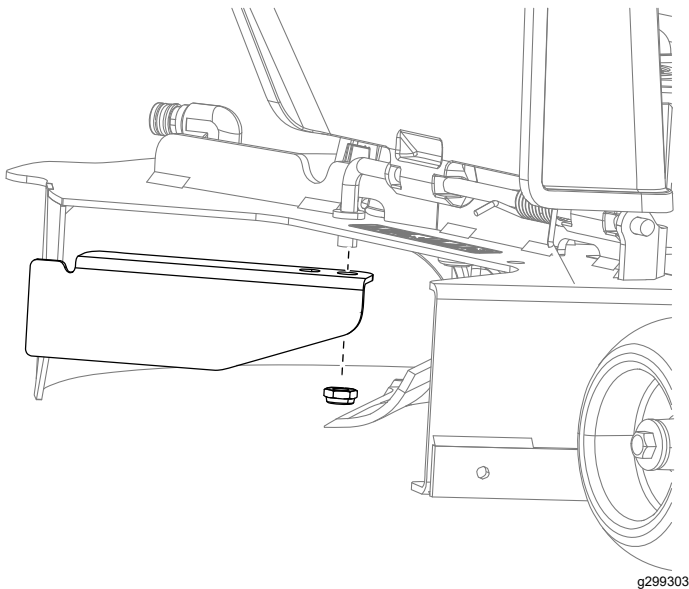

Bild 17

3. Drehen Sie das Ablenklech mit Versatz des Heckfangsystems so, dass es die Hinterkante des Mähwerks berührt.

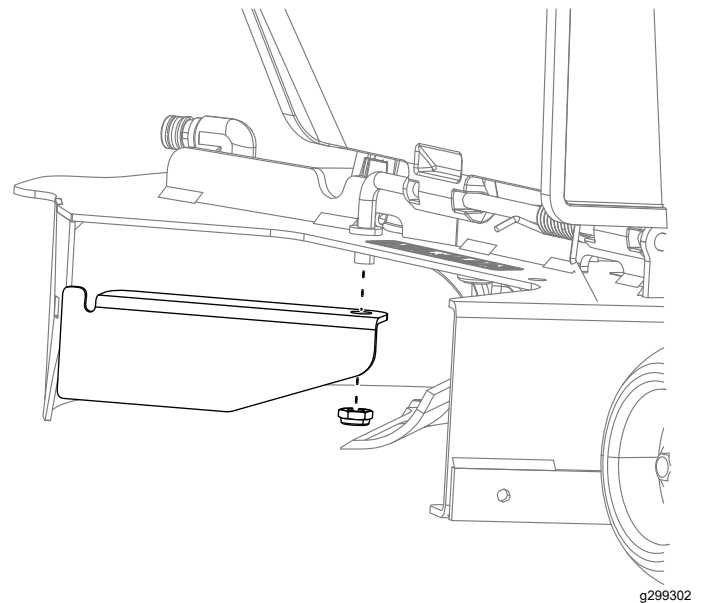

Bild 18

Maschinen mit 152-cm-Mähwerken

Setzen Sie den Rasenmäher niemals mit offener Auswurföffnung ein. Verwenden Sie beim Einsatz des Mähwerks immer eine Auswurfabdeckung, eine Mulchabdeckung oder einen Heckfangsystem-Auswurfkanal.

1. Nehmen Sie das vorhandene Ablenklech von der Maschine ab.

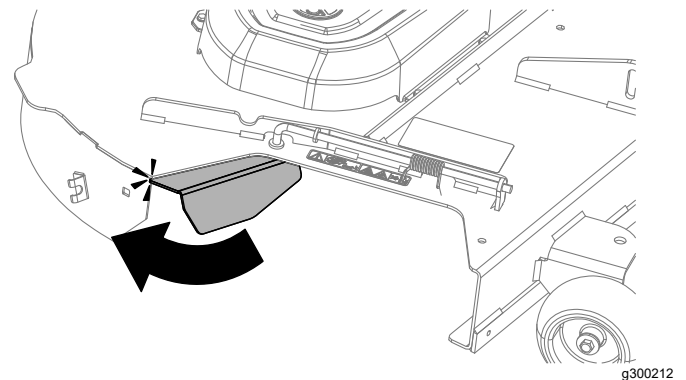

Bild 19

g299303

2. Installieren Sie das neue Ablenkblech mit Versatz des Heckfangsystems am Mähwerk an der selben Stelle wie das zuvor entfernte Ablenkblech.

Hinweis: Befestigen Sie das neue kleinere Ablenkblech am Mähwerk mit den vorhandenen Befestigungen.

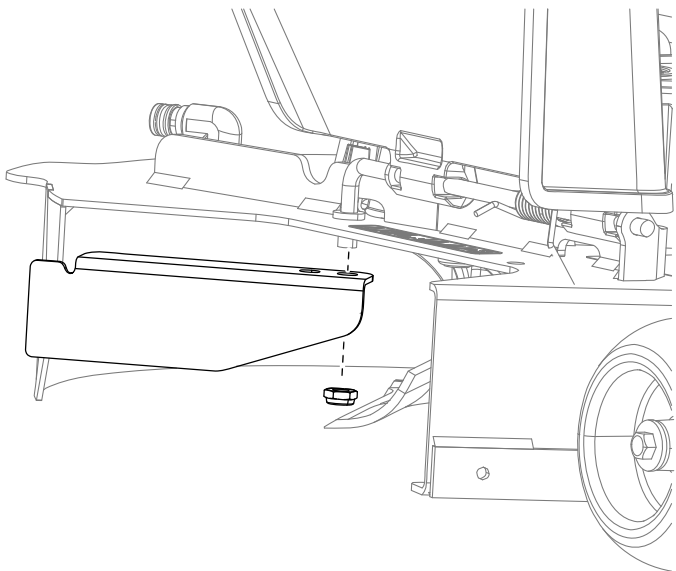

Bild 20

g299302

3. Drehen Sie das Ablenkblech mit Versatz des Heckfangsystems so, dass es die Hinterkante des Mähwerks berührt.

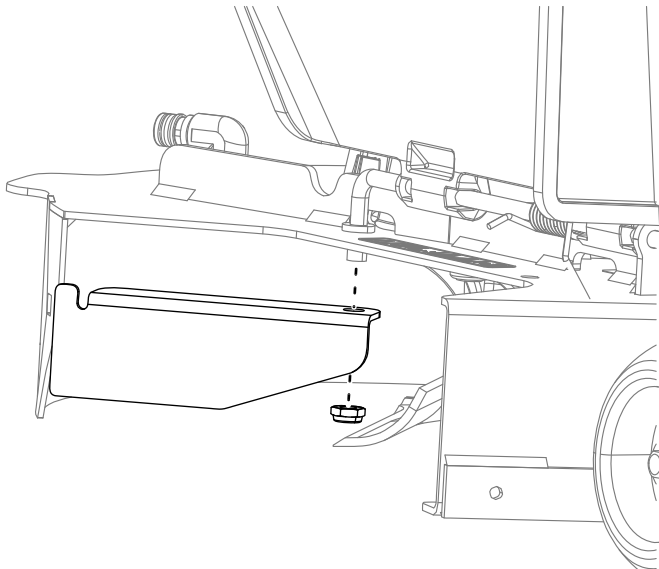

Bild 21

g300212

4. Montieren Sie die Schlossschraube und die Druckmutter am vorderen Ablenkblech.

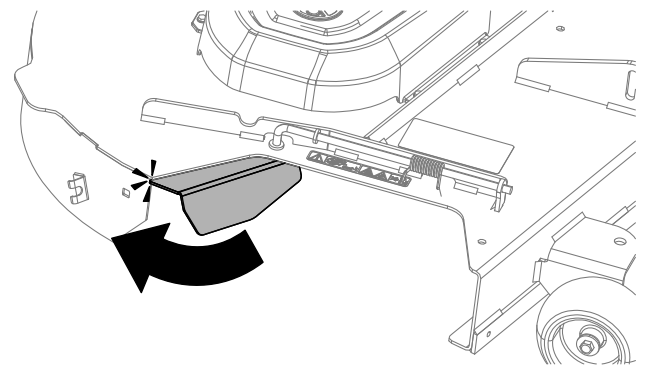

Bild 22

g300213

1. Steckmutter
2. Schlossschraube

5. Montieren Sie das vordere Ablenkblech an der Vorderseite des Mähwerks mit einer Sicherungsmutter (5/16") und einer Schlossschraube.

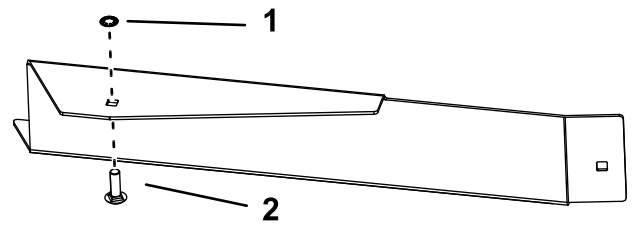

Bild 23

g299305

1. Schlossschraube
2. Mutter

8

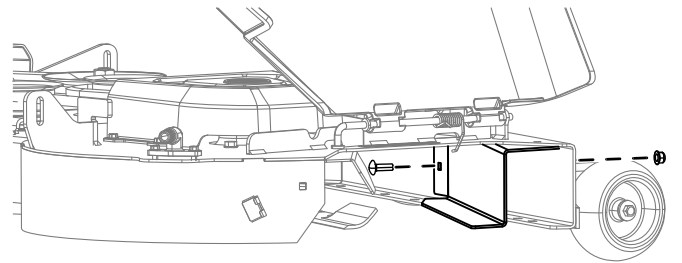
Montage des Auswurfkanals

Für diesen Arbeitsschritt erforderliche Teile:

1	Auswurfkanal
1	Handknauf (nur 152 cm Mähwerke)

Maschinen mit 127 cm und 137 cm Mähwerken

1. Kippen Sie den Auswurfkanal und setzen Sie den Stift in das Loch am Mähwerk ein.



Bild 24

g300377

2. Drehen Sie den Auswurfkanal nach hinten zum Mähwerk, sodass der Auswurfkanal mit dem Mähwerkgehäuse bündig ist.

Hinweis: Stellen Sie sicher, dass der Befestigungshaken am Auswurfkanal nicht im Weg ist, sodass die Öffnung des Auswurfkanals bündig am Mähwerk befestigt ist.

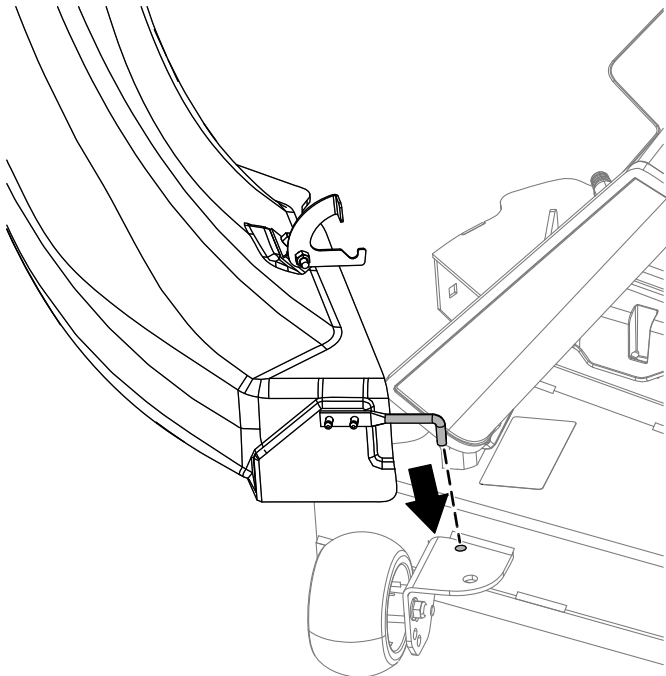
3. Auf der Oberseite des Auswurfkanals die hakenförmige Verriegelung um die Gelenkstange des Ablenkblechs einrasten und die Stange in das Loch auf dem Mähwerk einsetzen.



Bild 25

g300375

4. Haken Sie den flexiblen Verschluss am Auswurfkanal an der Befestigungsklemme ein, die am Mähwerk angeschweißt ist.

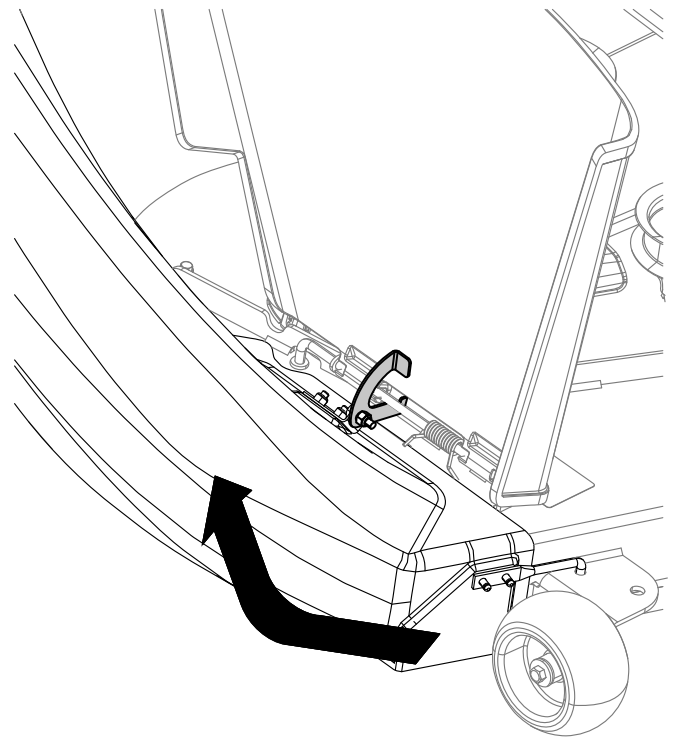

Bild 26

g299268

1. Auswurfkanal
2. Befestigungsklemme
3. Flexibler Verschluss

Maschinen mit 152-cm-Mähwerken

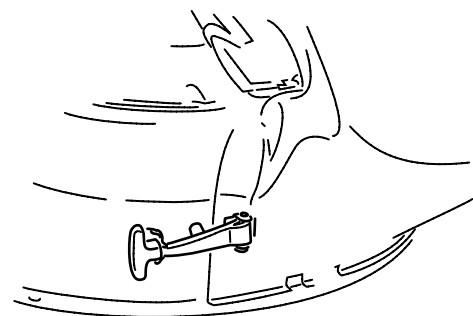
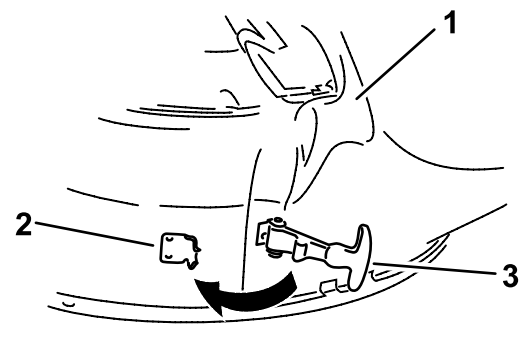
1. Montieren Sie den Auswurfkanal mit dem Handknauf am Mähwerk.



Bild 27

2. Haken Sie den flexiblen Verschluss am Auswurfkanal an der Befestigungsklemme ein, die an der Vorderwand des Mähwerks angeschweißt ist.

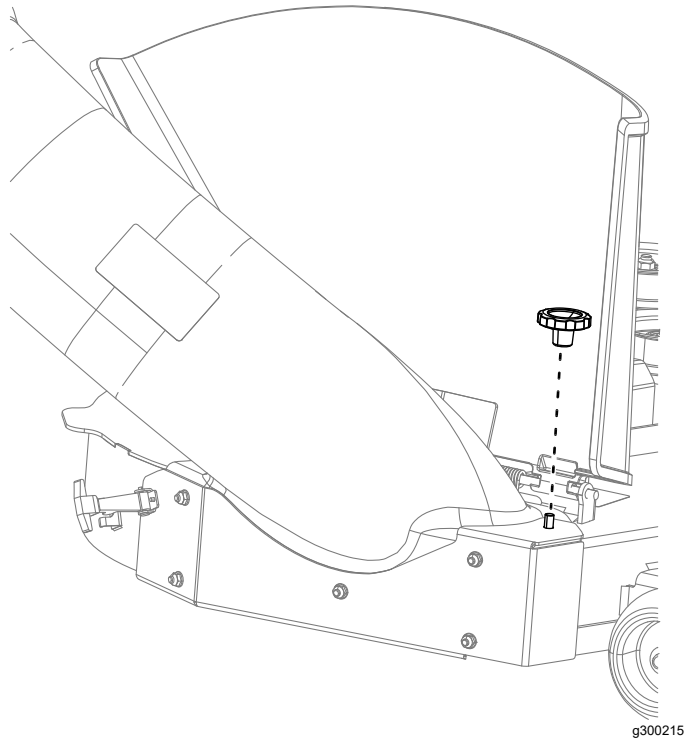

Bild 28

1. Befestigungsklemme
2. Flexibler Verschluss

9

Verbinden mit dem Auswurfrohr

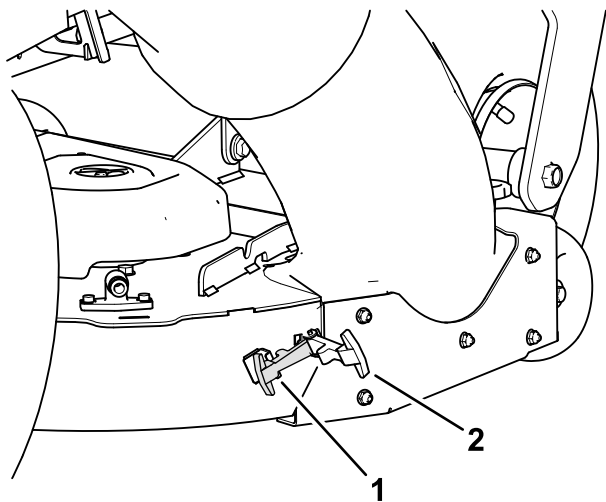
Keine Teile werden benötigt

Verfahren

1. Schieben Sie das gekrümmte Ende des Auswurfrohrs in die Öffnung in der Abdeckung des Heckfangsystems (Bild 29).



Bild 29

g339711

1. Auswurfrohr, gekrümmtes Ende
2. Öffnung in der Abdeckung des Heckfangsystems
3. Auswurfrohr, breites Ende
4. Stift
5. Gummihalterung

2. Schieben Sie das breite Ende des Auswurfrohrs über das Ende des Auswurfkanals. Schieben Sie die Gummihalterung auf den Auswurfkanal, bis sie über dem Stift am Auswurfrohr einrastet, und der Auswurfkanal befestigt ist (Bild 29).

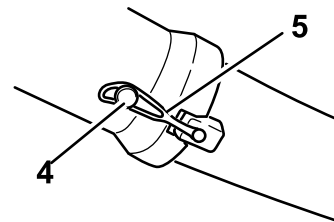
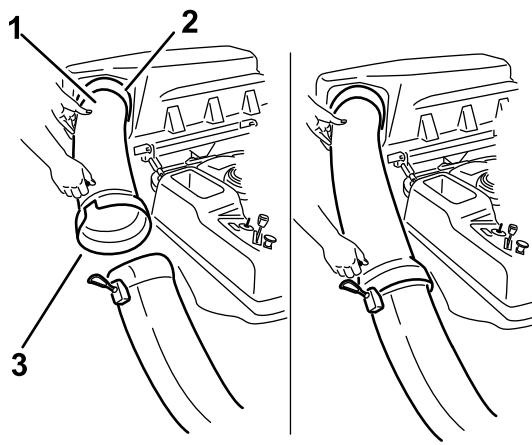
Betrieb

Hinweis: Bestimmen Sie die linke und rechte Seite der Maschine anhand der üblichen Einsatzposition.

⚠️ WARNUNG:

Halten Sie folgende Maßnahmen ein, um Personenverletzungen zu vermeiden.

- Machen Sie sich mit allen Betriebs- und Sicherheitsanweisungen in der *Bedienungsanleitung* des Mähers vertraut, bevor Sie dieses Zusatzgerät verwenden.
- Nehmen Sie das Auswurfrohr, die Körbe, die Abdeckung des Heckfangsystems oder den Auswurfkanal nie bei laufendem Motor ab.
- Schalten Sie den Motor immer ab, und warten Sie, bis alle beweglichen Teile zum Stillstand gekommen sind, bevor Sie Verstopfungen vom Heckfangsystem entfernen.
- Führen Sie nie bei laufendem Motor Wartungsarbeiten oder Reparaturen durch.

⚠️ WARNUNG:

Wenn das Ablenkblech, die Heckfangsystemrohre oder das komplette Heckfangsystem nicht montiert sind, sind die Bedienungsperson und umstehende Personen der Gefahr eines Kontakts mit dem Schnittmesser und ausgeschleuderten Gegenständen ausgesetzt. Kontakt mit einem sich drehenden Schnittmesser oder ausgeschleuderten Gegenständen führt zu ggf. tödlichen Verletzungen.

- Montieren Sie immer das Ablenkblech, wenn Sie das Heckfangsystem abnehmen und den Seitenauswurf verwenden.
- Wechseln Sie das Ablenkblech sofort aus, wenn es beschädigt ist. Das Ablenkblech lenkt das Material zur Rasenfläche.
- Stecken Sie nie Hände oder Füße unter den Rasenmäher.
- Versuchen Sie nie, den Auswurfbereich zu räumen oder die Schnittmesser zu reinigen, ohne den Zapfwellenantrieb auszukuppeln und den Zündschlüssel auf Aus zu drehen. Ziehen Sie außerdem den Schlüssel und den Stecker von den Zündkerzen ab.
- Stellen Sie den Motor ab, bevor Sie Verstopfungen aus dem Auswurfkanal entfernen.

Entleeren der Grasfangkörbe

⚠️ GEFAHR

Rückstände, wie Laub, Gras oder Grünabfälle können Feuer fangen. Ein Brand im Motorraum kann schwere Verletzungen und Sachschäden verursachen.

- Halten Sie den Motor und Auspuff von Rückständen frei.
- Passen Sie beim Öffnen der Abdeckung des Heckfangsystems auf, dass keine Rückstände in den Motor- und Auspuffbereich fallen.
- Lassen Sie die Maschine abkühlen, bevor Sie sie einlagern.

Passen Sie beim Anheben oder Handhaben eines vollen Grasfangkorbs auf. So entleeren Sie die Grasfangkörbe:

1. Stellen Sie die Maschine auf einer ebenen Fläche ab und kuppeln Sie den Zapfwellenantriebsschalter aus.
2. Schieben Sie die Fahrtriebshebel nach außen in die arretierte Neutral-Stellung, stellen Sie den Motor ab, ziehen Sie den Schlüssel ab, aktivieren Sie die Feststellbremse und verlassen Sie erst die Bedienungsposition, wenn alle beweglichen Teile zum Stillstand gekommen sind.
3. Heben Sie die Abdeckung des Heckfangsystems an (Bild 30).



Bild 30

G005758

g005758

4. Drücken Sie das Schnittgut in die Körbe zurück. Heben Sie mit beiden Händen den Korb an und haken Sie ihn aus der Halterung aus. Leeren Sie den Grasfangkorb. Wiederholen Sie diese Schritte für den anderen Grasfangkorb.

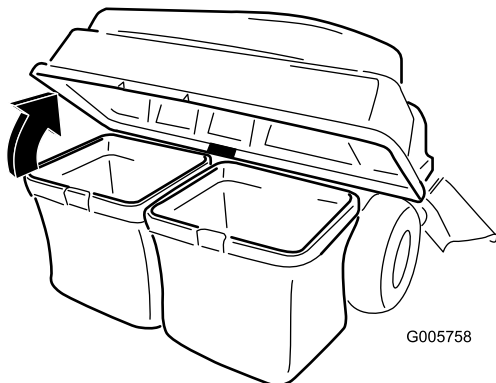

Bild 31

g300218

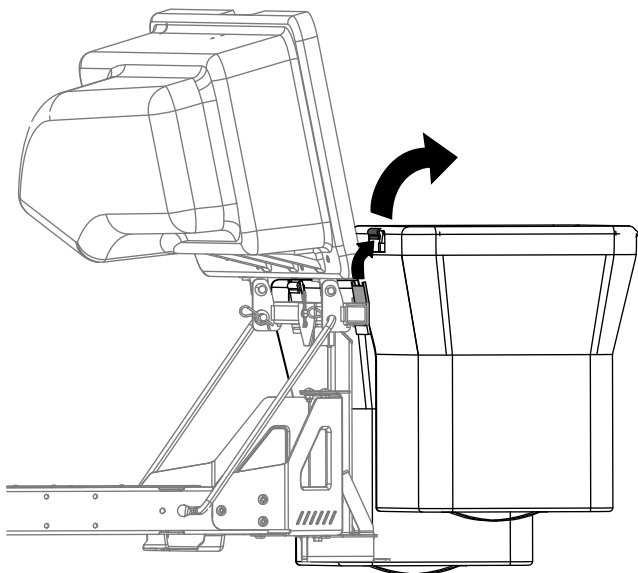

Bild 32

g300217

5. Setzen Sie die Grasfangkörbe ein. Schieben Sie die Korbhaken auf die Befestigungshalterungen.
6. Senken Sie die Abdeckung des Heckfangsystems auf die Körbe ab.

Entfernen von Verstopfungen vom Heckfangsystem

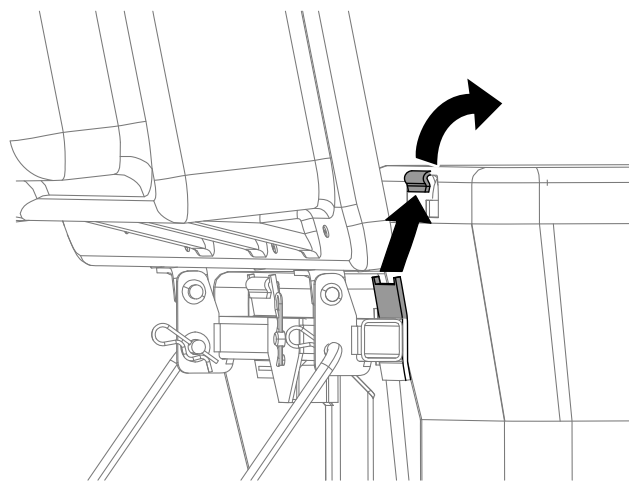
⚠️ WARNUNG:

Wenn das Heckfangsystem eingesetzt wird, dreht sich das Gebläse und kann die Hände oder Finger verletzen oder amputieren.

- Stellen Sie vor der Durchführung von Einstell-, Reinigungs-, Instandsetzungs- und Prüfarbeiten am Gebläse sowie vor dem Entfernen einer Verstopfung im Auswurfkanal den Motor ab und warten Sie, bis alle beweglichen Teile zum Stillstand gekommen sind. Ziehen Sie den Zündschlüssel ab.
- Entfernen Sie Verstopfungen im Gebläse und im Rohr mit einem Stab und niemals mit der Hand.
- Halten Sie Gesicht, Hände, Füße und andere Körperteile oder Kleidungsstücke von verborgenen, sich bewegenden oder sich drehenden Teilen fern.

1. Stellen Sie die Maschine auf einer ebenen Fläche ab und kuppeln Sie den Zapfwellenantriebsschalter aus.
2. Schieben Sie die Fahrtriebshebel nach außen in die arretierte Neutral-Stellung, stellen den

- Motor ab, ziehen Sie den Schüssel ab, aktivieren die Feststellbremse und verlassen Sie erst den Sitz, wenn alle beweglichen Teile zum Stillstand gekommen sind.
- Prüfen Sie den Füllstand der Körbe und leeren Sie sie, wenn die Grasfangkörbe voll sind.
 - Nehmen Sie das Auswurfrohr und den Auswurfkanal von der Abdeckung des Heckfangsystems und dem Mähwerk ab. Entfernen Sie mit einem Stock oder einem ähnlichen Objekt die Verstopfungen vom Mähwerk, dem Auswurfrohr, dem Auswurfkanal und der Abdeckung des Heckfangsystems.
 - Bauen Sie nach dem Entfernen der Verstopfungen das Heckfangsystem wieder zusammen und setzen Sie die Arbeit fort.

- Lesen und verstehen Sie alle Bedienungsanleitungen für die Maschine.
- Verlangsamen Sie die Geschwindigkeit beim Wenden und halten Sie einen Sicherheitsabstand.
- Wenden Sie großzügig, damit geschleppte Geräte nicht das Zugfahrzeug berühren.
- Wenn die Zugstange überlastet ist, kann das hydrostatische Getriebe ausfallen.



Bild 33

g466107

1. Stützhalterung des Heckfangsystems mit Zugstange

Abnehmen des Heckfangsystems

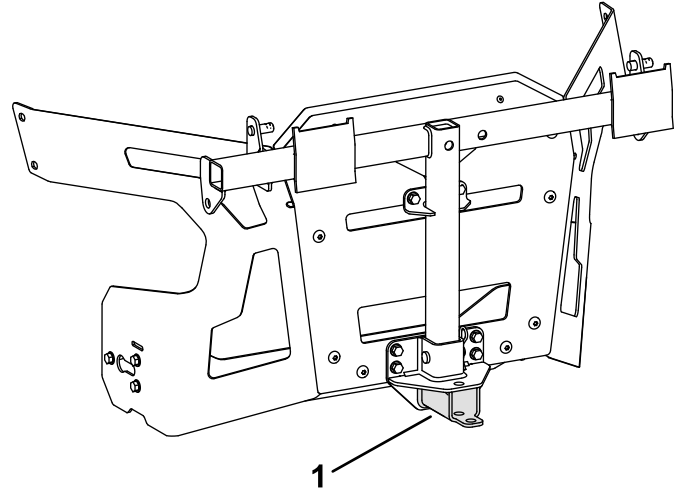
⚠ ACHTUNG

Wenn Sie den Ballast des vorderen Fangsystems nicht abnehmen und die Maschine ohne Fangsystem einsetzen, kann eine Instabilität auftreten, die zu einem Kontrollverlust führt.

- Nehmen Sie immer den vorderen Ballast ab, wenn Sie das Fangsystem entfernen.
- Setzen Sie die Maschine nie ohne Fangsystem mit montiertem vorderen Ballast ein.

Das Heckfangsystem kann abgenommen werden, indem Sie die Schritte in den Setupabschnitten für alle Kits in umgekehrter Reihenfolge ausführen. Wenn Ballast montiert ist, müssen Sie den Frontballast am Heckfangsystem immer entfernen, wenn Sie Heckfangsysteme entfernen.

Hinweis: Wenn Sie wieder in den Seitenauswurfmodus wechseln, entfernen Sie das Grasfangablenkblech und installieren Sie das ursprüngliche Versatzablenkblech und Seitenauswurfkanal, die mit der Maschine geliefert wurden.

Verwenden der Zugstange

Die Stützhalterung des Heckfangsystems hat eine Zugstange, die für das Abschleppen verwendet werden kann.

Betriebshinweise

Tipps für die Verwendung des Heckfangsystems

Denken Sie immer an die Größe

Vergessen Sie nicht, dass die Zugmaschine mit diesem montierten Anbaugerät länger und breiter ist. Wenn Sie in geschlossenen Flächen zu scharf wenden, wird das Anbaugerät ggf. beschädigt.

Mähen

Mähen Sie immer mit der linken Seite der Zugmaschine. Mähen Sie nicht mit der rechten Seite des Mähwerks, da Sie den Auswurfkanal und das Auswurfrohr des Heckfangsystems beschädigen könnten.

Schnitthöhe

Stellen Sie die Schnitthöhe nicht zu niedrig ein, da ggf. keine Luft unter das Mähwerk in das Heckfangsystem gelangt, wenn das Mähwerk von langem Gras umgeben ist. Wenn nicht genug Luft unter das Mähwerk gelangt, verstopft das Heckfangsystem.

Schnitthäufigkeit

Schneiden Sie das Gras oft, besonders wenn es schnell wächst. Sie müssen das Gras zweimal schneiden, wenn es sehr hoch ist.

Schnittmethoden

Sie erhalten die beste Darstellung des Rasens, wenn das Mähwerk etwas in den letzten Schnittbereich überlappt. Dies reduziert die Motorbelastung und die Wahrscheinlichkeit, dass der Auswurfkanal und das Auswurfrohr verstopfen.

Heckfangsystemgeschwindigkeit

Sie werden den Gasbedienungshebel des Traktors meistens beim Einsatz des Heckfangsystems in der Stellung Schnell stellen und mit normaler Geschwindigkeit fahren. Wenn das Gras jedoch sehr trocken und staubig ist, sollten Sie weniger Gas geben und die Geschwindigkeit des Traktors erhöhen. Das Heckfangsystem kann ggf. verstopfen, wenn Sie zu schnell fahren, und die Motorgeschwindigkeit zu niedrig wird. Auf Hügeln müssen Sie die Fahrgeschwindigkeit des Traktors ggf. verringern. Dies erhält die Motorgeschwindigkeit

und Heckfangsystemleistung. Sie sollten immer (falls möglich) bergabwärts mähen.

⚠ ACHTUNG

Wenn sich das Heckfangsystem füllt, wird das hintere Ende der Zugmaschine schwerer. Wenn Sie auf Hügel plötzlich stoppen und starten, können Sie ggf. die Lenkkontrolle verlieren, oder die Zugmaschine kann umkippen.

- **Starten oder stoppen Sie nicht abrupt, wenn Sie bergauf oder bergab fahren. Vermeiden Sie ein Fahren bergaufwärts.**
- **Wenn Sie die Maschine beim Hinauffahren eines Hangs anhalten, kuppeln Sie den ZWA-Schalter aus. Fahren Sie dann mit geringer Geschwindigkeit hangabwärts.**
- **Vermeiden Sie abruptes Wenden oder ein schnelles Ändern der Geschwindigkeit.**
- **Setzen Sie die Maschine nie ohne Fangsystem mit montiertem vorderen Ballast ein.**

Heckfangsystem und hohes Gras

Sehr langes Gras ist schwer und wird ggf. nicht komplett in die Grasfangkörbe transportiert. Dadurch können das Auslaufrohr und der Auslaufschaft verstopfen. Vermeiden Sie das Verstopfen des Heckfangsystems, indem Sie das Gras mit einer hohen Schnitthöhe schneiden, und dann das Mähwerk auf die normale Schnitthöhe absenken und das Aufsammeln wiederholen.

Heckfangsystem und nasses Gras

Versuchen Sie immer, das Gras zu schneiden, wenn es trocken ist, da der Rasen dann besser aussieht. Wenn Sie nasses Gras schneiden müssen, sollten Sie den normalen Seitenauswurf des Mähwerks verwenden. Bauen Sie nach ein paar Stunden, wenn das Schnittgut abgetrocknet ist, das komplette Heckfangsystem ein und saugen Sie das Schnittgut auf.

Verstopfungszeichen

Wenn Sie das Heckfangsystem einsetzen, wird ein geringer Teil des Schnittguts normalerweise vorne aus dem Mähwerk geblasen. Wenn zu viel Schnittgut ausgeblasen wird, ist dies ein Zeichen dafür, dass die Grasfangkörbe voll sind oder das System verstopft ist.

Wartung

Hinweis: Bestimmen Sie die linke und rechte Seite der Maschine anhand der üblichen Einsatzposition.

Empfohlener Wartungsplan

Wartungsintervall	Wartungsmaßnahmen
Nach 10 Betriebsstunden	<ul style="list-style-type: none">• Prüfen Sie das Grasfangsystem.
Bei jeder Verwendung oder täglich	<ul style="list-style-type: none">• Reinigen Sie das Heckfangsystem.
Vor der Einlagerung	<ul style="list-style-type: none">• Prüfen Sie das Grasfangsystem.• Reinigen Sie das Heckfangsystem.

⚠ ACHTUNG

Wenn Sie den Zündschlüssel im Zündschloss stecken lassen, könnte eine andere Person den Motor versehentlich anlassen und Sie und Unbeteiligte schwer verletzen.

Ziehen Sie vor dem Beginn von Wartungsarbeiten den Zündschlüssel und den Kerzenstecker ab. Schieben Sie außerdem den Kerzenstecker zur Seite, damit er nicht versehentlich die Zündkerze berührt.

⚠ WARNUNG:

Der Motor kann beim Betrieb heiß werden. Wenn Sie heiße Oberflächen berühren, können Sie schwere Verbrennungen erleiden.

Fassen Sie den Motor, besonders den Auspuff, erst nach dem Abkühlen an.

⚠ WARNUNG:

Rückstände, wie Laub, Gras oder Grünabfälle können Feuer fangen. Ein Brand im Motorraum kann schwere Verletzungen und Sachschäden verursachen.

- Halten Sie den Motor und Auspuff von Rückständen frei.
- Passen Sie beim Öffnen der Abdeckung des Heckfangsystems auf, dass keine Rückstände in den Motor- und Auspuffbereich fallen.
- Lassen Sie die Maschine abkühlen, bevor Sie sie einlagern.

Prüfen des Heckfangsystems

Wartungsintervall: Nach 10 Betriebsstunden
Vor der Einlagerung

Prüfen Sie das Heckfangsystem nach den ersten 10 Betriebsstunden und dann jeweils monatlich.

1. Prüfen Sie den Auswurfkanal, das Auswurfrohr und die Abdeckung des Heckfangsystems. Tauschen Sie diese Teile aus, wenn sie Risse aufweisen oder kaputt sind.
2. Ziehen Sie alle Schrauben und Muttern an.

3. Prüfen Sie alle Befestigungen und Zungen und wechseln Sie fehlende oder beschädigte aus.
4. Prüfen Sie die Grasfangkörbe auf Verschleiß.

⚠️ WARNUNG:

Sie oder Unbeteiligte können durch herausgeschleuderte oder ausgeworfene Gegenstände, die durch zerrissene, abgenutzte oder verschlissene Grasfangkörbe austreten, schwer verletzt werden.

- **Prüfen Sie die Grasfangkörbe auf Löcher, Risse, Abnutzung oder Verschleiß.**
- **Waschen Sie die Grasfangkörbe nicht.**
- **Wenn der Grasfangkorb verschleißt ist, bauen Sie neue Grasfangkörbe ein, die Sie vom Hersteller dieses Heckfangsystems erhalten.**

Prüfen der Schnittmesser

Prüfen Sie die Schnittmesser regelmäßig, besonders wenn ein Messer einen Fremdkörper berührt.

Bauen Sie neue Messer ein, wenn die Messer sehr abgenutzt oder beschädigt sind. Komplette Anweisungen zur Schnittmesserwartung finden Sie in der *Bedienungsanleitung* des Traktors oder des Mähwerks.

Reinigen des Heckfangsystems

Wartungsintervall: Bei jeder Verwendung oder täglich

Vor der Einlagerung

Hinweis: Lagern Sie die Grasfangkörbe an einem Ort, an dem sie nach jedem Einsatz ganz austrocknen können. Dies verhindert einen schnellen Verschleiß des Korbmaterials.

1. Nehmen Sie nach jedem Einsatz die Abdeckung des Heckfangsystems, den Auswurfkanal und das Auswurfrohr ab und spritzen Sie die Innenseite und Außenseite der Abdeckung des Heckfangsystems, das Auswurfrohr, den Auswurfkanal und die Unterseite des Mähwerks mit einem Gartenschlauch ab. Festsitzenden Schmutz können Sie mit einem milden Reinigungsmittel entfernen.
2. Sie sollten auf jeden Fall alle Teile von festgeklebtem Gras befreien.
3. Spülen Sie die Grasfangkörbe mit Wasser und entfernen Sie Rückstände mit dem Gartenschlauch.
4. Lassen Sie alle Teile nach dem Reinigen komplett trocknen.

Einlagerung

Lagern des Heckfangsystems

1. Reinigen Sie das Heckfangsystem, siehe [Reinigen des Heckfangsystems \(Seite 22\)](#).
2. Prüfen Sie das Heckfangsystem auf Beschädigungen, siehe [Prüfen des Heckfangsystems \(Seite 21\)](#).
3. Die Grasfangkörbe sollten geleert und ganz trocken sein.
4. Lagern Sie das Heckfangsystem an einem sauberen, trockenen Ort, der keiner direkten Sonneneinstrahlung ausgesetzt ist. Dies schützt die Plastikteile und verlängert die Nutzungsdauer des Heckfangsystems. Decken Sie das Heckfangsystem mit einer wetterfesten Abdeckung ab, wenn Sie es draußen lagern müssen.

Hinweise:

Kalifornien, Proposition 65: Warnung

Bedeutung der Warnung

Manchmal sehen Sie ein Produkt mit einem Aufkleber, der eine Warnung enthält, die der Nachfolgenden ähnelt:



WARNUNG: Krebs- und Fortpflanzungsgefahr: www.p65Warnings.ca.gov

Inhalt von Proposition 65

Proposition 65 gilt für alle Firmen, die in Kalifornien tätig sind, Produkte in Kalifornien verkaufen oder Produkte fertigen, die in Kalifornien verkauft oder gekauft werden können. Proposition 65 schreibt vor, dass der Gouverneur von Kalifornien eine Liste der Chemikalien pflegt und veröffentlicht, die bekanntermaßen Krebs, Geburtsschäden und/oder Defekte des Reproduktionssystems verursachen. Die Liste, die jährlich aktualisiert wird, enthält zahlreiche Chemikalien, die in vielen Produkten des täglichen Gebrauchs enthalten sind. Proposition 65 soll sicherstellen, dass die Öffentlichkeit über den Umgang mit diesen Chemikalien informiert ist.

Proposition 65 verbietet nicht den Verkauf von Produkten, die diese Chemikalien enthalten, sondern gibt nur vor, dass Warnungen auf dem Produkt, der Produktverpackung oder in den Unterlagen, die diesem beiliegen, vorhanden sind. Außerdem bedeutet eine Warnung im Rahmen von Proposition 65 nicht, dass ein Produkt gegen Standards oder Anforderungen hinsichtlich der Produktsicherheit verstößt. Die Regierung von Kalifornien hat klargestellt, dass eine Proposition 65-Warnung nicht gleich einer gesetzlichen Entscheidung ist, dass ein Produkt „sicher“ oder „nicht sicher“ ist. Viele dieser Chemikalien wurden seit Jahren regelmäßig in Produkten des täglichen Gebrauchs verwendet, ohne dass eine Gefährdung dokumentiert wurde. Weitere Informationen finden Sie unter <https://oag.ca.gov/prop65/faqs-view-all>.

Eine Proposition 65-Warnung bedeutet: (1) Ein Unternehmen hat die Gefährdung evaluiert und ist zu dem Schluss gekommen, dass die Stufe „kein signifikantes Gefahrenniveau“ überschritten wurde. (2) Ein Unternehmen hat entschieden, eine Warnung einfach auf dem Wissen oder dem Verständnis hinsichtlich des Vorhandenseins einer aufgeführten Chemikalie zu geben, ohne die Gefährdung zu evaluieren.

Geltungsbereich des Gesetzes

Proposition 65-Warnungen werden nur vom kalifornischen Recht vorgeschrieben. Proposition 65-Warnungen werden in ganz Kalifornien in vielen Umgebungen, u. a. in Restaurants, Lebensmittelläden, Hotels, Schulen, Krankenhäusern und für viele Produkte verwendet. Außerdem verwenden einige Online- oder Postversandhändler Proposition 65-Warnungen auf den Websites oder in den Katalogen.

Vergleich von kalifornischen Warnungen zu Höchstwerten auf Bundesebene

Proposition 65-Standards sind oft strikter als bundesweite oder internationale Standards. Außerdem gibt es zahlreiche Substanzen, die eine Proposition 65-Warnung bei Konzentrationen erfordern, die wesentlich strikter sind als Höchstwerte auf Bundesebene. Beispiel: Die Proposition 65-Norm für Warnungen für Blei liegt bei 0,5 Mikrogramm pro Tag. Dies ist wesentlich strikter als bundesweite oder internationale Standards.

Warum haben nicht alle ähnlichen Produkte die Warnung?

- Produkte, die in Kalifornien verkauft werden, müssen die Proposition 65-Warnungen tragen; für ähnliche Produkte, die an anderen Orten verkauft werden, ist dies nicht erforderlich.
- Eine Firma, die in einem Proposition 65-Rechtsstreit verwickelt ist und einen Vergleich erzielt, muss ggf. Proposition 65-Warnungen für die Produkte verwenden; andere Firmen, die ähnliche Produkte herstellen, müssen dies nicht tun.
- Die Einhaltung von Proposition 65 ist nicht konsistent.
- Firmen entscheiden ggf. keine Warnungen anzubringen, da ihrer Meinung nach dies gemäß der Proposition 65-Normen nicht erforderlich ist. Fehlende Warnungen für ein Produkt bedeuten nicht, dass das Produkt die aufgeführten Chemikalien in ähnlichen Mengen enthält.

Warum schließen wir diese Warnung ein?

Wir als Unternehmen haben uns entschieden, Verbrauchern so viel wie möglich Informationen bereitzustellen, damit sie informierte Entscheidungen zu Produkten treffen können, die sie kaufen und verwenden. Wir stellen Warnungen in bestimmten Fällen bereit, basierend auf der Kenntnis über das Vorhandensein aufgeführter Chemikalien ohne Evaluierung des Gefährdungsniveaus, da nicht alle aufgeführten Chemikalien Anforderungen zu Gefährdungshöchstwerten haben. Obwohl die Gefährdung durch unsere Produkte sehr gering ist oder in der Stufe „kein signifikantes Gefahrenniveau“ liegt, sind wir dennoch sehr vorsichtig und haben uns entschieden, die Proposition 65-Warnungen bereitzustellen. Falls wir diese Warnungen nicht bereitstellen, können wir vom Staat Kalifornien oder anderen Privatparteien verklagt werden, die eine Einhaltung von Proposition 65 erzwingen wollen; außerdem können wir zu hohem Schadenersatz verpflichtet werden.



Double bac de ramassage

Tondeuse autoportée à rayon de braquage zéro

N° de modèle 79501—N° de série 400000000 et suivants

N° de modèle 79601—N° de série 400000000 et suivants

Manuel de l'utilisateur

Introduction

Lisez attentivement cette notice pour apprendre à utiliser et entretenir correctement votre produit, et éviter ainsi de l'endommager ou de vous blesser. Vous êtes responsable de l'utilisation sûre et correcte du produit.

Pour obtenir des prestations de service, des pièces d'origine ou des renseignements complémentaires, munissez-vous des numéros de modèle et de série du produit et contactez un concessionnaire-réparateur ou le service client Toro agréé. La [Figure 1](#) indique l'emplacement des numéros de modèle et de série du produit. Inscrivez les numéros dans l'espace réservé à cet effet.

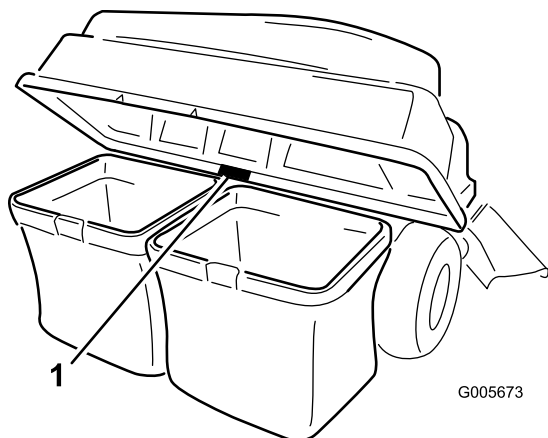

Figure 1

1. Emplacement des numéros de modèle et de série

N° de modèle _____
N° de série _____

Ce manuel utilise deux termes pour faire passer des renseignements essentiels. **Important** pour attirer l'attention sur des informations mécaniques spécifiques et **Remarque** pour insister sur des informations d'ordre général méritant une attention particulière.

Le symbole de sécurité ([Figure 2](#)) qui figure à la fois dans ce manuel et sur la machine sert à identifier d'importantes consignes de sécurité que vous devez respecter pour éviter les accidents. Ce symbole s'accompagne des mentions **Danger**, **Attention**, ou **Prudence**.

- **Danger** signale un danger immédiat qui, s'il n'est pas évité, **entraînera obligatoirement** des blessures graves ou mortelles.
- **Attention** signale un danger potentiel qui, s'il n'est pas évité, **risque** d'entraîner des blessures graves ou mortelles.
- **Prudence** signale un danger potentiel qui, s'il n'est pas évité, **peut éventuellement entraîner** des blessures légères ou modérées.



Figure 2

sa-black

1. Symbole de sécurité



⚠ ATTENTION

CALIFORNIE

Proposition 65 - Avertissement

L'utilisation de ce produit peut entraîner une exposition à des substances chimiques considérées pas l'état de Californie comme capables de provoquer des cancers, des anomalies congénitales ou d'autres troubles de la reproduction.

Sécurité

- Familiarisez-vous avec le maniement correct du matériel, les commandes et les symboles de sécurité.
- Soyez particulièrement prudent quand des bacs à herbe ou d'autres accessoires sont montés sur la machine. Ils peuvent modifier la stabilité et les caractéristiques de fonctionnement de la machine.
- Suivez les recommandations du constructeur pour ajouter ou retirer des masses d'équilibrage ou des contrepoids afin d'améliorer la stabilité de la machine.
- N'utilisez pas de bac à herbe sur les pentes à fort pourcentage. Un bac à herbe trop chargé peut être à l'origine de la perte de contrôle et du retournement de la machine.
- Ralentissez et redoublez de prudence sur les pentes. Déplacez-vous toujours dans la direction préconisée sur les pentes. La nature du terrain peut affecter la stabilité de la machine. Soyez particulièrement prudent lorsque vous travaillez à proximité de dénivellations.
- Déplacez-vous à vitesse réduite et progressivement sur les pentes. Ne changez pas soudainement de vitesse ou de direction et ne prenez pas de virages brusques.
- Le bac à herbe peut gêner la visibilité à l'arrière de la machine. Soyez particulièrement prudent lorsque vous faites marche arrière.
- Procédez avec prudence pour charger la machine sur une remorque ou un camion, ainsi que pour la décharger.
- N'utilisez jamais la machine si le déflecteur d'éjection est relevé, déposé ou modifié, sauf si vous utilisez un bac à herbe.
- N'approchez jamais les mains ou les pieds des pièces mobiles. N'effectuez pas de réglages pendant que le moteur tourne.
- Garez la machine sur une surface plane, débrayez toutes les commandes et coupez le moteur avant de quitter la position d'utilisation pour quelque raison que ce soit, y compris pour vider le bac à herbe ou déboucher la goulotte.
- Si vous enlevez le bac à herbe, n'oubliez pas de remettre le déflecteur d'éjection ou la protection éventuellement retirés lors de la mise en place du bac à herbe. N'utilisez pas la machine sans avoir installé le bac à herbe ou le déflecteur au complet.
- Ne laissez pas d'herbe dans le bac à herbe pendant des périodes prolongées.
- Les éléments du bac à herbe peuvent s'user, se détériorer ou être endommagés, et risquent ainsi de vous exposer aux pièces mobiles ou de

Table des matières

Introduction	1
Sécurité	2
Consignes de sécurité concernant le remorquage	3
Autocollants de sécurité et d'instruction	4
Mise en service	5
1 Préparation de la machine	6
2 Montage des masses.....	6
3 Montage du support de fixation d'accessoire	7
4 Pose de la tige de verrouillage.....	10
5 Assemblage du couvercle du système de ramassage	10
6 Montage du couvercle du système de ramassage	11
7 Montage des déflecteurs.....	12
8 Montage de la goulotte.....	14
9 Raccordement au tube d'éjection	16
Utilisation	17
Vider les bacs à herbe	17
Élimination des obstructions dans le système de ramassage	18
Retrait du système de ramassage.....	19
Utilisation de la barre d'attelage	19
Conseils d'utilisation	20
Entretien	21
Programme d'entretien recommandé	21
Contrôle du système de ramassage.....	21
Contrôle des lames de coupe.....	22
Nettoyage du système de ramassage	22
Remisage	22
Remisage du système de ramassage	22

projeter des objets. Contrôlez fréquemment l'état de ces éléments et remplacez-les au besoin par des pièces recommandées par le constructeur.

Consignes de sécurité concernant le remorquage

- Le matériel remorqué ne doit être attelé qu'au point d'attelage.
- Suivez les recommandations du fabricant de l'accessoire en ce qui concerne les limites de poids relatives au matériel remorqué et au remorquage sur pentes.
- N'autorisez jamais ni enfants ni adultes à monter sur ou dans le matériel remorqué.
- Le poids du matériel remorqué peut entraîner une perte de la motricité et du contrôle de la machine sur les pentes. Réduisez le poids remorqué et ralentissez.
- La distance d'arrêt augmente avec le poids de la charge remorquée. Conduisez lentement et prévoyez une distance de freinage plus grande que la normale.
- Prenez des virages larges pour ne pas trop rapprocher l'accessoire de la machine.
- Ne remorquez pas de charge de poids supérieur à celui de la machine.

Autocollants de sécurité et d'instruction



Des autocollants de sécurité et des instructions bien visibles par l'utilisateur sont placés près de tous les endroits potentiellement dangereux. Remplacez tout autocollant endommagé ou manquant.

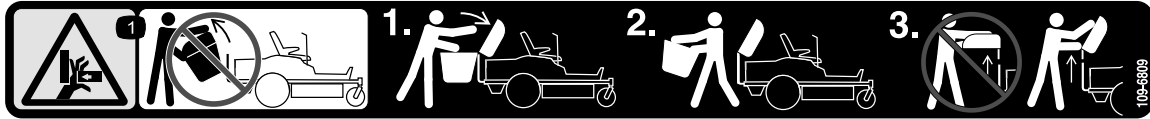

109-6809

decal109-6809

1. Risque d'écrasement des mains – ne retirez pas le système de ramassage complet de la machine ; ouvrez le couvercle et enlevez le(s) bac(s) à herbe. N'enlevez pas le couvercle du système de ramassage quand il est fermé ; ouvrez-le d'abord.

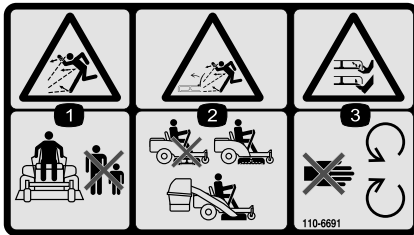

110-6691

decal110-6691

1. Risque de projection d'objets – n'autorisez personne à s'approcher.
2. Risque de projections d'objets par la tondeuse – n'utilisez pas la machine sans le déflecteur, l'obturateur d'éjection ou le système de ramassage.
3. Risque de coupure/sectionnement des mains ou des pieds – ne vous approchez pas des pièces mobiles.

⚠ **WARNING: Cancer and Reproductive Harm - www.P65Warnings.ca.gov.**
For more information, please visit www.ttcocaprop65.com

133-8061

133-8061

decal133-8061

Mise en service

Pièces détachées

Reportez-vous au tableau ci-dessous pour vérifier si toutes les pièces ont été expédiées.

Procédure	Description	Qté	Utilisation
1	Aucune pièce requise	–	Préparation de la machine.
2	Support de montage de masse gauche Support de montage de masse droite Vis autotaraudeuse (5/16" x 3/4") Boulon à embase à tête hexagonale (3/8" x 1") Contre-écrou (3/8") Rondelle Boulon (3/8" x 2 3/4") Masse à poignée	1 1 2 6 6 2 2 6	Montage des masses.
3	Support de stabilisation Cadre du système de ramassage Boulon (5/16" x 1") Contre-écrou (5/16") Cadre pivotant Axe de chape long Goupille fendue Axe de chape Tige Rondelle	1 1 6 6 1 1 3 2 2 2	Montage du support de fixation d'accessoire.
4	Tige de verrouillage Goupille fendue	1 1	Pose de la tige de verrouillage.
5	Couvercle du système de ramassage Filtre du système de ramassage	1 1	Assemblage du couvercle du système de ramassage.
6	Tube supérieur du système de ramassage Cadre du bac Bac Rivet	1 2 2 8	Montage du couvercle du système de ramassage.
7	Déflexeur (plateaux de 127 cm et 137 cm seulement) Déflexeur d'ouverture du système de ramassage (plateaux de 152 cm seulement) Déflexeur avant (plateaux de 152 cm seulement) Boulon de carrosserie Écrou de poussée Contre-écrou	1 1 1 2 1 1	Montage des déflexeurs.
8	Goulotte Molette (plateaux de 152 cm seulement)	1 1	Montage de la goulotte.
9	Aucune pièce requise	–	Raccordement au tube d'éjection.

Remarque: Les côtés gauche et droit de la machine sont déterminés d'après la position d'utilisation normale.

2

Montage des masses

1

Préparation de la machine

Aucune pièce requise

Procédure

1. Garez la machine sur une surface plane et horizontale.
2. Désengagez la commande des lames.
3. Poussez les leviers de commande de déplacement vers l'extérieur à la position de VERROUILLAGE AU POINT MORT pour serrer le frein de stationnement.
4. Coupez le moteur et enlevez la clé de contact.
5. Attendez l'arrêt complet de toutes les pièces mobiles.
6. Laissez refroidir les composants de la machine.

Pièces nécessaires pour cette opération:

1	Support de montage de masse gauche
1	Support de montage de masse droite
2	Vis autotaraudeuse (5/16" x 3/4")
6	Boulon à embase à tête hexagonale (3/8" x 1")
6	Contre-écrou (3/8")
2	Rondelle
2	Boulon (3/8" x 2 3/4")
6	Masse à poignée

Procédure

Remarque: Conservez toutes les pièces déposées pour le montage ultérieur.

⚠ PRUDENCE

Le système de ramassage modifie la répartition du poids de la machine. N'utilisez pas la machine sans les masses avant, car elle pourrait devenir instable et vous pourriez en perdre le contrôle.

Avant d'utiliser la machine avec le système de ramassage, montez toujours les masses avant.

1. Fixez les supports de montage des masses gauche et droit sur le dessous du cadre au moyen de 3 boulons ($\frac{3}{8}$ " x 1") et 3 contre-écrous ($\frac{3}{8}$ "), comme montré à la [Figure 3](#).
2. Fixez les masses à poignée (nombre déterminé par la taille du plateau) sur les supports de montage au moyen de 2 boulons ($\frac{3}{8}$ " x $2\frac{3}{4}$ "), 2 rondelles et 2 contre-écrous ($\frac{3}{8}$ "), comme montré à la [Figure 4](#).

Taille du plateau	Masses nécessaires
152 cm	3
137 cm	4
127 cm	4

3. Une fois les masses et les supports en place, vérifiez que toutes les fixations sont bien serrées. Serrez au besoin.

Important: Chaque fois que vous enlevez le système de ramassage, pensez à retirer les masses avant afin de rétablir la stabilité de la machine.

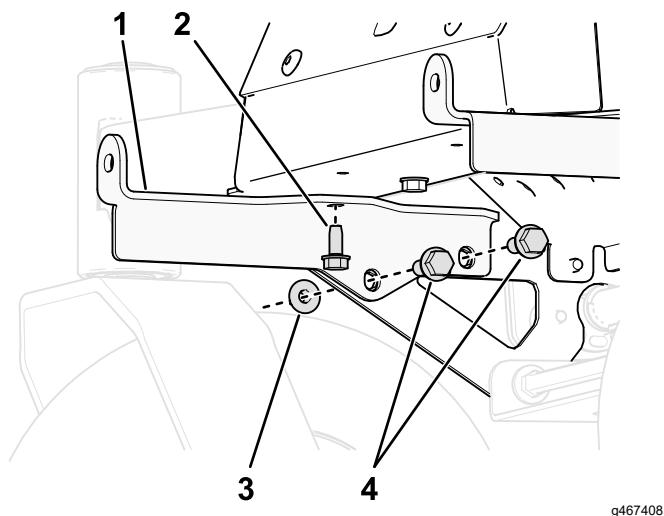

Figure 3

Certaines pièces ne sont pas représentées pour plus de clarté.

- | | |
|--|-------------------------------------|
| 1. Support de montage | 3. Contre-écrou ($\frac{3}{8}$ ") |
| 2. Vis autotaraudeuse ($\frac{5}{16}$ " x $\frac{3}{4}$ ") | 4. Boulon ($\frac{3}{8}$ " x 1") |

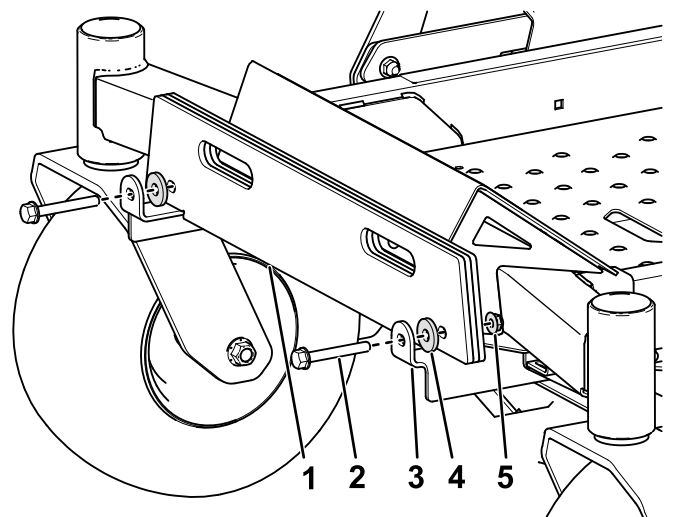

Figure 4

Modèle de 152 cm avec 3 masses représenté

- | | |
|---|--------------------------------------|
| 1. Masse à poignée | 4. Rondelle |
| 2. Boulons ($\frac{3}{8}$ " x $2\frac{3}{4}$ ") | 5. Contre-écrous ($\frac{3}{8}$ ") |
| 3. Support de montage de masse | |

3

Montage du support de fixation d'accessoire

Pièces nécessaires pour cette opération:

1	Support de stabilisation
1	Cadre du système de ramassage
6	Boulon ($\frac{5}{16}$ " x 1")
6	Contre-écrou ($\frac{5}{16}$ ")
1	Cadre pivotant
1	Axe de chape long
3	Goupille fendue
2	Axe de chape
2	Tige
2	Rondelle

Procédure

1. Fixez le support de stabilisation à la protection du moteur au moyen de 2 boulons de carrosserie ($\frac{5}{16}$ " x 1") et 2 contre-écrous ($\frac{5}{16}$ "), comme montré à la [Figure 5](#).

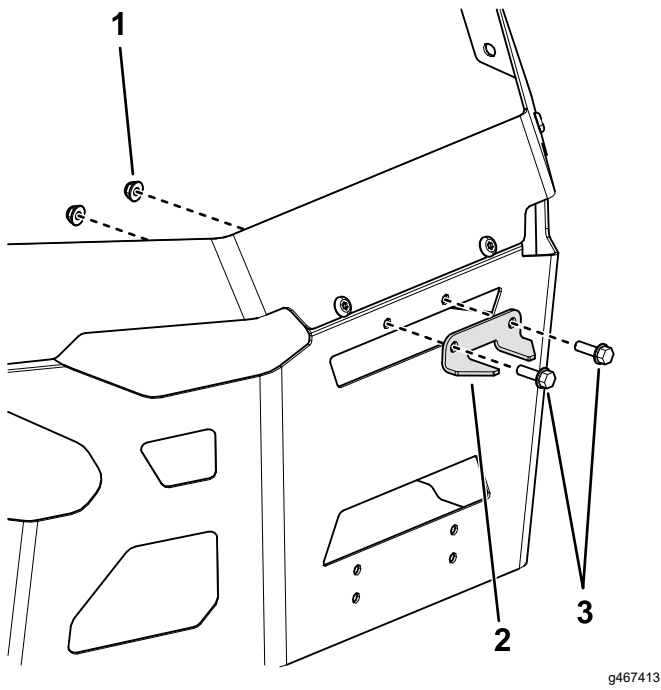

Figure 5

g467413

- 1. Contre-écrou (5/16")
- 2. Support de stabilisation
- 3. Boulon (5/16" x 1")

- 2. Retirez les 2 boulons, les 2 écrous et le support d'attelage existants au bas de la protection (Figure 6).

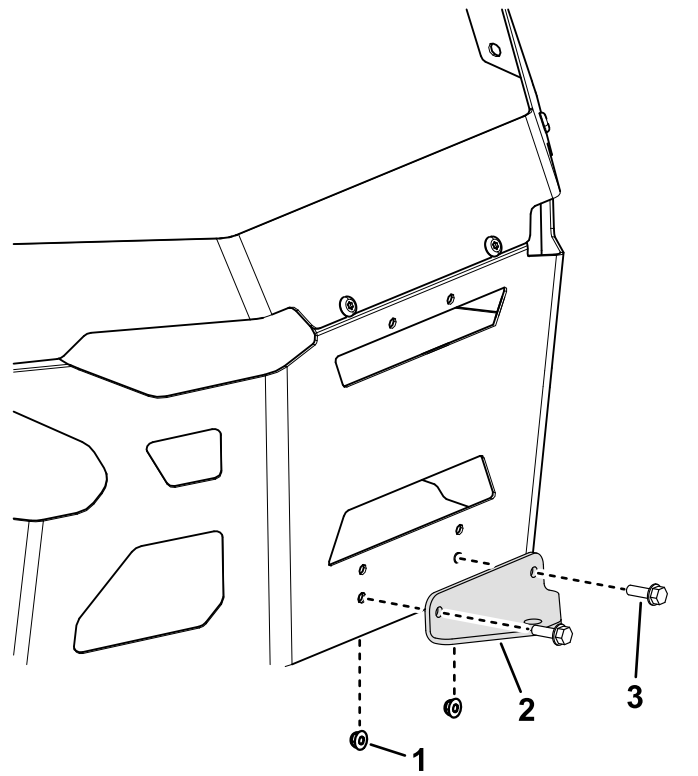

Figure 6

g467414

- 1. Écrou
- 2. Support d'attelage existant
- 3. Boulon

- 3. Retirez la protection du silencieux (0,15 cm) sur la machine et remplacez-la par la protection (0,45 cm) incluses dans le kit.
- 4. Montez le support de montage du système de ramassage sur la machine, comme montré à la Figure 7.

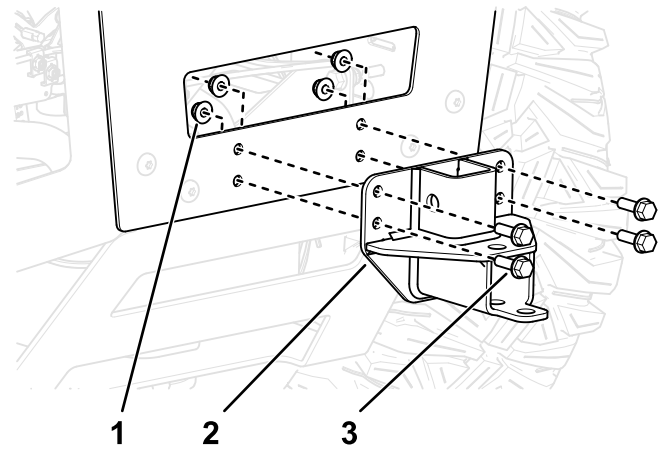

Figure 7

g462069

- 1. Contre-écrou (5/16")
- 2. Support du système de ramassage
- 3. Boulon (5/16" x 1")

- Montez le cadre du système de ramassage sur le support du système de ramassage à l'aide du long axe de chape et d'une goupille fendue (Figure 8).

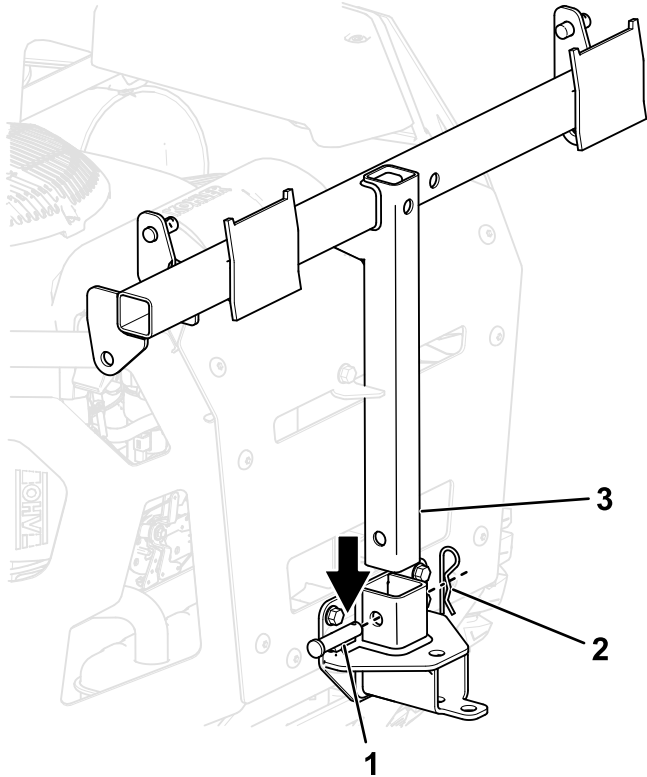

Figure 8

g462458

- Axe de chape
- Goupille fendue
- Cadre du système de ramassage

- Placez l'extrémité évasée et coudée d'une tige dans le trou à détrompeur sur le côté du cadre de la machine, et déplacez la tige vers l'arrière pour l'enclencher dans le cadre (Figure 9).

Remarque: Répétez cette opération des deux côtés de la machine.

- Une fois la tige complètement enclenchée dans le cadre, ajustez la position de la chape au bout de la tige pour l'aligner sur la languette latérale du cadre du système de ramassage.

Remarque: Assurez-vous que la tige est bien tendue et maintient solidement le cadre du système de ramassage sur la machine ; réglez la chape comme nécessaire.

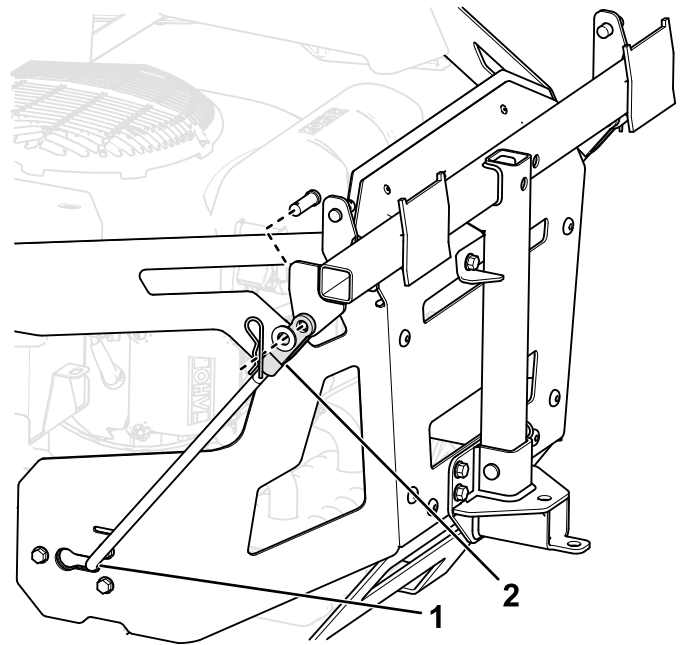

Figure 9

Côté gauche montré

g462501

- Tige complètement enclenchée dans le cadre
- Chape ajustée sur le côté du cadre du système de ramassage

- Fixez les extrémités des tiges sur le cadre du système de ramassage, comme montré à la Figure 9, et fixez-les en place avec un axe de chape et une goupille fendue.

4

Pose de la tige de verrouillage

Pièces nécessaires pour cette opération:

1	Tige de verrouillage
1	Goupille fendue

Procédure

Fixez la tige de verrouillage avec une goupille fendue (Figure 10).

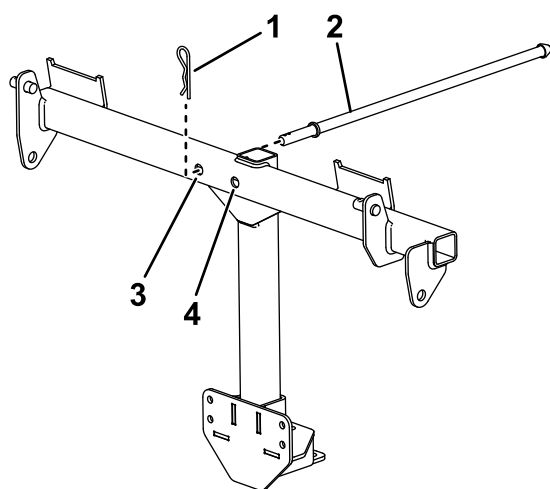

Figure 10

g467364

- | | |
|-------------------------|--|
| 1. Goupille fendue | 3. Trou de tige de verrouillage (plateaux de 152 cm) |
| 2. Tige de verrouillage | 4. Trou de tige de verrouillage (plateaux de 127 cm et 137 cm) |

5

Assemblage du couvercle du système de ramassage

Pièces nécessaires pour cette opération:

1	Couvercle du système de ramassage
1	Filtre du système de ramassage

Procédure

1. Retournez le couvercle du système de ramassage.
2. Montez le filtre comme montré à la Figure 11 de sorte à l'incliner dans la direction des bacs de ramassage.

Remarque: Le filtre doit s'engager en position et les languettes doivent s'engager dans le couvercle du système de ramassage.

6

Montage du couvercle du système de ramassage

Pièces nécessaires pour cette opération:

1	Tube supérieur du système de ramassage
2	Cadre du bac
2	Bac
8	Rivet

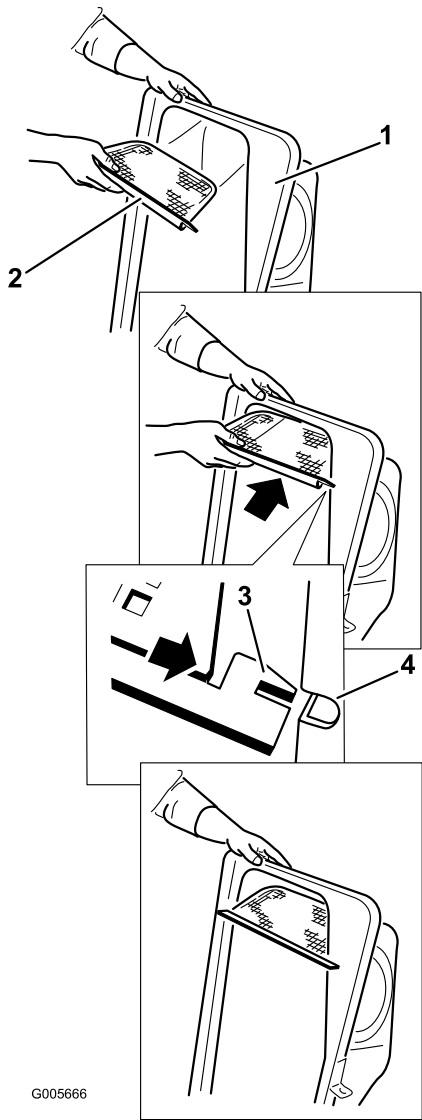

Figure 11

- | | |
|--------------------------------------|----------------------------|
| 1. Couvercle du système de ramassage | 3. Languette du filtre |
| 2. Grille | 4. Fente dans le couvercle |

Procédure

1. Glissez les supports sur les tiges et abaissez le couvercle du système de ramassage en position d'utilisation.

Remarque: Cette opération s'effectue plus facilement à deux.

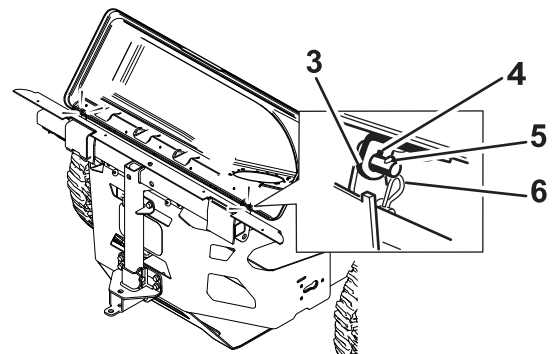
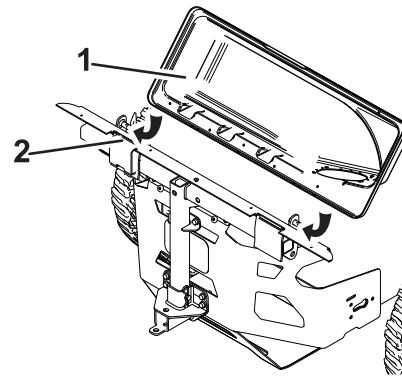

Figure 12

- | | |
|--------------------------------------|---------------------|
| 1. Couvercle du système de ramassage | 4. Trou de clavette |
| 2. Cadre du collecteur | 5. Tige |
| 3. Support supérieur du collecteur | 6. Clavette |

2. Installez les 2 armature sur chacun des 2 bacs.

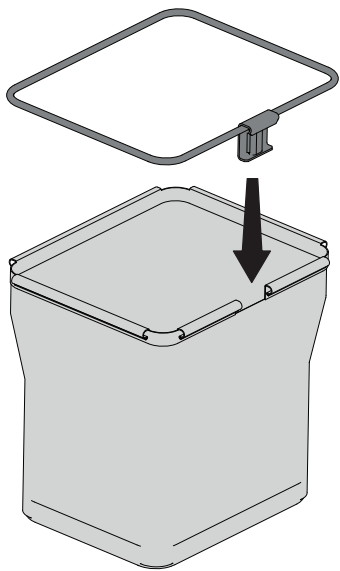

Figure 13

g453040

3. Soulevez le couvercle et installez les bacs en glissant les crochets de l'armature sur les pattes de retenue.

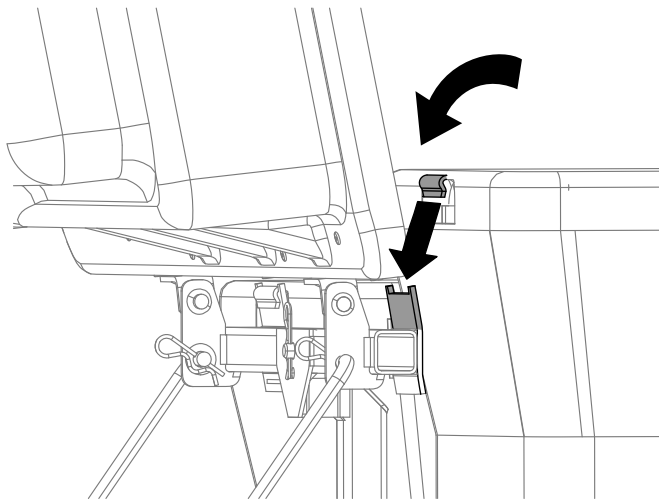

Figure 14

g300378

4. Abaissez le couvercle du système de ramassage sur les bacs.

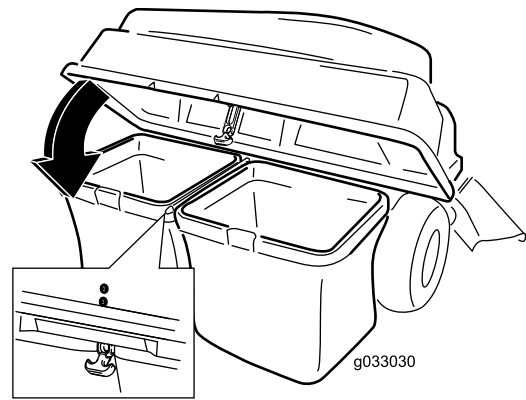

Figure 15

g033030

g033030

5. Fixez la sangle du capot du système de ramassage sur la tige de verrouillage.
6. Montez le tube supérieur du système de ramassage en insérant l'extrémité courbe dans l'ouverture du couvercle.

Remarque: Vérifiez que l'extrémité évasée dotée de l'ergot de retenue pointe vers le bas et l'avant pour pouvoir s'adapter avec le kit de finition ultérieurement.

7

Montage des déflecteurs

Pièces nécessaires pour cette opération:

1	Défecteur (plateaux de 127 cm et 137 cm seulement)
1	Défecteur d'ouverture du système de ramassage (plateaux de 152 cm seulement)
1	Défecteur avant (plateaux de 152 cm seulement)
2	Boulon de carrosserie
1	Écrou de poussée
1	Contre-écrou

Modèles avec plateaux de 127 cm ou 137 cm

N'utilisez jamais la tondeuse en laissant la goulotte ouverte. Utilisez toujours un couvercle d'éjection, un couvercle de mulching ou une goulotte de ramassage avec le plateau de coupe.

1. Déposez le déflecteur existant de la machine.

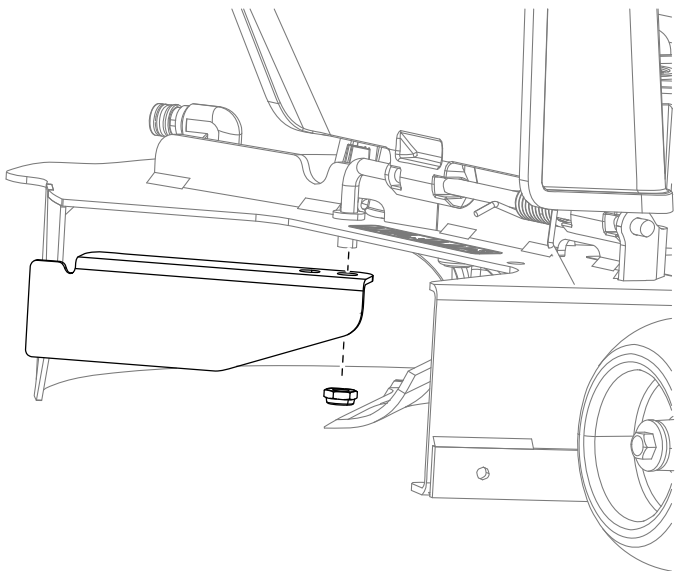

Figure 16

g299303

2. Montez le petit déflecteur neuf sur le plateau de coupe à la place du déflecteur que vous venez de déposer.

Remarque: Utilisez les fixations existantes pour fixer le petit déflecteur de rechange sur le plateau de coupe.

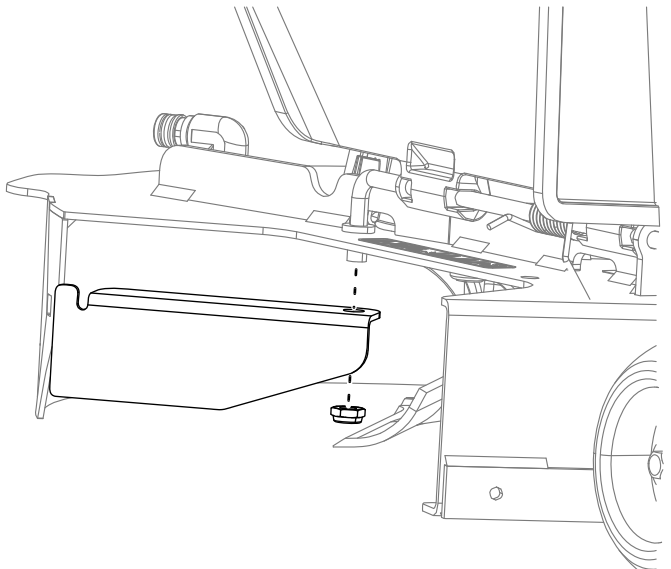

Figure 17

g299302

3. Faites pivoter le déflecteur d'ouverture du jusqu'à ce qu'il touche le bord arrière du plateau de coupe.

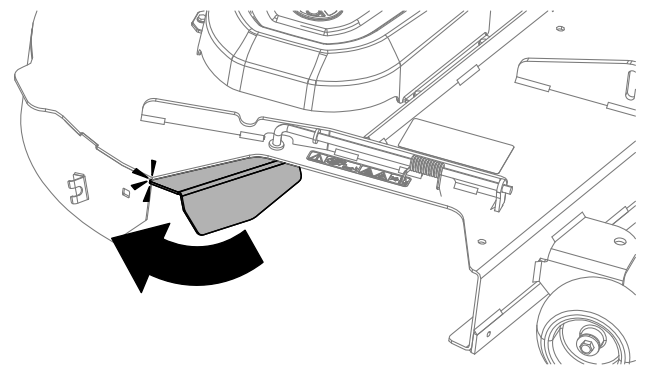

Figure 18

g300212

Modèles avec plateaux de 152 cm

N'utilisez jamais la tondeuse en laissant la goulotte ouverte. Utilisez toujours un couvercle d'éjection, un couvercle de mulching ou une goulotte de ramassage avec le plateau de coupe.

1. Déposez le déflecteur existant de la machine.

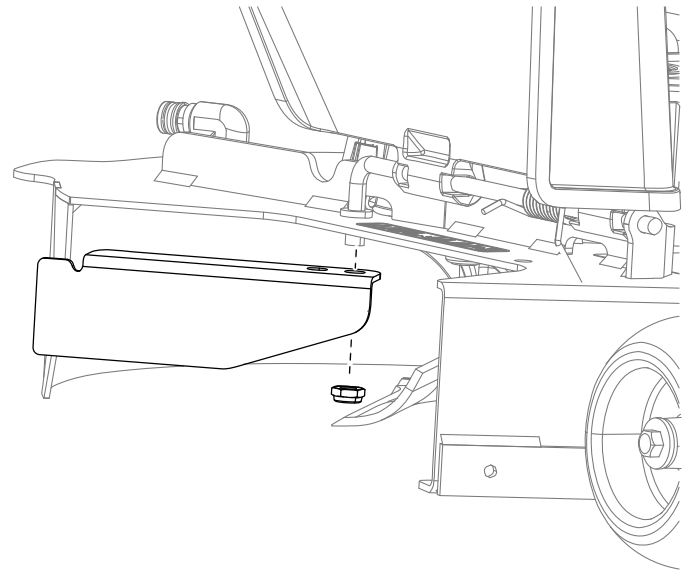

Figure 19

g299303

2. Montez le déflecteur d'ouverture neuf du système de ramassage sur le plateau de coupe à la place du déflecteur que vous venez de déposer.

Remarque: Utilisez les fixations existantes pour fixer le petit déflecteur de rechange sur le plateau de coupe.

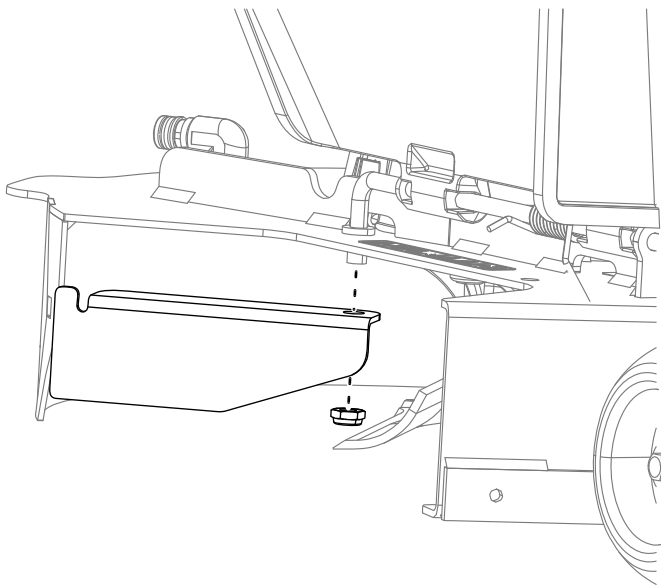

Figure 20

g299302

- Faites pivoter le déflecteur d'ouverture du jusqu'à ce qu'il touche le bord arrière du plateau de coupe.

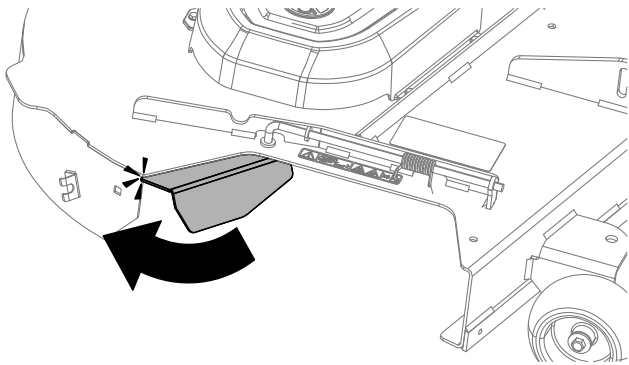

Figure 21

g300212

- Installez le boulon de carrosserie et l'écrou poussoir sur le déflecteur avant.

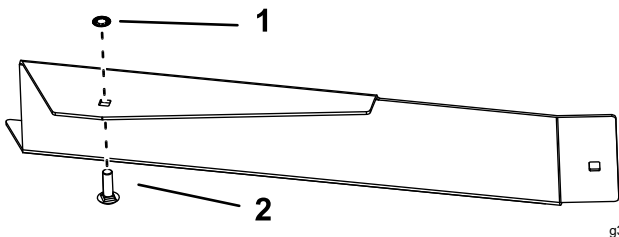

Figure 22

g300213

- Écrou poussoir
- Boulon de carrosserie

- Fixez le déflecteur avant au plateau de coupe à l'aide d'un contre-écrou (5/16") et d'un boulon de carrosserie.

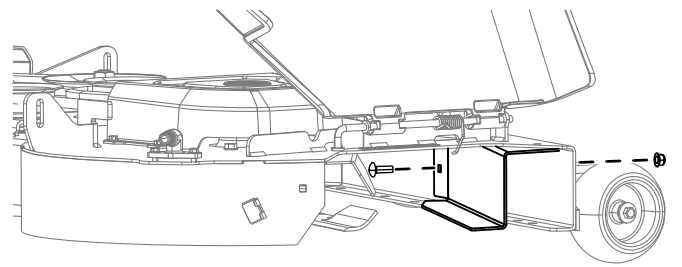

Figure 23

g299305

- Boulon de carrosserie
- Écrou

8

Montage de la goulotte

Pièces nécessaires pour cette opération:

1	Goulotte
1	Molette (plateaux de 152 cm seulement)

Modèles avec plateaux de 127 cm ou 137 cm

- Basculez la goulotte et insérez la goupille dans le trou sur le plateau de coupe.

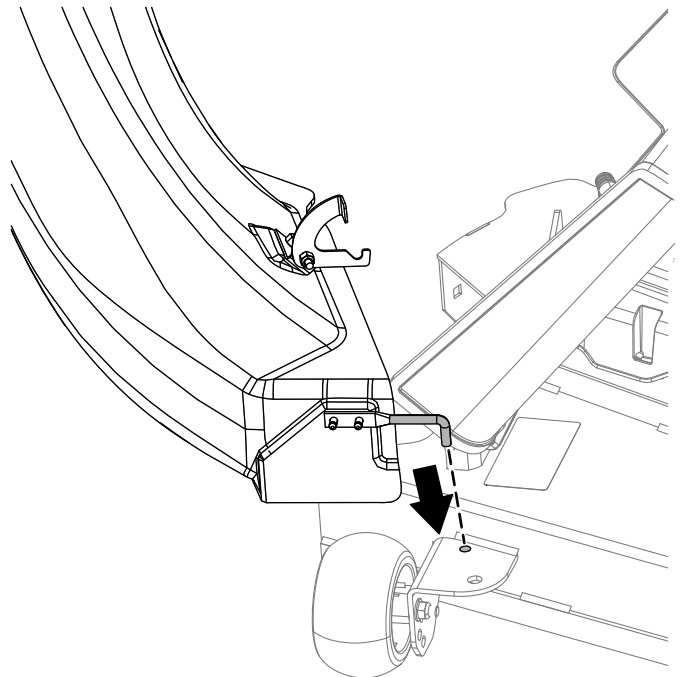

Figure 24

g300377

- Faites pivoter la goulotte en arrière, pour la mettre de niveau avec le plateau de coupe.

Remarque: Écartez le crochet de retenue de la goulotte pour pouvoir ouvrir la goulotte bien à plat contre le plateau.

3. Au sommet de la goulotte, engagez le crochet de verrouillage sur la tige de pivot du déflecteur et insérez la tige dans le trou sur le plateau de coupe.

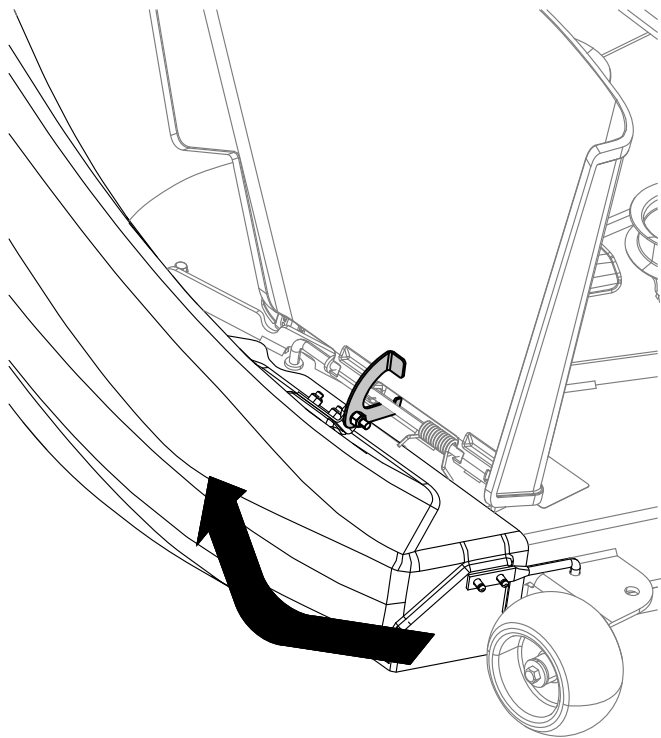

Figure 25

g300375

4. Accrochez le verrou flexible de la goulotte à la gâche de retenue qui est soudée sur le plateau de coupe.

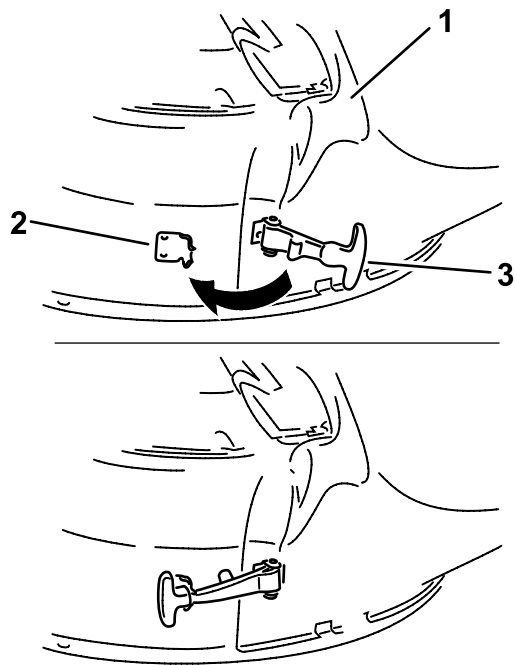

Figure 26

g299268

1. Goulotte
2. Gâche de retenue
3. Verrou flexible

Modèles avec plateaux de 152 cm

1. Montez la goulotte sur le plateau de coupe avec la molette.

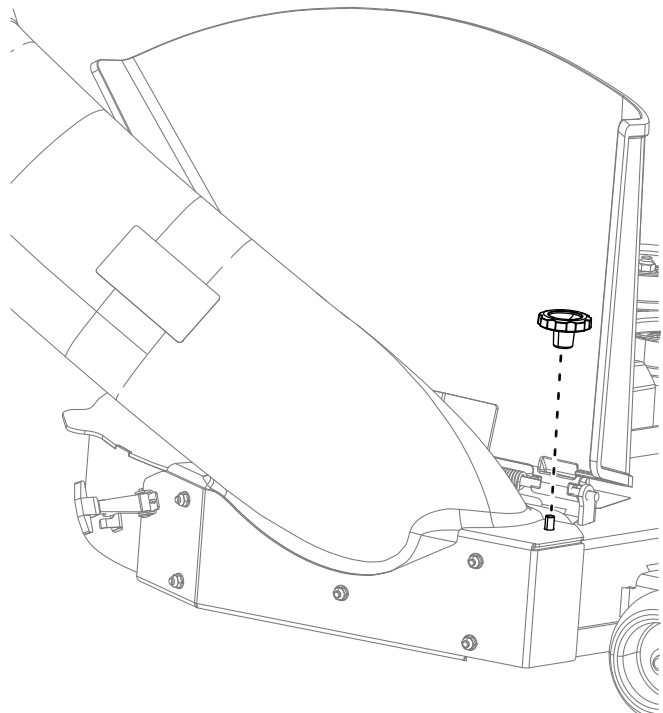

Figure 27

g300215

2. Accrochez le verrou flexible de la goulotte à la gâche de retenue qui est soudée à la paroi latérale du plateau de coupe.

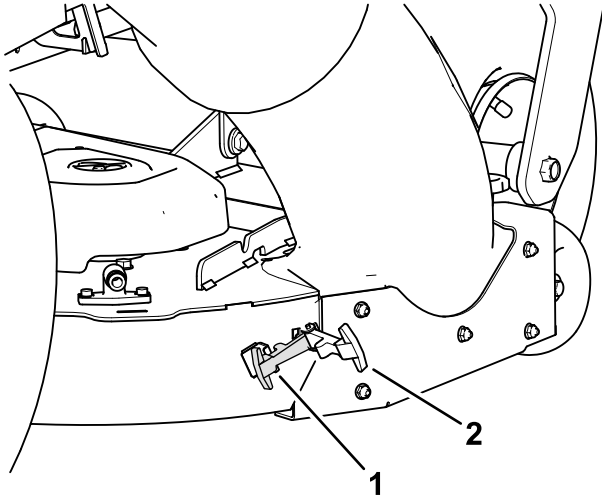

Figure 28

g466145

1. Gâche de retenue
2. Verrou flexible

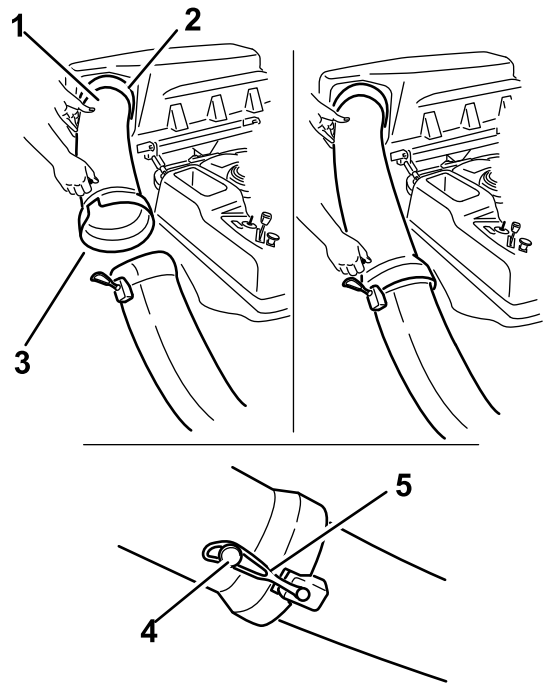

Figure 29

g339711

1. Extrémité courbe du tube d'éjection
2. Ouverture dans le couvercle du système de ramassage
3. Extrémité évasée du tube d'éjection
4. Ergot
5. Sangle en caoutchouc

2. Glissez l'extrémité évasée du tube d'éjection sur l'extrémité de la goulotte. Accrochez la sangle en caoutchouc de la goulotte à l'ergot situé sur le tube d'éjection pour la fixer en position (Figure 29).

9

Raccordement au tube d'éjection

Aucune pièce requise

Procédure

1. Glissez l'extrémité courbe du tube d'éjection dans l'ouverture du couvercle du système de ramassage (Figure 29).

Utilisation

Remarque: Les côtés gauche et droit de la machine sont déterminés d'après la position d'utilisation normale.

⚠ ATTENTION

Pour éviter de vous blesser, procédez comme suit :

- Familiarisez-vous avec toutes les instructions d'utilisation et les consignes de sécurité mentionnées dans le *Manuel de l'utilisateur* de la tondeuse avant d'utiliser cet accessoire.
- Ne retirez jamais le tube d'éjection, les bacs, le couvercle du système de ramassage ou la goulotte pendant que le moteur tourne.
- Coupez toujours le moteur et attendez l'arrêt complet de toutes les pièces mobiles avant de dégager une obstruction dans le système de ramassage.
- N'effectuez jamais d'entretiens ou de réparations quand le moteur est en marche.

⚠ ATTENTION

Si le déflecteur d'herbe, les tubes du système de ramassage ou le système de ramassage au complet ne sont pas en place, vous-même ou d'autres personnes peuvent être touchés par une lame ou des débris projetés. Le contact avec des lames en rotation et la projection de débris peuvent occasionner des blessures graves parfois mortelles.

- Montez toujours le déflecteur d'herbe lorsque vous enlevez le système de ramassage et que vous passez au mode éjection latérale.
- Si le déflecteur d'herbe est endommagé, remplacez-le immédiatement. Le déflecteur d'herbe renvoie les débris vers le bas dans la pelouse.
- Ne mettez jamais les mains ou les pieds sous le plateau de coupe.
- N'essayez jamais de dégager l'ouverture d'éjection ou les lames sans avoir au préalable désengagé la prise de force (PDF) et tourné la clé en position Arrêt. Enlevez aussi la clé et débranchez le fil de la ou des bougies.
- Coupez le moteur avant de déboucher la goulotte d'éjection.

Vider les bacs à herbe

⚠ DANGER

Des débris (feuilles, herbe ou broussailles) peuvent prendre feu. Un feu dans le compartiment moteur peut causer des brûlures et des dommages matériels.

- Débarrassez le moteur et le silencieux des débris qui y sont déposés.
- Lors de l'ouverture du couvercle du système de ramassage, veillez à ne pas faire tomber de débris sur le moteur et le silencieux.
- Laissez refroidir la machine avant de la remiser.

Soulevez et manipulez toujours les bacs à herbe pleins avec prudence. Pour vider les bacs à herbe :

1. Placez la machine sur une surface plane et désengagez la commande des lames.
2. Écartez les leviers de commande de déplacement vers l'extérieur à la position de

blocage du point mort, coupez le moteur, retirez la clé de contact, serrez le frein de stationnement et attendez l'arrêt complet de toutes les pièces mobiles avant de quitter le siège.

3. Ouvrez (soulevez) le couvercle du système de ramassage (Figure 30).

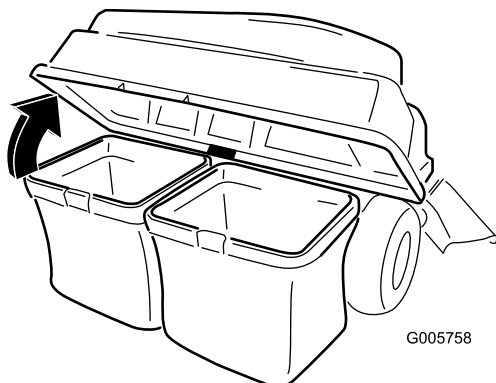

Figure 30

g005758

4. Comprimez les débris d'herbe dans les bacs. Soulevez l'un des bacs à deux mains et décrochez-le de la patte de retenue. Videz le bac. Répétez la procédure avec l'autre bac.

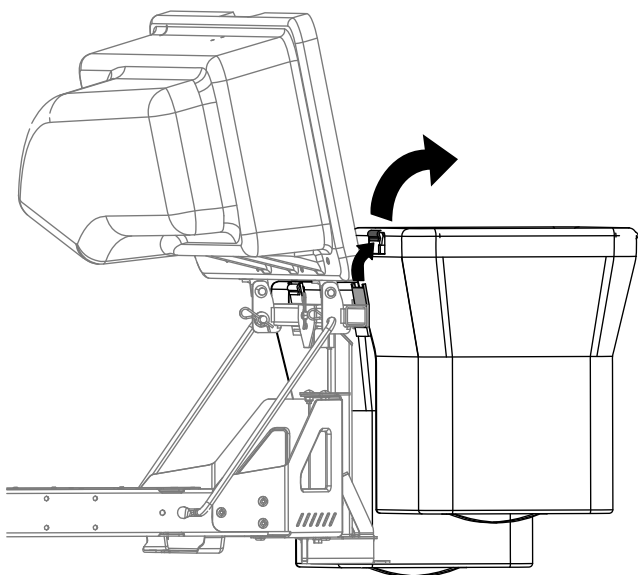

Figure 31

g300218

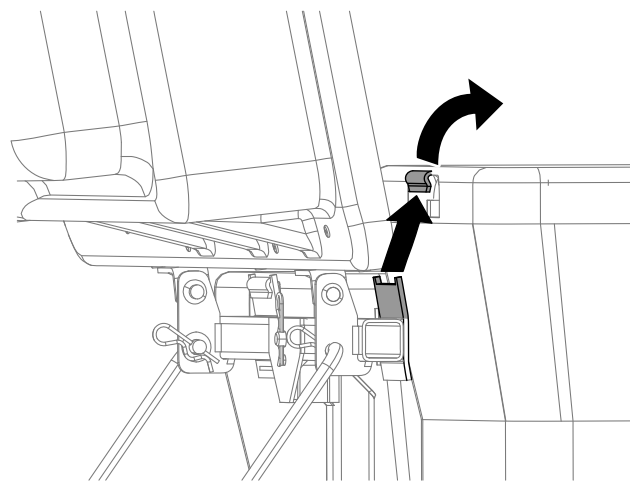

Figure 32

g300217

5. Pour installer les bacs, glissez les crochets de l'armature sur les pattes de retenue.
6. Abaissez le couvercle du système de ramassage sur les bacs.

Élimination des obstructions dans le système de ramassage

⚠ ATTENTION

Lorsque le système de ramassage est en marche, le ventilateur tourne et peut sectionner ou blesser les mains.

- Avant toute opération de nettoyage, réglage ou réparation du ventilateur, et avant de déboucher la goulotte, coupez le moteur et attendez l'arrêt de toutes les pièces mobiles. Enlevez la clé de contact.
- Si le ventilateur et le tube sont obstrués, dégagez-les à l'aide d'un bâton ou autre objet semblable, jamais avec la main.
- Gardez le visage, les mains, les pieds et toute autre partie du corps ou les vêtements à distance des pièces cachées, mobiles ou rotatives.

1. Placez la machine sur une surface plane et désengagez la commande des lames.
2. Écartez les leviers de commande de déplacement vers l'extérieur à la position de blocage du point mort, coupez le moteur, retirez la clé de contact, serrez le frein de stationnement et attendez l'arrêt complet de toutes les pièces mobiles avant de quitter le siège.

3. Vérifiez les bacs à herbe et videz-les s'ils sont pleins.
4. Retirez et séparez le tube d'éjection et la goulotte du couvercle du système de ramassage et du plateau de coupe. À l'aide d'un bâton ou d'un objet similaire, dégagez soigneusement l'obstruction du plateau de coupe, du tube d'éjection, de la goulotte et du couvercle du système de ramassage.
5. Après avoir éliminé l'obstruction, reposez le système de ramassage complet et remettez la machine en marche.

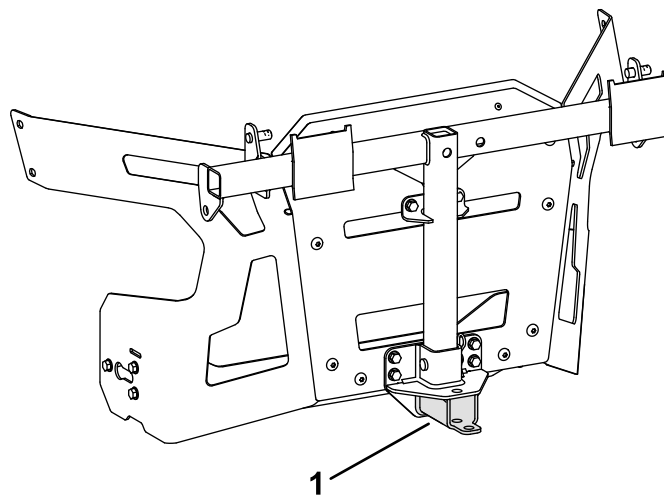

Figure 33

g466107

1. Support de système de ramassage avec barre d'attelage

⚠ PRUDENCE

La machine peut être déstabilisée et vous risquez d'en perdre le contrôle si vous n'enlevez pas les masses avant du système de ramassage et si vous utilisez la machine sans le système de ramassage.

- **Enlevez toujours les masses avant quand vous retirez le système de ramassage.**
- **N'utilisez jamais la machine sans le système de ramassage et en laissant les masses avant en place.**

Pour retirer le système de ramassage, inversez les opérations de montage. Si des masses sont montées, déposez toujours les masses avant en même temps que le système de ramassage.

Remarque: Lors du retour au mode éjection latérale, déposez le déflecteur de ramassage et reposez le déflecteur d'ouverture et la goulotte d'éjection latérale d'origine qui étaient fournis avec la machine.

Utilisation de la barre d'attelage

Le support du système de ramassage est équipé d'une barre d'attelage qui peut servir au remorquage.

- Lisez et assimilez toutes les instructions d'utilisation de la machine.
- Lorsque vous changez de direction, ralentissez et respectez la distance d'espacement.
- Prenez des virages larges et n'approchez pas le matériel remorqué du véhicule tracteur.
- Une force de traction excessive peut entraîner la défaillance de la transmission hydrostatique.

Conseils d'utilisation

Conseils de ramassage

Ne pas oublier les dimensions

N'oubliez pas que la machine est plus longue et plus large quand cet accessoire est en place. Vous risquez d'endommager l'accessoire si vous tournez dans des endroits trop étroits.

Tonte des bordures

Tondez toujours les bordures avec le côté gauche du plateau de coupe. N'utilisez pas le côté droit pour tondre les bordures au risque d'endommager la goulotte et le tube d'éjection du système de ramassage.

Hauteur de coupe

Ne choisissez pas une hauteur de coupe trop basse car l'herbe haute risque d'empêcher l'air de circuler sous le plateau de coupe et dans le système de ramassage. Le système de ramassage va alors se boucher.

Fréquence de tonte

Coupez l'herbe fréquemment, surtout pendant la saison de pousse. Il faudra tondre l'herbe une deuxième fois si elle est excessivement haute.

Technique de coupe

Pour obtenir une coupe plus esthétique, empiétez légèrement sur la bande coupée précédemment. Le moteur est ainsi moins sollicité et la goulotte et le tube d'éjection sont moins susceptibles de se boucher.

Vitesse de ramassage

En général, le ramassage s'effectue en plaçant la commande d'accélérateur en position haut régime et en se déplaçant à vitesse normale. Toutefois, si l'herbe est très sèche et s'il y a beaucoup de poussière, il est préférable de réduire légèrement le régime moteur et d'augmenter la vitesse de déplacement de la tondeuse. Le système de ramassage peut se boucher si vous vous déplacez trop rapidement alors que le régime moteur diminue. Il faut parfois ralentir sur les pentes, pour maintenir le régime moteur et assurer un ramassage efficace. Travaillez dans le sens de la descente chaque fois que cela est possible.

⚠ PRUDENCE

À mesure que le système de ramassage se remplit, la charge augmente à l'arrière de la machine. Les arrêts et démarrages brusques sur pente, risquent de vous faire perdre le contrôle de la direction ou de faire basculer la machine.

- **Ne vous arrêtez pas et ne démarrez pas brusquement en montant ou en descendant les pentes. Évitez de démarrer en côte.**
- **Si vous arrêtez la machine alors que vous montez une pente, désengagez la commande des lames. Faites ensuite marche arrière à vitesse réduite.**
- **Ne changez pas soudainement de direction ou de vitesse sur les pentes.**
- **N'utilisez jamais la machine sans le système de ramassage et en laissant les masses avant en place.**

Ramassage de l'herbe haute

L'herbe très haute est lourde et n'est pas toujours projetée complètement dans les bacs. Dans ce cas, le tube d'éjection et la goulotte peuvent se boucher. Pour éviter de boucher le système de ramassage, choisissez une hauteur de coupe élevée pour le premier passage, puis effectuez un deuxième passage à la hauteur de coupe habituelle.

Ramassage de l'herbe humide

Essayez toujours de tondre quand l'herbe est sèche, car la qualité de la coupe en sera améliorée. Si vous devez tondre l'herbe encore humide, utilisez l'éjection latérale classique de la tondeuse. Quelques heures plus tard, quand l'herbe coupée a eu le temps de sécher, montez le système de ramassage complet et ramassez l'herbe.

Signes d'obstruction

Pendant le ramassage, une petite quantité d'herbe est normalement projetée à l'avant de la tondeuse. Si cette quantité devient excessive, cela signifie que les bacs sont pleins ou que le système est obstrué.

Entretien

Remarque: Les côtés gauche et droit de la machine sont déterminés d'après la position d'utilisation normale.

Programme d'entretien recommandé

Périodicité d'entretien	Procédure d'entretien
Après les 10 premières heures de fonctionnement	<ul style="list-style-type: none">• Contrôlez le système de ramassage.
À chaque utilisation ou une fois par jour	<ul style="list-style-type: none">• Nettoyez le système de ramassage.
Avant le remisage	<ul style="list-style-type: none">• Contrôlez le système de ramassage.• Nettoyez le système de ramassage.

⚠ PRUDENCE

Si vous laissez la clé dans le commutateur d'allumage, quelqu'un pourrait mettre le moteur en marche accidentellement et vous blesser gravement, ainsi que toute personne à proximité.

Avant tout entretien, enlevez la clé de contact et débranchez le fil de la bougie. Écartez le fil pour éviter tout contact accidentel avec la bougie.

⚠ ATTENTION

Le moteur en marche devient très chaud. Vous pouvez vous brûler gravement au contact des surfaces chaudes.

Laissez refroidir le moteur, en particulier le silencieux, avant de le toucher.

⚠ ATTENTION

Des débris (feuilles, herbe ou broussailles) peuvent prendre feu. Un feu dans le compartiment moteur peut causer des brûlures et des dommages matériels.

- Débarrassez le moteur et le silencieux des débris qui y sont déposés.
- Lors de l'ouverture du couvercle du système de ramassage, veillez à ne pas faire tomber de débris sur le moteur et le silencieux.
- Laissez refroidir la machine avant de la remiser.

Contrôle du système de ramassage

Périodicité des entretiens: Après les 10 premières heures de fonctionnement

Avant le remisage

Examinez le système de ramassage après les 10 premières heures de fonctionnement, puis une fois par mois.

1. Vérifiez l'état de la goulotte, du tube d'éjection et du couvercle du système de ramassage. Remplacez-les s'ils sont fendus ou cassés.
2. Serrez tous les écrous, boulons et vis.

3. Examinez toutes les fixations et tous les verrous ; remplacez-les s'ils sont absents ou endommagés.
4. Vérifiez l'état des bacs à herbe.

⚠ ATTENTION

Des débris peuvent être projetés à travers les bacs à herbe s'ils sont déchirés, usés ou endommagés et blesser gravement les personnes à proximité et vous-même.

- Vérifiez que les bacs à herbe ne sont pas troués, déchirés, usés ou autrement endommagés.
- Ne lavez pas les bacs à herbe.
- Remplacez-les s'ils sont endommagés ; vous pouvez vous procurer des bacs de rechange auprès du fabricant du système de ramassage.

Contrôle des lames de coupe

Examinez les lames régulièrement, ainsi qu'après avoir heurté un obstacle.

Remplacez les lames si elles sont très usées ou endommagées. Pour la procédure complète d'entretien des lames, reportez-vous au *Manuel de l'utilisateur* du plateau de coupe.

Nettoyage du système de ramassage

Périodicité des entretiens: À chaque utilisation ou une fois par jour

Avant le remisage

Remarque: Pour éviter la détérioration rapide du tissu, rangez les bacs de sorte qu'ils sèchent complètement après chaque utilisation.

1. Après chaque utilisation, retirez et lavez au jet d'eau l'intérieur et l'extérieur du couvercle du système de ramassage, du tube d'éjection et de la goulotte, ainsi que le dessous du plateau de coupe. Utilisez un détergent doux pour éliminer les saletés récalcitrantes.
2. Veillez à bien débarrasser toutes les pièces de l'herbe agglomérée.
3. Lavez les bacs à herbe au tuyau d'arrosage pour éliminer tous les débris.
4. Après le lavage, laissez sécher soigneusement toutes les pièces.

Remisage

Remisage du système de ramassage

1. Nettoyez le système de ramassage ; voir [Nettoyage du système de ramassage \(page 22\)](#).
2. Vérifiez l'état du système de ramassage ; voir [Contrôle du système de ramassage \(page 21\)](#).
3. Vérifiez que les bacs à herbe sont vides et parfaitement secs.
4. Remisez le système de ramassage dans un local propre et sec à l'abri de la lumière. Cela permet de protéger les pièces en plastique et de prolonger la vie du système de ramassage. Si vous devez remiser le système de ramassage à l'extérieur, recouvrez-le d'une bâche imperméable.

Remarques:

Proposition 65 de Californie – Information concernant cet avertissement

En quoi consiste cet avertissement ?

Certains produits commercialisés présentent une étiquette d'avertissement semblable à ce qui suit :



AVERTISSEMENT : Cancer et troubles de la reproduction –
www.p65Warnings.ca.gov.

Qu'est-ce que la Proposition 65 ?

La Proposition 65 s'applique à toute société exerçant son activité en Californie, qui vend des produits en Californie ou qui fabrique des produits susceptibles d'être vendus ou importés en Californie. Elle stipule que le Gouverneur de Californie doit tenir et publier une liste des substances chimiques connues comme causant des cancers, malformations congénitales et/ou autres troubles de la reproduction. Cette liste, qui est mise à jour chaque année, comprend des centaines de substances chimiques présentes dans de nombreux objets du quotidien. La Proposition 65 a pour objet d'informer le public quant à l'exposition à ces substances chimiques.

La Proposition 65 n'interdit pas la vente de produits contenant ces substances chimiques, mais impose la présence d'avertissements sur tout produit concerné, sur son emballage ou sur la documentation fournie avec le produit. D'autre part, un avertissement de la Proposition 65 ne signifie pas qu'un produit est en infraction avec les normes ou exigences de sécurité du produit. D'ailleurs, le gouvernement californien a clairement indiqué qu'un avertissement de la Proposition 65 « n'est pas une décision réglementaire quant au caractère « sûr » ou « dangereux » d'un produit ». Bon nombre de ces substances chimiques sont utilisées dans des produits du quotidien depuis des années, sans aucun effet nocif documenté. Pour plus de renseignements, rendez-vous sur <https://oag.ca.gov/prop65/faqs-view-all>.

Un avertissement de la Proposition 65 signifie qu'une société a soit (1) évalué l'exposition et conclu qu'elle dépassait le « niveau ne posant aucun risque significatif » ; soit (2) choisi d'émettre un avertissement simplement sur la base de sa compréhension quant à la présence d'une substance chimique de la liste, sans tenter d'en évaluer l'exposition.

Cette loi s'applique-t-elle partout ?

Les avertissements de la Proposition 65 sont exigés uniquement en vertu de la loi californienne. Ces avertissements sont présents dans tout l'état de Californie, dans des environnements très variés, notamment mais pas uniquement les restaurants, magasins d'alimentations, hôtels, écoles et hôpitaux, et sur un vaste éventail de produits. En outre, certains détaillants en ligne et par correspondance fournissent des avertissements de la Proposition 65 sur leurs sites internet ou dans leurs catalogues.

Quelles différences entre les avertissements de Californie et les limites fédérales ?

Les normes de la Proposition 65 sont souvent plus strictes que les normes fédérales et internationales. Diverses substances nécessitent d'afficher un avertissement de la Proposition 65 à des niveaux largement inférieurs à ceux imposés par les exigences fédérales. Par exemple, la norme de la Proposition 65 en matière d'avertissements pour le plomb se situe à 0,5 µg/jour, soit bien moins que les normes fédérales et internationales.

Pourquoi tous les produits similaires ne portent-ils pas cet avertissement ?

- Pour les produits commercialisés en Californie, l'étiquetage Proposition 65 est exigé, tandis qu'il ne l'est pas sur des produits similaires commercialisés ailleurs.
- Il se peut qu'une société impliquée dans un procès lié à la Proposition 65 et parvenant à un accord soit obligée d'utiliser les avertissements de la Proposition 65 pour ses produits, tandis que d'autres sociétés fabriquant des produits semblables peuvent ne pas être soumises à cette obligation.
- L'application de la Proposition 65 n'est pas uniforme.
- Certaines sociétés peuvent choisir de ne pas indiquer d'avertissements car elles considèrent qu'elles n'y sont pas obligées au titre de la Proposition 65 ; l'absence d'avertissements sur un produit ne signifie pas que le produit ne contient pas de substances de la liste à des niveaux semblables.

Pourquoi inclure cet avertissement ?

Nous avons choisi de fournir aux consommateurs le plus d'information possible afin qu'ils puissent prendre des décisions éclairées quant aux produits qu'ils achètent et utilisent. Les avertissements que nous fournissons dans certains cas sont basés sur nos connaissances quant à la présence de l'une ou plusieurs des substances chimiques de la liste, sans évaluer le niveau d'exposition, car des exigences de limites ne sont pas fournies pour tous les produits chimiques de la liste. Bien que l'exposition avec nos produits puisse être négligeable ou parfaitement dans les limites « sans aucun risque significatif », par mesure de précaution, nous avons décidé de fournir les avertissements de la Proposition 65. De plus, en l'absence de ces avertissements, nous nous exposons à des poursuites par l'État de Californie ou par des particuliers cherchant à faire appliquer la Proposition 65, et donc à d'importantes pénalités.



Dubbele grasvanger Zero-turn zitmaaier

Modelnr.: 79501—Serienr.: 40000000 en hoger

Modelnr.: 79601—Serienr.: 40000000 en hoger

Gebruikershandleiding

Inleiding

Lees deze informatie zorgvuldig door, zodat u weet hoe u de machine op de juiste wijze moet gebruiken en onderhouden en om schade aan de machine en letsel te voorkomen. U bent verantwoordelijk voor het juiste en veilige gebruik van de machine.

Als u service, originele onderdelen of aanvullende informatie nodig hebt, kunt u contact opnemen met een erkende servicedealer of met de klantenservice. U dient hierbij altijd het model- en het serienummer van het product te vermelden. De locatie van het plaatje met het modelnummer en het serienummer van het product is aangegeven op [Figuur 1](#). U kunt de nummers noteren in de ruimte hieronder.

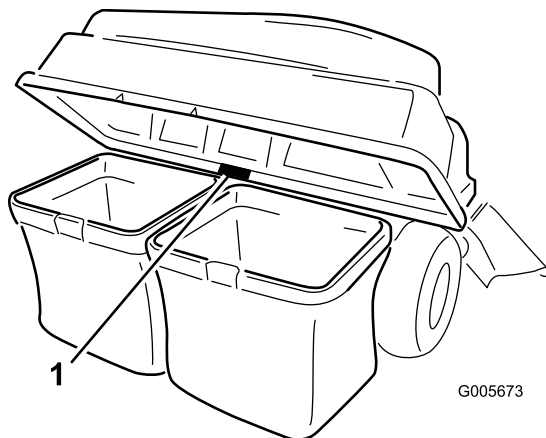

Figuur 1

1. Plaats van modelnummer en serienummer

Modelnr.: _____
Serienr.: _____

Er worden in deze handleiding twee woorden gebruikt om uw aandacht op bijzondere informatie te vestigen. **Belangrijk** attendeert u op bijzondere technische informatie en **Opmerking** duidt algemene informatie aan die bijzondere aandacht verdient.

Het veiligheidssymbool ([Figuur 2](#)) komt zowel in deze handleiding als op de machine voor om belangrijke veiligheidsberichten te identificeren die u moet opvolgen om ongevallen te voorkomen. Het symbool zal verschijnen met het woord **Gevaar** of **Waarschuwing**.

- **Gevaar:** een direct gevaarlijke situatie die, als deze niet wordt voorkomen, **altijd zal leiden** tot de dood of ernstig letsel.
- **Waarschuwing:** een mogelijk gevaarlijke situatie die, als deze niet wordt voorkomen, **kan leiden** tot de dood of ernstig letsel.
- **Waarschuwing:** een mogelijk gevaarlijke situatie die, als deze niet wordt voorkomen, **kan leiden** tot licht of middelmatig letsel.



Figuur 2

sa-black

1. Waarschuwingssymbool



⚠ WAARSCHUWING

CALIFORNIË

Proposition 65 Waarschuwing

Gebruik van dit product kan leiden tot blootstelling aan chemische stoffen waarvan de Staat Californië weet dat ze kanker, geboortefwijkingen en andere schade aan het voortplantingssysteem veroorzaken.

Inhoud

Inleiding	1
Veiligheid	2
Veiligheid tijdens het slepen	3
Veiligheids- en instructiestickers	4
Montage	5
1 De machine voorbereiden	6
2 De gewichten monteren	6
3 Het bevestigingspunt voor werktuigen monteren	7
4 De vergrendelstang monteren	10
5 Het bovenstuk van de grasvanger assembleren	10
6 Het bovenstuk van de grasvanger monteren	11
7 De schotten monteren	12
8 Het uitwerpkanaal monteren	14
9 Op de afvoerbuis aansluiten	16
Gebruiksaanwijzing	17
Graszakken leegmaken	17
Verstoppingen verwijderen uit de grasvanger	18
De grasvanger verwijderen	19
De trekstang gebruiken	19
Tips voor bediening en gebruik	20
Onderhoud	21
Aanbevolen onderhoudsschema	21
De grasvanger controleren	21
De maaimessen controleren	22
De grasvanger reinigen	22
Stalling	22
Opslag van de grasvanger	22

Veiligheid

- Zorg ervoor dat u vertrouwd raakt met de bedieningsorganen en de veiligheidssymbolen en dat u weet hoe u de machine veilig kunt gebruiken.
- Wees extra voorzichtig met grasvangers of andere werktuigen. Deze kunnen invloed hebben op de bediening van de machine en deze minder stabiel maken.
- U kunt de stabiliteit verbeteren door wielgewichten of contragewichten toe te voegen of te verwijderen volgens de aanwijzingen van de fabrikant.
- Gebruik op steile hellingen geen grasvanger. Een zware grasvanger kan ervoor zorgen dat u de controle over de machine verliest of de machine doen kantelen.
- Verminder uw snelheid en wees extra voorzichtig op hellingen. Rij op hellingen in de aanbevolen richting. De gazonomstandigheden kunnen van invloed zijn op de stabiliteit van de machine. Wees extra voorzichtig als u dicht in de buurt van een steile helling werkt.
- Voer alle bewegingen op hellingen langzaam en geleidelijk uit. Niet plotseling van snelheid of richting veranderen of bochten te snel inzetten.
- De grasvanger kan het zicht naar achteren belemmeren. Wees extra voorzichtig als u de machine in de achteruitstand bedient.
- Wees voorzichtig als u de machine inlaadt op een aanhanger of een vrachtwagen of uitlaadt.
- Bedien de machine nooit terwijl de grasgeleider omhoog staat, verwijderd of aangepast is, tenzij u een grasvanger gebruikt.
- Houd uw handen en voeten uit de buurt van bewegende onderdelen. Stel de machine niet af terwijl de motor loopt.
- Parkeer de machine op een horizontaal oppervlak, schakel de aandrijvingen uit en schakel de motor uit voordat u de bestuurderspositie verlaat, om welke reden dan ook. Dit geldt ook bij het legen van de grasvanger of het deblokken van de afvoertunnel.
- Als u de grasvanger verwijdert, zorg er dan voor dat de grasgeleider die werd verwijderd om de grasvanger te installeren weer wordt teruggeplaatst. Gebruik de maaimachine nooit zonder de grasgeleider of de complete grasvanger.
- Laat geen gras langere tijd in de grasvanger.
- De onderdelen van de grasvanger kunnen slijten of beschadigd raken, waardoor bewegende delen zichtbaar worden of voorwerpen kunnen worden uitgeworpen. Controleer de onderdelen regelmatig en vervang deze indien nodig. Gebruik

hiervoor onderdelen die door de fabrikant worden aanbevolen.

Veiligheid tijdens het slepen

- Bevestig materiaal dat wordt gesleept, uitsluitend aan het sleeppunt.
- Volg de aanwijzing van de fabrikant op met betrekking tot de gewichtslimiet voor sleepwerktuigen en slepen op hellingen.
- Laat kinderen of andere personen nooit plaatsnemen in of op gesleepte werktuigen.
- Op een helling kan het gewicht van een gesleept werktuig ertoe leiden dat de wielen hun grip verliezen en de bestuurder de macht over de machine verliest. Verminder het sleepgewicht en verminder uw snelheid.
- Hoe zwaarder de gesleepte last, hoe langer de stopafstand wordt. Rij langzaam en zorg voor voldoende afstand om te stoppen.
- Maak grote bochten om ervoor te zorgen dat het werktuig de machine niet raakt.
- U mag nooit een lading slepen die zwaarder is dan de sleepmachine.

Veiligheids- en instructiestickers



Informatieve en veiligheidsstickers zijn gemakkelijk zichtbaar voor de bestuurder en bevinden zich bij plaatsen waar gevaar kan ontstaan. Vervang alle beschadigde of verdwenen stickers.

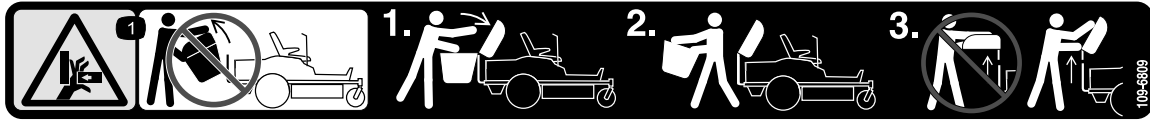

decal109-6809

109-6809

1. Hands kunnen bekneld raken – Verwijder nooit de complete grasvanger van de machine: open het bovenstuk van de grasvanger en verwijder vervolgens de zak(ken) van de grasvanger. Verwijder nooit het bovenstuk van de grasvanger als dit is gesloten; open het bovenstuk en verwijder dit daarna.



decal110-6691

110-6691

1. Gevaar op weggeslingerde objecten – Houd omstanders op een afstand.
2. Machine kan voorwerpen uitwerpen – Gebruik de machine nooit zonder dat de grasgeleider of het grasopvangsysteem is gemonteerd.
3. Hands of voeten kunnen worden gesneden/geamputeerd – Blijf uit de buurt van bewegende onderdelen.

⚠ WARNING: Cancer and Reproductive Harm - www.P65Warnings.ca.gov.
For more information, please visit www.tcoCAProp65.com

133-8061

decal133-8061

133-8061

Montage

Losse onderdelen

Gebruik onderstaande lijst om te controleren of alle onderdelen zijn geleverd.

Procedure	Omschrijving	Hoeveelheid	Gebruik
1	Geen onderdelen vereist	–	Bereid de machine voor.
2	Linker gewichtmontagebeugel Rechter gewichtmontagebeugel Zelftappende schroef (5/16" x 3/4") Zeskantige flensbout (3/8" x 1") Borgmoer (3/8") Ring Bout (3/8" x 2 3/4") Koffergewicht	1 1 2 6 6 2 2 6	De gewichten monteren.
3	Stabilisatiebeugel Frame van grasvanger Bout (5/16" x 1") Borgmoer (5/16") Draaiframe Lange gaffelpen R-pen Gaffelpen Stang Ring	1 1 6 6 1 1 33 2 2 2	Het bevestigingspunt voor werktuigen monteren.
4	Vergrendelstang R-pen	1 1	De vergrendelstang monteren.
5	Bovenstuk van grasvanger Rooster van grasvanger	1 1	Het bovenstuk van de grasvanger assembleren.
6	Bovenste buis van de grasvanger Frame van grasvanger Grasvanger Popnagel	1 2 2 8	Het bovenstuk van de grasvanger monteren.
7	Schot (alleen voor maaidekken van 127 of 137 cm) Keerplaat van de grasvanger (alleen maaidekken van 152 cm) Voorschot (alleen maaidekken van 152 cm) Slotbout Drukmoer Borgmoer	1 1 1 2 1 1	De schotten monteren.
8	Uitwerpkanaal Handknop (enkel voor maaidekken van 152 cm)	1 1	Monteer het uitwerpkanaal
9	Geen onderdelen vereist	–	Op de afvoerbuis aansluiten.

Opmerking: Bepaal vanuit de normale bedieningspositie de linker- en rechterzijde van de machine.

1

De machine voorbereiden

Geen onderdelen vereist

Procedure

1. Parkeer de machine op een horizontaal oppervlak.
2. Schakel de aftakas uit.
3. Zet de rijhendels naar buiten in de VERGRENDELDE NEUTRAALSTAND om de parkeerrem in werking te stellen.
4. Schakel de machine uit en verwijder het contactsleuteltje.
5. Wacht tot alle bewegende onderdelen tot stilstand zijn gekomen.
6. Laat de onderdelen van de machine afkoelen.

2

De gewichten monteren

Benodigde onderdelen voor deze stap:

1	Linker gewichtmontagebeugel
1	Rechter gewichtmontagebeugel
2	Zelftappende schroef (5/16" x 3/4")
6	Zeskantige flensbout (3/8" x 1")
6	Borgmoer (3/8")
2	Ring
2	Bout (3/8" x 2 3/4")
6	Koffergewicht

Procedure

Opmerking: Bewaar alle verwijderde onderdelen voor latere montage.

⚠ VOORZICHTIG

De grasvanger verandert de gewichtsverdeling van de machine. Als de machine zonder voorgewichten wordt gebruikt, kan de stabiliteit van de machine in gevaar worden gebracht, waardoor u de controle over de machine kunt verliezen.

Zorg ervoor dat de voorgewichten op de juiste manier zijn gemonteerd voordat u de machine met de grasvanger in gebruik neemt.

1. Bevestig de linker en rechter gewichtmontagebeugels aan de onderzijde van het frame met behulp van 3 bouten ($\frac{3}{8}$ " x 1") en 3 borgmoeren ($\frac{3}{8}$ ") per kant zoals getoond in [Figuur 3](#).
2. Monteer de koffergewichten (hoeveelheid bepaald door de grootte van het maaidek) aan de gewichtmontagebeugels met 2 bouten ($\frac{3}{8}$ " x $2\frac{3}{4}$ "), 2 ringen en 2 borgmoeren ($\frac{3}{8}$ ") zoals getoond in [Figuur 4](#).

Maaidekgrootte	Vereiste gewichten
152 cm	3
137 cm	4
127 cm	4

3. Zodra u de gewichten en beugels hebt gemonteerd, controleert u of alle bevestigingen goed vastzitten. Indien nodig vastzetten.

Belangrijk: Als u de grasvanger verwijdert, moet u de voorgewichten verwijderen zodat de machine stabiel blijft.

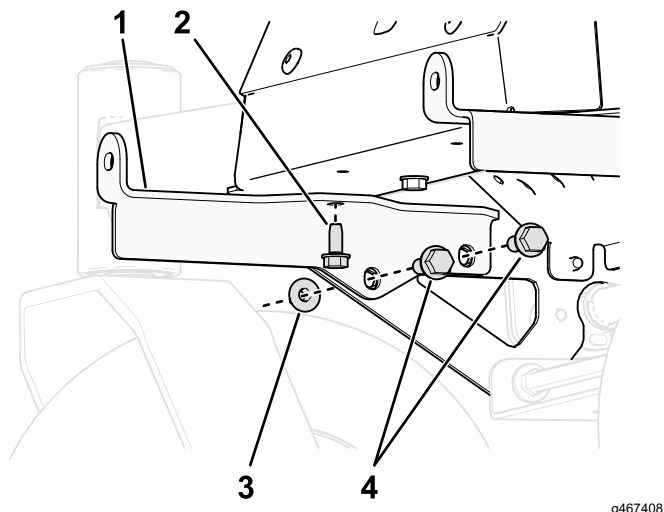

Figuur 3

Met het oog op de duidelijkheid zijn sommige onderdelen niet afgebeeld.

- | | |
|--|---------------------------------|
| 1. Montagebeugel | 3. Borgmoer ($\frac{3}{8}$ " |
| 2. Zelftappende schroef ($\frac{5}{16}$ " x $\frac{3}{4}$ " | 4. Bout ($\frac{3}{8}$ " x 1") |

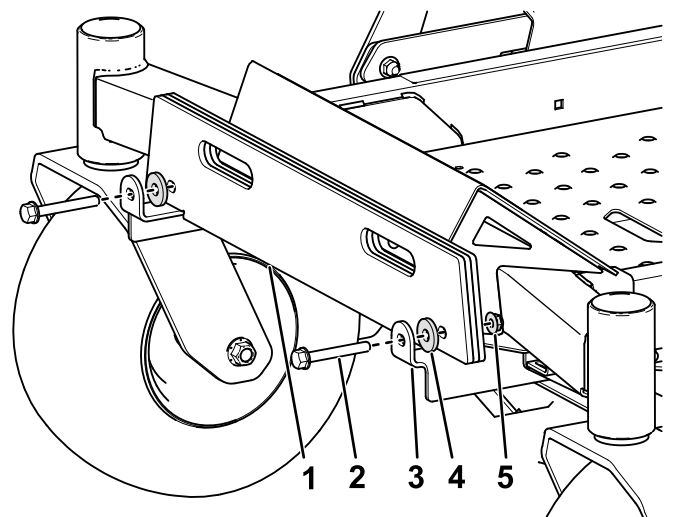

Figuur 4

Model van 152 cm met 3 gewichten afgebeeld

- | | |
|--|---------------------------------|
| 1. Koffergewicht | 4. Ring |
| 2. Bouten ($\frac{3}{8}$ " x $2\frac{3}{4}$ " | 5. Borgmoeren ($\frac{3}{8}$ " |
| 3. Gewichtmontagebeugel | |

3

Het bevestigingspunt voor werktuigen monteren

Benodigde onderdelen voor deze stap:

1	Stabilisatiebeugel
1	Frame van grasvanger
6	Bout ($\frac{5}{16}$ " x 1")
6	Borgmoer ($\frac{5}{16}$ "
1	Draaiframe
1	Lange gaffelpen
33	R-pen
2	Gaffelpen
2	Stang
2	Ring

Procedure

1. Monteer de stabilisatiebeugel op de beschermkap; gebruik 2 bouten ($\frac{5}{16}$ " x 1") en 2 borgmoeren ($\frac{5}{16}$ ") zoals getoond in [Figuur 5](#).

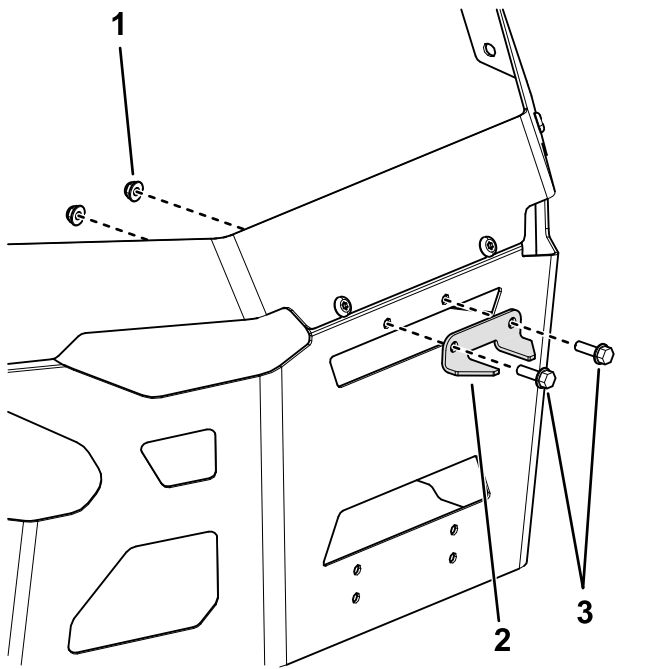

Figuur 5

g467413

- 1. Borgmoer (5/16")
- 2. Stabilisatiebeugel
- 3. Bout (5/16" x 1")

2. Verwijder de 2 bouten, de 2 moeren en de trekhaakbeugel die reeds aanwezig zijn van de onderkant van de beschermkap (Figuur 6).

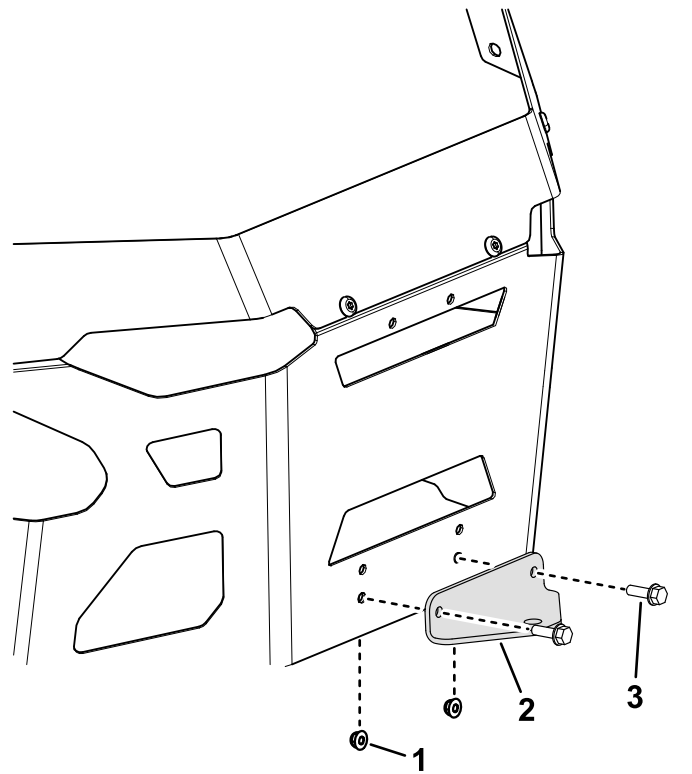

Figuur 6

g467414

- 1. Moer
- 2. Oude trekhaakbeugel
- 3. Bout

3. Verwijder de geluiddemperscherf van de machine (0,15 cm) en vervang deze door de geluiddemperscherf (0,46 cm) dat wordt meegeleverd met de grasvangerset.
4. Monteer de montagebeugel voor de grasvanger aan de machine; zie Figuur 7.

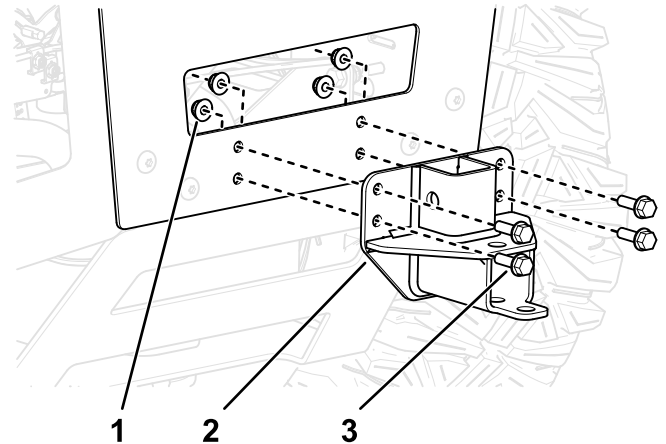

Figuur 7

g462069

- 1. Borgmoer (5/16")
- 2. Montagebeugel voor grasvanger
- 3. Bout (5/16 x 1")

5. Monteer het frame van de grasvanger aan de montagebeugel voor de grasvanger met de lange gaffelpen en een borgpen (Figuur 8).

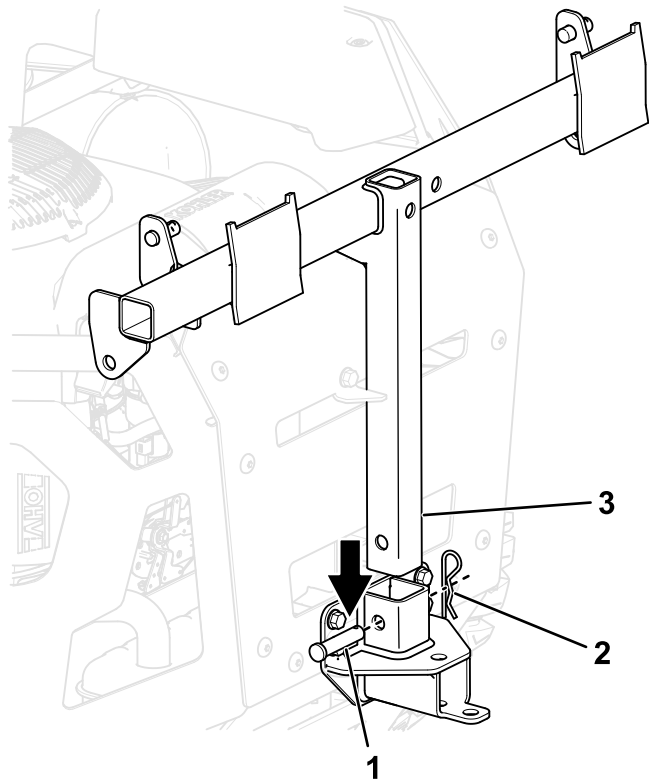

Figuur 8

g462458

1. Gaffelpen
2. Borgpen
3. Frame van grasvanger

6. Monteer het gebogen, wijd uitlopend uiteinde van een stang in de sleutelgatvormige opening aan de zijkant van het machineframe, en duw de stang naar achteren zodat deze in het frame vergrendeld wordt (Figuur 9).

Opmerking: Herhaal deze stap voor beide zijkanen van de machine.

7. Met de stang volledig vergrendeld in het frame, stelt u de positie van de gaffel aan het einde van de stang af, zodat deze is uitgelijnd met het lipje aan de zijkant van het frame van de grasvanger.

Opmerking: Zorg ervoor dat de stang strak zit en het frame van de grasvanger stevig aan de machine bevestigd. Stel de gaffel zo nodig bij.

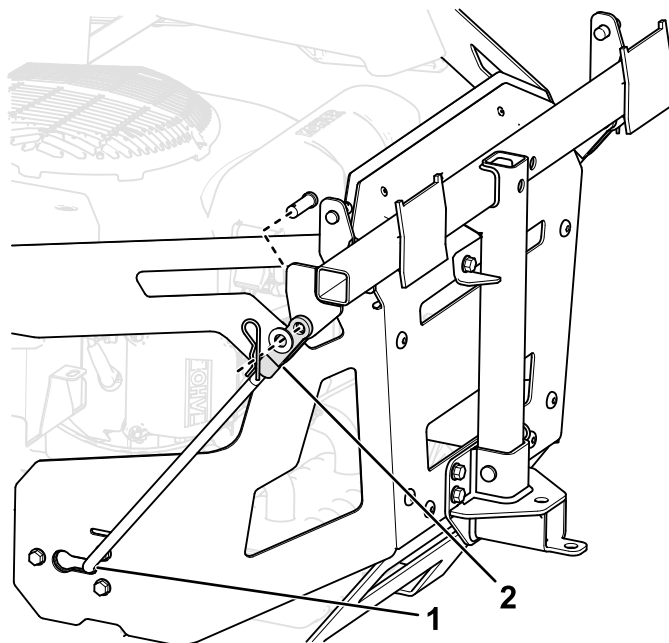

Figuur 9

Linkerkant getoond

g462501

1. Stang volledig vergrendeld in het frame
2. Gaffel afgesteld aan de zijkant van het frame van de grasvanger

8. Bevestig de uiteinden van de stangen aan het frame van de grasvanger zoals getoond in [Figuur 9](#) en bevestig het uiteinde van elke stang met een gaffelpen en een borgpen.

4

De vergrendelstang monteren

Benodigde onderdelen voor deze stap:

1	Vergrendelstang
1	R-pen

Procedure

Monteer de vergrendelstang met een R-pen (Figuur 10).

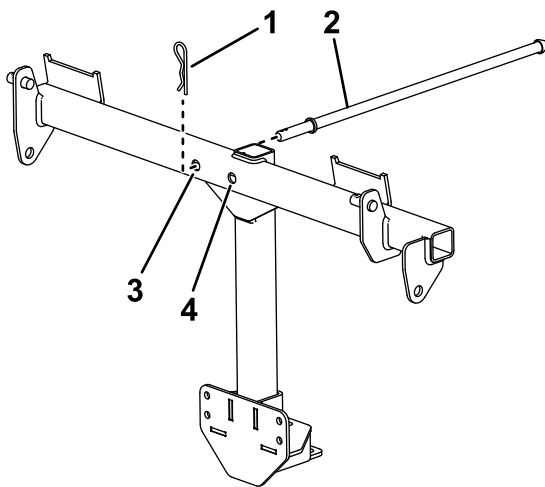

Figuur 10

g467364

- | | |
|--------------------|---|
| 1. R-pen | 3. Opening voor vergrendelstang (maaidekken van 152 cm) |
| 2. Vergrendelstang | 4. Opening voor vergrendelstang (maaidekken van 127 cm en 137 cm) |

5

Het bovenstuk van de grasvanger assembleren

Benodigde onderdelen voor deze stap:

1	Bovenstuk van grasvanger
1	Rooster van grasvanger

Procedure

1. Draai het bovenstuk van de grasvanger om.
2. Monteer het rooster zoals wordt getoond in [Figuur 11](#) zodat dit afloopt in de richting van de grasvangers.

Opmerking: Zorg ervoor dat de roosters vastklikken en de lipjes in het bovenstuk van de grasvanger zitten.

6

Het bovenstuk van de grasvanger monteren

Benodigde onderdelen voor deze stap:

1	Bovenste buis van de grasvanger
2	Frame van grasvanger
2	Grasvanger
8	Popnagel

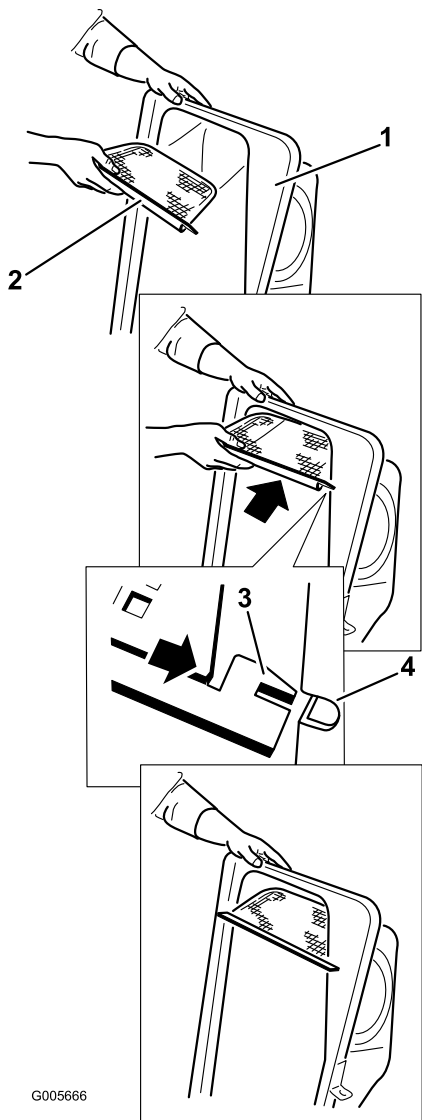

Figuur 11

- | | |
|-----------------------------|--------------------------------------|
| 1. Bovenstuk van grasvanger | 3. Lipje van rooster |
| 2. Rooster | 4. Sleuf in bovenstuk van grasvanger |

Procedure

- Schuif de beugels op de steunen en draai het bovenstuk van de grasvanger omlaag in de bedrijfsstand.

Opmerking: Het bovenstuk van de grasvanger kan gemakkelijker worden gemonteerd met twee personen.

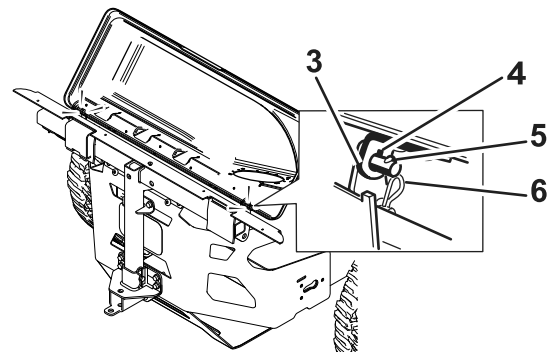
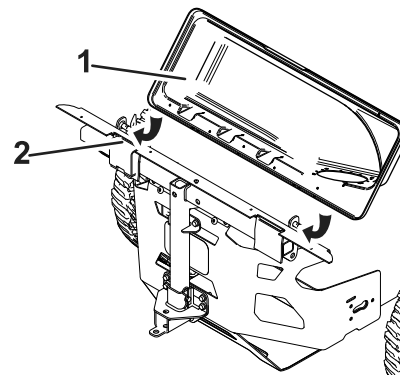

Figuur 12

- | | |
|-------------------------------------|------------|
| 1. Bovenstuk van grasvanger | 4. Spiegat |
| 2. Frame van grasvanger | 5. Steun |
| 3. Beugel, bovenstuk van grasvanger | 6. Sleutel |

2. Bevestig de 2 zakframes aan de 2 vuilnisemmers.

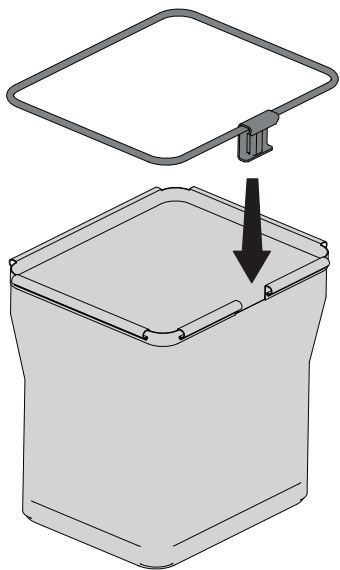

Figuur 13

g453040

3. Breng het bovenstuk van de grasvanger omhoog en monteer de zakken door de zakframehaken op de bevestigingsbeugels te schuiven.

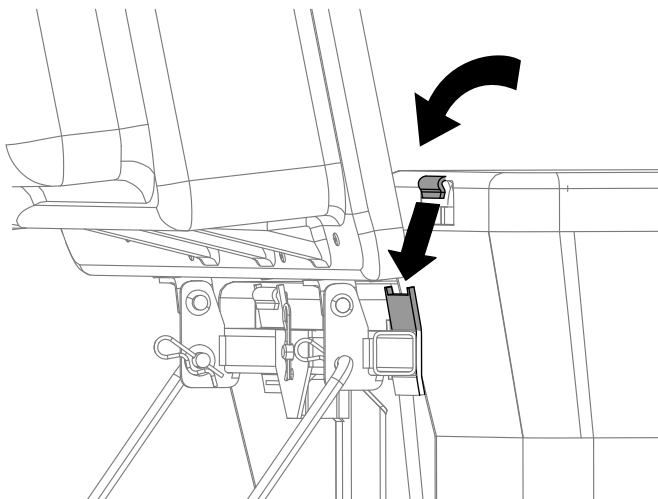

Figuur 14

g300378

4. Breng het bovenstuk van de grasvanger omlaag op de zakken.

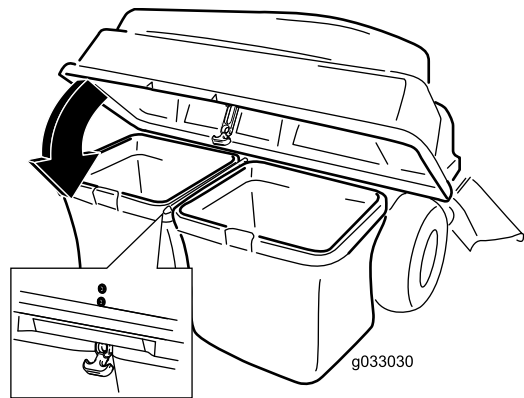

Figuur 15

g033030

5. Bevestig de band van de motorkap aan de vergrendelstang.
6. Monteer de bovenste buis van de grasvanger door het gebogen uiteinde in de opening van het bovenstuk van de grasvanger te steken.

Opmerking: Zorg ervoor dat het breed uitlopende uiteinde met de retentiesteun omlaag en naar voren wijst zodat deze kan worden aangesloten op de egalisatieset.

7

De schotten monteren

Benodigde onderdelen voor deze stap:

1	Schot (alleen voor maaidekken van 127 of 137 cm)
1	Keerplaat van de grasvanger (alleen maaidekken van 152 cm)
1	Voorschot (alleen maaidekken van 152 cm)
2	Slotbout
1	Drukmoer
1	Borgmoer

Machines met maaidekken van 127 of 137 cm

Gebruik de maaimachine nooit als de uitwerpopening niet is afgesloten. Gebruik altijd een afvoerfluit, mulchdeksel of grasafvoer als u het maaidek gebruikt.

1. Verwijder het aanwezige schot van de machine.

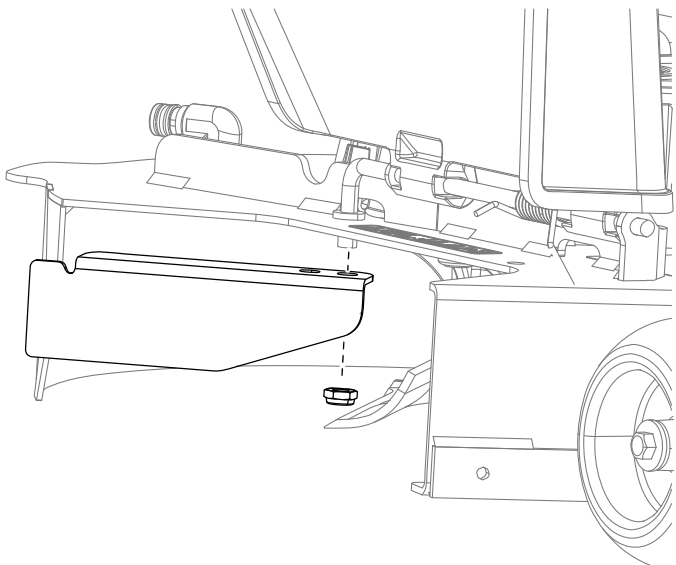

Figuur 16

g299303

2. Monteer het nieuwe kleine schot aan het maaidek op dezelfde locatie als het eerder verwijderde schot.

Opmerking: Gebruik het bestaande bevestigingsmateriaal om het nieuwe kleine schot aan het maaidek te bevestigen.

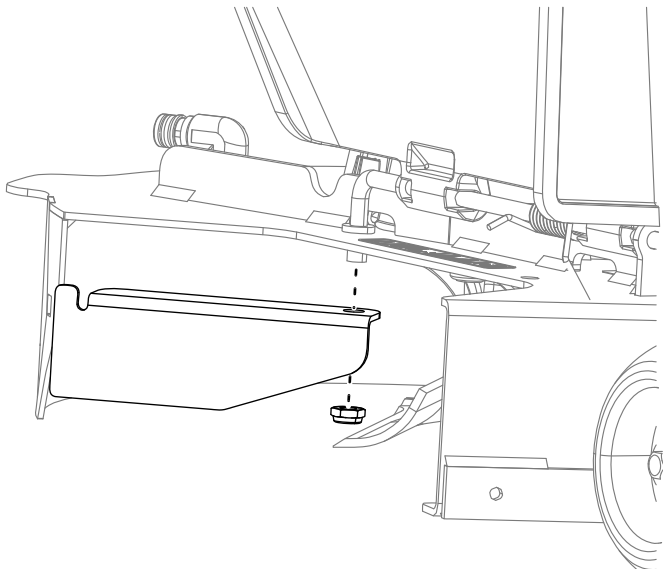

Figuur 17

g299302

3. Draai de keerplaat van de grasvanger zodat die de achterste rand van het maaidek raakt.

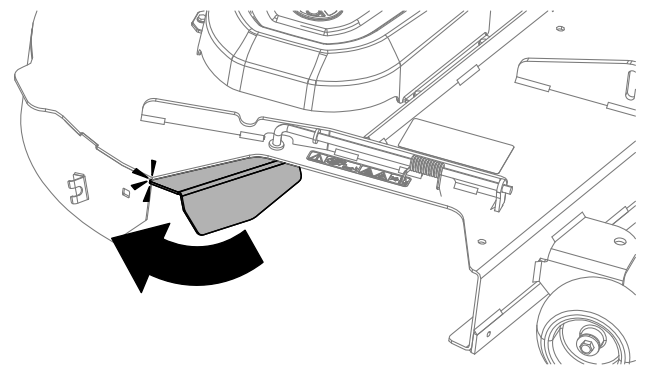

Figuur 18

g300212

Machines met maaidekken van 152 cm

Gebruik de maaimachine nooit als de uitwerpopening niet is afgesloten. Gebruik altijd een afvoerafsluiter, mulchdeksel of grasafvoer als u het maaidek gebruikt.

1. Verwijder het aanwezige schot van de machine.

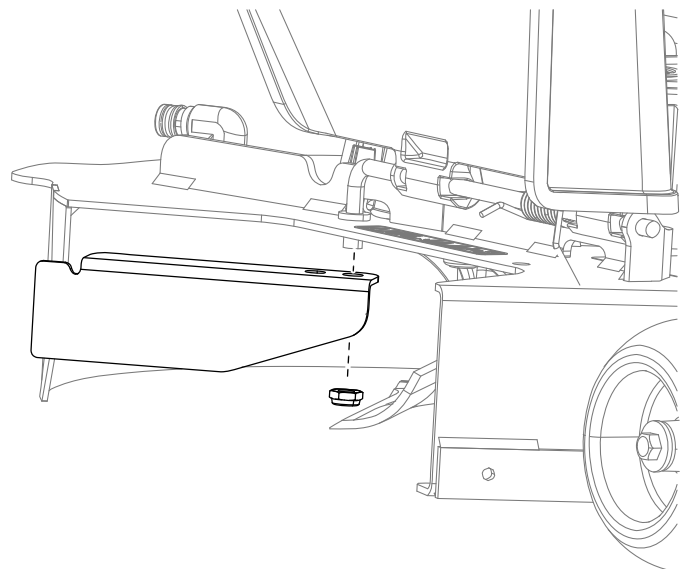

Figuur 19

g299303

2. Monteer het nieuwe keerplaat van de grasvanger aan het maaidek op dezelfde locatie als het eerder verwijderde schot.

Opmerking: Gebruik het bestaande bevestigingsmateriaal om het nieuwe kleine schot aan het maaidek te bevestigen.

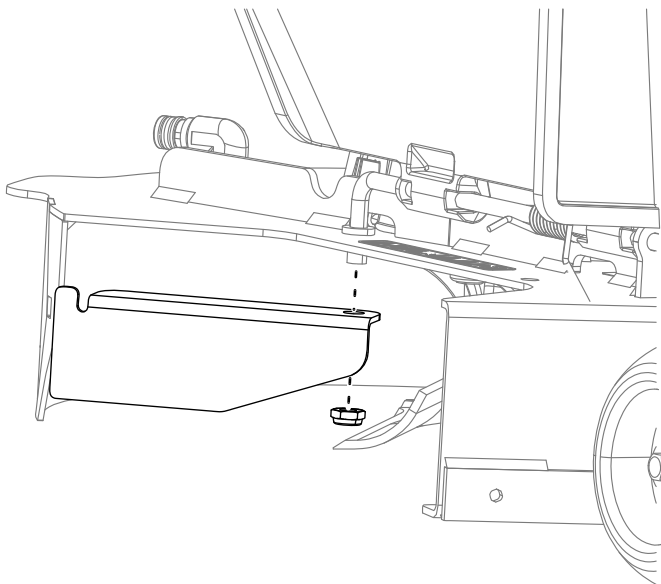

Figuur 20

g299302

3. Draai de keerplaat van de grasvanger zodat die de achterste rand van het maaidek raakt.

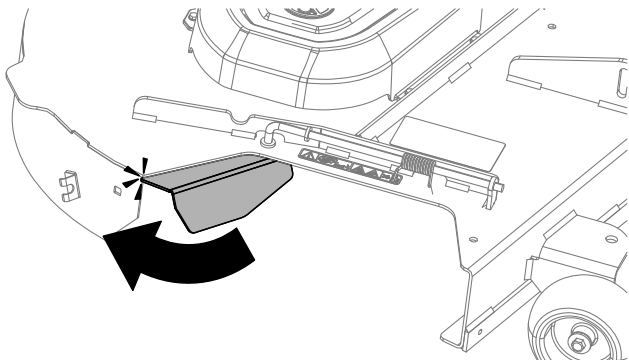

Figuur 21

g300212

4. Monteer de slotbout en de drukmoer op het voorschot.

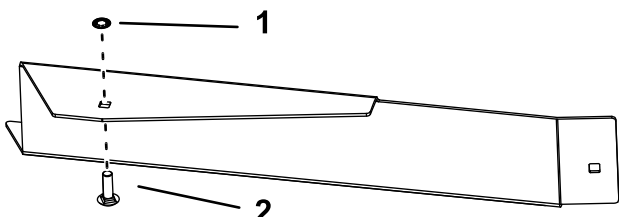

Figuur 22

g300213

1. Drukmoer
2. Slotbout

5. Monteer het voorschot aan de voorkant van het maaidek met een borgmoer (5/16") en een slotbout.

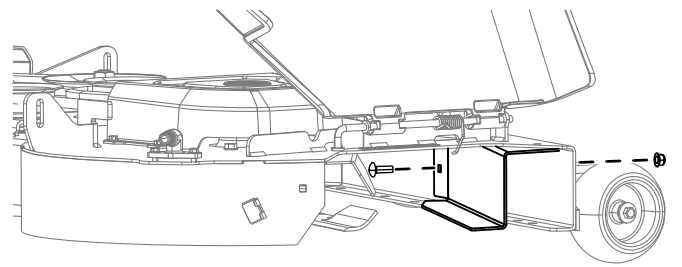

Figuur 23

g299305

1. Slotbout
2. Moer

8

Het uitwerpkanaal monteren

Benodigde onderdelen voor deze stap:

1	Uitwerpkanaal
1	Handknop (enkel voor maaidekken van 152 cm)

Machines met maaidekken van 127 of 137 cm

1. Kantel het uitwerpkanaal en monteer de pen in de opening op het maaidek.

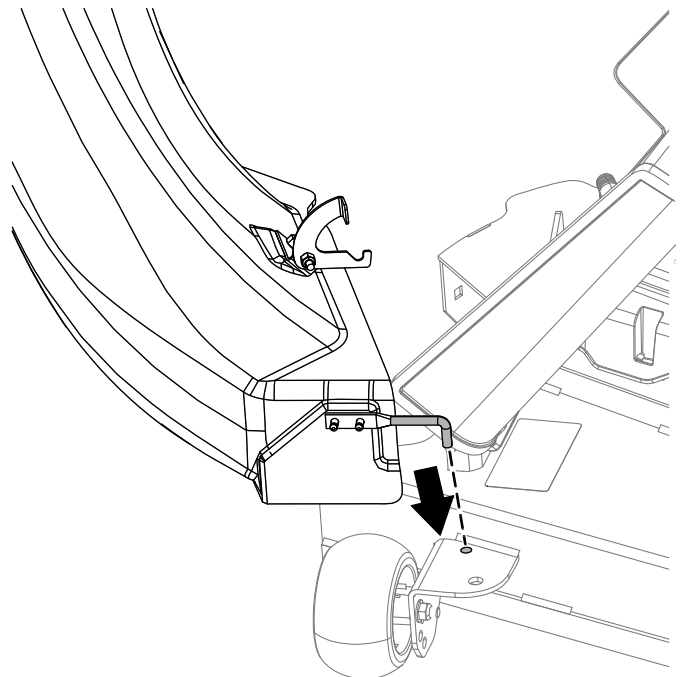

Figuur 24

g300377

2. Draai het uitwerpkanaal naar achteren in de richting van het maaidek zodat het uitwerpkanaal op gelijke hoogte met het maaidek is.

Opmerking: Zorg ervoor dat de bevestigingshaak op het uitwerpkanaal niet in de weg staat zodat de opening van het uitwerpkanaal op gelijke hoogte met het maaidek is.

3. Zet de haakvormige vergrendeling op de bovenkant van het uitwerpkanaal vast rond de draaistang van de grasgeleider en monteer de stang in de opening in het maaidek.

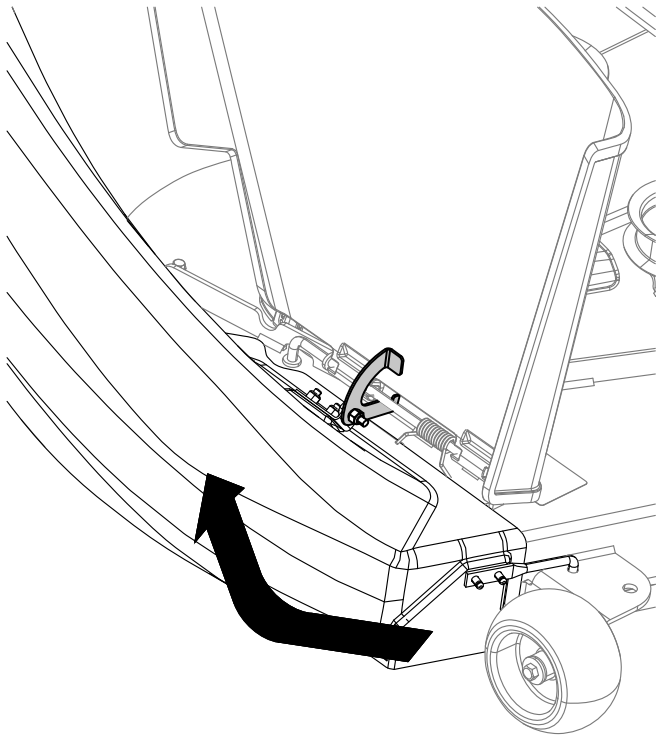

Figuur 25

g300375

4. Haak de buigbare vergrendeling op het kanaal aan de borgbeugel die aan het maaidek gelast is.

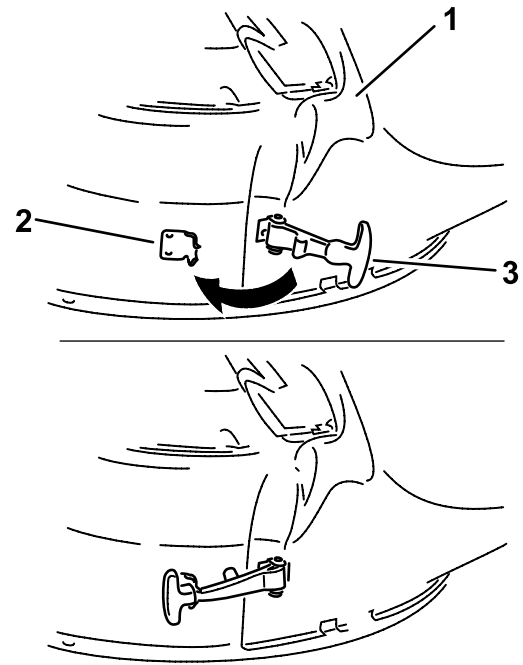

Figuur 26

g299268

- | | |
|------------------|---------------------------|
| 1. Uitwerpkanaal | 3. Buigbare vergrendeling |
| 2. Borgbeugel | |

Machines met maaidekken van 152 cm

1. Bevestig het uitwerpkanaal aan het maaidek met de handknop.

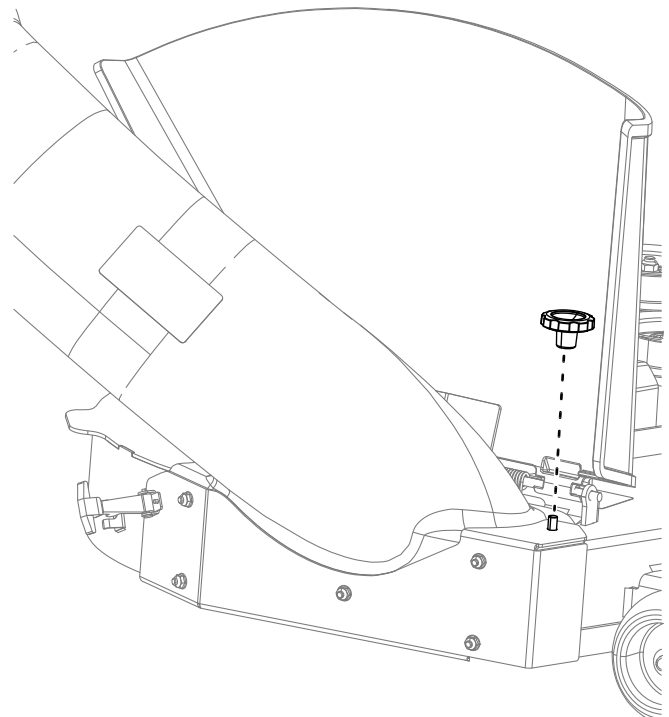

Figuur 27

g300215

2. Haak de buigbare vergrendeling op het kanaal aan de borgbeugel op de zijwand van het maaidek.

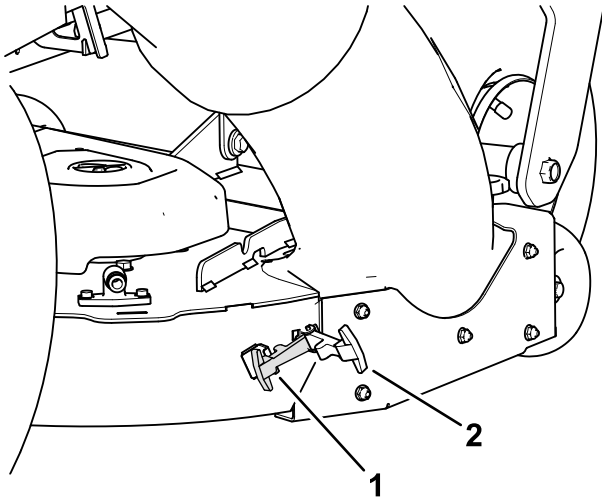

Figuur 28

g466145

1. Borgbeugel
2. Buigbare vergrendeling

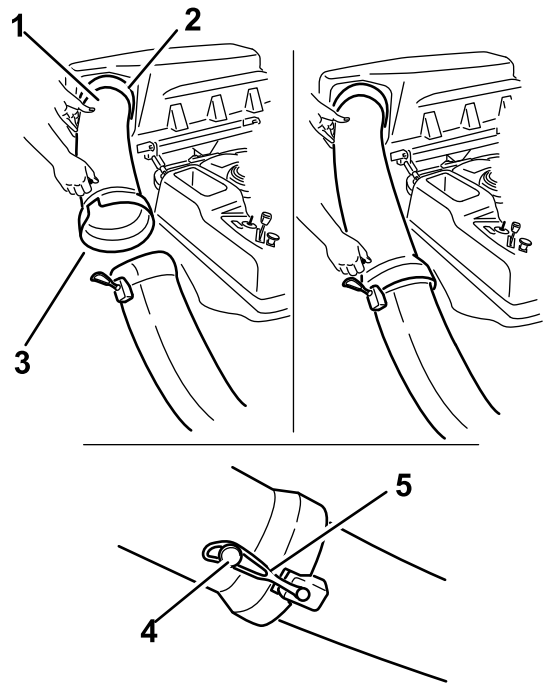

Figuur 29

g339711

1. Afvoerbuis, gebogen uiteinde
2. Opening in bovenstuk van grasvanger
3. Afvoerbuis, breed uitlopend uiteinde
4. Pen
5. Rubberen band

2. Schuif het breed uitlopend uiteinde van de afvoerbuis op het uiteinde van het uitwerpkanaal. Duw de rubberen spanband op de drukbevestigingen van het uitwerpkanaal over de pen van de afvoerbuis om die vast te zetten (Figuur 29).

9

Op de afvoerbuis aansluiten

Geen onderdelen vereist

Procedure

1. Schuif het gebogen uiteinde van de afvoerbuis in de opening in het bovenstuk van de grasvanger (Figuur 29).

Gebruiksaanwijzing

Opmerking: Bepaal vanuit de normale bedieningspositie de linker- en rechterzijde van de machine.

⚠ WAARSCHUWING

Om lichamelijk letsel te voorkomen, moet u de volgende richtlijnen in acht nemen:

- Zorg ervoor dat u bekend bent met alle gebruiksaanwijzingen en veiligheidsinstructies in de *Gebruikershandleiding* voor de maaimachine voordat u dit werktuig gaat gebruiken.
- Verwijder nooit de afvoerbuis, zakken, het bovenstuk van de grasvanger of het uitwerpkanaal terwijl de motor loopt.
- Zet altijd de motor af en wacht totdat alle bewegende delen tot stilstand gekomen zijn voordat u een verstopping uit het vangstelsel verwijdert.
- Verricht nooit onderhouds- of reparatiewerkzaamheden terwijl de motor loopt.

⚠ WAARSCHUWING

Zonder aangebrachte grasgeleider, buizen of complete grasvanger kunnen u of anderen in aanraking komen met het maaimes of uitgeworpen voorwerpen. Contact met het draaiende maaimes en uitgeworpen voorwerpen kan lichamelijk of dodelijk letsel veroorzaken.

- Monteer altijd de grasgeleiders als u het grasvangstelsel verwijdert en als u overschakelt op zijafvoer.
- Een beschadigde grasgeleider moet direct worden vervangen. De grasgeleider voert maaisel af naar het gazon.
- Steek nooit handen of voeten onder het maaidek.
- Probeer nooit het afvoersysteem of de maaimessen te reinigen zonder eerst de aftakas uit te schakelen en het contactsleuteltje naar de stand Uit te draaien. Verwijder verder het contactsleuteltje en trek de bougiekabel van de bougie(s).
- Zet de motor uit voordat u de afvoertunnel ontstopt.

Graszakken leegmaken

⚠ GEVAAR

Afval zoals bladeren, gras of struiken kunnen vlam vatten. Brand in het motorgedeelte kan letsel en materiële schade veroorzaken.

- Zorg ervoor dat er zich geen vuil rond de motor en de geluiddemper verzamelt.
- Pas op dat er bij het openen van de klep van de grasvanger geen afval op de motor en de geluiddemper valt.
- Laat de motor afkoelen voordat u de machine stalt.

Ga voorzichtig te werk als u een volle graszak optilt of leegmaakt. Om de graszakken leeg te maken, gaat u als volgt te werk:

1. Parkeer de machine op een horizontaal oppervlak en schakel de aftakas uit.
2. Zet de rijkhendels naar buiten in de vergrendelde neutraalstand, schakel de motor uit, verwijder het contactsleuteltje, stel de parkeerrem in werking en wacht totdat alle bewegende

delen tot stilstand zijn gekomen voordat u de bestuurdersstoel verlaat.

3. Vervolgens moet u het bovenstuk van de grasvanger openen (omhoogbrengen) (Figuur 30).

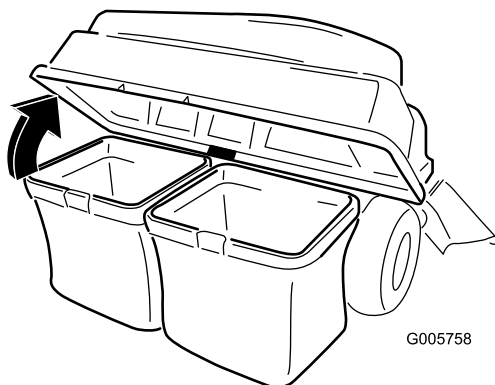

Figuur 30

g005758

4. Druk het maaisel in de zakken samen. Til de zak met beide handen omhoog en haak deze los van de bevestigingsbeugel. Maak de zak leeg. Doe hetzelfde met de andere zak.

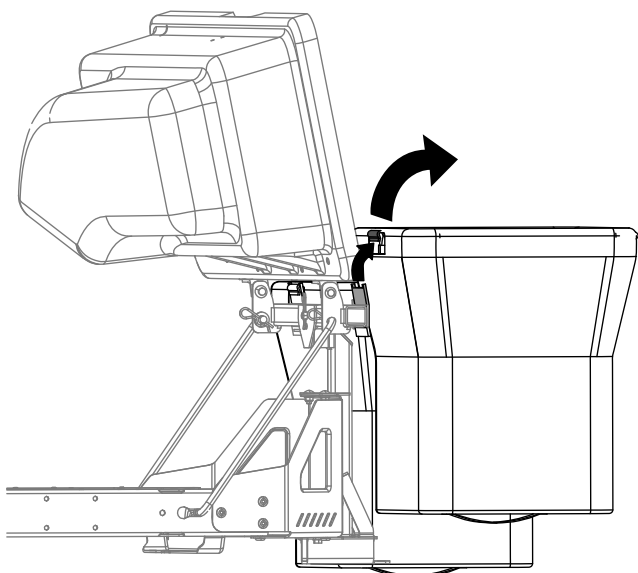

Figuur 31

g300218

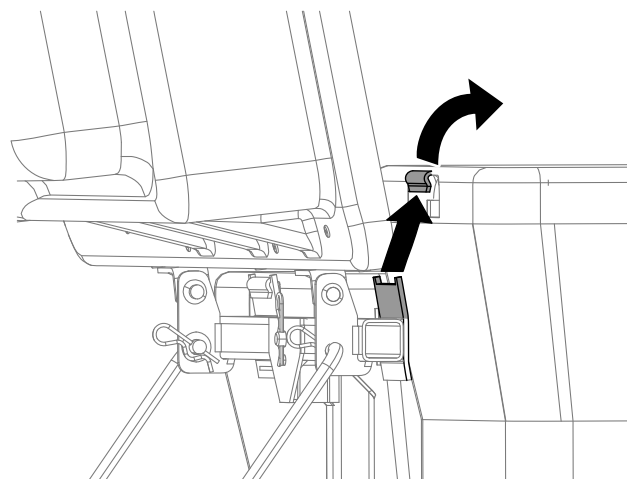

Figuur 32

g300217

5. Plaats de zakken door de zakframehaken op de bevestigingsbeugels te schuiven.
6. Breng het bovenstuk van de grasvanger omlaag op de zakken.

Verstoppingen verwijderen uit de grasvanger

⚠ WAARSCHUWING

Tijdens het gebruik van de grasvanger draait de blazer en deze kan uw handen of vingers verwonden of amputeren.

- Zet de motor af en wacht tot alle bewegende onderdelen tot stilstand zijn gekomen voordat u de blazer instelt, reinigt, repareert of inspecteert. Verwijder het sleuteltje.
- Gebruik een stok of een gelijkaardig voorwerp in plaats van uw handen om een verstopping uit de blazer of slang te verwijderen.
- Houd uw gezicht, handen, voeten, andere lichaamsdelen en kleding uit de buurt van verborgen, bewegende of draaiende onderdelen.

1. Parkeer de machine op een horizontaal oppervlak en schakel de messchakelaar uit.
2. Beweeg de rijhendels naar buiten in de vergrendelde neutraalstand, schakel de motor uit, verwijder het contactsleuteltje, stel de parkeerrem in werking en wacht totdat alle bewegende delen tot stilstand zijn gekomen voordat u de bestuurdersstoel verlaat.

3. Controleer de graszakken en maak deze leeg als ze vol zijn.
4. Verwijder de afvoerbuys en het uitwerpkanaal van het bovenstuk van de grasvanger en het maaidek. Verwijder voorzichtig met een stok of een soortgelijk voorwerp de verstopping uit het maaidek, de afvoerbuys, het uitwerpkanaal en het bovenstuk van de grasvanger.
5. Nadat u de verstopping hebt verwijderd, monteert u het complete vangstelsel en gaat u verder met maaien.

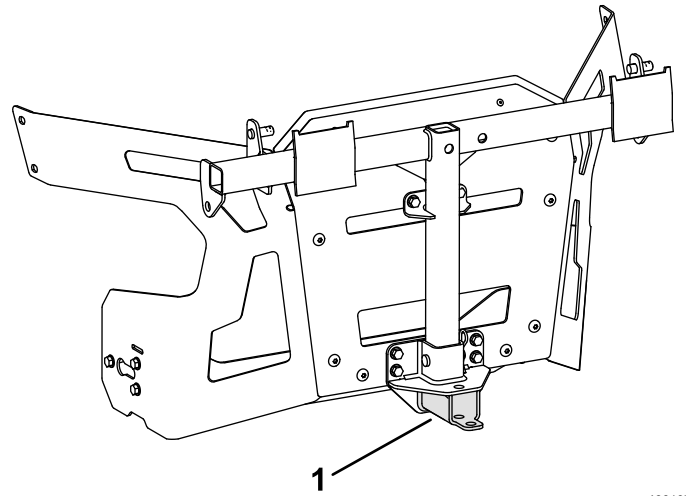

Figuur 33

g466107

1. Steunbeugel van grasvanger met trekstang

De grasvanger verwijderen

⚠ VOORZICHTIG

Als u de voorgewichten van de grasvanger niet verwijdert en de machine zonder grasvanger gebruikt, kan de machine minder stabiel worden, waardoor u de controle over de machine kunt verliezen.

- Haal altijd de voorgewichten weg als u de grasvanger verwijdert.
- Gebruik de maaimachine nooit zonder grasvanger als de voorgewichten nog op de machine zitten.

De grasvanger kan worden verwijderd door de installatieprocedures voor alle betreffende sets in omgekeerde volgorde uit te voeren. Als er gewichten zijn gemonteerd, moet u ook de voorgewichten verwijderen als u de grasvanger verwijdert.

Opmerking: Wanneer u weer terugschakelt naar de zijafvoer, moet u het schot van de grasvanger verwijderen en de originele keerplaat en het zijuitwerpkanaal monteren die met de machine werden meegeleverd.

De trekstang gebruiken

De steunbeugel van de grasvanger is uitgerust met een trekstang waarmee u de machine kunt slepen.

- Lees alle bedieningsinstructies van de machine en zorg ervoor dat u ze begrijpt.
- Vertraag voor de bocht en zorg voor voldoende vrije ruimte.
- Neem brede bochten en hou gesleepte werktuigen uit de buurt van het sleepvoertuig.
- Een te grote kracht op de trekstang kan tot storingen van de hydrostatische transmissie leiden.

Tips voor bediening en gebruik

Tips voor het opvangen

Rekening houden met de afmetingen van de machine

Denk eraan dat de machine langer en breder is als dit werktuig is gemonteerd. Als u een te scherpe bocht maakt in een besloten ruimte, kunt u de grasvanger beschadigen.

Trimmen

U moet altijd trimmen met de linkerkant van het maaidek. Trim nooit met de rechterkant van het maaidek omdat u dan het uitwerpkanaal van de grasvanger en de afvoerbuis kunt beschadigen.

Maaihoogte

Zorg ervoor dat de maaihoogte van het maaidek niet te laag is, want hoog gras rond het maaidek kan verhinderen dat er lucht onder het maaidek komt en in het vangstelsel stroomt. Als er niet voldoende lucht onder het maaidek komt, zal het vangstelsel verstopt raken.

Maaifrequentie

U moet het gras veelvuldig maaien, vooral als het snel groeit. U moet het gras twee keer maaien als het te lang wordt.

Maaitechniek

Om het gazon een zo fraai mogelijk uiterlijk te geven, moet u het gras maaien in banen die elkaar enigszins overlappen. Dit vermindert de belasting van de motor en beperkt het risico dat het uitwerpkanaal en de afvoerbuis verstopt raken.

Vangsnelheid

Meestal zult u de grasvanger gebruiken met de gashendel van de maaimachine op Snel en zult u met een normale snelheid rijden. Maar in buitengewoon droge en stoffige omstandigheden zult u wellicht het motortoerental enigszins willen verminderen en de rijsnelheid van de machine verhogen. Het vangstelsel kan verstopt raken als u te snel rijdt en het motortoerental te laag is. Op heuvelachtig terrein kan het noodzakelijk zijn de rijsnelheid van de

maaimachine te verminderen. Hierdoor handhaaft u het motortoerental en blijft het vangstelsel efficiënt werken. Maai heuvelafwaarts als dit mogelijk is.

⚠ VOORZICHTIG

Als de grasvanger vol raakt, komt er extra gewicht op de achterkant van de machine. Als u abrupt stopt en start op een helling, bestaat de kans dat u de controle over het stuur verliest of dat de machine omkantelt.

- **U mag daarom nooit plotseling starten of stoppen bij het op- en afrijden van een helling. Start de machine nooit hellingopwaarts.**
- **Als u de machine stopt terwijl u hellingopwaarts rijdt, moet u de aftakas uitschakelen. Rij dan langzaam hellingafwaarts.**
- **Verander niet plotseling de rijrichting of de snelheid op hellingen.**
- **Gebruik de maaimachine nooit zonder grasvanger als de voorgewichten nog op de machine zitten.**

Lang gras opvangen

Extreem lang gras is zwaar en wordt mogelijk niet volledig de graszakken in geblazen. Als dit gebeurt, kunnen de afvoerbuis en het uitwerpkanaal verstopt raken. Om verstopping van het vangstelsel te voorkomen, moet u het gras bij een hoge maaistand maaien; vervolgens zet u het maaidek lager in de normale maaistand en kunt u de grasvanger weer gebruiken.

Nat gras opvangen

Wij adviseren u het gras altijd te maaien als het droog is, omdat het gazon dan een keurig uiterlijk krijgt. Als u nat gras maait, moet u de conventionele zijafvoer van het maaidek gebruiken. Als het maaisel een paar uur later droog is, monteert u de complete grasvanger en zuigt u het maaisel op.

Tekenen van verstopping

Als u het gras opvangt, zal normaliter een geringe hoeveelheid maaisel worden uitgeblazen aan de voorzijde van het maaidek. Indien er een buitensporige hoeveelheid maaisel wordt uitgeblazen, duidt dit erop dat de zakken vol zijn of dat het systeem is verstopt.

Onderhoud

Opmerking: Bepaal vanuit de normale bedieningspositie de linker- en rechterzijde van de machine.

Aanbevolen onderhoudsschema

Onderhoudsinterval	Onderhoudsprocedure
Na de eerste 10 bedrijfsuren	<ul style="list-style-type: none">• De grasvanger controleren.
Bij elk gebruik of dagelijks	<ul style="list-style-type: none">• De grasvanger reinigen.
Vóór de stalling	<ul style="list-style-type: none">• De grasvanger controleren.• De grasvanger reinigen.

⚠ VOORZICHTIG

Als u het sleuteltje in het contact laat, bestaat de kans dat iemand de motor per ongeluk start waardoor u en andere omstanders ernstig letsel kunnen oplopen.

Haal het sleuteltje uit het contact en maak de bougiekabel los voordat u onderhoudswerkzaamheden uitvoert aan de machine. Druk de kabel opzij, zodat deze niet onbedoeld contact kan maken met de bougie.

⚠ WAARSCHUWING

Een motor kan heet worden terwijl hij draait. Aanraking met hete oppervlakken kan ernstige brandwonden veroorzaken.

Laat de motor en vooral de geluiddemper afkoelen voordat u deze aanraakt.

⚠ WAARSCHUWING

Afval zoals bladeren, gras of struiken kunnen vlam vatten. Brand in het motorgedeelte kan letsel en materiële schade veroorzaken.

- Zorg ervoor dat er zich geen vuil rond de motor en de geluiddemper verzamelt.
- Pas op dat er bij het openen van de klep van de grasvanger geen afval op de motor en de geluiddemper valt.
- Laat de motor afkoelen voordat u de machine stalt.

De grasvanger controleren

Onderhoudsinterval: Na de eerste 10 bedrijfsuren
Vóór de stalling

Controleer de grasvanger na de eerste 10 bedrijfsuren en daarna elke maand.

1. Inspecteer het uitwerpkanaal, de afvoerbuis en het bovenstuk van de grasvanger. Vervang deze onderdelen als zij gebarsten of gebroken zijn.
2. Draai alle moeren, bouten en schroeven goed aan.
3. Controleer alle bevestigingen en vergrendelingen; vervang deze als zij ontbreken of beschadigd zijn.
4. Controleer de graszakken op slijtage.

⚠ WAARSCHUWING

De bestuurder of omstanders kunnen ernstig letsel oplopen als gevolg van rondvliegende brokstukken of uitgeworpen voorwerpen uit gescheurde, beschadigde of versleten graszakken.

- Controleer de graszakken op gaten, scheuren, slijtage en andere beschadigingen.
- U mag de graszakken niet wassen.
- Als de zak is versleten, moet u een nieuwe graszak plaatsen die verkrijgbaar is bij de fabrikant van deze grasvanger.

De maaimessen controleren

Controleer de maaimessen regelmatig, en altijd als het mes een vreemd voorwerp heeft geraakt.

Als de messen sterk zijn versleten of beschadigd, moet u nieuwe messen monteren. Raadpleeg de *Gebruikershandleiding* van de maaimachine voor het volledige onderhoud van de messen.

De grasvanger reinigen

Onderhoudsinterval: Bij elk gebruik of dagelijks

Vóór de stalling

Opmerking: Om te voorkomen dat het materiaal waaruit de zakken zijn vervaardigd, snel slijt, moet u de zakken opslaan op een plaats waar zij na gebruik volledig kunnen drogen.

1. Na elk gebruik moet de binnen- en buitenzijde van het bovenstuk van de grasvanger, de afvoerbuis, het uitwerpkanaal en de onderkant van het maaidek verwijderen en met behulp van een tuinslang schoonspuiten met water. Gebruik een mild reinigingsmiddel om hardnekkig vuil te verwijderen.
2. Let erop dat u aangekoekt gras van alle onderdelen verwijdert.
3. Spoel de graszakken met water uit een tuinslang om eventueel vuil te verwijderen.
4. Na het wassen moet u alle onderdelen grondig laten drogen.

Stalling

Opslag van de grasvanger

1. Reinig de grasvanger; zie [De grasvanger reinigen \(bladz. 22\)](#).
2. Controleer de grasvanger op beschadiging; zie [De grasvanger controleren \(bladz. 21\)](#).
3. Zorg ervoor dat de graszakken leeg en volkomen droog zijn.
4. De grasvanger moet worden opgeslagen in een schone en droge ruimte, buiten het bereik van direct zonlicht. Dit beschermt de kunststof onderdelen en verlengt de levensduur van de grasvanger. Als u de grasvanger buiten moet opslaan, wordt u geadviseerd deze af te dekken met een weerbestendig dekzeil.

Opmerkingen:

Waarschuwingsinformatie Californië Proposition 65

Wat betekent deze waarschuwing?

Sommige producten op de markt hebben een etiket met een waarschuwing als:



WAARSCHUWING: Kanker en schade aan de voortplantingsorganen –
www.p65Warnings.ca.gov.

Wat is Prop 65?

Prop 65 geldt voor elk bedrijf dat actief is in Californië, producten verkoopt in Californië, of producten maakt die kunnen worden verkocht of geïmporteerd in Californië. De wet schrijft voor dat de Gouverneur van Californië een lijst van chemische stoffen bijhoudt en publiceert waarvan bekend is dat ze kanker, geboortefwijkingen en/of andere schade aan de voortplantingsorganen kunnen veroorzaken. De lijst wordt jaarlijks bijgewerkt en omvat honderden chemische stoffen die in veel alledaagse voorwerpen voorkomen. Prop 65 heeft als doel mensen te informeren over blootstelling aan deze chemische stoffen.

Prop 65 verbiedt de verkoop van producten die deze chemische stoffen bevatten niet; wel schrijft de wet voor dat het product, de productverpakking en de bijgevoegde documentatie waarschuwingen bevatten. Een Prop 65-waarschuwing betekent ook niet dat een product enige norm of vereiste inzake productveiligheid schendt. De Californische regering stelt duidelijk dat een Prop 65-waarschuwing 'niet neerkomt op een wettelijke beslissing dat een product 'veilig' of 'onveilig' is'. Veel van deze chemische stoffen worden al jaren op grote schaal en zonder gedocumenteerde schade in alledaagse voorwerpen gebruikt. Ga voor meer informatie naar <https://oag.ca.gov/prop65/faqs-view-all>.

Een Prop 65-waarschuwing betekent dat (1) een bedrijf de blootstelling heeft beoordeeld en van mening is dat die het niveau 'geen significant risico' overschrijdt, of dat (2) het bedrijf ervoor kiest om een waarschuwing te vermelden, omdat het weet dat een betreffende chemische stof aanwezig is, zonder evenwel de blootstelling eraan te beoordelen.

Is deze wet overal van kracht?

Prop 65-waarschuwingen zijn enkel vereist krachtens de Californische wet. Deze waarschuwingen ziet men in heel Californië in uiteenlopende omgevingen, bijvoorbeeld in restaurants, kruidenierswinkels, hotels, scholen, ziekenhuizen en op een groot aantal producten. Daarnaast kiezen sommige webverkopers en postorderbedrijven ervoor om Prop 65-waarschuwingen op hun website of in catalogi te plaatsen.

Hoe verhouden de Californische waarschuwingen zich tot de federale limieten?

De Prop 65-voorschriften zijn vaak strikter dan federale en internationale normen. Voor verschillende stoffen is in Californië al bij veel lagere dosissen een waarschuwing vereist dan elders in de VS. Bijvoorbeeld: de Prop 65-norm voor waarschuwingen voor lood bedraagt 0,5 microgram per dag, wat veel lager is dan de federale en internationale standaarden.

Waarom worden niet alle vergelijkbare producten van de waarschuwing voorzien?

- Producten die verkocht worden in Californië moeten voorzien worden van een Prop 65-aanduiding, maar dit geldt niet voor vergelijkbare producten op andere plaatsen.
- Een bedrijf kan in als gevolg van een rechtszaak worden verplicht om zijn producten te voorzien van Prop 65-waarschuwingen, terwijl dit voor andere bedrijven die vergelijkbare producten verkopen niet geldt.
- Prop 65 wordt niet op consistente wijze opgelegd.
- Bedrijven kunnen ervoor kiezen geen waarschuwing te vermelden, omdat ze vinden dat ze daar niet toe verplicht zijn conform de Prop 65-voorschriften; ook als er geen waarschuwingen op een product staan, is het best mogelijk dat de betreffende chemische producten toch in vergelijkbare dosissen aanwezig zijn.

Waarom vermelden we deze waarschuwing?

Ons bedrijf wil consumenten zo goed mogelijk informeren, zodat ze weloverwogen beslissingen kunnen nemen over de producten die ze kopen en gebruiken. We vermelden in sommige gevallen waarschuwingen over de aanwezigheid van één of meer van de betreffende chemische stoffen, zonder evenwel het niveau van blootstelling te beoordelen, aangezien niet alle betreffende chemische stoffen voorzien zijn van voorschriften voor blootstellingslimieten. Ook al is de blootstelling door onze producten verwaarloosbaar of valt die ruim binnen de categorie 'geen significant risico', hebben we er veiligheidshalve voor gekozen om Prop 65-waarschuwingen op te nemen. Als we deze waarschuwingen niet vermelden, zouden we vervolgd kunnen worden door de Staat Californië of door private personen die tenuitvoerlegging van Prop 65 beogen, met als gevolg aanzienlijke boetes.



Count on it.