



# 座椅套件

Groundsmaster® e3200、e3300、3200 或 3300 系列主机

型号 32301

型号 32302

型号 32303

安装说明

## 安装

# 1

### 准备机器

不需要零件

#### 程序

- **Groundsmaster 3200 或 3300 机器** 执行以下操作
  1. 将机器停在水平地面上。
  2. 接合驻车刹车。
  3. 放低滚刀组。
  4. 关闭发动机并拔下钥匙。
  5. 断开电池连接请参阅 *操作员手册* 的“电气系统维护”部分。
- **Groundsmaster e3200 或 e3300 机器** 执行以下操作
  1. 将机器停在水平地面上。
  2. 确保手刹已接合请参阅您的主机 *操作员手册*。
  3. 放低滚刀组。
  4. 关闭机器并拔下钥匙。
  5. 将电池断开开关转至关闭位置。

# 2

### 将座椅安装到主机上

#### 此程序中需要的物件

4	螺栓
8	螺母
1	板
1	座椅开关线束
1	充气式座椅线束仅限型号 32303

#### 调整座椅组件

1. **Groundsmaster e3200 或 e3300 机器** 拆下座椅底座右侧的板 [图 1](#)。保留螺栓。



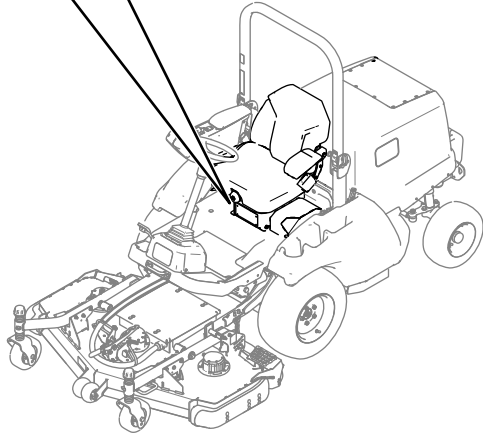
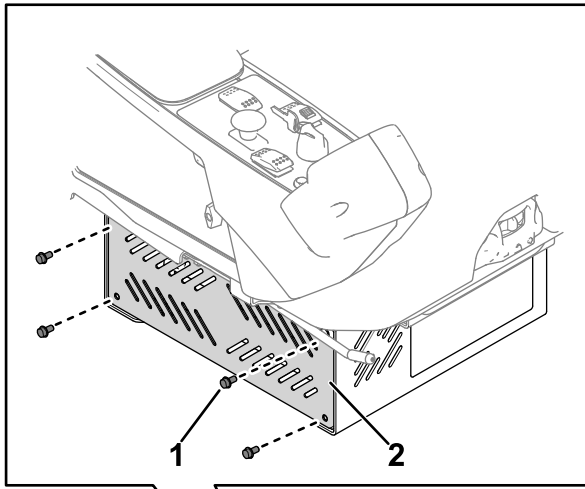

**图 1**

g492196

1. 螺栓                                  2. 座椅底座板

2. 从座椅底座卸下控制台图 2 并保留螺母。

**重要事项** 支撑住卸下的控制台使其不会压住或挂住电缆和电线。

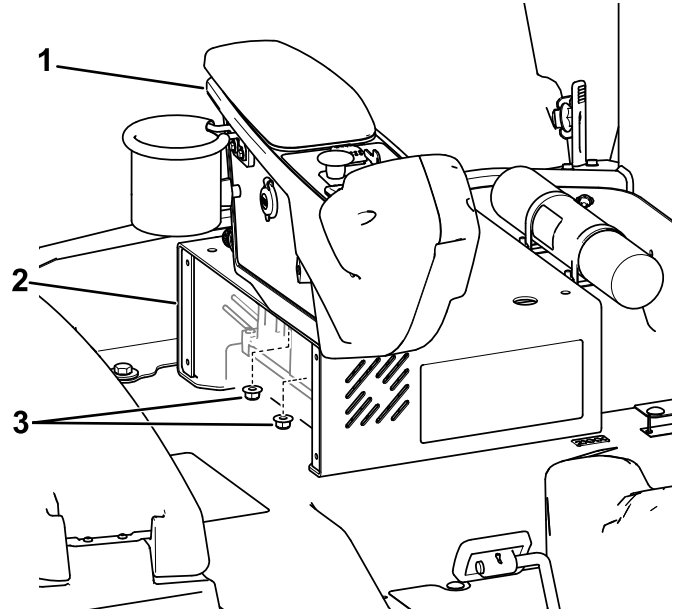

**图 2**

图中所示为 Groundsmaster e3200 机器

g491993

1. 控制台                                  3. 螺母  
2. 座椅底座

3. 将座椅开关线束标有 P01 的一端安装至座椅底部的接头图 3。

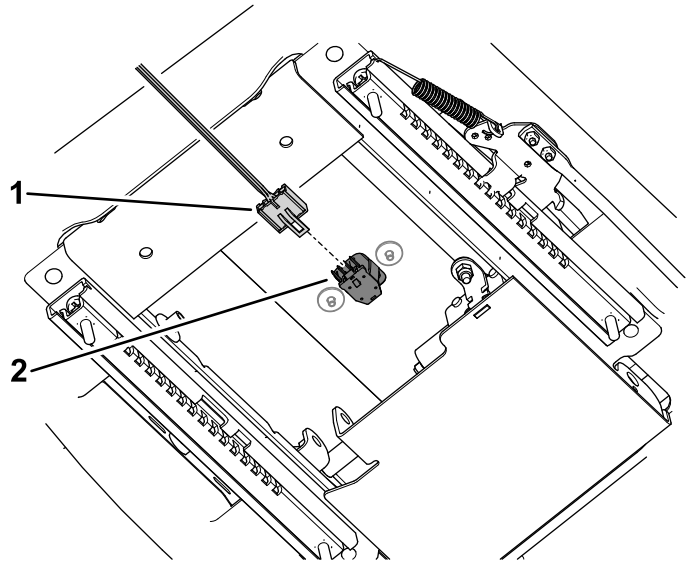

**图 3**

g490500

1. P01 接头 — 线束                      2. 座椅接头

4. 将座椅螺栓与座椅底座中的孔对准。

- 图 4 中所示为 Groundsmaster 3200 或 3300 机器
- 图 5 中所示为 Groundsmaster e3200 或 e3300 机器

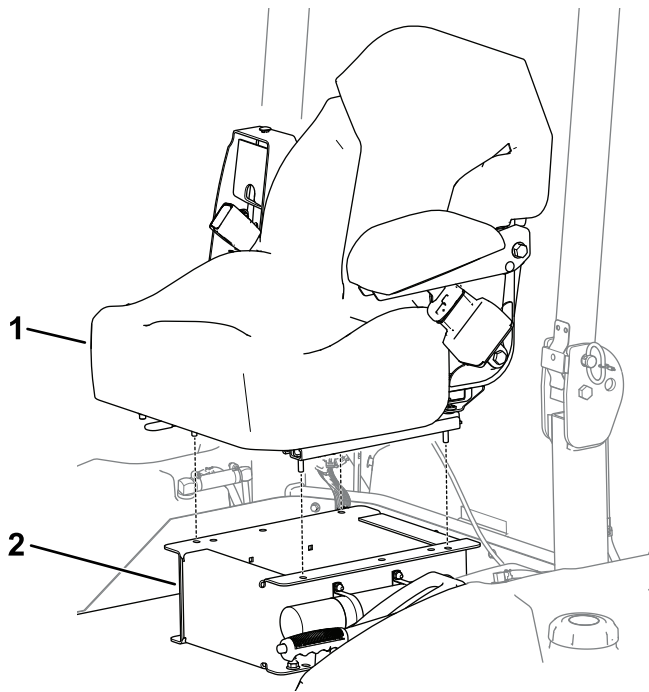

g299316

图 4

1. 座椅

2. 座椅底座

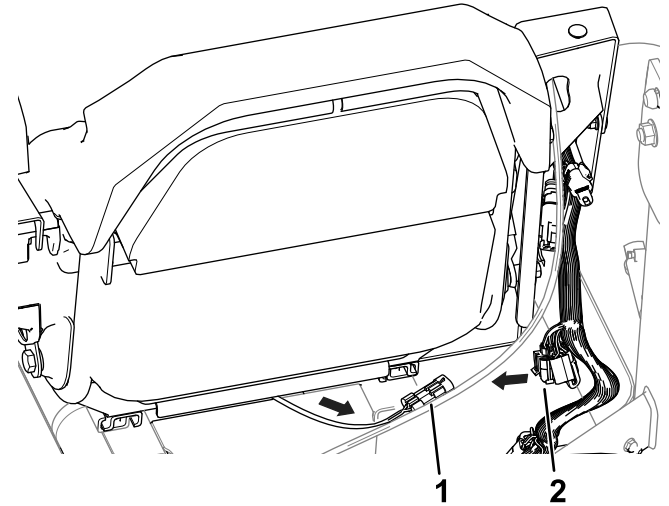

g299317

图 6

1. 座椅开关线束

2. 机器线束

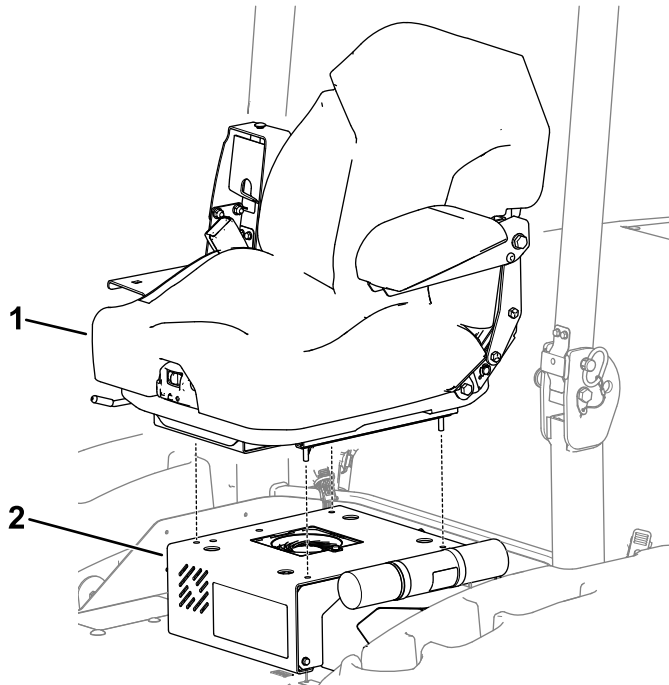

g489866

图 5

1. 座椅

2. 座椅底座

– **Groundsmaster e3200 或 e3300 机器**

将座椅开关线束接头布置在座椅波纹管上方并朝向机器线束图 7。

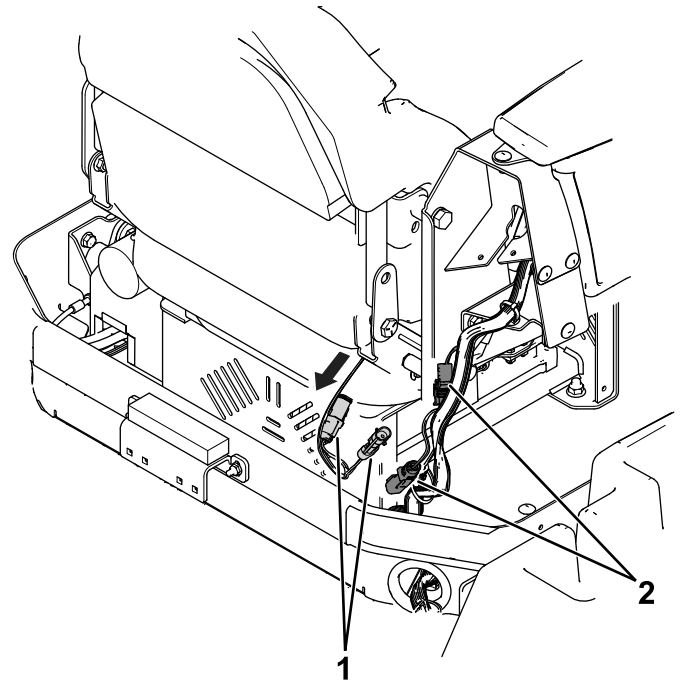

g492220

图 7

1. 线束接头 — 座椅开关

2. 座椅波纹管 — 机器

**布置线束**

**注意** 型号 32301 和 32302 配备 1 条线束即座椅开关线束。型号 32303 配备 2 条线束即座椅开关线束和充气式座椅线束。

- 安装座椅开关线束

2. 将座椅开关线束接头安装至下表中所示的机器线束接头

机器	标签 — 座椅开关线束	标签 — 机器线束
Groundsmaster 3200/3300	P02 座椅号	P11 座椅开关
	P03 座椅 NC	不适用于这些机器。
Groundsmaster e3200/e3300	P02 座椅号	P79 座椅开关号
	P03 座椅 NC	P96 座椅开关 NC

• **安装充气式座椅线束仅限型号 32303**

将充气式座椅线束的端部安装至下表中所示的机器线束接头

机器	标签 — 机器线束
Groundsmaster 3200/3300	P08 充气式座椅开关
Groundsmaster e3200/e3300	P81 充气式座椅

**完成安装**

1. 为您的机器执行以下步骤

• **Greensmaster 3200 或 3300 机器**

用 4 个螺母将座椅固定到座椅底座图 8。



图 8

图中所示为 Groundmaster 3200/3300 机器

1. 螺母

• **Groundsmaster e3200 或 e3300 机器**

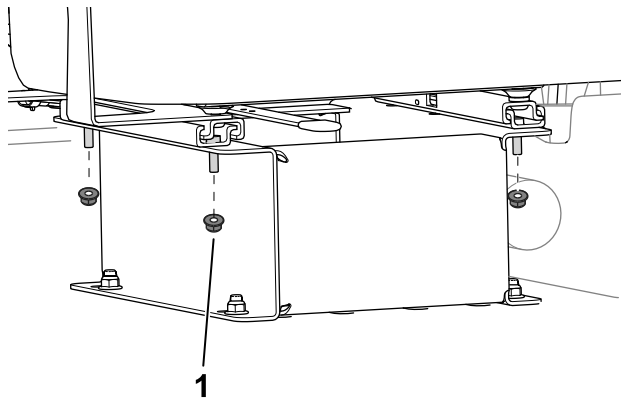
A. 取下座椅底座左侧的板图 9。保留螺栓。



图 9

图中所示为 Groundmaster e3200/e3300 机器

1. 螺栓

2. 座椅底座板

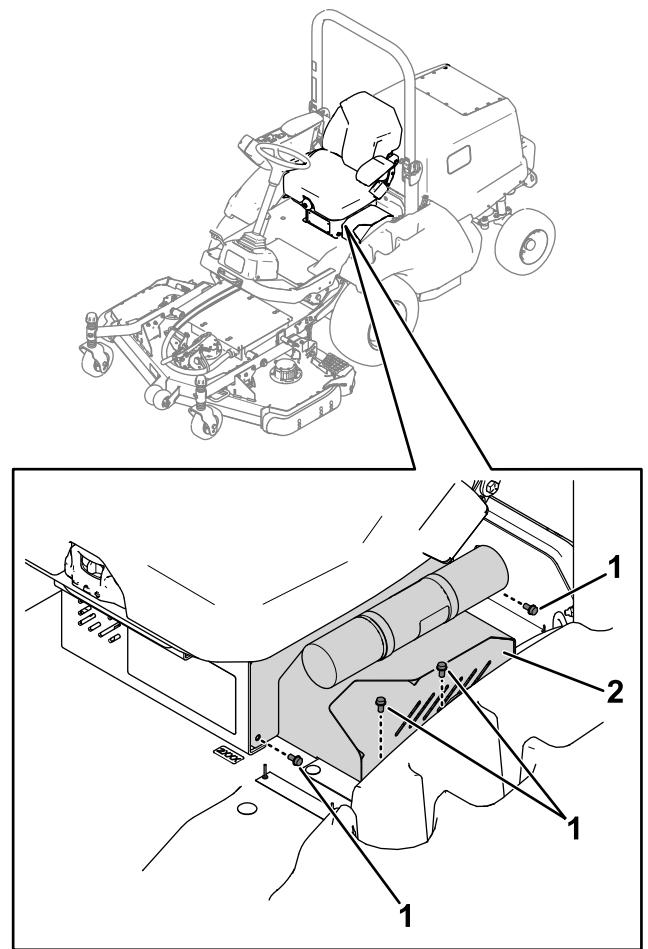
B. 用 4 个螺母将座椅固定到座椅底座图 10。



图 10

图中所示为 Groundmaster e3200/e3300 机器

1. 螺母

C. 用保留的螺栓将座椅底座板安装至座椅底座两侧图 1 和图 9。

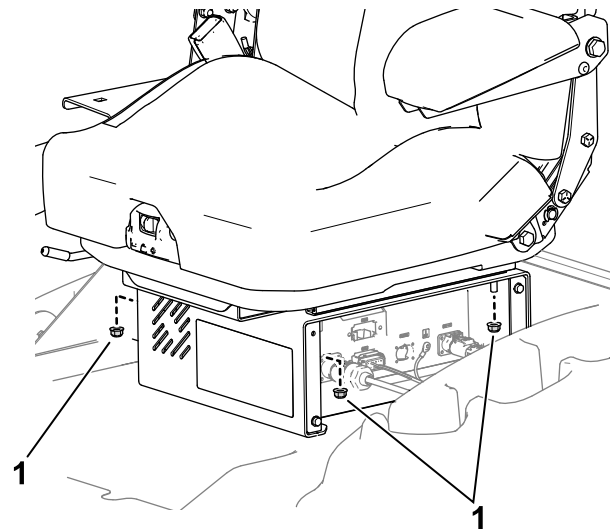
2. 将控制台放到座椅支架上图 11 中的 A。

对于型号 31900、31901、31907 和 31909 机器确保油门拉索位于线束上方的座椅支架间隙中图 11 中 A 的嵌入件。

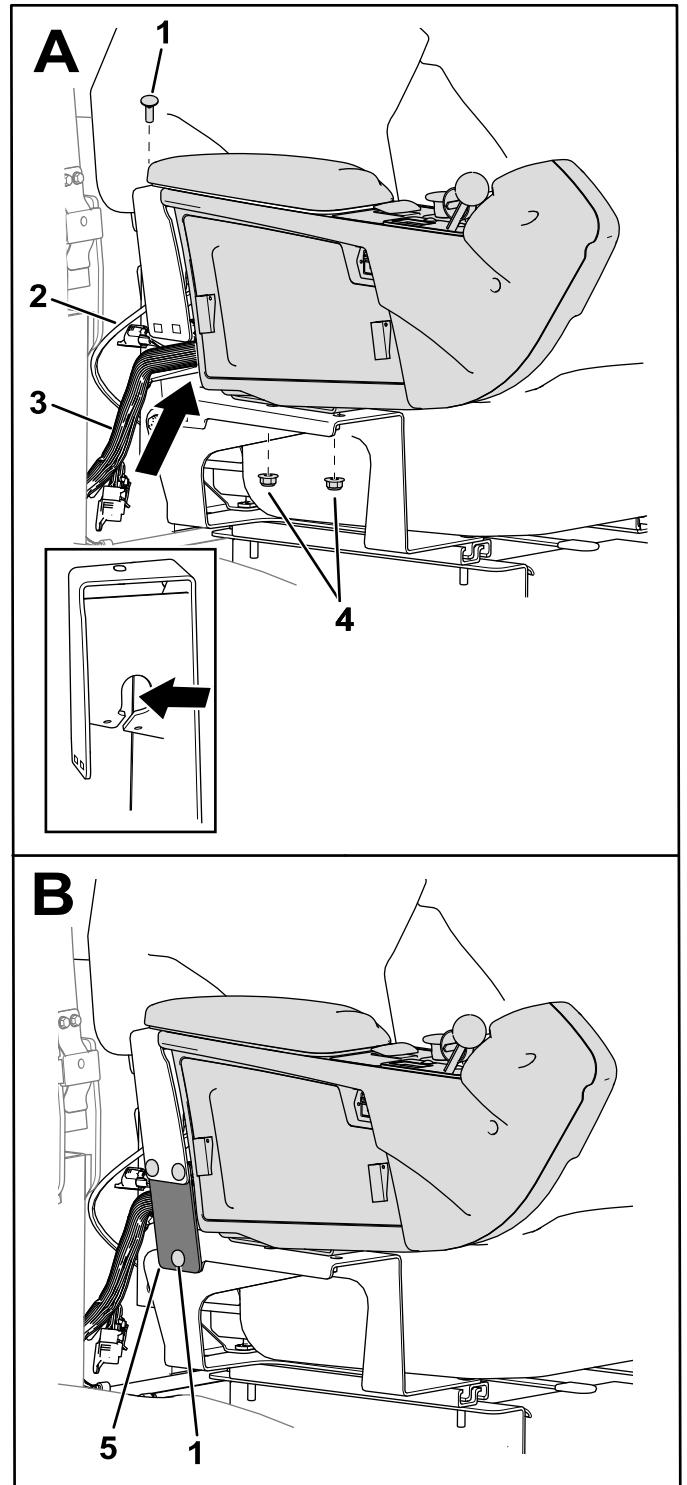

g299331

图 11

图中所示为 Groundsmaster 3200/3300 机器

- |         |       |
|---------|-------|
| 1. 托架螺栓 | 4. 螺母 |
| 2. 油门拉索 | 5. 板  |
| 3. 机器线束 |       |

3. 用现有的螺母[调整座椅组件(页码 1)中卸下的]和托架螺栓和螺母将控制台固定到座椅支架图 11 中的 A。

拧紧托架螺栓和螺母然后将现有螺母紧固到控制台螺栓上。

- 用 3 个托架螺栓和 3 个螺母将板固定到座椅支架上 [图 11](#) 中的 B。

# 3

## 完成安装

不需要零件

## 程序

- 为您的机器执行以下步骤
  - Groundsmaster 3200 或 3300 机器**连接电池请参阅 *操作员手册* 的“电气系统维护”部分。
  - Groundsmaster e3200 或 e3300 机器**将电池断开开关转至打开位置
- 根据需要调整座椅请参阅 [产品概述 \(页码 6\)](#)。

# 产品概述

## 控制装置

### 前/后锁定杆

使用前/后调节杆更改座椅的前/后位置。

- 型号 32301**将调节杆移到左侧 [图 12](#)将座椅移到舒适的位置然后松开锁定杆以固定座椅的位置。
- 型号 32302 和 32303**提起锁定杆移以松开座椅 [图 13](#)将座椅移到舒适的位置然后松开锁定杆以固定座椅的位置。

**重要事项** 锁定杆必须将操作员座椅固定到所需位置。当座椅锁定时操作员座椅不得向前或向后移动。



图 12

g300242

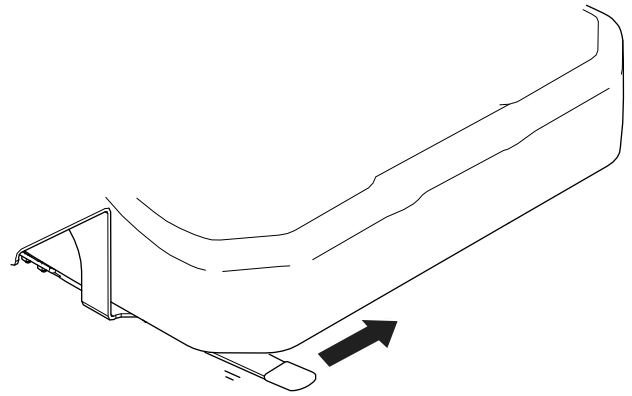

图 13

图中所示为型号 32302

g299349

### 体重调节拨盘

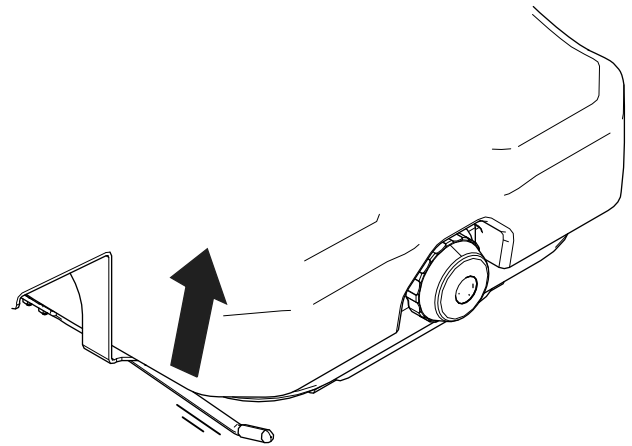
仅限型号 32302

调节拨盘 [图 14](#) 以匹配您的体重 kg。



图 14

g299348

---

## 悬挂调节开关

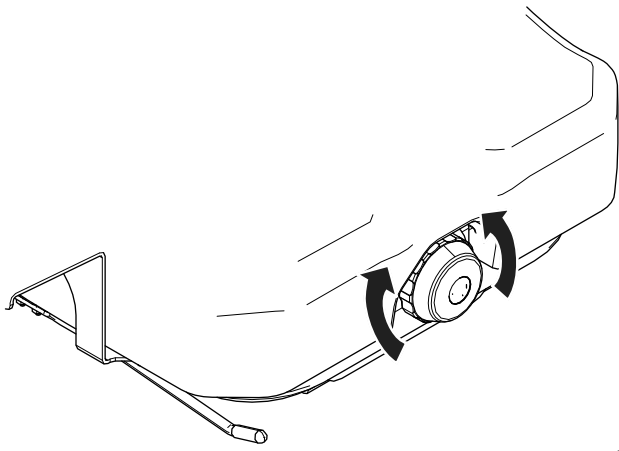
仅限型号 32303

将开关图 15 向左或向右移动以调节缓冲量。



图 15

g299347

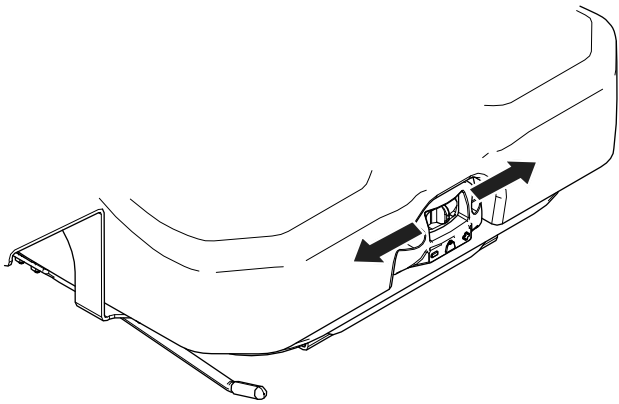

**Count on it.**