



Count on it.

Manualul utilizatorului

**eSuper Recycler™ eC53AST
53cm Lawn Mower Flex-Force
Power System®**

Nr. model 21695—Nr. serie 400000000 și Sus





Pentru asistență, vă rugăm consultați www.Toro.com/support pentru videoclipuri instructive sau contactați 1-888-384-9939 înainte de returnarea produsului.

Produsul respectă toate directivele europene relevante; pentru detalii, consultați Declarația de conformitate (DOC) separată specifică produsului.

Introducere

Această mașină de tuns iarba cu lamă rotativă este proiectată pentru a fi utilizată de proprietarii de reședințe. Maina a fost proiectată în primul rând pentru tăierea ierbii de pe gazoane bine întreținute ale proprietăților rezidențiale. Nu este concepută pentru peria de tăiere sau pentru utilizări agricole. Este proiectată pentru a utiliza acumulatori litiu-ion Toro de 60 V. Aceți acumulatori sunt proiectați pentru a fi încărcăi doar cu încărcătoarele litiu-ion Toro de 60 V. Utilizarea acestor produse în alte scopuri decât cele intenționate poate fi periculoasă pentru dumneavoastră și pentru alte persoane.

Citii cu atenție aceste informații pentru a învăța despre modul corespunzător de utilizare și întreținere a produsului și pentru a evita rănirea personală și deteriorarea produsului. Aveți responsabilitatea de a utiliza produsul în mod corespunzător și sigur.

Vizitați site-ul www.Toro.com pentru mai multe informații, inclusiv informații privind siguranța produsului și materiale de instruire, informații privind accesoriile, ajutor la căutarea unui distribuitor sau pentru înregistrarea produsului.

De fiecare dată când aveți nevoie de service, piese originale Toro sau informații suplimentare, contactați un centru de service autorizat sau departamentul Servicii Clienți Toro și pregătiți numărul de model sau de serie al produsului. **Figura 1** indică locaia numărului de model sau de serie pe produs. Scrieți numerele în spațiul furnizat.

Important: Puteți scana codul QR de pe autocolantul cu numărul de serie (dacă este disponibil) cu ajutorul unui dispozitiv mobil pentru a accesa date despre garanție, piese și alte informații despre produs.



g275230

Figura 1

1. Locaia numerelor de model și de serie

Nr. model	_____
Nr. serie	_____

Simbol de alertă de siguranță

Simbolul de alertă de siguranță (Figura 2) prezent în acest manual și pe maină identifică mesajele de siguranță importante pe care trebuie să le respectai pentru a evita accidentele.



Figura 2

Simbol de alertă de siguranță

g000502

Simbolul de alertă de siguranță apare deasupra informațiilor care vă atenionează cu privire la acțiuni sau situații nesigure și este urmat de cuvântul **PERICOL**, **AVERTISMENT** sau **ATENIE**.

PERICOL indică o situație periculoasă iminentă care, dacă nu este evitată, **va** duce la deces sau vătămare gravă.

AVERTISMENT indică o situație potențial periculoasă care, dacă nu este evitată, **poate** duce la deces sau vătămare gravă.

ATENIE indică o situație potențial periculoasă care, dacă nu este evitată, **poate** duce la vătămări ușoare sau moderate.

Acest manual utilizează două alte cuvinte pentru a evidenția informațiile. **Important** atrage atenția asupra informațiilor mecanice speciale și **Notă** accentuează informațiile generale care necesită atenție specială.

Siguranță în funcționare

INSTRUCIUNI IMPORTANTE DE SIGURANĂ

⚠ ATENȚIE

Când utilizai maini electrice de tuns iarba, trebuie respectate întotdeauna măsurile de protecție de bază pentru a reduce riscul de incendiu, oc electric și rănire, inclusiv următoarele:

Citii toate instrucțiunile

I. Instruire

1. Operatorul mainii este responsabil pentru orice accidente suferite sau pericole la care au fost expuse alte persoane și bunurile acestora.
2. Nu permiteți copiilor să utilizeze sau să se joace cu maina, acumulatorul sau încărcătorul; reglementările locale pot impune o limită de vârstă pentru operator.
3. Nu lăsați niciodată copii sau persoane neinstruite să utilizeze sau să efectueze lucrări de service asupra acestui dispozitiv. Utilizarea dispozitivului sau lucrările de service vor fi efectuate doar de persoane responsabile, instruite, familiarizate cu instrucțiunile și apte din punct de vedere fizic.
4. Înainte să utilizezi maina, acumulatorul și încărcătorul, citii toate instrucțiunile și marcajele de atenționare de pe aceste produse.
5. Familiarizai-vă cu comenzile și cu utilizarea corespunzătoare a mainii, acumulatorului și încărcătorului.

II. Pregătirea

1. inei alte persoane, în special copiii și animalele, departe de aria de funcționare a mainii.
2. Nu utilizezi maina fără toate protecțiile și dispozitivele de siguranță, cum ar fi deflectorii și dispozitivul de adunat iarbă, montate pe maină și funcționând corespunzător.
3. Inspectai zona în care vei utiliza maina și îndepărtați toate obiectele care ar putea obstrucționa utilizarea mainii sau pe care maina le-ar putea proiecta.
4. Înainte de utilizarea mainii, asigurai-vă că lama, uruburile lamei și ansamblul lamei nu sunt uzate sau deteriorate. Înlocuiți orice etichete deteriorate sau ilizibile.

5. Folosii doar acumulatorul specificat de Toro. Utilizarea altor accesorii sau dispozitive de ataare poate crete riscul de vătămare sau de incendiu.
6. Conectarea încărcătorului într-o priză care nu are tensiunea cuprinsă între 100–240 V poate provoca un incendiu sau electrocutarea. Nu conectați încărcătorul într-o priză care nu are tensiunea cuprinsă între 100–240 V. Pentru un mod diferit de conectare, utilizați un adaptor cu configuraia potrivită pentru priza electrică, dacă este necesar.
7. Nu utilizați un acumulator sau încărcător deteriorat sau modificat, care poate avea un comportament imprevizibil care ar putea avea drept urmare un incendiu, o explozie sau poate crea risc de vătămare.
8. În cazul în care cablul de alimentare al încărcătorului este deteriorat, contactați un centru de service autorizat pentru a-l înlocui.
9. Încărcați acumulatorul doar cu încărcătorul specificat de Toro. Un încărcător adecvat pentru un tip de acumulator poate crea risc de incendiu dacă este utilizat cu un alt acumulator.
10. Încărcați acumulatorul doar într-o zonă bine aerisită.
11. Urmai toate instrucțiunile de încărcare și nu încărcați acumulatorul în afara intervalului de temperatură specificat în instrucțiuni. În caz contrar, puteți deteriora acumulatorul și crete riscul de incendiu.
12. Îmbrăcați-vă corespunzător – purtați îmbrăcăminte adecvată, inclusiv ochelari de protecție, pantaloni lungi, încălăminte solidă, antiderapantă, mănuși și căști pentru protecția auzului. Strângeți la spate părul lung și nu purtați îmbrăcăminte largă care se poate agăa în piesele mobile. Purtați o mască împotriva prafului, dacă utilizați maina într-un mediu cu mult praf.
5. Prevenii pornirea neintenționată – asigurați-vă că ai scos comutatorul de pornire electrică din contact înainte de a conecta acumulatorul și de a manipula maina.
6. Utilizați maina cu foarte mare atenție. Nu vă angrenați în nicio activitate care vă poate distra atenția; în caz contrar, se pot înregistra pagube materiale sau vătămări corporale.
7. Opriți maina, îndepărtați butonul de pornire electrică, îndepărtați acumulatorul din maină și așteptați ca toate micările să se oprească înainte de a regla, efectua lucrări de service, curăa sau depozita maina.
8. Îndepărtați acumulatorul și butonul de pornire electrică de la maină ori de câte ori lăsați maina nesupravegheată sau înainte de a înlocui accesoriile.
9. Nu forai maina – permiteți mainii să lucreze mai bine și mai sigur la capacitatea pentru care a fost proiectată.
10. Fii vigilent – acordai atenție activității și folosiți-vă simul practic atunci când operați maina. Nu utilizați maina dacă sunteți bolnav, obosit sau sub influența alcoolului sau a drogurilor.
11. Nu folosiți o maină de tuns iarba alimentată cu acumulator în ploaie.
12. Operați maina doar în condiții de vizibilitate bună și în condiții meteo corespunzătoare. Nu utilizați maina dacă există riscul unor descărcări electrice.
13. Acordai foarte mare atenție atunci când vă deplasați cu spatele sau când trageți maina spre dumneavoastră.
14. Menineți-vă stabilitatea și echilibrul în orice moment, mai ales pe pante. Tundeți iarba de-a lungul pantelor, niciodată în sus sau în jos. Acordați foarte mare atenție la schimbarea direcției pe pante. Nu tundeți iarba pe pantele foarte abrupte. Mergeți, nu alergați niciodată cu maina.
15. Nu direcționați materialul evacuat spre nicio persoană. Evitați evacuarea materialului spre un perete sau obstacol; materialul poate ricoșa spre dumneavoastră. Opriți lama (lamela) atunci când vă deplasați pe alte suprafețe în afară de iarba.
16. Aveți grijă la gropi, anuri, denivelări, pietre sau alte obiecte ascunse. Terenul denivelat vă poate face să vă pierdeți echilibrul sau stabilitatea.
17. Iarba udă sau frunzele pot provoca vătămări grave dacă alunecați și intrați în contact cu lama. Nu tundeți iarba în condiții umede. Nu tundeți iarba când plouă.
18. Dacă maina lovește un obiect sau începe să vibreze, opriți imediat maina, îndepărtați butonul

III. Operare

1. Contactul cu lama în timp ce aceasta se rotește va duce la vătămarea gravă. Țineți mâinile și picioarele la distanță de zona de tăiere și de toate piesele mobile ale mainii. Stai la distanță de orice gură de descărcare.
2. Utilizarea acestei maini în alte scopuri decât cele intenționate poate fi periculoasă pentru dumneavoastră și pentru alte persoane.
3. Înainte de a porni maina, dezactivați propulsia automată (dacă maina este echipată cu această funcție).
4. Nu înclinai maina atunci când pornii motorul.

de pornire electrică, îndepărtați acumulatorul și așteptați ca toate micările să înceteze, înainte de a inspecta dacă maina este deteriorată. Efectuați reparațiile necesare înainte de a o utiliza din nou.

19. Opriți maina și îndepărtați butonul de pornire electrică, înainte de încărcarea mainii pentru transport.
20. În condiții de utilizare abuzivă, din acumulator se poate scurge lichid; evitați contactul. Dacă intrați accidental în contact cu lichidul, spălați cu apă zona afectată. Dacă lichidul intră în contact cu ochii, apălați la un medic. Lichidul scurs din acumulator poate cauza iritații sau arsuri.

IV. Întreținerea și depozitarea

1. Opriți maina, îndepărtați butonul de pornire electrică, îndepărtați acumulatorul din maină și așteptați ca toate micările să se oprească înainte de a regla, efectua lucrări de service, curăța sau depozita maina.
2. Nu încercați să reparați maina altfel decât este prevăzut în instrucțiuni. Solicitați unui centru de service autorizat să efectueze lucrări de service asupra mainii, folosind piese de schimb identice.
3. Purtați mănuși și protecție pentru ochi atunci când efectuați lucrări de service asupra mainii.
4. Ascuiți o lamă tocită pe ambele margini, pentru a păstra echilibrul. Curățați lama și asigurați-vă că este echilibrată.
5. Înlocuiți lama dacă este îndoită, uzată sau fisurată. O lamă neechilibrată poate provoca vibrații, care ar putea deteriora motorul sau cauza vătămări corporale.
6. Atunci când efectuați lucrări de service asupra lamei, asigurați-vă că lama se poate deplasa, chiar dacă sursa de alimentare a fost oprită.
7. Verificați frecvent sacul pentru colectarea ierbii pentru a vedea dacă este deteriorat sau uzat și înlocuiți un sac uzat cu un sac [de schimb] Toro.
8. Pentru a beneficia de cele mai ridicate performanțe, cumpărați doar piese de schimb și accesorii originale Toro. Piese de schimb și accesorii de la alți producători pot fi periculoase și pot anula garanția produsului.
9. Întrețineți utilajul – menineți marginile de tăiere ascuțite și curate pentru cele mai bune performanțe maxime în siguranță. Menineți mânerul uscat, curat și fără urme de ulei și lubrifiant. Lăsați toate protecțiile montate și asigurați-vă că funcționează corespunzător. Menineți lamele ascuțite. Folosiți doar lame de schimb identice.
10. Verificați dacă maina prezintă piese deteriorate – dacă există protecții sau alte piese deteriorate, determinați dacă maina va funcționa în mod

corespunzător. Verificați dacă piesele mobile nu mai sunt aliniate corespunzător sau dacă sunt blocate, verificați dacă există piese sau suporturi rupte, precum și orice alte condiții care ar putea afecta operarea mainii. Dacă nu este indicat altfel în instrucțiuni, solicitați unui centru de service autorizat să repare sau să înlocuiască o protecție sau o piesă defectă.

11. Atunci când nu utilizați acumulatorul, ineți-l departe de obiecte metalice precum agrafe pentru hârtie, monede, chei, cuie și uruburi care pot realiza o conexiune între borne. Scurtcircuitarea bornelor acumulatorului poate provoca arsuri sau un incendiu.
12. Verificați frecvent ca lama și uruburile de montare ale motorului să fie strânse corespunzător.
13. Atunci când nu utilizați maina, depozitați-o în interior, într-un loc uscat și sigur, care nu este la îndemâna copiilor.
14. Nu expuneți un acumulator sau o maină la foc sau la temperaturi excesive. Expunerea la foc sau la temperaturi de peste 130°C poate cauza explozie.
15. ATENIE – un acumulator manipulat necorespunzător poate prezenta un risc de incendiu, explozie sau de arsuri chimice.
 - Nu dezamblai acumulatorul.
 - Înlocuiți acumulatorul doar cu un acumulator original Toro; folosirea unui alt tip de acumulator poate cauza un incendiu sau risc de rănire.
 - Nu lăsați acumulatorii la îndemâna copiilor și păstrați acumulatorii în ambalajele originale, până când sunteți gata să îi folosiți.

PĂSTRAI ACESTE INSTRUCIUNI

Decal-uri instrucționale și de siguranță



Instrucțiunile și autocolantele cu informații privind siguranța sunt ușor vizibile pentru operator și sunt amplasate lângă orice zonă cu potențial risc. Înlocuiește orice autocolant care este deteriorat sau lipsete.

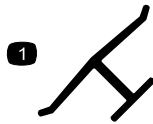

decaloemmark

Marca producătorului

1. Această marcă indică faptul că lama este identificată ca piesă ce provine de la producătorul original al mainii.

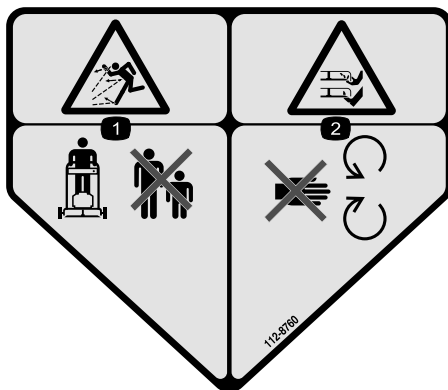

decal112-8760

112-8760

1. Pericol de obiecte proiectate – țineți trecătorii la distanță.
2. Pericol de tăiere/dezmembrare a mâinilor sau picioarelor, lama mainii de tuns iarba – păstrați distanță față de piesele mobile.

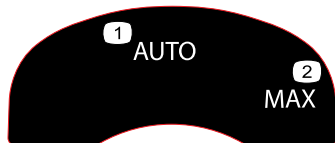

decal134-4691

134-4691

1. Viteza automată
2. Viteza maximă

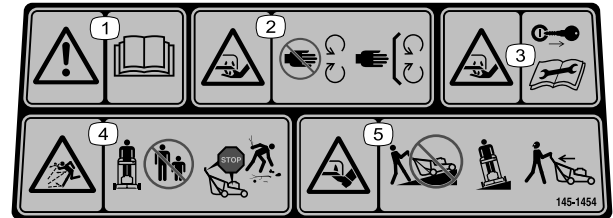

decal145-1454

145-1454

1. Avertisment – citiți *Manualul operatorului*.
2. Lama mainii de tuns iarba prezintă pericolul de tăiere/desprindere a mâinilor – păstrați distanță față de piesele mobile; lăsați toate apărătorii și protecțiile montate.
3. Lama mainii de tuns iarba prezintă pericolul de tăiere/desprindere a mâinilor – scoateți cheia din contact și citiți *Manualul operatorului* înainte de efectuarea lucrărilor de întreținere.
4. Pericol de obiecte proiectate – ineți trecătorii la distanță; opriți mâna și așteptați oprirea tuturor pieselor mobile înainte de a părăsi maina; colectați orice reziduuri înainte de a tunde iarba.
5. Lama mainii de tuns iarba prezintă pericolul de tăiere/desprindere a picioarelor – nu operați maina în sus și în jos pe pante; operați maina doar dintr-o parte în alta a pantei; priviți înapoi atunci când vă deplasați cu spatele.



decal140-1324

140-1324

1. Citii *Manualul operatorului*.
2. Pentru a porni maina, strângeți bara înspre mâner și apăsați butonul.
3. Pentru a opri maina, eliberați bara.



140-8492

1. A se păstra la distanță de foc sau flăcări deschise.
2. A nu se expune la ploaie.
3. Citii *Manualul operatorului*.
4. Reciclați acumulatorul în mod corespunzător.
5. Conține litiu-ion; nu aruncați în mod necorespunzător.

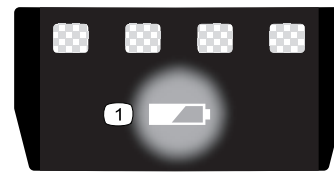

137-9461

decal137-9461

1. Nivel de încărcare acumulator

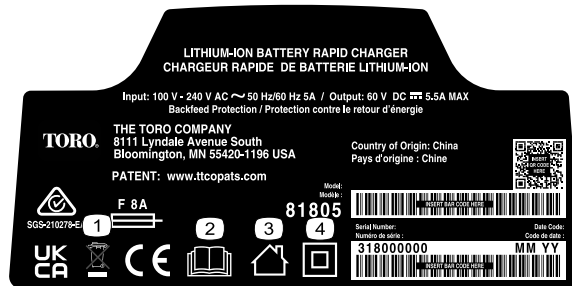

144-6035

decal144-6035

1. Eliminați în mod corespunzător
2. Citii *Manualul operatorului*.
3. Pentru utilizare în interior
4. Cu izolație dublă

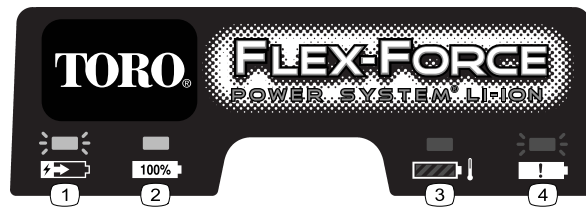

145-3129

decal145-3129

1. Acumulatorul se încarcă.
2. Acumulatorul este complet încărcat.
3. Acumulatorul are o temperatură mai mare sau mai mică decât intervalul de temperatură corespunzător.
4. Eroare la încărcarea acumulatorului

Reglare

Important: La momentul achiziției, acumulatorul nu este încărcat integral. Înainte de a utiliza maina pentru prima dată, consultai [Încărcarea acumulatorului \(Pagină 20\)](#).

1

Montarea încărcătorului (opional)

Piese solicitate pentru această procedură:

2	Elemente de montare (nu sunt incluse)
---	---------------------------------------

Procedură

Dacă dorii, montai încărcătorul în siguranță pe un perete, folosind orificiile pentru montarea pe perete, cu formă de gaură de cheie, amplasate pe spatele încărcătorului.

Montai încărcătorul la interior (cum ar fi într-un garaj sau într-un alt loc uscat), în apropierea unei prize, dar fără a fi la îndemâna copiilor.

Consultai [Figura 3](#) pentru asistență privind montarea încărcătorului.

Glisai încărcătorul pe elementele de montare amplasate în mod corespunzător, pentru a fixa încărcătorul (elementele de montare nu sunt incluse).



Figura 3

g290534

2

Desfășurarea mânerului

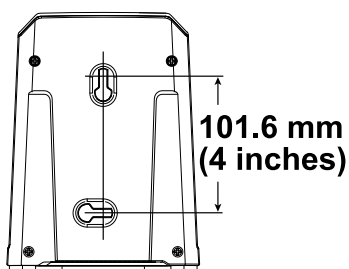
Nu s-au solicitat piese

Procedură

⚠ ATENȚIE

Plierea sau desfășurarea incorectă a mânerului poate deteriora cablurile, ducând la condiții de utilizare nesigure.

- Nu deteriorezi cablul/cablurile în timpul plierii sau desfășurării mânerului.
- Cablul/cablurile trebuie să se afle în afara mânerului.
- Dacă un cablu este deteriorat, contactați un centru de service autorizat.

Important: inei mânerul în timp ce cuplai închizătoarele sale pentru a evita prinderea mâinilor.



Figura 4

g419633

3

Montarea barei de comandă pentru lamă

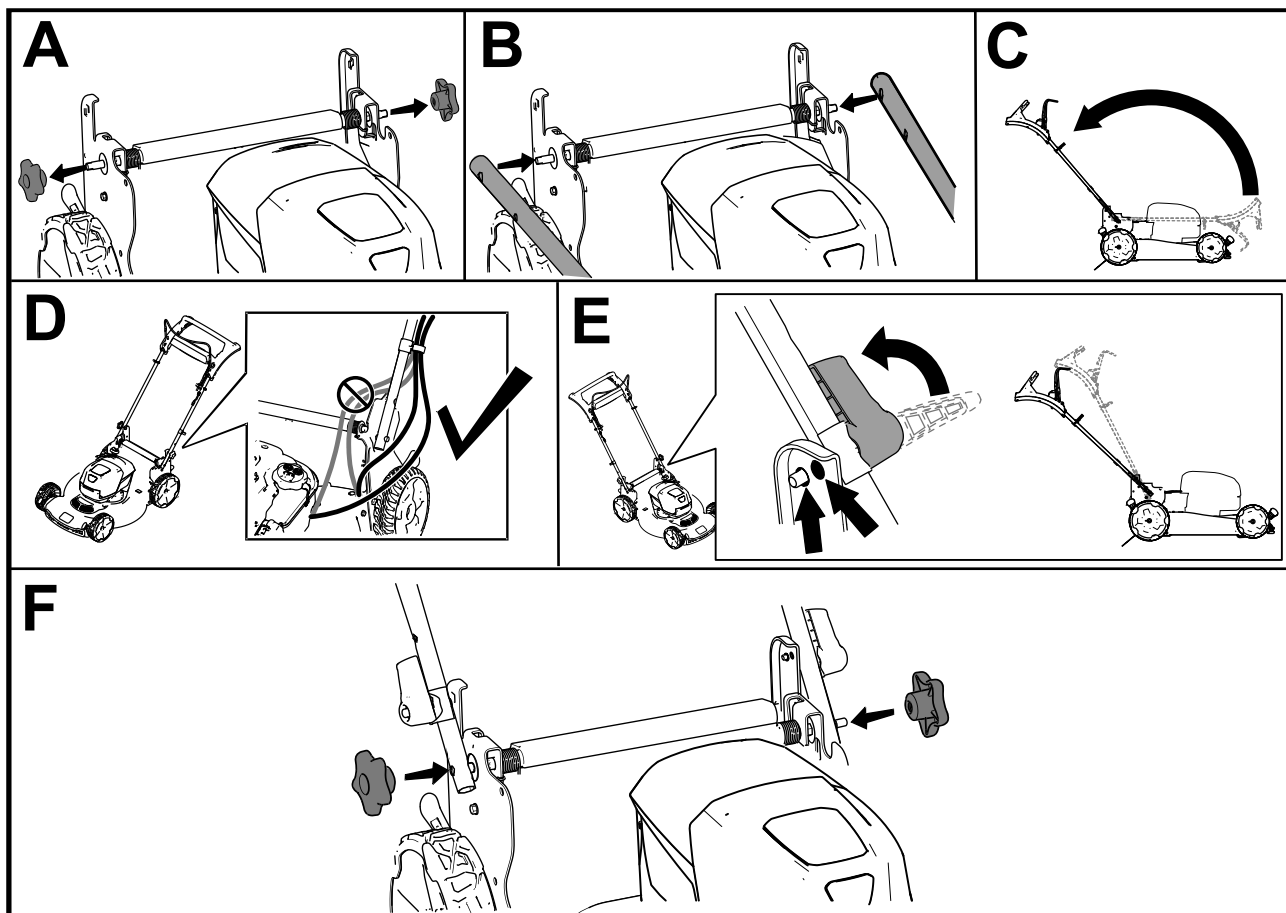
Nu s-au solicitat piese

Procedură



Figura 5

g344378

4

Asamblarea sacului pentru iarbă

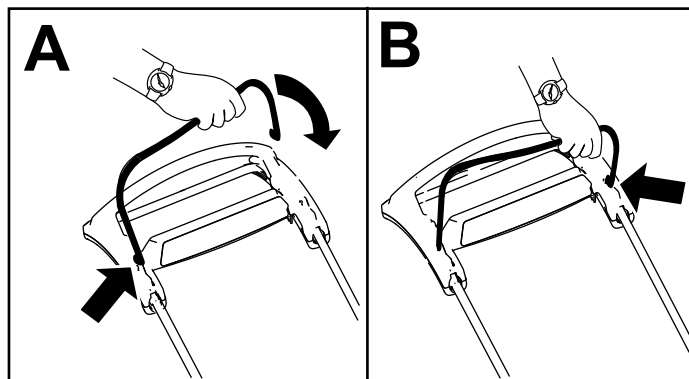
Nu s-au solicitat piese

Procedură



Figura 6

g334351

Rezumat al produsului

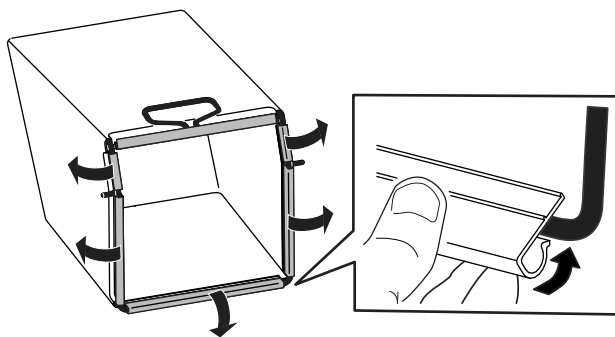

Figura 7

g370554

- | | |
|-----------------------------------|--|
| 1. Mâner cu propulsie automată | 6. Compartiment acumulator |
| 2. Bară de comandă pentru lamă | 7. Manetă înălțime de tăiere (4) |
| 3. Buton de pornire electrică | 8. Buton de ajustare a înălțimii mânerului |
| 4. Comutator de pornire electrică | 9. Mâner (2) |
| 5. Deflector spate | 10. Sac pentru iarbă |

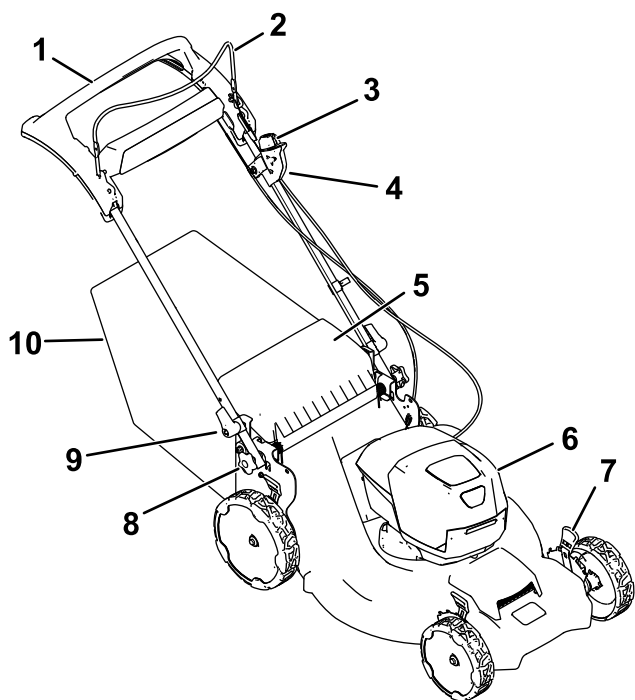

Figura 8

g355813

- | | |
|---|---|
| 1. Încărcător model 81802 (inclus în cazul modelului 21695) | 2. Acumulator model 81875 (inclus în cazul modelului 21695) |
|---|---|

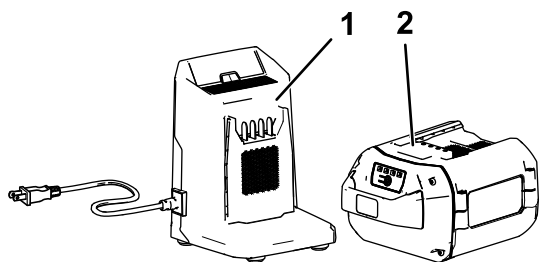

Figura 9

g370555

- | | |
|---|--|
| 1. Sac pentru iarbă | 3. Capac posterior |
| 2. Lamă eficientă (durată de funcționare crescută; instalată în mod implicit) | 4. Lamă de performanță curbată (performanță de tăiere și de colectare îmbunătățită; inclusă) |

Specificații

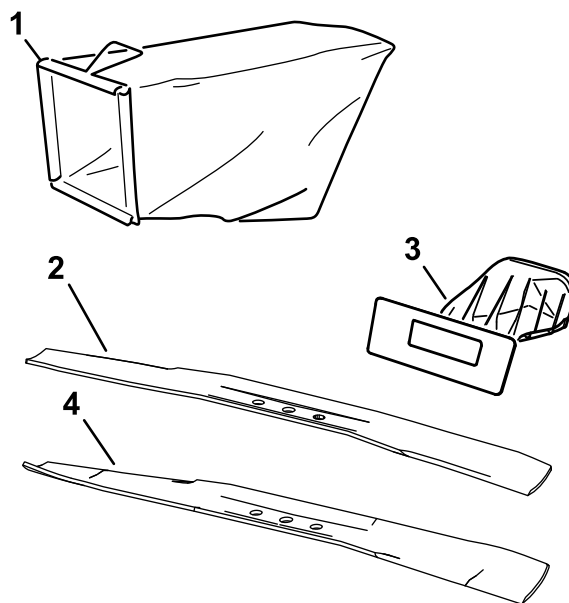
Acumulator

Model	81875
Capacitate acumulator	7,5 Ah 405 Wh
Clasificare producător acumulator = 60 V tensiune maximă i 54 V tensiune nominală. Tensiunea efectivă variază în funcție de sarcină.	

Încărcător de baterie

Model	81802
Tip	Încărcător de baterie litiu-ion 60 V MAX
Intrare	100 până la 240 V c.a. ~2,0 A 50/60Hz
Ieșire	60 V c.c. 2,0A MAX

Interval de temperaturi de funcționare corespunzătoare

Încărcarea/depozitarea acumulatorului la temperaturi cuprinse între	5 °C i 40 °C*
Folosirea acumulatorului la temperaturi cuprinse între	-30 °C i 49 °C*
Folosirea mâinii la temperaturi cuprinse între	0 °C i 49 °C*

*Timpul de încărcare va crește dacă nu încarci acumulatorul în acest interval.

Depozitai maina, acumulatorul și încărcătorul într-o zonă curată, uscată și închisă.

Dispozitive de ataare/Accesorii

Pentru extinderea și îmbunătățirea performanțelor mainii este disponibilă o gamă de dispozitive de ataare și accesorii aprobate de Toro. Pentru lista dispozitivelor de ataare și a accesoriilor aprobate, contactați centrul de service local sau un distribuitor Toro autorizat sau accesați www.Toro.com.

Pentru performanțe optime și utilizarea în siguranță a mainii, utilizați exclusiv piese de schimb și accesorii originale Toro. Piese de schimb și accesorii fabricate de alți producători pot fi periculoase.

Operare

Notă: Determinați partea stângă și dreaptă a mașinii din poziția de operare normală.

Înainte de utilizare

Montarea acumulatorului

Important: Folosii acumulatorul doar la temperaturi care se încadrează în intervalul corespunzător; consultați [Specificații \(Pagină 11\)](#).

1. Asigurați-vă că în orificiile de ventilație ale acumulatorului nu există praf și resturi.
2. Ridicați capacul compartimentului pentru acumulator (A din [Figura 10](#)).
3. Aliniați canalul acumulatorului cu limba de pe mână și glisați acumulatorul în compartiment până când se fixează prin blocare (B din [Figura 10](#)).
4. Închideți capacul compartimentului pentru acumulator (C din [Figura 10](#)).

Notă: În cazul în care compartimentul acumulatorului nu se închide complet, acumulatorul nu este corect instalat.



Figura 10

g251221

Reglarea înălțimii mânerului

Puteți ridica sau coborîți mânerul într-o poziție confortabilă pentru dumneavoastră.

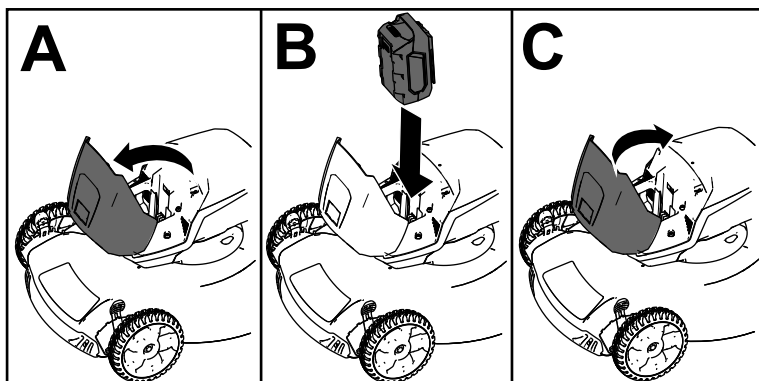
Rotii închizătorul de mâner, deplasați mânerul în pozițiile 1 - 2 și blocați mânerul în poziție ([Figura 11](#)).



Figura 11

g419634

Reglarea înălțimii de tăiere

⚠ PERICOL

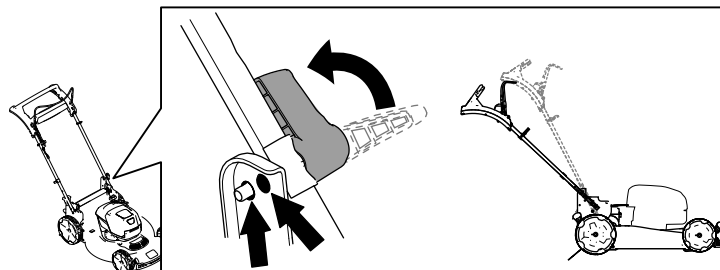
Reglarea înălțimii de tăiere vă poate aduce mâinile în contact cu o lamă aflată în micare, cauzând vătămări grave.

- Înainte de a regla înălțimea de tăiere oprii motorul, îndepărtați acumulatorul și așteptați până ce se opresc toate piesele mobile.
- Nu introduceți degetele sub carcasă în timp ce reglați înălțimea de tăiere.

Reglați înălțimea de tăiere conform preferințelor. Setai toate roile la aceeași înălțime de tăiere (Figura 12).



Figura 12

g369225

În timpul utilizării

Pornirea mainii

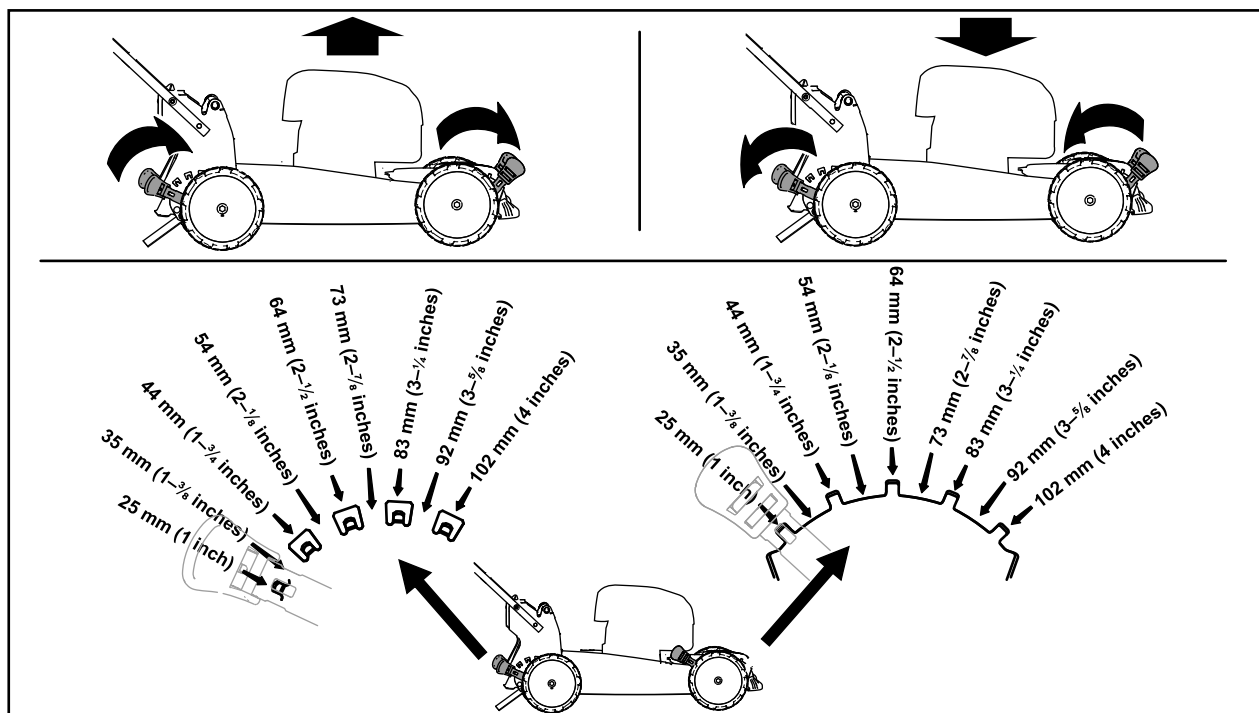
1. Asigurați-vă că acumulatorul este instalat în maină; consultați [Montarea acumulatorului \(Pagină 13\)](#).

Notă: În cazul în care compartimentul acumulatorului nu se închide complet, acumulatorul nu este corect instalat.

2. Introduceți butonul de pornire electrică în comutatorul de pornire electrică (A din [Figura 13](#)).
3. Strângeți bara de comandă pentru lamă și înclinați-o spre mâner (B din [Figura 13](#)).
4. Apăsăți butonul de pornire electrică și mențineți-l apăsat până când pornete motorul (C din [Figura 13](#)).



Figura 13

g370586

Utilizarea propulsiei automate

Pentru a opera propulsia automată, mergeți pur și simplu cu mâinile pe mânerul superior și coatele în lateral, iar aparatul va ine automat pasul cu dumneavoastră ([Figura 14](#)).

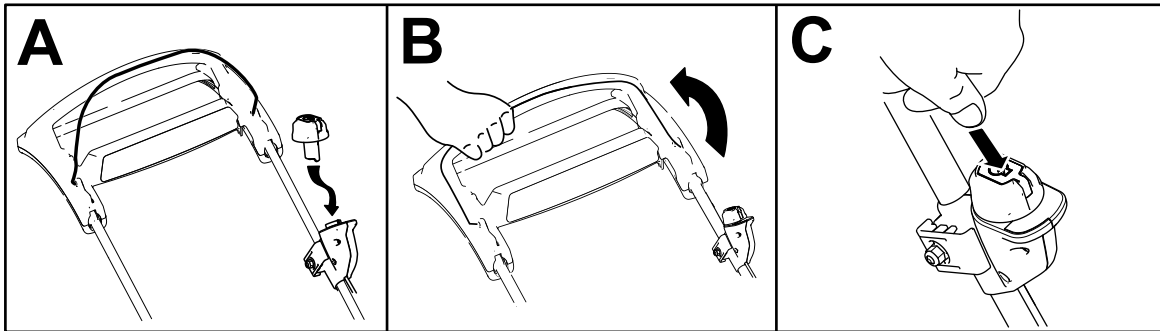

Figura 14

g336401

Reglarea vitezei lamelor

Această maină are 2 setări pentru viteza lamelor: AUTO și MAX.

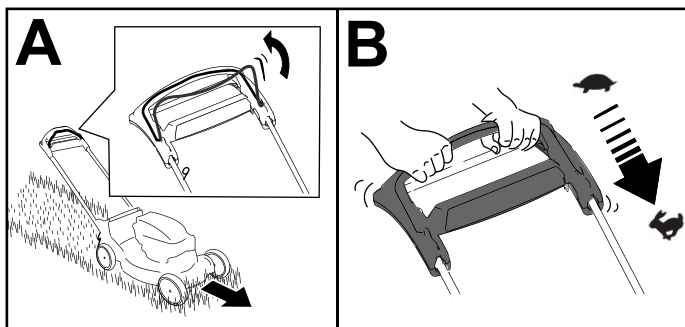
- Când este setată poziția AUTO, viteza lamelor se reglează automat pentru o eficiență sporită; se detectează schimbările condițiilor de tăiere, iar viteza lamelor crește atunci când este necesar, pentru a menține calitatea tăierii.
- Când este setată poziția MAX, viteza lamelor rămâne permanent la cea mai mare viteză.

Răsuciți butonul de pornire electrică în comutatorul de pornire electrică până la oricare poziție pentru a stabili setarea pentru viteza lamelor ([Figura 15](#)).

Notă: Dacă maina nu rulează liber în spate după propulsia automată, opriți deplasarea, înclinați mâinile în poziție și permiteți mainii să ruleze cu câiva centimetri (inch) în față pentru a decupla traciunea. De asemenea, puteți încerca să ajungeți chiar sub mânerul superior la mânerul metalic și să împingeți maina în față cu câiva centimetri (inch). Dacă maina continuă să nu ruleze în spate cu ușurință, contactați un centru de service autorizat.

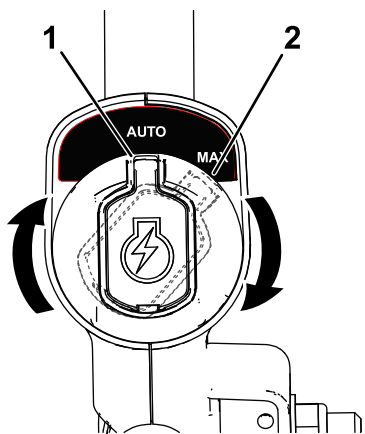

g337279

Figura 15

1. Poziia AUTO

2. Poziia MAX

Oprirea mainii

1. Eliberai bara de comandă pentru lamă (A din [Figura 16](#)).
2. Îndepărtați butonul de pornire electrică de la comutatorul de pornire electrică (B din [Figura 16](#)).
3. Îndepărtați acumulatorul; consultați [Îndepărtarea acumulatorului din maină](#) (Pagină 17).

Notă: Oricând nu utilizați maina, îndepărtați acumulatorul.



Figura 16

g370557

Îndepărtarea acumulatorului din maină

1. Ridicați capacul compartimentului pentru acumulator.
2. Apăsai clichețul acumulatorului pentru a elibera acumulatorul și pentru a-l îndepărta.
3. Închideți capacul compartimentului pentru acumulator.

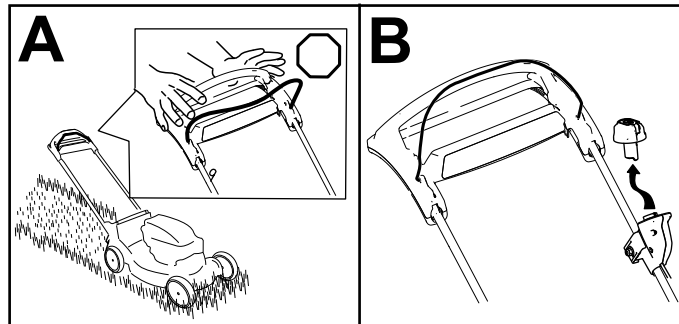
Reciclarea resturilor

Maina dumneavoastră este pregătită din fabrică să recicleze resturile de iarbă și de frunze înapoi în gazon.

Important: Asigurați-vă că capacul din spate este fixat în poziție. Pentru a bloca capacul, ridicați deflectorul spate (A din [Figura 17](#)) și împingeți ferm capacul în jos până când se fixează în poziție (B din [Figura 17](#)).



Figura 17

g378112

Notă: Pentru a debloca capacul, rotiți maneta de pe capac la dreapta ([Figura 18](#)).

Colectarea resturilor

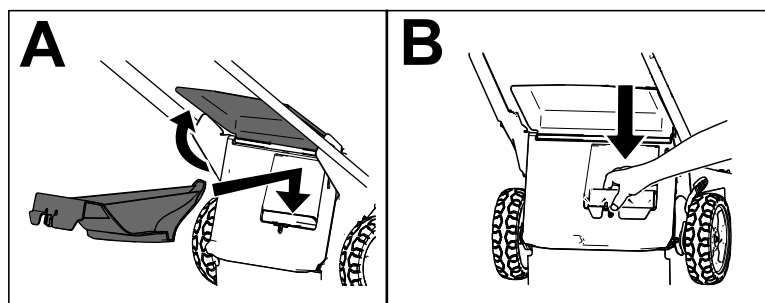
Folosii sacul pentru iarbă atunci când dorii să colectai resturile de iarbă i de frunze de pe gazon.

Notă: În mod implicit, această maină este echipată cu o lamă economică pentru un timp de funcționare îmbunătățit; de asemenea, include o lamă opțională de performanță pentru colectare i performanță îmbunătățită. Înainte de colectare, montai lama de performanță, consultai [Înlocuirea lamei \(Pagină 23\)](#).

Montarea sacului pentru iarbă

1. Oprii maina i așteptai până la oprirea tuturor pieselor mobile; consultai [Oprirea mainii \(Pagină 17\)](#).
2. Demontai acumulatorul de la maină; consultai [Îndepărtarea acumulatorului din maină \(Pagină 17\)](#).
3. Ridicai i meninei ridicat deflectorul spate (A din [Figura 18](#)).
4. Îndepărtați capacul evacuării posteriore prin împingerea înăuntru cu degetul a clichetului i îndepărtarea capacului de pe maină (B i C din [Figura 18](#)).
5. Instalai capetele tijei sacului în canelurile de la baza mânerului i deplasai sacul înainte i înapoi, pentru a vă asigura că ai fixat capetele tijei sacului pe părțile inferioare ale celor două caneluri (D din [Figura 18](#)).
6. Coborâi deflectorul spate până se sprijină pe sacul pentru iarbă.



Figura 18

g367752

Îndepărtarea sacului pentru iarbă

▲ PERICOL

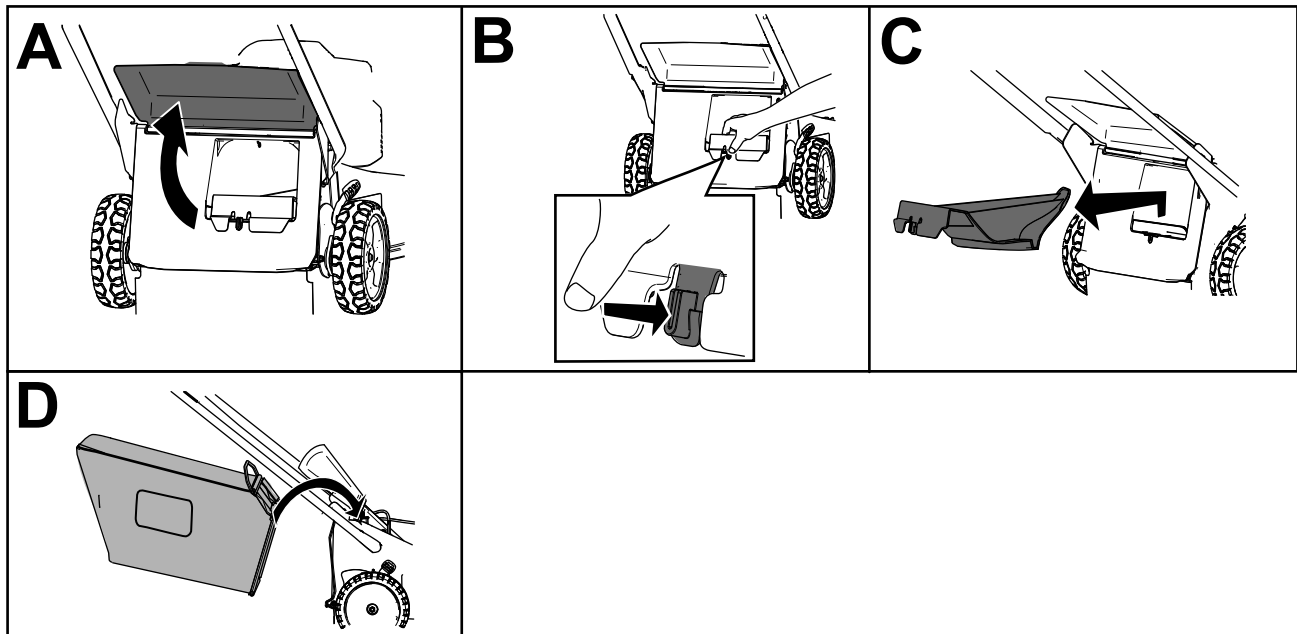
Maina poate proiecta resturile de iarbă și alte obiecte printr-o deschizătură de pe carcasa mainii. Obiectele proiectate cu suficientă forță pot provoca vătămări corporale grave sau decesul dumneavoastră sau trecătorilor.

- Nu îndepărtați niciodată sacul pentru iarbă pentru ca apoi să porniți maina, fără a instala capacul evacuării pe maină.
- Nu deschideți niciodată deflectorul spate al mainii atunci când maina este în funcțiune.
 1. Opriți motorul și așteptați până la oprirea tuturor pieselor mobile.
 2. Ridicați deflectorul spate.
 3. Scoateți tija sacului pentru iarbă din canelurile de la baza mânerului (A din [Figura 18](#)).
 4. Montați capacul evacuării (B din [Figura 18](#)).
 5. Coborâți deflectorul spate (C din [Figura 18](#)).

Indicații de exploatare

Recomandări generale pentru a tunde iarba

- Evitați lovirea obiectelor solide cu lama. Nu tundeți iarba trecând în mod voluntar peste obiecte.
- Pentru cele mai bune performanțe, instalați o lamă nouă înainte de a începe sezonul de tuns iarba.
- Înlocuiți lama, atunci când este necesar, cu o lamă de schimb Toro.

Tăierea ierbii

- Tăiați aproximativ o treime din firul de iarbă. Pentru un timp de funcționare îmbunătățit, tăiați iarba la o înălțime de tăiere mai mare.
- Nu tăiați mai jos de 51 mm, cu excepția cazului în care iarba este mai rară sau este toamnă târzie, când creșterea ierbii începe să încetinească.
- Atunci când tăiați iarba cu o înălțime de peste 15 cm, tăiați mai întâi la cea mai ridicată setare a înălțimii de tăiere și la o viteză mai mică; apoi tăiați din nou la o înălțime de tăiere mai mică pentru ca gazonul să aibă cel mai bun aspect. Dacă iarba este prea lungă, maina se poate bloca, ceea ce poate duce la calarea motorului.
- Iarba și frunzele ude au tendința de a se aduna în curte și pot cauza blocarea mainii sau calarea motorului. Evitați să tundeți iarba în condiții umede.
- Fii atenți la potențialul risc de incendiu în condiții foarte uscate, respectați toate avertismentele autorităților locale privind incendiile și prevenii pătrunderea ierbii uscate și a resturilor de frunze în maină.

- Alternați direcția de tăiere. Acest lucru ajută la dispersarea resturilor pe gazon, pentru o fertilizare uniformă.
- Dacă aspectul final al gazonului este nesatisfăcător, încercați una sau mai multe din următoarele recomandări:
 - Înlocuiți lama sau ascuiți-o.
 - Deplasați-vă mai încet în timp ce tăiați iarba.
 - Ridicați înălțimea de tăiere a mainii dumneavoastră.
 - Tăiați iarba mai frecvent.
 - Suprapuneți zonele de tăiere în loc să tăiați iarba dintr-o zonă completă cu fiecare trecere.

Tăierea frunzelor

- După tunderea gazonului, asigurați-vă că jumătate din gazon se vede prin stratul de frunze tăiate. Poate fi nevoie să efectuați mai multe treceri peste frunze.
- Dacă pe gazon există un strat de frunze mai mare de 13 cm, tăiați iarba la o înălțime de tăiere mai mare și apoi tăiați iarba din nou la înălțimea de tăiere dorită.
- Reduceți viteza de tăiere dacă maina nu taie frunzele suficient de fin.

După utilizare

Încărcarea acumulatorului

Important: La momentul achiziției, acumulatorul nu este încărcat integral. Înainte de a utiliza maina pentru prima dată, amplasai acumulatorul în încărcător și încarcă-l până când afiajul LED indică faptul că acumulatorul este complet încărcat. Citii toate precauțiile privind siguranța.

Important: Încarcă acumulatorul doar la temperaturi care se încadrează în intervalul corespunzător; consultai [Specificații \(Pagină 11\)](#).

Notă: În orice moment, apăsai butonul care indică nivelul de încărcare a acumulatorului de pe acumulator, pentru a afla nivelul actual de încărcare (indicatoare LED).

1. Asigură-te că orificiile acumulatorului și ale încărcătorului nu prezintă praf sau reziduuri.



Figura 19

- | | |
|--|--|
| 1. Canalul acumulatorului | 5. Indicatoare LED (nivelul actual de încărcare) |
| 2. Orificiile de ventilare ale acumulatorului | 6. Mâner |
| 3. Bornele acumulatorului | 7. Indicator luminos LED încărcător |
| 4. Buton care indică nivelul de încărcare a acumulatorului | 8. Orificiile de ventilare ale încărcătorului |
2. Aliniați canalul acumulatorului (Figura 19) cu limba încărcătorului.
 3. Glisați acumulatorul în încărcător până când este fixat corespunzător (Figura 19).

4. Pentru a îndepărta acumulatorul, glisați acumulatorul înapoi, afară din încărcător.
5. Consultați următorul tabel pentru a interpreta indicatorul luminos LED de pe încărcător.

Indicator luminos	Indică
Oprit	Acumulatorul nu este introdus
Verde intermitent	Acumulatorul se încarcă
Verde	Acumulatorul este încărcat
Rou	Acumulatorul i/sau încărcătorul au o temperatură mai mare sau mai mică decât intervalul de temperatură corespunzător
Rou intermitent	Eroare la încărcarea acumulatorului*

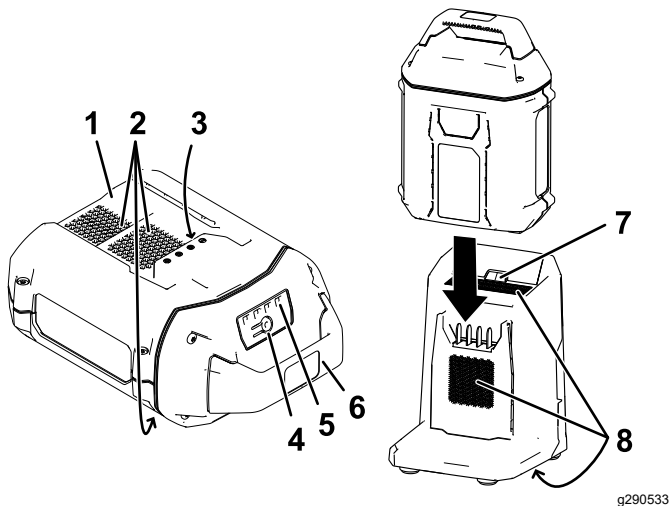
*Consultați [Înlăturarea defecțiunilor \(Pagină 26\)](#) pentru mai multe informații.

Important: Acumulatorul poate fi lăsat în încărcător pentru perioade scurte de timp între utilizări.

Dacă acumulatorul nu va fi utilizat pentru perioade lungi, îndepărtați acumulatorul din încărcător; consultați [Depozitare \(Pagină 25\)](#).

Curățarea sub maină

Curățarea sub maină în poziția de operare

Interval de service: După fiecare folosință

⚠ ATENȚIE

Maina poate disloca material de sub ea.

- Purtați protecție pentru ochi.
- Stai în poziția de operare (în spatele mânerului) în timp ce funcționează motorul.
- Nu permiteți trecătorilor să se afle în zonă.

Pentru rezultate optime, curățați maina în scurt timp după ce ai terminat de tuns iarba.

1. Coborâți maina la cea mai mică înălțime de tăiere a mainii. Consultați [Reglarea înălțimii de tăiere \(Pagină 14\)](#).
2. Dacă sacul pentru iarbă este montat, îndepărtați-l; consultați [Îndepărtarea sacului pentru iarbă \(Pagină 19\)](#).
3. Deplasați maina pe o suprafață pavată, uniformă.
4. Spălați zona de sub ea din spate (dacă se aplică), pe unde este evacuată iarba tăiată, din partea inferioară a mainii până la sacul pentru iarbă.

- Cu motorul pornit i lama cuplată, direcionezi un jet de apă în faa roii dreapta, spate (Figura 20).



Figura 20

g002600

- Când nu mai este evacuată iarbă tăiată, opriți apa și mutați mâna într-o zonă uscată.
- Lăsați motorul să funcționeze timp de câteva minute pentru a usca partea inferioară a mâinii.
- Opriți motorul și permiteți-i să se răcească.

Curățarea sub mână în poziție pliată vertical

- Setați mâna în poziția pliată verticală; consultați [Depozitarea mașinii în Poziția pliată verticală \(Pagină 21\)](#).
- Spălați resturile de iarbă de sub mână.

Plierea mânerului

⚠ ATENȚIE

Plierea sau desfășurarea incorectă a mânerului poate deteriora cablurile, ducând la condiții de utilizare nesigure.

- Nu deteriorezi cablul/cablurile în timpul plierii sau desfășurării mânerului.
- Cablul/cablurile trebuie să se afle în afara mânerului.
- Dacă un cablu este deteriorat, contactați un centru de service autorizat.

- Îndepărtați butonul de pornire electrică (Figura 21).



Figura 21

g370561

- încingi mânerul în timp ce decuplezi închizătoarele sale pentru a evita prinderea mâinilor.

- Decuplezi închizătoarele mânerului până ce poți mișca mânerul superior liber.
- Plii mânerul în față, către poziția înainte completă, așa cum este ilustrat în Figura 22.

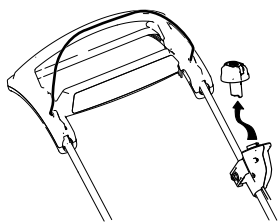
Important: Poziționezi cablurile în exteriorul închizătoarelor mânerului, pe măsură ce pliți mânerul.



Figura 22

g370563

- Pentru a desfășura mânerul, consultați [2 Desfășurarea mânerului \(Pagină 9\)](#).

Depozitarea mașinii în Poziția pliată verticală

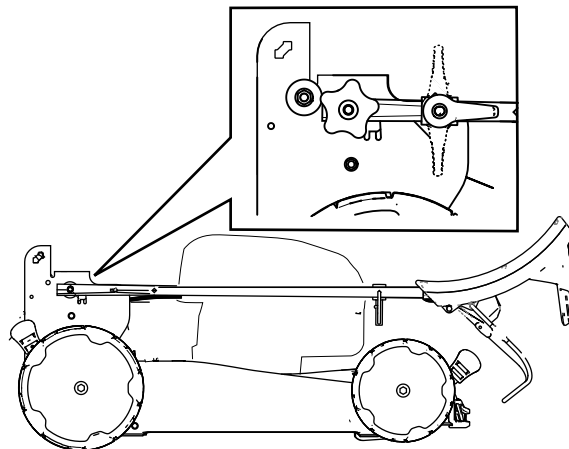
În timpul sezonului de tuns iarbă sau în extrasezon, puteți depozita mâna în poziție verticală pentru a reduce spațiul de depozitare.

⚠ PERICOL

Poziția pliată verticală expune partea inferioară a mâinii.

- Îndepărtați acumulatorul și butonul de pornire electrică înainte de a mișca mâna în poziția pliată verticală.
- Nu transportați mâna în poziție pliată verticală.
- Nu încercați să porniți mâna în poziție pliată verticală.

- Asigurați-vă că setarea înălțimii de tăiere a mâinii este de 92 mm sau mai mică. Dacă nu este, reduceți înălțimea; consultați [Reglarea înălțimii de tăiere \(Pagină 14\)](#).
- Decuplezi închizătoarele mânerului (Figura 23).

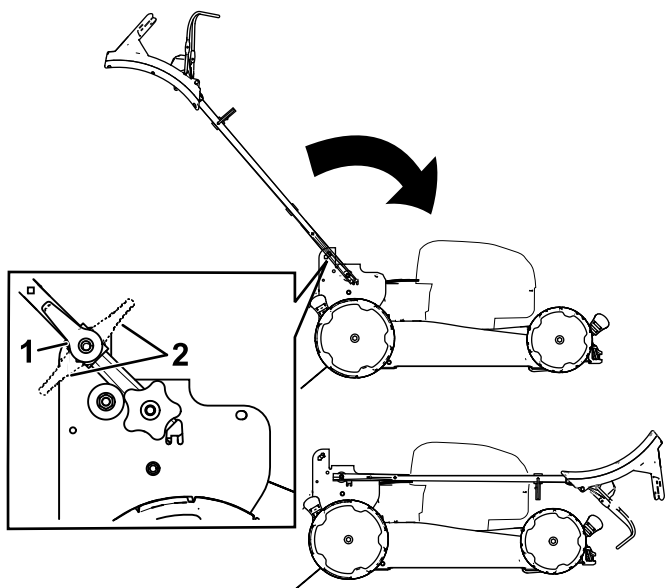

g370560

Figura 23

- | | |
|---|--------------------------------------|
| 1. Mâner de blocare poziii
decuplate | 2. Mâner de blocare pozii
cuplată |
|---|--------------------------------------|

3. Pliai mânerul complet în faă ([Figura 23](#)).

Important: Poziionai cablurile în exteriorul butoanelor de mâner pe măsură ce pliai mânerul.

4. Cuplai închizătoarele mânerului.
5. Ridicai partea frontală a mainii cu ajutorul mânerului i mutai-o într-un spaiu de depozitare ([Figura 24](#)).

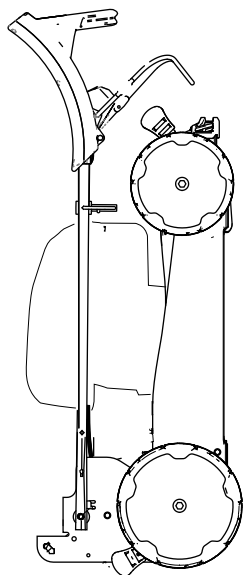

g367781

Figura 24

Întreținere

Îndepărtați butonul de pornire electrică și acumulatorul de pe maină înainte de a realiza operațiuni de întreținere sau curățare a mainii.

Folosii numai piesele de schimb și accesoriile recomandate de producător.

Verificai și realizați operațiuni de întreținere a mainii periodic. Reparați maina numai la un centru de service autorizat.

Program(e) de întreținere recomandat(e)

Interval de întreținere și service	Procedură de întreținere
După fiecare folosință	• Curățați resturile de iarbă și mizeria de sub maină.
Anual	• Înlocuiți lamele sau ascuiți-le (mai frecvent dacă marginea se tocete rapid).

Înlocuirea lamei

Interval de service: Anual

Important: Pentru a instala lama corect vei avea nevoie de o cheie. Dacă nu deții o cheie sau consideri că nu poți realiza această procedură, contactați un centru de service autorizat.

Dacă lama este deteriorată sau fisurată, înlocuiți-o imediat. Dacă marginea lamei este tocită sau prezintă creștături, ascuiți-o și echilibrați-o sau înlocuiți-o.

⚠ ATENȚIE

Atunci când efectuați lucrări de service asupra lamei, lama se poate deplasa, chiar dacă sursa de alimentare a fost oprită. Lama este ascuțită; contactul cu lama poate rezulta în vătămări corporale grave.

- Țineți mâinile și picioarele la distanță de lama în micare.
- Purtați mănuși în timpul lucrărilor de service asupra lamei.

1. Îndepărtați butonul de pornire electrică și acumulatorul de pe maină.
2. Folosii o bucată de lemn pentru a menține lama stabilă (Figura 25).
3. Îndepărtați lama, păstrând toate elementele de montare (Figura 25).



Figura 25

g231389

4. Instalați lama nouă și toate elementele de montare (Figura 26).

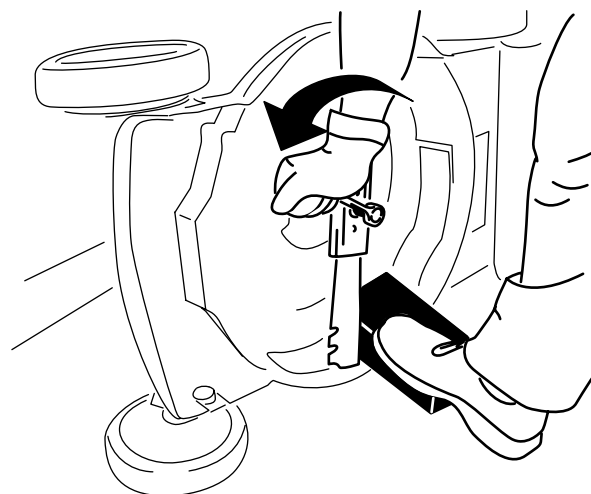

Figura 26

g231390

Important: Amplasai capetele curbate ale lamei cu faa în sus, spre carcasa mainii.

5. Folosii o cheie dinamometrică pentru a strânge urubul lamei la un cuplu de 88 N·m.

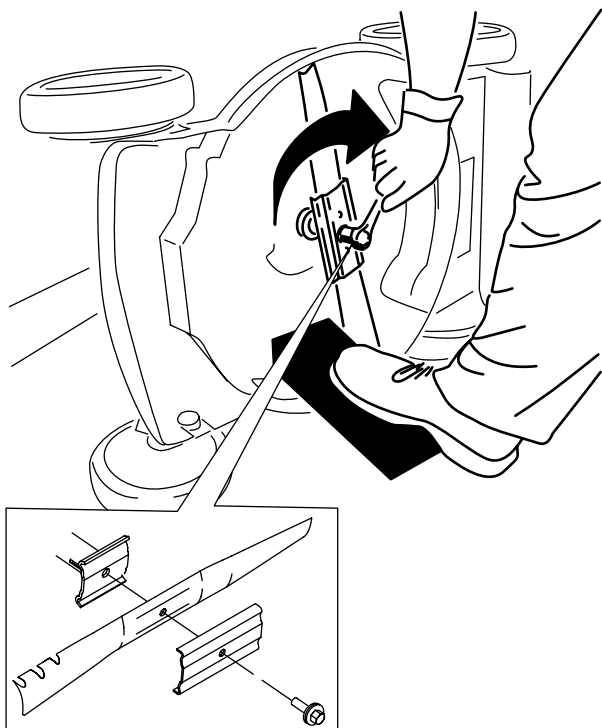
Reglarea propulsiei automate

Doar pentru modele cu propulsie automată

Oricând instalezi un nou cablu al unității de propulsie automată sau dacă unitatea de propulsie automată nu mai este reglată, reglăi cablul unității de propulsie automată.

1. Rotii piulia de reglare în sens invers acelor de ceasornic pentru a slăbi cablul (Figura 27).



Figura 27

g269307

1. Mâner (partea stângă)
2. Piulia de reglare
3. Cablu pentru propulsia automată
4. Rotii piulia de reglare în sensul acelor de ceasornic pentru a strânge cablul.
5. Rotii piulia de reglare în sens invers acelor de ceasornic pentru a slăbi cablul.

2. Ajustai tensionarea cablului (Figura 27) trăgându-l în spate sau în față i meninând poziia.

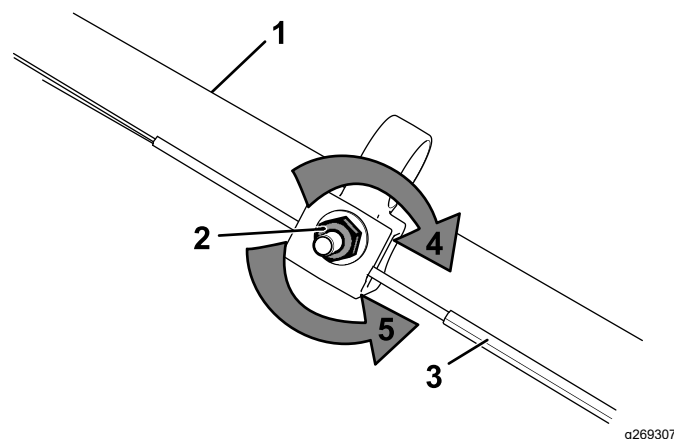
Notă: Împingei cablul spre motor pentru a mări traciunea; tragei cablul de la motor pentru a reduce traciunea.

3. Rotii piulia de reglare în sensul acelor de ceasornic pentru a strânge.

Notă: Strângeți ferm piulia cu o cheie.

Pregătirea acumulatorului în vederea reciclării

Important: După îndepărtare, acoperii bornele acumulatorului cu bandă adezivă de mare rezistență. Nu încercai să distrugi sau să dezasamblai acumulatorul sau să îndepărtați oricare dintre componentele sale.



Acumulatorii litiu-ion etichetați cu sigiliul Call2Recycle pot fi reciclați la oricare comerciant cu amănuntul participant sau la orice centru de reciclare a bateriilor din programul Call2Recycle (doar SUA și Canada). Pentru a localiza comerciantul cu amănuntul participant sau centrul cel mai apropiat de dumneavoastră, vă rugăm sunați la 1-800-822-8837 sau vizitați www.call2recycle.org. Dacă nu puteți localiza un comerciant cu amănuntul participant sau un centru în apropiere, sau dacă bateria dumneavoastră reîncărcabilă nu este etichetată cu sigiliul Call2Recycle, vă rugăm să contactați municipalitatea locală pentru mai multe informații privind reciclarea responsabilă a bateriei. Dacă vă aflați în afara SUA și Canada, vă rugăm să contactați distribuitorul dumneavoastră autorizat Toro.

Depozitare

Important: Depozitați maina, acumulatorul și încărcătorul doar la temperaturi care se încadrează în intervalul corespunzător; consultați [Specificații \(Pagină 11\)](#).

Important: Dacă depozitați acumulatorul în afara sezonului de tuns iarba, încărcați-l până ce 2–3 indicatoare LED de pe acumulator devin verzi. Nu depozitați un acumulator încărcat sau descărcat complet. Atunci când sunteți pregătit să utilizați maina din nou, încărcați acumulatorul până când indicatorul luminos din partea stângă a încărcătorului devine verde sau până când toate cele 4 indicatoare LED de pe acumulator devin verzi.

- Deconectați maina de la sursa de alimentare (adică îndepărtați acumulatorul) și verificați dacă există defecțiuni în urma utilizării.
- Nu depozitați maina cu acumulatorul montat.
- Curățați toate materiile străine de pe produs.
- Când nu sunt utilizate, depozitați maina, butonul de pornire electrică, acumulatorul și încărcătorul în locuri care nu sunt la îndemâna copiilor.
- Întindeți maina, acumulatorul și încărcătorul departe de agenți corozivi, cum ar fi substanțe chimice folosite în grădină sau săruri pentru dezgheare.
- Pentru a reduce riscul vătămării corporale grave, nu depozitați acumulatorul în aer liber sau în autovehicule.
- Depozitați maina, acumulatorul și încărcătorul într-o zonă curată, uscată și închisă.

Înlăturarea defecțiunilor

Efectuai doar paii descrii în aceste instrucțiuni. Dacă nu putei soluționa problema pe cont propriu, toate lucrările suplimentare de inspecție, întreținere și reparații trebuie efectuate de un centru de service autorizat sau de un specialist cu calificări similare.

Îndepărtați întotdeauna bateria de la nivelul mâinii când efectuați depanarea, inspectarea, întreținerea sau curățarea instrumentului.

Problemă	Cauze posibile	Acțiuni corective
Maina nu pornete.	<ol style="list-style-type: none">1. Acumulatorul nu este montat corespunzător în mână.2. Acumulatorul nu este încărcat.3. Acumulatorul este deteriorat.4. Mâina are o altă problemă electrică.	<ol style="list-style-type: none">1. Îndepărtați și apoi înlocuiți acumulatorul din mână, asigurându-vă că este montat și fixat corespunzător.2. Îndepărtați acumulatorul din mână și încărcați-l.3. Înlocuiți acumulatorul.4. Contactați un centru de service autorizat.
Propulsia automată a mâinii nu funcționează continuu.	<ol style="list-style-type: none">1. Cablurile acumulatorului sunt umede.2. Bateria nu este montată corespunzător în mână.	<ol style="list-style-type: none">1. Lăsați acumulatorul să se usuce sau tergeți-l complet.2. Îndepărtați și apoi înlocuiți bateria din mână asigurându-vă că este montată și fixată corespunzător.
Maina nu atinge capacitatea maximă.	<ol style="list-style-type: none">1. Nivelul de încărcare a acumulatorului este prea redus.2. Gurile de aerisire sunt blocate.	<ol style="list-style-type: none">1. Îndepărtați acumulatorul din mână și încărcați-l complet.2. Curățați gurile de aerisire.
Acumulatorul își pierde rapid din nivelul de încărcare.	<ol style="list-style-type: none">1. Acumulatorul are o temperatură mai mare sau mai mică decât intervalul de temperatură corespunzător.	<ol style="list-style-type: none">1. Mutai acumulatorul într-un loc uscat, cu temperaturi cuprinse între 5 °C și 40 °C.
Încărcătorul nu funcționează.	<ol style="list-style-type: none">1. Încărcătorul are o temperatură mai mare sau mai mică decât intervalul de temperatură corespunzător.2. Priza la care este conectat încărcătorul nu este sub tensiune.	<ol style="list-style-type: none">1. Mutai încărcătorul într-un loc uscat, cu temperaturi cuprinse între 5 °C și 40 °C.2. Contactați un electrician calificat pentru a repara priza.
Indicatorul luminos LED de pe încărcător este rou.	<ol style="list-style-type: none">1. Încărcătorul și/sau acumulatorul au o temperatură mai mare sau mai mică decât intervalul de temperatură corespunzător.	<ol style="list-style-type: none">1. Deconectați încărcătorul și mutați încărcătorul și acumulatorul într-un loc uscat, cu temperaturi cuprinse între 5 °C și 40 °C.
Indicatorul luminos LED de pe încărcător se aprinde rou intermitent.	<ol style="list-style-type: none">1. Există o eroare de comunicare între acumulator și încărcător.2. Acumulatorul are o capacitate redusă.	<ol style="list-style-type: none">1. Îndepărtați acumulatorul din încărcător, deconectați încărcătorul de la priză și așteptați 10 secunde. Conectați încărcătorul din nou la priză și introduceți acumulatorul în încărcător. Dacă indicatorul luminos LED de pe încărcător se aprinde în continuare rou intermitent, repetați procedura. Dacă indicatorul luminos LED de pe încărcător se aprinde în continuare rou intermitent, după 2 încercări, eliminați în mod corespunzător acumulatorul la un centru de reciclare.2. Eliminați corect acumulatorul la un centru de reciclare a bateriilor.

Problemă	Cauze posibile	Acțiuni corective
Maina emite un sunet tip bip.	<ol style="list-style-type: none"> 1. Acumulatorul nu este încărcat. 2. Maina este într-o poziție nesigură pentru utilizare. 3. Maina este suprasolicitată. 4. Maina are o altă problemă electrică. 	<ol style="list-style-type: none"> 1. Îndepărtați acumulatorul din maină și încărcați-l. 2. Asigurați-vă că maina nu este într-un unghi extrem în timpul utilizării. 3. Tăiați iarba la o înălțime de tăiere mai mare sau deplasați-vă mai încet în timp ce tăiați iarba. 4. Încercați celelalte acțiuni de depanare; dacă alarma continuă să se audă, contactați un centru de service autorizat.
Calitatea tăierii este scăzută sau nesatisfăcătoare.	<ol style="list-style-type: none"> 1. Lama este tocită. 2. Puntea de tăiere are o acumulare de reziduuri. 	<ol style="list-style-type: none"> 1. Ascuiți sau înlocuiți lama. 2. Curățați zona de sub maină.
Colectarea este redusă sau nesatisfăcătoare.	<ol style="list-style-type: none"> 1. Maina este suprasolicitată. 	<ol style="list-style-type: none"> 1. Tăiați iarba la o înălțime de tăiere mai mare sau deplasați-vă mai încet în timp ce tăiați iarba.
Maina taie neuniform.	<ol style="list-style-type: none"> 1. Lama este tocită. 2. Puntea de tăiere este deteriorată. 	<ol style="list-style-type: none"> 1. Ascuiți sau înlocuiți lama. 2. Contactați un centru de service autorizat.
Maina vibrează.	<ol style="list-style-type: none"> 1. Lama este îndoită sau deteriorată. 	<ol style="list-style-type: none"> 1. Inspectați lama și înlocuiți-o dacă este cazul.



Count on it.