



Count on it.

**Návod na obsluhu**

## Batérie a nabíjačky batérie Flex-Force Power System™ 60 V MAX

Číslo modelu 68810—Výrobné číslo 323000101 a vyššie

Číslo modelu 81802—Výrobné číslo 323000001 a vyššie

Číslo modelu 81805—Výrobné číslo 323000001 a vyššie

Číslo modelu 81820—Výrobné číslo 323000001 a vyššie

Číslo modelu 81825—Výrobné číslo 323000001 a vyššie

Číslo modelu 81850—Výrobné číslo 323000001 a vyššie

Číslo modelu 81860—Výrobné číslo 323000001 a vyššie

Číslo modelu 81875—Výrobné číslo 323000001 a vyššie

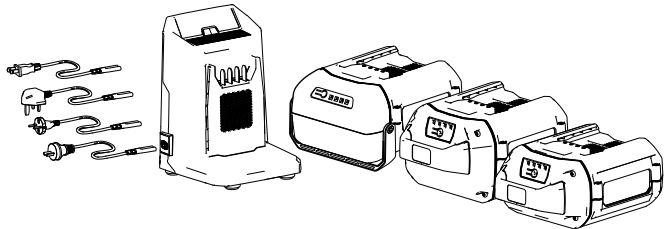

# Úvod

Tieto nabíjačky a batérie sú určené na používanie majiteľmi domov a profesionálnymi prevádzkovateľmi. Tieto batérie sú navrhnuté na nabíjanie výlučne 60 V nabíjačkami lítium-iónových batérií Toro. Tieto nabíjačky sú navrhnuté na nabíjanie výlučne 60 V lítium-iónových batérií Toro. Nie sú určené na nabíjanie akýchkoľvek iných batérií. Používanie týchto produktov na iné ako určené použitie môže byť nebezpečné pre vás a okolostojacich.

Tieto informácie si pozorne prečítajte, aby ste sa produkt naučili správne ovládať a udržiavať a aby ste predchádzali zraneniam a poškodeniu produktu. Zodpovedáte za správnu a bezpečnú obsluhu produktu.

Na lokalite [www.Toro.com](http://www.Toro.com) získate ďalšie informácie vrátane bezpečnostných tipov, školiacich materiálov týkajúcich sa prevádzky, informácií o príslušenstve a tiež pomoc pri hľadaní predajcu alebo registrácii výrobku.

© 2024—The Toro®  
Company  
8111 Lyndale Avenue  
South  
Bloomington, MN  
55420

Zaregistrujte svoj  
výrobok na adrese  
[www.Toro.com](http://www.Toro.com).



Preklad originálu (SK)  
**Vytlačené v Číne**  
Všetky práva  
vyhradené



**Dôležité:** Prístup k informáciám o záruke, súčastiach a ďalším informáciám o produkte získate oskenovaním kódu QR na štítku so sériovým číslom (ak sa nachádza na produkte) pomocou mobilného zariadenia.

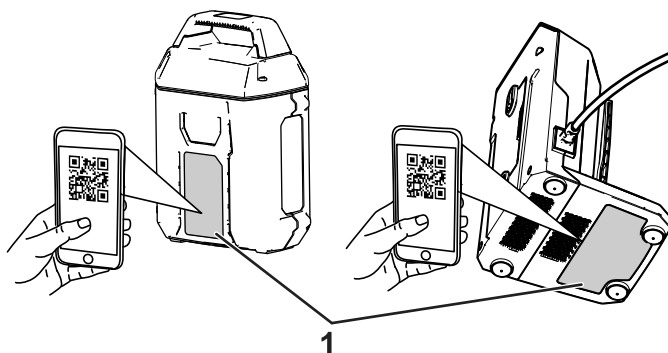

**Obrázok 1**

g397296

1. Umiestnenie čísla modelu a sériového čísla.

Číslo modelu \_\_\_\_\_

Výrobné číslo \_\_\_\_\_

# Symbol bezpečnostného upozornenia

Symbol bezpečnostného upozornenia ([Obrázok 2](#)) zobrazený v tejto príručke aj na stroji identifikuje dôležité bezpečnostné upozornenia, ktoré je nutné dodržiavať, aby ste predišli nehodám.



**Obrázok 2**

Symbol bezpečnostného upozornenia

g000502

---

Symbol bezpečnostného upozornenia sa zobrazí nad informáciami, ktoré vás upozorňujú na nebezpečné činnosti alebo situácie: nasleduje za ním slovo **NEBEZPEČENSTVO**, **VÝSTRAHA** alebo **UPOZORNENIE**.

**NEBEZPEČENSTVO** označuje bezprostredne hroziacu nebezpečnú situáciu, ktorá, ak sa jej nezabráni, **povedie** k smrti alebo vážnemu úrazu.

**VÝSTRAHA** označuje potenciálne nebezpečnú situáciu, ktorá, ak sa jej nezabráni, **môže** viesť k smrti alebo vážnemu úrazu.

**UPOZORNENIE** označuje potenciálne nebezpečnú situáciu, ktorá, ak sa jej nezabráni, **môže** viesť k menšiemu až strednému úrazu.

V tejto príručke sa používajú na zvýraznenie informácií aj dve ďalšie slová. Slovo **Dôležité** upriamuje pozornosť na špeciálne mechanické informácie a slovo **Poznámka** zdôrazňuje všeobecné informácie, ktoré si zaslúžia špeciálnu pozornosť.

# Bezpečnosť

## DÔLEŽITÉ BEZPEČNOSTNÉ POKYNY

1. TIETO POKYNY SI USCHOVAJTE. Táto príručka obsahuje dôležité bezpečnostné a prevádzkové pokyny pre 60 V lítium-iónové batérie Toro a nabíjačky 60 V lítium-iónových batérií Toro.
2. Pred používaním nabíjačky batérie si prečítajte všetky pokyny a výstražné označenia na nabíjačke batérií, batérií a výrobkoch využívajúcich batériu.
3. UPOZORNENIE. Ak chcete minimalizovať riziko zranenia, 60 V lítium-iónové batérie Toro nabíjajte len pomocou nabíjačiek 60 V lítium-iónových batérií Toro. Iné značky batérií môžu vybuchnúť a spôsobiť zranenie osôb a poškodenie majetku.
4. VAROVANIE – Zapojenie nabíjačky batérie do zásuvky, ktorej napätie nie je 100 až 240 V, môže spôsobiť požiar alebo zásah elektrickým prúdom. Nabíjačku batérie nezapájajte do zásuvky s iným napätím ako 100 až 240 V. V prípade potreby iného typu pripojenia používajte adaptér zástrčky nadstavca so správnou konfiguráciou elektrickej zásuvky.

### I. Školenie

1. Nedovoľte, aby toto zariadenie obsluhovali alebo jeho servis vykonávali deti alebo nevyškolené osoby. Obsluhu alebo servis zariadenia povoľte len ľuďom, ktorí sú zodpovední, zaškolení, oboznámení s pokynmi a fyzicky schopní vykonávať tieto činnosti.
2. Nedovoľte deťom, aby používali batériu alebo nabíjačku batérie ani aby sa s nimi hrali. Miestne nariadenia môžu obmedzovať vek operátora.

### II. Príprava

1. Spotrebiče používajte len s batériami, ktoré sú na to špecificky určené. Používanie iných typov batérií môže vytvoriť riziko zranenia a/alebo požiaru.
2. Batérie ani nabíjačku batérií nepoužívajte, ak sú poškodené alebo upravené. Mohli by sa vyznačovať nepredvídateľným správaním, ktoré môže vyústiť v požiar, výbuch alebo spôsobiť riziko zranenia.
3. Ak je poškodený kábel nabíjačky batérie, obráťte sa na autorizovaného servisného predajcu, aby ho vymenil.

### III. Prevádzka

1. Batériu nabíjajte len pomocou nabíjačky batérie špecifikovanej spoločnosťou Toro. Nabíjačka vhodná pre jeden typ batérie môže pri používaní s inou batériou predstavovať riziko požiaru.
2. Batériu nabíjajte len v dobre vetranej oblasti.
3. Dodržiavajte všetky pokyny na nabíjanie a batériu nenabíjajte mimo teplotného rozsahu špecifikovaného v pokynoch. V opačnom prípade môžete poškodiť batériu a zvýšiť riziko požiaru.
4. V nevhodných podmienkach môže z batérie unikať kvapalina. Vyhýbajte sa kontaktu s ňou. Ak sa tekutiny náhodne dotknete, postihnuté miesto opláchnite vodou. Ak sa kvapalina dostane do kontaktu s očami, vyhľadajte lekársku pomoc. Kvapalina vytekajúca z batérie môže spôsobiť podráždenie alebo popáleniny.
5. Nevystavujte batériu ani náradie ohňu či nadmernej teplote. Vystavenie ohňu alebo teplote nad 130 °C môže spôsobiť výbuch.
6. VAROVANIE – nesprávne zaobchádzanie s batériou môže predstavovať riziko požiaru, výbuchu alebo chemického popálenia.
  - Batériu nerozoberajte.
  - Batériu vymieňajte len za originálnu batériu značky Toro. Používanie iného typu batérie môže spôsobiť požiar alebo riziko zranenia.
  - Batérie uchovávajte mimo dosahu detí a v originálnom balení, kým nie ste pripravení ich používať.

#### **IV. Údržba a skladovanie**

1. Nedovoľte deťom čistiť ani udržiavať nabíjačku batérie.
2. Keď sa batéria nepoužíva, uchovávajte ju mimo kovových predmetov, napríklad sponiek na papier, mincí, kľúčov, klinčov a skrutiek, ktoré by mohli spôsobiť elektrický kontakt medzi svorkami. Skratovanie svoriek batérie môže spôsobiť popáleniny alebo požiar.
3. Nepokúšajte sa opraviť batériu ani nabíjačku batérie. Aby sa udržala bezpečnosť produktu, servis batérie alebo nabíjačky batérie nechajte na autorizovanom servisnom predajcovi, ktorý použije identické náhradné diely.
4. V miestnych predpisoch si pozrite prípadné špeciálne pokyny na likvidáciu batérií.

## **POKYNY SI USCHOVAJTE**

# Bezpečnostné a inštrukčné štítky



Operátor dobre vidí bezpečnostné štítky a pokyny, ktoré sú umiestnené v každom priestore s potenciálne hroziacim nebezpečenstvom. Poškodené alebo chýbajúce štítky nahradte.

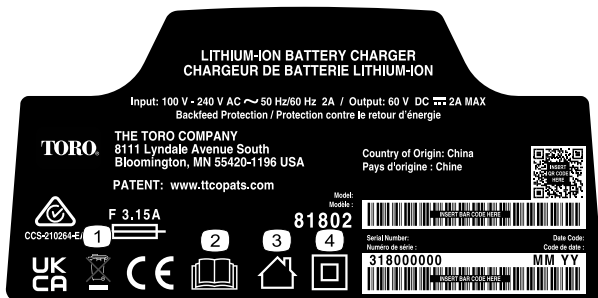

144-6028

decal144-6028

1. Nelikvidujte nevhodným spôsobom
2. Prečítajte si *užívateľskú príručku*.
3. Na vnútorné používanie
4. Dvojitá izolácia.



144-6035

decal144-6035

1. Nelikvidujte nevhodným spôsobom
2. Prečítajte si *užívateľskú príručku*.
3. Na vnútorné používanie
4. Dvojitá izolácia.



decal137-9496

## 137-9496

1. Batéria sa nabíja.
2. Batéria je úplne nabitá.
3. Batéria sa nachádza nad alebo pod vhodným teplotným rozsahom.
4. Porucha nabíjania batérie.



decal144-6019

## 144-6019

1. Uchovávajte mimo otvoreného ohňa či plameňov.
2. Nevystavujte pôsobeniu dažďa.
3. Prečítajte si používateľskú príručku.
4. Batériu správne zrecyklujte.
5. Obsahuje lítium-ióny. Likvidujte ju správnym spôsobom.



decal140-8486

## 140-8486

1. Uchovávajte mimo otvoreného ohňa či plameňov.
2. Nevystavujte pôsobeniu dažďa.
3. Prečítajte si používateľskú príručku.
4. Batériu správne zrecyklujte.
5. Obsahuje lítium-ióny. Likvidujte ju správnym spôsobom.





decal140-8488

**140-8488**

1. Uchovávajte mimo otvoreného ohňa či plameňov.
2. Nevystavujte pôsobeniu dažďa.
3. Prečítajte si *používateľskú príručku*.
4. Batériu správne zrecyklujte.
5. Obsahuje lítium-ióny. Likvidujte ju správnym spôsobom.



decal140-8490

**140-8490**

1. Uchovávajte mimo otvoreného ohňa či plameňov.
2. Nevystavujte pôsobeniu dažďa.
3. Prečítajte si *používateľskú príručku*.
4. Batériu správne zrecyklujte.
5. Obsahuje lítium-ióny. Likvidujte ju správnym spôsobom.



decal140-8492

## 140-8492

1. Uchovávajte mimo otvoreného ohňa či plameňov.
2. Nevystavujte pôsobeniu dažďa.
3. Prečítajte si *používateľskú príručku*.
4. Batériu správne zrecyklujte.
5. Obsahuje lítium-ióny. Likvidujte ju správnym spôsobom.



decal145-8263

## 145-8263

1. Prečítajte si *používateľskú príručku*.
2. Recyklujte batériu
3. Nelikvidujte nevhodným spôsobom
4. Uchovávajte mimo otvoreného ohňa či plameňov
5. Nevystavujte pôsobeniu dažďa



decal145-8265

## 145-8265

1. Stav nabitia batérie

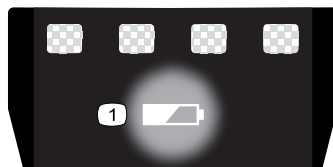

decal137-9461

## 137-9461

1. Stav nabitia batérie

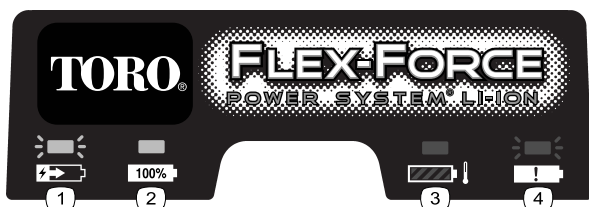

decal145-3129

145-3129

1. Batéria sa nabíja.
2. Batéria je úplne nabitá.
3. Batéria sa nachádza nad alebo pod vhodným teplotným rozsahom.
4. Porucha nabíjania batérie.

# Nastavenie

## Montáž nabíjačky batérie (voliteľné)

Ak chcete, nabíjačku batérie bezpečne namontujte na stenu využitím otvorov na montáž na stenu, ktoré sa nachádzajú na zadnej strane nabíjačky.

Namontujte ju v interiéri (napríklad v garáži alebo na inom suchom mieste), v blízkosti elektrickej zásuvky a mimo dosahu detí.

Pomoc s montážou nabíjačky nájdete v časti [Obrázok 3](#).

Zasuňte nabíjačku na správne umiestnený hardvér a zaistite ju na mieste (hardvér nie je súčasťou dodávky).

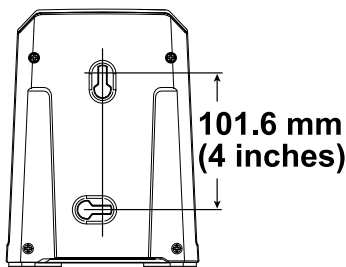

Obrázok 3

g290534

# Súčasti stroja

## Technické údaje

### Nabíjačka batérie

Model	81802	81805
Typ	60 V MAX nabíjačka lítium-iónovej batérie	60 V MAX rýchlonabíjačka lítium-iónovej batérie
Vstup	100 až 240 V striedavého prúdu, ~2,0 A, 50/60 Hz,	100 až 240 V striedavého prúdu, ~5,0 A, 50/60 Hz
Výstup	60 V jednosmerného prúdu 2,0 A MAX	60 V jednosmerného prúdu ≡ 5,5 A MAX

### Batéria

Model	81820	81825	81850	81860	81875	68810
Kapacita batérie	2,0 Ah	2,5 Ah	4,0 Ah	6,0 Ah	7,5 Ah	10,0 Ah
	108 Wh	135 Wh	216 Wh	324 Wh	405 Wh	540 Wh
Hmotnosť batérie	1,43 kg	1,43 kg	2,11 kg	2,95 kg	2,95 kg	3,75 kg

Hodnota od výrobcu batérie = maximum 60 V a menovitá hodnota 54 V. Reálne napätie sa líši v závislosti od nákladu.

### Vhodné teplotné rozsahy

Batériu nabíjajte pri teplote	5 °C až 40 °C*
Batériu používajte pri teplote	-30 °C až 49 °C*
Batériu/nabíjačku batériu skladujte pri teplote	5 °C až 40 °C*

\* Čas nabíjania sa predĺži, ak batériu nenabíjate v tomto rozsahu.

Nástroj, batériu a nabíjačku batérie skladujte na uzavretom, čistom a suchom mieste.

## Nadstavce/príslušenstvo

K dispozícii je celý rad schválených nadstavcov a príslušenstva značky Toro na použitie so strojom na podporu a rozšírenie jeho možností. Ak chcete získať zoznam všetkých schválených nadstavcov a príslušenstva, obráťte sa na autorizovaného distribútora spoločnosti Toro alebo navštívte lokalitu [www.Toro.com](http://www.Toro.com).

Ak chcete zaručiť optimálny výkon a zachovať platnosť bezpečnostnej certifikácie stroja, používajte len originálne náhradné diely a príslušenstvo značky Toro. Náhradné diely a príslušenstvo od iných výrobcov by mohli byť nebezpečné.

# Obsluha

## Nabíjanie batérie

**Dôležité:** Batéria nie je po zakúpení úplne nabitá. Pred prvým používaním nástroja umiestnite batériu do nabíjačky a nabíjajte ju, kým nebude indikátor LED na displeji signalizovať úplné nabitie batérie. Prečítajte si všetky bezpečnostné opatrenia.

**Dôležité:** Batériu nabíjajte len vo vhodnom teplotnom rozsahu. Pozrite si časť **Nabíjanie batérie (strana 14)**.

**Poznámka:** Aktuálny stav nabitia kedykoľvek zobrazíte stlačením tlačidla indikátora nabitia batérie na batérii (indikátory LED).

1. Uistite sa, či nie sú vetracie otvory na batérii a nabíjačke zanesené prachom a nečistotami.

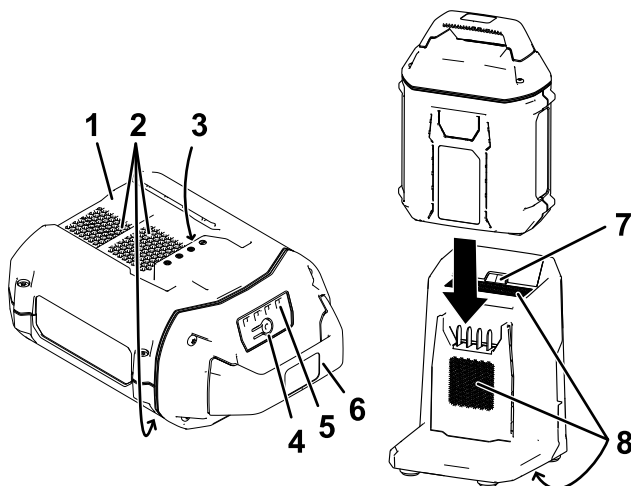

Obrázok 4

- |  |                                      |
|--|--------------------------------------|
| 1. Dutina na batérii                   | 5. Indikátory LED (aktuálne nabitie) |
| 2. Vetracie otvory na batérii          | 6. Rukoväť                           |
| 3. Svorky na batérii                   | 7. Indikátor LED nabíjačky           |
| 4. Tlačidlo indikátora nabitia batérie | 8. Vetracie otvory na nabíjačke      |

2. Dutinu na batérii (**Obrázok 4**) zarovnajte s jazýčkom na nabíjačke.
3. Zasúvajte batériu do nabíjačky, kým sa úplne nezaistí na mieste (**Obrázok 4**).
4. Ak chcete batériu vybrať, vysuňte ju smerom dozadu z nabíjačky.

5. V nasledujúcej tabuľke nájdete vysvetlenie stavov indikátora LED na nabíjačke batérie.

Indikátor	Označuje
Nesvieti	Nie je vložená žiadna batéria
Bliká nazeleno	Batéria sa nabíja
Svieti nazeleno	Batéria je nabitá
Svieti načerveno	Batéria alebo nabíjačka batérie sa nachádza nad alebo pod vhodným teplotným rozsahom
Bliká načerveno	Porucha nabíjania batérie*

\* Ďalšie informácie nájdete v časti [Odstraňovanie závad \(strana 17\)](#).

**Dôležité:** Batériu môžete medzi používaniami nechať na kratší čas v nabíjačke.

Ak nebudete batériu dlhšie používať, vyberte ju z nabíjačky. Pozrite si časť [Skladovanie \(strana 16\)](#).

# Údržba

Pri normálnych podmienkach nie sú údržba ani servis potrebné.

Keď čistíte povrch vybavenia, utrite ho len suchou handričkou.

Vybavenie nerozoberajte. Ak je poškodené, obráťte sa na autorizovaného servisného predajcu.

## Skladovanie

**Dôležité:** Náradie, batériu a nabíjačku skladujte len vo vhodnom teplotnom rozsahu. Pozrite si časť **Technické údaje (strana 12)**.

**Dôležité:** Ak skladujete batériu minimálne jeden rok, vyberte batériu z náradia a nabíjajte ju, kým sa na nej nazeleno nerozsvietia 2 alebo 3 indikátory LED. Neskladujte úplne nabitú ani úplne vybitú batériu. Keď budete znova pripravení náradie používať, batériu nabíjajte dovtedy, kým sa ľavý indikátor na nabíjačke nerozsvieti nazeleno alebo kým sa na batérii nerozsvietia nazeleno všetky 4 indikátory LED.

- Odpojte produkt od zdroja napájania (t. j. vyberte batériu) a po používaní skontrolujte prípadné poškodenie.
- Utrite zo stroja všetok cudzí materiál.
- Žiadny stroj neskladujte s vloženou batériou.
- Keď sa nástroj nepoužíva, spolu s batériou a nabíjačkou batérie ho uskladnite mimo dosahu detí.
- Nástroj, batériu a nabíjačku batérie uchovávajte mimo korozívnych agentov, napríklad chemických látok používaných v záhrade a cestných posypových solí.
- Ak chcete znížiť riziko vážneho zranenia, batériu neskladujte vonku alebo vnútri vozidiel.
- Nástroj, batériu a nabíjačku batérie skladujte na uzavretom, čistom a suchom mieste.

## Príprava batérie na recykláciu

**Dôležité:** Po vybratí zakryte póly batérie silnou lepiacou páskou. Batériu sa nepokúšajte zničiť ani rozoberať, ani nedemontujte žiadne jej časti.

Ďalšie informácie o zodpovednej recyklácii batérie vám poskytne miestny mestský úrad alebo autorizovaný distribútor spoločnosti Toro.



# Odstraňovanie závad

Vykonajte len kroky opísané v týchto pokynoch. Ak problém nedokážete vyriešiť sami, všetky ďalšie kontroly, údržbu a opravy musí vykonať pracovník autorizovaného servisného centra alebo podobne kvalifikovaný odborník.

Závada	Možné príčiny	Zpôsob opravy
Batéria sa rýchlo vybíja.	1. Batéria sa nachádza nad alebo pod vhodným teplotným rozsahom.	1. Batériu presuňte na suché miesto s teplotným rozsahom od 5 °C do 40 °C.
Nabíjačka batérie nefunguje.	1. Nabíjačka batérie sa nachádza nad alebo pod vhodným teplotným rozsahom. 2. V zásuvke, ku ktorej je pripojená nabíjačka batérie, nie je elektrický prúd.	1. Nabíjačku batérie odpojte a presuňte na suché miesto s teplotným rozsahom od 5 °C do 40 °C. 2. O opravu zásuvky požiadajte licencovaného elektrikára.
Indikátor LED na nabíjačke batérie svieti načerveno.	1. Nabíjačka batérie alebo batéria sa nachádza nad alebo pod vhodným teplotným rozsahom.	1. Nabíjačku batérie odpojte a presuňte ju aj batériu na suché miesto s teplotným rozsahom od 5 °C do 40 °C.

Závada	Možné príčiny	Způsob opravy
Indikátor LED na nabíjačke batérie bliká načerveno.	<ol style="list-style-type: none"> <li data-bbox="386 110 675 186">1. Dochádza ku chybe komunikácie medzi batériou a nabíjačkou.</li> <li data-bbox="386 646 593 670">2. Batéria je slabá.</li> </ol>	<ol style="list-style-type: none"> <li data-bbox="707 110 1001 630">1. Vyberte batériu z nabíjačky batérie, odpojte nabíjačku batérie zo zásuvky a počkajte 10 sekúnd. Znova zapojte nabíjačku batérie do zásuvky a vložte do nej batériu. Ak indikátor LED na nabíjačke batérie stále bliká načerveno, znova zopakujte tento postup. Ak indikátor LED na nabíjačke batérie stále bliká načerveno aj po 2 pokusoch, batériu správne zlikvidujte v recyklačnom stredisku.</li> <li data-bbox="707 646 944 748">2. Nabíjačku batérie správne zlikvidujte v recyklačnom stredisku.</li> </ol>
Náradie nefunguje alebo nefunguje súvisle.	<ol style="list-style-type: none"> <li data-bbox="386 776 663 824">1. Na vodičoch batérie je vlhkosť.</li> <li data-bbox="386 865 636 914">2. Batéria nie je úplne vložená do náradia.</li> </ol>	<ol style="list-style-type: none"> <li data-bbox="707 776 940 852">1. Nechajte batériu vyschnúť alebo ju utrite dosucha.</li> <li data-bbox="707 865 971 995">2. Vyberte batériu z náradia a znova ju doň vložte, pričom sa uistite, či je úplne vložená a zaistená.</li> </ol>

# Upozornenie o ochrane osobných údajov pre EHP/Spojené kráľovstvo

## Spôsob, akým spoločnosť Toro využíva vaše osobné údaje

Spoločnosť The Toro Company (ďalej uvádzaná ako „spoločnosť Toro“) rešpektuje vaše súkromie. Keď nakupujete naše produkty, môžeme zhromažďovať určité vaše osobné údaje, a to priamo od vás alebo prostredníctvom miestnej pobočky alebo predajcu spoločnosti Toro. Spoločnosť Toro využíva tieto informácie na plnenie zmluvných záväzkov, ako je napríklad registrácia záruky, spracovanie žiadosti o poskytnutie záruky alebo skontaktovanie sa s vami v prípade stiahnutia produktu z trhu, a na legitímne obchodné účely, ako je napríklad zvyšovanie spokojnosti zákazníkov, skvalitňovanie produktov alebo poskytovanie informácií o produktoch, ktoré vás môžu zaujímať. Spoločnosť Toro môže poskytnúť vaše údaje svojim pobočkám, sesterským spoločnostiam, predajcom alebo iným obchodným partnerom v súvislosti s ktoroukoľvek z týchto činností. Osobné údaje môžeme zverejniť aj v prípade, keď to vyžaduje zákon alebo v súvislosti s predajom, kúpou alebo zlúčením určitého podniku. Vaše osobné údaje nikdy nepredáme žiadnej inej spoločnosti na marketingové účely.

## Uchovávanie vašich osobných údajov

Spoločnosť Toro bude uchovávať vaše osobné údaje v súlade so zákonnými požiadavkami a dovtedy, kým to bude relevantné na vyššie uvedené účely. Ďalšie informácie o platných lehotách uchovávania vám poskytneme na adrese [legal@toro.com](mailto:legal@toro.com).

## Záväzok spoločnosti Toro týkajúci sa bezpečnosti

Vaše osobné údaje sa môžu spracúvať v USA alebo inej krajine, v ktorej môžu platiť menej prísne zákony na ochranu údajov ako v krajine vášho bydliska. Pri každom prenose vašich údajov mimo územia krajiny vášho bydliska podnikneme kroky požadované zo zákona na zaručenie vhodnej ochrany vašich údajov a zaistenia ich bezpečného prenosu.

## Prístup a oprava

Môžete mať právo opraviť alebo revidovať svoje osobné údaje, prípadne namietať voči ich spracovaniu či obmedziť prístup k nim. V takom prípade napíšte e-mail na adresu [legal@toro.com](mailto:legal@toro.com). Ak máte obavy súvisiace so spôsobom, akým spoločnosť Toro spracúva vaše údaje, odporúčame vám, aby ste sa v tejto záležitosti obrátili priamo na nás. Upozorňujeme, že osoby s trvalým pobytom v Európe majú právo podať sťažnosť na príslušný úrad na ochranu údajov.



**Count on it.**