



Count on it.

Form No. 3468-180 Rev A

Návod na obsluhu

41 cm 60 V reťazová píla Flex-Force Power System™ MAX

Číslo modelu 51845T—Výrobné číslo 323000001 a vyššie

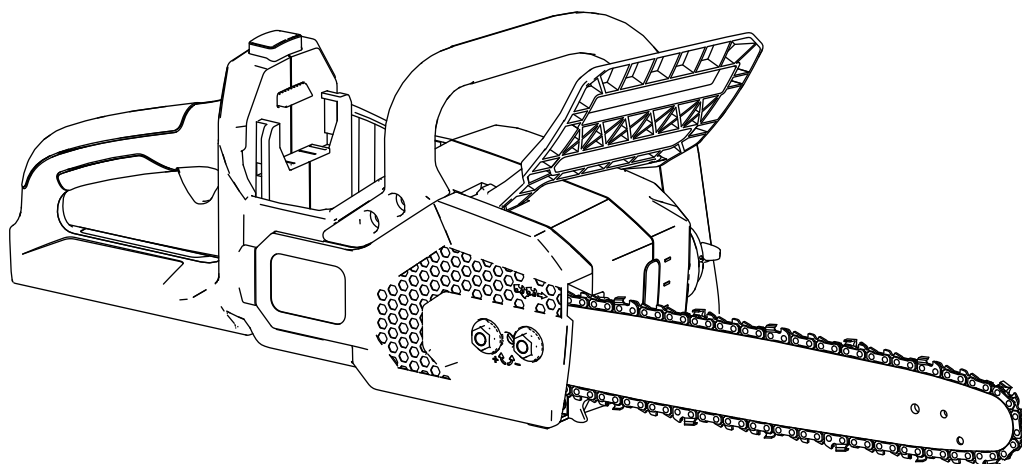



Pomoc nájdete na lokalite www.Toro.com/support, kde sa nachádzajú inštruktážne videá, alebo sa pred vrátením výrobku obráťte na autorizovaného servisného predajcu.

Výrobok vyhovuje všetkým príslušným európskym smerniciam. Podrobnosti nájdete v samostatnom hárku so špecifickým vyhlásením o zhode (DOC).

Úvod

Táto reťazová píla je určená na rezanie konárov stromov, polien a drevených trémov s priemerom nie väčším ako dĺžka rezania vodiacej lišty. Môžu ju používať len dospelí. Navrhnutá je na používanie so 60 V lítium-iónovými batériami Toro. Tieto batérie sú navrhnuté na nabíjanie výlučne 60 V nabíjačkami batérie Toro. Používanie týchto produktov na iné ako určené použitie môže byť nebezpečné pre vás a okolostojace osoby.

Model 51845T nezahŕňa batériu ani nabíjačku.

Tieto informácie si pozorne prečítajte, aby ste sa produkt naučili správne ovládať a udržiavať a aby ste predchádzali zraneniam a poškodeniu produktu. Zodpovedáte za správnu a bezpečnú obsluhu produktu.

Na lokalite www.Toro.com získate ďalšie informácie vrátane bezpečnostných tipov, školiacich materiálov týkajúcich sa prevádzky, informácií o príslušenstve a tiež pomoc pri hľadaní predajcu alebo registrácii výrobku.

Ak potrebujete servis, originálne diely od spoločnosti Toro alebo doplňujúce informácie, obráťte sa na autorizovaného servisného predajcu alebo zákaznícka stredisko spoločnosti Toro a pripravte si číslo modelu a sériové číslo vášho výrobku. Na [Obrázok 1](#) je označené miesto na výrobku s číslom modelu a sériovým číslom. Čísla si zaznamenajte do poskytnutého priestoru.

Dôležité: Pomocou mobilného zariadenia môžete naskenovať kód QR na štítku so sériovým číslom (ak sa nachádza na stroji) a získate tak prístup k informáciám o záruke, náhradných dieloch a k ďalším informáciám o výrobku.

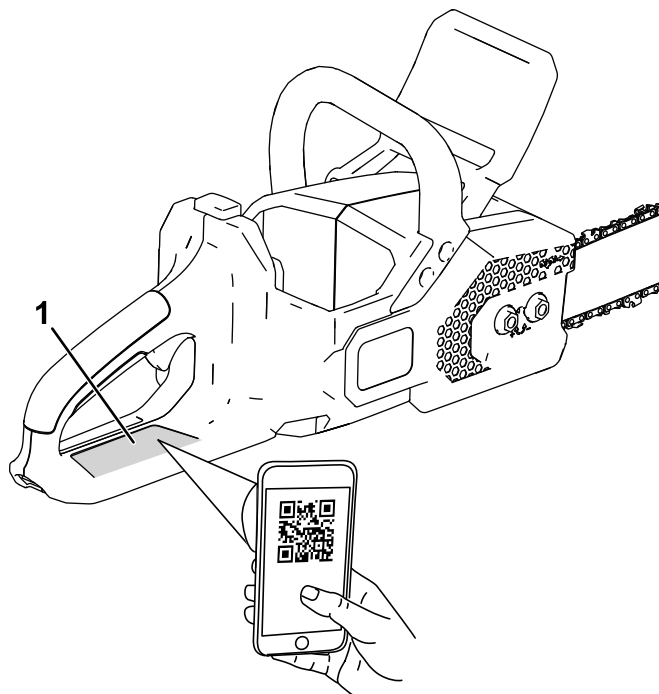

Obrázok 1

g410607

1. Umiestnenie čísla modelu, sériového čísla a kódu QR

Číslo modelu _____

Výrobné číslo _____

Symbol bezpečnostného upozornenia

Symbol bezpečnostného upozornenia (Obrázok 2) zobrazený v tejto príručke aj na stroji identifikuje dôležité bezpečnostné upozornenia, ktoré je nutné dodržiavať, aby ste predišli nehodám.



Obrázok 2

Symbol bezpečnostného upozornenia

g000502

Symbol bezpečnostného upozornenia sa zobrazí nad informáciami, ktoré vás upozorňujú na nebezpečné činnosti alebo situácie; nasleduje za ním slovo **NEBEZPEČENSTVO**, **VÝSTRAHA** alebo **UPOZORNENIE**.

NEBEZPEČENSTVO označuje bezprostredne hroziacu nebezpečnú situáciu, ktorá, ak sa jej nezabráni, **povedie** k smrti alebo vážnemu úrazu.

VÝSTRAHA označuje potenciálne nebezpečnú situáciu, ktorá, ak sa jej nezabráni, **môže** viesť k smrti alebo vážnemu úrazu.

UPOZORNENIE označuje potenciálne nebezpečnú situáciu, ktorá, ak sa jej nezabráni, **môže** viesť k menšiemu až strednému úrazu.

V tejto príručke sa používajú na zvýraznenie informácií aj dve ďalšie slová. Slovo **Dôležité** upriamuje pozornosť na špeciálne mechanické informácie a slovo **Poznámka** zdôrazňuje všeobecné informácie, ktoré si zaslúžia špeciálnu pozornosť.

Obsah

Symbol bezpečnostného upozornenia	3
Bezpečnosť	4
.....	4
.....	6
Osobné ochranné prostriedky	7
Bezpečnostné a inštrukčné štítky	8
Nastavenie	9
Doliatie oleja na lištu a reťaz do reťazovej pily	9
Súčasti stroja	9
Technické údaje	10
Nadstavce/príslušenstvo	10
Obsluha	10
Pred použitím reťazovej pily	10
Spustenie reťazovej pily	10
Vypnutie reťazovej pily	11
Pílenie s reťazovou pilou	11
Orezávanie stromu	12
Zrezanie stromu	13
Orezávanie konárov na zrezanom strome	15
Rezanie kmeňa	16
Vloženie batérie	17
Odstránenie batérie	17
Údržba	18
Odporúčaný harmonogram údržby	18
Kontrola hladiny oleja a doplnenie oleja na lištu a reťaz	18
Kontrola brzdy reťaze	19
Kontrola prietoku oleja v lište a reťazi	19
Nastavenie napnutia reťaze	20
Servis vodiacej lišty, reťaze a hnacieho reťazového kolesa	21
Montáž vodiacej lišty a reťaze	22
Brúsenie reťaze	22
Servis	22
Uskladnenie	23
Odstraňovanie závad	24

Bezpečnosť

▲ DÔLEŽITÉ UPOZORNENIE

Prečítajte si všetky bezpečnostné upozornenia, pokyny, obrázky a technické údaje dodané s týmto elektrickým náradím.

Nedodržanie všetkých nižšie uvedených pokynov môže mať za následok úraz elektrickým prúdom, požiar a/alebo vážne zranenie.

Uložte si všetky upozornenia a pokyny pre budúce použitie.

Pojem „elektrické náradie“ sa vo všetkých upozorneniach vzťahuje na elektrické náradie napájané zo siete (so šnúrou) alebo na elektrické náradie napájané z batérie (akumulátorové).

DÔLEŽITÉ BEZPEČNOSTNÉ POKYNY

I. Bezpečnosť v pracovnom priestore

1. **Udržujte pracovný priestor čistý a dobre osvetlený.** Pracovné priestory s neporiadkom alebo tmavé pracovné priestory vedú k nehodám.
2. **Nepracujte s elektrickým náradím vo výbušnom prostredí, napríklad v prítomnosti horľavých kvapalín, plynov alebo prachu.** Elektrické náradie vytvára iskry, ktoré môžu zapáliť prach alebo výpary.
3. **Počas práce s elektrickým náradím zabráňte prítomnosti detí a okolostojacich osôb.** Rozptýlenie môže spôsobiť stratu kontroly.

II. Elektrická bezpečnosť

1. **Zástrčky elektrického náradia musia zodpovedať zásuvke.** Zástrčku nikdy nijak neupravujte. Nepoužívajte žiadne adaptérové zástrčky s uzemneným elektrickým náradím. Neupravené zástrčky a zodpovedajúce zásuvky znižujú riziko úrazu elektrickým prúdom.
2. **Vyhňte sa kontaktu tela s uzemnenými alebo ukostrenými povrchmi, ako sú potrubia, radiátory, sporáky a chladničky.** Ak je vaše telo uzemnené alebo ukostrené, existuje zvýšené riziko úrazu elektrickým prúdom.
3. **Nevystavujte elektrické náradie dažďu alebo vlhkému prostrediu.** Vniknutie vody do elektrického náradia zvýši riziko úrazu elektrickým prúdom.

4. **Kábel používajte správne.** Nikdy nepoužívajte kábel na nosenie, ťahanie alebo odpájanie elektrického nástroja. Udržujte kábel mimo dosahu tepla, oleja, ostrých hrán alebo pohyblivých častí. Poškodené alebo zamotané káble zvyšujú riziko úrazu elektrickým prúdom.
5. **Pri práci s elektrickým náradím vo vonkajšom prostredí používajte predĺžovací kábel vhodný na vonkajšie použitie.** Použitie kábla vhodného na vonkajšie použitie znižuje riziko úrazu elektrickým prúdom.
6. **Ak je prevádzka elektrického náradia na vlhkom mieste nevyhnutná, použite napájanie chránené prúdovým chráničom (RCD).** Použitie RCD znižuje riziko úrazu elektrickým prúdom.

III. Osobná bezpečnosť

1. **Buďte neustále ostražití – dávajte pozor na to, čo robíte, a pri prevádzke elektrického nástroja sa riadte zdravým úsudkom.** Nepoužívajte elektrický nástroj, ak ste chorí, unavení alebo pod vplyvom drog, alkoholu alebo liekov. Chvilka nepozornosti pri práci s elektrickým náradím môže mať za následok vážne poranenie osôb.
2. **Používajte osobné ochranné pomôcky.** Vždy noste ochranu zraku. Ochranné pomôcky, ako je protiprachová maska, protišmyková bezpečnostná obuv, tvrdý klobúk alebo ochrana sluchu, používané za vhodných podmienok, znižuje počet zranení osôb.
3. **Zabráňte nechceným štartom.** Pred pripojením k zdroju napájania a/alebo batérii, pred zdvihnutím alebo prenášaním náradia sa uistite, že je spínač v polohe VYPNUTÉ. Prenášanie elektrického náradia s prstom na spínači alebo napájanie elektrického náradia, ktoré má zapnutý spínač, prispieva k nehodám.
4. **Pred zapnutím elektrického náradia odstráňte všetky nastavovacie kľúče alebo francúzske kľúče.** Francúzsky kľúč alebo kľúč pripravený k otáčajúcej sa časti elektrického nástroja môže spôsobiť zranenie osôb.
5. **Nesnažte sa prekročiť dosah.** Neustále dávajte pozor na správny postoj a balans. Budete vďaka tomu mať lepšiu kontrolu nad elektrickým náradím v neočakávaných situáciách.
6. **Vhodne sa oblečte.** Nenoste voľné odevy ani šperky. Udržujte vlasy a odev v bezpečnej vzdialenosti od pohybujúcich sa častí. Voľné odevy, šperky alebo dlhé vlasy sa môžu zachytiť do pohybujúcich sa častí.

7. **Ak sú k dispozícii zariadenia na pripojenie prístrojov na odsávanie a zber prachu, zabezpečte ich pripojenie a správne používanie.** *Použitie odsávania prachu môže znížiť riziká súvisiace s prachom.*
8. **Nedovoľte, aby ste častým používaním náradia stratili ostražitosť a ignorovali zásady bezpečnosti náradia.** *Neopatrný úkon môže spôsobiť vážne poranenie za zlomok sekundy.*

IV. Používanie a starostlivosť o elektrické náradie

1. **Nevyvíjajte na elektrické náradie nadmernú silu. Používajte vhodné elektrické náradie pre vaše použitie.** *Správne elektrické náradie bude pracovať lepšie a bezpečnejšie rýchlosťou, na ktorú bolo navrhnuté.*
2. **Nepoužívajte elektrické náradie, ak ho vypínač nezapne a nevypne.** *Každé elektrické náradie, ktoré sa nedá ovládať vypínačom, je nebezpečné a musí sa opraviť.*
3. **Pred akýmkoľvek nastavením, výmenou príslušenstva alebo skladovaním elektrického náradia odpojte zástrčku od zdroja napájania a/alebo vyberte batériu, ak je odpojiteľná.** *Takéto preventívne bezpečnostné opatrenia znižujú riziko náhodného spustenia elektrického náradia.*
4. **Nepoužívané elektrické náradie skladujte mimo dosahu detí a nedovoľte, aby s elektrickým náradím pracovali osoby, ktoré nie sú oboznámené s elektrickým náradím alebo s týmito pokynmi.** *Elektrické náradie je v rukách nevyškolených používateľov nebezpečné.*
5. **Vykonávajte údržbu elektrického náradia a príslušenstva. Kontrolujte nesprávne zarovnanie a uviaznuté pohyblivé súčasti, zlomené súčasti, či nie je niečo nesprávne namontované a akýkoľvek iný stav, ktorý môže ovplyvňovať prevádzku náradia. V prípade poškodenia si nechajte pred použitím elektrické náradie opraviť.** *Mnohé nehody sú spôsobené nesprávne udržiavaným elektrickým náradím.*
6. **Uchovávajte náradie na rezanie ostré a čisté.** *Na správne udržiavanom náradí na rezanie s ostrými reznými hranami existuje menšia pravdepodobnosť uviaznutia pohyblivých častí a toto náradie sa ľahšie ovláda.*
7. **Elektrické náradie, príslušenstvo a náradie s bitmi atď. používajte v súlade s týmito pokynmi, pričom prihliadnite k pracovným podmienkam a vykonávanej práci.** *Použitie*

elektrického náradia na iné úkony, než na aké je určené, by mohlo viesť k nebezpečnej situácii.

8. **Rukoväte a úchopové plochy udržiavajte suché, čisté a neznečistené od oleja a maziva.** *Klzké rukoväte a úchopové plochy neumožňujú bezpečnú manipuláciu a ovládanie nástroja v neočakávaných situáciách.*

V. Používanie a starostlivosť o náradie s batériami

1. **Dobíjajte len pomocou nabíjačky uvedenej výrobcom.** *Nabíjačka, ktorá je vhodná pre jeden typ batérie, môže pri používaní s inou batériou predstavovať riziko požiaru.*
2. **Elektrické náradie používajte len s batériami, ktoré sú na to špecificky určené.** *Používanie akýchkoľvek iných typov batérií môže vytvoriť riziko zranenia a požiaru.*
3. **Keď sa batéria nepoužíva, uchovávajte ju mimo iných kovových predmetov, napríklad sponiek na papier, mincí, kľúčov, klincov a skrutiek alebo iných malých kovových predmetov, ktoré by mohli spôsobiť elektrický kontakt medzi svorkami.** *Vzájomné vyskratovanie svoriek batérie môže spôsobiť popáleniny alebo požiar.*
4. **Za nepriaznivých podmienok môže z batérie vystreknúť kvapalina; vyhnite sa kontaktu s ňou. Ak dôjde k náhodnému kontaktu, opláchnite vodou. Ak sa kvapalina dostane do kontaktu s očami, vyhľadajte okrem toho lekársku pomoc.** *Kvapalina vystreknutá z batérie môže spôsobiť podráždenie alebo popáleniny.*
5. **Nepoužívajte poškodenú alebo upravenú batériu alebo náradie.** *Poškodené alebo upravené batérie by sa mohli vyznačovať nepredvídateľným správaním, ktoré môže vyústiť v požiar, výbuch alebo spôsobiť riziko zranenia.*
6. **Nevystavujte batériu alebo náradie ohňu alebo nadmernej teplote.** *Vystavenie ohňu alebo teplote nad 130 °C môže spôsobiť výbuch.*
7. **Dodržiavajte všetky pokyny na nabíjanie a batériu alebo náradie nenabíjajte mimo teplotného rozsahu špecifikovaného v pokynoch.** *Nesprávne nabíjanie alebo nabíjanie pri teplotách mimo špecifikovaného rozsahu môže poškodiť batériu a zvýšiť riziko požiaru.*

VI. Servis

1. **Servis elektrického náradia zverte kvalifikovanému opravárovi, ktorý používa iba identické náhradné diely.** *Tým sa*

zabezpečí zaistenie bezpečnosti elektrického náradia.

2. **Nikdy nevykonávajte servis poškodených batérií.** Servis batérií by mal vykonávať len výrobca alebo autorizovaný servis.

VII. Bezpečnosť pri používaní reťazovej píly

1. **Počas používania reťazovej píly sa žiadnou časťou tela nepribližujte k reťazi píly.** Pred spustením reťazovej píly sa uistite, že sa reťaz píly ničoho nedotýka. *Chvíľa nepozornosti pri práci s reťazovými pilami môže spôsobiť zamotanie odevu alebo tela do reťaze píly.*
2. **Reťazovú pílu vždy držte pravou rukou za zadnú rukoväť a ľavou rukou za prednú rukoväť.** Keby ste reťazovú pílu držali opačnými rukami, zvýšilo by sa riziko zranenia osôb a nikdy by ste to nemali robiť.
3. **Reťazovú pílu držte len za izolované úchopové plochy, pretože reťaz píly sa môže dotknúť skrytých káblov.** Reťaze píly, ktoré sa dotýkajú drôtu pod napätím, môžu spôsobiť, že odhalené kovové časti reťazovej píly budú pod napätím a operátora by mohol zasiahnuť elektrický prúd.
4. **Noste ochranné okuliare.** Odporúča sa používať ďalšie ochranné prostriedky na uši, hlavu, ruky, nohy a chodidlá. Primerané ochranné prostriedky znížia počet zranení osôb spôsobených odletujúcimi úlomkami alebo náhodným kontaktom s reťazou píly.
5. **Nepoužívajte reťazovú pílu na strome, na rebríku, zo strechy alebo z akejkoľvek nestabilnej podpery.** Používanie reťazovej píly týmto spôsobom môže viesť k vážnemu zraneniu osôb.
6. **Vždy správne stojte a s reťazovou pilou pracujte len vtedy, keď stojíte na pevnom, bezpečnom a rovnom povrchu.** Klzké alebo nestabilné povrchy, napríklad rebríky, môžu spôsobiť stratu rovnováhy alebo kontroly nad reťazovou pilou.
7. **Pri rezaní konára, ktorý je napnutý, dávajte pozor na spätný ráz.** Keď sa uvoľní napnutie v drevných vláknach, napnutý konár môže zasiahnuť obsluhu alebo spôsobiť vymknutie reťazovej píly spod kontroly.
8. **Pri rezaní krovia a stromčekov postupujte mimoriadne opatrne.** Tenký materiál môže zachytiť reťaz píly a môže ho vyšľahnúť smerom k vám alebo vás vyvieť z rovnováhy.
9. **Reťazovú pílu prenášajte uchopením za prednú rukoväť, vypnutú a vzdialenú od tela.** Pri preprave alebo skladovaní reťazovej píly vždy nasadte kryt vodiacej lišty píly a vyberte

batériu. Správna manipulácia s reťazovou pilou zníži pravdepodobnosť možného poranenia osôb pohybujúcou sa reťazou píly.

10. **Postupujte podľa pokynov na mazanie, napínanie reťaze a výmenu lišty a reťaze.** Nesprávne napnutá alebo namazaná reťaz sa môže pretrhnúť alebo zvýšiť pravdepodobnosť spätného vrhu.
11. **Režte len drevo.** Nepoužívajte reťazovú pílu na účely, na ktoré nie je určená. Napríklad: nepoužívajte reťazovú pílu na rezanie kovu, plastu, muriva alebo iných ako drevených stavebných materiálov. Používanie reťazovej píly na iné úkony, než na aké je určená, by mohlo viesť k nebezpečnej situácii.
12. **Nepokúšajte sa rezať strom, kým ste nepochopili riziká a spôsoby, ako sa im vyhnúť.** Pri padaní stromu by mohlo dôjsť k vážnemu zraneniu operátora alebo okolostojacich osôb.
13. **Pri odstraňovaní zaseknutého materiálu, skladovaní alebo servise reťazovej píly sa riadte pokynmi.** Uistite sa, že je vypínač vypnutý a batéria demontovaná. Neočakávané spustenie stroja pri odstraňovaní zaseknutého materiálu alebo pri servise môže mať za následok vážne poranenie osôb.
14. **Dôvody spätného rázu a ochrana operátora.** K spätnému rázu môže dôjsť, keď sa hrot alebo špička vodiacej lišty dotkne predmetu alebo keď sa drevo priblíži a zovrie reťaz píly v reze.
Kontakt s hrotom môže v niektorých prípadoch spôsobiť náhlu spätnú reakciu, ktorá vyšvihne vodiacu lištu nahor a späť k operátorovi.
Zovretie reťaze píly pozdĺž hornej časti vodiacej lišty môže vodiacu lištu rýchlo zatlačiť späť k operátorovi.
Každá z týchto reakcií môže spôsobiť stratu kontroly nad pilou, čo môže mať za následok vážne zranenie osôb. Nespoliehajte sa výlučne na bezpečnostné zariadenia integrované v pile. Ako používateľ reťazovej píly by ste mali podniknúť niekoľko krokov, aby pri pílení nedošlo k nehode alebo zraneniu.
Spätný ráz je dôsledkom nesprávneho používania reťazovej píly alebo nesprávnych pracovných postupov alebo podmienok a možno mu predísť prijatím vhodných bezpečnostných opatrení, ako je uvedené nižšie:
 - A. **Udržujte pevný úchop s palcami a prstami obopínajúcimi rukoväť reťazovej píly, pričom obe ruky držte na pile a nastavte telo a rameno tak, aby ste mohli odolávať sile spätného rázu.** Sily spätného rázu môže obsluha kontrolovať,

ak prijme náležité bezpečnostné opatrenia.
Nepúšťajte reťazovú pílu z rúk.

- B. **Nenačahujte sa ani nerežte nad úrovňou pliec.** Pomáha to predchádzať neúmyselnému kontaktu so špičkou a umožňuje to lepšie ovládať reťazovú pílu v neočakávaných situáciách.
- C. **Používajte len náhradné vodiace lišty a reťaze píly určené výrobcom.** Nesprávne vymenené vodiace lišty a reťaze píly môžu spôsobiť pretrhnutie reťaze alebo spätný ráz.
- D. **Dodržiavajte pokyny výrobcu na ostrenie a údržbu reťaze píly.** Zníženie výšky hĺbkomeru môže viesť k zvýšenému spätnému rázu.

TIETO POKYNY SI USCHOVAJTE

Osobné ochranné prostriedky

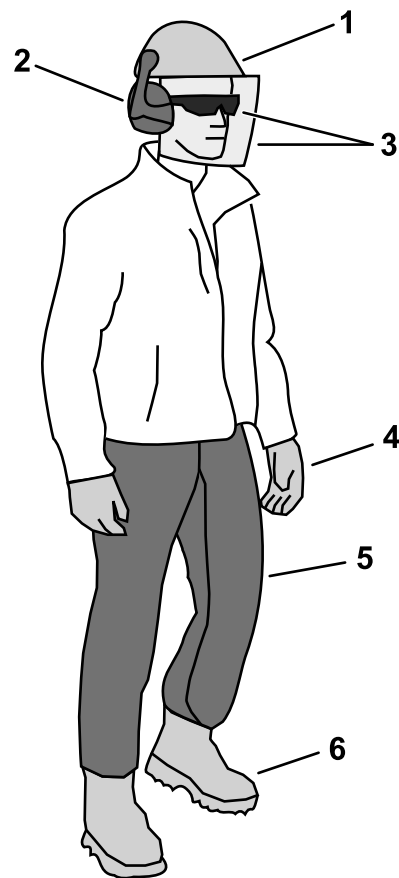

Obrázok 3

g316566

- | | |
|--|---|
| 1. V situáciách, pri ktorých sa môžu úlomky dostať do kontaktu s hlavou, noste prilbu. | 4. Noste rukavice. |
| 2. Noste ochranu sluchu. | 5. Noste ochranné nohavice alebo ochranu nôh. |
| 3. Noste ochranné okuliare alebo tvárový štít. | 6. Noste poriadnu protišmykovú obuv. |

Bezpečnostné a inštrukčné štítky



Operátor dobre vidí bezpečnostné štítky a pokyny, ktoré sú umiestnené v každom priestore s potenciálne hroziacim nebezpečenstvom. Poškodené alebo chýbajúce štítky nahradte.



140-8450

1. Nelikvidujte nevhodným spôsobom.

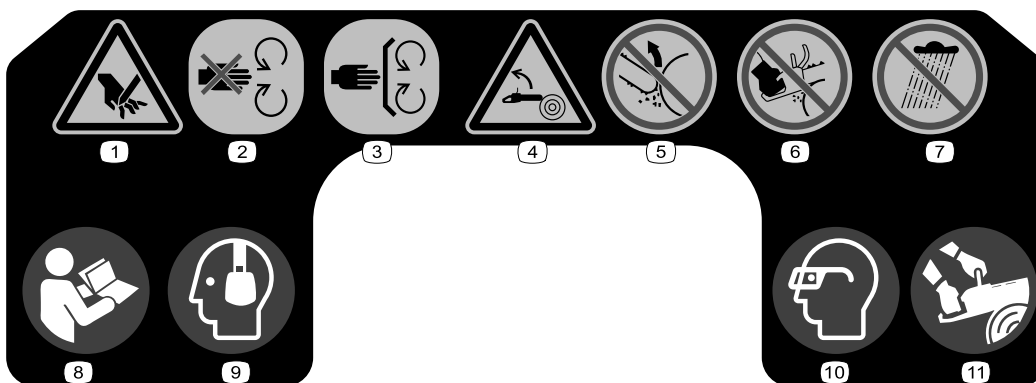

145-8273

decal145-8273

1. Riziko porezania ruky.
2. Nepribližujte sa k pohyblivým častiam.
3. Všetky kryty a štítky musia byť na mieste.
4. Riziko spätného rázu
5. Nedotýkajte sa špičkou vodiacej lišty predmetov.
6. Reťazovú pílu nepoužívajte len jednou rukou.
7. Nevystavujte pôsobeniu dažďa.
8. Prečítajte si *používateľskú príručku*.
9. Noste ochranu sluchu.
10. Noste ochranné okuliare.
11. Pri práci s reťazovou pílu vždy používajte obe ruky.

Nastavenie

Doliatie oleja na lištu a reťaz do reťazovej píly

Dôležité: Používajte iba olej na lištu a reťaz (predáva sa samostatne).

Do reťazovej píly dolejte olej na lištu a reťaz. Pozrite si časť [Kontrola hladiny oleja a doplnenie oleja na lištu a reťaz \(strana 18\)](#).

Súčasti stroja

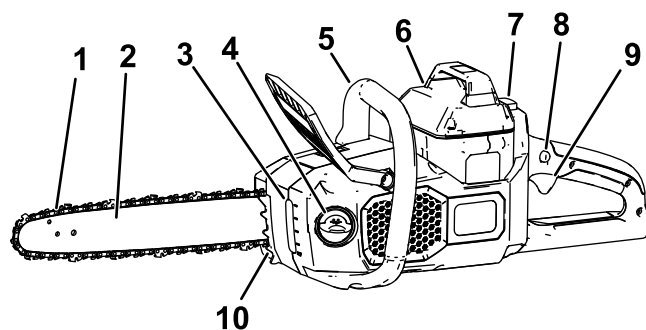

g315699

Obrázok 4

Zobrazená ľavá strana

- | | |
|-------------------|----------------------|
| 1. Reťaz | 6. Batéria |
| 2. Vodiaca lišta | 7. Západka tlačidla |
| 3. Priezor oleja | 8. Poistka spúšťača |
| 4. Zátka oleja | 9. Spúšťač |
| 5. Predná rukoväť | 10. Skracovacie zuby |

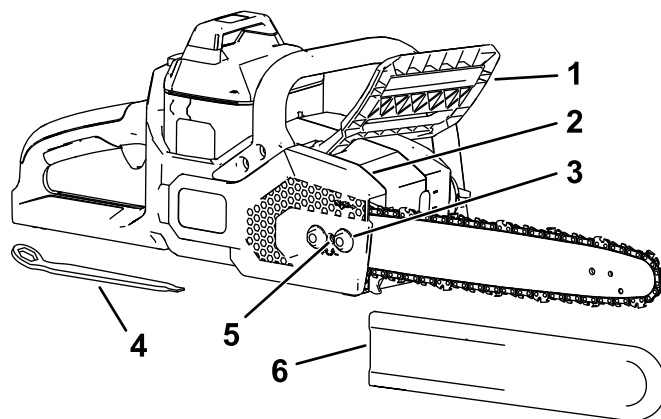

g315700

Obrázok 5

Zobrazená pravá strana

- | | |
|----------------------------|---|
| 1. Brzda reťaze | 4. Univerzálny nástroj (pod zadnou rukoväťou) |
| 2. Bočný kryt | 5. Napínacia skrutka reťaze |
| 3. Pripevnená matica krytu | 6. Kryt vodiacej lišty |

Technické údaje

Model	51845T
Dĺžka tyče (pri vybavení 88613 a 88614)	40,6 cm
Mierka reťaze (pri vybavení 88613 a 88614)	0,043 palca
Skloň reťaze (pri vybavení 88613 a 88614)	3/8"
Dĺžka reťaze (pri vybavení 88613 a 88614)	56 článkov
Menovité napätie	Maximálne 60 V jednosm., menovité použitie 54 V jednosm.
Hmotnosť (bez batérie)	4,35 kg
Typ nabíjačky	60 V lítium-iónové nabíjačky Toro
Typ batérie	60 V lítium-iónové batérie Toro

Vhodné teplotné rozsahy

Batériu nabíjajte/skladujte pri teplote	5 °C až 40 °C*
Batériu používajte pri teplote	-30 °C až 49 °C*
Náradie používajte pri teplote	0 °C až 49 °C*

* Čas nabíjania sa predĺži, ak batériu nenabíjate v tomto rozsahu.

Nástroj, batériu a nabíjačku batérie skladujte na uzavretom, čistom a suchom mieste.

Nadstavce/príslušenstvo

K dispozícii je celý rad schválených nadstavcov a príslušenstva značky Toro na použitie so strojom na podporu a rozšírenie jeho možností. Ak chcete získať zoznam všetkých schválených nadstavcov a príslušenstva, obráťte sa na autorizovaného distribútora spoločnosti Toro alebo navštívte lokalitu www.Toro.com.

Ak chcete zaručiť optimálny výkon a zachovať platnosť bezpečnostnej certifikácie stroja, používajte len originálne náhradné diely a príslušenstvo značky Toro. Náhradné diely a príslušenstvo od iných výrobcov by mohli byť nebezpečné.

Obsluha

Pred použitím reťazovej pily

Pred použitím reťazovej pily vykonajte nasledujúce opatrenia:

- Skontrolujte napnutie reťaze. Pozrite si časť [Nastavenie napnutia reťaze \(strana 20\)](#).
- Vyčistite súčasti reťazovej pily, skontrolujte ich nadmerné opotrebenie alebo poškodenie a podľa potreby ich vymeňte. Pozrite si časť [Servis vodiacej lišty, reťaze a hnacieho reťazového kolesa \(strana 21\)](#).
- Skontrolujte ostrosť a poškodenie reťaze a podľa potreby ju naostrite alebo vymeňte; pozrite si časť [Brúsenie reťaze \(strana 22\)](#).
- Skontrolujte hladinu oleja; pozri [Kontrola hladiny oleja a doplnenie oleja na lištu a reťaz \(strana 18\)](#).
- Skontrolujte brzdu reťaze. Pozrite si časť [Kontrola brzd reťaze \(strana 19\)](#).
- Skontrolujte poškodenie, celkový vzhľad a výkonnosť reťazovej pily. Uistite sa, že sa spínače voľne pohybujú, ventily a rukoväte sú čisté a lišta nie je ohnutá alebo poškodená.

Spustenie reťazovej pily

1. Uistite sa, že sú vetracie otvory na reťazovej píle zbavené prachu a nečistôt ([Obrázok 6](#)).

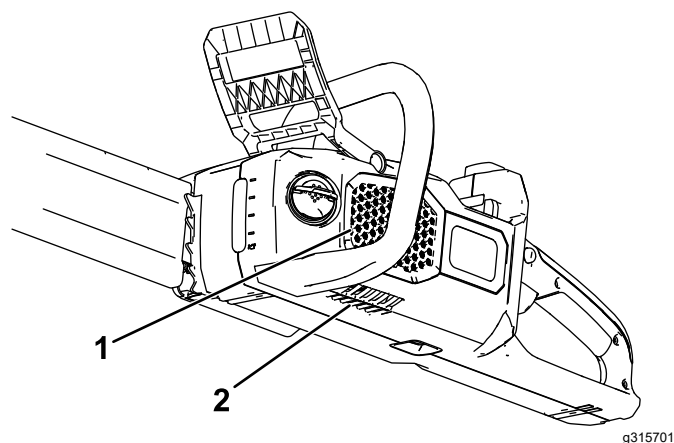

Obrázok 6

1. Bočný vetrací otvor
2. Spodný vetrací otvor

2. Umiestnite reťazovú pílu na rovný povrch.
3. Zarovnajte jazýček batérie s dutinou na batériu v reťazovej píle ([Obrázok 7](#)).

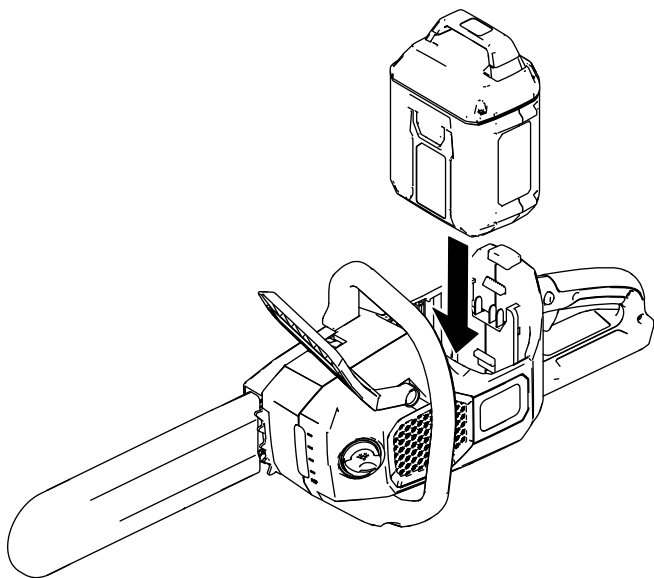

Obrázok 7

g315702

4. Zatláčajte batériu do dutiny na batériu, kým sa batéria nezaistí na mieste.
5. Zložte ochranný kryt z reťaze.
6. Uistite sa, že je brzda reťaze v polohe PREVÁDZKA (Obrázok 8).

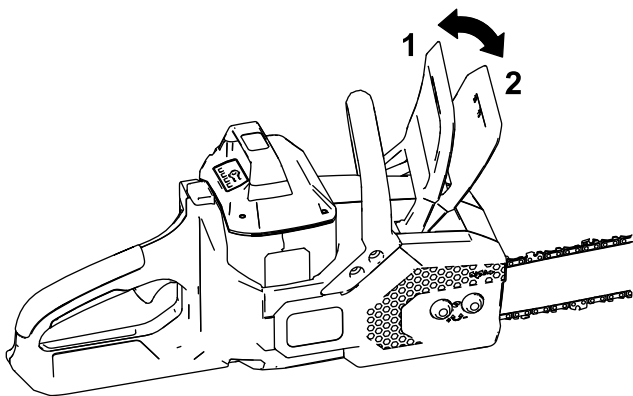

Obrázok 8

g315703

1. Brzda reťaze (poloha PREVÁDZKA)
2. Brzda reťaze (poloha STOP)

7. S ľavou rukou na prednej rukoväti a pravou rukou na zadnej rukoväti stlačte poistku spúšťača a potom stlačte spúšťač (Obrázok 9).

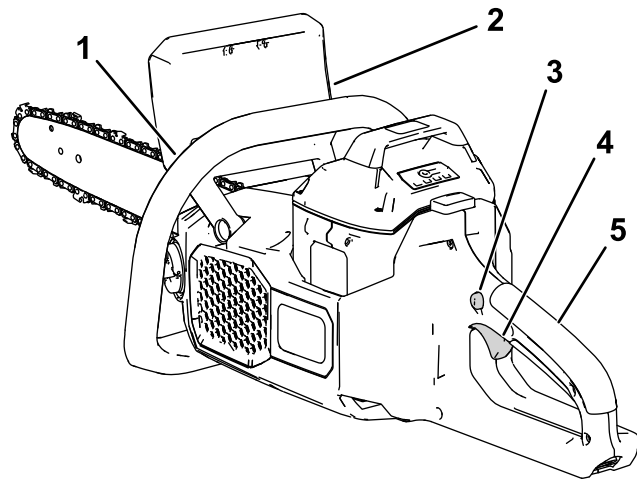

Obrázok 9

g315704

1. Predná rukoväť
2. Brzda reťaze
3. Poistka spúšťača
4. Spúšťač
5. Zadná rukoväť

Vypnutie reťazovej píly

Reťazovú pílu vypnete uvoľnením spúšťača.

Vždy keď pílu nepoužívate alebo ju prepravujete na pracovisko alebo z neho, posuňte brzdu píly do polohy STOP (Obrázok 8) a vyberte batériu.

Pílenie s reťazovou pílou

⚠ DÔLEŽITÉ UPOZORNENIE

Nesprávna obsluha reťazovej píly môže spôsobiť vážne zranenie alebo smrť osôb.

Pozorne si prečítajte a dodržiavajte všetky pokyny na obsluhu, aby ste predišli možnému zraneniu osôb.

⚠ DÔLEŽITÉ UPOZORNENIE

Spätný ráz vám môže spôsobiť vážne alebo smrteľné poranenie.

Pred používaním reťazovej píly sa vždy uistite, či systém brzdy píly funguje správne.

Nedotýkajte sa predmetov, ktoré sa majú píliť, špičkou vodiacej lišty reťazovej píly.

Existujú 2 typy spätného rázu:

- Rýchly pohyb reťazovej píly smerom **nahor**, ktorý vzniká, keď sa reťaz v prednej alebo hornej časti lišty dotkne predmetu.
- Rýchly pohyb reťazovej píly smerom **dozadu**, ktorý vzniká, keď je reťaz v prednej alebo hornej časti lišty stlačená rezaným predmetom.

Obrázok 10 ukazuje oblasť tyče, ktorá sa má vyhnúť kontaktu s predmetom, aby sa zabránilo spätnému rázu.

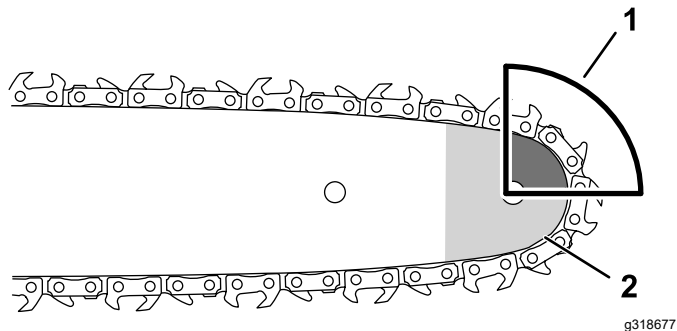

Obrázok 10

1. Oblasť spätného rázu (predná časť, horná časť lišty)
2. Predná časť

1. Reťazovú pílu uchopte oboma rukami – ľavou rukou za prednú rukoväť a pravou rukou za zadnú rukoväť, ako je znázornené na **Obrázok 11**.

Dôležité: Ľavé rameno držte vystreté so spevneným laktom, aby ste pomohli eliminovať spätný ráz.

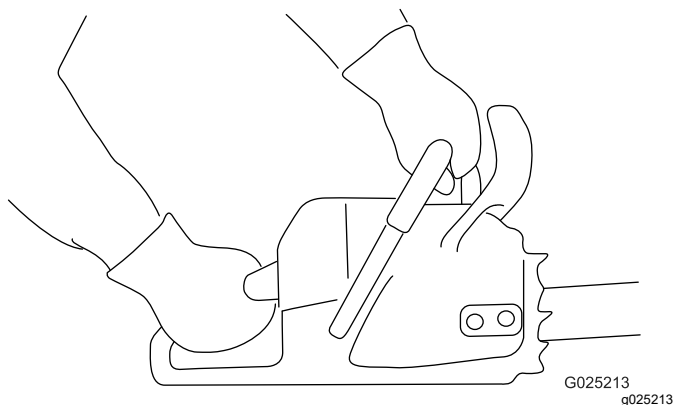

Obrázok 11

2. Stojte na pevnom rovnom povrchu pred drevom, ktoré idete rezať.
3. Stojte **naľavo** od reťaze píly, **nie zarovno s ňou**, a počas pílenia sa postavte tak, aby ste mali vyváženú a stabilnú oporu.

Dôležité: Nestojte na dreve, ktoré režete.

4. Dbajte na to, aby ste pílili len to drevo, ktoré máte v úmysle píliť. Nedovoľte, aby sa reťaz píly

pri pílení dotýkala zeme, iných kmeňov alebo akýchkoľvek iných predmetov.

5. Pred začatím pílenia sa uistite, že sa reťaz píly otáča plnou rýchlosťou.
6. Drevo reže v blízkosti zadnej časti vodiacej lišty, blízko skracovacích zubov. Zľahka pritlačte reťazovú pílu k drevu a nechajte hmotnosť reťazovej píly viesť pílenie.

Poznámka: Skracovacie zuby (**Obrázok 12**) môžete použiť na vyvinutie mierneho tlaku.

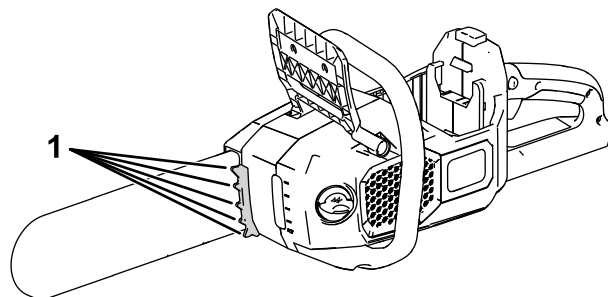

Obrázok 12

1. Skracovacie zuby

7. Na reťazovú pílu vyvíjajte rovnomerný tlak, píľte v priamom smere a tlak uvoľnite až ku koncu rezu.

Orezávanie stromu

⚠ DÔLEŽITÉ UPOZORNENIE

Pri pílení vyšších konárov zo stromu nad zemou sa môžete dostať do nestabilnej polohy, ktorá môže byť pre vás pri manipulácii s reťazovou pílu nebezpečná, čo môže viesť k vážnemu zraneniu alebo smrti vás alebo okolostojacich osôb.

Pri pílení konárov zo stojaceho stromu dodržiavajte tieto postupy:

- S reťazovou pílu nelezte na konáre ani vetvy.
- Nenačahujte sa a píľte s oboma rukami na reťazovej píle.
- Zabezpečte, aby sa všetky okolostojace osoby nachádzali mimo oblasti, kde môžu padať konáre.

1. Uchopte reťazovú pílu tak, ako je znázornené na **Obrázok 11**.
2. Pri pílení malých konárov vyvíjajte na pílený konár mierny tlak.

3. Pri pílení väčších konárov urobte plytký podrez a potom dokončíte rez z hornej strany konára.
 - A. Odrežte spodnú časť konára asi 15 cm od kmeňa. Prepíľte konár do jednej tretiny.
 - B. Píľte 5,0 až 10,0 cm ďalej na konári a zhora. Odpíľte konár, pokým neodpadne.
 - C. Odpíľte zvyšok konára v oblasti prstenca vetvy (Obrázok 13).

Dôležité: Nepíľte konár za prstencom, v jednej rovine s kmeňom, ani nenechávajte veľký zvyšok konára; tým sa strom poškodzuje.

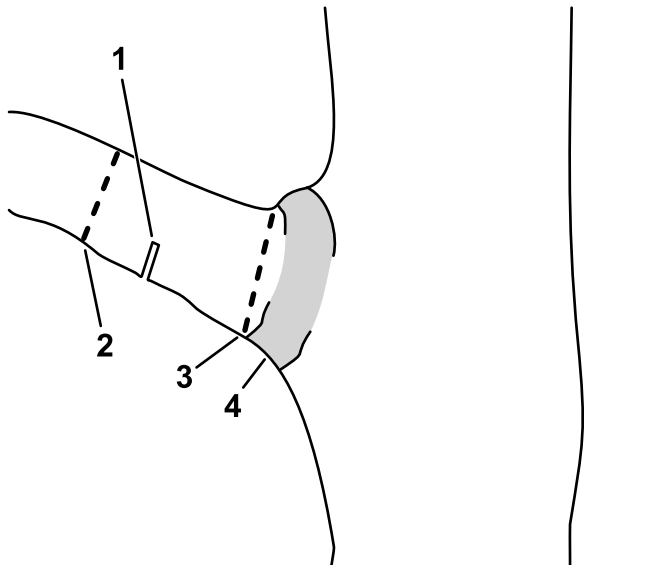

Obrázok 13

- | | |
|---------------------------------|--|
| 1. Prvé odľahčovacie podpílenie | 3. Záverečný rez na odstránenie zvyšku konára |
| 2. Druhé prepílenie | 4. Prstenec vetvy (kde kmeň prechádza do konára) |

⚠ NEBEZPEČIE

Vibrácie z rezania môžu uvoľniť voľné alebo poprepletané konáre nad vami a spôsobiť vážne zranenie alebo smrť.

Pred rezaním sa vždy pozrite nad hlavu a skontrolujte, či nad vami nie sú voľné a poprepletané konáre. Ak vidíte voľné konáre alebo vetvy, pred rezaním ich odstráňte.

Vhodný postoj operátora pri rezaní stromu je znázornený na Obrázok 14.

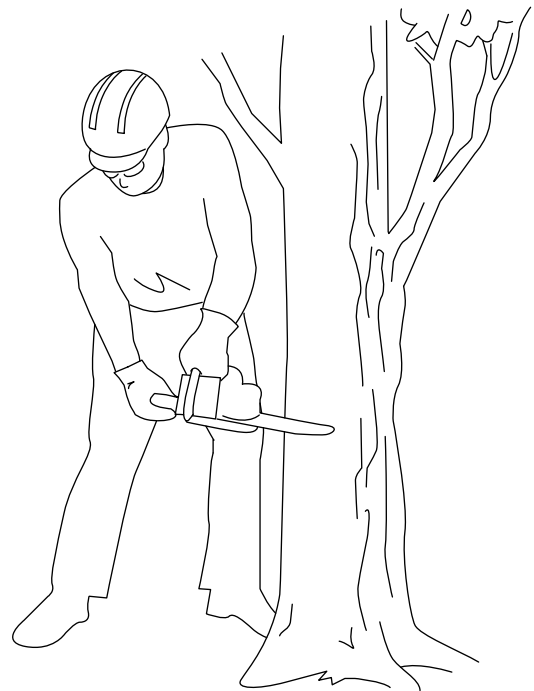

Obrázok 14

Zrezanie stromu

⚠ DÔLEŽITÉ UPOZORNENIE

Rezanie stojacich stromov vyžaduje odborné znalosti a predstavuje riziko.

- Pred pokusom o zrezanie veľkého stromu si vyskúšajte odrezat' niekoľko vetiev, konárov či malých polien, aby ste sa oboznámili s používaním reťazovej píly.
- Túto reťazovú pílu nepoužívajte na rezanie veľkých stromov s priemerom väčším, ako je dĺžka vodiacej lišty.

1. Určite smer, ktorým bude strom padať. Do úvahy vezmite nasledujúce premenné:
 - Smer prúdenia vetra
 - Ťažšie konáre na jednej strane stromu
 - Prirodzený sklon stromu (ak nejaký má)
2. Určite si jasnú a bezpečnú únikovú trasu mimo nebezpečného priestoru. Pozrite si časť Obrázok 15.

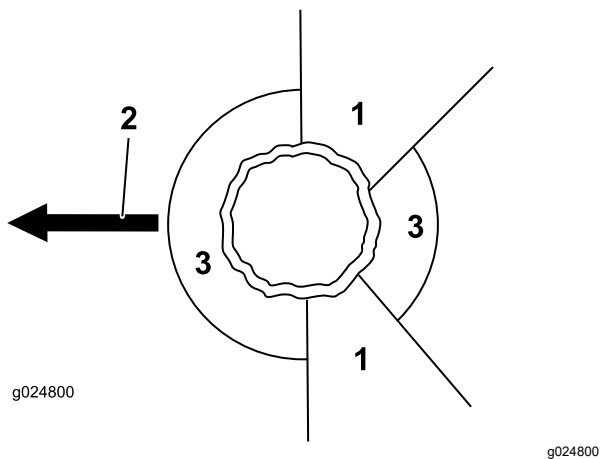

Obrázok 15

1. Úniková trasa (v uhle 45° smerom od plánovaného smeru pádu stromu)
2. Plánovaný smer pádu stromu
3. Nebezpečný priestor

3. Uchopte reťazovú pílu tak, ako je znázornené na (Obrázok 11).
4. Prvý rez urobte do tretiny priemeru stromu na strane, na ktorú má strom spadnúť (Obrázok 16).

Poznámka: Tento rez zabraňuje reťazovej píle zaseknúť sa pri ďalšom reze.

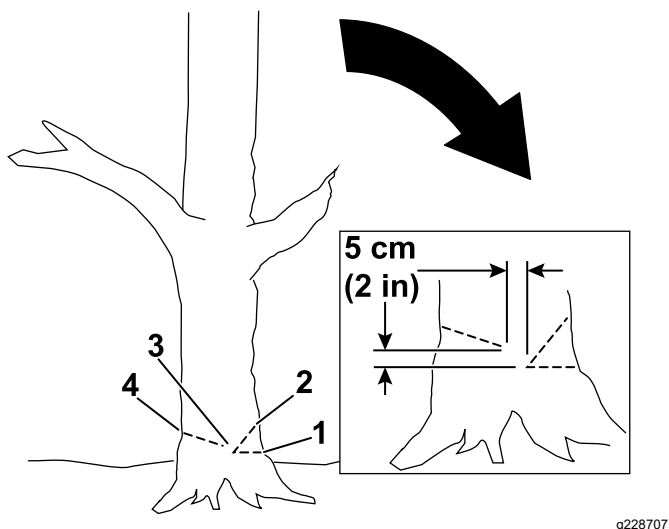

Obrázok 16

1. Prvý rez
2. Druhý rez
3. Spoj
4. Zadný rez

5. Urobte druhý zárez, aby ste vytvorili drážku. Rez začnite minimálne 5 cm nad prvým rezom a smerom od neho (Obrázok 16).

Dôležité: Uistite sa, že prvý a druhý rez sa stretajú v jednom bode a tvoria čistú drážku.

6. Z opačnej strany drážky urobte zadný rez, a to približne o 5 cm nad spodnou drážkou, ako je znázornené na Obrázok 16.

Dôležité: Tretí rez zastavte 2,5 až 5,0 cm od drážky, aby ste vytvorili spoj medzi rezmi (Obrázok 16), ktorý zabráni, aby strom spadol nesprávnym smerom alebo sa pri páde otočil.

Poznámka: Keď sa budete zadným rezom blížiť k spoju (Obrázok 16), strom by mal začať padať.

7. Keď strom začne padať, vyberte reťazovú pílu, vypnite ju, položte ju na zem a odíďte trasou, ktorú ste si určili v kroku 2.

Dôležité: Ak strom začne padať nežiaducim smerom, okamžite prestaňte rezať, vypnite reťazovú pílu, položte ju na zem a pomocou nekovového klinu otvorte zadný rez a potlačte strom požadovaným smerom.

Orezávanie konárov na zrezanom strome

1. Uchopte reťazovú pílu tak, ako je znázornené na [Obrázok 11](#).
2. Postupujte od spodnej časti stromu nahor a odrezajte zo stromu menšie konáre, na ktorých strom nie je podopretý na zemi ([Obrázok 17](#)).
3. Väčšie konáre, na ktorých je strom podopretý na zemi, odrezajte zo spodnej časti nahor tak, aby konáre nepritlačili čepeľ píly ([Obrázok 18](#)).

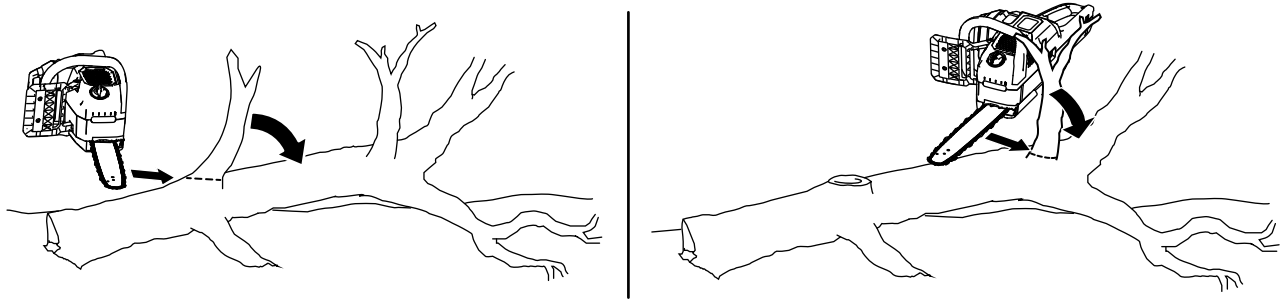

Obrázok 17

g316601

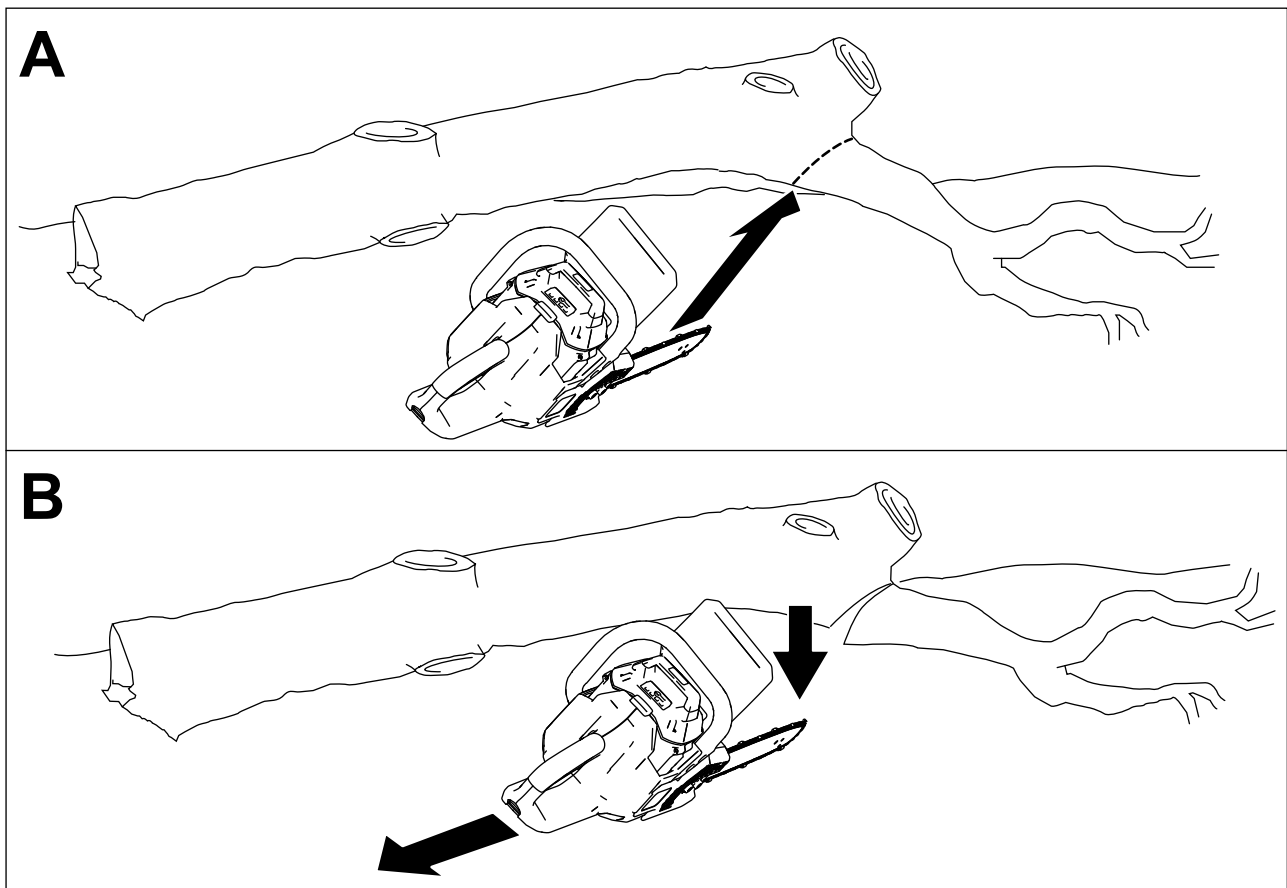

Obrázok 18

g315751

Rezanie kmeňa

Pri rezaní kmeňa si všimnite, kde sa kmeň opiera o zem a kde je zaťažený. Kmeň reže tak, aby pri padaní koncových polien medzi nimi neuviazla vodiaca lišta.

Dôležité: Ak sa reťazová píla v reze zasekne, nepokúšajte sa ju uvoľniť spustením motora. Vypnite pílu, vyberte batériu a potom pomocou klinu otvorte rez a uvoľnite pílu.

Ak odrezáte vetvy zo spadnutého stromu alebo režete kmeň na polená, kmeň mimo zeme podoprite (ideálne na koze na rezanie dreva).

- Ak je kmeň podopretý na oboch koncoch, no nie v strede, zaťažený je práve v strede.
 - Začnite zhora a zarežte približne do tretiny priemeru kmeňa (Obrázok 19A).
 - Zospodu urobte druhý rez tak, aby sa stretol s prvým (Obrázok 19B). Vďaka tomu píla v kmeni neuviazne.

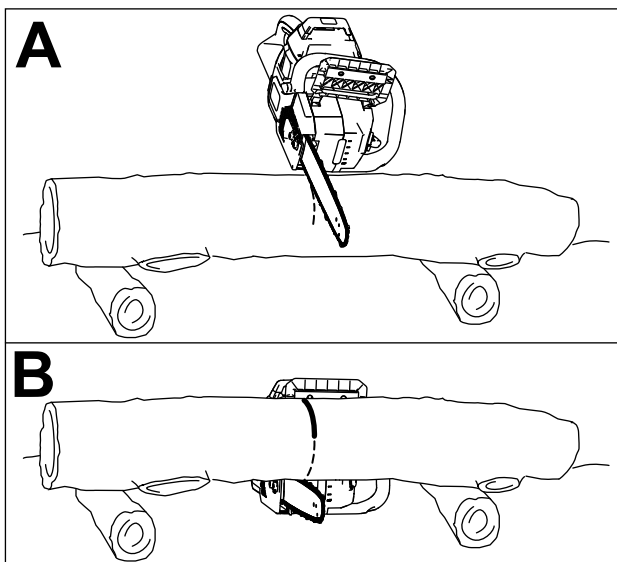

Obrázok 19

g315765

- Ak je kmeň podopretý na jednom konci, zaťažený je na voľnom konci.
 - Začnite zospodu a zarežte približne do tretiny priemeru kmeňa.
 - Zhora urobte druhý rez tak, aby sa stretol s prvým. Vďaka tomu píla v kmeni neuviazne.
- Ak je kmeň po celej dĺžke podopretý mimo zeme, nie je výrazne zaťažený v žiadnom bode a kmeň môžete po celom priemere prerezať zhora.
- Ak sa kmeň nachádza na svahu, vždy stojte smerom do kopca (Obrázok 20).

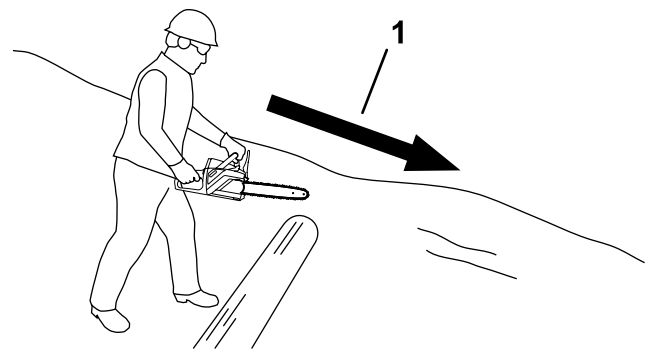

Obrázok 20

g315767

1. Sklon svahu

- Ak je kmeň po celej dĺžke podopretý na rovnom povrchu, zhora zarežte do tretiny priemeru, potom kmeň prevalte na druhú stranu a urobte druhý rez tak, aby sa stretol s prvým (Obrázok 21).

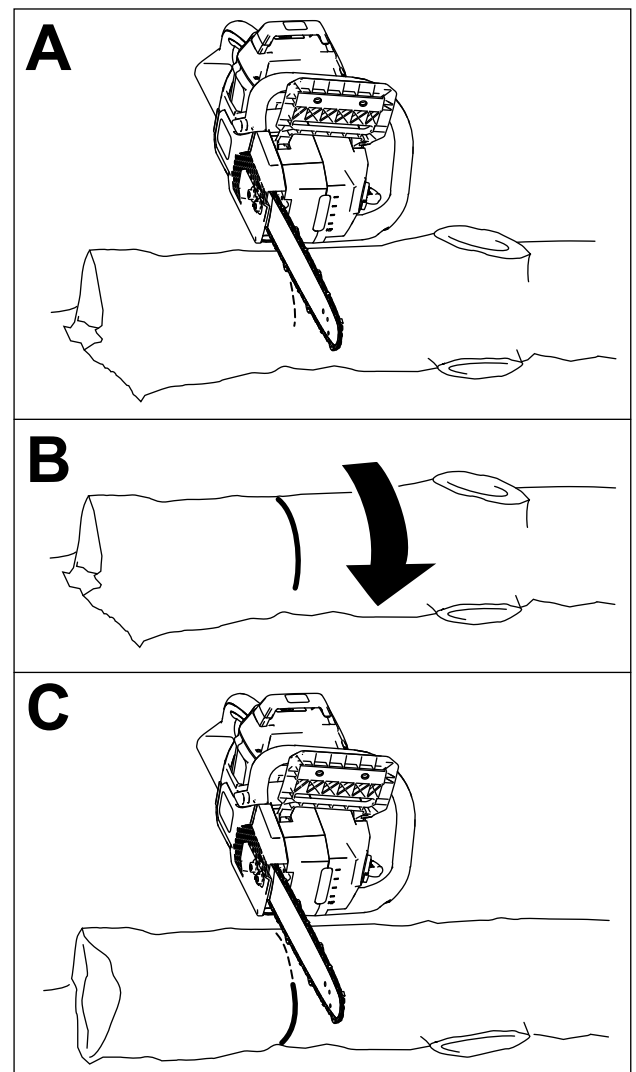

Obrázok 21

g315766

Vloženie batérie

1. Umiestnite reťazovú pílu na rovný povrch.
2. Zarovnajte jazýček batérie s dutinou na batériu v reťazovej píle (**Obrázok 22**).

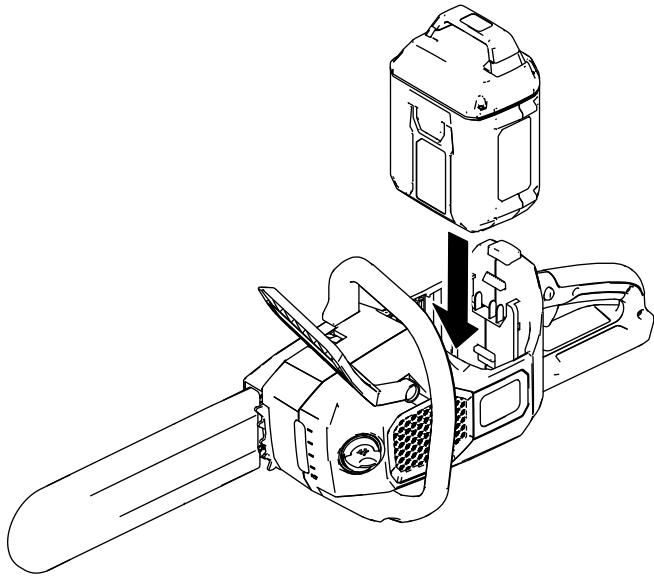

Obrázok 22

g315702

Odstránenie batérie

1. Umiestnite reťazovú pílu na rovný povrch.
2. Zatláčajte západku a vyberte batériu z dutiny.

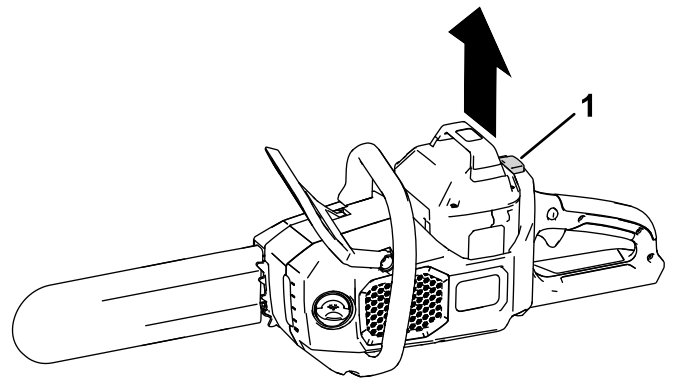

Obrázok 23

g315763

1. Západka

3. Zatláčajte batériu do dutiny na batériu, kým sa batéria nezaistí na mieste.

Údržba

Odporúčaný harmonogram údržby

Servisný interval	Postup pri údržbe
Pri každom použití alebo denne	<ul style="list-style-type: none">• Skontrolujte hladinu oleja a v prípade, že je to potrebné, olej na lištu a reťaz doplňte.• Skontrolujte brzdu reťaze.• Skontrolujte, či k reťazi prúdi olej.• Skontrolujte napnutie reťaze a v prípade potreby ho nastavte.• Dbajte na to, aby bola lišta rovná a nepoškodená.• Skontrolujte ostrosť reťaze. Obráťte sa na autorizovaného servisného predajcu, aby reťaz nabrúsil alebo vymenil.
Po každom cykle vybitia batérie	<ul style="list-style-type: none">• Skontrolujte hladinu oleja a v prípade, že je to potrebné, olej na lištu a reťaz doplňte.• Skontrolujte brzdu reťaze.• Skontrolujte napnutie reťaze a v prípade potreby ho nastavte.
Každý rok alebo pred uskladnením	<ul style="list-style-type: none">• Vykonajte servis vodiacej lišty, reťaze a hnacieho reťazového kolesa.• Skontrolujte ostrosť reťaze. Obráťte sa na autorizovaného servisného predajcu, aby reťaz nabrúsil alebo vymenil.

Kontrola hladiny oleja a doplnenie oleja na lištu a reťaz

Servisný interval: Pri každom použití alebo denne

Po každom cykle vybitia batérie

Dôležité: Používajte iba olej na lištu a reťaz (predáva sa samostatne).

1. Vypnite reťazovú pílu a vyberte batériu. Pozrite si časť [Odstránenie batérie \(strana 17\)](#).
2. Skontrolujte hladinu oleja v priezore. Ak olej nezaplnil priezor, doplňte podľa potreby olej na lištu a reťaz ([Obrázok 24](#)).

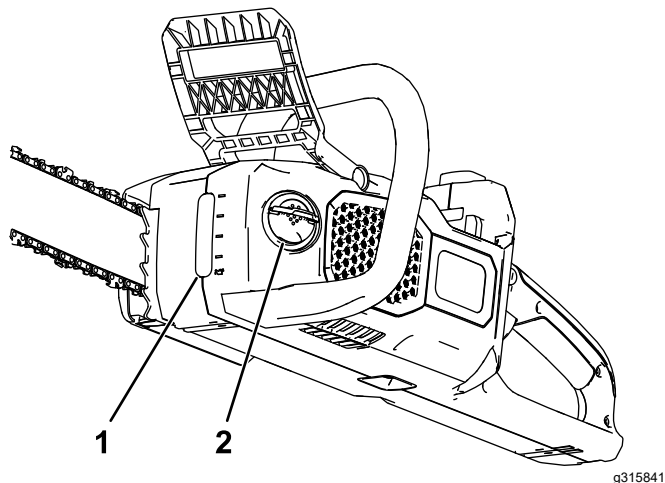

Obrázok 24

1. Priezor oleja

2. Zátku oleja

3. Umiestnite reťazovú pílu na rovný povrch so zátkou oleja smerujúcou nahor.
4. Vyčistite oblasť okolo zátky oleja ([Obrázok 24](#)).

Poznámka: Dbajte na to, aby sa do olejovej nádrže nedostali nečistoty/drevené triesky.

5. Vyklopte krídlovú maticu na zátku oleja, zložte zátku a lejte olej na lištu a reťaz do reťazovej píly, kým olej nezaplní nádrž ([Obrázok 24](#)).

Dôležité: Reťazovú pílu nenapíňajte viac než do spodnej strany plniaceho hrdla.

6. Rozliaty olej vyčistite, zaistite zátku oleja a sklopte krídlovú maticu.
7. Skontrolujte, či k reťazi prúdi olej. Pozrite si časť [Kontrola prietoku oleja v lište a reťazi \(strana 19\)](#).

Kontrola brzdy reťaze

Servisný interval: Pri každom použití alebo denne

Po každom cykle vybitia batérie

1. Posunutím brzdy reťaze dopredu do polohy STOP aktivujte brzdú reťaze (Obrázok 25).

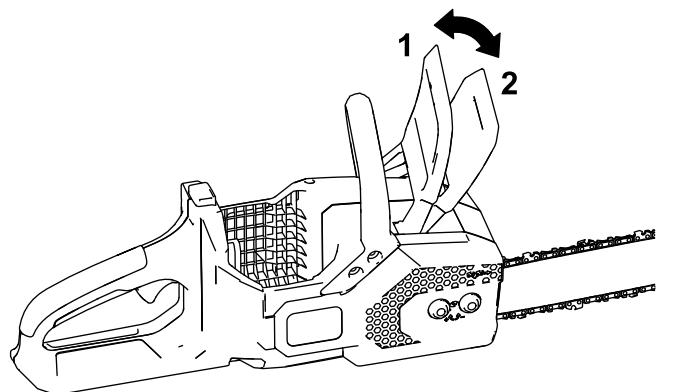

Obrázok 25

g315840

1. Brzda reťaze (poloha PREVÁDZKA)
2. Brzda reťaze (poloha STOP)

2. Pripravte sa na skúšku používania reťazovej píly. Pozrite si časť [Pred použitím reťazovej píly \(strana 10\)](#).
3. Skúste naštartovať reťazovú pílu. Ak naštartuje, odneste reťazovú pílu autorizovanému servisnému predajcovi na opravu.
4. Posunutím brzdy reťaze dozadu do polohy PREVÁDZKA deaktivujte brzdú reťaze (Obrázok 25).

Kontrola prietoku oleja v lište a reťazi

Servisný interval: Pri každom použití alebo denne

1. Pripravte sa na používanie reťazovej píly. Pozrite si časť [Pred použitím reťazovej píly \(strana 10\)](#).
2. Ak sa chcete uistiť, že olej prúdi do reťaze, nasmerujte špičku reťazovej píly niekoľko centimetrov od povrchu (napr. papier, kartón, peň) a spustíte reťazovú pílu. Na povrchu by ste mali vidieť jemný olejový film (Obrázok 26).

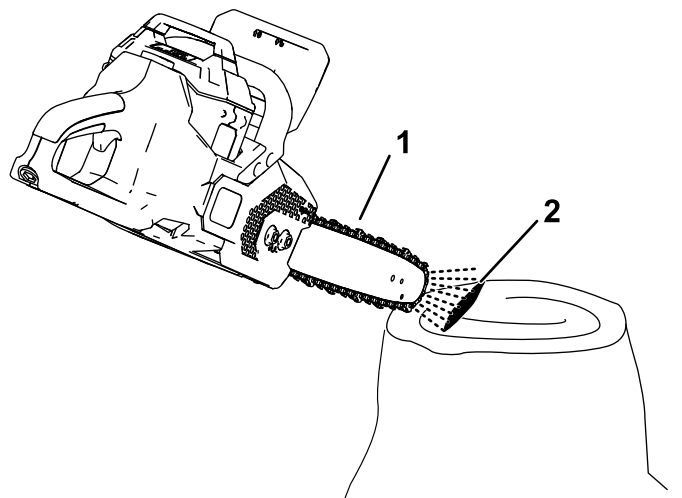

Obrázok 26

g317663

1. Spustíte reťazovú pílu niekoľko centimetrov od povrchu.
2. Ak olej tečie, strieka z reťaze a hromadí sa.

3. Ak olej netečie, skontrolujte, či je v nádrži olej a či je oblasť pod bočným krytom čistá. Pozrite si časť [Kontrola hladiny oleja a doplnenie oleja na lištu a reťaz \(strana 18\)](#) a [Servis vodiacej lišty, reťaze a hnacieho reťazového kolesa \(strana 21\)](#).

Nastavenie napnutia reťaze

Servisný interval: Pri každom použití alebo denne

Po každom cykle vybitia batérie

Skontrolujte, či je reťaz správne napnutá.

Uvoľnená reťaz skracuje životnosť hnacieho reťazového kolesa a vodiacej lišty a môže spôsobiť odpadnutie reťaze.

Príliš utiahnutá reťaz prehrieva vodiacu lištu a reťaz, čo spôsobuje rýchle opotrebovanie a môže spôsobiť spálenie motora alebo pretrhnutie reťaze.

Napnutie reťaze je správne, keď môžete rukou v rukavici bezproblémovo ťahať reťaz okolo vodiacej lišty. Reťaz by mala zostať v kontakte so spodným okrajom vodiacej lišty.

Po niekoľkých rezoch skontrolujte aj napnutie novej reťaze. Nová reťaz sa zvyčajne roztiahne a po niekoľkých rezoch ju treba nastaviť.

⚠ NEBEZPEČIE

Kontakt so zubami reťazovej píly môže spôsobiť vážne zranenie osôb.

- Pred nastavovaním alebo údržbou reťazovej píly vyberte batériu.
- Pri nastavovaní alebo údržbe reťazovej píly vždy používajte rukavice.

1. Položte reťazovú pílu na rovný povrch a vyberte batériu. Pozrite si časť [Odstránenie batérie \(strana 17\)](#).
2. Nechajte reťaz píly vychladnúť.

Dôležité: Nenapínajte horúcu reťaz; pri ochladzovaní sa môže zmrštit, čo môže viesť k nadmernému napnutiu reťaze.

3. Skontrolujte, či vodiaca lišta nie je ohnutá alebo poškodená, v prípade potreby ju vymeňte.
4. Uistite sa, že je brzda reťaze v polohe [PREVÁDZKA \(Obrázok 25\)](#).
5. Pomocou dodaného univerzálneho nástroja uvoľnite pripevnené matice na bočnom kryte, no neskladajte ho ([Obrázok 28](#)).

6. Podržte špičku vodiacej lišty ([Obrázok 27](#)).

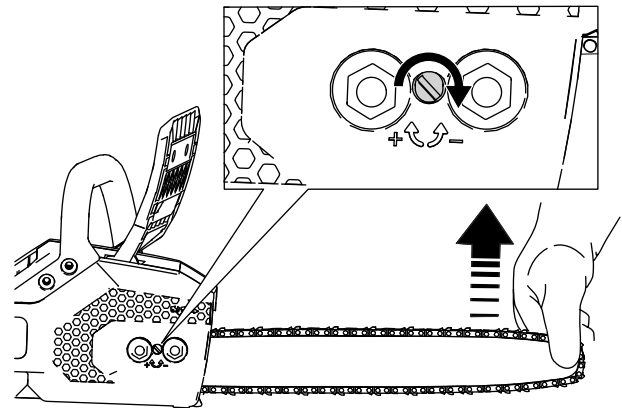

Obrázok 27

g315842

7. Pomocou dodaného univerzálneho nástroja upravte napnutie reťaze a potom zaistíte bočný kryt na reťazovej píle utiahnutím pripevnených matíc ([Obrázok 28](#)).

- Ak chcete reťaz dotiahnuť, otočte napínaciu skrutku reťaze v smere hodinových ručičiek ([Obrázok 27](#)).
- Ak chcete reťaz povoliť, otočte napínaciu skrutku reťaze proti smeru hodinových ručičiek.

Nastavte napnutie reťaze, kým sa reťaz nedotkne spodného okraja vodiacej lišty, a potom reťaz odtiahnite od spodného okraja vodiacej lišty. Správne nastavenú reťaz možno odtiahnuť od vodiacej lišty len o 3,2 až 6,4 mm a po uvoľnení sa zasekne späť.

Ak nie je reťaz správne napnutá, uvoľnite bočný kryt a zopakujte kroky 5 až 7.

8. Rukou v rukavici potiahnite reťaz okolo vodiacej lišty. Správne napnutá reťaz by sa mala pohybovať hladko a zostať v kontakte so spodným okrajom vodiacej lišty.
9. Znova skontrolujte napnutie reťaze a v prípade potreby tento postup zopakujte.

Servis vodiacej lišty, reťaze a hnacieho reťazového kolesa

Každý rok alebo pred uskladnením

⚠ NEBEZPEČIE

Kontakt so zubami reťazovej píly môže spôsobiť vážne zranenie osôb.

- Pred nastavovaním alebo údržbou reťazovej píly vyberte batériu.
- Pri nastavovaní alebo údržbe reťazovej píly vždy používajte rukavice.

1. Položte reťazovú pílu na rovný povrch a vyberte batériu. Pozrite si časť [Odstránenie batérie \(strana 17\)](#).
2. Uvoľnite 2 pripevnené matice, ktoré bočný kryt zaisťujú na mieste, a zložte ho ([Obrázok 28](#)).

Poznámka: Pripevnené matice sa neoddeľujú od bočného krytu. Uvoľňujte ich, kým nebudete môcť kryt zložiť.

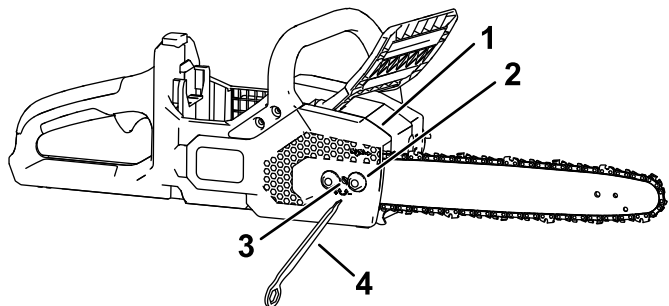

Obrázok 28

g315844

1. Kryt
2. Pripevnená matica
3. Napínacia skrutka reťaze
4. Univerzálny nástroj

3. Uvoľnite reťaz otáčaním uťahovacej skrutky proti smeru hodinových ručičiek ([Obrázok 28](#)).
4. Oddel'te reťaz od vodiacej lišty a odložte ich nabok.
5. Demontujte z reťazovej píly západku a hnacie reťazové koleso ([Obrázok 29](#)).
6. Odstráňte všetky nečistoty z oblasti pod bočným krytom.
7. Skontrolujte hnacie reťazové koleso. Ak je nadmerne opotrebované alebo poškodené, vymeňte ho.
8. Namontujte hnacie reťazové koleso a západku.
9. Skontrolujte, či vývod oleja ([Obrázok 29](#)) nie je znečistený a v prípade potreby túto oblasť vyčistite.

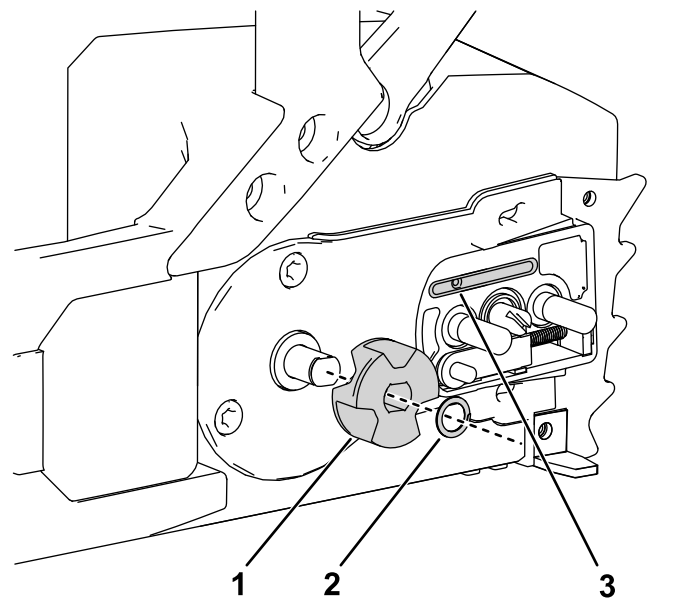

Obrázok 29

g315855

1. Hnacie reťazové koleso
2. Západka
3. Vývod oleja

10. Vyčistite vodiacu lištu a reťaz. Pomocou drôtu alebo malého plochého skrutkovača odstráňte nečistoty a zvyšky z drážky pozdĺž okraja vodiacej lišty, počnúc od reťazového kolesa na prednom konci a postupujúc dozadu.

Uistite sa, že je olejový kanál v lište, ktorý je zarovnaný s výstupom oleja na reťazovej píle, čistý, aby olej mohol voľne prúdiť k reťazi ([Obrázok 30](#)).

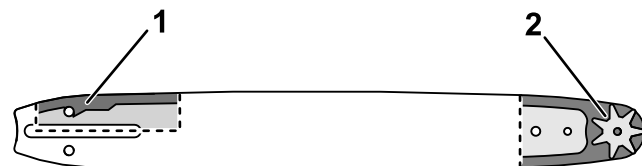

Obrázok 30

g315856

Zobrazené vnútorné časti vodiacej lišty

1. Uistite sa, že kanál pripojený k výstupu oleja je čistý.
 2. Skontrolujte, či je reťazové koleso tyče čisté a či sa voľne otáča.
11. Skontrolujte vodiacu lištu a reťaz. Ak je lišta ohnutá, ak sú drážky poškodené alebo ak sa reťazové koleso na prednom konci voľne neotáča, vymeňte vodiacu lištu. Ak je reťaz nadmerne opotrebovaná alebo poškodená, vymeňte ju.
 12. Nainštalujte vodiacu lištu a reťaz. Pozrite si časť [Montáž vodiacej lišty a reťaze \(strana 22\)](#).
 13. Skontrolujte, či k reťazi prúdi olej. Pozrite si časť [Kontrola prietoku oleja v lište a reťazi \(strana 19\)](#).

Montáž vodiacej lišty a reťaze

⚠ NEBEZPEČIE

Kontakt so zubami reťazovej pily môže spôsobiť vážne zranenie osôb.

- Pred nastavovaním alebo údržbou reťazovej pily vyberte batériu.
 - Pri nastavovaní alebo údržbe reťazovej pily vždy používajte rukavice.
1. Ak je na stroji nasadený bočný kryt, uvoľnite 2 pripevnené matice zaisťujúce bočný kryt na stroji a zložte ho (Obrázok 31A a Obrázok 31B).
 2. Umiestnite reťaz okolo hnacieho reťazového kolesa na prednom konci vodiacej lišty tak, aby rezná hrana zubov reťaze na hornej časti lišty smerovala dopredu, ako je znázornené na schéme na bočnom kryte reťazovej pily (Obrázok 31C).

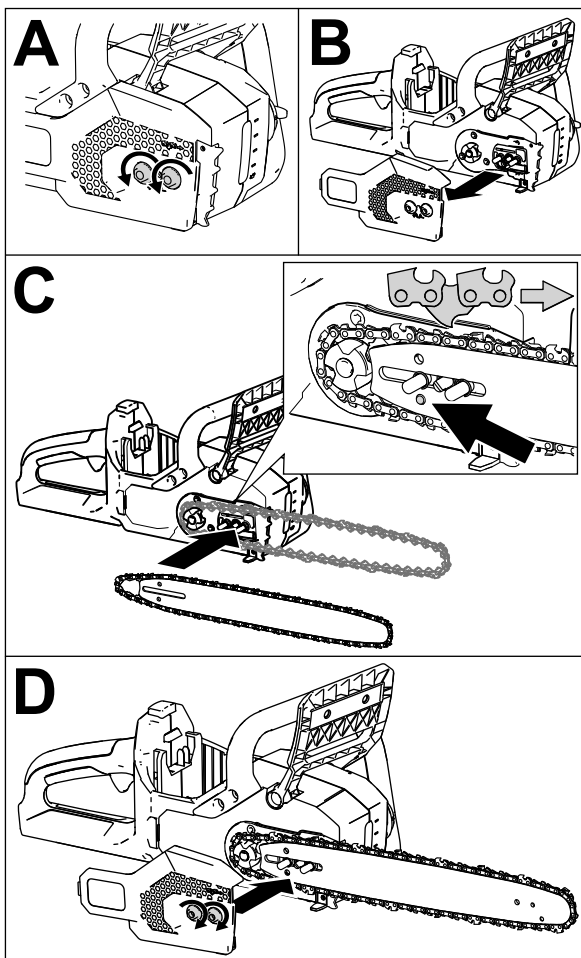

Obrázok 31

g315857

3. Ved'te reťaz okolo vodiacej lišty a zarovnajte zuby reťaze do drážky lišty.

Poznámka: Ak inštalujete novú reťaz, otočte vodiacu lištu, aby ste zabránili nerovnomernému opotrebovaniu.

4. Umiestnite otvorenú slučku reťaze (nie na vodiacej lište) okolo hnacieho reťazového kolesa na reťazovej pile a nainštalujte vodiacu lištu a pripojenú reťaz na reťazovú pílu, ako je znázornené v časti Obrázok 31C.

Dôležité: Uistite sa, či je do otvoru označeného šípkou v časti Obrázok 31C zasunutý nastavovací čap. Možno bude potrebné otočiť napínaciu skrutku reťaze, aby čap zapadol do otvoru na vodiacej lište.

5. Nasad'te bočný kryt, ale pripevnené matice úplne neuťahujte (Obrázok 31D).
6. Nastavte napnutie reťaze. Pozrite si časť Nastavenie napnutia reťaze (strana 20).

Brúsenie reťaze

Každý rok alebo pred uskladnením

Ostrá reťaz zaručuje lepší rezný výkon a dlhšiu výdrž batérie.

Reťaz je potrebné nabrúsiť alebo vymeniť, ak ju musíte na drevo tlačiť silou alebo ak namiesto triesok v celku vytvára piliny.

Obráťte sa na autorizovaného servisného predajcu, aby reťaz nabrúsil alebo vymenil.

Servis

Ak reťazová píla potrebuje servis, odneste náradie autorizovanému servisnému predajcovi.

Uskladnenie

Dôležité: Stroj, batériu a nabíjačku skladujte len vo vhodnom teplotnom rozsahu. Pozrite si časť **Technické údaje (strana 10)**.

Dôležité: Ak skladujete batériu mimo sezóny, nabite ju, kým sa na nej nazeleno nerozsvietia 2 alebo 3 indikátory LED. Neskladujte úplne nabitú ani úplne vybitú batériu. Keď budete znova pripravení stroj používať, batériu nabíjajte dovtedy, kým sa ľavý indikátor na nabíjačke nerozsvieti nazeleno alebo kým sa na batérii nerozsvietia nazeleno všetky 4 indikátory LED.

- Odpojte stroj od zdroja napájania (t. j. vyberte batériu) a po používaní skontrolujte prípadné poškodenie.
- Vyčistite zo stroja všetok cudzí materiál.
- Stroj neskladujte s vloženou batériou.
- Stroj, batériu a nabíjačku batérie skladujte na dobre vetranom mieste, na ktoré nemajú prístup deti.
- Stroj, batériu a nabíjačku batérie uchovávajte mimo korozívnych agentov, napríklad chemických látok používaných v záhrade a cestných posypových solí.
- Ak chcete znížiť riziko vážneho zranenia, batériu neskladujte vonku alebo vnútri vozidiel.
- Stroj, batériu a nabíjačku batérie skladujte na uzavretom, čistom a suchom mieste.

Odstraňovanie závad

Vykonajte len kroky opísané v týchto pokynoch. Ak problém nedokážete vyriešiť sami, všetky ďalšie kontroly, údržbu a opravy musí vykonať pracovník autorizovaného servisného centra alebo podobne kvalifikovaný odborník.

Pri odstraňovaní problémov, kontrole, údržbe alebo čistení z nástroja vždy vyberte batériu.

Závada	Možné príčiny	Zpôsob opravy
Reťazová píla nefunguje alebo nefunguje súvisle.	<ol style="list-style-type: none"> 1. Batéria nie je dostatočne nabitá. 2. Batéria nie je úplne usadená. 3. Batéria sa nachádza nad alebo pod vhodným teplotným rozsahom. 4. Batéria prekročila limity vysokého prúdu. 5. Na vodičoch batérie je vlhkosť. 6. Brzda reťaze je aktivovaná. 7. Pod krytom sú nečistoty. 	<ol style="list-style-type: none"> 1. Vymeňte batériu. 2. Uistite sa, že je batéria zasunutá úplne do puzdra. 3. Batériu presuňte na suché miesto s teplotným rozsahom od 5 °C do 40 °C. 4. Uvoľnite spúšťač a potom stlačte spínač spúšťača. 5. Nechajte batériu vyschnúť alebo ju utrite dosucha. 6. Posunutím brzdy reťaze dozadu deaktivujte brzdu reťaze. 7. Zložte kryt a odstráňte všetky nečistoty.
Reťazová píla je spustená, ale reťaz sa netočí.	<ol style="list-style-type: none"> 1. Reťaz nie je správne uložená na hnacom reťazovom kolese. 2. Pod krytom sú nečistoty. 	<ol style="list-style-type: none"> 1. Nainštalujte reťaz a skontrolujte, či sú články správne uložené v hnacom reťazovom kolese. 2. Zložte kryt a odstráňte všetky nečistoty.
Brzda reťaze sa neaktivuje.	<ol style="list-style-type: none"> 1. Brzda reťaze je poškodená. 	<ol style="list-style-type: none"> 1. Reťazovú pílu okamžite odneste autorizovanému servisnému predajcovi.
Reťazová píla nereže správne.	<ol style="list-style-type: none"> 1. Reťaz nie je správne napnutá. 2. Reťaz je otupená alebo poškodená. 3. Vodiaca lišta je ohnutá alebo sú poškodené drážky. 4. Reťaz je namontovaná opačne. 5. Reťaz nie je správne mazaná. 	<ol style="list-style-type: none"> 1. Nastavte správne napnutie reťaze. 2. Vymeňte reťaz. 3. Vymeňte vodiacu lištu 4. Namontujte reťaz správne. 5. Skontrolujte hladinu oleja a uistite sa, že olej prúdi do reťaze.
Reťaz nie je správne mazaná.	<ol style="list-style-type: none"> 1. Nízka hladina oleja. 2. Vývod oleja je upchatý. 3. Pod krytom sú nečistoty. 4. Olejový kanál alebo drážka vo vodiacej lište je upchatá. 	<ol style="list-style-type: none"> 1. Skontrolujte hladinu oleja. 2. Vyčistite vývod oleja od nečistôt. 3. Zložte kryt a odstráňte všetky nečistoty. 4. Vyčistite nečistoty v lište.
Batéria sa rýchlo vybíja.	<ol style="list-style-type: none"> 1. Batéria sa nachádza nad alebo pod vhodným teplotným rozsahom. 2. Reťaz je otupená alebo poškodená. 3. Vodiaca lišta je ohnutá alebo sú poškodené drážky. 4. Stroj je preťažovaný. 5. Reťaz nie je správne mazaná. 	<ol style="list-style-type: none"> 1. Batériu presuňte na suché miesto s teplotným rozsahom od 5 °C do 40 °C. 2. Vymeňte reťaz. 3. Vymeňte vodiacu lištu 4. Pri rezaní vyvíjajte menší tlak. 5. Skontrolujte hladinu oleja a uistite sa, že olej prúdi do reťaze.

Poznámky:

Poznámky:

Upozornenie o ochrane osobných údajov pre EHP/Spojené kráľovstvo

Spôsob, akým spoločnosť Toro využíva vaše osobné údaje

Spoločnosť The Toro Company (ďalej uvádzané ako „spoločnosť Toro“) rešpektuje vaše súkromie. Keď nakupujete naše produkty, môžeme zhromažďovať určité vaše osobné údaje, a to priamo od vás alebo prostredníctvom miestnej pobočky alebo predajcu spoločnosti Toro. Spoločnosť Toro využíva tieto informácie na plnenie zmluvných záväzkov, ako je napríklad registrácia záruky, spracovanie žiadosti o poskytnutie záruky alebo skontaktovanie sa s vami v prípade stiahnutia produktu z trhu, a na legitímne obchodné účely, ako je napríklad zvyšovanie spokojnosti zákazníkov, skvalitňovanie produktov alebo poskytovanie informácií o produktoch, ktoré vás môžu zaujímať. Spoločnosť Toro môže poskytnúť vaše údaje svojim pobočkám, sesterským spoločnostiam, predajcom alebo iným obchodným partnerom v súvislosti s ktoroukoľvek z týchto činností. Osobné údaje môžeme zverejniť aj v prípade, keď to vyžaduje zákon alebo v súvislosti s predajom, kúpou alebo zlúčením určitého podniku. Vaše osobné údaje nikdy nepredáme žiadnej inej spoločnosti na marketingové účely.

Uchovávanie vašich osobných údajov

Spoločnosť Toro bude uchovávať vaše osobné údaje v súlade so zákonnými požiadavkami a dovtedy, kým to bude relevantné na vyššie uvedené účely. Ďalšie informácie o platných lehotách uchovávaní vám poskytneme na adrese legal@toro.com.

Záväzok spoločnosti Toro týkajúci sa bezpečnosti

Vaše osobné údaje sa môžu spracúvať v USA alebo inej krajine, v ktorej môžu platiť menej prísne zákony na ochranu údajov ako v krajine vášho bydliska. Pri každom prenose vašich údajov mimo územia krajiny vášho bydliska podnikneme kroky požadované zo zákona na zaručenie vhodnej ochrany vašich údajov a zaistenia ich bezpečného prenosu.

Prístup a oprava

Môžete mať právo opraviť alebo revidovať svoje osobné údaje, prípadne namietať voči ich spracovaniu či obmedziť prístup k nim. V takom prípade napíšte e-mail na adresu legal@toro.com. Ak máte obavy súvisiace so spôsobom, akým spoločnosť Toro spracúva vaše údaje, odporúčame vám, aby ste sa v tejto záležitosti obrátili priamo na nás. Upozorňujeme, že osoby s trvalým pobytom v Európe majú právo podať sťažnosť na príslušný úrad na ochranu údajov.



Count on it.