



Brukerhåndbok

Plentraktor i Titan ZX4875-, ZXM4875-, ZXM5475- eller ZXM6075-serien

Modell—Serienummerområde

76420—400000000 og oppover

76425—400000000 og oppover

76530—400000000 og oppover

76635—400000000 og oppover

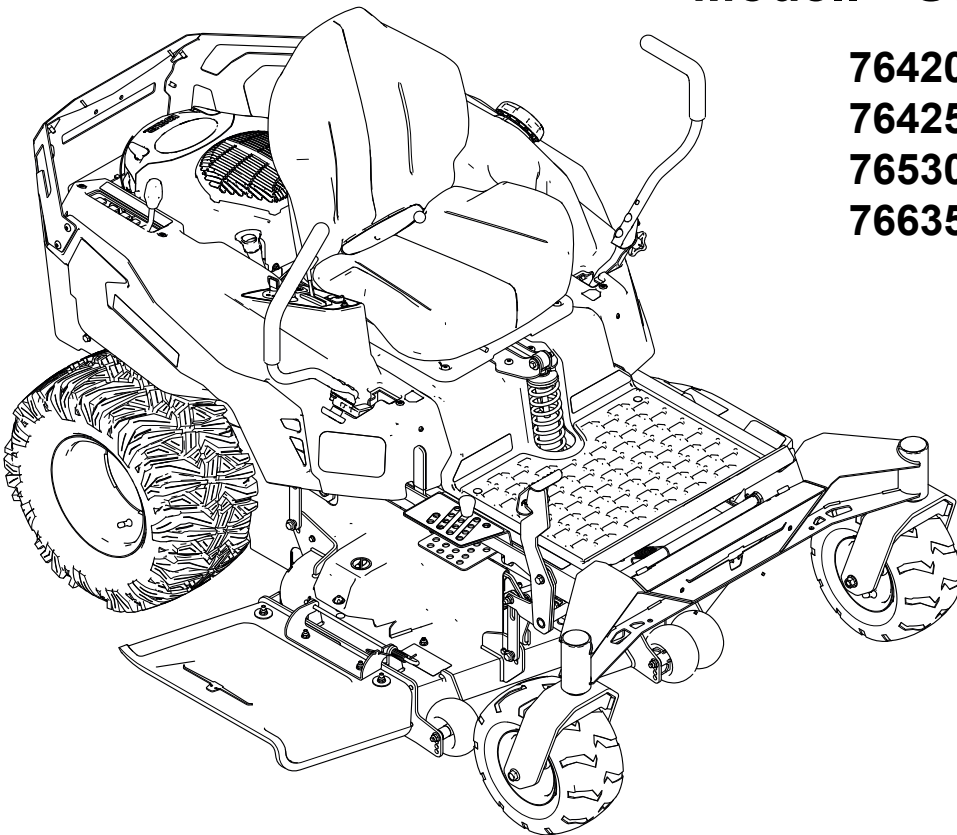

Ansvarsfraskrivelse og forskriftsmessige opplysninger

Dette produktet er i samsvar med alle relevante europeiske direktiver. Se eget samsvarserklærings skjema for produktet for detaljert informasjon.

Brutto- eller nettomoment: Motorens brutto- eller nettomoment ble beregnet i laboratorium av motorprodusenten i overensstemmelse med Society of Automotive Engineers (SAE) J1940 eller J2723. Når gresslippere i denne klassen er konfigurert til å overholde sikkerhets-, utslipps- og driftskrav, vil det faktiske dreiemomentet være betydelig lavere. Se motorprodusentens informasjon som følger med maskinen.

Innholdsfortegnelse

Kapittel 1: Innledning	1-1
Tiltent bruk	1-1
Få hjelp	1-1
Håndbokkonvensjoner	1-2
Klassifiseringer av sikkerhetsvarsler	1-2
Kapittel 2: Sikkerhet	2-1
Generell sikkerhet	2-1
Skråningsindikator	2-2
Sikkerhets- og instruksjonsmerker	2-3
Kapittel 3: Produktoversikt	3-1
Kontrollpanel	3-1
Bevegelseskontrollspaker	3-3
Parkeringsstilling	3-3
MyRide®-justeringsspak for fjæring	3-4
Klippehøydebolten	3-4
Løftepedal for klippeenhet	3-4
Transportsperrespak	3-4
Drivstoffmåler	3-4
Spesifikasjoner	3-5
Kapittel 4: Bruk	4-1
Før bruk	4-1
Sikkerhet før bruk	4-1
Drivstoff	4-3
Utføre daglig vedlikehold	4-4
Innkjøringstid	4-4
Sikkerhetssperresystem	4-4
Justere setet	4-5
Justere bevegelseskontrollspakens høyde	4-6
Justere bevegelseskontrollspakens tilt	4-6
Konvertere til sideutslipp	4-7
Under bruk	4-14
Sikkerhet under drift	4-14
Sette deg i fører-setet	4-17
Starte motoren	4-17
Slå av motoren	4-18
Kjøre maskinen	4-19
Bruke gressklipperens knivkontrollbryter (kraftuttak)	4-20
Sideutslipp	4-21
Justere klippehøyden	4-22

Bruke transportsperren	4-22
Justere antiskalperingsvalsene	4-22
Brukstips	4-23
Etter bruk	4-24
Sikkerhet etter bruk	4-24
Rengjøre maskinen	4-24
Transport av maskinen	4-25
Kapittel 5: Vedlikehold	5-1
Sikkerhet ved vedlikehold	5-1
Anbefalt vedlikeholdsplan	5-2
Forberedende vedlikeholdsprosedyrer	5-3
Flytte en maskin som ikke fungerer	5-3
Frigjøre klippeenhetsforhenget	5-4
Motorvedlikehold	5-5
Motorsikkerhet	5-5
Luftrensertjeneste	5-5
Motoroljeservice	5-7
Overhale tennpluggen	5-9
Rengjøre viftehuset	5-11
Drivstofftilknyttet vedlikehold	5-12
Skifte drivstoffilteret	5-12
Vedlikehold av elektrisk system	5-13
Sikkerhet for elektrisk system	5-13
Batterivedlikehold	5-13
Kaldstart av maskinen	5-17
Vedlikeholde sikringene	5-19
Vedlikehold av drivsystem	5-19
Kontrollere trykket i dekkene	5-19
Kontrollere hjulenes hakemuttere	5-20
Justere sporingen	5-20
Vedlikehold av remmer	5-21
Kontrollere remmene	5-21
Skifte klipperremmen	5-21
Vedlikehold av klippeenhet	5-24
Knivsikkerhet	5-24
Knivvedlikehold	5-24
Rette opp klippeenheten	5-27
Demontere klippeenheten	5-29
Montere klippeenheten	5-30
Skifte gressavlederen	5-31
Rengjøring	5-33
Avhending av avfall	5-33
Kapittel 6: Oppbevaring	6-1
Sikkerhet ved oppbevaring	6-1
Forberede maskinen til oppbevaring over 30 dager	6-1
Oppbevare batteriet	6-3
Tips for batterioppbevaring	6-3
Kapittel 7: Feilsøking	7-1
Kapittel 8: Skjemaer	8-1
Koblings skjema	8-1

Tiltenkt bruk

Denne plenetraktoren med roterende knivblader er beregnet på bruk av private boligeiere på private eiendommer. Den er hovedsakelig beregnet på å klippe gress på godt vedlikeholdte plener. Hvis du bruker dette produktet til andre formål enn det er beregnet på, kan du utsette deg selv eller andre for fare.

Les denne håndboken nøye, slik at du lærer å bruke og vedlikeholde produktet på riktig måte og unngår person- eller produktskade. Du har ansvar for å bruke produktet på en riktig og sikker måte.

Få hjelp

Gå til www.Toro.com for materialer for produktsikkerhet og opplæring i bruk, og informasjon om tilbehør, hjelp til å finne en forhandler eller for å registrere produktet ditt.

Hvis du har behov for service, originale Toro-deler eller ekstra informasjon, kan du ta kontakt med en autorisert serviceforhandler eller Toro-kundeservice. Du bør ha modell- og serienummer for ditt produkt for hånden. Disse numrene står på serienummerplaten på produktet ①. Skriv inn numrene i de tomme feltene.

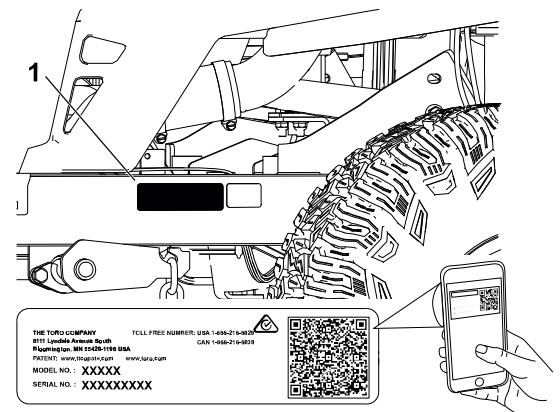

G451770

VIKTIG

Du kan skanne QR-koden på serienummermerket (hvis det finnes) med en mobil enhet for å få tilgang til garantien, deler og annen produktinformasjon.

Modell- nummer:		Serie- nummer:	
----------------------------	--	---------------------------	--

Håndbokkonvensjoner

Denne brukerhåndboken identifiserer mulige farer og markerer sikkerhetsbeskjeder gjennom sikkerhetsvarslingssymbolet, som varsler om en fare som kan føre til alvorlige skader eller dødsfall hvis du ikke følger de anbefalte forholdsreglene.



I tillegg brukes to ord for å utheve informasjon. **Viktig** gjør oppmerksom på spesiell mekanisk informasjon og **Obs** henviser til generell informasjon som det er verdt å huske på.

Klassifiseringer av sikkerhetsvarsler

Sikkerhetsvarselssymbolet som vises i denne håndboken og på maskinen, identifiserer viktige sikkerhetsmeldinger som du må følge for å unngå ulykker.

Sikkerhetsvarselssymbolet vises over informasjon som varsler deg om usikre handlinger eller situasjoner, og følges av ordet **FARE**, **ADVARSEL** eller **FORSIKTIG**.



FARE



Fare indikerer en overhengende faresituasjon som, hvis den ikke unngås, *vil* resultere i død eller alvorlig personskade.



ADVARSEL



Advarsel indikerer en potensielt farlig situasjon som, hvis den ikke unngås, *kan* resultere i død eller alvorlig personskade.



FORSIKTIG



Forsiktighet indikerer en potensielt farlig situasjon som, hvis den ikke unngås, *kan* føre til mindre eller moderat personskade.



Generell sikkerhet

Dette produktet kan amputere hender og føtter og slynge gjenstander opp i luften. Følg alltid alle sikkerhetsinstruksjoner for å unngå alvorlige personskader eller dødsulykker.

- Les, forstå og følg instruksjonene og advarslene i denne *brakerhåndboken* og på maskinen, motoren og tilbehøret før du starter motoren.
- Ikke la barn eller personer som ikke er opplært, betjene eller utføre vedlikehold på maskinen. Maskinen skal kun brukes av ansvarlige personer som fått opplæring, er kjent med instruksjonene og er fysisk i stand til å betjene eller utføre vedlikehold på den.
- Hold tilskuere, spesielt barn, borte fra arbeidsområdet.
- Maskinen må ikke brukes nær bratte skrenter, grøfter, voller, vann eller andre farer, eller i skråninger på mer enn 15 grader.
- Hold hender og føtter borte fra roterende deler.
- Bruk aldri maskinen uten at alle sikkerhetsbrytere og andre sikkerhetsanordninger som skydd, vern, brytere og andre enheter sitter på plass og fungerer som de skal.
- Før du forlater førerplassen, må du parkere maskinen på en jevn overflate, koble fra knivkontrollbryteren (PTO), aktiver parkeringsbremsen, slå av motoren, ta ut nøkkelen og vente til alle bevegelige deler har stanset.
- Vent til maskinen har kjølt seg ned før vedlikehold, justering, fylling av drivstoff, rengjøring eller lagring.

Skråningsindikator

Du kan kopiere denne siden for personlig bruk.

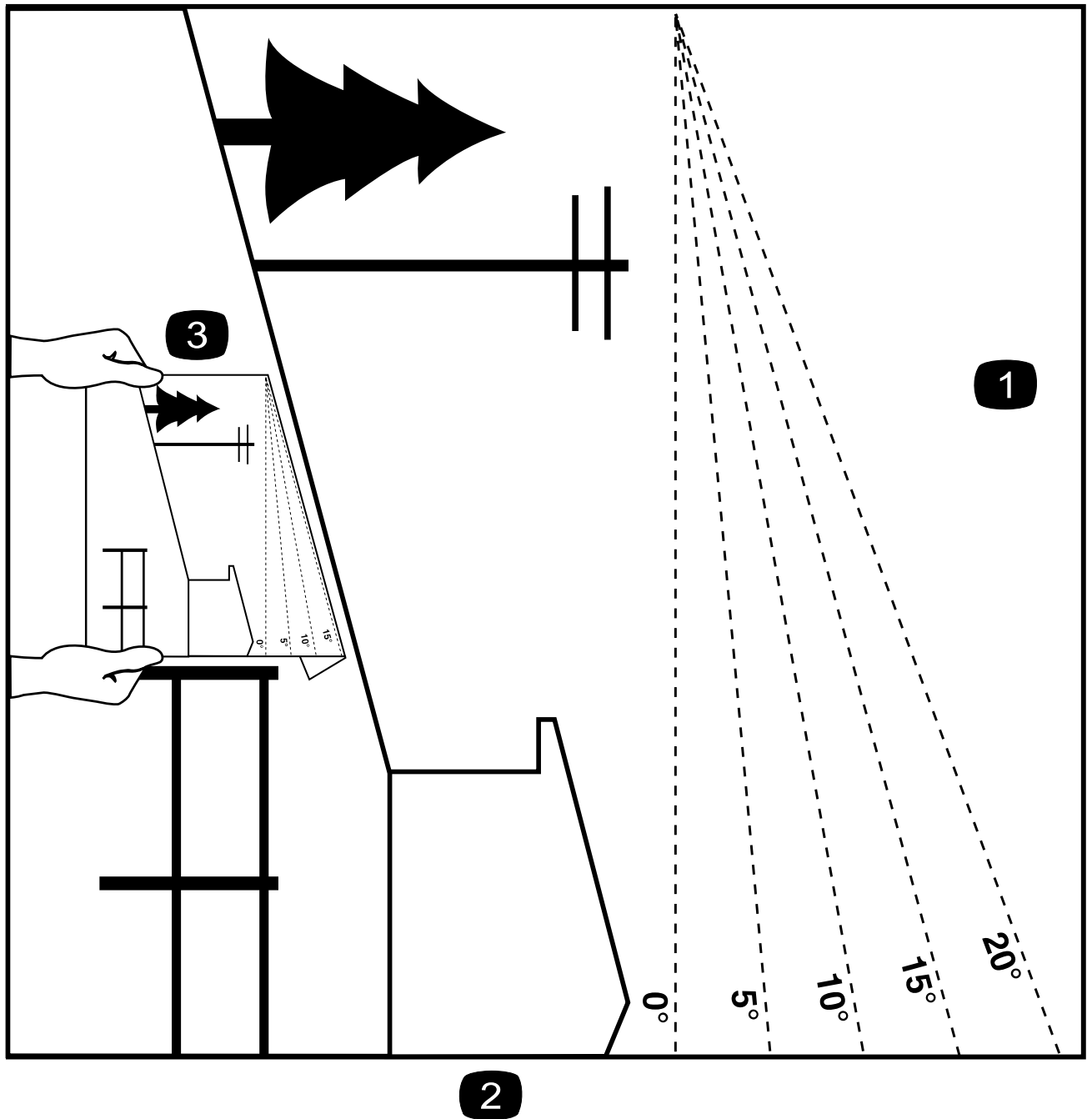

- ① Den maksimale skråningen maskinen kan brukes sikkert i, er 15 grader. Bruk skråningsdiagrammet til å avgjøre skråningen for bakker før bruk av maskinen. **Maskinen må ikke brukes i bakker som har en skråning på mer enn 15 grader.** Brett langs linjene for å matche den anbefalte skråningen.
- ② Juster denne kanten med en vertikal overflate (tre, bygning, gjerdestolpe osv).
- ③ Eksempel på sammenlikning av skråning med brettet kant

Sikkerhets- og instruksjonsmerker



Sikkerhetsmerker og -instruksjoner er lett synlige for føreren og er plassert i nærheten av alle områder som representerer en potensiell fare. Bytt ut alle merker som er ødelagte eller mangler.

Merke del: 117-1194

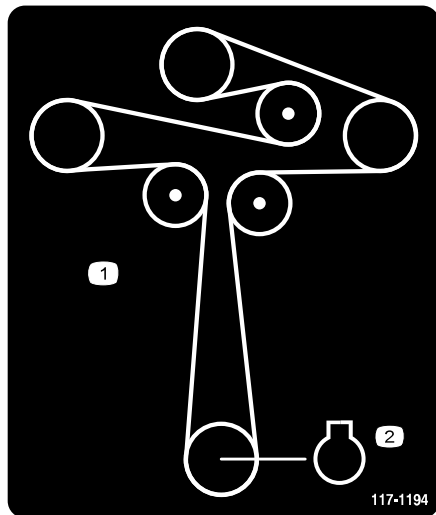

s_decal117-1194

① Remføring

② Motor

Merke del: 130-0731



s_decal130-0731

avstand fra bevegelige deler.

① Advarsel – fare for at gjenstander slynges gjennom luften. Hold avledervernet på plass.

② Fare for å kutte hender og føtter, gressklipperkniv – hold hendene på

Merke del: 130-0765

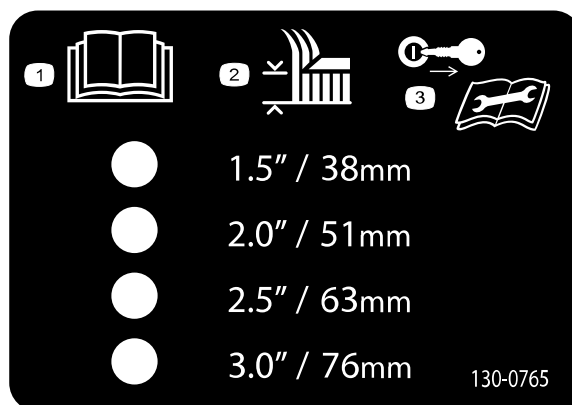

s_decal130-0765

① Les *brugerhåndboken*.

② Valg av klippehøyde

③ Ta ut nøkkelen før du utfører vedlikehold.

Merke del: 132-0872

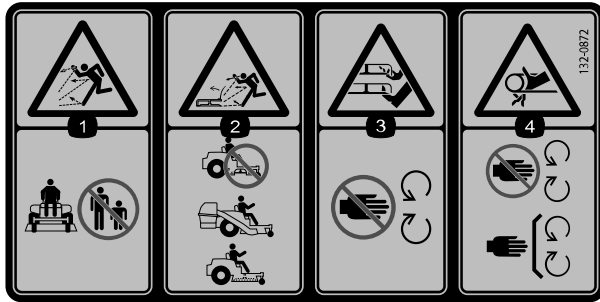

s_decal132-0872

– hold avstand fra bevegelige deler, hold alle skydd og vern på plass.

- ① Fare for at gjenstander slynges gjennom luften – hold andre på god avstand.
- ② Fare for at gjenstander slynges gjennom luften, gressklipper – ikke bruk maskinen med en åpen klippeenhet. Bruk en oppsamler eller en avleder.
- ③ Fare for å kutte/amputere hender og føtter i kniven – hold hender og føtter borte fra bevegelige deler.
- ④ Fare for at hendene vikles fast, rem

Merke del: 139–2394

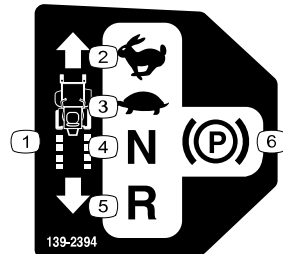

s_decal139-2394

- ① Trekkontroller
- ② Hurtig
- ③ Sakte
- ④ Fri
- ⑤ Revers
- ⑥ Parkeringsbrems

Merke del: 139–2395

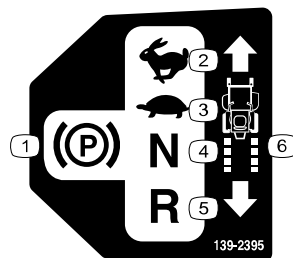

s_decal139-2395

- ① Parkeringsbrems
- ② Hurtig
- ③ Sakte
- ④ Fri
- ⑤ Revers
- ⑥ Trekkontroller

Merke del: 144-5288

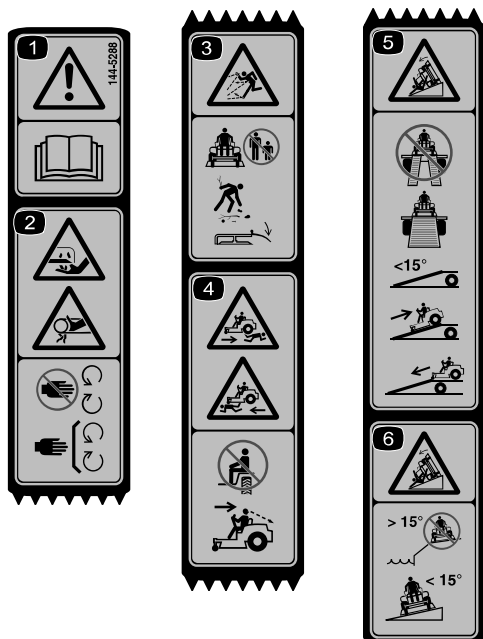

s_decals144-5288

- ① Advarsel – les *brugerhåndboken*.
- ② Fare for kutting/amputasjon av fingrene eller hendene – hold hender unna bevegelige deler, hold alle vern og verneplater på plass.
- ③ Fare for at gjenstander slynges gjennom luften – hold andre på god avstand, plukk opp rusk, og sørg for at avlederen er på plass.
- ④ Fare for overkjøring – ikke ta med passasjerer, se bak deg og nedover når du klipper i revers.
- ⑤ Velfefare – unngå bruk av dobbeltrampere når du laster maskinen på en tilhenger. Bruk alltid en enkelt rampe som er bred nok for maskinen. Ikke bruk en rampe som har en skråning på mer enn 15° . Rygg opp på rampen, og kjør fremover av den.
- ⑥ Velfefare – ikke bruk maskinen nær kanter eller i skråninger på mer enn 15 grader. Bruk kun i skråninger på mindre enn 15 grader.

Merk: Denne maskinen samsvarer med bransjestandard for stabilitet i statiske side- og langsgående tester med maks. anbefalt skråning som er angitt på merket. Les instruksjonene i brukerhåndboken for bruk av maskinen i skråninger og under forholdene hvor du har tenkt å bruke maskinen, for å avgjøre om du kan bruke maskinen under forholdene på dagen og stedet. Endringer i terreng kan føre til endringer ved bruk av maskinen i skråninger.

Merke del: 147-2399

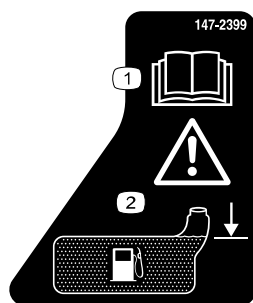

s_decals147-2399

- ① Les *brugerhåndboken*.
- ② Advarsel – Fyll til bunnen av påfyllingshalsen. Advarsel – ikke overfyll tanken

Merke del: 147-7571

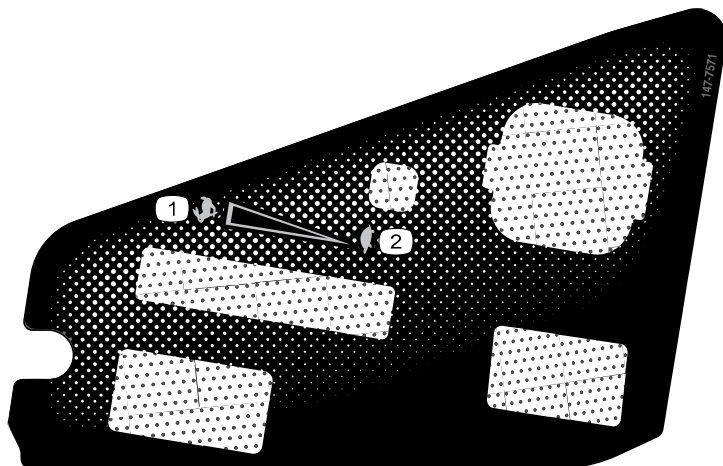

s_decals147-7571

① Hurtig

② Sakte

Merke del: 147-7574

Kun MyRIDE-modeller



s_decals147-7574

Merke del: 161-6207

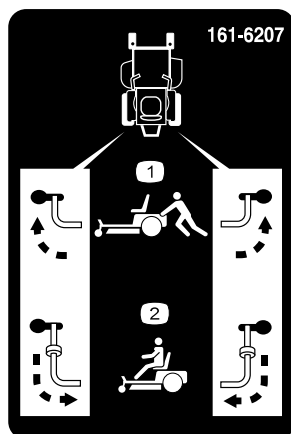

decal161-6207

① Omløpsspak, spakstilling for å skyve maskinen

② Omløpsspak, spakstilling for å bruke maskinen

Merke del: 161-6208

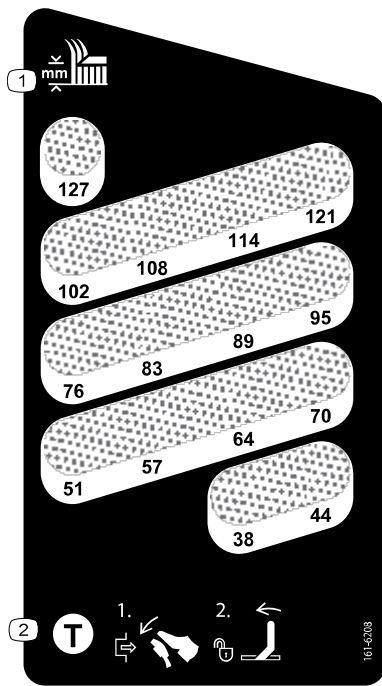

① Klippehøyde

② For å frigjøre transportsperren skyver du løftepedalen for klippeenheten fremover, flytter transportsperrespaken fremover og flytter deretter løftepedalen for klippeenheten bakover mot ønsket klippehøyde.

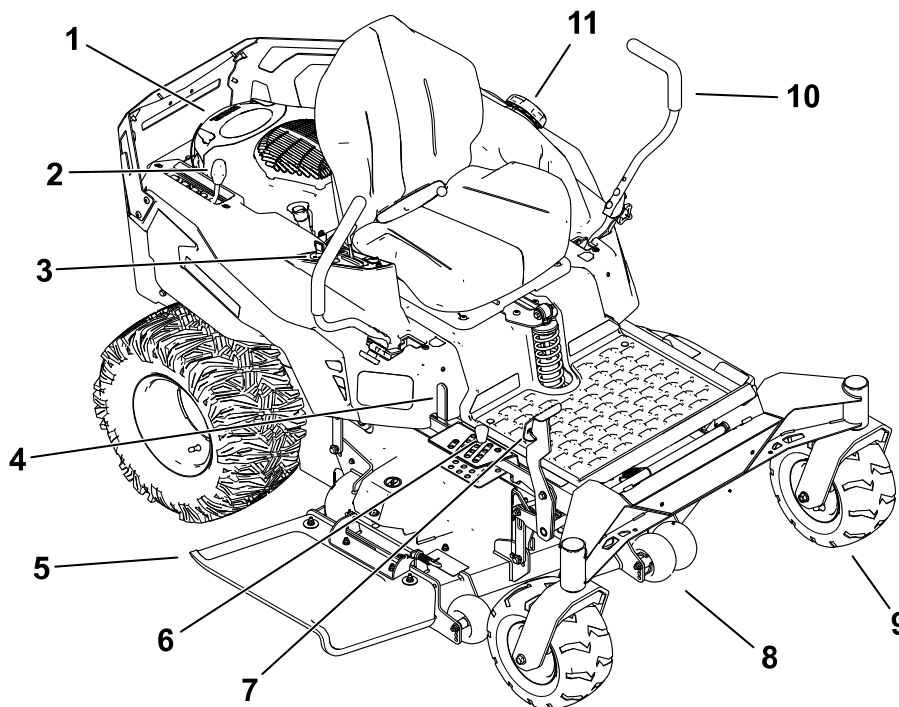

G453237

- | | | |
|---|------------------------------|--------------------------|
| ① Motor | ④ Transportsperrespak | ⑧ Antiskalperingsvalse |
| ② MyRide-® justeringsspak for fjæring (kun maskiner med MyRide-fjæring) | ⑤ Avleder | ⑨ Fremre styrehjul |
| ③ Kontrollpanel | ⑥ Klippehøydebolt | ⑩ Bevegelseskontrollspak |
| | ⑦ Løftepedal for klippeenhet | ⑪ Drivstofftanklokk |

Kontrollpanel

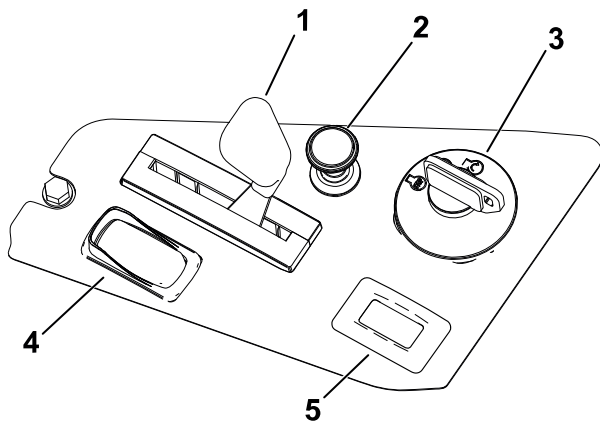

G453238

- | |
|-----------------------------------|
| ① Gasskontroll |
| ② Chokekontroll |
| ③ Nøkklebryter |
| ④ Knivkontrollbryter (kraftuttak) |
| ⑤ Timeteller |

Nøkkeltenning

Bruk nøkkelbryteren til å starte eller slå av maskinen.

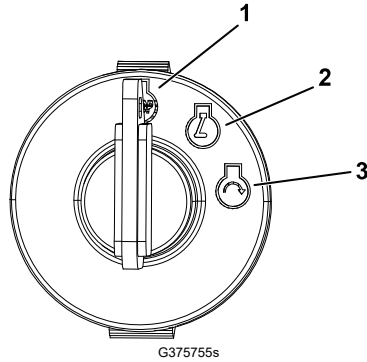

G375755s

- ① Slå av motoren
- ② Kjør motoren
- ③ Start motoren

Gasskontroll

Gassen kontrollerer motorhastigheten, og den har en kontinuerlig variabel innstilling fra SAKTE til HURTIG.

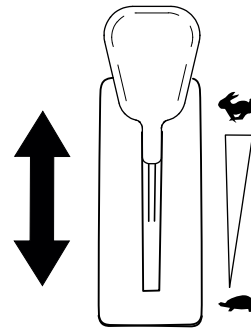

G450843

Knivkontrollbryter (kraftuttak)

Knivkontrollbryteren, representert av et kraftuttakssymbol (PTO), aktiverer og deaktiverer strømmen til knivene.

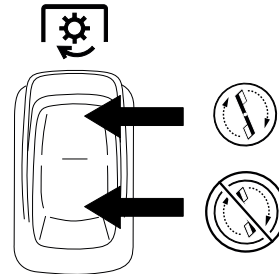

G428617

Chokekontroll

Chokekontrollen brukes til å hjelpe en kald motor å starte.

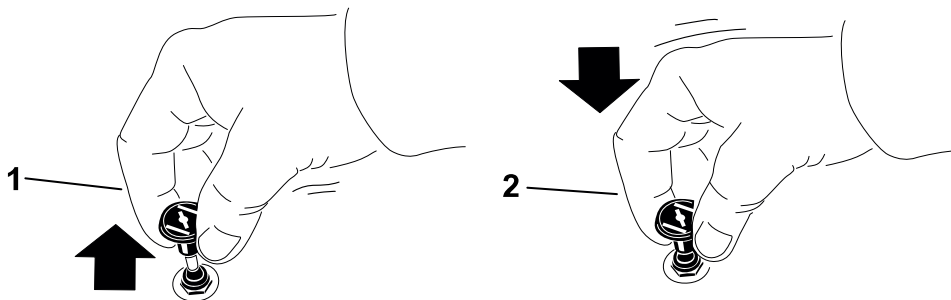

G419508

① Tilkoblet

② Frakoblet

Timeteller

Timemåleren registrerer antallet timer som motoren har vært i bruk. Bruk tidene for å planlegge vanlig vedlikehold.

Bevegelseskontrollspaker

Bruk bevegelseskontrollspakene til å kjøre maskinen fremover, rygge og svinge i alle retninger.

Parkeringsstilling

Flytt bevegelseskontrollspakene utover fra midten til PARKERINGSSTILLINGEN for å ta i bruk parkeringsbremsen når du stopper eller går ut av maskinen.

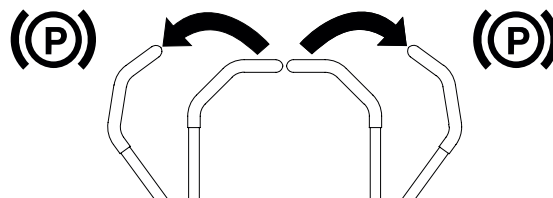

G438246

MyRide®-justeringsspak for fjæring

Maskiner med MyRide-fjæring

Bruk justeringsspaken til å justere setefjæringen for en jevn og komfortabel tur.

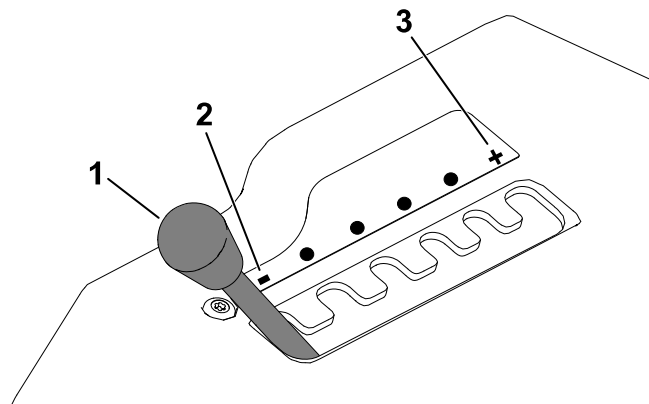

G292102s

- ① Justeringsspak
- ② Mykere fjæring
- ③ Fastere fjæring

Klippehøydebolten

Klippehøydebolten brukes sammen med fotpedalen for å låse klippeenheten i en spesifikk klippehøyde. Juster klippehøyden kun når maskinen ikke er i bevegelse.

Løftepedal for klippeenhet

Bruk løftepedalen for klippeenheten til å kort heve klippeenheten fra sittende posisjon for å unngå hindringer eller for å justere klippehøyden.

Transportsperrespak

Bruk transportsperrespaken for å frigjøre klippeenheten FRA TRANSPORTSTILLINGEN (helt hevet).

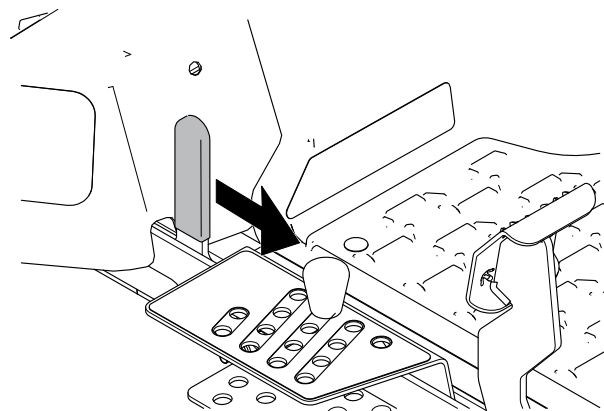

G453249

Drivstoffmåler

Drivstoffmåleren viser hvor mye drivstoff det er i tanken.

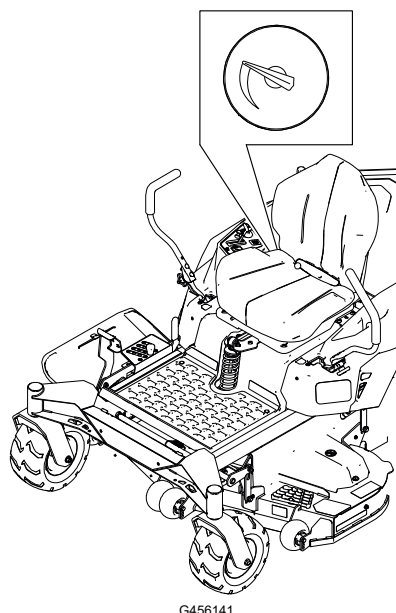

Spesifikasjoner

Merk: Spesifikasjoner og konstruksjon kan forandres uten varsel.

	Modell 76420	Modell 76425	Modell 76530	Modell 76635
Klippebredde	123 cm	123 cm	137 cm	152 cm
Bredde med avleder ned	163 cm	163 cm	178 cm	192 cm
Bredde med avleder opp	138 cm	138 cm	152 cm	166 cm
Lengde	208 cm	208 cm	208 cm	208 cm
Høyde	124 cm	127 cm	127 cm	127 cm
Vekt	338 kg	354 kg	354 kg	371 kg

Tilbehør/tilleggsutstyr

Et utvalg av Toro-godkjent tilbehør som kan brukes sammen med maskinen for å forbedre og utvide dens funksjoner er tilgjengelig. Ta kontakt med din autoriserte serviceforhandler eller autoriserte Toro-forhandler, eller gå til www.Toro.com for å få en liste over godkjent tilbehør og utstyr.

For å oppnå optimal ytelse og holde maskinen i sikkerhetsgodkjent stand må du bare bruke originale Toro-reservedeler og -tilbehør.

Før bruk

Sikkerhet før bruk

- Ikke la barn eller personer som ikke er opplært, betjene eller utføre vedlikehold på maskinen. Det kan hende at lokale forskrifter setter en aldersgrense for bruk. Eieren er ansvarlig for opplæring av alle operatører og mekanikere.
- Inspiser området der du vil bruke maskinen, og fjern alle gjenstander som kan kastes eller kan forstyrre driften av maskinen.
- Vurder terrenget for å avgjøre det passende utstyret og eventuelt tilbehør som er nødvendig for å bruke maskinen korrekt og sikkert.
- Ikke ta med deg passasjerer på maskinen.
- Gjør deg kjent med sikker bruk av utstyret, driftskontrollene og sikkerhetssymbolene.
- Kontroller at dødmannskontrollene, sikkerhetsbryterne og vernedekslene er montert og fungerer som de skal. Ikke bruk maskinen hvis disse ikke fungerer som de skal.
- Ha på deg passende klær, inkludert vernebriller, vernebukser, sklisikkert og kraftig fottøy og hørselsvern. Sett opp langt hår, ikke bruk løstsittende klær eller fritthengende smykker.
- Ikke bruk maskinen med mindre alle vernedekslar og sikkerhetsanordninger, slik som avlederne og hele gressoppsamlaren, sitter på plass og fungerer som de skal. Skift ut slitte eller forringede deler når det er nødvendig.
- Før du forlater førerplassen, må du slå av motoren, ta ut nøkkelen og vente til alle bevegelige deler står stille. Vent til maskinen har kjølt seg ned før vedlikehold, justering, fylling av drivstoff, rengjøring eller lagring.



ADVARSEL



Dersom kniven berøres, kan det føre til alvorlige personskader.

Når du slår av motoren, skal knivene stoppe. Hvis de ikke stopper som de skal, skal du umiddelbart slutte å bruke maskinen. Kontakt en autorisert serviceforhandler.

- Før du klipper, må du alltid undersøke maskinen for å sikre at klippeenhetene fungerer som de skal.
- Hold tilskuere, spesielt barn, og kjæledyr unna maskinen under drift. Slå av maskinen og tilbehøret hvis noen kommer inn på området.

Sikkerhet før bruk (fortsatt)

Drivstoffsikkerhet

- Drivstoff er svært brannfarlig og eksplosivt. Brann eller eksplosjon forårsaket av drivstoff kan påføre deg og andre brannskader samt ødelegge eiendom.
 - Når du fyller tanken, må drivstoffkannen og/eller maskinen være plassert direkte på bakken og ikke i et kjøretøy eller på en gjenstand, for å hindre at statisk elektrisitet antenner drivstoffet.
 - Fyll opp drivstofftanken på et plant underlag utendørs, i et åpent område og når motoren er nedkjølt. Tørk opp eventuelt drivstoffsøl.
 - Ikke håndter drivstoff når du røyker eller er i nærheten av åpen ild eller gnister.
 - Ikke ta lokket av drivstofftanken eller fyll på drivstofftanken mens motoren går eller er varm.
 - Ikke prøv å starte motoren hvis du har sølt drivstoff. Unngå antenningskilder til all drivstoffdamp er forsvunnet.
 - Drivstoff må oppbevares på en godkjent kanne, utenfor barns rekkevidde.
- Ikke fyll for mye i drivstofftanken. Sett på igjen lokket på drivstofftanken og stram godt til.
- Under enkelte forhold ved fylling av drivstoff kan statisk elektrisitet utløses og føre til en gnist som kan antenne drivstoffdamp.
- Ikke fyll opp kanner inne i en maskin, på en lastebil eller på en tilhenger med plastføring. Sett alltid kannene på bakken og i god avstand fra kjøretøyet før du fyller drivstoff.
- Fjern utstyret fra lastebilen eller tilhengeren, og fyll på drivstoff mens det er på bakken. Hvis dette ikke lar seg gjøre, må du fylle drivstoff med en bærbar kanne heller enn direkte fra drivstoffpumpen.
- Påfyllingstuten må være i kontakt med kanten på drivstofftanken eller kannens åpning hele tiden, helt til du er ferdig med å fylle. Ikke bruk utstyr for låsing av munnstykket i åpen stilling.
- Drivstoff kan føre til skader eller dødsfall hvis det svelges. Hvis du utsettes for damp fra drivstoff over lengre tid, kan dette føre til alvorlig skade og sykdom.
 - Unngå innånding av damp fra drivstoff over lengre tid.
 - Hold hendene og ansiktet unna dysen og drivstofftankåpningen.
 - Hold drivstoffet unna øyne og hud.
- Tørk opp eventuelt drivstoffsøl.
- Oppbevar aldri maskinen eller bensinkannen hvor det er åpen ild, gnist eller kontrollampe som på en varmtvannstank eller andre apparater.
- Ikke bruk maskinen uten at hele eksossystemet er på plass og i fungerende tilstand.

Drivstoff

Drivstoffspesifikasjoner

Kapasitet	19 l
Type	Blyfri bensin
Minimum oktankvalitet	87 (USA) eller 91 (forskningsoktan; utenfor USA)
Etanol	Ikke mer enn 10 % i volum
Metanol	Ingen
MTBE (metyltertiærbutyleter)	Mindre enn 15 % i volum
Olje	Ikke tilsett olje i drivstoffet

Bruk kun rent, ferskt (mindre enn 30 dager gammelt) drivstoff fra en pålitelig kilde.

VIKTIG

For å redusere oppstartsproblemer kan drivstoffstabiliserings-/kondisjoneringsmiddel tilsettes i ferskt drivstoff, som anvist av produsenten for drivstoffstabiliserings-/kondisjoneringsmiddelet.

Fylle drivstofftanken

1. Parker maskinen på en jevn flate.
2. Flytt bevegelseskontrollspakene utover til PARKERINGSSTILLING.
3. Slå av motoren og ta ut nøkkelen.
4. Rengjør rundt drivstofftankkloknet og fyll drivstofftanken.

VIKTIG

Fyll drivstoff på tanken til nivået når opp til bunnen av påfyllingshalsen. Drivstofftanken må ikke fylles helt opp.

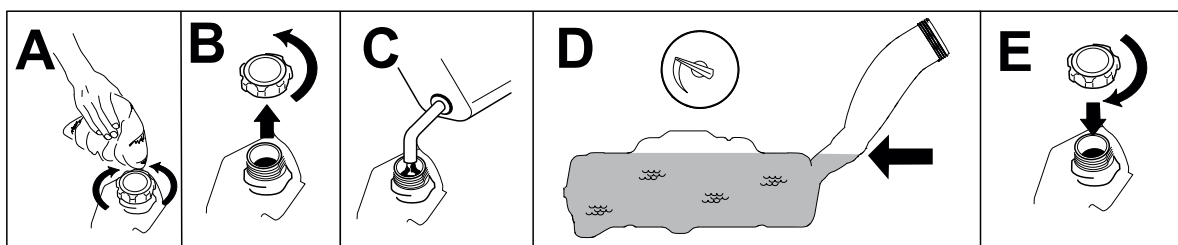

G453272

Utføre daglig vedlikehold

Før du starter maskinen hver dag, må du utføre prosedyrene for hver bruk / daglige prosedyrer, som angitt i vedlikeholdsplanen.

Innkjøringstid

Nye motorer trenger tid til å utvikle full styrke. Klippeenheter og drivverk har høyere friksjon når de er nye, som fører til ekstra belastning på motoren. Beregn 40 til 50 timers innkjøringstid slik at nye maskiner kan utvikle full styrke og best mulig ytelse.

Sikkerhetssperresystem

Sikkerhetssperresystemet er konstruert slik at det forhindrer motoren i å starte, hvis ikke:

- Knivkontrollbryteren (kraftoverføring) er utkoblet.
- Bevegelseskontrollspakene står i PARKERINGSSTILLINGEN.

Sikkerhetssperresystemet stanser også motoren når kontrollspakene ikke står i PARKERINGSSTILLINGEN og du reiser deg fra setet.



ADVARSEL



Hvis sikkerhetssperrebryterne blir frakoblet eller skadet, kan det hende at maskinen virker på en uventet måte som forårsaker personskader.

- Ikke rør sperrebryterne.
- Sjekk sperrebryterne daglig, og bytt ut ødelagte brytere før du bruker maskinen.

Teste sikkerhetssperresystemet

Sikkerhetssperresystemet må testes hver gang maskinen skal brukes. Hvis systemet ikke fungerer slik som beskrevet nedenfor, må du be et autorisert forhandlerverksted om å reparere det omgående.

1. Sett deg i setet, flytt bevegelseskontrollspakene til PARKERINGSSTILLINGEN, og flytt knivkontrollbryteren til PÅ-stillingen. Prøv å starte motoren – motoren skal ikke starte.

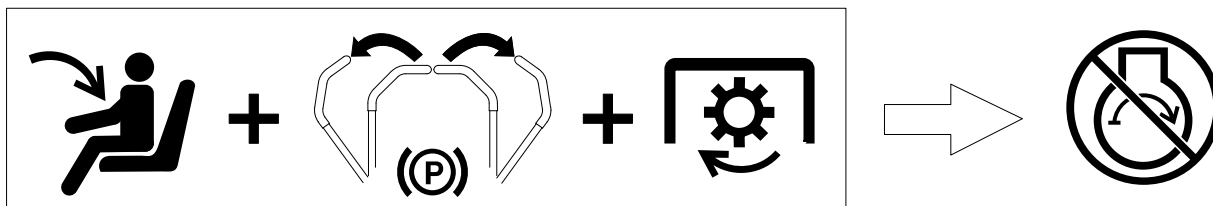

G451953

2. Sitt i setet, og flytt knivkontrollbryteren til Av-stillingen. Flytt en av bevegelseskontrollspakene til den midtre, frie stillingen. Prøv å starte motoren – motoren skal ikke starte. Gjenta dette med den andre bevegelseskontrollspaken.

Sikkerhetssperresystem (fortsatt)

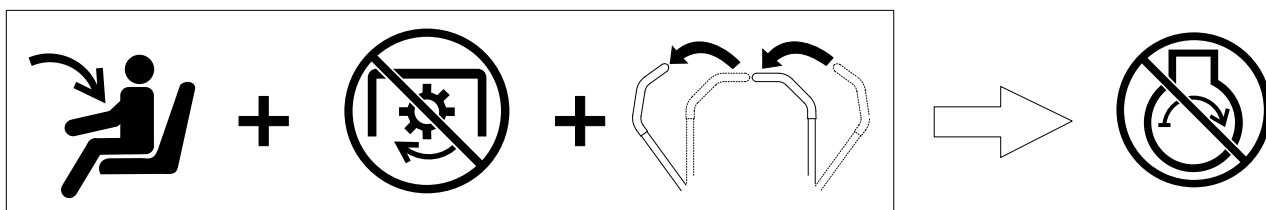

G451952

3. Sett deg i setet, flytt knivkontrollbryteren til Av-stillingen, og flytt bevegelseskontrollspakene til PARKERINGSSTILLINGEN. Start motoren. Koble inn knivkontrollbryteren og reis deg litt opp fra setet mens motoren er i gang. Motoren skal stoppe etter ett sekund.

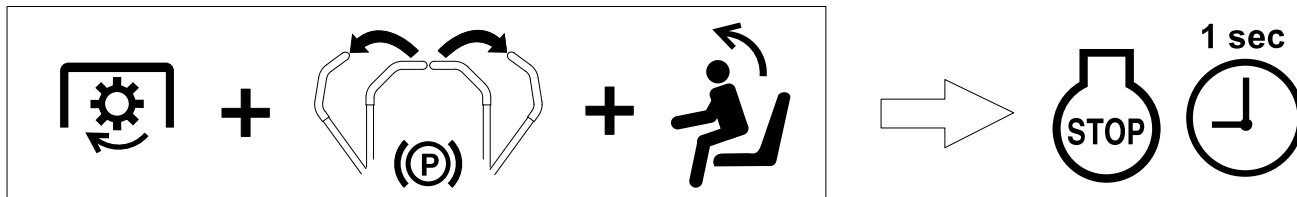

G451951

4. Sett deg i setet, flytt knivkontrollbryteren til Av-stillingen, og flytt bevegelseskontrollspakene til PARKERINGSSTILLINGEN. Start motoren. Flytt bevegelseskontrollspakene til den midtre, frie stillingen, og reis deg litt opp fra setet mens motoren er i gang. Motoren skal stoppe etter ett sekund.

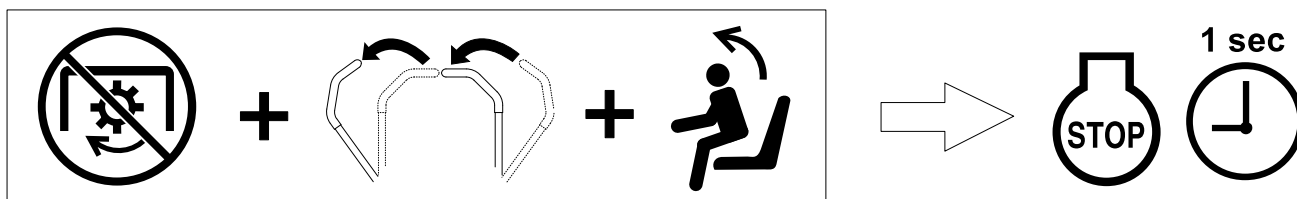

G451950

Justere setet

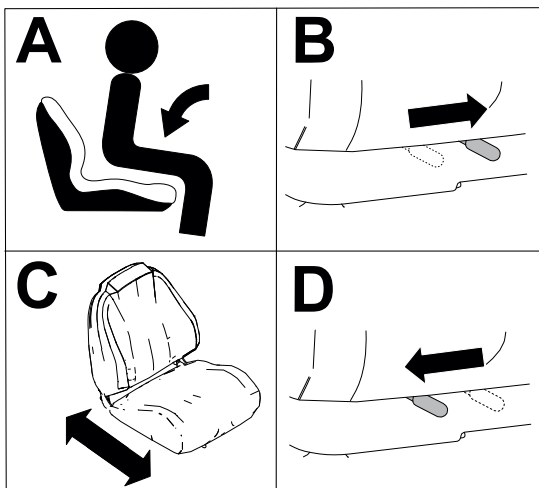

G451798

Justere bevegelseskontrollspakens høyde

Juster bevegelseskontrollspakene høyere eller lavere for maksimal komfort.

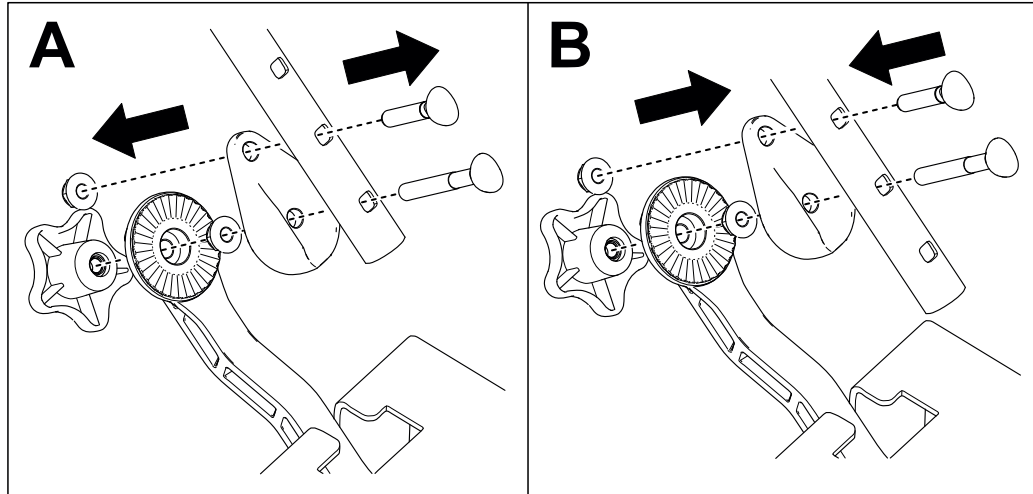

G450938

Justere bevegelseskontrollspakens tilt

Juster bevegelseskontrollspakene fremover eller bakover slik at de er behagelig plassert.

1. Løsne knotten.
2. Drei kontrollspaken fremover eller bakover.
3. Skru knotten godt fast.
4. Gjenta justeringen for den andre kontrollspaken.

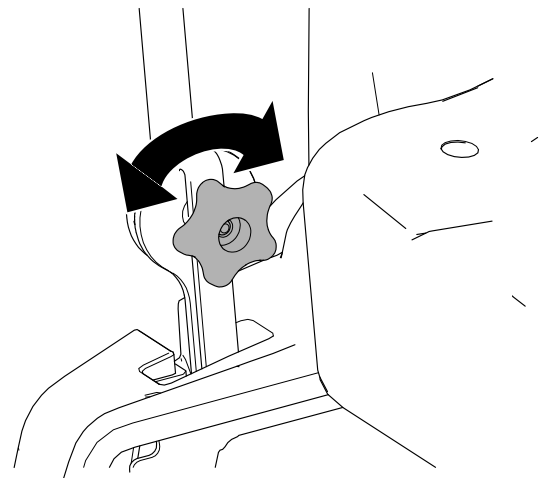

G439363

Konvertere til sideutslipp

Konvertere til sideutslipp for 122 cm klippeenheter

Monter festene i samme hull i klippeenheten som de opprinnelig ble fjernet fra. Dette sikrer at ingen hull forblir åpne når du bruker klippeenheten.



ADVARSEL



Åpne hull på gressklipperen utsetter deg og andre for utslynging av gjenstander som kan føre til alvorlige skader.

- **Bruk aldri maskinen uten at delene er montert i alle hullene i klippeenheten.**
- **Monter delene i monteringshullene når du fjerner kvernskjermen.**

1. Parker maskinen på en jevn overflate, koble fra knivkontrollbryteren og flytt bevegelseskontrollspakene utover til PARKERINGSSTILLINGEN.
2. Før du forlater førerplassen må du slå av motoren, ta ut nøkkelen og vente til alle bevegelige deler står stille.
3. Fjern klippeenheten. Se [Demontere klippeenheten, page 5–29](#).
4. Fjern den venstre skjermen som vist. Ta vare på mutterne.

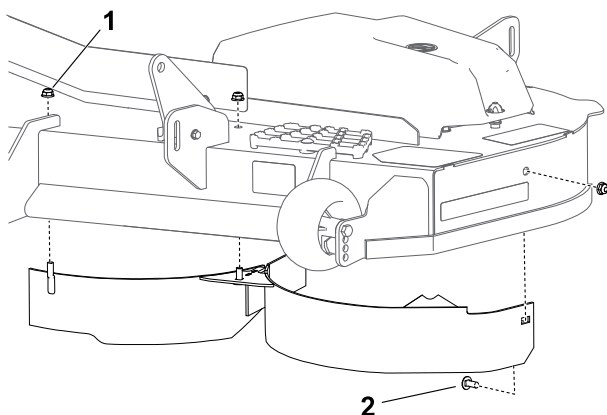

① Mutter – 5/16 tomme (3)

② Låsebolt – 5/16 x 3/4 tomme

G482536

5. Bruk de tre mutterne du tok vare på, og tre bolter fra posen med løse deler til å tette de åpne hullene for å forhindre at rusk slynges ut.

Merk: Monter festene slik at mutterne er på utsiden av klippeenheten.

6. Fjern festene som fester høyre skjerm og skjermvern til høyre side av klippeenheten. Ta vare på mutterne og én låsebolt.

Merk: Deflektoren vises ikke for klarhet.

Konvertere til sideutslipp (fortsatt)

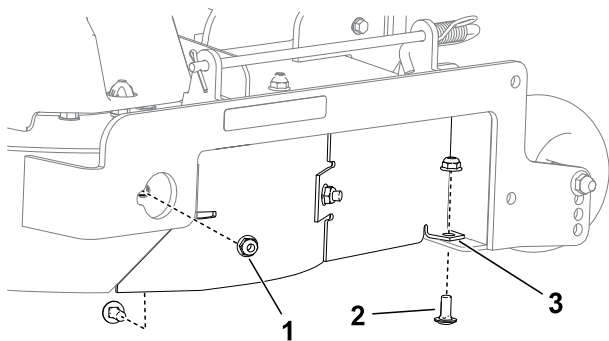

G482537

- ① Mutter – 5/16 tomme (2)
- ② Låsebolt – 5/16 x ¾ tomme (2)
- ③ Firkantet hull

7. Fjern den høyre skjermen som vist. Ta vare på mutterne.

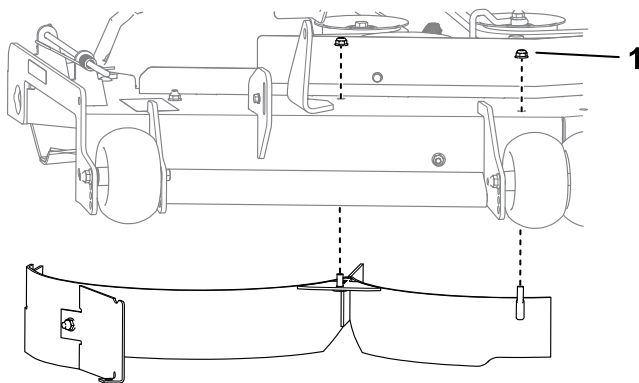

G453334

- ① Mutter – 5/16 tomme (2)

8. Monter låsebolten og en mutter du tok vare på, i det firkantede hullet som vist i [Step 6](#).
9. Bruk de tre gjenværende mutterne du tok vare på, og tre bolter fra posen med løse deler til å tette de gjenværende åpne hullene.

Merk: Monter festene slik at mutterne er på utsiden av klippeenheten.

10. Finn kantskjermen i posen med løse deler.
11. Fjern de eksisterende festene som vist, og bruk dem til å montere kantskjermen.

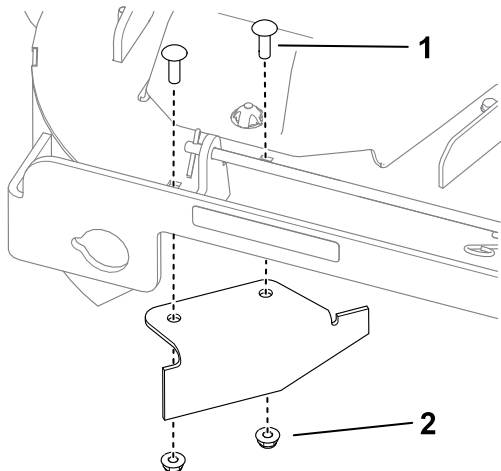

G453337

- ① Eksisterende låsebolt – 5/16 x 1 tomme (2)
- ② Eksisterende mutter – 5/16 tomme (2)

Konvertere til sideutslipp (fortsatt)

12. Monter klippeenheten. Se [Montere klippeenheten, page 5–30](#).

Konvertere til sideutslipp for 137 cm klippeenheter

Monter festene i samme hull i klippeenheten som de opprinnelig ble fjernet fra. Dette sikrer at ingen hull forblir åpne når du bruker klippeenheten.



ADVARSEL



Åpne hull på gressklipperen utsetter deg og andre for utslynging av gjenstander som kan føre til alvorlige skader.

- **Bruk aldri maskinen uten at delene er montert i alle hullene i klippeenheten.**
- **Monter delene i monteringshullene når du fjerner kvernskjermen.**

1. Parker maskinen på en jevn overflate, koble fra knivkontrollbryteren og flytt bevegelseskontrollspakene utover til PARKERINGSSTILLINGEN.
2. Før du forlater førerplassen må du slå av motoren, ta ut nøkkelen og vente til alle bevegelige deler står stille.
3. Fjern klippeenheten. Se [Demontere klippeenheten, page 5–29](#).
4. Fjern den venstre skjermen som vist. Ta vare på mutterne.

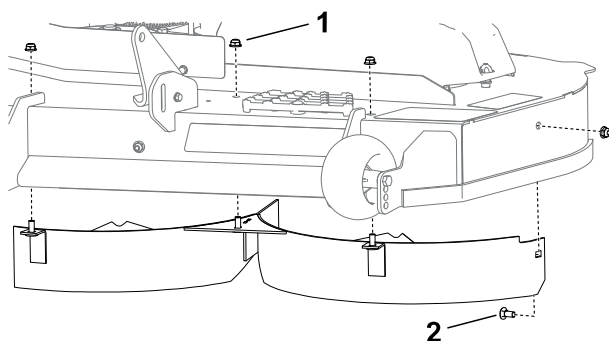

G483204

- ① Mutter – 5/16 tomme (4)
- ② Låsebolt – 5/16 x 3/4 tomme

5. Bruk de fire mutterne du tok vare på, og fire bolter fra posen med løse deler til å tette de åpne hullene for å forhindre at rusk slynges ut.

Merk: Monter festene slik at mutterne er på utsiden av klippeenheten.

6. Fjern skjermvernet som vist.

Konvertere til sideutslipp (fortsatt)

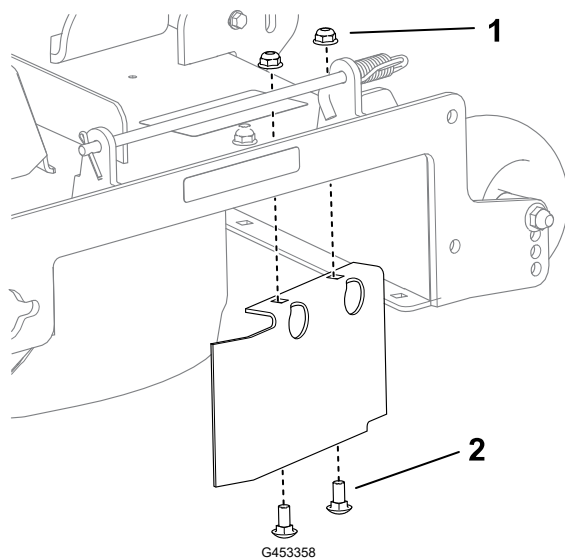

- ① Mutter – 5/16 tomme (2)
- ② Låsebolt – 5/16 x 3/4 tomme (2)

7. Monter skjermfestene i de åpne hullene.
8. Fjern festene som fester høyre skjerm til høyre side av klippeenheten. Ta vare på mutterne.

Merk: Deflektoren vises ikke for klarhet.

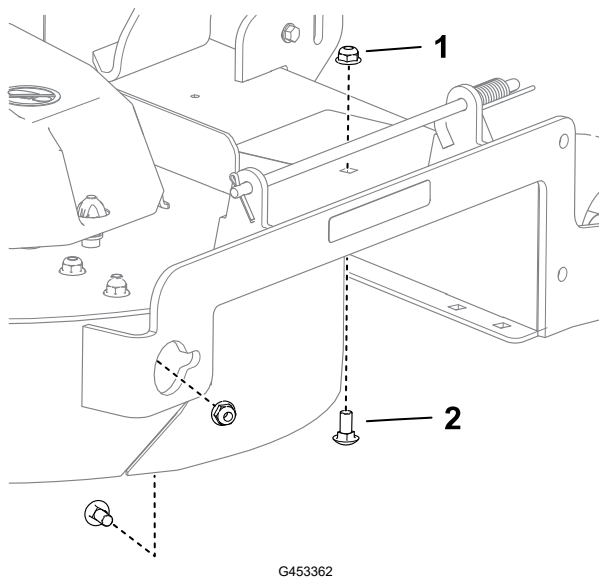

- ① Mutter – 5/16 tomme (2)
- ② Låsebolt – 5/16 x 3/4 tomme (2)

9. Fjern den høyre skjermen som vist. Ta vare på mutterne.

Konvertere til sideutslipp (fortsatt)

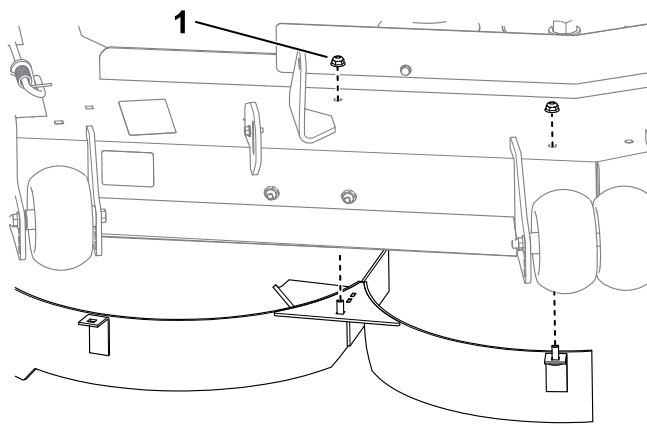

G453361

① Mutter – 5/16 tomme (2)

10. Bruk de fire mutterne du tok vare på, og fire bolter fra posen med løse deler til å tette de åpne hullene.

Merk: Monter festene slik at mutterne er på utsiden av klippeenheten.

11. Finn kantskjermen i posen med løse deler.
12. Fjern de eksisterende festene som vist, og bruk dem til å montere kantskjermen.

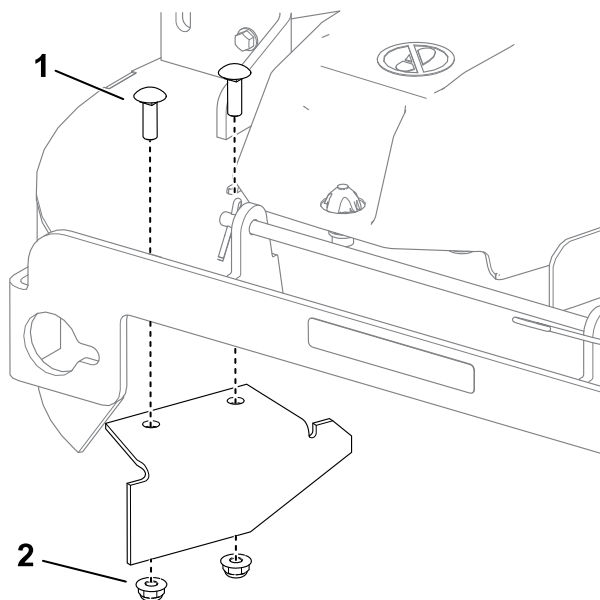

G453359

① Eksisterende låsebolt – 5/16 x 1 tomme (2)

② Eksisterende mutter – 5/16 tomme (2)

13. Monter klippeenheten. Se [Montere klippeenheten, page 5–30](#).

Konvertere til sideutslipp (fortsatt)

Konvertere til sideutslipp for 152 cm klippeenheter

Monter festene i samme hull i klippeenheten som de opprinnelig ble fjernet fra. Dette sikrer at ingen hull forblir åpne når du bruker klippeenheten.



ADVARSEL



Åpne hull på gressklipperen utsetter deg og andre for utslynging av gjenstander som kan føre til alvorlige skader.

- **Bruk aldri maskinen uten at delene er montert i alle hullene i klippeenheten.**
- **Monter delene i monteringshullene når du fjerner kvernskjermen.**

1. Parker maskinen på en jevn overflate, koble fra knivkontrollbryteren og flytt bevegelseskontrollspakene utover til PARKERINGSSTILLINGEN.
2. Før du forlater førerplassen må du slå av motoren, ta ut nøkkelen og vente til alle bevegelige deler står stille.
3. Fjern klippeenheten. Se [Demontere klippeenheten, page 5–29](#).
4. Fjern den venstre skjermen som vist. Ta vare på mutterne.

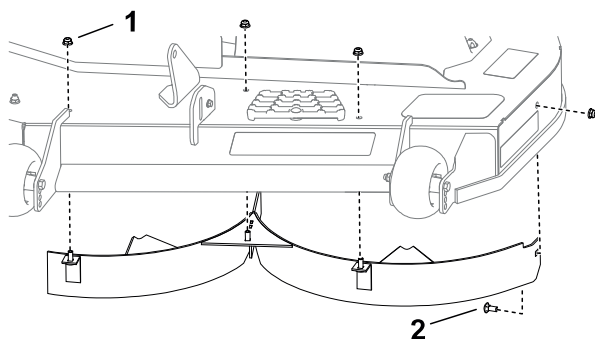

G483240

① Mutter – 5/16 tomme (3)

② Låsebolt – 5/16 x 3/4 tomme (1)

5. Bruk de fire mutterne du tok vare på, og fire bolter fra posen med løse deler til å tette de åpne hullene for å forhindre at rusk slynges ut.

Merk: Monter festene slik at mutterne er på utsiden av klippeenheten.

6. Fjern festene som fester høyre skjerm og skjermvern til høyre side av klippeenheten. Ta vare på mutterne og én låsebolt.

Merk: Deflektoren vises ikke for klarhet.

Konvertere til sideutslipp (fortsatt)

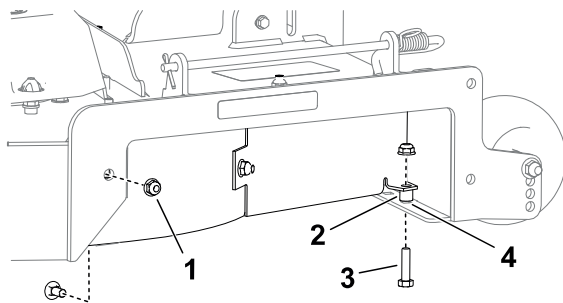

G483241

- ① Mutter – 5/16 tomme (2)
- ② Avstandsstykke
- ③ Låsebolt – 5/16 x 3/4 tomme (2)
- ④ Firkantet hull

7. Fjern den høyre skjermen som vist. Ta vare på mutterne.

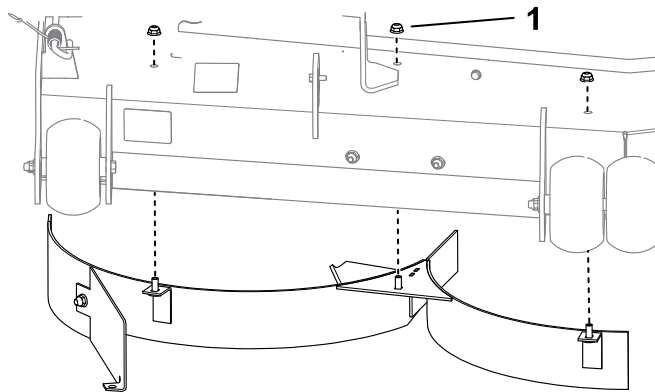

G454148

- ① Mutter – 5/16 tomme (3)

8. Monter låsebolten og en mutter du tok vare på, i det firkantede hullet som vist i [Step 6](#).

9. Bruk de fire gjenværende mutterne du tok vare på, og fire bolter fra posen med løse deler til å tette de gjenværende åpne hullene.

Merk: Monter festene slik at mutterne er på utsiden av klippeenheten.

10. Finn kantskjermen i posen med løse deler.

11. Fjern de eksisterende festene som vist, og bruk dem til å montere kantskjermen.

Konvertere til sideutslipp (fortsatt)

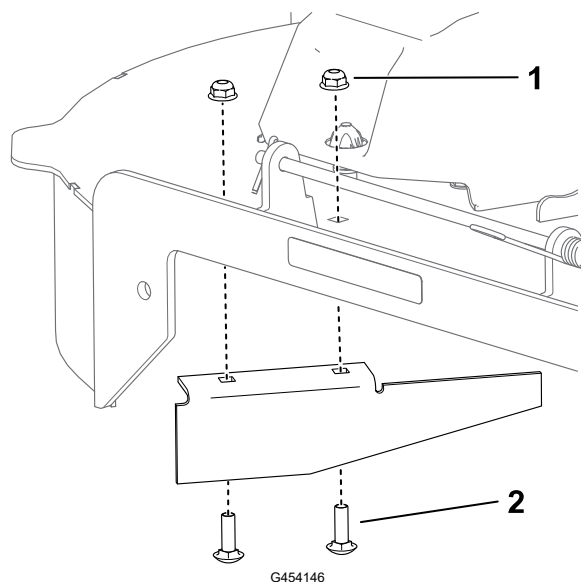

① Eksisterende låsebolt – 5/16 x 1 tomme (2)

② Eksisterende mutter – 5/16 tomme (2)

12. Monter klippeenheten. Se [Montere klippeenheten, page 5–30](#).

Under bruk

Sikkerhet under drift

- Eieren/brukeren kan forhindre og er ansvarlig for ulykker som kan forårsake personskader eller materielle skader.
- Vær alltid fokusert på oppgaven når du bruker maskinen. Ikke delta i aktiviteter som forårsaker distraksjoner, da dette kan føre til personskade eller materiell skade.
- Ikke bruk maskinen når du er syk, trett eller påvirket av alkohol eller andre rusmidler.
- Ikke bruk maskinen med mindre alle vernedekslar og sikkerhetsanordninger, slik som avlederne og hele gressoppsamleren, sitter på plass og fungerer som de skal. Skift ut slitte eller svekkede deler med originale Toro-deler ved behov.
- Under driften kan motordeler, særlig lyddemperen, bli svært varme. Det kan oppstå alvorlig forbrenning ved kontakt, og rusk, som løv, gress, børsterester osv., kan ta fyr. Hold motorområdet fritt for rusk og for mye olje og fett.
- Kjør motoren kun i godt ventilerte områder. Eksosen inneholder karbonmonoksid, som er dødelig ved innånding.
- Maskinen skal kun brukes under forhold med god sikt og egnede værforhold. Ikke bruk maskinen hvis det er fare for lynnedslag.
- Start motoren med føttene i god avstand fra knivene.
- Hold hender og føtter borte fra bevegelige deler. Hold avstand fra utslippsåpningen.
- Styr unna hull, hjulspor, ujevnheter, steiner og andre farer. Vær forsiktig når du nærmer deg hjørner, busker, trær eller annet som kan skjule gjenstander eller reduserer utsikten.
- Klipp aldri med utslippsavlederen hevet, fjernet eller endret med mindre et gressoppsamlingsystem eller kvernesett er montert og fungerer som det skal.

Sikkerhet under drift (fortsatt)

- Bruk kun gressklipperen i revers hvis det er helt nødvendig. Se alltid bakover og ned du før du flytter maskinen i revers.
- Stopp knivene når du ikke klipper. Slakk ned maskinen, stopp knivene, reduser maskinhastigheten og vær forsiktig når du krysser andre overflater enn gress eller ved transport av maskinen til og fra driftsområdet.
- Vær oppmerksom på gressklipperens utslippsbane og rett utslippet bort fra andre personer. Unngå å slippe ut materiale mot en vegg eller hindring, da materialet kan kastes tilbake mot deg.
- Hvis maskinen treffer en gjenstand eller begynner å vibrere, må du umiddelbart slå av motoren, ta ut nøkkelen og vente til alle deler i bevegelse har stoppet før du undersøker maskinen for skade. Foreta alle nødvendige reparasjoner før du gjenopptar bruk.
- Kjør sakte, og vær forsiktig når du svinger og krysser veier og fortau med maskinen. Overhold alltid vikeplikten.
- La aldri maskinen stå uten tilsyn når den er i gang.
- Gjør følgende før du forlater førersetet:
 - Parker maskinen på flat mark.
 - Koble ut kraftoverføringen, og senk utstyret.
 - Sett på parkeringsbremsen.
 - Slå av motoren og ta ut nøkkelen.
 - Vent til alle bevegelige deler har stanset.
- Ha aldri med barn på maskinen.
- Ikke ha med barn på maskinen, selv når knivene ikke beveger seg. Barn kan falle av og bli alvorlig skadet, eller de kan hindre deg i å betjene maskinen på en trygg måte. Barn som har fått lov til å sitte på tidligere, kan plutselig komme inn i området der du arbeider og bli overkjørt eller rygget over av maskinen.
- Barn blir ofte nysgjerrige på maskinen og klippingen. Ikke anta at barn blir værende der du så dem sist.
- Hold barn unna driftsområdet, og sørg for at en annen ansvarlig voksen holder oppsyn med dem.
- Vær oppmerksom og slå av maskinen hvis barn går inn i driftsområdet.
- Før du rygger eller svinger maskinen, må du se ned og rundt deg etter små barn.
- Ikke bruk maskinen til tauing med mindre den har et tilhengerfeste. Utstyr som skal taues, skal kun festes i koblingspunktet.
- Bruk kun tilbehør og utstyr som er godkjent av The Toro® Company.

Sikkerhet i skråninger

- Skråninger er en ledende årsak til tap av kontroll og velting. Dette kan føre til alvorlige skader eller dødsfall. Føreren har ansvar for sikker bruk i skråninger. Bruk av maskinen i skråninger krever ekstra forsiktighet. Før du bruker maskinen i en skråning, må du gjøre følgende:

Sikkerhet under drift (fortsatt)

- Les og forstå instruksjonene for bruk i skråninger i denne brukerhåndboken og på maskinen.
- Bruk en vinkelindikator til å fastslå den omtrentlige helningsvinkelen på området.
- Kjøretøyet må ikke brukes i skråninger på mer enn 15 grader.
- Vurder forholdene på stedet på dagen for å avgjøre om det er trygt å bruke maskinen i skråningen. Bruk alltid sunn fornuft og god dømmekraft når du utfører denne kontrollen. Endringer i terrenget, som for eksempel fuktighet, kan påvirke bruken av maskinen i skråninger.
- Identifiser farer ved bunnen av skråningen. Maskinen må ikke brukes ved kanter, grøfter, voller, vann eller andre farer. Maskinen kan velte hvis et hjul går over kanten eller hvis kanten gir etter. Hold en sikker avstand (to ganger maskinens bredde) mellom maskinen og eventuelle farer. Bruk en skyveggressklipper eller en håndtrimmer for å klippe gresset i disse områdene.

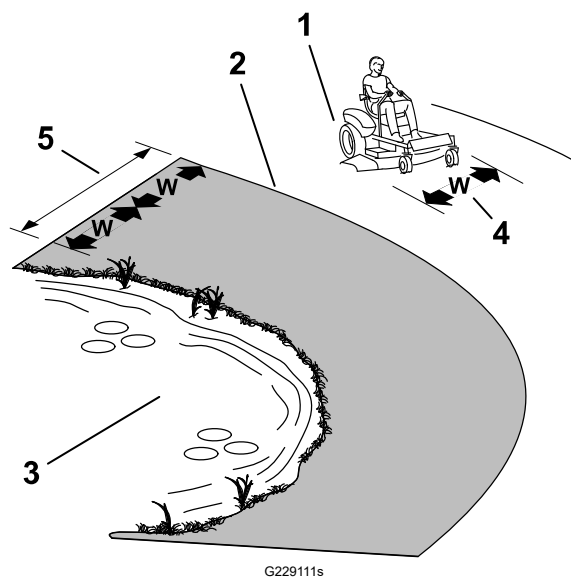

- ① Sikker sone – bruk maskinen her i skråninger som er mindre enn 15 grader, eller på flate områder.
- ② Faresone – bruk en manuell gressklipper og/eller en håndtrimmer i hellinger på mer enn 15 grader og nær bratte skrenter eller vann.
- ③ Vann
- ④ W = maskinens bredde
- ⑤ Hold trygg avstand (to ganger maskinens bredde) mellom maskinen og eventuelle farer.

- Ikke start, stopp eller sving maskinen i skråninger. Ikke foreta brå endringer i hastighet eller retning. Sving forsiktig og gradvis.
- Ikke bruk en maskin i omstendigheter hvor trekkraften, styringen eller stabiliteten er i tvil. Vær oppmerksom på at bruk av maskinen på vått gress, på tvers av skråninger eller i nedoverbakker kan føre til at maskinen mister veigrepet. Hvis drivhjulene mister taket, kan det føre til at maskinen sklir og at bremse- og styringsevnen reduseres. Maskinen kan gli selv om drivhjulene er stanset.
- Fjern eller marker hindringer som grøfter, hull, hjulspor, ujevnheter, steiner eller andre skjulte objekter. Gjenstander kan ligge skjult i høyt gress. Maskinen kan velte i ujevnt terreng.
- Vær svært forsiktig når du bruker maskinen med tilbehør eller ekstrautstyr, som for eksempel gressoppsamlingsystemer. Disse kan endre maskinens stabilitet og føre til tap av kontroll. Følg anvisningene for motvekter.
- Hvis det lar seg gjøre, hold klippeenheten senket til bakken mens du bruker maskinen i skråninger. Hvis du hever klippeenheten mens du kjører i skråninger, kan det føre til at maskinen blir ustabil.

Sikkerhet under drift (fortsatt)

Sikkerhet ved tauing

- Ikke fest utstyr som skal taues i annet enn denne koblingen.
- Ikke bruk maskinen til tauing med mindre den har et tilhengerfeste.
- Ikke overskrid maksimal brutto tauvekt.
- Ikke la barn eller andre komme nær utstyret mens det taues.
- I skråninger kan vekten på utstyret som taues medføre økt risiko for velting, samt at man mister både trekraft og kontroll. Redusert vekten som taues og reduser farten.
- Bremsavstanden kan øke i takt med vekten til lasten som taues. Kjør sakte, og beregn ekstra avstand for å kunne stoppe.
- Ta slake svinger for å holde tilbehøret klar av maskinen.

Sette deg i førersetet

Bruk klippeenheten som et trinn for å ta plass i førersetet.

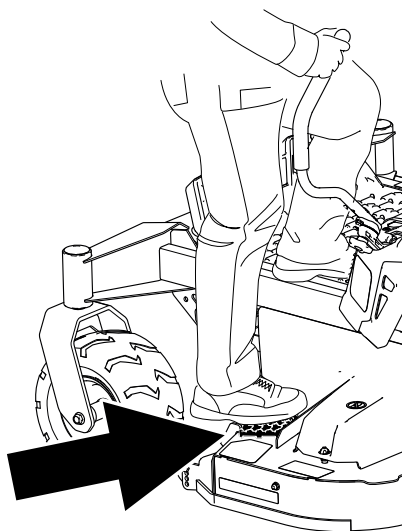

G453429

Starte motoren

Start motoren som vist.

Merk: En varm motor trenger kanskje ikke choke.

VIKTIG

Ikke aktiver startmotoren i mer enn fem sekunder om gangen, ellers kan du skade den. Hvis motoren ikke starter, må du vente i ti sekunder før du bruker motorstarteren igjen.

Starte motoren (fortsatt)

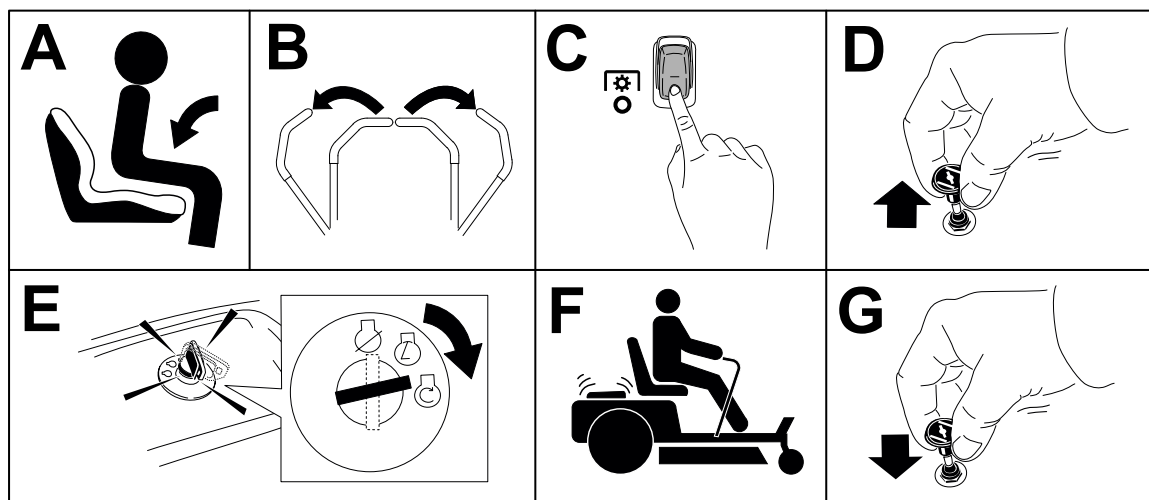

G451068

Slå av motoren

1. Deaktiver knivene ved å flytte knivkontrollbryteren til Av-stillingen.
2. Flytt bevegelseskontrollspakene utover til PARKERING-stillingen.
3. Flytt gasskontrollen til en stilling mellom halv og full gass.
4. Vri tenningsnøkkelen til Av-posisjonen, og ta ut nøkkelen.

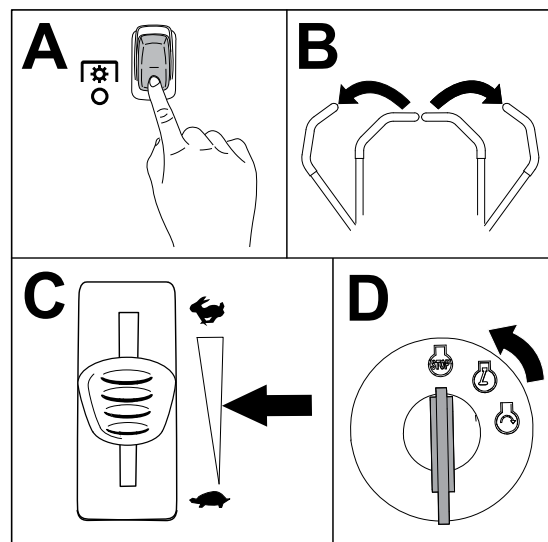

G440082



FORSIKTIG



Barn og andre personer kan skades hvis de flytter på eller prøver å kjøre maskinen uten oppsyn.

Ta alltid ut tenningsnøkkelen og sett på parkeringsbremsen når du forlater maskinen.

Kjøre maskinen



FORSIKTIG



Hvis den ene spaken plasseres for langt foran den andre, fører dette til at maskinen roterer svært hurtig. Som følge av dette kan du miste kontrollen over maskinen, noe som kan skade både deg og maskinen.

Reduser hastigheten før du foretar skarpe svinger.

Hjulene ruller uavhengig av hverandre, drevet av motorer på hver aksel. Du kan sette én side i revers mens du kjører hjulene på den andre siden forover, noe som gjør at maskinen begynner å rotere i stedet for å snu. Dette gjør maskinen langt bedre å manøvrere, men det kan kreve litt tid å bli vant til hvordan den beveger seg.

1. Flytt bevegelseskontrollspakene ned til den midtre, frie stillingen.

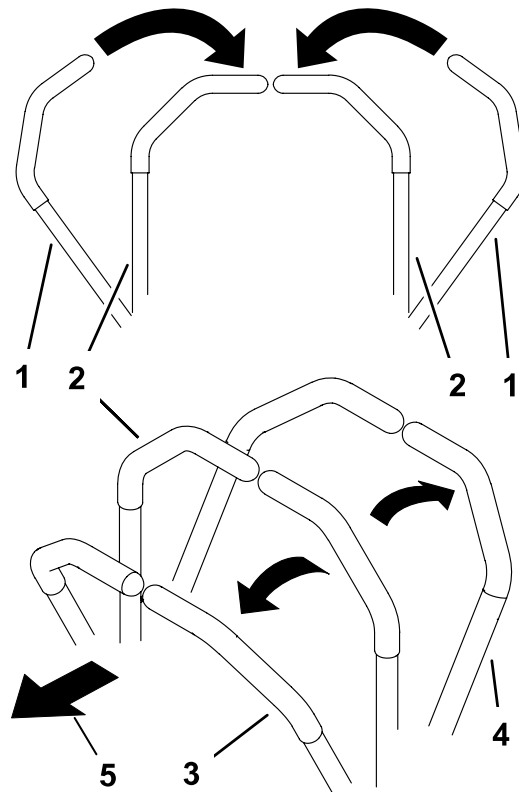

- ① Bevegelseskontrollspaker – PARKERINGSSTILLING
- ② Den midtre, frie stillingen
- ③ Fremover
- ④ Revers
- ⑤ Foran på maskinen

G426843s

Kjøre maskinen (fortsatt)

2. Skyv bevegelseskontrollspakene langsomt fremover eller bakover. Flytt én spak lenger enn den andre spaken for å rotere.

Merk: Jo lengre du beveger trekkontrollspakene, desto raskere beveger maskinen seg i den retningen.

3. Sett bevegelseskontrollspakene tilbake til NØYTRAL posisjon for å stoppe.

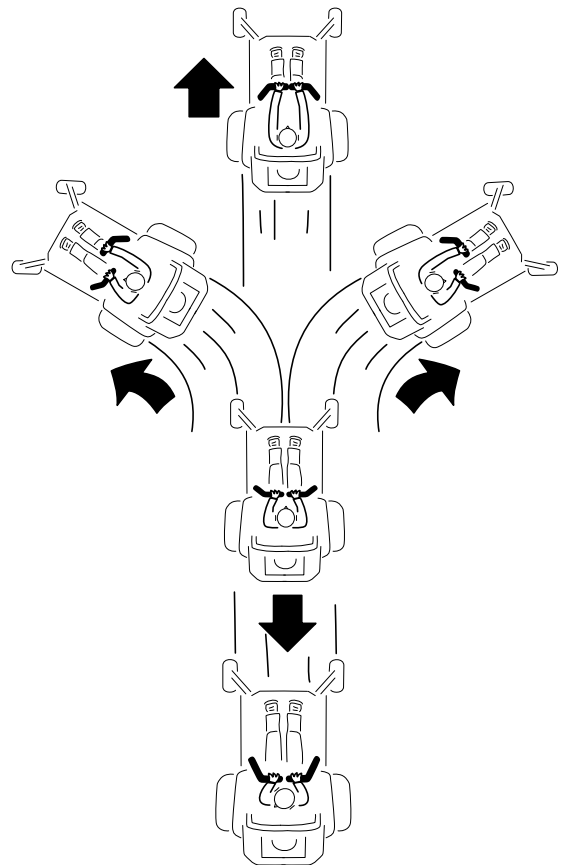

G397314s

Bruke gressklipperens knivkontrollbryter (kraftuttak)



FARE



De roterende knivene under klippeenheten er farlige. Kontakt med knivene vil forårsake alvorlig personskade eller død.

Ikke plasser hendene eller føttene under gressklipperen eller klippeenheten når knivene er koblet inn.



FARE



En utildekket utslippsåpning gjør at objekter kan kastes mot deg eller andre personer i nærheten. Det kan også oppstå kontakt med kniven. Slyngede objekter eller kontakt med kniven vil føre til alvorlig personskade eller død.

Bruk aldri gressklipperen med utslippsavlederen hevet, fjernet eller endret, med mindre et gressopsamlingsystem eller kvernesett er montert og fungerer som det skal.

Bruke gressklipperens knivkontrollbryter (kraftuttak) (fortsatt)

1. Sett gasspaken i HURTIG-stillingen.
2. Koble inn knivkontrollbryteren.

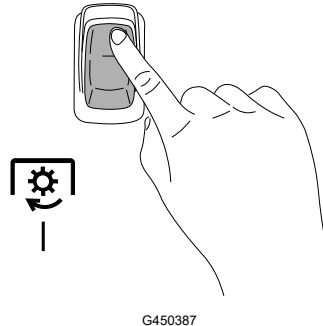

3. Klipp etter behov.
4. Koble fra knivkontrollbryteren.

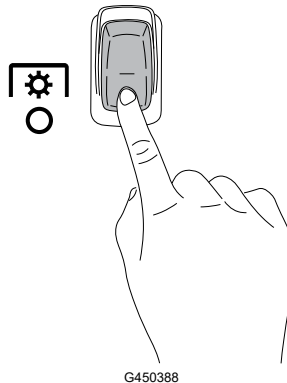

Sideutslipp

Gressavlederen med hengsler sprer det klippede gresset ut fra siden og ned mot bakken.



FARE



Hvis ikke gressavlederen, utslippsdekselet eller hele gressoppsamleren sitter på plass, vil du selv eller andre risikere å komme i kontakt med kniven eller gjenstander som blir slengt opp i luften. Kontakt med gressklipperkniv(er) som roterer og gjenstander som slynges opp i luften, kan føre til at noen blir alvorlig skadet eller drept.

- Ikke fjern gressavlederen fra gressklipperen, fordi gressavlederen leder materiale ned mot bakken. Hvis gressavlederen blir skadet, må den skiftes ut omgående.
- Hold hender og føtter borte fra undersiden av gressklipperen.
- Ikke prøv å tømme utslippsområdet eller gressklipperknivene før du har slått av kraftuttaket. Roter nøkkelen til Av-stillingen, og fjern nøkkelen.

Justere klippehøyden

Du kan justere klippehøyden fra 38 til 127 mm i trinn på 6,4 mm.

1. Trå ned løftepedalen for klippeenheten ① med foten for å heve klippeenheten.
2. Fjern pinnen ③ fra klippehøydebraketten.
3. Sett bolten inn i hullet som tilsvarer den ønskede klippehøyden ②.
4. Senk klippeenheten langsomt ned til spaken kommer i kontakt med pinnen.

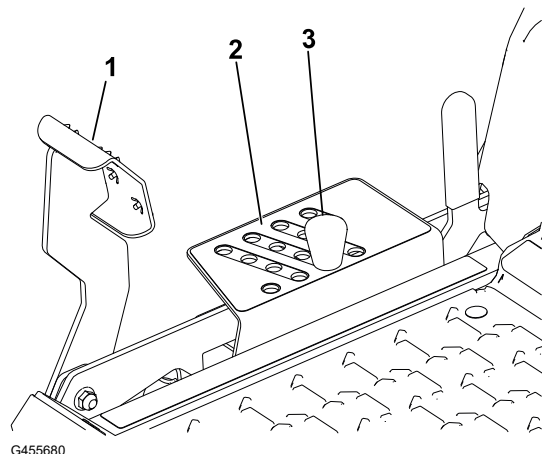

Bruke transportperren

1. Skyv løftepedalen for klippeenheten ② helt frem for å sperre klippeenheten i TRANSPORTSTILLINGEN.
2. Skyv løftepedalen for klippeenheten helt fremover og skyv transportsperrespaken ① fremover til FRI stilling, og senk deretter klippeenheten sakte ned til ønsket klippehøyde.

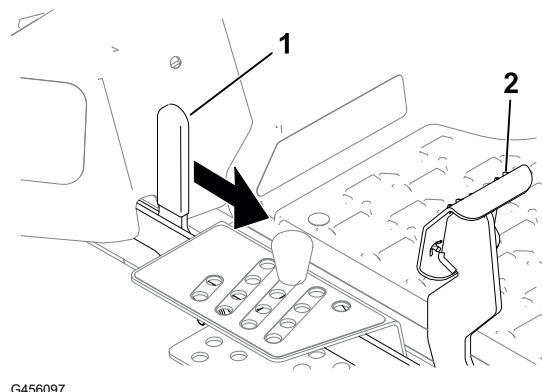

Justere antiskalperingsvalsene

Når du endrer på klippehøyden, juster høyden på antiskalperingsvalsene.

1. Parker maskinen på en jevn overflate, koble fra knivkontrollbryteren og flytt bevegelseskontrollspakene utover til PARKERINGSTILLINGEN.
2. Før du forlater førerplassen må du slå av motoren, ta ut nøkkelen og vente til alle bevegelige deler står stille.
3. Juster antiskalperingsvalsene til den nærmeste klippehøydeposisjonen.

Merk: Juster antiskalperingsvalsene slik at valsene ikke berører bakken på normale, flate klippeområder.

Justere antiskalperingsvalsene (fortsatt)

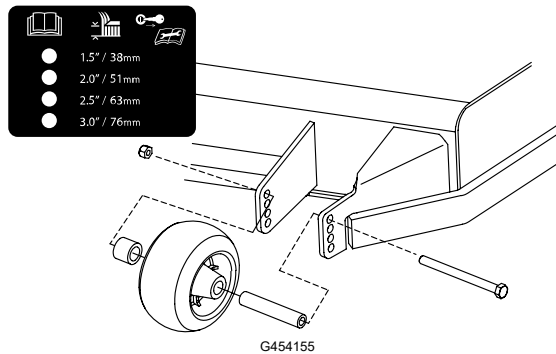

Brukstips

Maksimere luftsirkulasjon

For best plenklipping og maksimal luftsirkulasjon kjører du motoren i HURTIGSTILLINGEN. Luftsirkulasjon er nødvendig for at gresset skal klippes grundig. Klippehøyden må derfor ikke være så lav at klippeenheten bli omgitt av uklippet gress. Forsøk alltid å holde den ene siden av klippeenheten unna uklippet gress. Luften kan da trekkes inn i klippeenheten.

Unngå å klippe for kort

Når du klipper ujevnt underlag, hev klippehøyden til litt høyere enn normalt for å unngå å skalpering av gresset. Klippehøyden som ble brukt tidligere er som regel den beste å bruke. Hvis gresset som klippes er lengre enn 15 cm, kan det være lurt å klippe plenen to ganger for å få et bedre resultat.

Klippe en tredjedel av gressets lengde

Det er best å bare klippe en tredjedel av gressets lengde. Kortere klipping anbefales ikke, bortsett fra hvis gresset er glissent eller det er sent på høsten og gresset vokser saktere.

Veksle klipperetningen

Dersom du veksler på klipperetningen, holder gresset seg oppreist. Dette bidrar også til å spre det klippede gresset, noe som gir bedre nedbryting og gjødsling.

Klippehyppighet

Gress vokser med varierende hastighet til forskjellige tider på året. For å opprettholde samme klippehøyde, må du klippe gresset oftere tidlig på våren. Midt på sommeren begynner det å vokse saktere, derfor trenger du ikke å klippe det så ofte da. Hvis du er ute av stand til å klippe plenen i en lengre periode, klipper du først med en høy klippehøyde. Vent i 2 dager, og klipp deretter på nytt med en lavere høyde.

Klippe ved saktere kjørehastigheter

Under visse forhold kan klipping med saktere kjørehastighet forbedre klippekvaliteten.

Brukstips (fortsatt)

Unngå gressklumper

Hvis maskinens bevegelse forover må stoppes under klipping, kan det falle en gressklump ned på plenen. For å unngå dette kan du kjøre til et tidligere klippet område med knivene koblet inn, eller koble ut klippeenheten mens du beveger deg framover.

Holde klippeenhetens underside ren

Fjern gressrester og skitt fra klippeenhetens underside etter hver bruk. Oppbygging av gress og smuss vil til slutt redusere klippekvaliteten.

Vedlikeholde knivene

Sørg for å holde kniven skarp hele klippesesongen, fordi en skarp kniv klipper gresset uten å slite av eller frynse gresstråene. Gress som er blitt slitt av eller frynset, vil bli brunt i kantene, noe som vil sinke veksten og øke sykdomsfaren. Sjekk at knivene på klipperen er skarpe og ikke slitte eller ødelagte etter bruk. Fil ned eventuelle hakk og kvess knivene etter behov. Hvis en kniv er skadet eller slitt, skift den ut.

Etter bruk

Sikkerhet etter bruk

- Før du forlater førerplassen, må du parkere maskinen på en jevn overflate, koble fra knivkontrollbryteren (PTO), aktiver parkeringsbremsen, slå av motoren, ta ut nøkkelen og vente til alle bevegelige deler har stanset.
- Vent til maskinen har kjølt seg ned før vedlikehold, justering, fylling av drivstoff, rengjøring eller lagring.
- Rengjør gress, løv, for mye fett og olje og andre rester fra klippeenheten, lyddemperen, drivverket, gressoppsamleren og motorområdet for å forhindre brann.
- Steng drivstoffstengeventilen (hvis utstyrt) under oppbevaring eller transport.
- Bruk en bred rampe når du laster maskinen på en tilhenger eller lastebil.
- Fest maskinen godt med stropper, kjetting, kabel eller tau. Både de fremre og bakre stroppene må ledes nedover og utover fra maskinen.

Rengjøre maskinen

Rengjør maskinen etter hver bruk.

1. Parker maskinen på en jevn overflate, koble fra knivkontrollbryteren og flytt bevegelseskontrollspakene utover til PARKERINGSSTILLINGEN.
2. Før du forlater førerplassen må du slå av motoren, ta ut nøkkelen og vente til alle bevegelige deler står stille.
3. Fjern gress og rusk fra klippeenheten, lyddemperen, drivverket, gressoppsamleren og motorrommet.

Rengjøre maskinen (fortsatt)

VIKTIG

Du kan vaske maskinen med skånsomt vaskemiddel og vann. Maskinen må ikke trykkvaskes. Unngå overdreven bruk av vann, spesielt nær kontrollpanelet, under setet, rundt motoren, de hydrauliske pumpene og motorene.

Transport av maskinen

Bruk en kraftig tilhenger eller lastebil for å transportere maskinen. Bruk en rampe med full bredde. Sikre at tilhengeren eller lastebilen har alle nødvendige bremses, lys og markeringer som kreves ved lov. Les alle sikkerhetsinstruksjonene nøye. Kunnskap om dette kan forhindre personskader. Se lokale bestemmelser for krav til tilhenger og festing.



ADVARSEL



Det å kjøre i trafikken uten blinklys, lys, reflekser eller merking for saktegående kjøretøy er farlig og kan føre til ulykker som igjen forårsaker personskader.

Ikke bruk maskinen på offentlige veier.

Krav til tilhenger



ADVARSEL



Lasting av maskinen på en tilhenger eller lastebil øker muligheten for at den velter og kan føre til alvorlig skader eller dødsulykker.

- Bruk en rampe med full bredde. Ikke bruk individuelle ramper for hver side av maskinen.
 - Ikke overgå en 15 graders vinkel mellom rampen og bakken eller mellom rampen og tilhengeren eller lastebilen.
 - Påse at rampen er minst fire ganger så lang som høyden til tilhengeren eller lasteplanet i forhold til bakken.
-

Transport av maskinen (fortsatt)

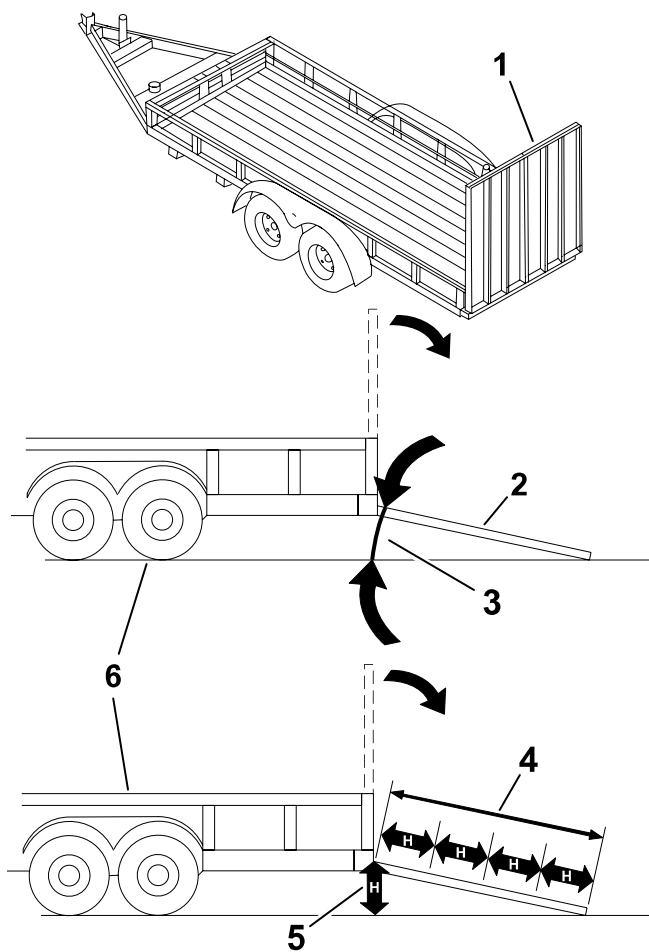

G027996s

- ① Rampe(r) med full bredde i oppbevaringsposisjon
- ② Rampe med full bredde i oppbevaringsposisjon sett fra siden
- ③ Ikke større enn 15 grader
- ④ Rampen er minst 4 ganger så lang som høyden til tilhengeren eller lasteplanet i forhold til bakken.
- ⑤ H = høyden på tilhengeren eller lasteplanet i forhold til bakken
- ⑥ Lastebil

Laste maskinen



ADVARSEL



Lasting av maskinen på en tilhenger eller lastebil øker muligheten for at den velter og kan føre til alvorlig skader eller dødsulykker.

- Vær svært forsiktig når du kjører maskinen på en rampe.
- Rygg maskinen opp rampen, og kjør den fremover ned rampen.
- Unngå plutselig akselerasjon eller bremsing mens du kjører maskinen på en rampe da det kan føre til tap av kontroll eller en situasjon der maskinen velter.

1. Hvis du bruker en tilhenger, koble den til tauekjøretøyet og sett på sikkerhetskjettingene.
2. Koble til tilhengerbremsene, hvis aktuelt.
3. Senk rampen og sørg for at vinkelen mellom rampen og bakken ikke overskrider 15 grader.

Transport av maskinen (fortsatt)

4. Rygg maskinen opp på rampen.
5. Slå av motoren, fjern nøkkelen, og flytt bevegelseskontrollspakene utover til PARKERINGSSTILLINGEN.
6. Fest maskinen ved hjelp av stropper, kjeder, kabel eller tau. Se lokale bestemmelser for krav om festing.

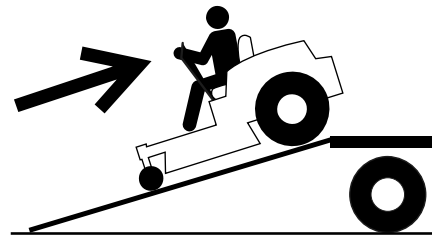

G414592

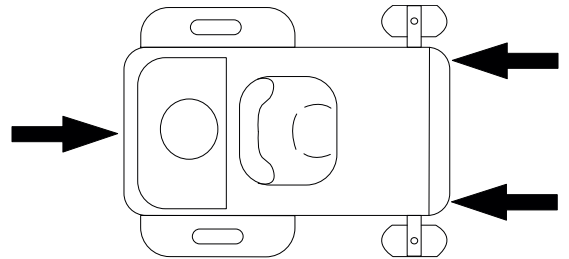

G451313

Losse maskinen

1. Senk rampen og sørg for at vinkelen mellom rampen og bakken ikke overskrider 15 grader.
2. Kjør maskinen fremover ned fra rampen.

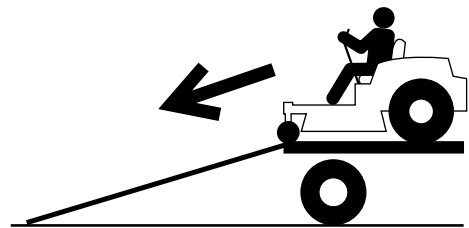

G414593

Sikkerhet ved vedlikehold

- Dersom du lar tenningsnøkkelen stå i bryteren, kan noen starte motoren uten at det er tilsiktet, noe som kan påføre deg eller personer i nærheten alvorlige skader. Fjern tenningsnøkkelen før du begynner med eventuelt vedlikeholdsarbeid.
- Før du forlater førerplassen, gjør følgende:
 - Parker maskinen på en jevn flate.
 - Koble fra drivverket.
 - Sett på parkeringsbremsen.
 - Slå av motoren og ta ut nøkkelen.
 - Vent til maskinen kjøles ned før du utfører vedlikehold.
- Ikke la personer uten opplæring vedlikeholde eller reparere maskinen.
- Hold hender og føtter unna bevegelige deler eller varme overflater. Du må aldri foreta justeringer mens motoren går hvis du kan unngå det.
- Hold alle vern, deksler, brytere og alle sikkerhetsanordninger på plass og i fungerende stand. Kontroller komponentene regelmessig for slitasje og skader, og skift dem ut med originale Toro-deler ved behov.
- Vær forsiktig når du slipper ut trykket i komponenter med lagret energi.



ADVARSEL



Fjerning eller modifisering av originalt utstyr, deler og/eller tilbehør kan endre garantien, kontrollerbarheten og sikkerheten til maskinen. Utføring av uautoriserte endringer av originalutstyret eller feilaktig bruk av originale Toro-deler kan føre til alvorlig personskade eller dødsfall.

- Kontroller regelmessig at parkeringsbremsen virker. Juster og vedlikehold den etter behov.
- Ikke tukle med sikkerhetsenhetene. Kontroller regelmessig at de virker tilfredsstillende.
- Fjern gress, løv, for mye fett og olje samt annet rusk fra klippeenheten, lyddemperen, drivverket, gressoppsamleren og motorrommet for å unngå brann.
- Tørk opp olje- eller drivstoffsøl, og fjern rusk som er tilsølt av drivstoff.
- Bruk ikke bare mekaniske og hydrauliske jekker for å støtte maskinen. Bruk tilstrekkelige jekkstøtter.
- Hold alle delene i god stand, og sørg for at monteringsstilbehøret er godt festet, spesielt monteringsstilbehøret som fester knivene.

- Bruk utelukkende originale Toro-reservedeler og tilbehør fra Toro for å få best mulig ytelse. Det kan være farlig å bruke reservedeler og tilleggsutstyr som er laget av andre produsenter.

Anbefalt vedlikeholdsplan

Vedlikeholdsintervall	Vedlikeholdsprosedyre
Etter de 50 første timene	Kontroller momentet for hjulenes hakemuttere.
For hver bruk eller daglig	Sjekk sikkerhetssperresystemet.
	Sjekk motoroljenivået.
	Inspiser knivene.
	Kontroller om gressavlederen er skadet.
Etter hver bruk	Rengjør gress og rusk fra maskinen.
	Rengjør klippeenhetsdekselet.
Hver 25. time	Smør styrehjulenes kulelagre (oftere under arbeidsforhold med sandet jordsmonn).
	Skift ut luftrenserens skumelement (oftere under skitne og støvete arbeidsforhold).
	Kontroller trykket i dekkene.
	Kontroller remmene for slitasje/sprekker.
Hver 50. time	Skift ut luftrenserens skumelement (oftere i støvete eller skitne omgivelser).
Hver 100. time	Fjern og rengjør viftehuset og andre kjøledeksler (må gjøres oftere i støvete eller skitne forhold).
	Skift ut drivstoffilteret i tanken.
Hver 100. time eller årlig, avhengig av hva som kommer først	Skift ut luftfilteret på papirelementet (oftere i støvete eller skitne omgivelser).
	Skift ut motorolje og oljefilter (oftere under skitne eller støvete forhold).
	Kontroller tennpluggen(e).
Hver 500. time	Skift ut tennpluggen(e).
Årlig	Kontroller momentet for hjulenes hakemuttere.
Før lagring	Lad opp batteriet og koble fra batterikablene.
	Utfør alle vedlikeholdsprosedyrene nevnt ovenfor før lagring.
	Lakker avskallede overflater.

VIKTIG

Se i brukerhåndboken for flere vedlikeholdsprosedyrer.

Forberedende vedlikeholdsprosedyrer

Flytte en maskin som ikke fungerer

1. Parker maskinen på en jevn overflate, koble fra knivkontrollbryteren og flytt bevegelseskontrollspakene utover til PARKERINGSSTILLINGEN.
2. Før du forlater føreriset, må du stanse motoren og vente til alle bevegelige deler står stille.
3. Finn omløpsspakene ① på rammen på begge sidene av motoren.

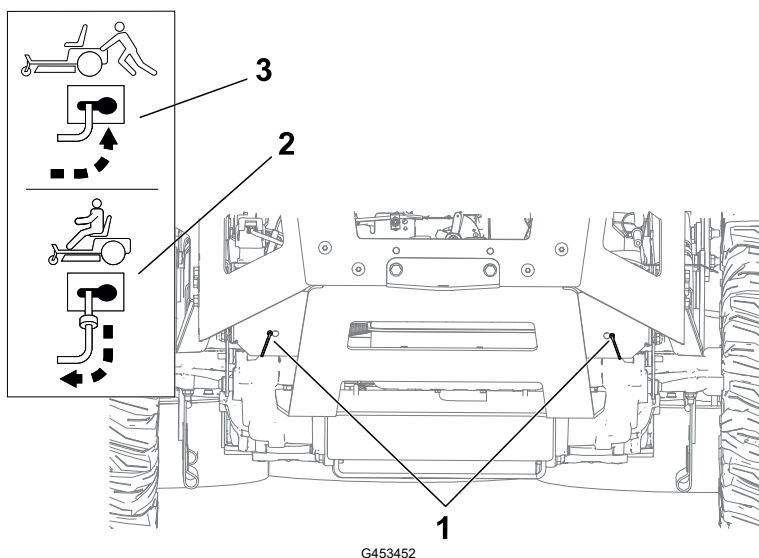

4. Flytt omløpsspakene forover og over gjennom hullet med spor i for å låse dem på plass ③.



ADVARSEL



Kontakt med varme overflater kan føre til personskader.

Hold hender, føtter, ansiktet, klær og andre kroppsdeler borte fra motoren, lyddempere og andre varme overflater.



ADVARSEL



Maskinen kan bevege seg utilsiktet mens omløpsspakene låses forover i sporet, og skade deg eller tilskuere.

Lås omløpsspaken bakover etter at maskinen er flyttet.

Flytte en maskin som ikke fungerer (fortsatt)

5. Koble fra parkeringsbremsen ved å flytte begge bevegeskontrollspakene ned til midten, fri stilling.

Merk: Ikke start maskinen.

6. Flytt maskinen etter behov.

VIKTIG

Skyv alltid maskinen for hånd. Maskinen må ikke taues. Det kan skade den.

7. Flytt bevegeskontrollspakene utover til PARKERINGSSTILLINGEN.
8. Flytt begge omløpsspakene bakover og over gjennom hullet med spor i for å låse dem på plass ②.

Frigjøre klippeenhetsforhenget

Løsne de to nedre boltene på forhenget for å få tilgang til toppen på klippeenheten.

VIKTIG

Stram til boltene etter vedlikehold for feste forhenget.

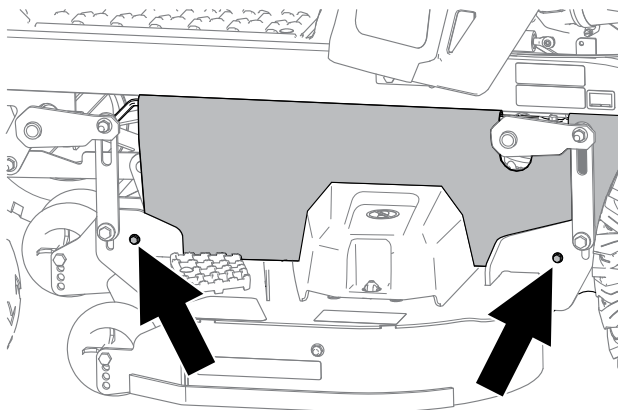

G453430

Motorvedlikehold

Motorsikkerhet

- Hold hender, føtter, ansiktet, andre kroppsdeler og klær borte fra lyddemperen og andre varme overflater. Vent til motoren kjøles ned før du utfører vedlikehold.
- Hastigheten til motorregulatoren må ikke endres, og motoren må ikke ruses.

Luftrensertjeneste

Fjerne luftrenserelementene

1. Parker maskinen på en jevn overflate, koble fra knivkontrollbryteren og flytt bevegelseskontrollspakene utover til PARKERINGSSTILLINGEN.
2. Før du forlater førersetet, må du stanse motoren og vente til alle bevegelige deler står stille.
3. Rengjør rundt luftrenserdekslet ② for å unngå at det kommer smuss i motoren som kan forårsake skade.
4. Drei låsene ① mot klokken og fjern dekslet.
5. Fjern luftrenserelementene ③.

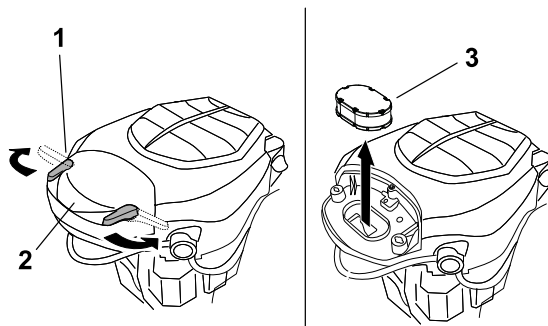

G453476

6. Skill skum- og papirelementene.

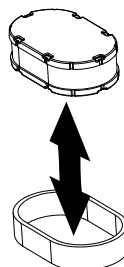

G453475

Overhale skumelementet

1. Vask skumelementet i flytende såpe og varmt vann. Når elementet er rent, må det skylles grundig.
2. Tørk elementet ved å klemme det i en ren klut.

VIKTIG

Skumelementet må skiftes ut hvis det er skader eller slitasje på det.

3. Påfør et tynt lag ny motorolje på skumelementet, og klem ut overflødig olje.

Luftrensertjeneste (fortsatt)

Overhale papirluftfilteret

1. Rengjør papirelementet ved å dunke det forsiktig slik at støvet faller av.
Merk: Hvis papirelementet er veldig skittent, kan du erstatte det med et nytt.
2. Undersøk om elementet har skader, et oljet belegg eller om gummitetningen er skadet.
3. Papirelementet må skiftes ut hvis det er skadet.

VIKTIG

Ikke rengjør papirfilteret.

Montere luftrenserelementene

1. Monter forfilterelementet av skum over papirelementet.
Merk: Påse at du ikke skader elementene.

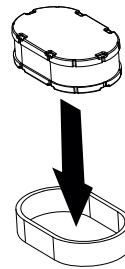

G453478

2. Monter luftrenserelementene ① på luftrenserbasen.
3. Monter dekselet ②, og fest det med låsene ③.

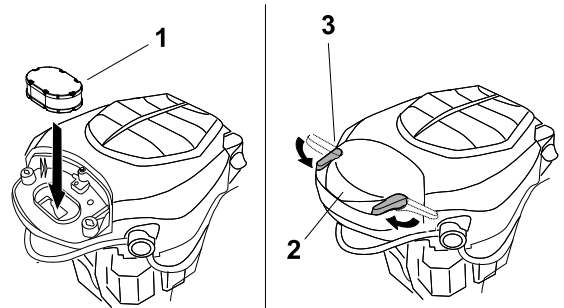

G453477

Motoroljeservice

Motoroljespesifikasjoner

Oljetype	Renseolje (inkludert syntetisk) av API-klassifikasjon SJ eller høyere
Veivhuskapasitet	1,9 l med oljefilter
Viskositet	Se tabellen nedenfor

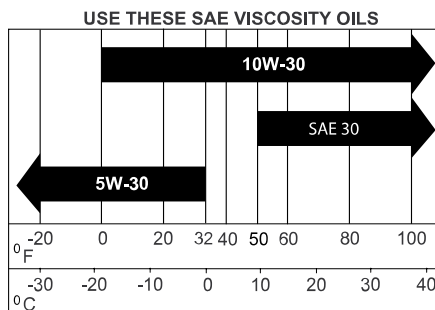

Kontrollere motoroljenivået

1. Parker maskinen på en jevn overflate, koble fra knivkontrollbryteren og flytt bevegelseskontrollspakene utover til PARKERINGSSTILLINGEN.
2. Før du forlater førerplassen må du slå av motoren, ta ut nøkkelen og vente til alle bevegelige deler står stille.
3. Vent til motoren er avkjølt, slik at oljen har hatt tid til å renne ned i bunnpannen.
4. For å holde smuss, gress osv. ute av motoren rengjør du området rundt oljelokket og peilestaven før du fjerner det.
5. Kontroller motoroljenivået som vist.

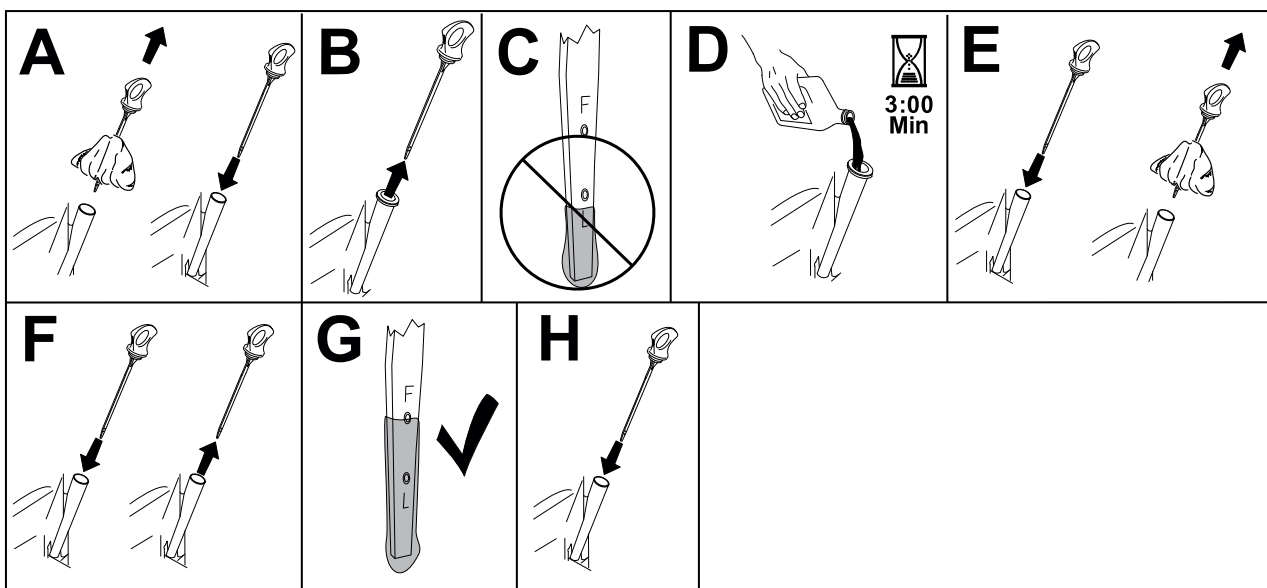

G454028

Motoroljeservice (fortsatt)

VIKTIG

Hvis du fyller på for mye eller for lite olje i veivhuset og kjører motoren, kan dette føre til skade på motoren.

Bytte motorolje og oljefilter

1. Parker gressklipperen på en jevn overflate for å sikre at oljen tømmes helt.
2. Koble fra knivkontrollbryteren, og flytt bevegelseskontrollspakene utover til PARKERINGSSTILLINGEN.
3. Før du forlater førerplassen må du stanse motoren, ta ut nøkkelen og vente til alle bevegelige deler står stille.
4. Tapp oljen fra motoren.

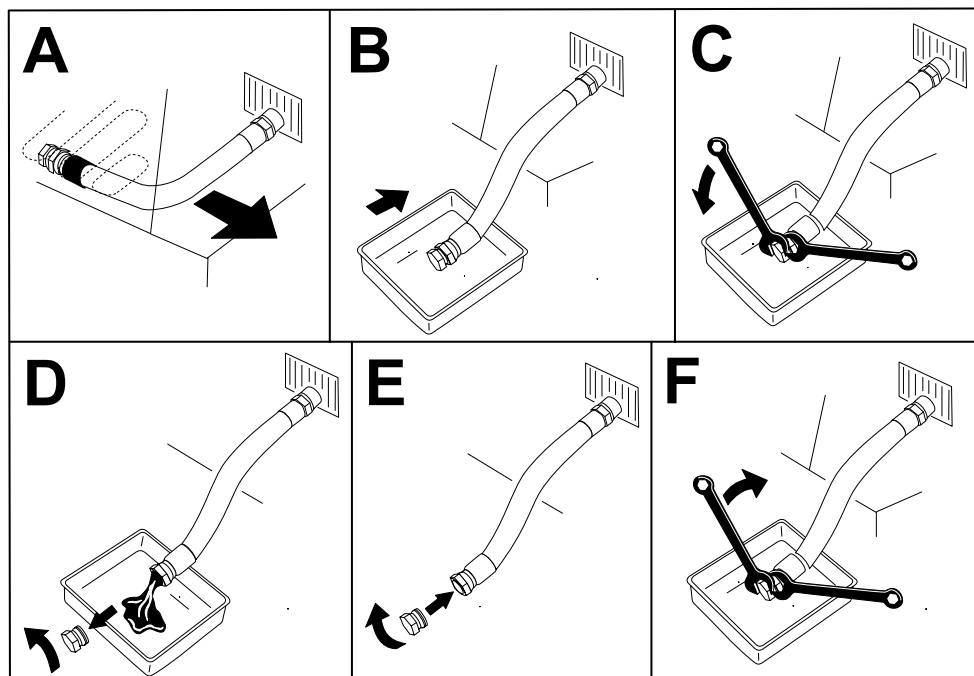

5. Skift motoroljefilteret.

Merk: Pass på at oljefilterpakningen berører motoren, og drei deretter filteret en ekstra $\frac{3}{4}$ omdreining.

Motoroljeservice (fortsatt)

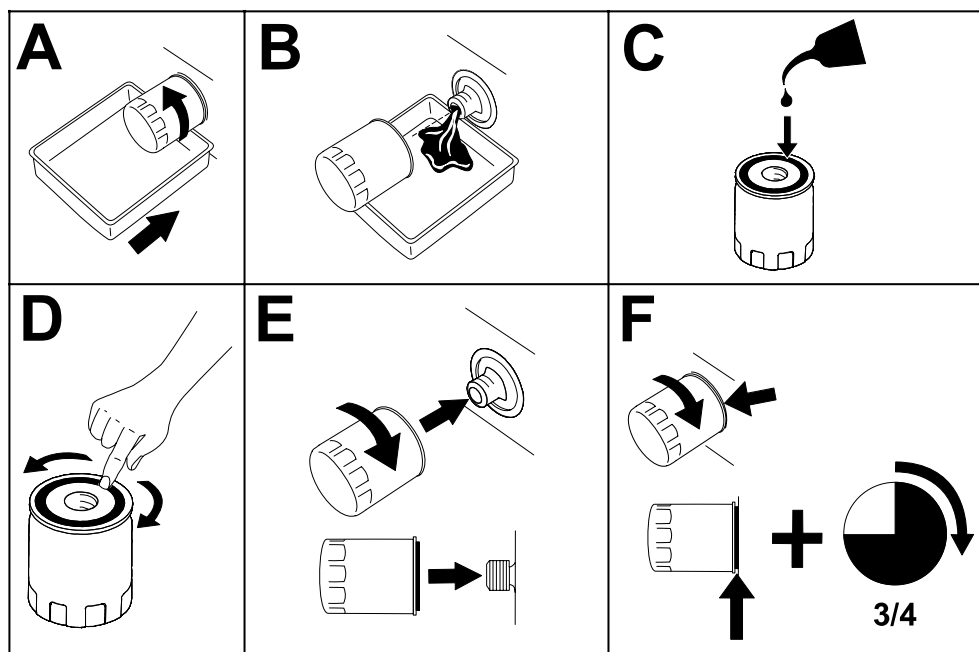

G027477s

6. Slå langsomt cirka 80 % av den spesifiserte oljen ned i påfyllingsrøret, og tilfør sakte resten av oljen til den når Full-merket.

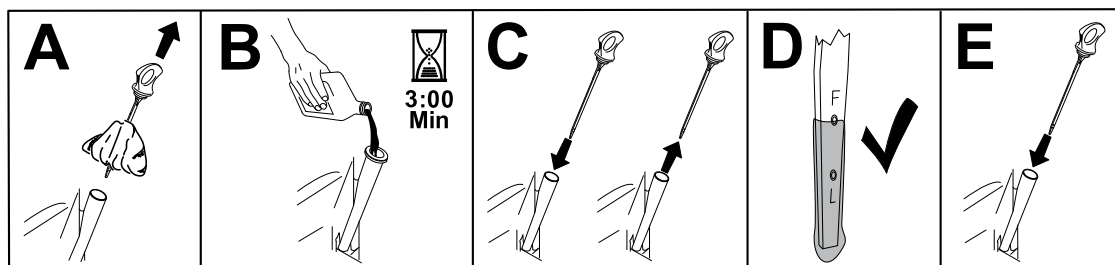

G365790s

7. Den gamle oljen må kasseres eller gjenvinnes i henhold til lokale forskrifter.

Overhale tennpluggen

Påse at elektrodeavstanden (avstanden mellom elektroden på midten og elektroden på siden) er korrekt før pluggen settes inn. Tennpluggen monteres/demonteres ved hjelp av en tennpluggnøkkel, og elektrodeavstanden justeres ved hjelp av et spesialverktøy eller følerblad. Monter en ny tennplugg dersom det er nødvendig.

Type: Champion® XC12YC

Elektrodeavstand: 0,76 mm

Demontere tennpluggen

1. Parker maskinen på en jevn overflate, koble fra knivkontrollbryteren og flytt bevegelseskontrollspakene utover til PARKERINGSSTILLINGEN.
2. Før du forlater førerplassen må du slå av motoren, ta ut nøkkelen og vente til alle bevegelige deler står stille.

Overhale tennpluggen (fortsatt)

3. Rengjør området rundt bunnen av tennpluggen for å holde skitt og rusk ute av motoren.
4. Fjern tennpluggen.

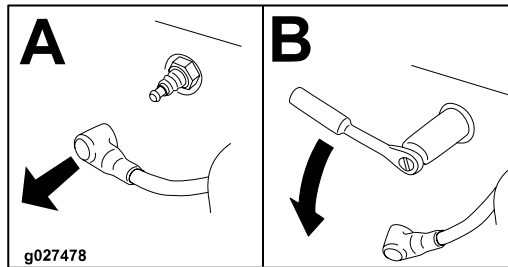

Sjekke tennpluggen

VIKTIG

Ikke rens tennpluggen(e). Kontroller alltid tennpluggen når den har et svart belegg, slitte elektroder, et oljebelegg eller sprekker.

Hvis du ser en lysebrun eller grå farge på isolatoren, fungerer motoren som den skal. Et svart belegg på isolatoren betyr som regel at luftfilteret er skittent.

Still avstanden til 0,76 mm.

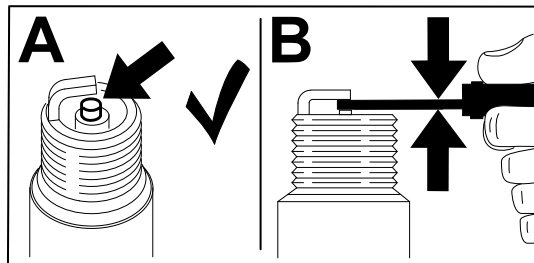

Overhale tennpluggen (fortsatt)

Montere tennpluggen

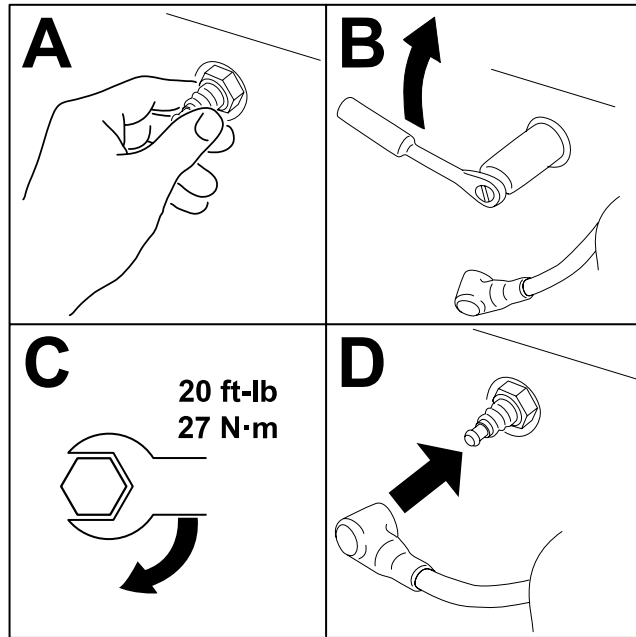

G455874

Rengjøre viftehuset



For å sikre riktig kjøling må du rengjøre gressskjermen, kjøleribbene og andre eksterne overflater av motoren. Påse at kjøledekslene er monterte. Trekk til viftehuskskruene med et moment på **4,0 Nm**.

VIKTIG

Hvis du bruker motoren med en blokkert gressskjerm, skitne eller tilstoppede kjøleribber og/eller kjøledekslene fjernet, blir motoren ødelagt på grunn av overoppheting.

Drivstofftilknyttet vedlikehold



FARE



Under visse forhold er drivstoff er meget brannfarlig og svært eksplosivt. Brann eller eksplosjon forårsaket av drivstoff kan påføre deg og andre brannskader samt ødelegge eiendom.

Se [Drivstoffsikkerhet, page 4–2](#) for en fullstendig liste over drivstofftilknyttede forholdsregler.

Skifte drivstoffilteret

1. Parker maskinen på en jevn overflate, koble fra knivkontrollbryteren og flytt bevegelseskontrollspakene utover til PARKERINGSSTILLINGEN.
2. Før du forlater førerplassen må du slå av motoren, ta ut nøkkelen og vente til alle bevegelige deler står stille.
3. Klem drivstoffledningene på begge sider av drivstoffilteret.
4. Skift ut filteret.

Merk: Sørg for at pilen for gjennomstrømningsretning på utskiftingsfilteret peker mot motoren.

VIKTIG

Et skittent filter som er tatt av drivstoffslangen, må aldri monteres på nytt.

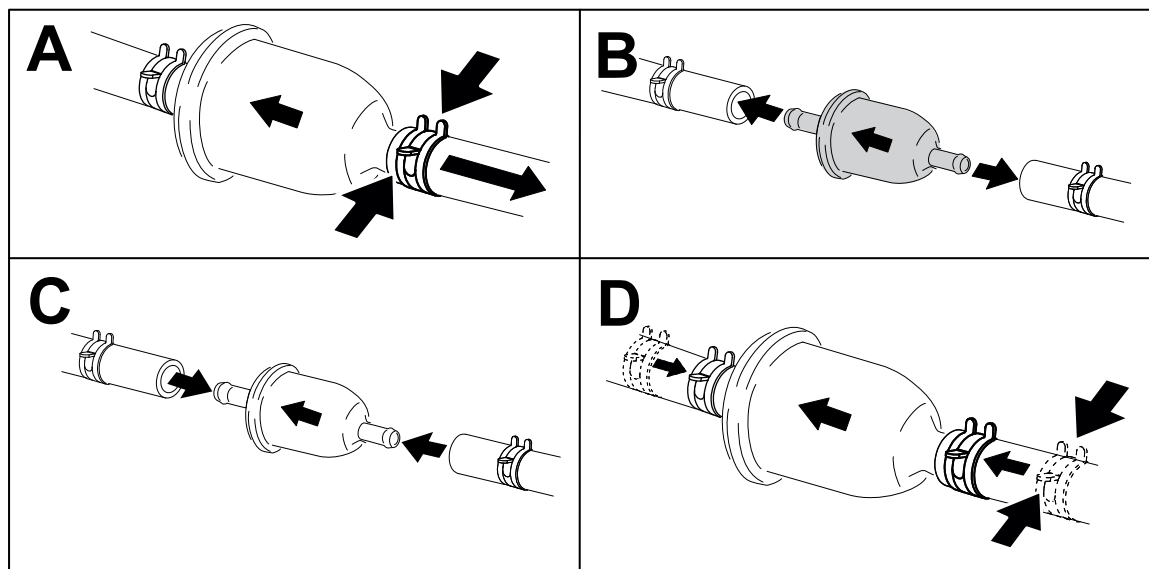

G453516

5. Fjern klemmene som blokkerer drivstoffstrømmen.

Vedlikehold av elektrisk system

Sikkerhet for elektrisk system

- Koble kabelen fra den negative polen til batteriet før du reparerer maskinen.
- Lad opp batteriet på et åpent sted med god ventilasjon og borte fra gnister eller åpen ild. Koble laderen fra strømuttaket før du kobler den til eller fra batteriet. Ha på deg beskyttelsesklær og bruk verktøy som er isolert.

Batterivedlikehold

Fjerne batteriet



ADVARSEL



Batteripolene eller metallverktøy kan kortslutte mot metallkomponenter og forårsake gnister. Gnistene kan føre til at batterigassene eksploderer, noe som kan forårsake personskade.

- Når du fjerner eller monterer batteriet, må du passe på at batteripolene ikke berører metalleder på maskinen.
- La ikke metallverktøy kortslutte mellom batteripolene og metalleder på maskinen.

1. Parker maskinen på en jevn overflate, koble fra knivkontrollbryteren og flytt bevegelseskontrollspakene utover til PARKERINGSSTILLINGEN.
2. Før du forlater førerplassen må du slå av motoren, ta ut nøkkelen og vente til alle bevegelige deler står stille.
3. Koble den negative (svarte) jordingskabelen fra batteripolen.

Merk: Behold alle festene.



ADVARSEL



Feilaktig frakobling av batterikabler kan skade maskinen og kablene samt forårsake gnister. Gnistene kan føre til at batterigassene eksploderer, noe som kan forårsake personskade.

- Koble alltid fra den negative (svarte) batterikabelen før du kobler fra den positive (røde) kabelen.
- Koble alltid til den positive (røde) batterikabelen før du setter på den negative (svarte) kabelen.

4. Skyv gummihebben av den positive (røde) kabelen.

Batterivedlikehold (fortsatt)

5. Koble den positive (røde) kabelen fra batteripolen (+).

Merk: Behold alle festene.

6. Fjern batteritilholderen og løft batteriet ut av batteriholderen.

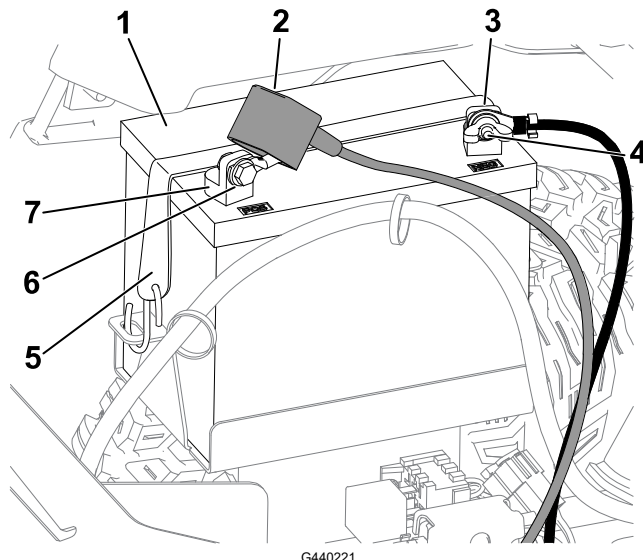

- | | |
|------------------------------|--------------------------|
| ① Batteri | ⑤ Batteritilholder |
| ② Polhette | ⑥ Bolt, skive og mutter |
| ③ Negativ (-) batteripol | ⑦ Positiv (+) batteripol |
| ④ Vingemutter, skive og bolt | |

Lade batteriet



ADVARSEL



Når batteriet lades, utvikles det gasser som kan eksplodere.

Røyk aldri i nærheten av batteriet, og hold gnister og åpen ild borte fra batteriet.

VIKTIG

Batteriet må alltid holdes fulladet. Dette er spesielt viktig for å forhindre at batteriet blir ødelagt når temperaturen er under 0 °C.

1. Fjern batteriet fra maskinen.
2. Lad batteriet i henhold til batteriladerprodusentens instruksjoner.

VIKTIG

Ikke overlad batteriet. Hvis du gjør det, kan det bli skadet.

Batterivedlikehold (fortsatt)

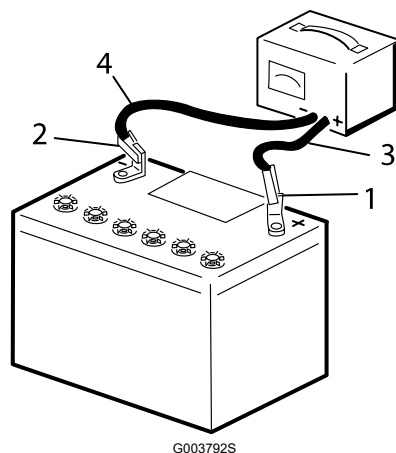

- ① Positiv batteripol
- ② Negativ batteripol
- ③ Rød (+) laderledning
- ④ Svart (-) laderledning

3. Når batteriet er helt oppladet, kobler du laderen fra strømuttaket (hvis aktuelt), og deretter laderledningene fra batteripolene.

Rengjøre batteriet

Merk: Hold batteripolene og hele batterikassen ren. Et skittent batteri lades sakte ut.

1. Parker maskinen på en jevn overflate, koble fra knivkontrollbryteren og flytt bevegelseskontrollspakene utover til PARKERINGSSTILLINGEN.
2. Før du forlater førersetet, må du stanse motoren og vente til alle bevegelige deler står stille.
3. Fjern batteriet fra maskinen.
4. Vask hele kassen med en oppløsning av natron og vann.
5. Skyll batteriet med rent vann.
6. Smør batteripolene og kabelskjøtestykkene med Grafo 112X smørefett eller vaselin for å forhindre korrosjon.
7. Installere batteriet.

Batterivedlikehold (fortsatt)

Installere batteriet

1. Sett batteriet i holderen.
2. Koble den positive (røde) batterikabelen til den positive (+) batteriterminalen ved å bruke festene du fjernet tidligere.
3. Koble den negative batterikabelen til den negative (-) batteriterminalen ved å bruke festene du fjernet tidligere.
4. Skyv den røde polhette over den positive (røde) batteripolen.
5. Fest batteriet med tilholderen.

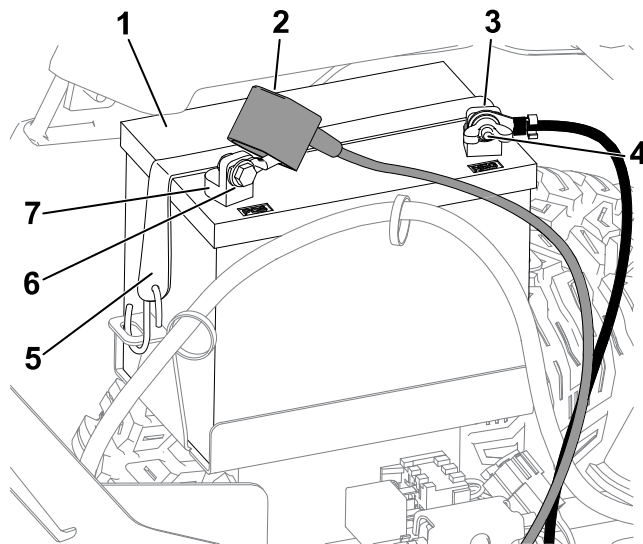

G440221

- | | |
|------------------------------|--------------------------|
| ① Batteri | ⑤ Batteritilholder |
| ② Polhette | ⑥ Bolt, skive og mutter |
| ③ Negativ (-) batteripol | ⑦ Positiv (+) batteripol |
| ④ Vingemutter, skive og bolt | |

Kaldstart av maskinen



ADVARSEL



Kaldstart av batteriet kan produsere gasser som kan eksplodere.

Ikke røyk i nærheten av batteriet og hold gnister og åpen ild borte fra batteriet.



FARE



Kaldstart av et svakt batteri som er sprukket eller frossent, eller som har lavt elektrolyttnivå eller en åpen/kortsluttet battericelle, kan fører til en eksplosjon som forårsaker alvorlig personskade.

Ikke kaldstart et svakt batteri ved slike tilstander.

1. Kontroller og fjern korrosjon fra batteriklemmene før du foretar en kaldstart. Sikre at koblingene sitter godt fast.



FORSIKTIG



Korrosjon eller løse koblinger kan forårsake uønsket elektrisk spenningsstøt når som helst ved kaldstartsprosedyren.

Ikke prøv å foreta en kaldstart av maskinen med løse eller korroderte batteriklemmer eller dersom motoren er skadet, da dette kan føre til skade på motoren.

2. Sørg for at tilleggsbatteriet er et godt og fulladet blybatteri på minst 12,6 volt eller mer.

Merk: Bruk startkabler av korrekt størrelse med korte lengder for å redusere spenningsfall mellom systemene. Påse at kablene er fargekodet eller merket for korrekt polaritet.



ADVARSEL



Batterier inneholder syre og kan produsere eksplosive gasser.

- Beskytt alltid øyne og ansikt fra batteriene.
- Du må aldri lene deg over batteriene.

Merk: Påse at utluftingshettene er tette og plane. Legg en fuktig klut, hvis tilgjengelig, over utluftingshettene på hvert batteri. Påse også at kjøretøyene ikke er i kontakt og at begge de elektriske systemene er slått av og har samme systemspenning. Disse instruksjonene gjelder kun for systemer med negativ jording.

3. Koble den positive (+) kablen til den positive (+) polen på det utladede batteriet som er koblet til startmotoren eller solenoiden som vist:

Kaldstart av maskinen (fortsatt)

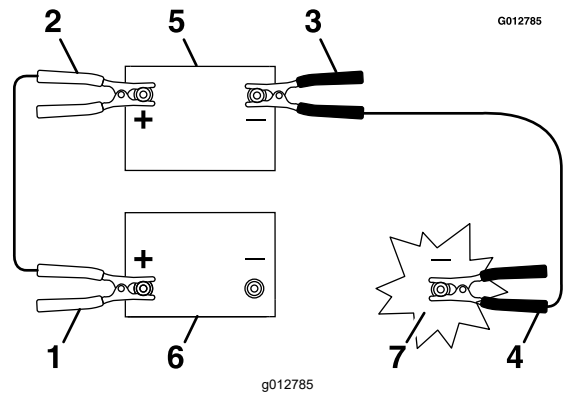

- ① Positiv (+) kabel på utladet batteri
- ② Positiv (+) kabel på tilleggsbatteri
- ③ Negativ (-) kabel på tilleggsbatteri
- ④ Negativ (-) kabel på motorblokk
- ⑤ Tilleggsbatteri
- ⑥ Utladet batteri
- ⑦ Motorblokk

4. Koble den andre enden på den positive (+) startkabelen til den positive polen til batteriet i det andre maskinen.
5. Koble en ende av den negative (-) startkabelen til den negative polen til batteriet i den andre maskinen.
6. Koble den andre enden av den negative (-) startkabelen til et jordingspunkt, for eksempel en umalt bolt eller chassisdel.
7. Start motoren i den andre maskinen. La den kjøre noen minutter, og start motoren din.
8. Fjern kablene i motsatt rekkefølge av tilkoblingen.
9. Monter dekselet på batteripolen.

Vedlikeholde sikringene

Det elektriske systemet er beskyttet av sikringer. Dette er vedlikeholdsfritt. Hvis en sikring går, kontrollerer du om det er kortslutning i en av ledningene.

1. Parker maskinen på en jevn overflate, koble fra knivkontrollbryteren og flytt bevegelseskontrollspakene utover til PARKERINGSSTILLINGEN.
2. Før du forlater førerplassen må du slå av motoren, ta ut nøkkelen og vente til alle bevegelige deler står stille.
3. Skift ut sikringen som er gått, med en ny sikring.

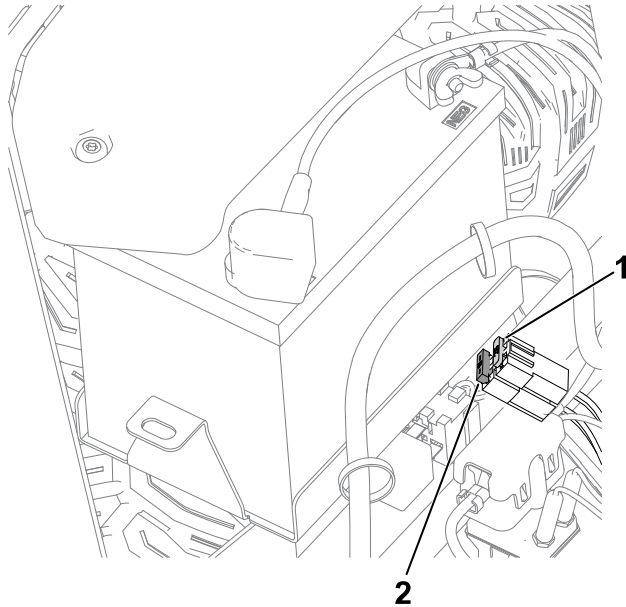

- ① Ladekrets (15 A)
- ② Hovedsikring (25 A)

G440132

Vedlikehold av drivsystem

Kontrollere trykket i dekkene

Oppretthold det lufttrykket som er spesifisert for for- og bakhjulene. Forskjellig trykk i hjulene kan føre til ujevn klipping. Kontroller trykket ved ventilstammen når dekkene er kalde for å få den mest nøyaktige trykkavlesningen.

1. Pump luft inn dekkene på fremre styrehjul til 1,03 bar eller trykket som indikeres på sideveggen, avhengig av hva som er lavere.
2. Pump luft inn i dekkene til de bakre drivhjulene til 0,9 bar (13 psi).

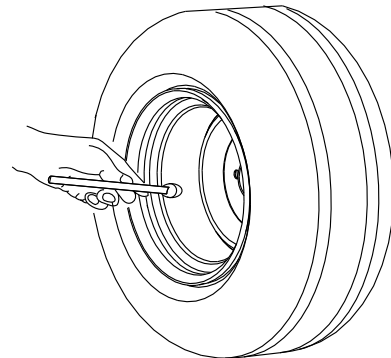

G441539

Kontrollere hjulenes hakemuttere



Kontroller og trekk hjulmutterne til **108 Nm**.

Justere sporingen

Hvis maskinen trekker til én side når du kjører maskinen fremover i full hastighet over en flat, jevn overflate, justerer du sporingen.

Hvis maskinen trekker til venstre, justerer du den høyre bevegelseskontrollspaken. Hvis maskinen trekker til høyre, justerer du den venstre bevegelseskontrollspaken.

Merk: Du kan justere sporingen kun for å kjøre fremover.

1. Parker maskinen på en jevn overflate, koble fra knivkontrollbryteren og flytt bevegelseskontrollspakene utover til PARKERINGSSTILLINGEN.
2. Før du forlater førerplassen må du slå av motoren, ta ut nøkkelen og vente til alle bevegelige deler står stille.
3. Finn sporingsjusteringsbolten i nærheten av bevegelseskontrollspaken på siden som trenger justering.

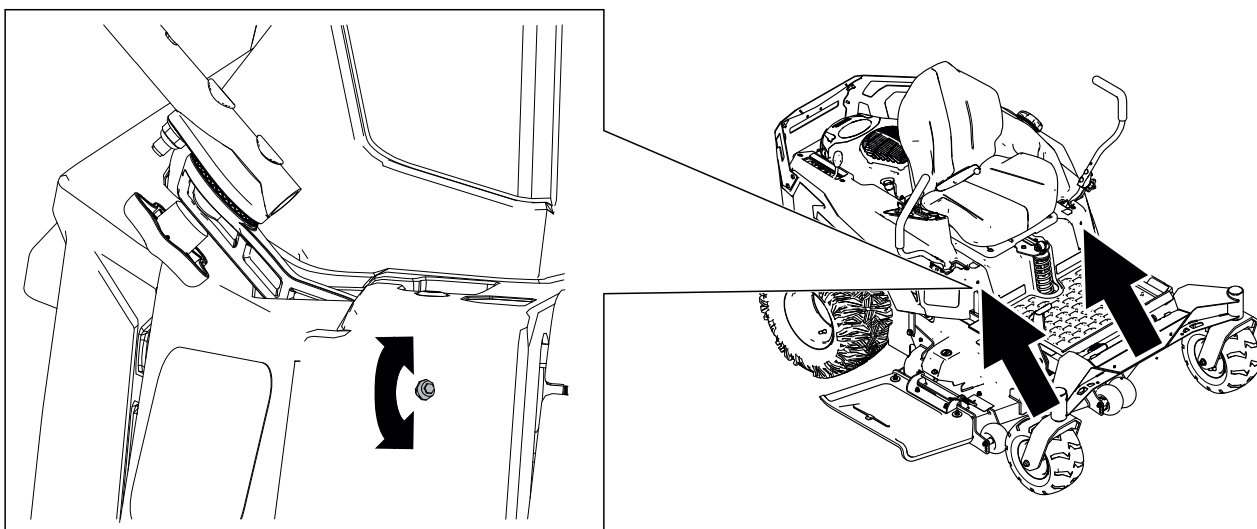

G453528

4. Roter bolten for å redusere hastigheten for det bestemte hjulet.

Merk: Roter bolten litt for å foreta mindre justeringer.

5. Start maskinen og kjør fremover på en flat, jevn overflate med bevegelseskontrollspakene helt frem for å sjekke om maskinen kjører rett. Gjenta prosedyren etter behov.

Vedlikehold av remmer

Kontrollere remmene

1. Parker maskinen på en jevn overflate, koble fra knivkontrollbryteren og flytt bevegelseskontrollspakene utover til PARKERINGSSTILLINGEN.
2. Før du forlater føreriset, må du stanse motoren og vente til alle bevegelige deler står stille.
3. Still klippehøyden til den laveste klippestillingen.
4. Undersøk remmen for slitasje. Skift ut remmen hvis den er slitt.
Tegn på en slitt rem omfatter kvining mens remmen roterer, knivene sklir ved klipping av gress og slitte kanter, brente merker og sprekker på/i remmen.

Skifte klipperremmen

Tegn på en slitt rem omfatter kvining mens remmen roterer, knivene sklir ved klipping av gress og slitte kanter, brennmerker og sprekker på remmen. Skift remmen hvis noen av disse problemene oppstår.

1. Parker maskinen på en jevn overflate, koble fra knivkontrollbryteren og flytt bevegelseskontrollspakene utover til PARKERINGSSTILLINGEN.
2. Før du forlater førerplassen må du slå av motoren, ta ut nøkkelen og vente til alle bevegelige deler står stille.
3. Still klippehøyden til den laveste klippestillingen.
4. Frigjør klippeenhetsforhenget.
5. Fjern lederulldekslene.

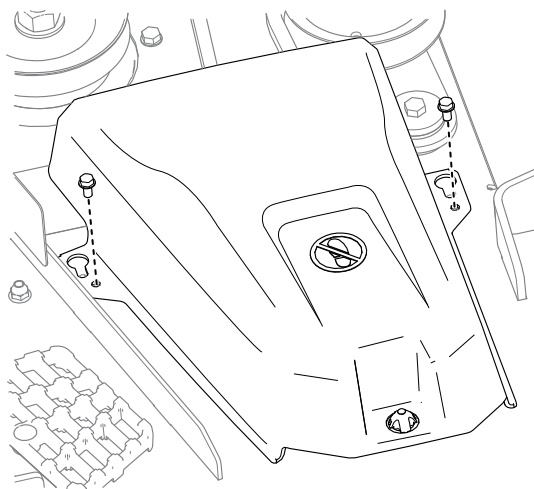

6. Løsne mutteren som fester vaierholderen til lederullen.

Skifte klipperremmen (fortsatt)

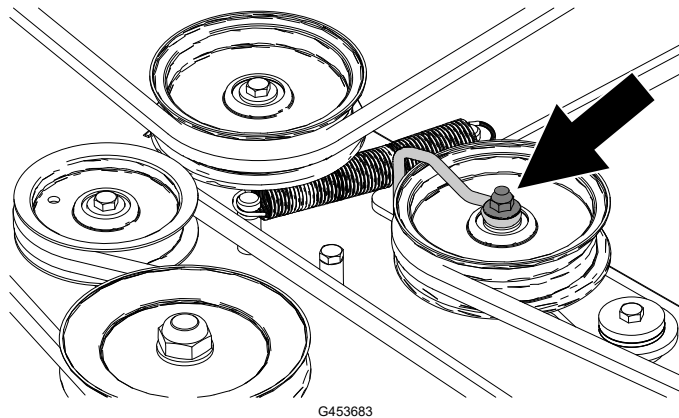

G453683

7. Bruk et fjærfjerningsverktøy (Toro-delenr. 92-5771) til å fjerne ledefjæren fra klippeenhetskroken for å fjerne spenningen på lederullen.



ADVARSEL



Fjæren er under spenning når den monteres og den kan forårsake personskade.
Vær forsiktig når du fjerner remmen.

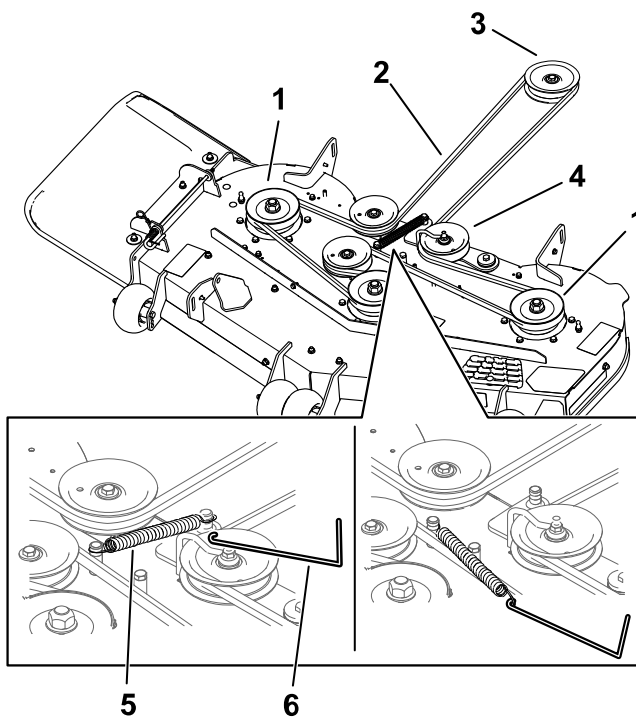

G453682

- ① Remskive for klippeenhet
- ② Gressklipperrem
- ③ Motorremskive
- ④ Lederull
- ⑤ Fjær
- ⑥ Fjærfjerningsverktøy

8. Rull remmen av remskivene.
9. Legg den nye remmen rundt motorremskiven og klipperremskiver.
10. Bruk fjærfjerningsverktøyet til å montere ledefjæren over klippeenetskroken, og tilfør spenning til lederullen og klipperremmen.

Skifte klipperremmen (fortsatt)

11. Plasser vaierholderen mot lederullarmen som vist, og stram mutteren.

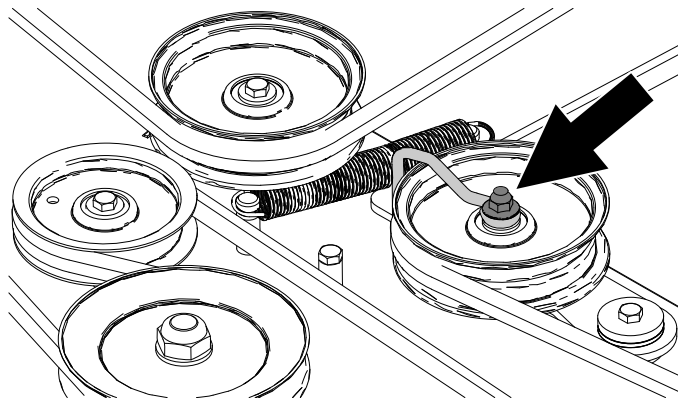

12. Monter lederulldeksler.
13. Stram til boltene for klippeenhetsforhenget.

Vedlikehold av klippeenhet

Knivsikkerhet

- Inspiser knivene regelmessig for slitasje eller skade.
- Vær forsiktig når du kontrollerer knivene. Legg noe rundt kniven(e), eller bruk hansker, og vær forsiktig når du vedlikeholder dem. Bare skift ut de skadede knivene. Du må aldri rette eller sveise dem.
- Vær forsiktig hvis maskinen har flere knivblader, da resten av knivene kan begynne å rotere når det ene knivbladet roteres.
- Skadde eller slitte knivblader og bolter må skiftes ut i sett for å opprettholde balansen.

Knivvedlikehold

Sørg for å få best mulig klipperesultat ved å holde knivene skarpe. For å kunne bytte ut knivblader når de ikke lenger er skarpe nok, bør du ha ekstra knivblader tilgjengelig.

Bytt ut knivene hvis de treffer en hard gjenstand, eller hvis de er ute av balanse eller bøyd.

Før du inspiserer eller overhaler knivene

1. Parker maskinen på en jevn overflate, koble fra knivkontrollbryteren og flytt bevegeskontrollspakene utover til PARKERINGSSTILLINGEN.
2. Før du forlater førerplassen må du slå av motoren, ta ut nøkkelen og vente til alle bevegelige deler står stille.
3. Koble tennpluggledningene fra tennpluggene.

Sjekk om en kniv er bøyd

Maskinen må stå på en plan overflate for denne prosedyren.

1. Hev klippeenheten til høyeste klippehøydeinnstilling.
2. Bruk tykke arbeidshansker, eller annen hensiktsmessig håndvern, og roter sakte kniven som skal måles, til en stilling som gjør det mulig å måle avstanden mellom knivveggen og den plane overflaten.

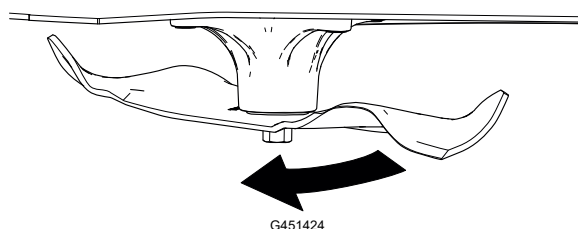

3. Mål fra knivtuppen til overflaten.

Knivvedlikehold (fortsatt)

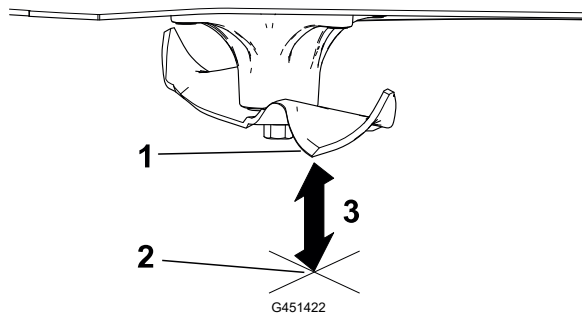

- ① Kniv (i stilling for måling)
- ② Plan overflate
- ③ Målt avstand mellom blad og overflate (A)

4. Roter den samme kniven 180 grader så den motsatte kniveggen nå er i samme stilling.

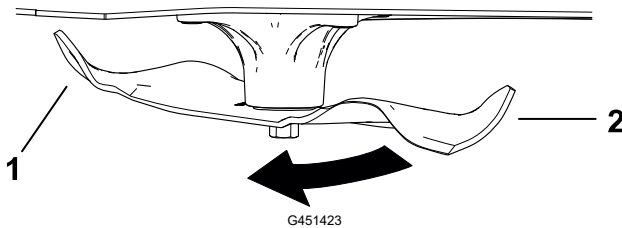

- ① Knivegg, tidligere målt
- ② Motsatt knivegg

5. Mål fra knivtuppen til overflaten.

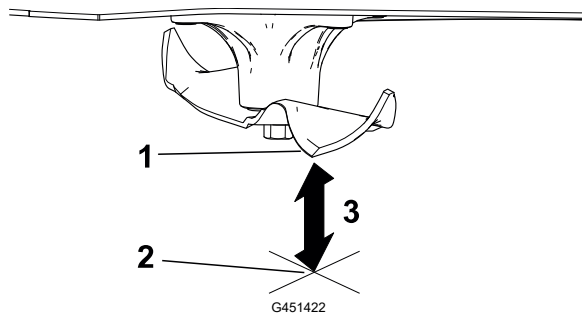

- ① Kniv (i stilling for måling)
- ② Plan overflate
- ③ Målt avstand mellom kniven og overflaten (B)

6. Skift ut kniven hvis forskjellen mellom A og B er større enn 3 mm.

Merk: Knivspindelen kan bøyes hvis du skifter ut kniven og forskjellen fortsatt overskrider 3 mm. Ta kontakt med en autorisert Toro-forhandler for service.

7. Gjenta prosedyren for alle knivene.

Knivvedlikehold (fortsatt)

Fjerne knivene

1. Hold knivenden med en fille eller en tykk hanske.
2. Fjern kniven som vist.

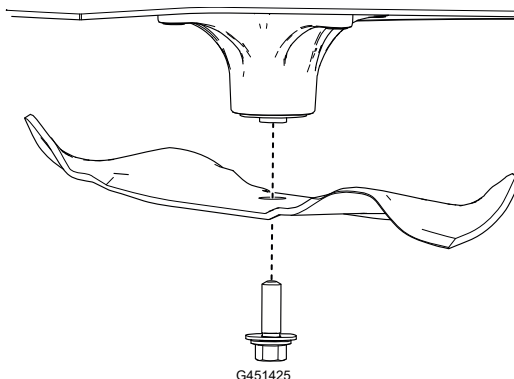

Slipe knivene

1. Bruk en fil til å kvesse eggen ved begge ender av kniven. Sørg for å opprettholde den opprinnelige vinkelen ①.

Merk: Fjern den samme mengden materiale fra begge kniveggene, slik at kniven beholder balansen.

2. Sjekk knivens balanse ① ved å legge den på en balanseringsinnretning ②.

Merk: Hvis kniven holder seg i horisontal stilling, har den riktig balanse og kan brukes.

Hvis kniven ikke er i balanse, fil bort litt av metallet på enden av vingeområdet.

3. Fortsett med dette helt til kniven er balansert.

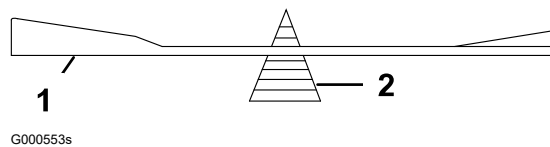
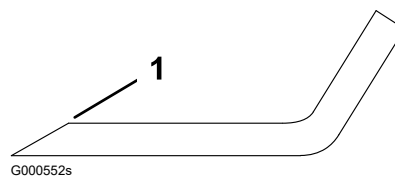

Sette på plass knivene



ADVARSEL



Bruk av en maskin etter feilmontering av kniveneheten og/eller kniv og monteringsdeler som ikke er originale Toro-deler, kan føre til at en kniv eller en knivkomponent blir kastet ut under klippeenheten og resultere i alvorlig personskade eller død.

Installer alltid originale Toro-kniver og -monteringsdeler i henhold til instruksjonene.

Knivvedlikehold (fortsatt)

1. Monter kniven som vist.

Merk: Buen på kniven må vende oppover, mot innsiden av gressklipperen, for å sikre riktig klipping.



2. Trekk til knivbolten med et moment på **136 til 149 Nm**.

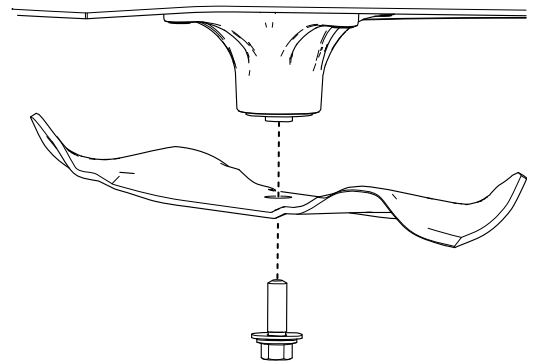

G451425

Rette opp klippeenheten

Sjekk at klippeenheten er i vater hver gang du monterer klippeenheten eller du ser at plenen blir klippet ujevnt.

Klargjøre for nivellering av klippeenheten

1. Parker maskinen på en jevn overflate, koble fra knivkontrollbryteren og flytt bevegelseskontrollspakene utover til PARKERINGSSTILLINGEN.
2. Før du forlater førerplassen må du slå av motoren, ta ut nøkkelen og vente til alle bevegelige deler står stille.
3. Påse at dekkene pumpes opp til de riktige spesifikasjonene og at styrehjulene vender rett frem.
4. Klippeenheten må sjekkes for bøyde kniver. Eventuelle bøyde kniver må fjernes og skiftes ut.
5. Hev klippeenheten til en klippehøyde på 76 mm.

Kontrollere klippeenhetsnivået

1. Plasser knivene på tvers.
2. Mål ved punktene (A) og (B) på en jevn flate til knivtuppens knivegg (1).

Forskjellen mellom målingene skal ikke være mer enn 5 mm. Hvis målingen er større, juster nivået på tvers.

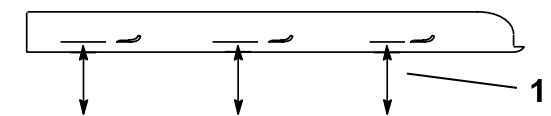
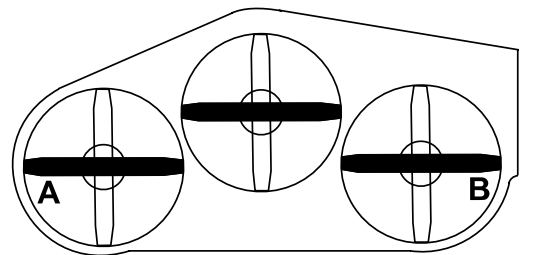

G414698

Rette opp klippeenheten (fortsatt)

3. Plasser én kniv på langs.
4. Mål ved punktene (A) og (B) på en jevn flate til knivtuppens knivegg (1).

Den fremre knivtuppen skal være 1,6 til 7,9 mm lavere enn den bakre knivtuppen. Hvis målingen ikke er riktig, juster nivået på langs.

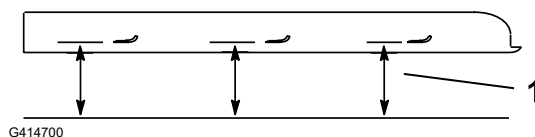
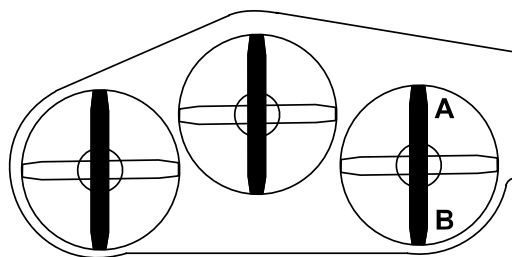

G414700

Nivellere klippeenheten

1. Still antiskalperingsvalsene til de øverste hullene eller fjern dem fullstendig for denne prosedyren.
2. Sett klippehøydespaken til posisjonen 76 mm.
3. Plasser to blokker (1), med en tykkelse på 6,6 cm hver, under hver side av kanten foran på klippeenheten.

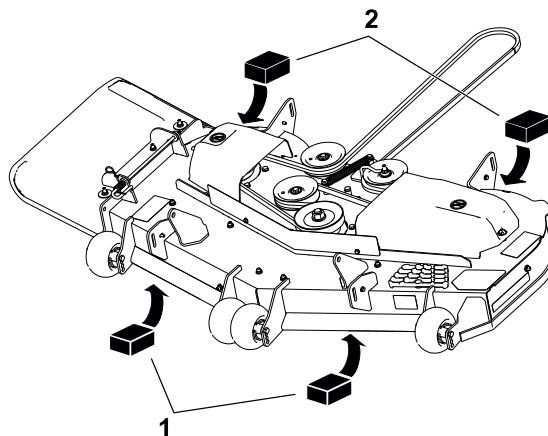

G453680

VIKTIG

Ikke plasser blokkene under brakettene for antiskalperingsvalsen.

4. Plasser to blokker (2), med en tykkelse på 7,3 cm hver, under hver side av kanten bak på klippeenheten.

Rette opp klippeenheten (fortsatt)

5. Løsne de nedre festene som fester brakettene til alle de fire hjørnene av klippeenheten, og påse at klippeenheten sitter godt på alle de fire blokkene.
6. Fjern eventuell slakk i klippeenhetsbrakettene, og påse at fotløftespaken for klippeenheten er skjøvet tilbake mot stoppen.
7. Stram festene.
8. Påse at blokkene passer godt under klippeenhetskanten og at alle festeboltene er stramme.
9. Kontroller nivået på tvers og på langs igjen. Gjenta denne prosedyren til målingene er korrekt.

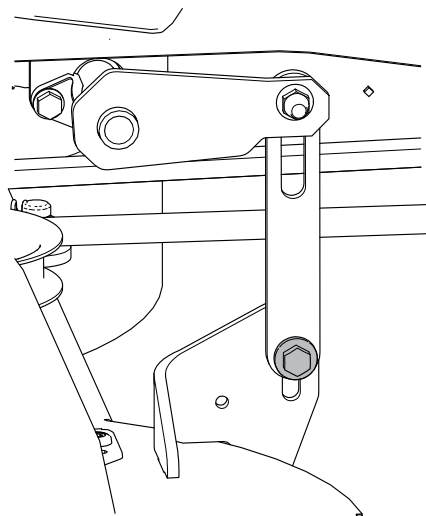

G456118

Demontere klippeenheten

1. Parker maskinen på en jevn overflate, koble fra knivkontrollbryteren og flytt bevegelseskontrollspakene utover til PARKERINGSSTILLINGEN.
2. Før du forlater førerplassen må du slå av motoren, ta ut nøkkelen og vente til alle bevegelige deler står stille.
3. Sett klippehøyden til den laveste posisjonen.
4. Frigjør klippeenhetsforhenget.
5. Fjern hårnålssplinten og skiven fra fremre støttestang ①, og fjern stangen fra braketten på klippeenheten ②.

Merk: Ta vare på alle deler for fremtidig montering.

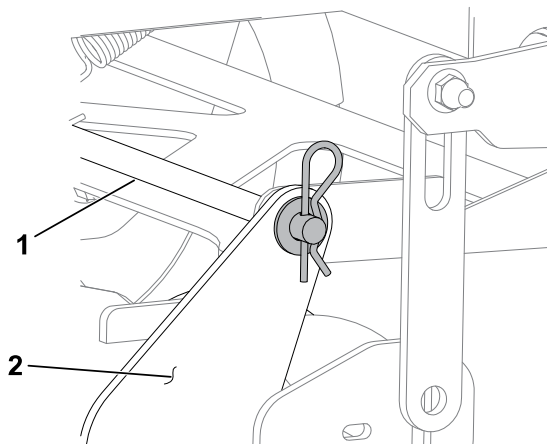

G453722

Demontere klippeenheten (fortsatt)

6. Fjern de øvre festene som fester brakettene til alle de fire løftearmene.
7. Skyv klippeenheten bakover for å fjerne klipperremmen fra motorremskiven.
8. Dytt klippeenheten ut under maskinen.

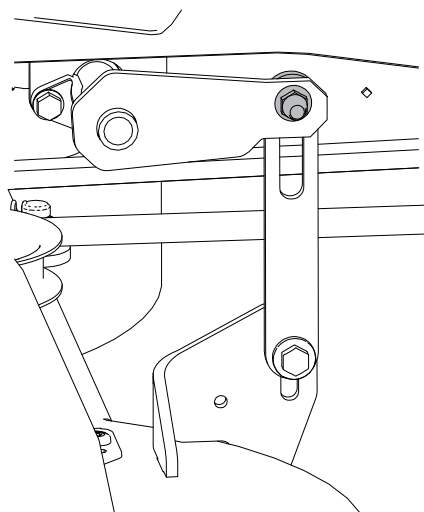

G453704

Montere klippeenheten

1. Parker maskinen på en jevn overflate, koble fra knivkontrollbryteren og flytt bevegelseskontrollspakene utover til PARKERINGSSTILLINGEN.
2. Før du forlater førerplassen må du slå av motoren, ta ut nøkkelen og vente til alle bevegelige deler står stille.
3. Skyv klippeenheten under maskinen.
4. Sett klippehøyden til den laveste posisjonen.
5. Monter løftkoblingene til løftearmene for klippeenheten ved bruk av de tidligere fjernede festene.

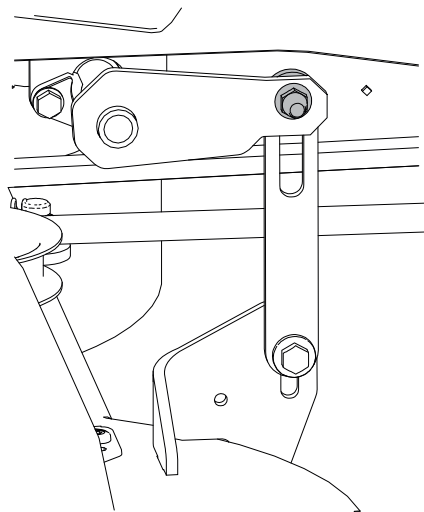

G453704

Montere klippeenheten (fortsatt)

6. Fest den fremre støttestangen ① til klippeenhetsbraketten ② med hårnålssplinten og skiven.
7. Sett klipperremmen på den nederste motorremskiven.
8. Stram til boltene for klippeenhetsforhenget.

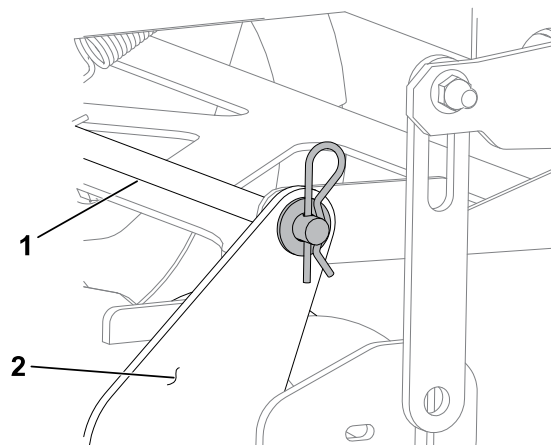

G453722

Skifte gressavlederen



FARE



En utildekket utslippsåpning gjør at objekter kan kastes mot deg eller andre personer i nærheten. Det kan også oppstå kontakt med kniven. Slyngede objekter eller kontakt med kniven vil føre til alvorlig personskade eller død.

Bruk aldri gressklipperen med utslippsavlederen hevet, fjernet eller endret, med mindre et gressoppsamlingssystem eller kvernesett er montert og fungerer som det skal.

1. Parker maskinen på en jevn overflate, koble fra knivkontrollbryteren og flytt bevegelseskontrollspakene utover til PARKERINGSSTILLINGEN.
2. Før du forlater førerplassen må du slå av motoren, ta ut nøkkelen og vente til alle bevegelige deler står stille.
3. Koble fjæren fra hakket i avlederbraketten og før stangen ut av de sveisede klippeenhetsbrakettene, fjæren og utslippsavlederen

Skifte gressavlederen (fortsatt)

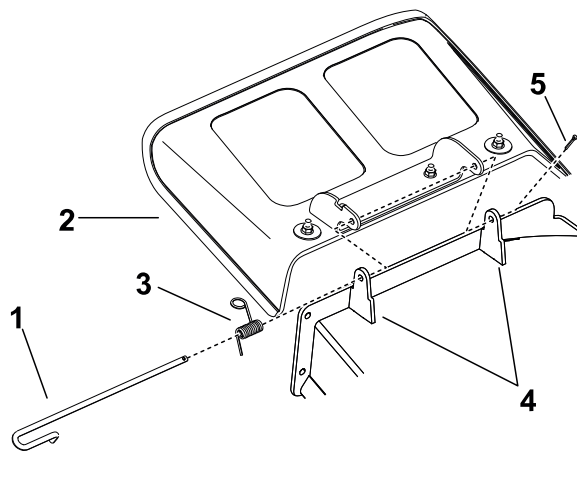

- ① Stang
- ② Gressavleder
- ③ Fjær
- ④ Klippeenhetsbraketter
- ⑤ Splint
- ⑥ Fjær installert over stangen

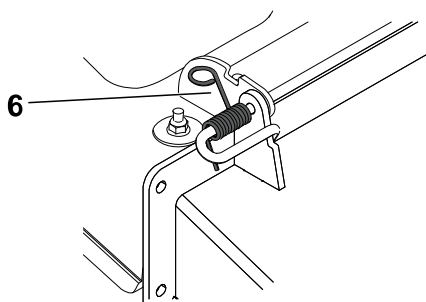

G456086

4. Fjern den skadede eller slitte gressavlederen.
5. Plasser den nye utslippsavlederen med brakettene mellom de sveisede brakettene på klippeenheten som vist.

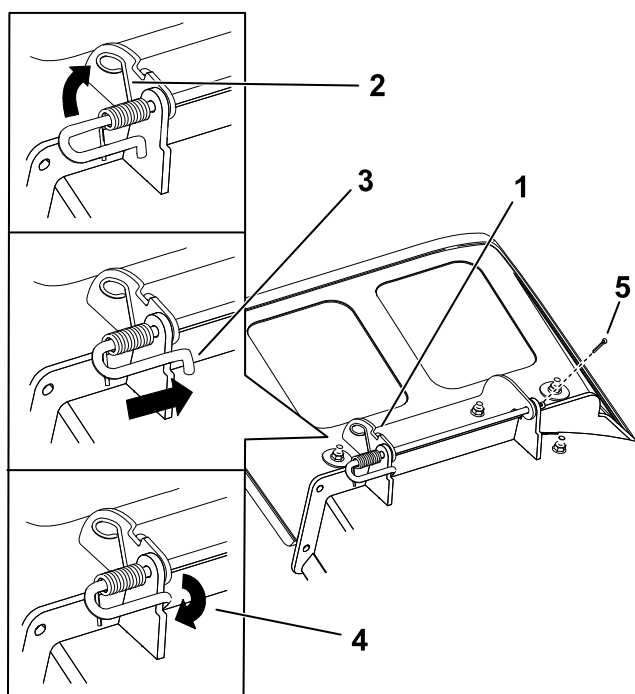

- ① Stang- og fjærenheten montert
- ② Løkkeenden av fjæren montert i hakket på avlederbraketten
- ③ Stang, kort ende, flyttet bak klippeenhetsbraketten
- ④ Kort ende, holdt i klippeenhetsbraketten
- ⑤ Hårnålssplint

G456085

Skifte gressavlederen (fortsatt)

6. Fest stang- og fjærenheten ved å vri den slik at den korte enden av stangen plasseres bak den fremre braketten som er sveiset til klippeenheten.
7. Sett hårnålssplinten inn i enden av stangen.

VIKTIG

Gressavlederen må være fjærbelastet i den nedre posisjonen. Løft avlederen for å teste at den fester seg i den nederste stillingen.

Rengjøring

Avhending av avfall

Motorolje, batterier, hydraulikkvæske og motorkjølemiddel er forurensende for miljøet. Avhend disse i henhold til nasjonale eller lokale regelverk.



Sikkerhet ved oppbevaring

- Før du forlater førerplassen, må du parkere maskinen på en jevn overflate, koble fra knivkontrollbryteren (PTO), aktiver parkeringsbremsen, slå av motoren, ta ut nøkkelen og vente til alle bevegelige deler har stanset.
- Vent til maskinen har kjølt seg ned før vedlikehold, justering, fylling av drivstoff, rengjøring eller lagring.
- Fjern gress og rusk fra klippeenheten, lyddemperen, drivverket, gressoppsamleren og motorrommet for å unngå at det begynner å brenne.
- Tørk opp olje- eller drivstoffsøl, og fjern rusk som er tilsølt av drivstoff.
- Oppbevar aldri maskinen eller bensinkannen i nærheten av åpen ild, gnister eller kontrollampe, som på en varmtvannstank eller andre apparater.

Forberede maskinen til oppbevaring over 30 dager

1. Parker maskinen på en jevn overflate, koble fra knivkontrollbryteren og flytt bevegelseskontrollspakene utover til PARKERINGSSTILLINGEN.
2. Før du forlater førerplassen må du slå av motoren, ta ut nøkkelen og vente til alle bevegelige deler står stille.
3. Rengjør maskinen.

VIKTIG

Du kan vaske maskinen med skånsomt vaskemiddel og vann. Maskinen må ikke trykkvaskes. Unngå overdreven bruk av vann, spesielt nær drivverket og motoren. Trykkvasking kan tvinge smuss og vann inn i viktige deler, slik som spindellagre og elektriske brytere.

- A. Rengjør hele maskinen utvendig, spesielt motoren, og fjern gressrester, smuss osv.
 - B. Skrap bort oppsamlet gress og skitt fra gressklipperens underside, og spyl maskinen med en hageslange.
 - C. Kjør maskinen med aktivert kraftuttaksbryter og motoren ved høyt tomgangsturtall i to til fem minutter etter vask.
4. Kontroller at parkeringsbremsen virker.
 5. Smøre maskinen

6. Kontroller trykket i dekkene.
7. Lad opp batteriet.
8. Kontroller knivenes tilstand.
9. Prime drivstoffsystemet.
 - A. Bland petroleumsbasert stabilisator/kondisjonsmiddel i drivstoffet på tanken.
Alkoholbaserte stabiliseringsmidler (etanol eller metanol) må ikke brukes.
 - B. Kjør motoren i fem minutter for å fordele det behandlede drivstoffet i drivstoffsystemet.
 - C. Du må enten slå av motoren, la den bli kald og tømme drivstofftanken ved hjelp av en hevertpumpe, eller kjøre motoren til den stopper.
 - D. Drivstoff må kasseres i henhold til lokale forskrifter. Gjenvinn i henhold til lokale forskrifter.

VIKTIG

Ikke oppbevar drivstoff som inneholder stabiliserings-/kondisjoneringsmiddel, lenger enn anbefalt av produsenten av middelet.

10. Klargjør motoren.
 - A. Overhal lufttrensere.
 - B. Skift motorolje.
 - C. Fjern tennpluggene og hell 30 ml (2 ss) motorolje inn i tennplugghullene.
 - D. Plasser en fille over tennplugghullene for å fange opp oljespray før du sveiver motoren og distribuerer oljen inne i sylindere.
 - E. Monter tennpluggene, men ikke monter ledningene.
11. Ta ut batteriet eller koble fra den negative (-) batterikabelen.

Merk: Oppbevar batteriet på et kjølig og tørt sted, der det ikke vil bli eksponert for ekstreme temperaturer eller vann. Hold batteriet fulladet, spesielt ved temperaturer under 0 °C.
12. Kontroller og stram alle fester. Reparer eller skift ut slitte, skadede eller manglende deler.
13. Mal over riper eller bare metalloverflater med lakk som fås kjøpt hos autoriserte forhandlerverksteder.
14. Maskinen må oppbevares rent og tørt i en garasje eller på et lager. Legg en presenning over maskinen for å beskytte den og holde den ren.

Oppbevare batteriet

Merk: Følg tipsene nedenfor for å oppbevare batteriet riktig.

- Hvis maskinen oppbevares i mer enn 30 dager, skal batteriet fjernes og fullades.
- Oppbevar det enten på en hylle eller på maskinen.
- La kablene være frakoblet hvis de oppbevares på maskinen.
- Oppbevar batteriet på et kjølig sted for å hindre at batteriladningen forringes raskt.
- Kontroller at batteriet er fulladet for å hindre at det fryser.
- Egenvekten til et fulladet batteri er mellom 1,265 og 1,299.

Tips for batterioppbevaring

Hvis du oppbevarer batteriet utenfor maskinen, gjør du følgende:

- Lagre batteriet stående oppreist på et tørt og kjølig sted.
- Batterier må ikke stables direkte oppå hverandre, med mindre de er i kartongene.
- Batteriene må ikke stables mer enn tre i høyden (kun to hvis batteriet type er kommersielle).
- Test våtbatterier hver fjerde til sjette måned, og lad dem ved behov.
- Test og lad batteriet før det installeres.



Drivstofftanken viser tegn på sammenbrudd, eller maskinen går stadig tom for drivstoff.

Mulig årsak	Tiltak
Luftfilterets papirelement er tilstoppet.	Rengjør papirelementet.

Motoren overopphetes.

Mulig årsak	Tiltak
For stor motorbelastning.	Reduser bakkehastigheten.
Oljenivået i veivhuset er lavt.	Tilsett olje til veivhuset.
Kjøleribbene og luftpassasjene under motorviftehuset er tilstoppet.	Fjern hindringen i kjøleribbene og luftpassasjene.
Luftrenseren er skitten.	Rengjør eller bytt ut luftrenserelementet.
Det er smuss, vann eller gammelt drivstoff i drivstoffsystemet.	Kontakt et autorisert forhandlerverksted.

Startmotoren kjører ikke.

Mulig årsak	Tiltak
Knivkontrollbryteren er innkoblet.	Koble fra knivkontrollbryteren.
Bevegelseskontrollspakene står ikke i PARKERINGSSTILLINGEN.	Flytt bevegelseskontrollspakene utover til PARKERINGSSTILLINGEN.
Batteriet er flatt.	Lad opp batteriet.
De elektriske forbindelsene er korroderte eller løse.	Kontroller at de elektriske forbindelsene har god kontakt.
En sikring har gått.	Bytt ut sikringen.
Et relé eller en bryter er skadd.	Kontakt et autorisert forhandlerverksted.

Motoren vil ikke starte, er vanskelig å starte eller går ikke.

Mulig årsak	Tiltak
Drivstofftanken er tom.	Fyll drivstofftanken.
Choken (hvis aktuelt) er ikke på.	Flytt chokespaken til PÅ-stillingen.
Luftrenseren er skitten.	Rengjør eller bytt ut luftrenseret.
Tennpluggkabelen/-kablene er løs(e) eller frakoblet.	Fest ledningen(e) til tennpluggen.
Tennpluggen(e) er ripet(e) eller sprukket, eller åpningen er feil.	Monter ny(e) tennplugg(er) med korrekt åpning.
Det er smuss i drivstoffilteret.	Bytt ut drivstoffilteret.
Det er smuss, vann eller gammelt drivstoff i drivstoffsystemet.	Kontakt et autorisert forhandlerverksted.
Det er feil drivstoff på drivstofftanken.	Tøm tanken og fyll på riktig drivstoff.
Oljenivået i veivhuset er lavt.	Tilsett olje til veivhuset.

Motoren mister kraft.

Mulig årsak	Tiltak
For stor motorbelastning.	Reduser bakkehastigheten.
Luftrenseren er skitten.	Rengjør luftrenseret.
Oljenivået i veivhuset er lavt.	Tilsett olje til veivhuset.
Kjøleribbene og luftpassasjene under motorviftehuset er tilstoppet.	Fjern hindringen i kjøleribbene og luftpassasjene.
Tennpluggen(e) er ripet(e) eller sprukket, eller åpningen er feil.	Monter ny(e) tennplugg(er) med korrekt åpning.
Drivstofftankventilen er blokkert.	Kontakt et autorisert forhandlerverksted.
Det er smuss på drivstoffilteret.	Bytt ut drivstoffilteret.
Det er smuss, vann eller gammelt drivstoff i drivstoffsystemet.	Kontakt et autorisert forhandlerverksted.
Det er feil drivstoff på drivstofftanken.	Kontakt et autorisert forhandlerverksted.

Maskinen kjører ikke.

Mulig årsak	Tiltak
Omløpsventilene er åpne.	Lukk taueventilene.
Trekkremmene er slitte, løse eller ødelagte.	Kontakt et autorisert forhandlerverksted.
Trekkremmene er ikke på lederullene.	Kontakt et autorisert forhandlerverksted.
Girkassen har sviktet.	Kontakt et autorisert forhandlerverksted.

Maskinen vibrerer unormalt mye.

Mulig årsak	Tiltak
Gressklipperkniven(e) er bøyd(e) eller ubalansert(e).	Monter ny(e) kniv(er).
Knivmonteringsbolten er løs.	Stram til knivmonteringsbolten.
Monteringsboltene i motoren er løse.	Trekk til monteringsboltene.
En motorremskive, lederull eller knivremskive er løs.	Stram til den aktuelle skiven.
Motorremskiven er ødelagt.	Kontakt et autorisert forhandlerverksted.
Knivspindelen er bøyd.	Kontakt et autorisert forhandlerverksted.
Motormonteringen er løs eller utslitt.	Kontakt et autorisert forhandlerverksted.

Klippehøyden er ujevn.

Mulig årsak	Tiltak
Kniven(e) er ikke skarpe.	Slip kniven(e).
Gressklipperkniven(e) er bøyd(e).	Monter ny(e) gressklipperkniv(er).
Klippeenheten er ikke rettet opp.	Rett opp klippeenheten på tvers og på langs.
En antiskalperingsvalse (hvis aktuelt) er ikke riktig justert.	Juster høyden på antiskalperingshjulet.
Klippeenhetens underside er skitten.	Rengjør klippeenhetens underside.
Trykket i dekkene er feil.	Juster trykket i dekkene.
En knivspindel er bøyd.	Kontakt et autorisert forhandlerverksted.

Knivene roterer ikke.

Mulig årsak	Tiltak
Knivens drivrem er slitt, løs eller ødelagt.	Monter en ny drivrem.
Drivremmen har gått av lederullen.	Monter ny drivrem, og kontroller justeringsakslene og remførerne for korrekt stilling.
Bryteren for kraftuttaket (PTO) eller kraftuttaksclutchen er defekt.	Kontakt et autorisert forhandlerverksted.
Klipperremmen er slitt, løs eller ødelagt.	Monter en ny klipperrem.

Notat:

Notat:

