

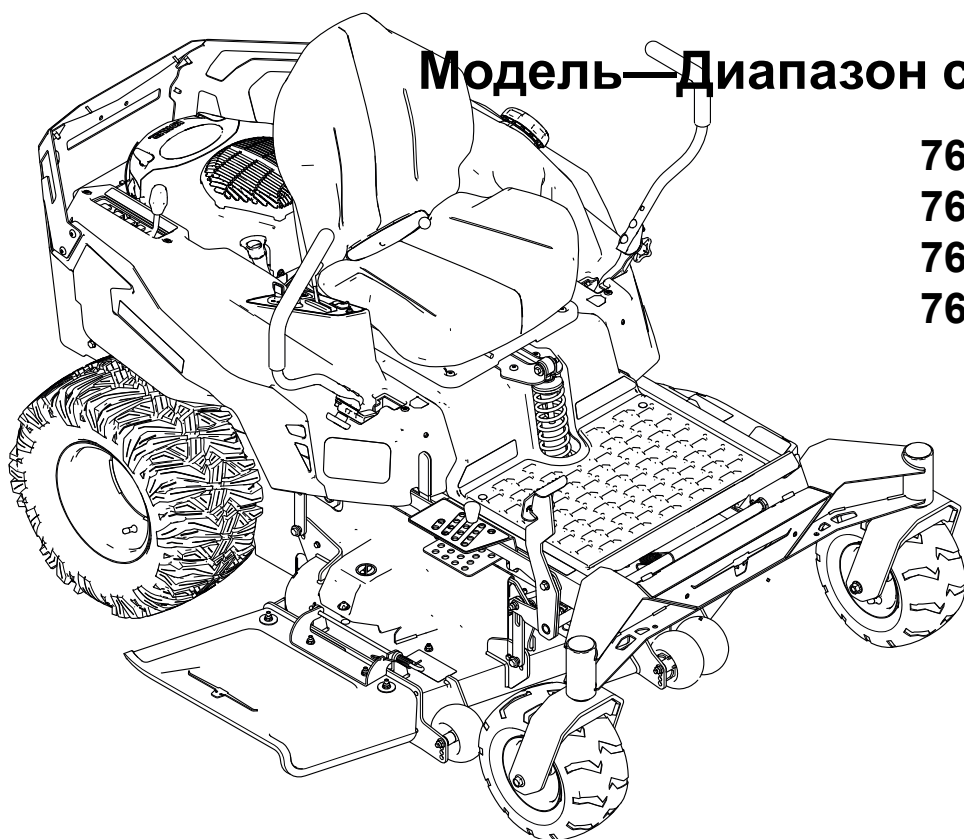

Руководство оператора

Самоходная ездочная газонокосилка Titan ZX4875, ZXМ4875, ZXМ5475, или ZXМ6075



Модель—Диапазон серийных номеров

76420—400000000 и выше

76425—400000000 и выше

76530—400000000 и выше

76635—400000000 и выше



Отказ от ответственности и нормативная информация

Данное изделие удовлетворяет всем соответствующим европейским директивам; подробные сведения содержатся в документе «Декларация соответствия» на каждое отдельное изделие.

Максимальный полезный крутящий момент (нетто): максимальный полезный крутящий момент (нетто) данного двигателя установлен в лабораторных условиях производителем двигателя в соответствии с требованиями J1940 или J2723 Сообщества автомобильных инженеров (SAE). Так как конфигурация двигателя была изменена для удовлетворения требований по безопасности, составу выхлопа и эксплуатации, фактический крутящий момент двигателя газонокосилки этого класса будет значительно ниже. См. информацию производителя двигателя, прилагаемую к машине.

Содержание

Глава 1: Введение	1-1
Предполагаемое применение	1-1
Обращение за помощью	1-1
Условные обозначения в руководстве	1-2
Классификации предупреждений об опасности	1-2
Глава 2: Техника безопасности	2-1
Общие правила техники безопасности	2-1
Индикатор угла наклона	2-2
Наклейки с правилами техники безопасности и инструкциями	2-3
Глава 3: Краткое описание изделия	3-1
Панель управления	3-1
Рычаги управления движением	3-3
Положение парковки	3-3
Рычаг регулировки подвески MyRide®	3-4
Штифт регулировки высоты скашивания	3-4
Педаль подъема деки	3-4
Рычаг транспортного фиксатора	3-4
Указатель уровня топлива	3-5
Технические характеристики	3-5
Глава 4: Эксплуатация	4-1
Перед началом работы	4-1
Правила техники безопасности при подготовке машины к работе	4-1
Топливо	4-4
Ежедневное техобслуживание	4-5
Обкатка новой машины	4-5
Система защитных блокировок	4-5
Настройка положения сиденья	4-7
Регулировка высоты рычага управления движением	4-7
Регулировка наклона рычага управления движением	4-7
Переоборудование на конфигурацию с боковым выбросом	4-8
Во время работы	4-16
Правила техники безопасности во время работы	4-16
Доступ на рабочее место оператора	4-20
Пуск двигателя	4-20
Выключение двигателя	4-21

Управление машиной.....	4–22
Использование переключателя управления ножами газонокосилки (ВОМ)	4–23
Регулировка высоты скашивания	4–24
Использование транспортного фиксатора.....	4–25
Регулировка защитных валиков	4–25
Советы при работе.....	4–26
После работы.....	4–27
Правила техники безопасности после работы с машиной	4–27
Очистка машины.....	4–28
Транспортировка машины	4–28
Глава 5: Техническое обслуживание	5–1
Техника безопасности при обслуживании.....	5–1
Рекомендуемый график технического обслуживания	5–2
Подготовка к техобслуживанию.....	5–3
Перемещение неработающей машины	5–3
Освобождение экрана деки газонокосилки	5–4
Техническое обслуживание двигателя.....	5–6
Правила техники безопасности при обслуживании двигателя	5–6
Обслуживание воздухоочистителя.....	5–6
Обслуживание моторного масла.....	5–8
Обслуживание свечи зажигания.....	5–11
Очистка корпуса воздухоудвки	5–13
Техническое обслуживание топлива.....	5–14
Замена топливного фильтра.....	5–14
Техническое обслуживание электрической системы.....	5–15
Правила техники безопасности при работе с электрической системой	5–15
Обслуживание аккумулятора	5–15
Запуск двигателя машины от внешнего источника	5–20
Обслуживание предохранителей.....	5–22
Техническое обслуживание системы привода	5–22
Проверка давления воздуха в шинах	5–22
Проверка зажимных гаек колес	5–23
Регулирование прямолинейности движения	5–23
Обслуживание ремней	5–25
Проверка ремней.....	5–25
Замена ремня газонокосилки	5–25
Обслуживание деки газонокосилки	5–28
Правила техники безопасности при обращении с ножами.....	5–28
Обслуживание ножей	5–28
Выравнивание газонокосилки по горизонтали	5–31
Демонтаж деки газонокосилки	5–33
Установка деки газонокосилки	5–34
Замена отражателя травы.....	5–35
Очистка	5–37
Утилизация отходов	5–37
Глава 6: Хранение	6–1
Безопасность при хранении.....	6–1
Подготовка машины к хранению более 30 дней	6–1
Хранение аккумулятора	6–3
Рекомендации по хранению аккумулятора.....	6–3
Глава 7: Поиск и устранение неисправностей.....	7–1
Глава 8: Схемы.....	8–1
Электрическая схема	8–1

Предполагаемое применение

Данная ездовая газонокосилка с плосковращательными ножами предназначена для использования владельцами жилых домов в личном хозяйстве. Она предназначена главным образом для регулярного скашивания травы на ухоженных газонах. Использование этого изделия не по прямому назначению может быть опасным для пользователя и находящихся рядом людей.

Внимательно прочтите данное Руководство, чтобы знать, как правильно использовать и обслуживать машину, не допуская ее повреждения и травмирования персонала. Вы несете ответственность за правильное и безопасное использование машины.

Обращение за помощью

Посетите веб-сайт www.Toro.com для получения информации о технике безопасности при работе с изделием, обучающих материалов по эксплуатации изделия, информации о принадлежностях, а также для получения помощи в поиске дилера или для регистрации вашего изделия.

Для выполнения технического обслуживания, приобретения оригинальных запчастей Того или получения дополнительной информации обращайтесь в сервисный центр официального дилера или в отдел технического обслуживания компании Toro. Не забудьте при этом указать модель и серийный номер изделия. Эти номера указаны на заводской табличке изделия ①. Запишите номера в предусмотренном для этого месте.

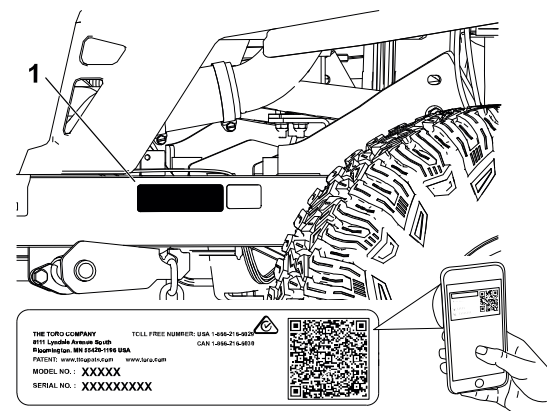

G451770

ВНИМАНИЕ

С помощью мобильного устройства вы можете отсканировать QR-код на табличке с серийным номером (при наличии), чтобы получить информацию по гарантии и запчастям, а также другие сведения об изделии.

<p>Номер модели:</p>		<p>Серийный номер:</p>	
----------------------	--	------------------------	--

Условные обозначения в руководстве

В настоящем руководстве приведены потенциальные опасности и рекомендации по их предотвращению, обозначенные символом, который предупреждает об опасности серьезного травмирования или гибели в случае несоблюдения пользователем рекомендуемых мер безопасности.



G405934

Для выделения информации в данном руководстве используются два слова. **Внимание** — привлекает внимание к специальной информации, относящейся к механической части машины, и **Примечание** — выделяет общую информацию, требующую специального внимания.

Классификации предупреждений об опасности

Символ предупреждения об опасности, содержащийся в этом руководстве и на машине, обозначает важные сообщения о безопасности, которые следует выполнять для предотвращения несчастных случаев.

Символ предупреждения об опасности расположен над текстом, который сообщает вам о небезопасных действиях или ситуациях, этот символ сопровождается словами: **ОПАСНО!**, **ПРЕДУПРЕЖДЕНИЕ!** Или **ОСТОРОЖНО!**.



ОПАСНО



«Опасно!» указывает на неизбежную опасную ситуацию, которая, если ее не предотвратить, *приведет* к гибели или серьезным травмам людей.



ПРЕДУПРЕЖДЕНИЕ



«Предупреждение!» указывает на потенциально опасную ситуацию, которая, если ее не предотвратить, *может* привести к серьезной травме или гибели.



ОСТОРОЖНО



«Осторожно!» указывает на потенциально опасную ситуацию, которая, если ее не предотвратить, *может* привести к травмам легкой или средней тяжести.



Общие правила техники безопасности

Данное изделие может привести к травматической ампутации конечностей, а также к травмированию отброшенными предметами. Во избежание тяжелых травм или гибели следует всегда соблюдать все правила техники безопасности.

- Перед запуском двигателя прочтите, изучите и выполните все указания и предупреждения, которые имеются в *Руководстве оператора*, на машине, двигателе и навесном оборудовании.
- Запрещается допускать детей или неподготовленных людей к эксплуатации или обслуживанию машины. К эксплуатации данной машины разрешается допускать только ответственных, обученных лиц, знающих инструкции и физически способных управлять машиной или обслуживать ее.
- Не допускайте посторонних лиц, особенно детей, в рабочую зону.
- Запрещается эксплуатировать машину рядом с обрывами, канавами, насыпями, водоемами, другими опасностями или на склонах с крутизной более 15 градусов.
- Запрещается помещать руки и ноги рядом с движущимися частями.
- Запрещается эксплуатировать машину без установленных на штатных местах исправных защитных экранов, кожухов, переключателей и других защитных устройств.
- Прежде чем покинуть рабочее место, припаркуйте машину на ровной горизонтальной поверхности, отключите приводы, включите стояночный тормоз, выключите двигатель, извлеките ключ и дождитесь остановки всех движущихся частей.
- Дайте машине остыть перед техническим обслуживанием, регулировкой, заправкой топливом, очисткой или помещением на хранение.

Индикатор угла наклона

Эту страницу можно скопировать для личного пользования.

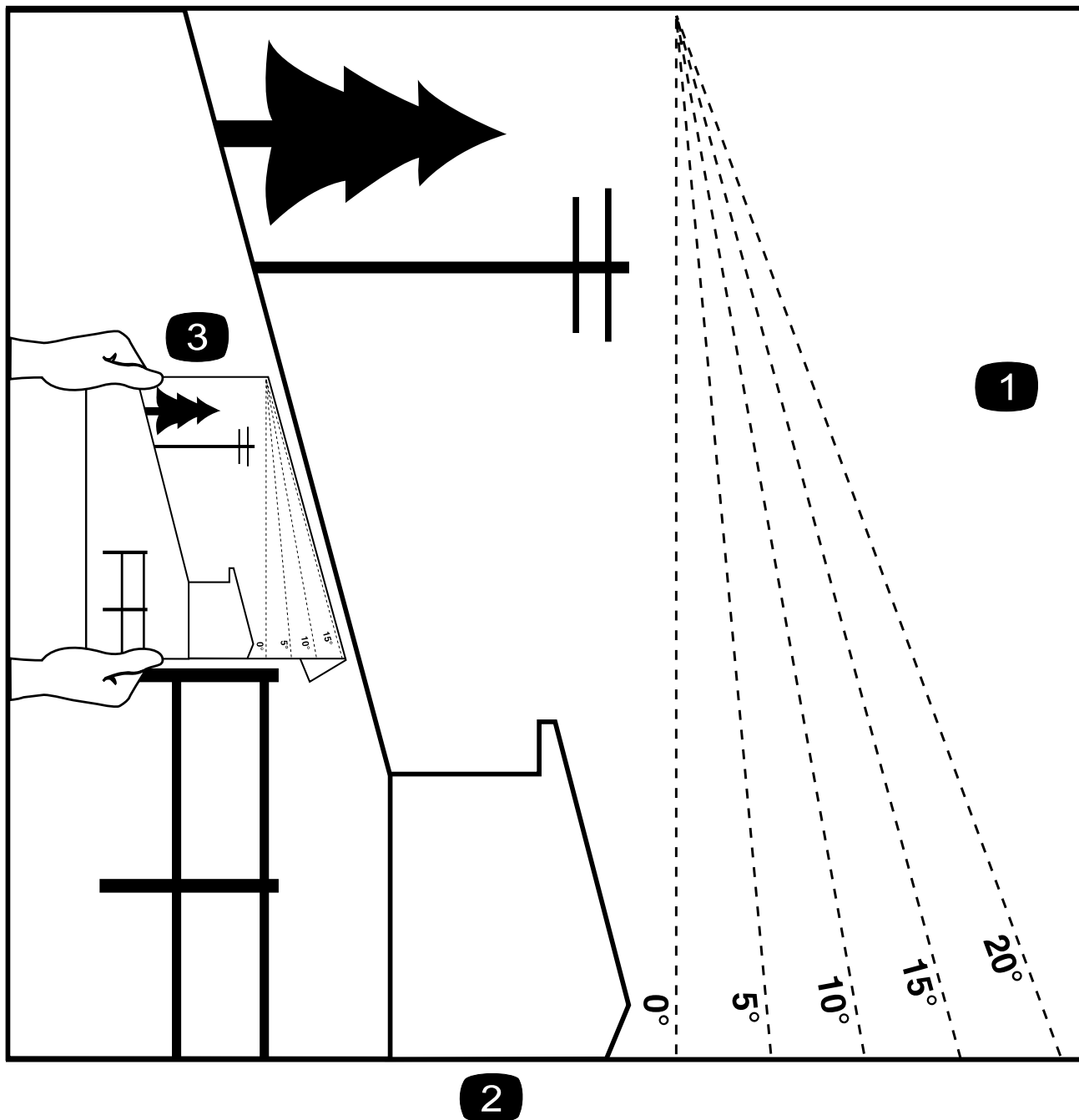

G011841s

- 1 Максимальная крутизна склона, на котором можно безопасно эксплуатировать машину, составляет 15 градусов. Перед началом работы определите крутизну склона с помощью таблицы крутизны склона. **Не эксплуатируйте данную машину на склонах крутизной свыше 15 градусов.** Сложите индикатор вдоль линии, соответствующей рекомендуемой крутизне склона.
- 2 Совместите боковую кромку индикатора с вертикальной поверхностью, деревом, зданием, столбом забора, и т.д.
- 3 Пример сопоставления склона и сложенной кромки

Наклейки с правилами техники безопасности и инструкциями



Предупреждающие наклейки и инструкции по технике безопасности должны быть хорошо видны оператору и установлены во всех местах потенциальной опасности. При отсутствии или повреждении наклейки следует установить новую наклейку.

Наклейка, № по кат.: 117-1194

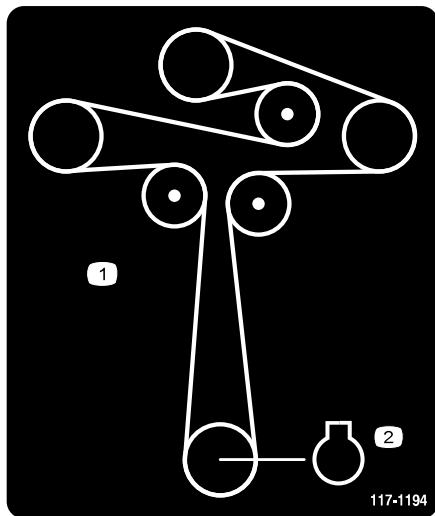

s_decal117-1194

- ① Установка ремня
- ② Двигатель

Наклейка, № по кат.: 130-0731



s_decal130-0731

ножом газонокосилки! Держитесь на безопасном расстоянии от движущихся частей.

- ① Предупреждение! Опасность выброса предметов; следите за тем, чтобы отражатель был установлен на штатном месте.
- ② Опасность отрезания рук или ног

Наклейка, № по кат.: 130-0765

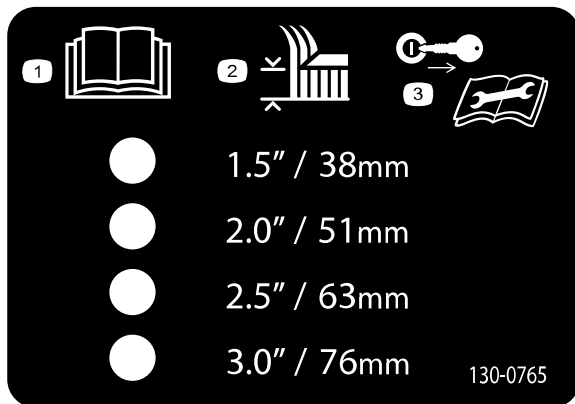

s_decal130-0765

- ① Прочтите *Руководство оператора*.
- ② Выбор высоты скашивания
- ③ Перед выполнением технического обслуживания извлеките ключ.

Наклейка, № по кат.: 132-0872

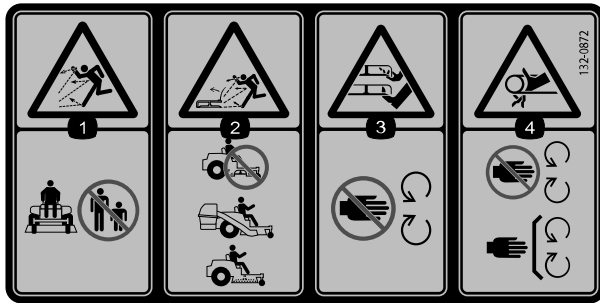

s_decals132-0872

расстоянии от движущихся частей.

④ Опасность затягивания рук ремнем! Держитесь в стороне от движущихся частей, следите, чтобы все ограждения и щитки находились на штатных местах.

① Опасность выброса предметов! Не допускайте посторонних лиц в рабочую зону.

② Опасность выброса предметов из-под косилки! Запрещается эксплуатировать машину с открытой декой; используйте травосборник или отражатель.

③ Опасность порезов и травматической ампутации конечностей ножами газонокосилки! Держитесь на безопасном

Наклейка, № по кат.: 139-2394

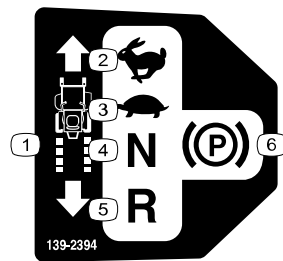

s_decals139-2394

① Органы управления тягой

② Быстро

③ Медленно

④ Нейтральное положение

⑤ Задний ход

⑥ Стояночный тормоз

Наклейка, № по кат.: 139-2395

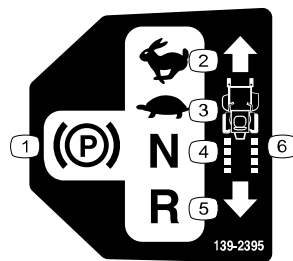

s_decals139-2395

① Стояночный тормоз

② Быстро

③ Медленно

④ Нейтральное положение

⑤ Задний ход

⑥ Органы управления тягой

Наклейка, № по кат.: 144-5288

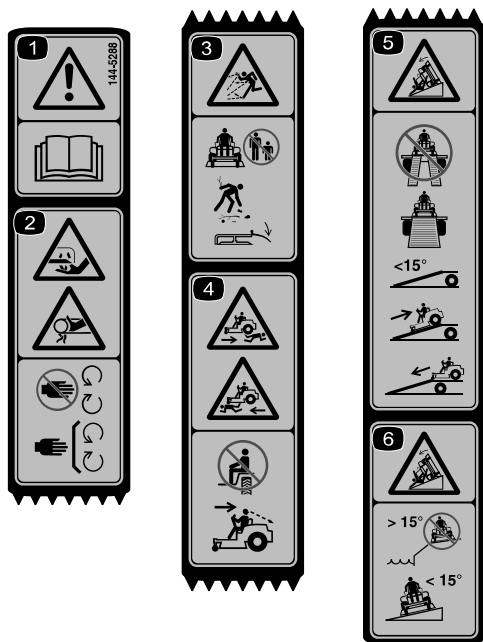

s_decal144-5288

наклонный въезд с шириной, достаточной для погрузки машины; не используйте наклонные въезды с углом наклона свыше 15°; заезжайте на наклонный въезд задним ходом (назад), а съезжайте с наклонного въезда передним ходом.

⑥ Опасность опрокидывания! Запрещается эксплуатировать машину рядом с обрывами или на уклонах крутизной более 15°; эксплуатируйте машину только на склонах крутизной менее 15°.

① Предупреждение! Прочтите *Руководство оператора*.

② Опасность порезов / травматической ампутации пальцев и рук! Держите руки на безопасном расстоянии от движущихся частей; все защитные ограждения и кожухи должны быть установлены на штатных местах.

③ Опасность выброса посторонних предметов! Не допускайте присутствия посторонних рядом с машиной; удалите весь мусор с участка; следите за тем, чтобы отражатель находился на штатном месте.

④ Опасность наезда на людей! Запрещается перевозить пассажиров; при движении задним ходом смотрите назад и вниз.

⑤ Опасность опрокидывания! Не используйте двойные наклонные въезды при погрузке машины на прицеп; используйте только один

Примечание: Данная машина прошла стандартное промышленное испытание на устойчивость, выполняемое в виде статической проверки поперечной и продольной устойчивости на максимально рекомендуемой крутизне склона, указанной на наклейке. Изучите инструкции по эксплуатации машины на склонах, приведенные в Руководстве оператора, и проверьте условия, в которых вы будете эксплуатировать машину, чтобы определить, можно ли работать на машине в таких условиях в этот день и на этой рабочей площадке. Режим работы машины на склоне может меняться в зависимости от рельефа местности.

Наклейка, № по кат.: 147-2399

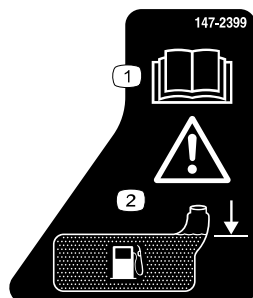

s_decal147-2399

① Прочтите *Руководство оператора*.

② Предупреждение! Заполните до низа заливной горловины. Предупреждение! Не переполняйте бак.

Наклейка, № по кат.: 147-7571

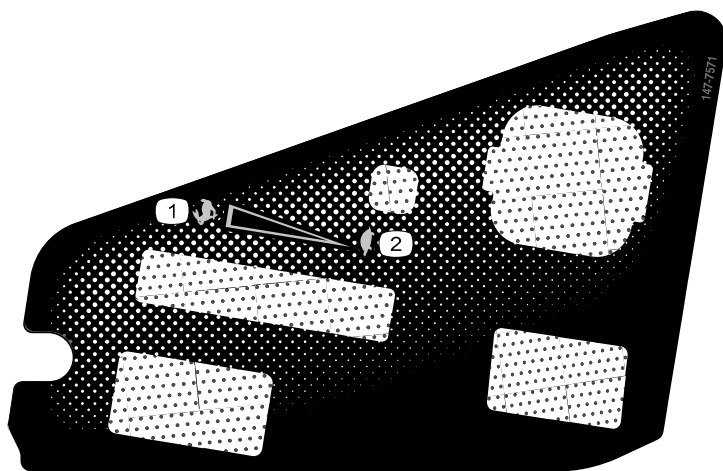

s_decals147-7571

- ① Быстро
- ② Медленно

Наклейка, № по кат.: 147-7574

Только модели MyRIDE



s_decals147-7574

Наклейка, № по кат.: 161-6207

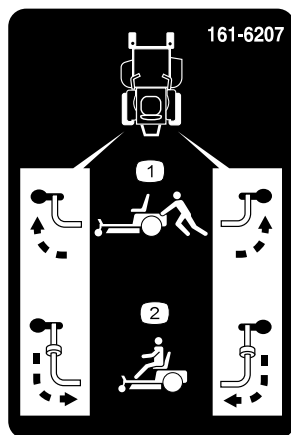

decal161-6207

- ① Положение рычага регулирования перепуска для толкания машины
- ② Положение рычага регулирования перепуска для управления машиной

Наклейка, № по кат.: 161-6208

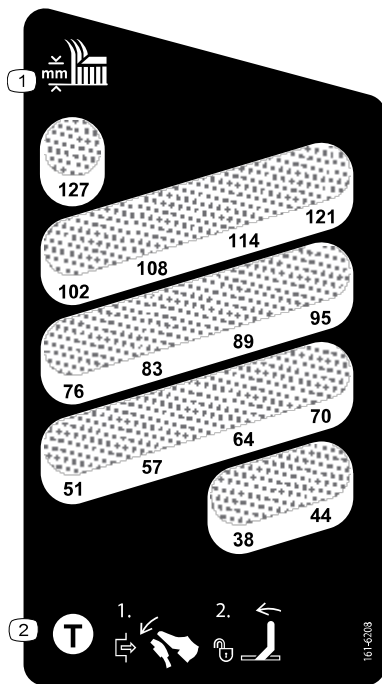

① Высота скашивания

② Чтобы разблокировать транспортный фиксатор, нажмите педаль подъема деки вперед, переведите рычаг транспортного фиксатора вперед, а затем переместите педаль подъема деки назад на требуемую высоту скашивания.

Краткое описание изделия

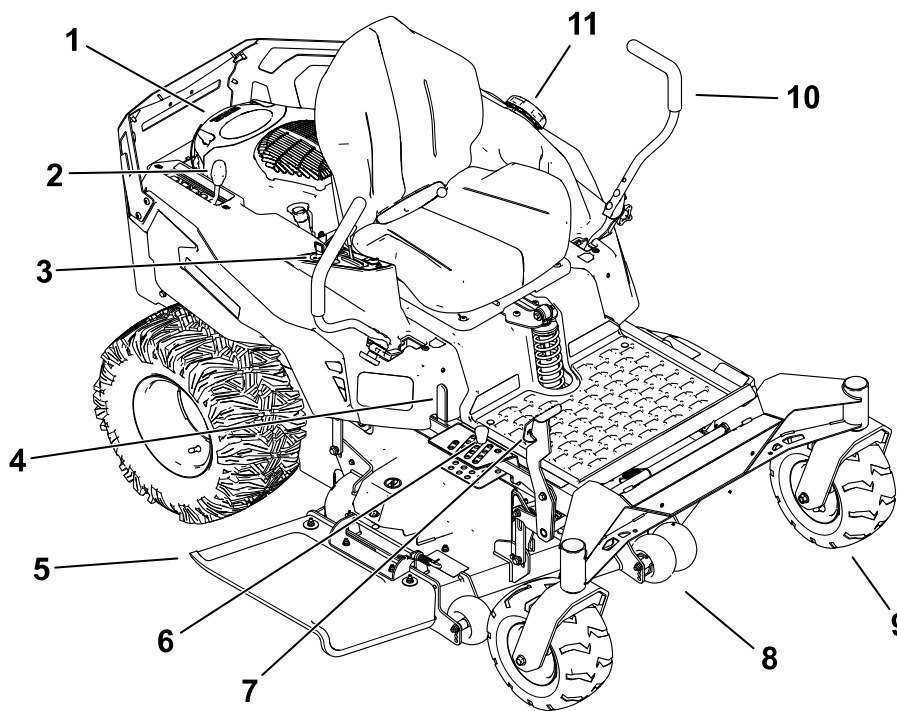

G453237

- | | | |
|--|---------------------------------------|------------------------------|
| ① Двигатель | ④ Рычаг транспортного фиксатора | ⑧ Защитный валик |
| ② Рычаг регулировки подвески MyRide® (только для машин с подвеской MyRide) | ⑤ Отражатель | ⑨ Переднее поворотное колесо |
| ③ Панель управления | ⑥ Штифт регулировки высоты скашивания | ⑩ Рычаг управления движением |
| | ⑦ Педаль подъема деки | ⑪ Крышка топливного бака |

Панель управления

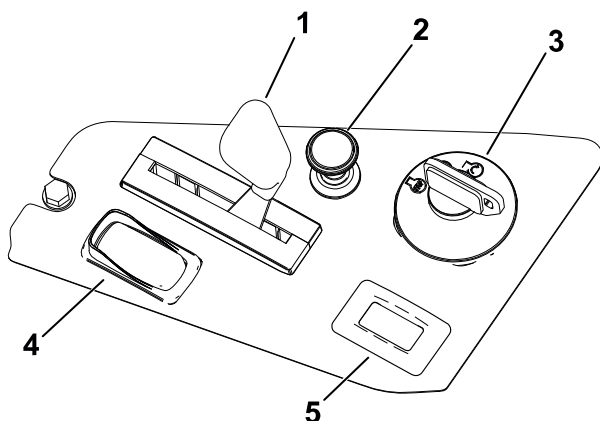

G453238

- | |
|---|
| ① Рычаг дроссельной заслонки |
| ② Ручка воздушной заслонки |
| ③ Ключ замка зажигания |
| ④ Переключатель управления ножами (вал отбора мощности) |
| ⑤ Счетчик моточасов |

Ключ замка зажигания

Для запуска или выключения машины используйте выключатель с ключом.

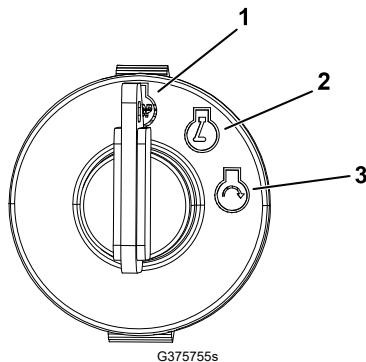

- ① Выключите двигатель
- ② Запустите двигатель
- ③ Пуск двигателя

Рычаг дроссельной заслонки

Рычаг дроссельной заслонки позволяет плавно регулировать частоту вращения двигателя от положения Медленно до положения Быстро.

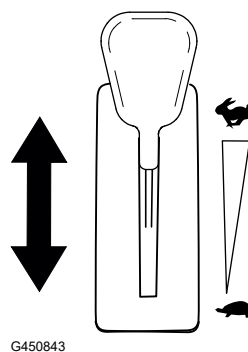

Переключатель управления ножами (ВОМ)

Переключатель управления ножами, обозначенный символом вала отбора мощности (ВОМ), включает и выключает подачу мощности на ножи газонокосилки.

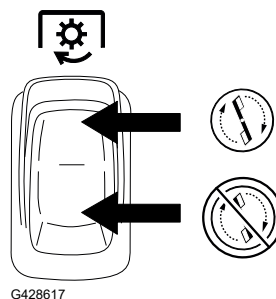

Ручка воздушной заслонки

Используйте ручку воздушной заслонки для облегчения запуска холодного двигателя.

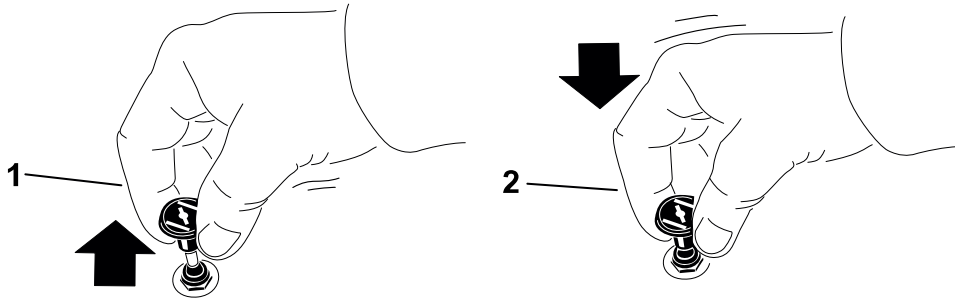

① Включено

② Выключено

Счетчик моточасов

Счетчик моточасов показывает общую наработку двигателя в часах. Используйте его показания для планирования регулярного технического обслуживания.

Рычаги управления движением

Используйте рычаги управления движением для движения машины передним и задним ходом и для поворота в любом направлении.

Положение парковки

Чтобы включить стояночный тормоз при остановке или выходе из машины, переместите рычаги управления движением из центра в положение ПАРКОВКА.

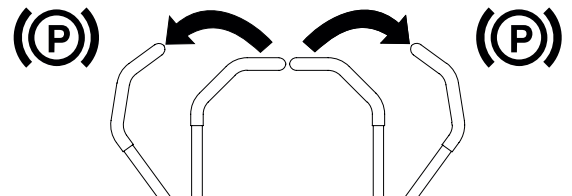

Рычаг регулировки подвески MyRide®

для машин с системой подвески MyRide

С помощью рычага регулировки можно настроить подвеску сиденья для повышения ездового комфорта.

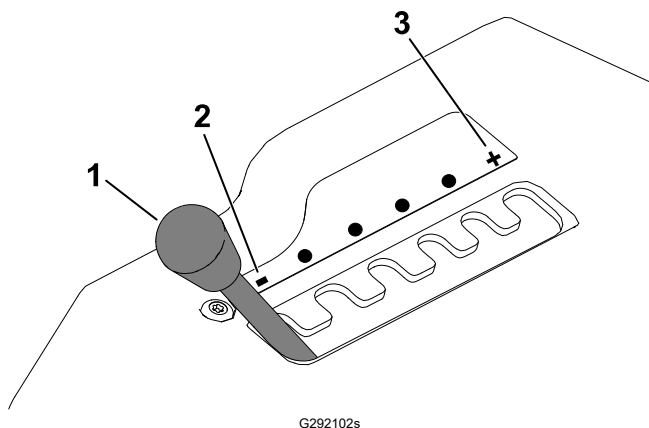

- ① Рычаг регулировки
- ② Уменьшение жесткости подвески
- ③ Увеличение жесткости подвески

Штифт регулировки высоты скашивания

Штифт регулировки высоты скашивания используется вместе с педалью для фиксации деки в заданном положении высоты скашивания. Регулируйте высоту скашивания, только когда машина не движется.

Педаля подъема деки

Используйте педаль подъема деки для кратковременного подъема деки косилки из положения сидя, чтобы объехать препятствия или при регулировке высоты среза.

Рычаг транспортного фиксатора

С помощью рычага транспортного фиксатора выведите деку газонокосилки из ТРАНСПОРТНОГО (полностью поднятого) положения.

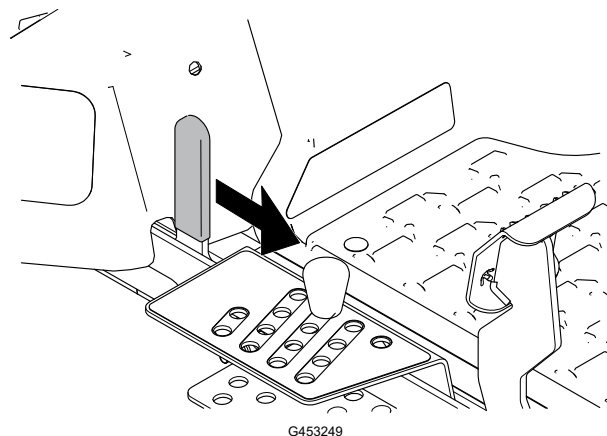

Указатель уровня топлива

Указатель уровня топлива показывает количество топлива в баке.

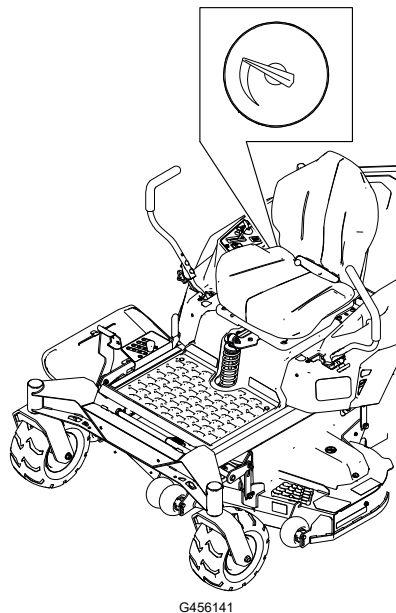

Технические характеристики

Примечание: Технические характеристики и конструкция могут быть изменены без уведомления.

	Модель 76420	Модель 76425	Модель 76530	Модель 76635
Ширина захвата режущего блока	123 см	123 см	137 см	152 см
Ширина с опущенным отражателем	163 см	163 см	178 см	192 см
Ширина с поднятым отражателем	138 см	138 см	152 см	166 см
Длина	208 см	208 см	208 см	208 см
Высота	124 см	127 см	127 см	127 см
Масса	338 кг	354 кг	354 кг	371 кг

Навесное оборудование и приспособления

Для улучшения и расширения возможностей машины можно использовать ряд утвержденных компанией Toro вспомогательных приспособлений и навесного оборудования. Обратитесь в сервисный центр официального дилера, к официальному дистрибьютору компании Toro или посетите сайт www.Toro.com, на котором приведен список всего утвержденного навесного оборудования и принадлежностей.

Навесное оборудование и приспособления (продолжение следует)

Для поддержания оптимальных рабочих характеристик машины и регулярного прохождения сертификации безопасности всегда приобретайте только оригинальные запасные части и приспособления компании Toro.



Перед началом работы

Правила техники безопасности при подготовке машины к работе

- Запрещается допускать детей или неподготовленных людей к эксплуатации или обслуживанию машины. Минимальный возраст оператора устанавливается местными правилами и нормами. Владелец несет ответственность за подготовку всех операторов и механиков.
- Осмотрите место, где будет использоваться машина, и уберите все предметы, которые могут быть отброшены или мешать работе машины.
- Оцените рельеф участка и определите подходящие навесные орудия или принадлежности, необходимые для правильной и безопасной эксплуатации машины.
- Перевозка пассажиров на машине запрещена.
- Ознакомьтесь с приемами безопасной эксплуатации оборудования, органами управления и знаками безопасности.
- Проверьте надежность крепления и исправность работы органов контроля присутствия оператора, предохранительных выключателей и ограждений. Не приступайте к эксплуатации машины, пока не убедитесь в правильной работе этих устройств.
- Используйте подходящую одежду, включая защитные очки, длинные брюки, нескользящую прочную обувь и средства защиты органов слуха. Закрепляйте длинные волосы на затылке и не носите свободную одежду и ювелирные украшения.
- Эксплуатация машины разрешается, только когда все ограждения и защитные устройства, такие как отражатели и весь узел подхватчика травы, находятся на штатных местах и работают правильно. При необходимости заменяйте изношенные или потерявшие свои качества компоненты.
- Прежде чем покинуть рабочее место оператора, выключите двигатель, извлеките ключ и дождитесь остановки всех движущихся частей машины. Дайте машине остыть перед техническим обслуживанием, регулировкой, заправкой топливом, очисткой или помещением на хранение.

Правила техники безопасности при подготовке машины к работе (продолжение следует)



ПРЕДУПРЕЖДЕНИЕ



Касание ножа может привести к серьезной травме.

При выключении двигателя ножи должны остановиться. Если этого не происходит, незамедлительно прекратите эксплуатацию машины и обратитесь в сервисный центр официального дилера.

- Перед скашиванием проверьте машину, чтобы убедиться в правильной работе режущих блоков.
- Следите, чтобы посторонние лица, особенно дети, и домашние животные находились на достаточном расстоянии от машины во время ее работы. Выключайте машину и навесное оборудование, если кто-либо входит в рабочую зону.

Правила техники безопасности при обращении с топливом

- Топливо является легковоспламеняющейся и крайне взрывоопасной жидкостью. Возгорание или взрыв топлива могут вызвать ожоги у людей и повреждение имущества.
 - Чтобы предотвратить воспламенение топлива разрядом статического электричества, перед заправкой устанавливайте емкость с топливом и(или) машину непосредственно на землю, а не на транспортное средство или другой объект.
 - Заправляйте топливный бак вне помещения на открытом воздухе, ровной поверхности и при холодном двигателе. Сразу же вытирайте пролитое топливо.
 - Не курите при заправке и не заправляйте машину вблизи источников огня или искрения.
 - Не снимайте крышку топливного бака и не доливайте топливо в бак при работающем или горячем двигателе.
 - В случае пролива топлива не пытайтесь запустить двигатель. Не допускайте создания источника возгорания, пока пары топлива не испарятся.
 - Храните топливо в штатной емкости в месте, недоступном для детей.
- Не переполняйте топливный бак. Установите крышку топливного бака на место и надежно затяните.
- В определенных обстоятельствах во время заправки может накопиться статическое электричество и образоваться искра, вызывая воспламенение паров топлива.
- Запрещается заправлять емкости, находящиеся внутри машины, на грузовике или платформе прицепа с пластиковым настилом. Перед заполнением поставьте канистры на землю в стороне от транспортного средства.
- Снимайте оборудование с грузовика или прицепа и заправляйте его топливом на земле. Если снять оборудование невозможно, заправляйте его из переносной канистры, а не с помощью заправочного пистолета.

Правила техники безопасности при подготовке машины к работе (продолжение следует)

- Заправочный пистолет должен касаться ободка горловины бака с топливом или емкости до окончания заправки. Не используйте пистолет с фиксатором открытого положения.
- Топливо опасно для здоровья и может привести к гибели при проглатывании. Продолжительное воздействие паров топлива может привести к тяжелой травме или заболеванию.
 - Не вдыхать пары топлива.
 - Не приближайте лицо и руки к патрубку и отверстию топливного бака.
 - Не допускайте попадания топлива в глаза и на кожу.
- Вытирайте пролитое топливо.
- Запрещается хранить машину или емкость с топливом в местах, где есть открытое пламя, искры или малая горелка, используемая, например, в водонагревателе или другом оборудовании.
- Не эксплуатируйте машину без установки полностью комплектной и исправной выхлопной системы.

Топливо

Характеристики топлива

Емкость бака	19 л
Тип	Неэтилированный бензин
Минимальное октановое число	87 (США) или 91 (исследовательское октановое число – за пределами США)
Этиловый спирт	Не более 10% по объему
Метиловый спирт	Отсутствует
МТВЕ (метил-трет-бутиловый эфир)	Менее 15% по объему
Масло	Не добавляйте в топливо

Используйте только чистое, свежее топливо (полученное в течение последних 30 дней) от признанных поставщиков.

ВНИМАНИЕ

Для уменьшения проблем с запуском добавьте стабилизатор/кондиционер топлива в свежее топливо в соответствии с указаниями производителя стабилизатора/кондиционера топлива.

Заправка топливного бака

1. Установите машину на ровной поверхности.
2. Переведите рычаги управления движением в положение ПАРКОВКА.
3. Выключите двигатель и извлеките ключ из замка зажигания.
4. Очистите область вокруг крышки топливного бака и заполните топливный бак.

ВНИМАНИЕ

Заполните топливный бак до нижней кромки заливной горловины. Не заполняйте топливный бак до предела.

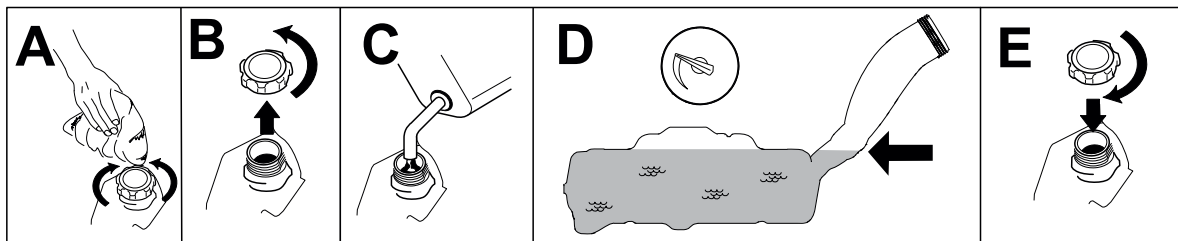

G453272

Ежедневное техобслуживание

Ежедневно перед запуском машины необходимо выполнять процедуры, перечисленные в графике технического обслуживания.

Обкатка новой машины

Новым двигателям требуется определенное время, чтобы начать работать на полную мощность. В новых деках газонокосилок и системах привода трение деталей выше, поэтому на двигатель воздействует дополнительная нагрузка. Для достижения полной мощности и наилучших эксплуатационных характеристик выполняйте обкатку новых машин в течение 40–50 часов.

Система защитных блокировок

Система защитных блокировок предотвращает запуск двигателя, если не выполнены следующие условия:

- Переключатель управления ножами (ВОМ) выключен.
- Рычаги управления движением находятся в положении ПАРКОВКА.

Система защитных блокировок предназначена также для останова двигателя, когда рычаги управления перемещаются из положения ПАРКОВКА и вы встаете с сиденья.



ПРЕДУПРЕЖДЕНИЕ



В случае отсоединения или повреждения защитных блокировочных выключателей возможно непредвиденное срабатывание машины, которое может привести к травмированию.

- Не вмешивайтесь в работу блокировочных выключателей.
- Ежедневно проверяйте работу блокировочных выключателей и заменяйте все поврежденные выключатели перед эксплуатацией машины.

Проверка системы защитных блокировок

Проверяйте систему защитных блокировок перед каждым использованием машины. Если система защиты не работает так, как описано ниже, немедленно отремонтируйте ее в сервисном центре официального дилера.

1. Сядьте на сиденье, переведите рычаги управления движением в положение ПАРКОВКА и установите переключатель управления ножами в положение ВКЛ. Попробуйте запустить двигатель; двигатель не должен проворачиваться.

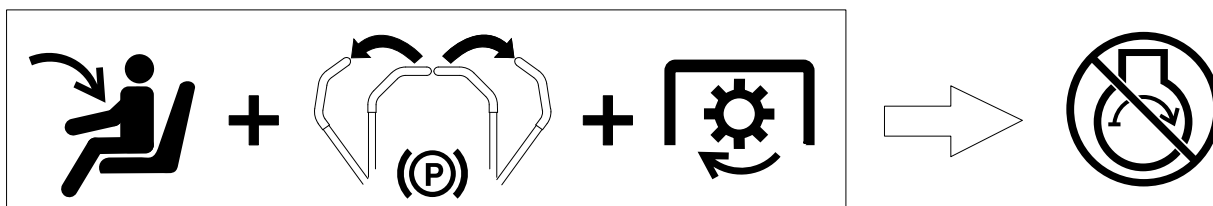

G451953

Система защитных блокировок (продолжение следует)

2. Сядьте на сиденье и установите переключатель управления ножами в положение ВЫКЛ. Переведите любой рычаг управления движением в среднее нефиксированное положение. Попробуйте запустить двигатель; двигатель не должен проворачиваться. Повторите эти действия для другого рычага управления движением.

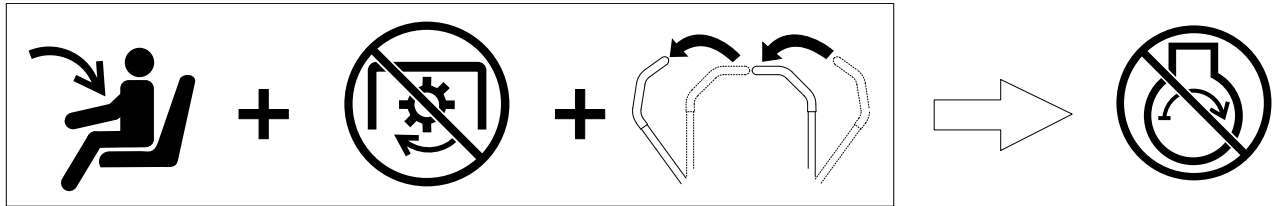

G451952

3. Сядьте на сиденье, переведите переключатель управления ножами в положение ВЫКЛ и зафиксируйте рычаги управления движением в положении ПАРКОВКА. Запустите двигатель. При работающем двигателе установите переключатель управления ножами в положение ВКЛ и встаньте с сиденья; двигатель должен остановиться в течение 1 секунды.

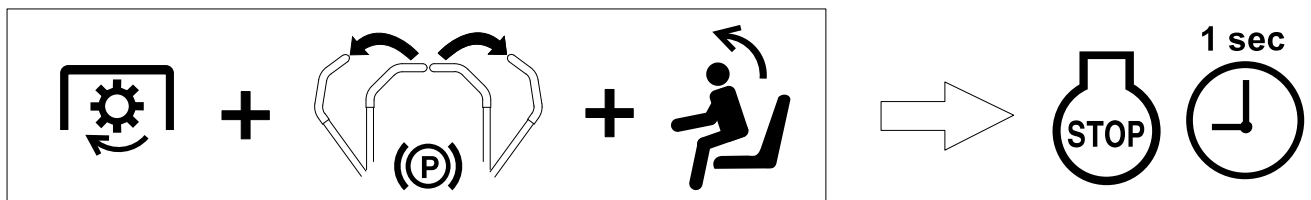

G451951

4. Сядьте на сиденье, переведите переключатель управления ножами в положение ВЫКЛ и зафиксируйте рычаги управления движением в положении ПАРКОВКА. Запустите двигатель. При работающем двигателе переведите рычаги управления движением в среднее положение, не имеющее фиксации, и встаньте с сиденья; двигатель должен остановиться в течение 1 секунды.

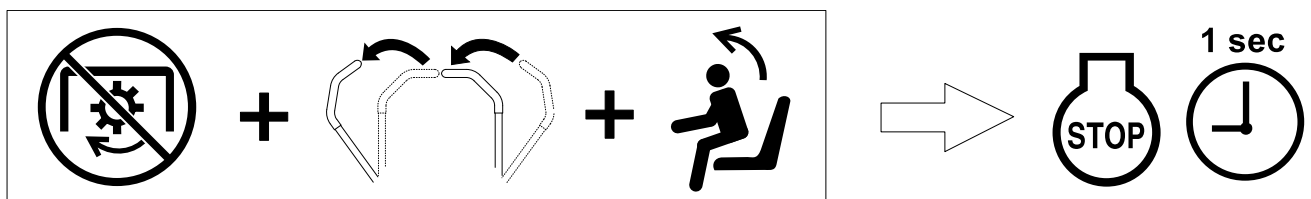

G451950

Настройка положения сиденья

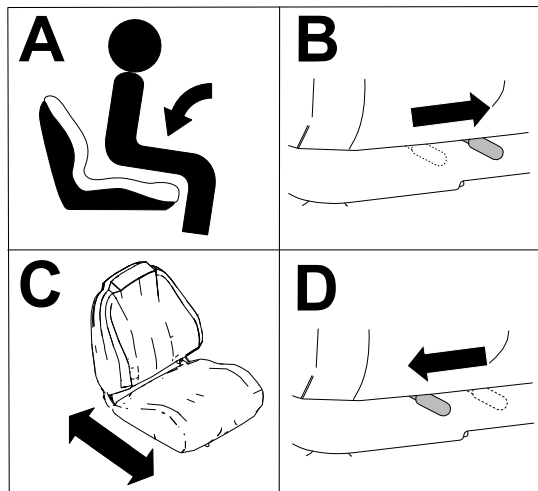

G451798

Регулировка высоты рычага управления движением

Отрегулируйте рычаги управления движением по высоте, как вам удобно.

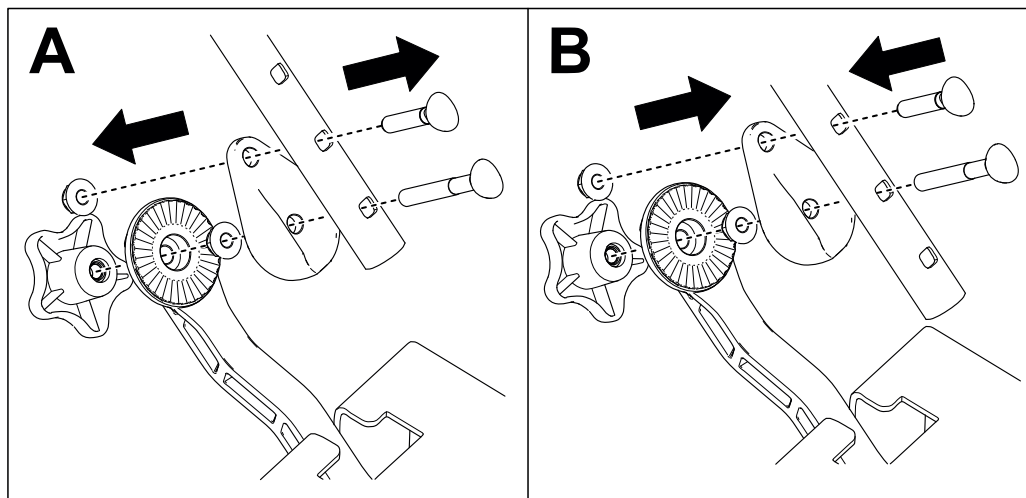

G450938

Регулировка наклона рычага управления движением

Отрегулируйте положение рычагов управления движением для удобства оператора.

Регулировка наклона рычага управления движением (продолжение следует)

1. Ослабьте затяжку ручки.
2. Переместите рычаг управления вперед или назад.
3. Затяните ручку.
4. Повторите эту регулировку для другого рычага управления.

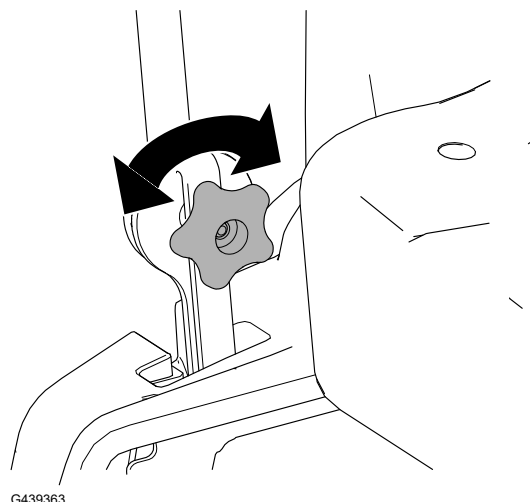

Переоборудование на конфигурацию с боковым выбросом

Переоборудование на конфигурацию с боковым выбросом для газонокосилки с шириной деки 122 см

Установите крепежные детали в те же отверстия в деке, откуда они были извлечены. Это гарантирует, что при работе деки ни одно отверстие не останется открытым.



ПРЕДУПРЕЖДЕНИЕ



Открытые отверстия в машине подвергают вас и других лиц опасности из-за выброса мусора, который может стать причиной серьезной травмы.

- Эксплуатация машины разрешается только в том случае, если во все отверстия корпуса машины установлены крепежные детали.
- Установите крепежные детали в монтажные отверстия, когда вы снимете дефлектор для мульчирования.

1. Припаркуйте машину на ровной горизонтальной поверхности, переведите переключатель управления ножами в положение ВЫКЛ и переведите рычаги управления движением в положение ПАРКОВКА.
2. Прежде чем покинуть рабочее место оператора, выключите двигатель, извлеките ключ и дождитесь остановки всех движущихся частей машины.
3. Снимите деку газонокосилки; см. раздел [Демонтаж деки газонокосилки, page 5–33](#).
4. Снимите левый дефлектор, как показано; сохраните гайки.

Переоборудование на конфигурацию с боковым выбросом (продолжение следует)

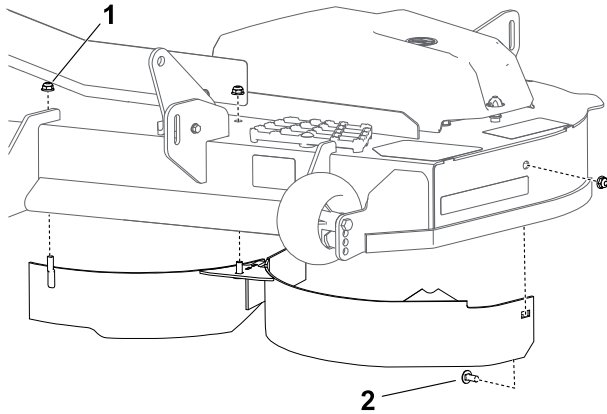

G482536

- ① Гайка 5/16 дюйма (3 шт.)
- ② Каретный болт 5/16 x 3/4 дюйма

5. Используйте 3 сохраненные гайки и 3 болта из пакета с отдельными деталями, чтобы закрыть открытые отверстия для предотвращения выброса мусора.

Примечание: Установите крепежные детали так, чтобы гайки находились снаружи деки.

6. Снимите крепежные детали, которые крепят правый дефлектор и его ограждение к правой стороне деки газонокосилки; сохраните гайки и 1 каретный болт.

Примечание: Отражатель условно не показан.

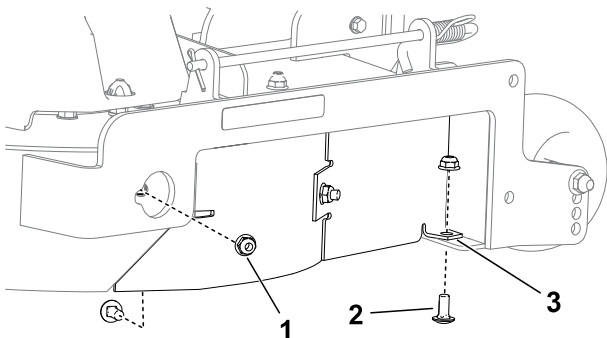

G482537

- ① Гайка 5/16 дюйма (2 шт.)
- ② Каретный болт 5/16 x 3/4 дюйма (2 шт.)
- ③ Квадратное отверстие

7. Снимите правый дефлектор, как показано; сохраните гайки.

Переоборудование на конфигурацию с боковым выбросом (продолжение следует)

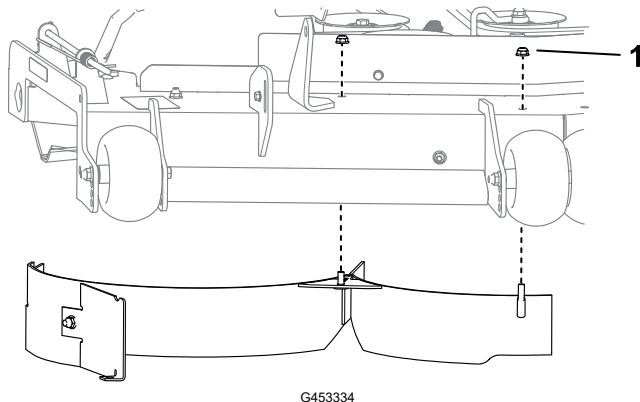

① Гайка 5/16 дюйма (2 шт.)

8. Установите сохраненный каретный болт и сохраненную гайку в квадратное отверстие, как показано на [Step 6](#).
9. Используйте оставшиеся 3 сохраненные гайки и 3 болта из пакета с отдельными деталями, чтобы закрыть оставшиеся открытые отверстия.

Примечание: Установите крепежные детали так, чтобы гайки находились снаружи деки.

10. Найдите отсекающий дефлектор в комплекте поставки.
11. Снимите имеющиеся крепежные детали, как показано, и используйте их для установки отсекающего дефлектора.

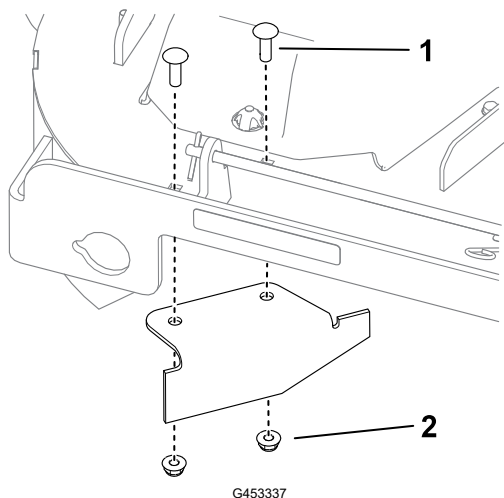

① Имеющийся каретный болт 5/16 x 1 дюйм (2 шт.)

② Имеющаяся гайка 5/16 дюйма (2 шт.)

12. Установите деку газонокосилки; см. раздел [Установка деки газонокосилки, page 5–34](#).

Переоборудование на конфигурацию с боковым выбросом для газонокосилки с шириной деки 137 см

Установите крепежные детали в те же отверстия в деке, откуда они были извлечены. Это гарантирует, что при работе деки ни одно отверстие не останется открытым.

Переоборудование на конфигурацию с боковым выбросом (продолжение следует)



ПРЕДУПРЕЖДЕНИЕ



Открытые отверстия в машине подвергают вас и других лиц опасности из-за выброса мусора, который может стать причиной серьезной травмы.

- Эксплуатация машины разрешается только в том случае, если во все отверстия корпуса машины установлены крепежные детали.
- Установите крепежные детали в монтажные отверстия, когда вы снимете дефлектор для мульчирования.

1. Припаркуйте машину на ровной горизонтальной поверхности, переведите переключатель управления ножами в положение ВЫКЛ и переведите рычаги управления движением в положение ПАРКОВКА.
2. Прежде чем покинуть рабочее место оператора, выключите двигатель, извлеките ключ и дождитесь остановки всех движущихся частей машины.
3. Снимите деку газонокосилки; см. раздел [Демонтаж деки газонокосилки, page 5–33](#).
4. Снимите левый дефлектор, как показано; сохраните гайки.

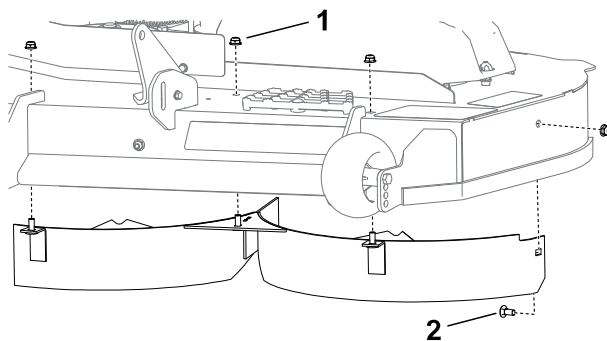

G483204

① Гайка 5/16 дюйма (4 шт.)

② Каретный болт 5/16 x 3/4 дюйма

5. Используйте 4 сохраненные гайки и 4 болта из пакета с отдельными деталями, чтобы закрыть открытые отверстия для предотвращения выброса мусора.

Примечание: Установите крепежные детали так, чтобы гайки находились снаружи деки.

6. Снимите ограждение дефлектора, как показано.

Переоборудование на конфигурацию с боковым выбросом (продолжение следует)

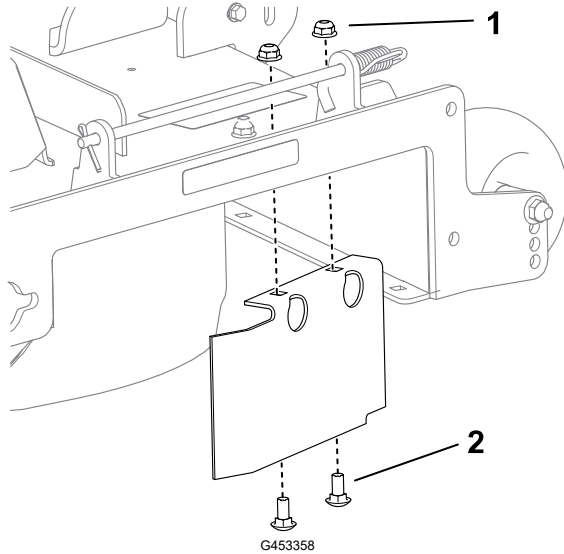

① Гайка 5/16 дюйма (2 шт.)

② Каретный болт 5/16 x 3/4 дюйма (2 шт.)

7. Установите крепежные детали дефлектора в открытые отверстия.
8. Снимите крепежные детали, которые крепят правый дефлектор к правой стороне деки газонокосилки; сохраните гайки.

Примечание: Отражатель условно не показан.

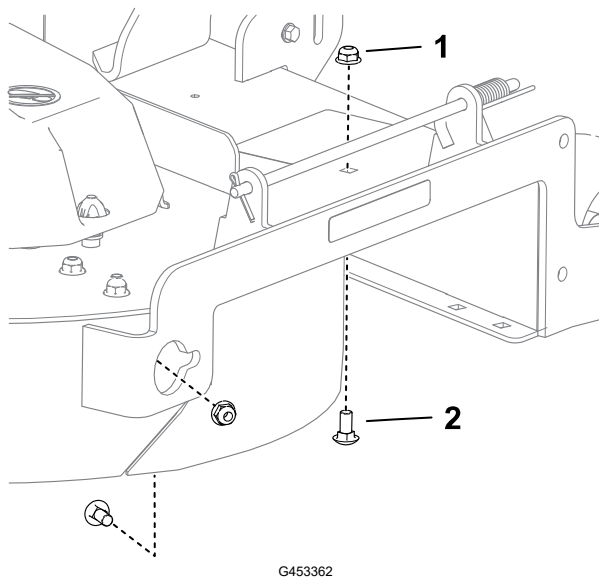

① Гайка 5/16 дюйма (2 шт.)

② Каретный болт 5/16 x 3/4 дюйма (2 шт.)

9. Снимите правый дефлектор, как показано; сохраните гайки.

Переоборудование на конфигурацию с боковым выбросом (продолжение следует)

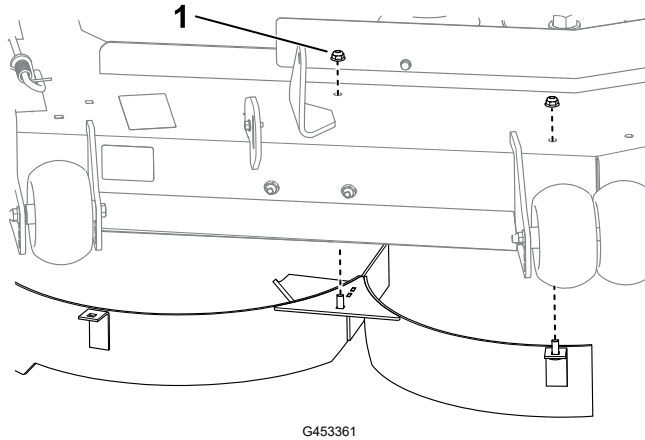

① Гайка 5/16 дюйма (2 шт.)

10. Используйте 4 сохраненные гайки и 4 болта из пакета с отдельными деталями, чтобы закрыть открытые отверстия.

Примечание: Установите крепежные детали так, чтобы гайки находились снаружи деки.

11. Найдите отсекающий дефлектор в комплекте поставки.
12. Снимите имеющиеся крепежные детали, как показано, и используйте их для установки отсекающего дефлектора.

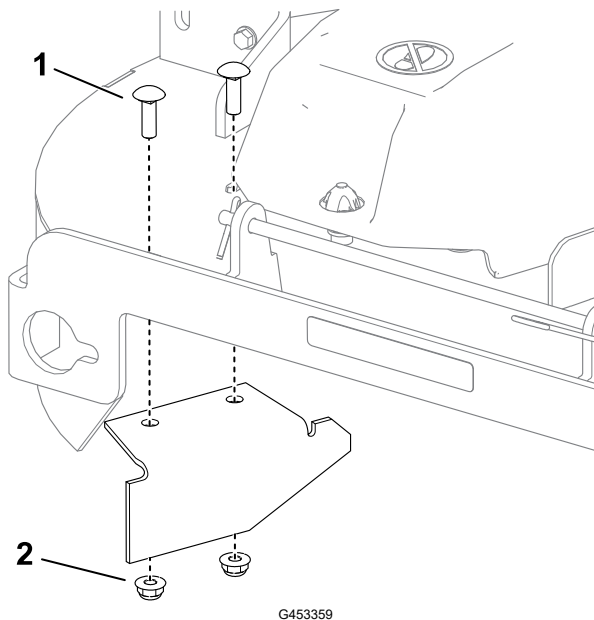

① Имеющийся каретный болт 5/16 x 1 дюйм (2 шт.)

② Имеющаяся гайка 5/16 дюйма (2 шт.)

13. Установите деку газонокосилки; см. раздел [Установка деки газонокосилки, page 5–34](#).

Переоборудование на конфигурацию с боковым выбросом (продолжение следует)

Переоборудование на конфигурацию с боковым выбросом для газонокосилки с шириной деки 152 см

Установите крепежные детали в те же отверстия в деке, откуда они были извлечены. Это гарантирует, что при работе деки ни одно отверстие не останется открытым.



ПРЕДУПРЕЖДЕНИЕ



Открытые отверстия в машине подвергают вас и других лиц опасности из-за выброса мусора, который может стать причиной серьезной травмы.

- Эксплуатация машины разрешается только в том случае, если во все отверстия корпуса машины установлены крепежные детали.
- Установите крепежные детали в монтажные отверстия, когда вы снимете дефлектор для мульчирования.

1. Припаркуйте машину на ровной горизонтальной поверхности, переведите переключатель управления ножами в положение ВЫКЛ и переведите рычаги управления движением в положение ПАРКОВКА.
2. Прежде чем покинуть рабочее место оператора, выключите двигатель, извлеките ключ и дождитесь остановки всех движущихся частей машины.
3. Снимите деку газонокосилки; см. раздел [Демонтаж деки газонокосилки, page 5–33](#).
4. Снимите левый дефлектор, как показано; сохраните гайки.

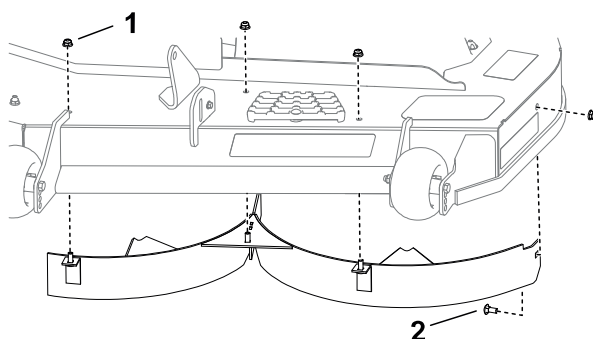

G483240

① Гайка 5/16 дюйма (3 шт.)

② Каретный болт 5/16 x 3/4 дюйма (1 шт.)

5. Используйте 4 сохраненные гайки и 4 болта из пакета с отдельными деталями, чтобы закрыть открытые отверстия для предотвращения выброса мусора.

Примечание: Установите крепежные детали так, чтобы гайки находились снаружи деки.

6. Снимите крепежные детали, которые крепят правый дефлектор и его ограждение к правой стороне деки газонокосилки; сохраните гайки и 1 каретный болт.

Примечание: Отражатель условно не показан.

Переоборудование на конфигурацию с боковым выбросом (продолжение следует)

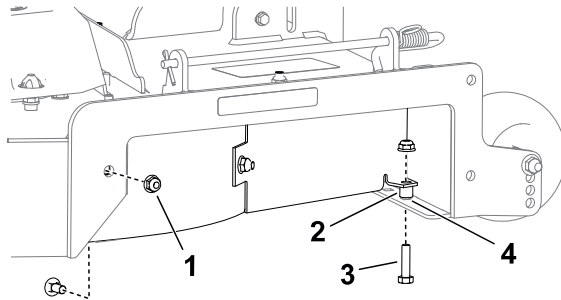

G483241

- ① Гайка 5/16 дюйма (2 шт.)
- ② Проставка
- ③ Каретный болт 5/16 x ¾ дюйма (2 шт.)
- ④ Квадратное отверстие

7. Снимите правый дефлектор, как показано; сохраните гайки.

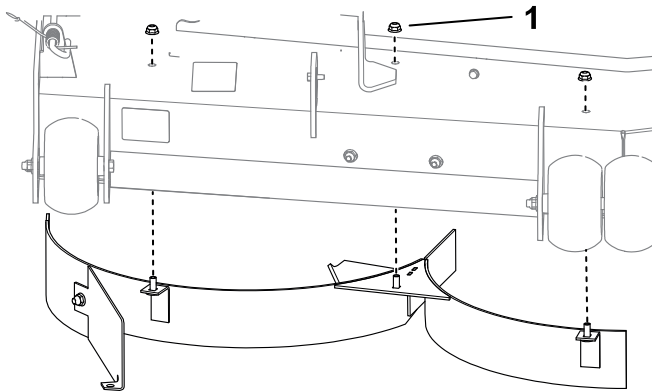

G454148

- ① Гайка 5/16 дюйма (3 шт.)

8. Установите сохраненный каретный болт и сохраненную гайку в квадратное отверстие, как показано на [Step 6](#).
9. Используйте оставшиеся 4 сохраненные гайки и 4 болта из пакета с отдельными деталями, чтобы закрыть оставшиеся открытые отверстия.

Примечание: Установите крепежные детали так, чтобы гайки находились снаружи деки.

10. Найдите отсекающий дефлектор в комплекте поставки.
11. Снимите имеющиеся крепежные детали, как показано, и используйте их для установки отсекающего дефлектора.

Переоборудование на конфигурацию с боковым выбросом (продолжение следует)

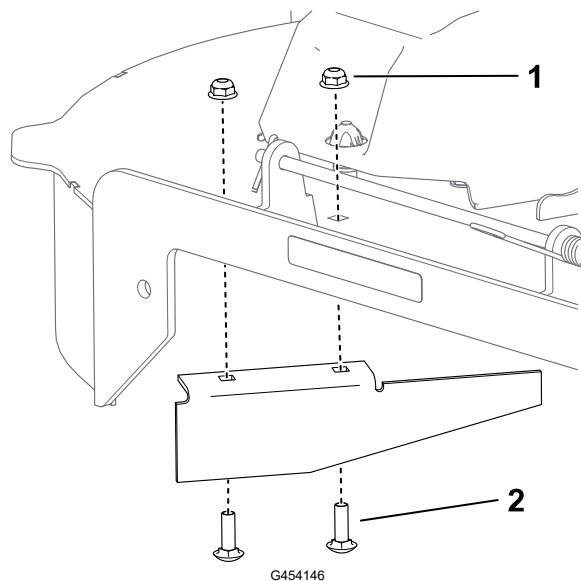

① Имеющийся каретный болт 5/16 x 1 дюйм (2 шт.)

② Имеющаяся гайка 5/16 дюйма (2 шт.)

12. Установите деку газонокосилки; см. раздел [Установка деки газонокосилки, page 5–34](#).

Во время работы

Правила техники безопасности во время работы

- Владелец или пользователь несет полную ответственность за любые несчастные случаи с людьми, а также за нанесение ущерба имуществу, и должен предпринять все меры для предотвращения таких случаев.
- При работе на данной машине следует быть предельно внимательным. Во избежание травмирования людей или повреждения имущества запрещается отвлекаться во время работы.
- Запрещается управлять машиной в состоянии болезни, усталости, а также под воздействием алкоголя или сильнодействующих лекарственных препаратов.
- Эксплуатация машины разрешается, только когда все ограждения и защитные устройства, такие как отражатели и весь узел подхватчика травы, находятся на штатных местах и работают правильно. При необходимости заменяйте изношенные или пришедшие в негодность детали на оригинальные Toro.
- Работающие части двигателя, особенно глушитель, могут сильно нагреваться. При контакте возможен сильный ожог, а мусор, такой как листья, трава, хворост и т.п., может загореться. Не допускайте попадания в зону двигателя мусора и излишков масла и смазки.
- Эксплуатируйте двигатель только в хорошо проветриваемых зонах. Выхлопные газы содержат угарный газ, который может привести к гибели при вдыхании.

Правила техники безопасности во время работы (продолжение следует)

- Эксплуатируйте машину только при наличии хорошего обзора и в подходящих погодных условиях. Запрещается работать на машине, если существует вероятность удара молнией.
- При запуске двигателя ноги должны находиться на безопасном расстоянии от ножей.
- Необходимо поддерживать безопасное расстояние до движущихся частей машины. Держитесь на достаточном расстоянии от отверстия выброса материала.
- Держитесь на безопасном расстоянии от ям, выбоин, ухабов, камней и других опасностей. Будьте осторожны, приближаясь к закрытым поворотам, деревьям, кустарнику, высокой траве или к другим объектам, которые могут ухудшать обзор.
- Запрещается косить, если отражатель поднят, снят или его конструкция изменена, кроме случаев, когда установлена исправная система сбора травы или комплект для мульчирования.
- Не косите, двигаясь задним ходом, если в этом нет особой необходимости. Прежде чем начать движение на машине задним ходом, посмотрите назад и вниз и убедитесь, что путь свободен.
- Всегда останавливайте ножи, когда не косите. При пересечении участков, не имеющих травяного покрова, а также при транспортировке машины к рабочей зоне и обратно, снизьте скорость машины и соблюдайте меры предосторожности.
- Следите за направлением выброса газонокосилки и направляйте выброс в сторону от других людей. Следите, чтобы отбрасываемый материал не попадал в стену или другое препятствие, поскольку он может отскочить рикошетом в вашу сторону.
- Если машина ударилась о какой-либо предмет или начала вибрировать, немедленно остановите двигатель, извлеките ключ и дождитесь остановки всех движущихся частей, прежде чем приступать к осмотру машины на наличие повреждений. Перед возобновлением работы необходимо устранить все неисправности.
- При выполнении поворотов, а также при пересечении дорог и тротуаров на машине замедляйте ход и будьте внимательны. Всегда уступайте дорогу другим транспортным средствам.
- Запрещается оставлять работающую машину без присмотра.
- Прежде чем покинуть рабочее место оператора, выполните следующие действия:
 - Установите машину на ровной поверхности.
 - Выключите вал механизма отбора мощности и опустите навесное оборудование.
 - Включите стояночный тормоз.
 - Выключите двигатель и извлеките ключ из замка зажигания.
 - Дождитесь остановки всех движущихся частей.
- Запрещается перевозить детей на машине.
- Не перевозите детей на машине, даже когда ножи не движутся. Дети могут упасть и получить серьезную травму или помешать безопасной работе машины. Дети,

Правила техники безопасности во время работы (продолжение следует)

которым разрешали прокатиться ранее, могут без предупреждения появиться в рабочей зоне, и машина может наехать на них передним или задним ходом.

- Детям часто нравится наблюдать за работой машины и процессом скашивания травы. Никогда не исходите из предположения, что дети останутся в том месте, где вы видели их в последний раз.
- Следите, чтобы дети находились за пределами рабочей зоны и под наблюдением ответственного взрослого человека (не оператора).
- Будьте внимательны и выключайте машину при появлении детей в рабочей зоне.
- Прежде чем начать движение задним ходом или выполнение поворота, посмотрите вниз и вокруг машины, чтобы убедиться в отсутствии детей.
- Не используйте машину в качестве буксирного автомобиля, если только на ней не установлено сцепное устройство. Присоединяйте буксируемое оборудование только к сцепному устройству машины.
- Используйте только принадлежности и навесное оборудование, утвержденные The Toro® Company.

Правила безопасности при работе на склонах

- Основная опасность при работе на склонах — потеря управляемости и опрокидывание машины, которое может привести к травме или гибели. Оператор несет ответственность за безопасную работу на склонах. Эксплуатация машины на любых склонах требует максимальной осторожности. Перед использованием машины на склоне выполните следующие действия:
 - Прочитайте и изучите инструкции по работе на склонах, приведенные в руководстве и имеющиеся на машине.
 - Используйте индикатор угла, чтобы определить приблизительный угол наклона рабочей площадки.
 - Запрещается работать на склонах крутизной более 15 градусов.
 - Оцените условия на рабочей площадке, чтобы определить, безопасно ли эксплуатировать машину на склоне в этот день. При осмотре площадки всегда руководствуйтесь здравым смыслом и правильно оценивайте ситуацию. Изменения характера поверхности, например влага, могут мгновенно повлиять на работу машины на склоне.
- Находясь у основания склона, оцените степень его опасности. Запрещается эксплуатировать машину рядом с обрывами, канавами, насыпями, водоемами или другими опасностями. Машина может внезапно опрокинуться, если колесо пройдет по кромке или кромка обрушится. Сохраняйте безопасное расстояние (в два раза больше ширины машины) между машиной и любыми опасностями. Для скашивания травы в таких зонах используйте машину, управляемую рядом идущим оператором, или ручной триммер.

Правила техники безопасности во время работы (продолжение следует)

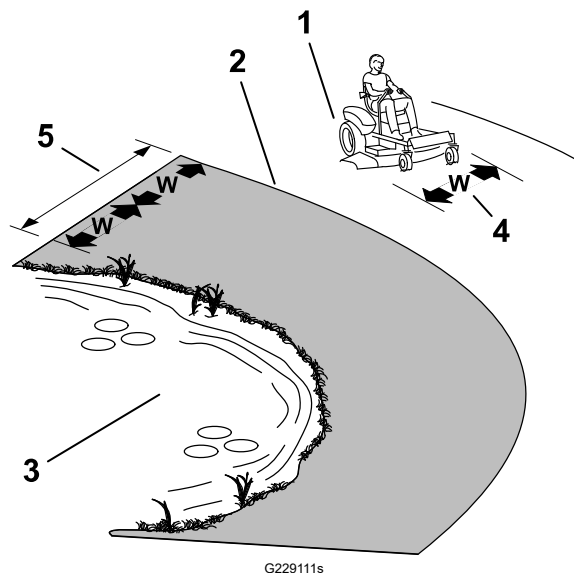

- ① Безопасная зона – в этой зоне можно использовать машину на склонах крутизной менее 15° или на плоских поверхностях.
- ② Опасная зона – в этой зоне используйте газонокосилку, управляемую рядом идущим оператором, и/или ручной триммер на склонах крутизной более 15°, рядом с обрывами или водоемами.
- ③ Водоем
- ④ W = ширина машины
- ⑤ Сохраняйте безопасное расстояние (в два раза больше ширины машины) между машиной и любыми опасностями.

- Старайтесь не начинать движение, не останавливаться и не поворачивать на склоне. Не допускайте внезапного изменения скорости или направления движения; выполняйте повороты медленно и плавно.
- Не эксплуатируйте машину в условиях, когда имеются сомнения относительно сцепления с грунтом, управляемости или устойчивости машины. Помните, что при работе на влажной траве, а также при движении поперек поверхности склонов или вниз по склону машина может потерять сцепление колес с поверхностью. Потеря сцепления с поверхностью ведущих колес может привести к соскальзыванию и потере рулевого управления и возможности торможения. Машина может начать скользить, даже если ведущие колеса не вращаются.
- Удалите или пометьте препятствия, такие как канавы, ямы, колея, ухабы, камни или другие скрытые опасности. Высокая трава может скрывать различные препятствия. При движении по неровной поверхности машина может перевернуться.
- Будьте крайне осторожны при использовании принадлежностей или навесного оборудования. Они могут изменить устойчивость машины и привести к потере управления. Выполните указания по установке противовесов.
- Во время работы на склонах старайтесь держать деку опущенной на землю. Подъем деки во время работы на склонах может вызвать потерю устойчивости машины.

Безопасность при буксировке

- Присоединяйте буксируемое оборудование только с помощью сцепного устройства.
- Не используйте машину в качестве буксирного автомобиля, если только на ней не установлено сцепное устройство.
- Не превышайте максимальный полный буксируемый вес.
- Никогда не разрешайте детям или другим лицам находиться рядом с буксируемым оборудованием.

Правила техники безопасности во время работы (продолжение следует)

- При движении на склонах масса буксируемого оборудования может привести к потере сцепления и управляемости машиной, а также к опрокидыванию машины. Снизьте массу буксируемого груза и скорость перемещения.
- Остановочный путь может увеличиваться в зависимости от массы буксируемого груза. Двигайтесь медленно и соблюдайте увеличенную дистанцию для остановки.
- Делайте повороты большого радиуса, чтобы навесное оборудование не касалось машины.

Доступ на рабочее место оператора

Используйте деку газонокосилки как подножку для доступа на рабочее место оператора.

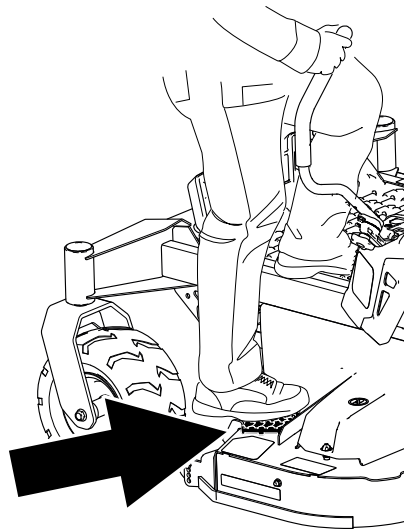

G453429

Пуск двигателя

Запустите двигатель, как показано на рисунке.

Примечание: На теплом или горячем двигателе использование воздушной заслонки не требуется.

ВНИМАНИЕ

Во избежание повреждения двигателя стартера не включайте стартер более чем на 5 секунд. Если двигатель не запускается, подождите 10 секунд, прежде чем снова включить стартер.

Пуск двигателя (продолжение следует)

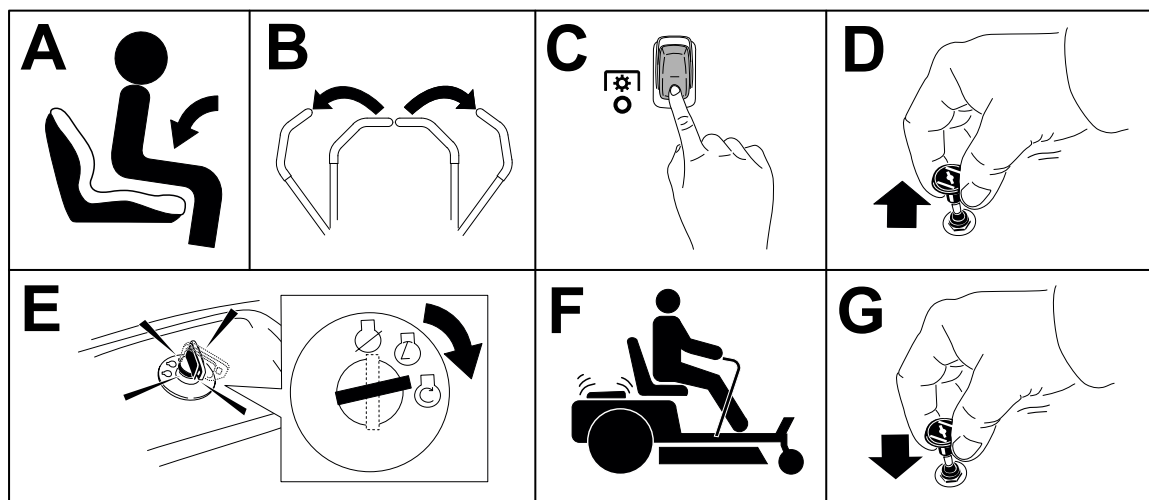

G451068

Выключение двигателя

1. Выключите ножи, переместив переключатель управления ножами в положение Выкл.
2. Переведите рычаги управления движением в положение ПАРКОВКА.
3. Переведите регулятор дроссельной заслонки в положение между средней и максимальной частотой вращения.
4. Поверните ключ в положение ВЫКЛ и извлеките его.

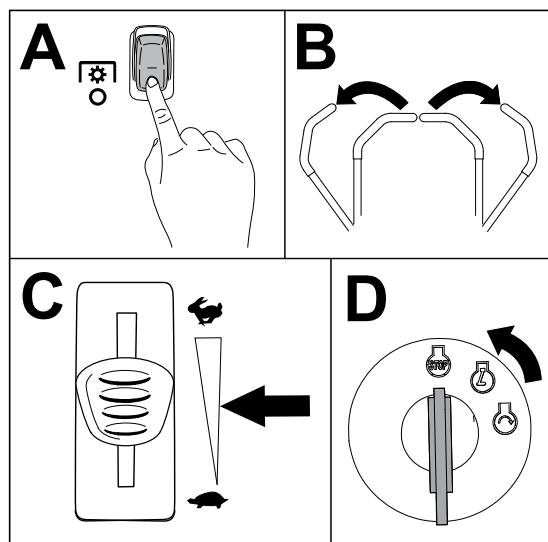

G440082



ОСТОРОЖНО



Дети и посторонние лица могут получить травмы при попытках двигать или включать машину, оставленную без присмотра.

Оставляя машину без присмотра, обязательно извлекайте ключ и включайте стояночный тормоз.

Управление машиной



ОСТОРОЖНО



Если один рычаг выдвинут намного дальше вперед по сравнению с другим рычагом, машина разовьет слишком высокие обороты. Это может привести к потере контроля над машиной, что может стать причиной травмирования людей и повреждения машины.

Перед выполнением крутых поворотов замедляйте движение машины.

Ведущие колеса вращаются независимо, их приводят в действие моторы на каждой полуоси. Вы можете вращать колесо на одной стороне назад, одновременно вращая колесо на другой стороне вперед, при этом машина может вращаться на месте, а не выполнять обычный поворот. Это значительно улучшает маневренность машины, но иногда оператору требуется время, чтобы привыкнуть к такому маневрированию.

1. Передвиньте рычаги управления движением в среднее нефиксированное положение.

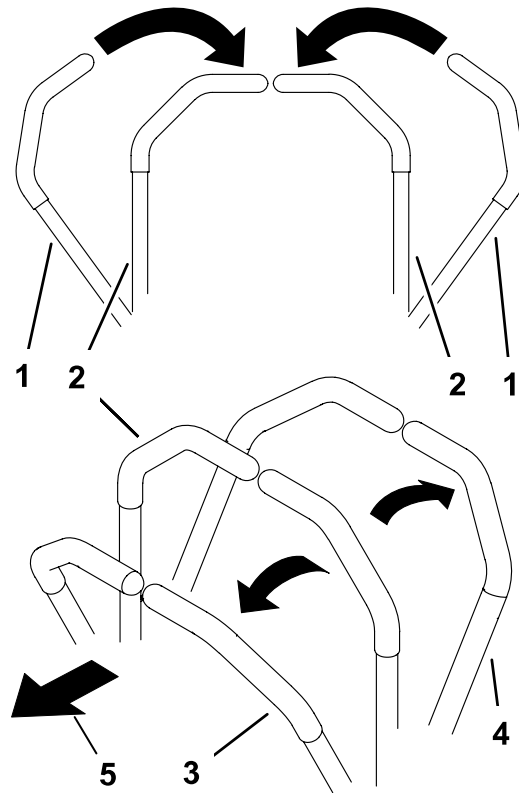

- ① Рычаги управления движением — положение ПАРКОВКА
- ② Среднее, нефиксированное положение
- ③ Вперед
- ④ Задний ход
- ⑤ Передняя сторона машины

G426843s

Управление машиной (продолжение следует)

2. Медленно переводите рычаги управления движением вперед или назад. Для поворота переведите один рычаг дальше другого рычага.

Примечание: Чем дальше передвинуть в каком-либо направлении рычаги управления движением, тем быстрее машина будет двигаться в этом направлении.

3. Чтобы остановиться, переведите рычаги управления движением в НЕЙТРАЛЬНОЕ положение.

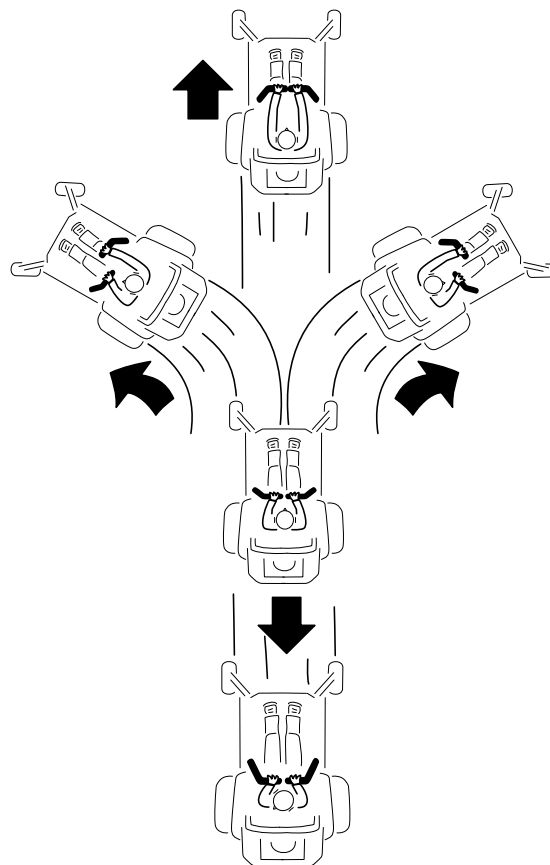

G397314s

Использование переключателя управления ножами газонокосилки (ВОМ)



ОПАСНО



Вращающиеся ножи, расположенные под декой газонокосилки, являются источником повышенной опасности. Контакт с ножами может привести к серьезной травме или гибели.

Никогда не помещайте руки или ноги под газонокосилку или деку газонокосилки, когда включены ножи.

Использование переключателя управления ножами газонокосилки (ВОМ) (продолжение следует)



ОПАСНО



Если отверстие для выброса не закрыто, в сторону оператора и окружающих могут быть отброшены различные предметы. Кроме того, имеется опасность контакта с ножами. Отбрасываемые предметы или контакт с ножом могут стать причиной тяжелых травм или гибели.

Запрещается эксплуатировать газонокосилку с поднятым, удаленным или видоизмененным отражателем выброса, если система сбора травы или комплект мульчирования не установлены или не работают должным образом.

1. Установите рычаг дроссельной заслонки в положение **Быстро**.
2. Включите переключатель управления ножами.

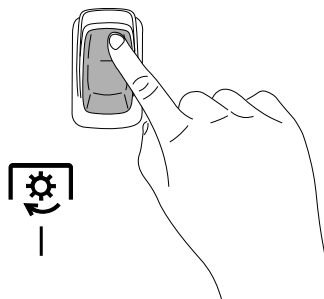

G450387

3. Выполните необходимое скашивание.
4. Установите переключатель управления ножами в положение **ВЫКЛ.**

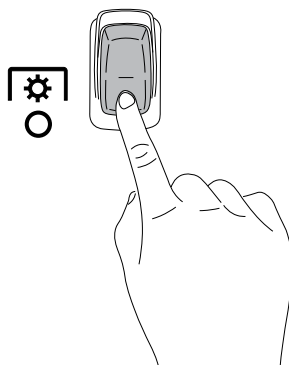

G450388

Регулировка высоты скашивания

Вы можете регулировать высоту скашивания в диапазоне от 38 до 127 мм с шагом 6,4 мм.

Регулировка высоты скашивания (продолжение следует)

1. Нажмите педаль подъема деки **1** ногой, чтобы поднять деку газонокосилки.
2. Извлеките штифт **3** из кронштейна высоты скашивания.
3. Вставьте штифт в отверстие, соответствующее требуемой высоте скашивания **2**.
4. Медленно опускайте деку, пока рычаг не коснется штифта.

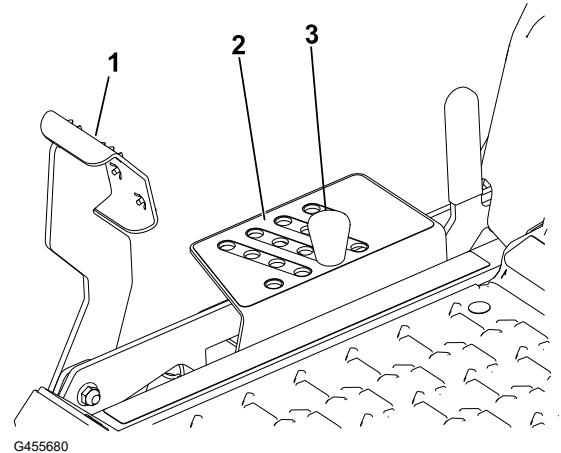

Использование транспортного фиксатора

1. Нажмите педаль подъема деки **2** до упора вперед, чтобы заблокировать деку газонокосилки в ТРАНСПОРТНОМ ПОЛОЖЕНИИ.
2. Нажмите педаль подъема деки до упора вперед и нажмите рычаг транспортного фиксатора **1** вперед в положение РАЗБЛОКИРОВАНО, затем медленно опустите деку газонокосилки на требуемую высоту скашивания.

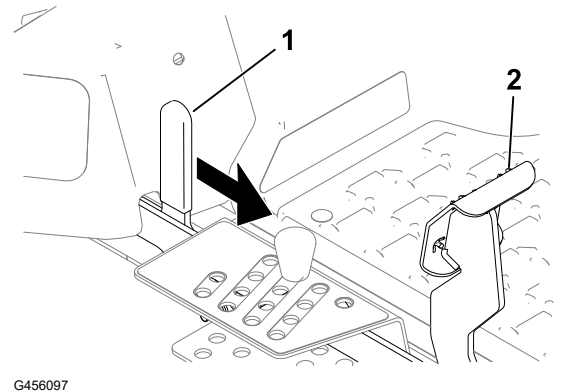

Регулировка защитных валиков

Каждый раз при изменении высоты скашивания регулируйте высоту защитных валиков.

1. Припаркуйте машину на ровной горизонтальной поверхности, переведите переключатель управления ножами в положение ВЫКЛ и переведите рычаги управления движением в положение ПАРКОВКА.
2. Прежде чем покинуть рабочее место оператора, выключите двигатель, извлеките ключ и дождитесь остановки всех движущихся частей машины.
3. Установите защитные валики в отверстия, соответствующие ближайшему положению высоты скашивания.

Примечание: Отрегулируйте защитные валики таким образом, чтобы они не касались земли при работе на нормальных плоских участках скашивания.

Регулировка защитных валиков (продолжение следует)

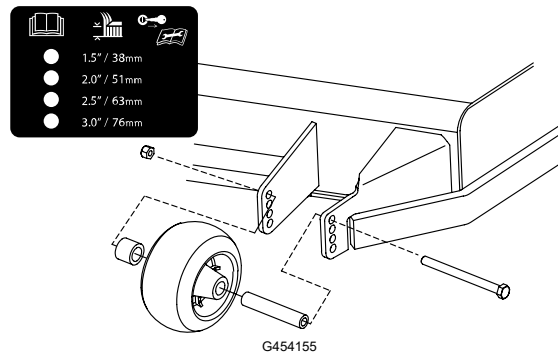

Советы при работе

Обеспечение максимальной циркуляции воздуха

Для наиболее эффективного скашивания и максимальной циркуляции воздуха двигатель должен работать с регулятором дроссельной заслонки в положении **БЫСТРО**. Для тщательного среза травы необходима циркуляция воздуха, поэтому не устанавливайте высоту скашивания слишком низко, когда дека газонокосилки оказывается полностью окруженной нескошенной травой. Старайтесь, чтобы с одной стороны деки газонокосилки не было нескошенной травы, это позволит газонокосилке засасывать внутрь деки воздух.

Не скашивайте траву слишком низко

При скашивании на неровном травяном покрове увеличьте высоту скашивания во избежание срезания поверхностного слоя почвы. Используемая в предыдущий раз высота скашивания, как правило, является оптимальной. При скашивании травы высотой более 15 см желательно скашивать газон за два прохода, чтобы получить приемлемое качество среза.

Скашивание одной трети высоты травы

Лучше всего срезать только около одной трети высоты травы. Не рекомендуется срезать больше одной трети, кроме случаев, когда трава растет редко, или в конце осени, когда рост травы начинает замедляться.

Чередование направления скашивания

Изменяйте направление движения при скашивании, чтобы трава осталась стоять прямо. Это также способствует более равномерному разбрасыванию скошенной травы, что ускоряет ее перегнивание и позволяет использовать в качестве удобрения.

Частота кошения

Трава растет с разной скоростью в зависимости от времени года. Для поддержания одинаковой высоты скашивания косите чаще ранней весной. В середине лета косите реже, так как рост травы замедляется. Если трава не скашивалась длительное время,

Советы при работе (продолжение следует)

то первый проход сделайте с увеличенной высотой скашивания; а затем скосите траву через два дня, установив более низкую высоту скашивания.

Скашивание с пониженной скоростью движения

В некоторых условиях скашивание с пониженной скоростью движения может повысить качество скашивания.

Предотвращение скоплений травы на газоне

Если во время кошения вы вынуждены прекратить движение вперед, на газон могут упасть комья скошенной травы. Чтобы этого не произошло, перемещайте машину на ранее скошенный участок с включенными ножами или выключайте деку газонокосилки во время движения вперед.

Поддержание чистоты нижней стороны деки газонокосилки

После каждого использования очищайте нижнюю поверхность деки газонокосилки от скошенной травы и грязи. Скопление травы и грязи со временем снижает качество резки.

Обслуживание ножей

Остроту заточки ножей следует проверять в течение всего сезона скашивания, поскольку только остро заточенные ножи обеспечивают ровное срезание травы без разрывов и измельчения. При разрыве и измельчении трава становится коричневой по краям, что замедляет ее рост и увеличивает риск поражения болезнями. После каждого использования газонокосилки проверяйте остроту ножей, а также наличие износа или повреждений. При необходимости удалите зазубрины и заточите ножи. Если нож поврежден или изношен, замените его.

После работы

Правила техники безопасности после работы с машиной

- Прежде чем покинуть рабочее место, припаркуйте машину на ровной горизонтальной поверхности, отключите приводы, включите стояночный тормоз, выключите двигатель, извлеките ключ и дождитесь остановки всех движущихся частей.
- Дайте машине остыть перед техническим обслуживанием, регулировкой, заправкой топливом, очисткой или помещением на хранение.
- Во избежание возгорания очищайте деку газонокосилки, глушитель, приводы, подхватчик травы и зону двигателя от травы, листьев, излишков жира и масла, а также других загрязнений.

Правила техники безопасности после работы с машиной (продолжение следует)

- Перед хранением или транспортировкой машины закройте клапан отключения подачи топлива (если имеется) на линии подачи топлива.
- При погрузке машины на прицеп или грузовик используйте наклонные въезды полной ширины.
- Надежно закрепите машину с помощью ремней, цепей, тросов или веревок. Передний и задний ремни должны быть направлены вниз и в сторону от машины.

Очистка машины

Очищайте машину после каждого использования.

1. Припаркуйте машину на ровной горизонтальной поверхности, переведите переключатель управления ножами в положение ВЫКЛ и переведите рычаги управления движением в положение ПАРКОВКА.
2. Прежде чем покинуть рабочее место оператора, выключите двигатель, извлеките ключ и дождитесь остановки всех движущихся частей машины.
3. Очищайте от травы и мусора режущий блок, глушитель, приводы, травосборник и двигатель.

ВНИМАНИЕ

Машину можно мыть мягким моющим средством с водой. Не мойте машину струей под давлением. Не допускайте излишнего увлажнения поверхностей, особенно вблизи панели управления, под сиденьем, вокруг двигателя, гидравлических насосов и гидромоторов.

Транспортировка машины

Для перевозки машины используйте прицеп усиленной конструкции или грузовик. Используйте полноразмерный наклонный въезд. Убедитесь, что прицеп или грузовик оснащен тормозами, осветительными приборами и маркировкой в соответствии с требованием законодательства. Внимательно изучите все инструкции по технике безопасности. Знание этой информации поможет вам и находящимся рядом людям избежать травм. Изучите местные нормативные документы по прицепах и сцепным устройствам.



ПРЕДУПРЕЖДЕНИЕ



Передвижение по улицам или дорогам без сигналов поворота, световых приборов, отражателей или знака «тихоходное транспортное средство» опасно и может привести к авариям и травмам.

Проезд машины по улицам и дорогам общего пользования запрещен.

Транспортировка машины (продолжение следует)

Требования к перевозке грузовым автомобилем



ПРЕДУПРЕЖДЕНИЕ



При погрузке машины на прицеп или грузовик повышается вероятность опрокидывания, что может привести к тяжелой травме или гибели.

- Используйте только один полноразмерный наклонный въезд; не используйте отдельные въезды с каждой стороны машины.
- Угол между наклонным въездом и землей или между наклонным въездом и прицепом или грузовиком не должен превышать 15 градусов.
- Убедитесь, что длина наклонного въезда по крайней мере в 4 раза превышает высоту платформы кузова прицепа или грузового автомобиля над землей.

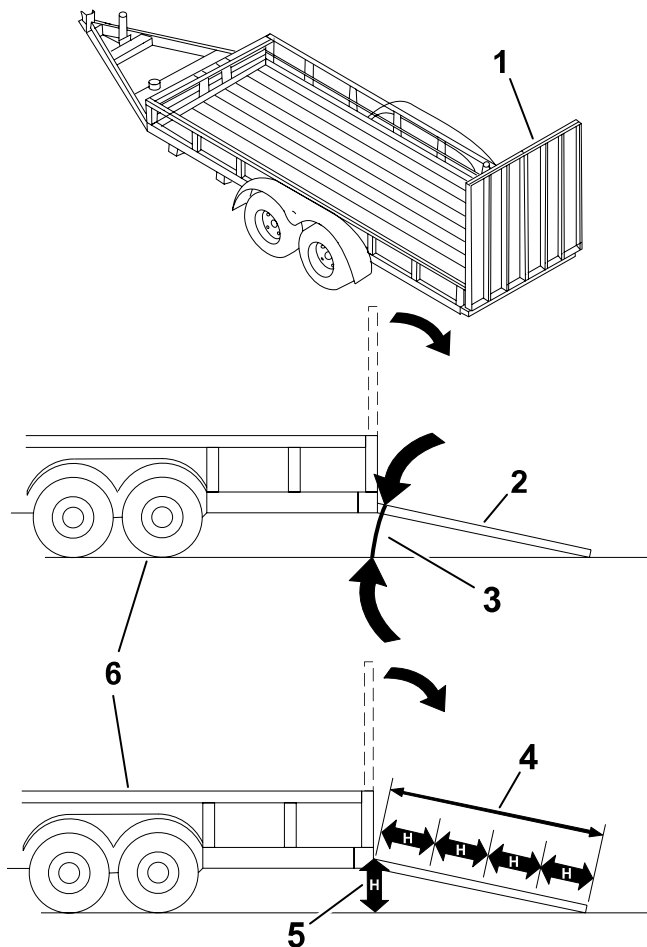

G027996s

- ① Полноразмерный наклонный въезд в сложенном положении
- ② Вид сбоку полноразмерного наклонного въезда в положении погрузки
- ③ Не более 15 градусов
- ④ Длина наклонного въезда по крайней мере в 4 раза больше высоты платформы прицепа или грузового автомобиля над землей.
- ⑤ H = высота платформы кузова прицепа или грузового автомобиля над землей
- ⑥ Прицеп

Транспортировка машины (продолжение следует)

Погрузка машины



ПРЕДУПРЕЖДЕНИЕ



При погрузке машины на прицеп или грузовик повышается вероятность опрокидывания, что может привести к тяжелой травме или гибели.

- Будьте предельно внимательны при управлении машиной на наклонном въезде.
- Перемещайте машину задним ходом при движении вверх по наклонному въезду и передним ходом при движении вниз по наклонному въезду.
- При движении машины по наклонному въезду не допускайте резкого ускорения или замедления машины во избежание потери управления или опрокидывания.

1. Если используется прицеп, подсоедините буксирный автомобиль и предохранительные цепи.
2. Подсоедините тормоза прицепа (если это предусмотрено).
3. Опустите наклонный въезд так, чтобы угол между наклонным въездом и поверхностью земли составлял не более 15 градусов.
4. Перемещайте машину задним ходом при движении вверх по наклонному въезду.
5. Выключите двигатель, извлеките ключ и переместите рычаги управления движением в положение ПАРКОВКА.
6. Закрепите машину с помощью ремней, цепей, тросов или веревок. Изучите местные нормативные документы по требованиям к креплению оборудования.

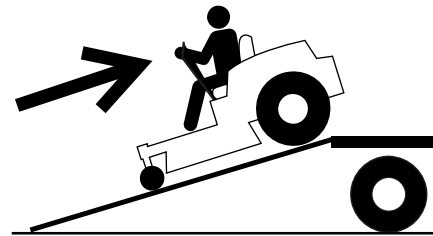

G414592

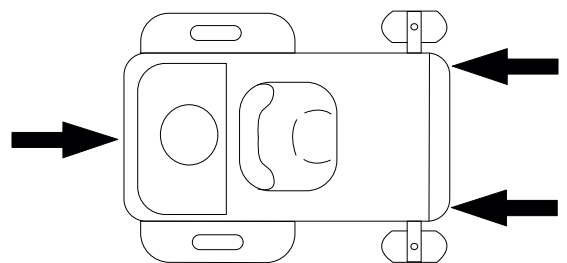

G451313

Транспортировка машины (продолжение следует)

Выгрузка машины

1. Опустите наклонный въезд так, чтобы угол между наклонным въездом и поверхностью земли составлял не более 15 градусов.
2. Перемещайте машину передним ходом при движении вниз по наклонному въезду.

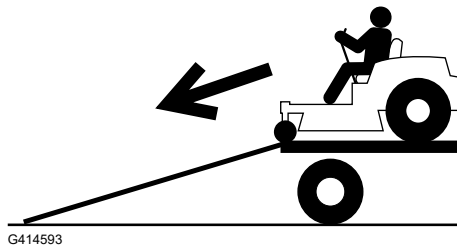

Техника безопасности при обслуживании

- Если вы оставите ключ в замке зажигания, кто-нибудь может случайно запустить двигатель и нанести серьезные травмы вам или окружающим. Перед выполнением любого технического обслуживания извлеките ключ из замка.
- Прежде чем покинуть рабочее место оператора, выполните следующие действия:
 - Установите машину на ровной поверхности.
 - Отключите приводы.
 - Включите стояночный тормоз.
 - Выключите двигатель и извлеките ключ из замка зажигания.
 - Подождите, пока машина остынет, прежде чем приступить к техническому обслуживанию.
- Не допускайте к обслуживанию машины неподготовленный персонал.
- Следите, чтобы руки и ноги были на безопасном расстоянии от движущихся частей или горячих поверхностей. По возможности не выполняйте регулировки при работающем двигателе.
- Следите, чтобы все ограждения, кожухи, переключатели и защитные устройства были установлены на штатных местах и находились в исправном рабочем состоянии. Регулярно проверяйте машину на наличие изношенных компонентов или компонентов с ухудшенными эксплуатационными показателями и при необходимости заменяйте их, используя оригинальные запчасти Toro.
- Осторожно сбрасывайте давление из компонентов с накопленной энергией.



ПРЕДУПРЕЖДЕНИЕ



Демонтаж оригинального оборудования, частей и/или принадлежностей или внесение в них изменений может изменить действие гарантии, нарушить управляемость и безопасность машины. Внесение неразрешенных изменений в оригинальное оборудование или несоблюдение требований по использованию оригинальных частей Toro может привести к серьезной травме или гибели.

- Регулярно проверяйте работу стояночного тормоза. При необходимости регулируйте и обслуживайте его.
- Запрещается изменять конструкцию защитных устройств. Регулярно проверяйте правильность работы таких устройств.

- Во избежание возгорания очищайте режущий блок, глушитель, приводы, подхватчик травы и моторный отсек от травы, листьев, излишков жира и масла, а также других загрязнений.
- Очищайте машину от следов масла и топлива, а также мусора, пропитанного топливом.
- Не рассчитывайте исключительно на механические или гидравлические домкраты для опоры машины. Используйте подходящие подставки для домкрата.
- Все части машины должны быть исправными, и все крепежные детали должны быть затянуты, особенно детали крепления ножей.
- Для гарантии оптимальных рабочих характеристик машины используйте только оригинальные запасные части и принадлежности компании Toro. Использование запасных частей и принадлежностей, изготовленных другими производителями, может оказаться опасным.

Рекомендуемый график технического обслуживания

Интервал технического обслуживания	Процедура технического обслуживания
После первых 50 часов работы	Проверьте моменты затяжки зажимных гаек.
Перед каждым использованием или ежедневно	Проверьте систему защитных блокировок.
	Проверьте уровень масла в двигателе.
	Осмотрите ножи.
	Проверьте отражатель травы на наличие повреждений.
После каждого использования	Очистите машину от травы и мусора.
	Очистите корпус деки газонокосилки.
Через каждые 25 часов	Смажьте подшипники поворотных колес консистентной смазкой (при работе на грунте с повышенным содержанием песка это следует делать чаще).
	Очистите элемент воздухоочистителя из пеноматериала (в условиях повышенной загрязненности или запыленности это необходимо делать чаще).
	Проверьте давление воздуха в шинах.
	Проверьте ремни на наличие износа или трещин.
Через каждые 50 часов	Замените элемент воздухоочистителя из пеноматериала (в условиях повышенной загрязненности или запыленности это необходимо делать чаще).
Через каждые 100 часов	Снимите и очистите корпус воздухоудовки и прочие охлаждающие кожухи (в условиях повышенной запыленности или загрязненности это необходимо делать чаще).
	Замените проходной топливный фильтр.
Через каждые 100 часов или ежегодно (в зависимости от того, что наступит раньше)	Замените бумажный элемент воздухоочистителя (в условиях повышенной загрязненности или запыленности это необходимо делать чаще).
	Замените моторное масло и масляный фильтр (в условиях повышенной загрязненности или запыленности это необходимо делать чаще).
	Проверьте свечу (свечи) зажигания.

Интервал технического обслуживания	Процедура технического обслуживания
Через каждые 500 часов	Замените свечу (свечи) зажигания.
Ежегодно	Проверьте моменты затяжки зажимных гаек.
Перед хранением	Зарядите аккумулятор и отсоедините кабели аккумулятора.
	Выполните все процедуры технического обслуживания, перечисленные выше, перед размещением машины на хранение. Восстановите поврежденное лакокрасочное покрытие.

ВНИМАНИЕ

См. руководство владельца двигателя для получения информации о дополнительном техническом обслуживании.

Подготовка к техобслуживанию

Перемещение неработающей машины

1. Припаркуйте машину на ровной горизонтальной поверхности, переведите переключатель управления ножами в положение ВЫКЛ и переведите рычаги управления движением в положение ПАРКОВКА.
2. Прежде чем покинуть рабочее место, заглушите двигатель и дождитесь остановки всех движущихся частей машины.
3. Найдите рычаги перепускных клапанов ① на раме с обеих сторон двигателя.

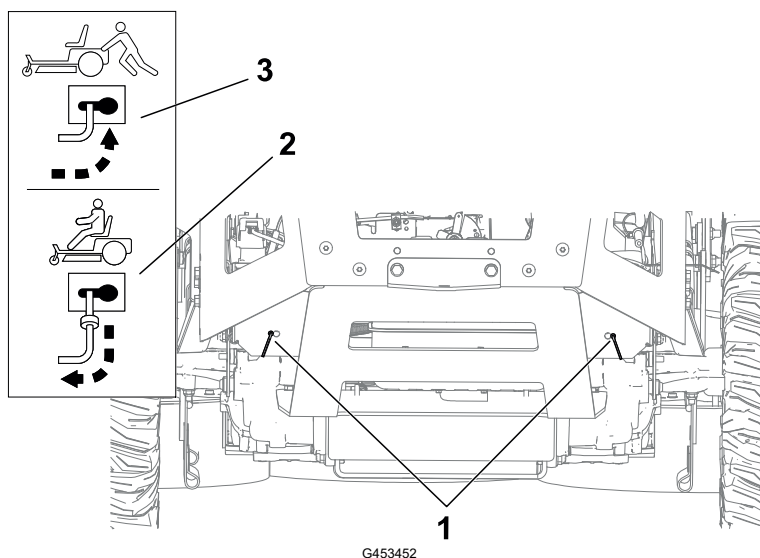

4. Вытяните оба рычага перепуска вперед через отверстия с пазами и над ними, чтобы зафиксировать их на месте ③.

Перемещение неработающей машины (продолжение следует)



ПРЕДУПРЕЖДЕНИЕ



Контакт с горячими поверхностями может привести к травме.

Следите, чтобы руки, ноги и другие части тела, а также одежда находились на безопасном расстоянии от двигателя, глушителя и других горячих поверхностей.



ПРЕДУПРЕЖДЕНИЕ



Когда рычаги перепуска зафиксированы в переднем положении в пазу, машина может непреднамеренно переместиться и причинить травмы оператору или находящимся рядом людям.

После перемещения машины зафиксируйте рычаги перепуска в заднем положении.

5. Отключите стояночный тормоз, переведя оба рычага управления движением вниз в центральное, разблокированное положение.

Примечание: Не запускайте машину.

6. Переместите машину по мере необходимости.

ВНИМАНИЕ

Всегда толкайте машину руками. Буксировка машины не допускается, так как это может повредить ее.

7. Переведите рычаги управления движением в положение ПАРКОВКА.
8. Переместите оба рычага перепуска назад через отверстия с пазами и зафиксируйте в пазах ②.

Освобождение экрана деки газонокосилки

Ослабьте 2 нижних болта экрана, чтобы получить доступ к верхней части деки газонокосилки.

Освобождение экрана деки газонокосилки (продолжение следует)

ВНИМАНИЕ

Всегда затягивайте болты, чтобы подсоединить экран после технического обслуживания.

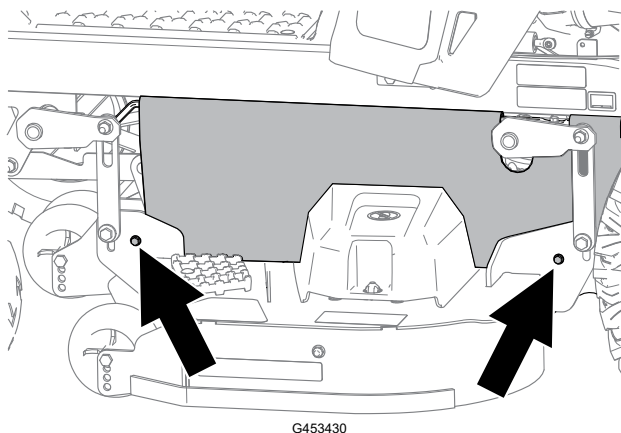

Техническое обслуживание двигателя

Правила техники безопасности при обслуживании двигателя

- Следите, чтобы руки, ноги, лицо и другие части тела, а также одежда находились на безопасном расстоянии от глушителя и других горячих поверхностей. Перед выполнением технического обслуживания подождите, пока двигатель остынет.
- Не изменяйте настройку регулятора оборотов двигателя и не допускайте превышения допустимой частоты вращения.

Обслуживание воздухоочистителя

Снятие элементов воздухоочистителя

1. Припаркуйте машину на ровной горизонтальной поверхности, переведите переключатель управления ножами в положение ВЫКЛ и переведите рычаги управления движением в положение ПАРКОВКА.
2. Прежде чем покинуть рабочее место, заглушите двигатель и дождитесь остановки всех движущихся частей машины.
3. Очистите зону вокруг крышки воздухоочистителя ② для предотвращения попадания загрязнений в двигатель, что может вызвать его повреждение.
4. Поверните защелки наружу ① и снимите крышку.
5. Снимите элементы воздухоочистителя ③.
6. Отделите друг от друга элементы из пеноматериала и бумаги.

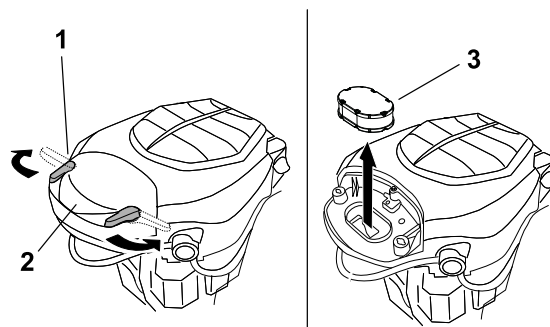

G453476

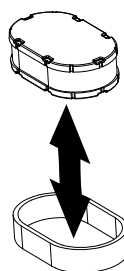

G453475

Обслуживание элемента из пеноматериала

1. Промойте элемент из пеноматериала в теплой воде с жидким мылом. Когда элемент будет чистым, тщательно ополосните его.
2. Просушите элемент с помощью чистой салфетки.

Обслуживание воздухоочистителя (продолжение следует)

ВНИМАНИЕ

Замените элемент из пеноматериала в случае его повреждения или износа.

3. Смажьте элемент из пеноматериала небольшим количеством нового моторного масла и затем сожмите его, чтобы выдавить излишки масла.

Обслуживание бумажного элемента воздухоочистителя

1. Легким постукиванием очистите бумажный элемент от пыли.

Примечание: Если он очень грязный, замените бумажный элемент новым.

2. Осмотрите элемент на наличие разрывов, масляной пленки или повреждений на резиновом уплотнении.
3. Если бумажный элемент поврежден, замените его.

ВНИМАНИЕ

Не следует чистить бумажный фильтр.

Установка элементов воздухоочистителя

1. Установите элемент фильтра предварительной очистки из пеноматериала поверх бумажного элемента.

Примечание: Будьте внимательны, чтобы не повредить элементы.

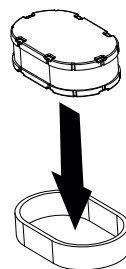

G453478

2. Установите элементы воздухоочистителя ^① на его основание.
3. Установите крышку ^② и закрепите ее защелками ^③.

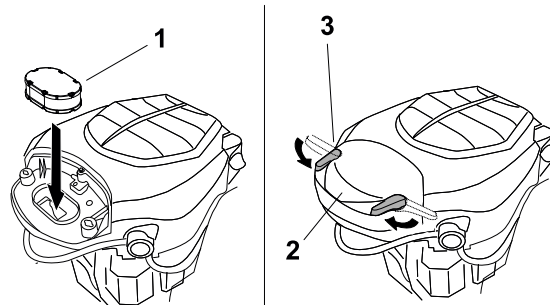

G453477

Обслуживание моторного масла

Характеристики моторного масла

Тип масла	Масло с мощными свойствами (включая синтетическое) класса SJ или выше по API
Вместимость картера двигателя	1,9 л с масляным фильтром
Вязкость	См. таблицу ниже

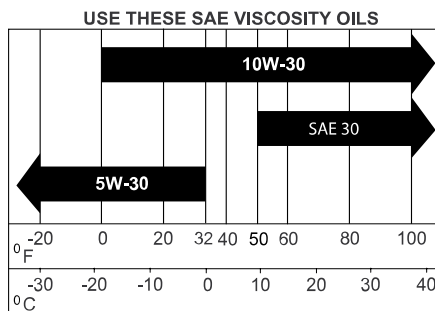

Проверка уровня масла в двигателе

1. Припаркуйте машину на ровной горизонтальной поверхности, переведите переключатель управления ножами в положение ВЫКЛ и переведите рычаги управления движением в положение ПАРКОВКА.
2. Прежде чем покинуть рабочее место оператора, выключите двигатель, извлеките ключ и дождитесь остановки всех движущихся частей машины.
3. Подождите пока двигатель остынет и пройдет достаточно времени, чтобы масло стекло в поддон.
4. Чтобы не допустить попадание грязи, скошенной травы и т.п. в двигатель, очистите поверхность вокруг крышки маслозаливной горловины и масломерного щупа, прежде чем снимать их.
5. Проверьте уровень масла в двигателе, как показано.

Обслуживание моторного масла (продолжение следует)

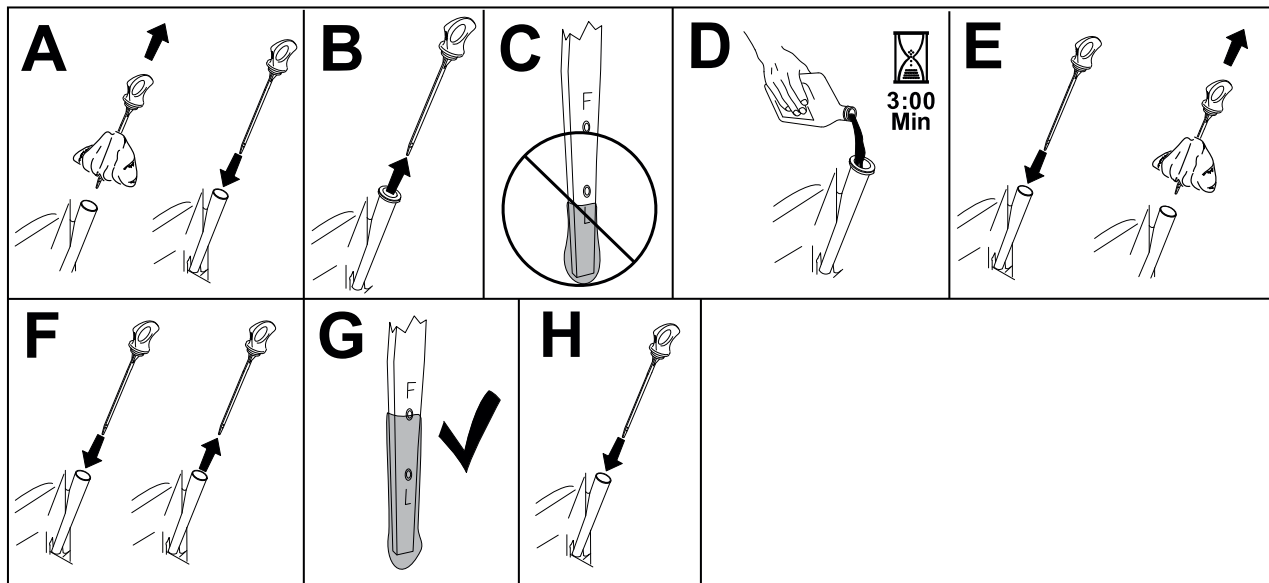

ВНИМАНИЕ

Если вы переполните или недостаточно заполните картер двигателя маслом и запустите двигатель, это может привести к его повреждению.

Замена моторного масла и масляного фильтра

1. Чтобы полностью слить масло, припаркуйте машину на ровной горизонтальной поверхности.
2. Выключите переключатель управления ножом и переведите рычаги управления движением наружу в положение ПАРКОВКА.
3. Прежде чем покинуть рабочее место оператора, выключите двигатель, извлеките ключ и дождитесь остановки всех движущихся частей машины.
4. Слейте масло из двигателя.

Обслуживание моторного масла (продолжение следует)

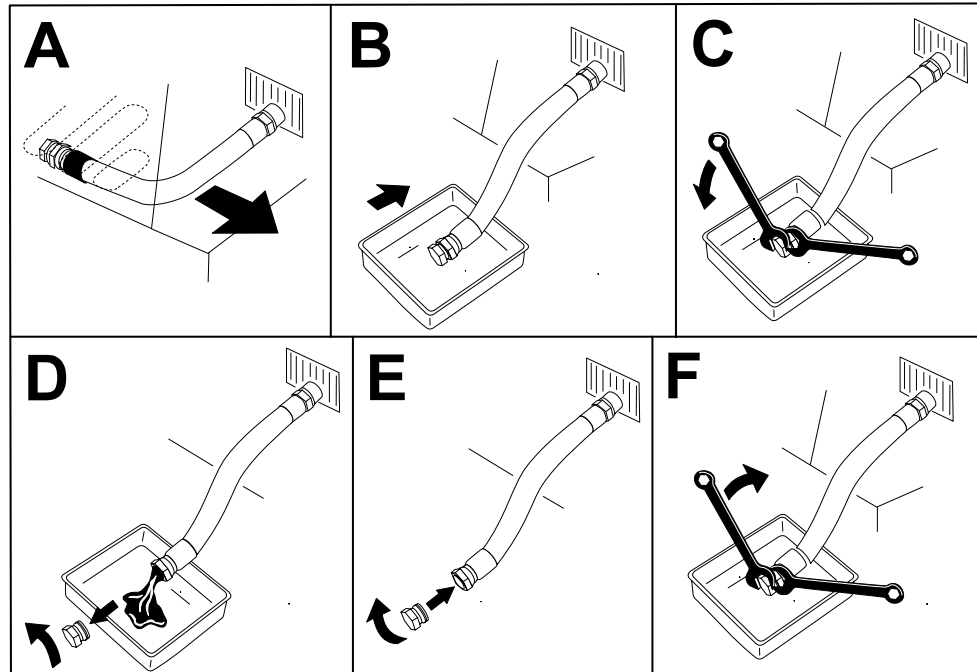

G225280s

5. Замените масляный фильтр двигателя.

Примечание: Убедитесь, что прокладка масляного фильтра коснулась двигателя, затем доверните фильтр еще на 3/4 оборота.

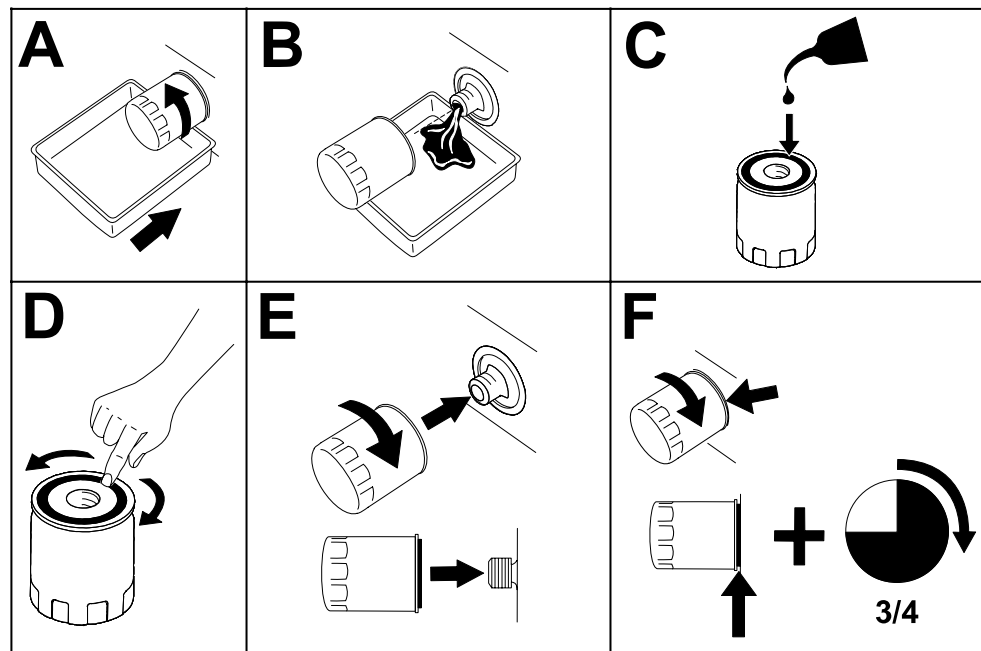

G027477s

6. Медленно залейте приблизительно 80% масла указанного типа в заливную горловину и затем медленно добавляйте масло, чтобы довести его уровень от отметки Полный.

Обслуживание моторного масла (продолжение следует)

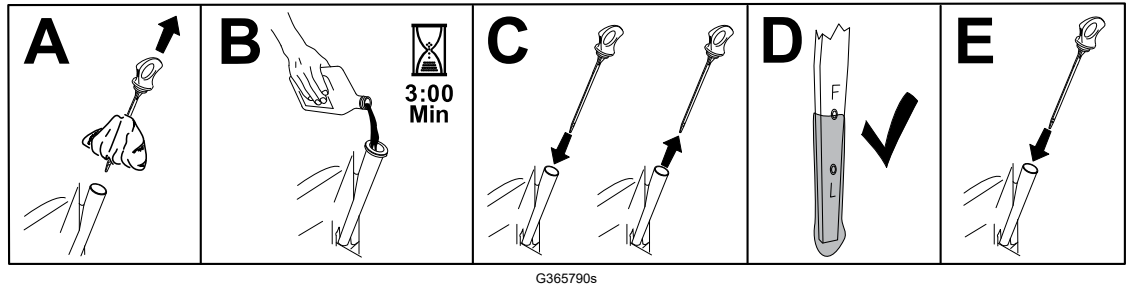

7. Утилизируйте использованное масло в центре вторичной переработки отходов.

Обслуживание свечи зажигания

Перед установкой свечи зажигания убедитесь, что зазор между центральным и боковым электродами свечи правильный. Для извлечения и установки свечи зажигания используйте свечной ключ, а для проверки и регулировки зазора — калибр. При необходимости установите новую свечу зажигания.

Тип: Champion® XC12YC

Зазор: 0,76 мм

Снятие свечи зажигания

1. Припаркуйте машину на ровной горизонтальной поверхности, переведите переключатель управления ножами в положение ВЫКЛ и переведите рычаги управления движением в положение ПАРКОВКА.
2. Прежде чем покинуть рабочее место оператора, выключите двигатель, извлеките ключ и дождитесь остановки всех движущихся частей машины.
3. Очистите зону вокруг основания свечи, чтобы не допустить попадания грязи и мусора в двигатель.
4. Снимите свечу зажигания.

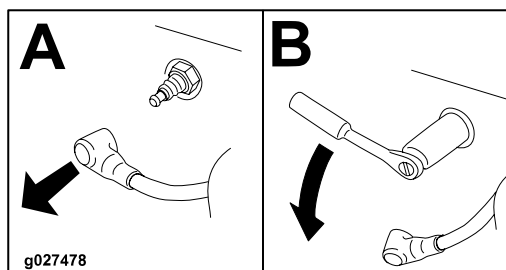

Обслуживание свечи зажигания (продолжение следует)

Проверка свечи зажигания

ВНИМАНИЕ

Не очищайте свечи зажигания. При обнаружении черного налета, изношенных электродов, маслянистой пленки или трещин, обязательно замените свечу (свечи) зажигания.

Если на изоляторе замечен светло-коричневый или серый налет, то двигатель работает должным образом. Черный налет на изоляторе обычно означает, что загрязнен воздухоочиститель.

Выставьте на свече зазор в 0,75 мм.

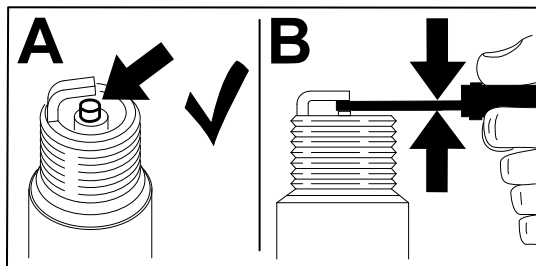

G437150

Установка свечи зажигания

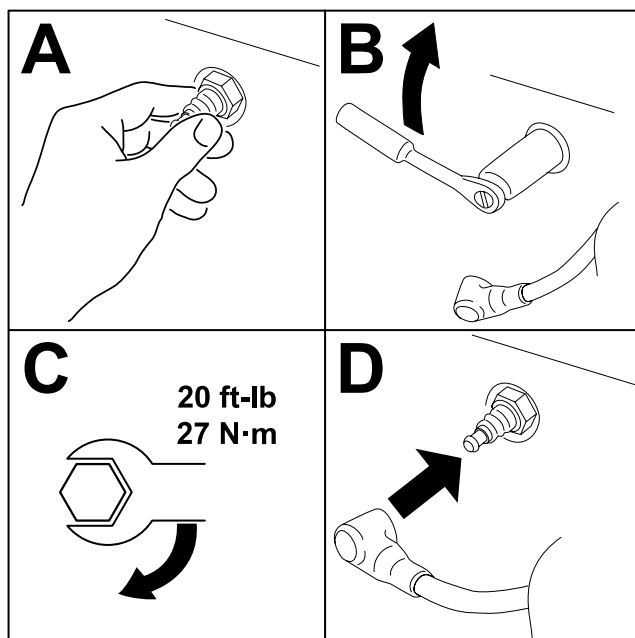

G455874

Очистка корпуса воздуходувки



Для обеспечения надлежащего охлаждения очистите решетку для защиты от травы, ребра охлаждения и другие внешние поверхности двигателя. Убедитесь, что охлаждающие кожухи установлены. Затяните винты корпуса воздуходувки с моментом **4,0 Н·м**.

ВНИМАНИЕ

Эксплуатация двигателя с засоренной решеткой для защиты от травы, загрязненными или забитыми охлаждающими ребрами и/или снятыми охлаждающими кожухами приведет к повреждению двигателя в результате перегрева.

Техническое обслуживание топлива



ОПАСНО



При определенных условиях топливо является чрезвычайно огнеопасным и взрывоопасным веществом. Возгорание или взрыв топлива могут вызвать ожоги у людей и повреждение имущества.

Полное описание мер предосторожности, связанных с топливом, см. в [Правила техники безопасности при обращении с топливом, page 4–2](#)

Замена топливного фильтра

1. Припаркуйте машину на ровной горизонтальной поверхности, переведите переключатель управления ножами в положение ВЫКЛ и переведите рычаги управления движением в положение ПАРКОВКА.
2. Прежде чем покинуть рабочее место оператора, выключите двигатель, извлеките ключ и дождитесь остановки всех движущихся частей машины.
3. Зажмите топливопроводы с обеих сторон топливного фильтра.
4. Замените фильтр.

Примечание: Установите новый фильтр так, чтобы стрелка направления потока указывала в сторону двигателя.

ВНИМАНИЕ

Запрещается устанавливать загрязненный фильтр, снятый с топливного трубопровода.

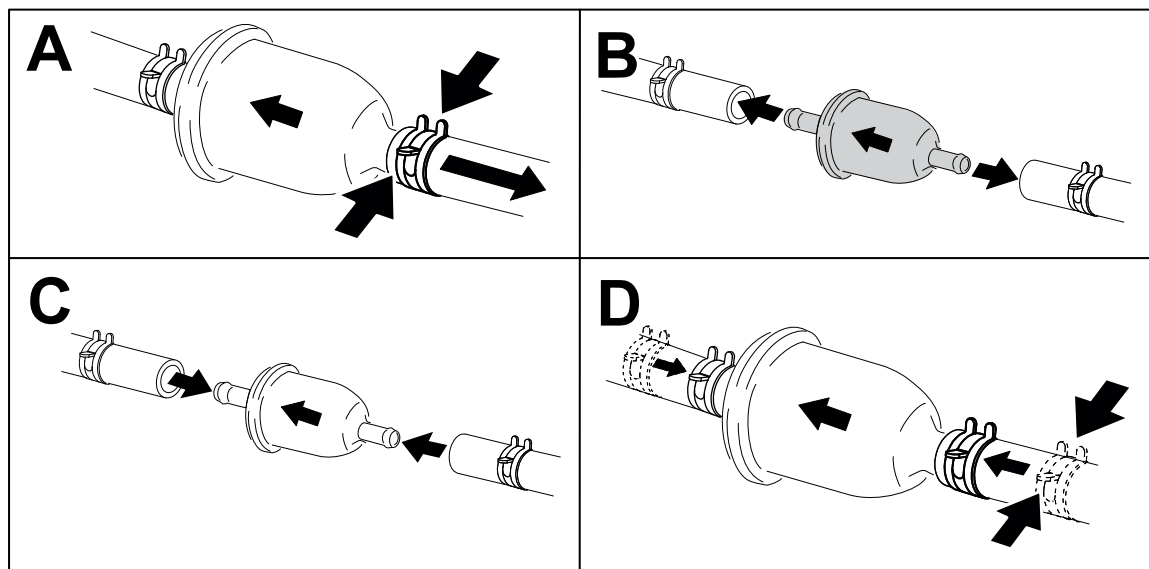

G453516

5. Снимите зажимы, перекрывающие поток топлива.

Техническое обслуживание электрической системы

Правила техники безопасности при работе с электрической системой

- Перед выполнением ремонта на машине отсоедините кабель от отрицательной клеммы аккумулятора.
- Заряжайте аккумулятор в открытом, хорошо проветриваемом месте, вдали от искр и открытого огня. Отсоединяйте зарядное устройство перед подсоединением или отсоединением аккумулятора. Используйте защитную одежду и электроизолированный инструмент.

Обслуживание аккумулятора

Снятие аккумулятора



ПРЕДУПРЕЖДЕНИЕ



Клеммы аккумулятора или металлические инструменты могут закоротить на металлические компоненты машины, вызвав искрение. Искры могут вызвать взрыв аккумуляторных газов, что приведет к получению травмы.

- При демонтаже или установке аккумулятора не допускайте прикосновения его клемм к металлическим частям машины.
- Не допускайте короткого замыкания клемм аккумулятора металлическими инструментами на металлические части машины.

1. Припаркуйте машину на ровной горизонтальной поверхности, переведите переключатель управления ножами в положение ВЫКЛ и переведите рычаги управления движением в положение ПАРКОВКА.
2. Прежде чем покинуть рабочее место оператора, выключите двигатель, извлеките ключ и дождитесь остановки всех движущихся частей машины.
3. Отсоедините отрицательный (черный) кабель от штыря аккумулятора.

Примечание: Сохраните все крепежные детали.

Обслуживание аккумулятора (продолжение следует)



ПРЕДУПРЕЖДЕНИЕ



Неправильное отсоединение кабелей от аккумулятора может повредить машину и кабели, вызвав искрение. Искры могут вызвать взрыв аккумуляторных газов, что приведет к получению травмы.

- Всегда отсоединяйте отрицательный (черный) кабель аккумулятора перед отсоединением положительного (красного) кабеля.
- Всегда присоединяйте положительный (красный) кабель аккумулятора перед присоединением отрицательного (черного) кабеля.

4. Снимите резиновую крышку с положительного (красного) кабеля.
5. Отсоедините положительный (красный) кабель от штыря аккумулятора (+).

Примечание: Сохраните все крепежные детали.

6. Снимите прижим аккумулятора и поднимите аккумулятор, чтобы снять его с поддона.

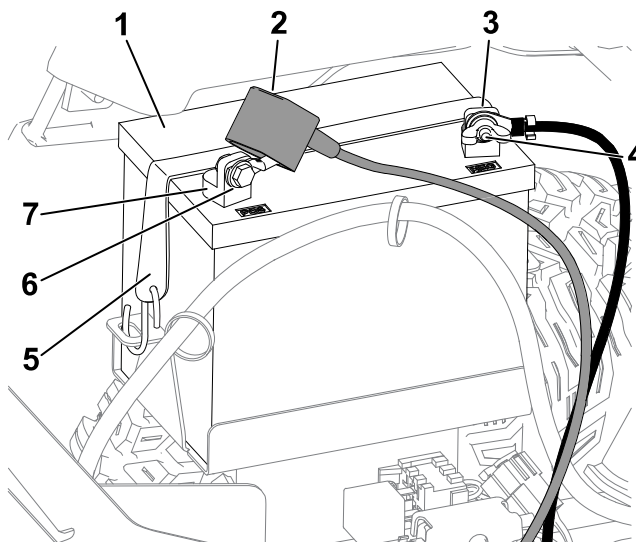

G440221

- | | |
|--|--|
| ① Аккумулятор | ⑤ Прижим аккумулятора |
| ② Колпачок клеммы | ⑥ Болт, шайба и гайка |
| ③ Отрицательный (-) штырь аккумулятора | ⑦ Положительный (+) штырь аккумулятора |
| ④ Барашковая гайка, шайба и болт | |

Обслуживание аккумулятора (продолжение следует)

Зарядка аккумулятора



ПРЕДУПРЕЖДЕНИЕ



При зарядке аккумулятора выделяются взрывоопасные газы.

Запрещается курить рядом с аккумулятором. Не допускайте появления искр или пламени вблизи аккумулятора.

ВНИМАНИЕ

Всегда храните аккумулятор полностью заряженным. Это особенно важно для предотвращения повреждения аккумулятора, когда температура опускается ниже 0°C (32°F).

1. Снимите аккумулятор с машины.
2. Зарядите аккумулятор в соответствии с инструкциями производителя зарядного устройства.

ВНИМАНИЕ

Не допускайте перезаряда аккумулятора — это может привести к его повреждению.

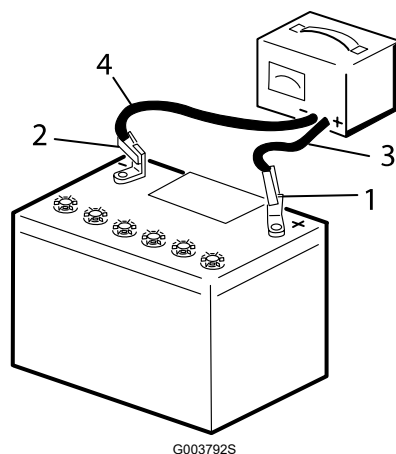

- ① Положительный штырь аккумулятора
- ② Отрицательный штырь аккумулятора
- ③ Красный (+) кабель зарядного устройства
- ④ Черный (-) кабель зарядного устройства

3. После полной зарядки аккумулятора отсоедините зарядное устройство от электророзетки (если применимо), а затем отсоедините провода зарядного устройства от штырей аккумулятора.

Обслуживание аккумулятора (продолжение следует)

Очистка аккумулятора

Примечание: Содержите клеммы и аккумуляторную батарею в чистоте, так как загрязнение вызывает медленный разряд батареи.

1. Припаркуйте машину на ровной горизонтальной поверхности, переведите переключатель управления ножами в положение ВЫКЛ и переведите рычаги управления движением в положение ПАРКОВКА.
2. Прежде чем покинуть рабочее место, заглушите двигатель и дождитесь остановки всех движущихся частей машины.
3. Снимите аккумулятор с машины.
4. Промойте весь корпус аккумуляторной батареи раствором пищевой соды в воде.
5. Промойте аккумулятор чистой водой.
6. Для предотвращения коррозии нанесите на оба полюсных штыря аккумулятора и на кабельные наконечники смазку Grafo 112X (покровную) или технический вазелин.
7. Установите аккумулятор.

Обслуживание аккумулятора (продолжение следует)

Установка аккумулятора

1. Установите аккумулятор в поддон.
2. Используя ранее снятые крепежные детали, подсоедините положительный (красный) кабель к положительной (+) клемме аккумулятора.
3. Используя ранее снятые крепежные детали, подсоедините отрицательный кабель к отрицательной (-) клемме аккумулятора.
4. Наденьте красный колпачок клеммы на положительный (красный) штырь аккумулятора.
5. Закрепите аккумулятор с помощью прижима.

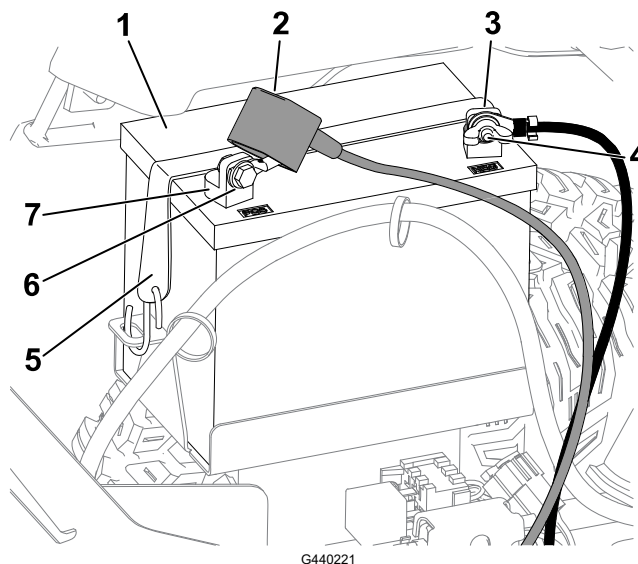

- | | |
|--|--|
| ① Аккумулятор | ⑤ Прижим аккумулятора |
| ② Колпачок клеммы | ⑥ Болт, шайба и гайка |
| ③ Отрицательный (-) штырь аккумулятора | ⑦ Положительный (+) штырь аккумулятора |
| ④ Барашковая гайка, шайба и болт | |

Запуск двигателя машины от внешнего источника



ПРЕДУПРЕЖДЕНИЕ



При запуске от внешнего источника может произойти взрыв газов, выделяемых из аккумуляторной батареи.

Запрещается курить рядом с аккумулятором. Не допускайте появления искр или пламени вблизи аккумулятора.



ОПАСНО



Запуск от внешнего источника машины со слабым аккумулятором, имеющим трещины, низкий уровень электролита, замкнутые/разомкнутые элементы, или запуск с замороженным аккумулятором может стать причиной взрыва и серьезной травмы.

Запрещается запускать машину со слабой аккумуляторной батареей от внешнего источника, если имеются указанные нарушения.

1. Перед запуском машины от внешнего источника осмотрите клеммы аккумулятора и очистите их от коррозии. Убедитесь в плотности затяжки всех соединений.



ОСТОРОЖНО



Коррозия или ослабленные соединения могут вызвать нежелательные скачки напряжения в любой момент при выполнении процедуры запуска от внешнего источника.

Не пытайтесь осуществлять запуск машины от внешнего источника, если клеммы аккумулятора ослаблены или имеют следы коррозии. Это может привести к повреждению двигателя.

2. Убедитесь, что внешний аккумулятор является качественным, полностью заряженным свинцово-кислотным аккумулятором с напряжением не менее 12,6 В.

Примечание: Используйте соединительные кабели подходящего типоразмера и малой длины, чтобы уменьшить падение напряжения между электросистемами двух машин. Убедитесь, что кабели имеют цветовую кодировку или маркировку для определения полярности.



ПРЕДУПРЕЖДЕНИЕ



Аккумуляторы содержат кислоту и выделяют взрывоопасные газы.

- Всегда защищайте глаза и лицо, находясь рядом с аккумулятором.
- Не наклоняйтесь над аккумуляторами.

Запуск двигателя машины от внешнего источника (продолжение следует)

Примечание: Убедитесь, что вентиляционные пробки плотно закручены и находятся в горизонтальном положении. Поместите влажную ткань (если есть) поверх вентиляционных пробок обоих аккумулятора. Также убедитесь, что машины не касаются друг друга и что электрические системы выключены и имеют одинаковое номинальное напряжение. Эти указания относятся только к системам с заземлением отрицательного полюса.

3. Подсоедините положительный (+) кабель к положительной (+) клемме разряженной аккумуляторной батареи, которая соединена со стартером или электромагнитом, как показано:

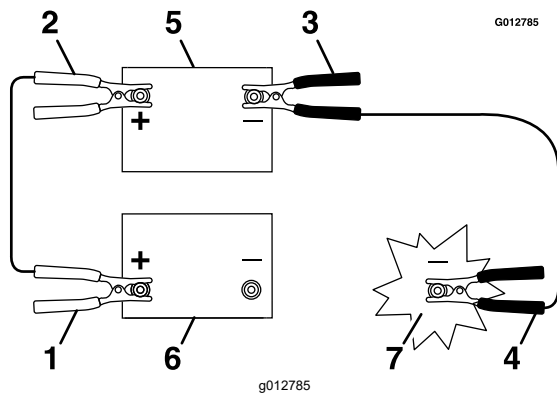

- ⑥ Разряженная аккумуляторная батарея
- ⑦ Блок цилиндров

- ① Положительный (+) кабель на разряженной аккумуляторной батарее
- ② Положительный (+) кабель на вспомогательной аккумуляторной батарее
- ③ Отрицательный (-) кабель на вспомогательной аккумуляторной батарее
- ④ Отрицательный кабель (-) на блоке цилиндров
- ⑤ Вспомогательный аккумулятор

4. Подсоедините другой конец положительного (+) соединительного кабеля к положительной клемме аккумулятора на другой машине.
5. Подсоедините конец отрицательного (-) соединительного кабеля к отрицательному штырю аккумулятора на другой машине.
6. Подсоедините другой конец отрицательного (-) соединительного кабеля к точке заземления, такой как неокрашенный болт или деталь шасси.
7. Запустите двигатель другой машины. Дайте ему поработать несколько минут, затем запустите двигатель вашей машины.
8. Отсоедините кабели в порядке, обратном подключению.
9. Установите кожух на стойку.

Обслуживание предохранителей

Электрическая система защищена с помощью плавких предохранителей. Она не требует технического обслуживания, однако в случае перегорания предохранителя проверьте компонент/цепь на наличие неисправности или короткого замыкания.

1. Припаркуйте машину на ровной горизонтальной поверхности, переведите переключатель управления ножами в положение ВЫКЛ и переведите рычаги управления движением в положение ПАРКОВКА.
2. Прежде чем покинуть рабочее место оператора, выключите двигатель, извлеките ключ и дождитесь остановки всех движущихся частей машины.
3. Замените перегоревший предохранитель новым.

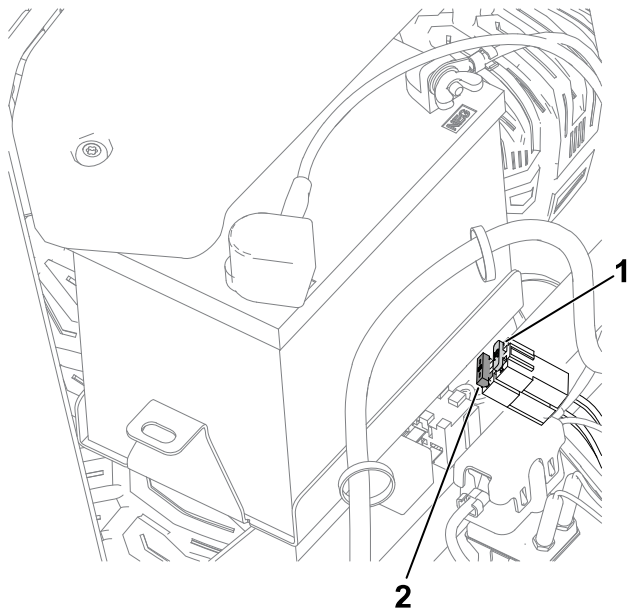

G440132

Техническое обслуживание системы привода

Проверка давления воздуха в шинах

Поддерживайте давление воздуха в передних и задних шинах, как указано в технических характеристиках. Неодинаковое давление в шинах приведет к неравномерному скашиванию. Для получения наиболее точных показаний давления проверьте давление на штоке клапана, когда шины в холодном состоянии.

Проверка давления воздуха в шинах (продолжение следует)

1. Накачайте шины передних поворотных колес до давления 1,03 бар или до давления, указанного на боковой поверхности колеса (в зависимости от того, какое значение ниже).
2. Накачайте шины задних ведущих колес до давления 0,90 бар.

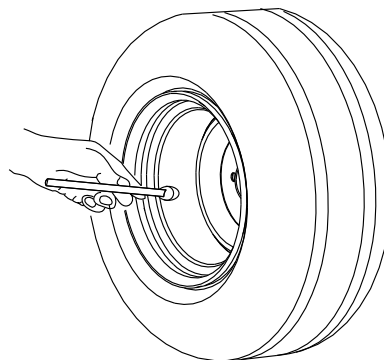

G441539

Проверка зажимных гаек колес



Проверьте и затяните зажимные гайки крепления колес с моментом **108 Н·м**.

Регулирование прямолинейности движения

Если вы двигаетесь на машине вперед с максимальной скоростью по ровной горизонтальной поверхности, но при этом машина движется со смещением в одну сторону, отрегулируйте прямолинейность движения.

Если машину тянет влево, отрегулируйте правый рычаг управления движением; если машину тянет вправо, отрегулируйте левый рычаг управления движением.

Примечание: Отрегулировать прямолинейность движения можно только для движения в прямом направлении.

1. Припаркуйте машину на ровной горизонтальной поверхности, переведите переключатель управления ножами в положение ВЫКЛ и переведите рычаги управления движением в положение ПАРКОВКА.
2. Прежде чем покинуть рабочее место оператора, выключите двигатель, извлеките ключ и дождитесь остановки всех движущихся частей машины.
3. Найдите болт регулировки прямолинейности движения рядом с рычагом управления движением на той стороне, где требуется регулировка.

Регулирование прямолинейности движения (продолжение следует)

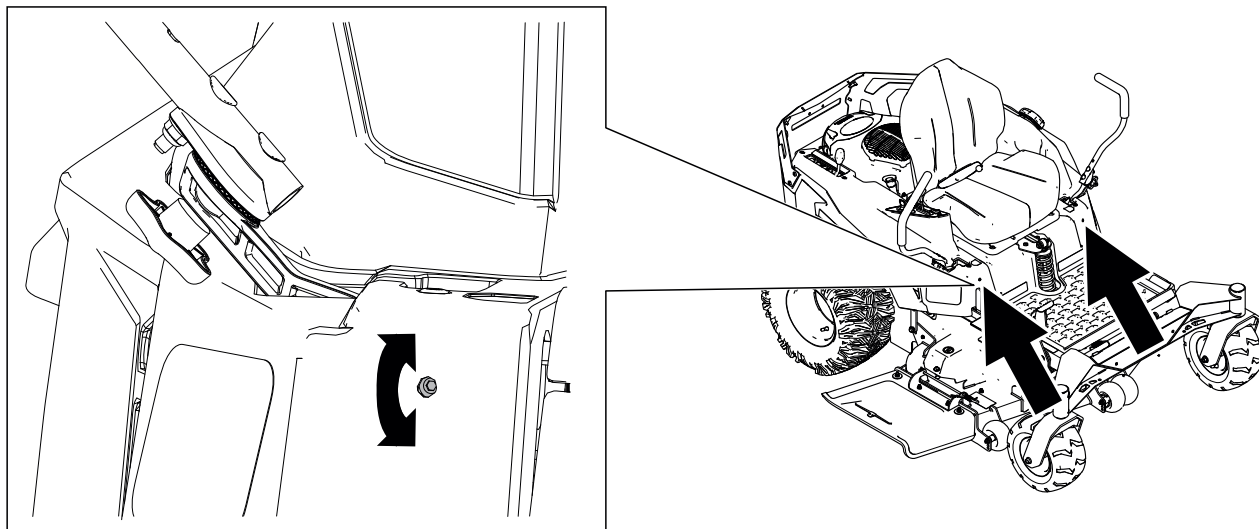

G453528

4. Поверните болт, чтобы снизить скорость соответствующего колеса.

Примечание: Поворачивайте болт небольшими шагами, чтобы вносить минимальные изменения.

5. Запустите машину и ведите ее вперед по ровной горизонтальной поверхности, установив рычаги управления движением в максимальное положение вперед, чтобы убедиться в прямолинейности движения машины. При необходимости повторите эту процедуру.

Обслуживание ремней

Проверка ремней

1. Припаркуйте машину на ровной горизонтальной поверхности, переведите переключатель управления ножами в положение ВЫКЛ и переведите рычаги управления движением в положение ПАРКОВКА.
2. Прежде чем покинуть рабочее место, заглушите двигатель и дождитесь остановки всех движущихся частей машины.
3. Установите высоту скашивания в самое нижнее положение высоты.
4. Проверьте ремень на наличие износа. Замените ремень в случае его износа.

Признаки износа ремня: визг при вращении ремня, проскальзывание ножей во время скашивания травы, бахрома по краям, следы подгорания и трещины на ремне.

Замена ремня газонокосилки

К признакам износа ремня относятся визг при вращении ремня, проскальзывание ножей во время скашивания травы, бахрома по краям, следы подгорания и трещины на ремне. Замените ремень газонокосилки при появлении любого из этих признаков.

1. Припаркуйте машину на ровной горизонтальной поверхности, переведите переключатель управления ножами в положение ВЫКЛ и переведите рычаги управления движением в положение ПАРКОВКА.
2. Прежде чем покинуть рабочее место оператора, выключите двигатель, извлеките ключ и дождитесь остановки всех движущихся частей машины.
3. Установите высоту скашивания в самое нижнее положение высоты.
4. Снимите экран деки газонокосилки.
5. Снимите кожухи шкивов.

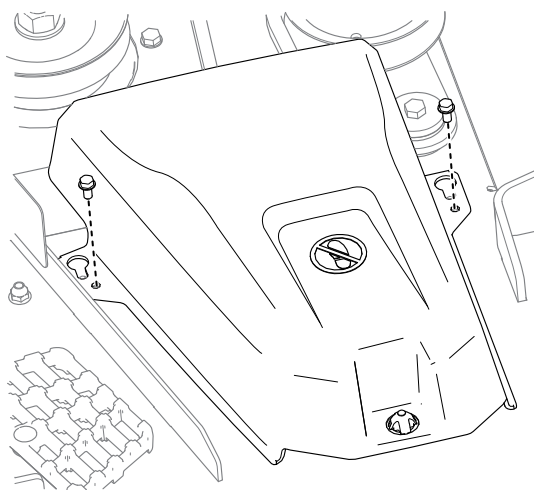

6. Ослабьте гайку крепления формованного проволочного элемента к натяжному ролику.

Замена ремня газнокосилки (продолжение следует)

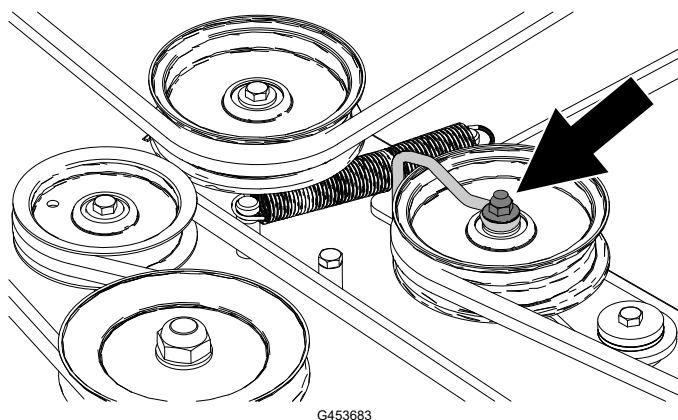

- Используя съемник пружин (номер 92-5771 по каталогу Toro), снимите пружину натяжного ролика с крюка деки, чтобы снять натяжение с натяжного ролика.



ПРЕДУПРЕЖДЕНИЕ



Натяжение установленной пружины очень сильное и может стать причиной травмы.

Снимайте ремень очень осторожно.

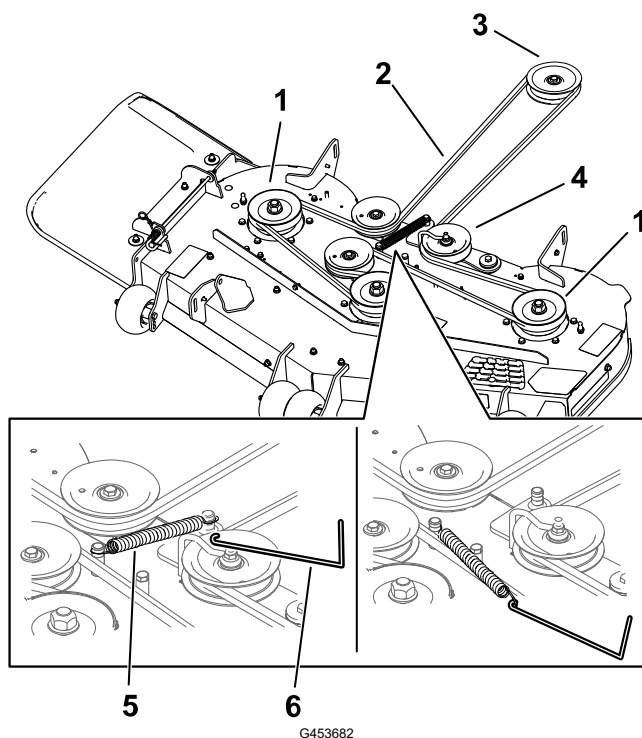

- ① Шкив деки
- ② Ремень газнокосилки
- ③ Шкив двигателя
- ④ Натяжной ролик
- ⑤ Пружина
- ⑥ Съемник пружин

- Снимите ремень со шкивов.
- Проложите новый ремень вокруг шкива двигателя и шкивов газнокосилки.

Замена ремня газонокосилки (продолжение следует)

10. Используя съемник пружин, установите пружину натяжного ролика на крюк деки и создайте натяжение на натяжном ролике и ремне газонокосилки.
11. Приложите формованный проволочный элемент к рычагу натяжного ролика, как показано, и затяните гайку.

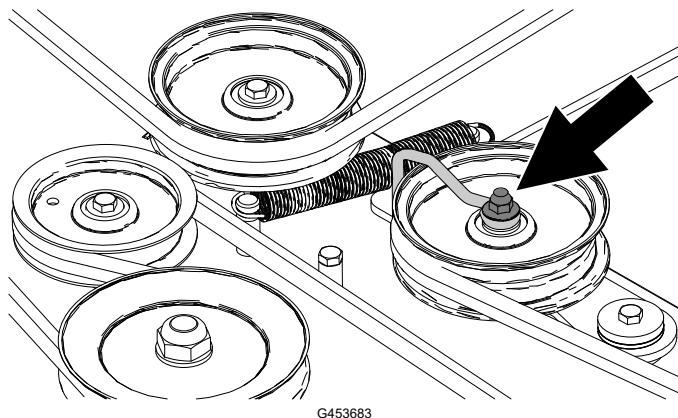

12. Установите крышки шкивов.
13. Затяните болты экрана деки газонокосилки.

Обслуживание деки газонокосилки

Правила техники безопасности при обращении с ножами

- Периодически проверяйте ножи на наличие износа или повреждений.
- При проверке ножей будьте внимательны. При техническом обслуживании ножа (ножей) оберните их или используйте перчатки, а также принимайте меры предосторожности. Допускается только замена поврежденных ножей; запрещается выпрямлять или сваривать их.
- При использовании газонокосилок с несколькими ножами соблюдайте осторожность, поскольку вращение одного ножа может привести к вращению других ножей.
- Заменяйте изношенные или поврежденные ножи и болты комплектами, чтобы не нарушить балансировку.

Обслуживание ножей

Чтобы качество скашивания было высоким, поддерживайте ножи в остром состоянии. Для удобства заточки и замены необходимо иметь дополнительные ножи.

Замените ножи, если произошел удар о твердый предмет, либо если ножи разбалансированы или погнуты.

Перед проверкой или обслуживанием ножей

1. Припаркуйте машину на ровной горизонтальной поверхности, переведите переключатель управления ножами в положение ВЫКЛ и переведите рычаги управления движением в положение ПАРКОВКА.
2. Прежде чем покинуть рабочее место оператора, выключите двигатель, извлеките ключ и дождитесь остановки всех движущихся частей машины.
3. Отсоедините провода свечей зажигания от свечей зажигания.

Проверка на наличие погнутых ножей

Для выполнения данной процедуры машина должна находиться на ровной горизонтальной поверхности.

1. Поднимите деку газонокосилки на самую большую высоту скашивания.
2. Используя толстые перчатки или другие подходящие средства защиты рук, медленно поверните нож в положение, позволяющее измерить расстояние между режущей кромкой и горизонтальной поверхностью.

Обслуживание ножей (продолжение следует)

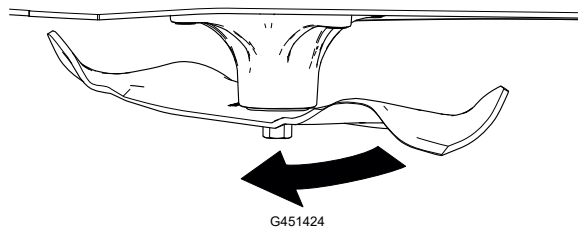

3. Измерьте расстояние от кончика ножа до горизонтальной поверхности.

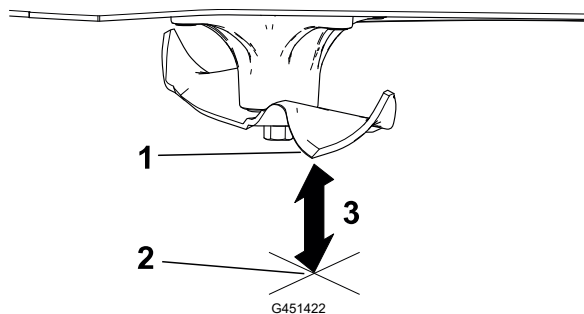

- ① Нож (в положении для измерения)
- ② Ровная поверхность
- ③ Измеренное расстояние между ножом и поверхностью (A)

4. Поверните тот же нож на 180 градусов, чтобы его противоположная кромка оказалась в том же положении.

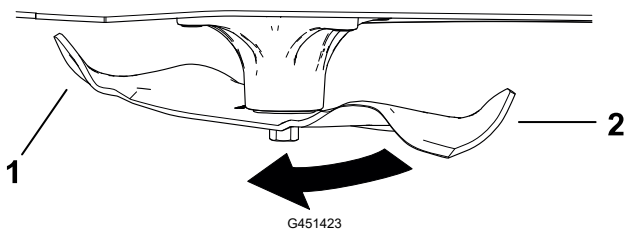

- ① Предыдущее измерение кромки ножа
- ② Противоположная кромка ножа

5. Измерьте расстояние от кончика ножа до горизонтальной поверхности.

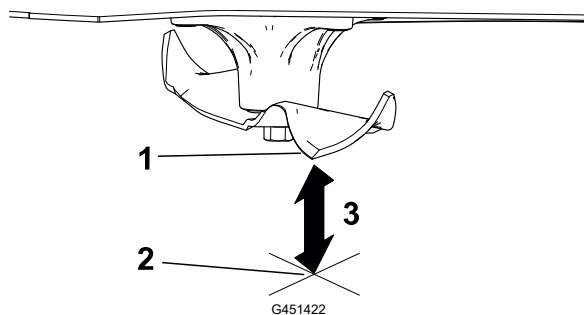

- ① Нож (в положении для измерения)
- ② Ровная поверхность
- ③ Измеренное расстояние между ножом и поверхностью (B)

6. Если разница между A и B превышает 3 мм, замените нож.

Примечание: Если вы заменили нож, а разница продолжает превышать 3 мм, возможно, погнут шпindelь ножа. Для проведения технического обслуживания обратитесь в сервисный центр официального дилера.

7. Повторите эту процедуру для каждого ножа.

Обслуживание ножей (продолжение следует)

Демонтаж ножей

1. Удерживайте кромку ножа с помощью ветоши или перчатки на толстой подкладке.
2. Снимите нож, как показано на рисунке.

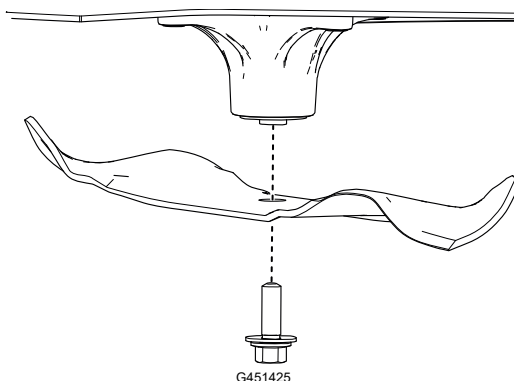

Заточка ножей

1. Заточите напильником режущую кромку на обоих концах ножа. Сохраняйте исходный угол заточки ①.

Примечание: Удалите одинаковое количество материала с обеих режущих кромок, чтобы лезвие сохраняло баланс.

2. Проверьте балансировку ножа ① с помощью балансировочного устройства для ножей ②.

Примечание: Если нож остается в горизонтальном положении, значит он сбалансирован и его можно использовать.

Если нож не сбалансирован, удалите некоторое количество металла только с конца области загиба.

3. Повторяйте эту процедуру до тех пор, пока нож не будет сбалансирован.

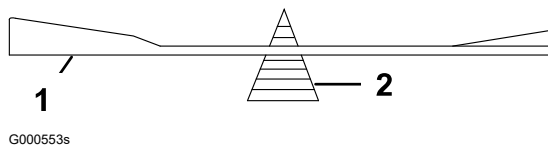
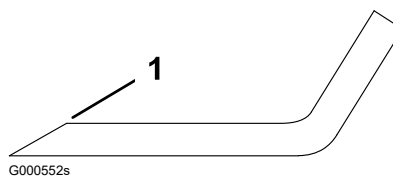

Установка ножей



ПРЕДУПРЕЖДЕНИЕ



Эксплуатация машины при неправильной установке собранного узла ножа и/или при использовании неоригинальных ножей и крепежных деталей ножей Того может привести к выбросу ножа или компонента ножа из-под деки, что может стать причиной серьезной травмы или гибели.

Всегда устанавливайте только оригинальные ножи и крепежные детали ножей Того в соответствии с инструкциями.

Обслуживание ножей (продолжение следует)

1. Установите нож, как показано на рисунке.

Примечание: Для обеспечения правильного скашивания изогнутая часть ножа должна быть направлена вверх и внутрь газонокосилки.



2. Затяните болт ножа с моментом от **136 до 149 Н·м**.

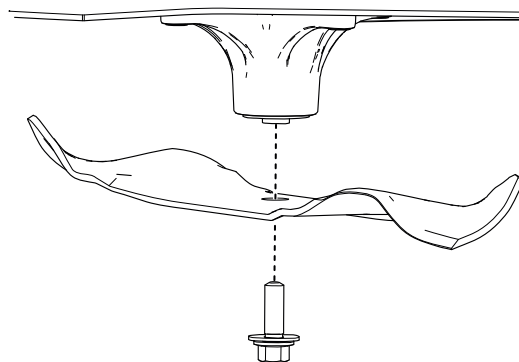

G451425

Выравнивание газонокосилки по горизонтали

Проверяйте горизонтальность деки газонокосилки каждый раз при установке деки газонокосилки или в случае, если вы заметили неровное скашивание газона.

Подготовка к выравниванию деки газонокосилки по горизонтали

1. Припаркуйте машину на ровной горизонтальной поверхности, переведите переключатель управления ножами в положение ВЫКЛ и переведите рычаги управления движением в положение ПАРКОВКА.
2. Прежде чем покинуть рабочее место оператора, выключите двигатель, извлеките ключ и дождитесь остановки всех движущихся частей машины.
3. Убедитесь, что шины накачаны в соответствии со спецификацией, а поворотные колеса роликов направлены прямо вперед.
4. Проверьте, нет ли погнутых ножей в деке газонокосилки; снимите и замените все погнутые ножи.
5. Поднимите деку газонокосилки в положение высоты скашивания 76 мм.

Проверка горизонтальности деки косилки

1. Расположите ножи в поперечном направлении.
2. Измерьте в точках (A) и (B) расстояние от горизонтальной поверхности до режущей кромки кончиков ножей (1).

Разница между результатами измерений не должна превышать 5 мм. Если эта разница между измерениями больше отрегулируйте поперечный уровень.

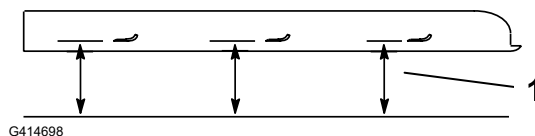
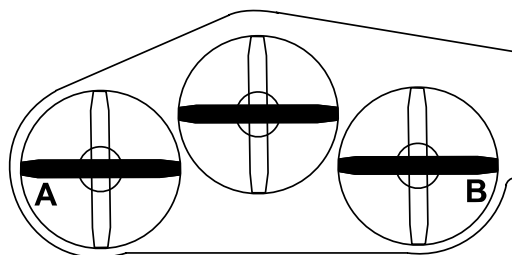

G414698

Выравнивание газонокосилки по горизонтали (продолжение следует)

3. Расположите один нож в продольном направлении.
4. Измерьте в точках (А) и (В) расстояние от горизонтальной поверхности до режущей кромки на концах ножа (1).

Кончик переднего ножа должен быть ниже кончика заднего ножа на 1,6–7,9 мм. Если измерение не соответствует действительности, отрегулируйте уровень в продольном направлении.

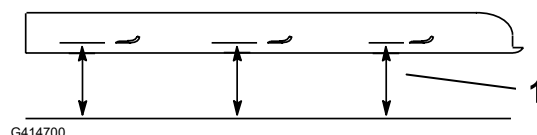
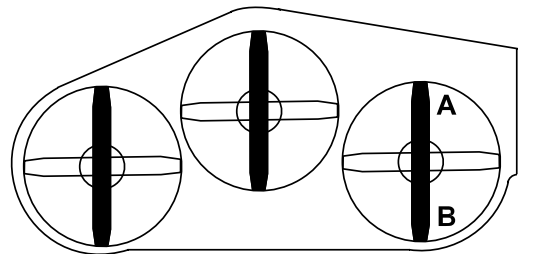

G414700

Выравнивание газонокосилки по горизонтали

1. Для выполнения данной процедуры установите защитные валики в верхние отверстия или полностью снимите их.
2. Установите рычаг высоты скашивания в положение на 76 мм.
3. Установите 2 подставки (1) толщиной по 6,6 см под каждую сторону передней кромки деки.

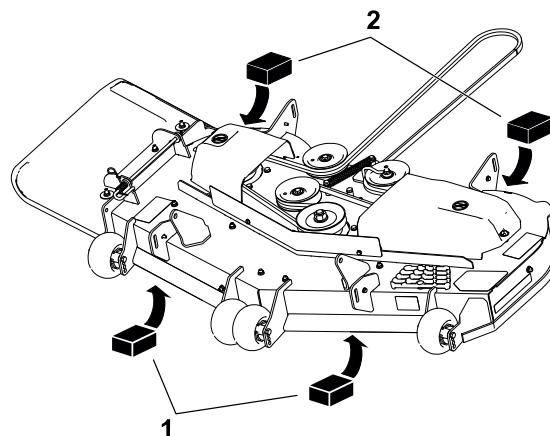

G453680

ВНИМАНИЕ

Не помещайте подставки под кронштейны защитных валиков.

4. Установите 2 подставки (2) толщиной по 7,3 см под каждую сторону задней кромки деки.

Выравнивание газонокосилки по горизонтали (продолжение следует)

5. Ослабьте нижние крепежные детали, фиксирующие кронштейны на всех 4 углах деки, и убедитесь, что дека газонокосилки надежно опирается на все 4 подставки.
6. Устраните провисание кронштейнов деки и убедитесь, что ножной рычаг подъема деки отведен назад и прижат к упору.
7. Затяните детали крепления.
8. Проследите, чтобы подставки были плотно зафиксированы под краем деки и все болты навесного оборудования были затянуты.
9. Проверьте выравнивание в поперечном и продольном направлениях; повторяйте эту процедуру до получения правильного результата измерений.

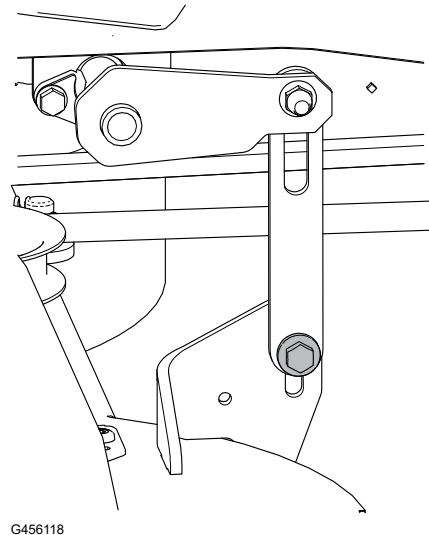

Демонтаж деки газонокосилки

1. Припаркуйте машину на ровной горизонтальной поверхности, переведите переключатель управления ножами в положение ВЫКЛ и переведите рычаги управления движением в положение ПАРКОВКА.
2. Прежде чем покинуть рабочее место оператора, выключите двигатель, извлеките ключ и дождитесь остановки всех движущихся частей машины.
3. Опустите рычаг высоты скашивания в самое нижнее положение.
4. Снимите экран деки газонокосилки.
5. Снимите игольчатый шплинт и шайбу с переднего опорного стержня ① и снимите стержень с кронштейна деки ②.

Примечание: Сохраните все детали для последующей установки.

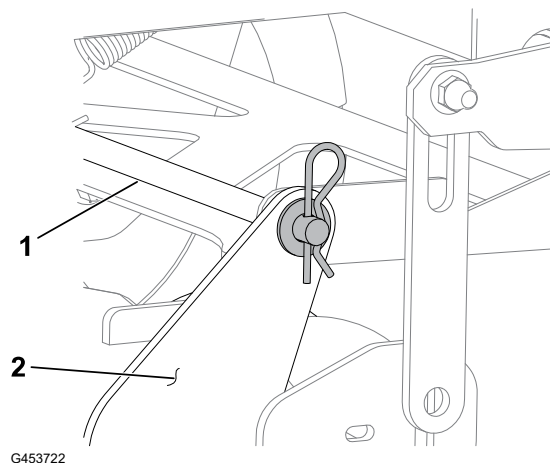

Демонтаж деки газонокосилки (продолжение следует)

6. Снимите верхние крепежные детали, фиксирующие кронштейны на всех 4 подъемных рычагах.
7. Сдвиньте деку газонокосилки назад, чтобы снять ремень газонокосилки со шкива двигателя.
8. Откатите деку газонокосилки от нижней части машины.

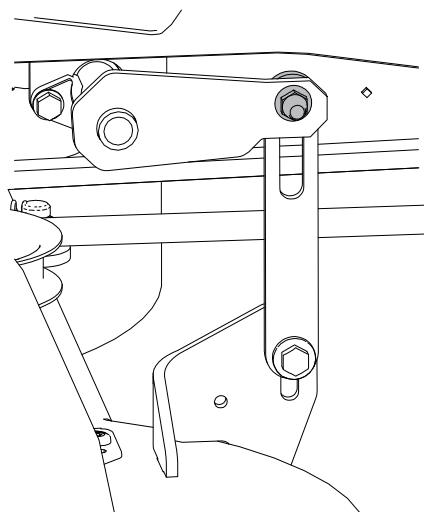

G453704

Установка деки газонокосилки

1. Припаркуйте машину на ровной горизонтальной поверхности, переведите переключатель управления ножами в положение ВЫКЛ и переведите рычаги управления движением в положение ПАРКОВКА.
2. Прежде чем покинуть рабочее место оператора, выключите двигатель, извлеките ключ и дождитесь остановки всех движущихся частей машины.
3. Подкатите деку газонокосилки под машину.
4. Опустите рычаг высоты скашивания в самое нижнее положение.
5. Установите подъемные серьги на подъемные рычаги деки с помощью ранее снятых крепежных деталей.

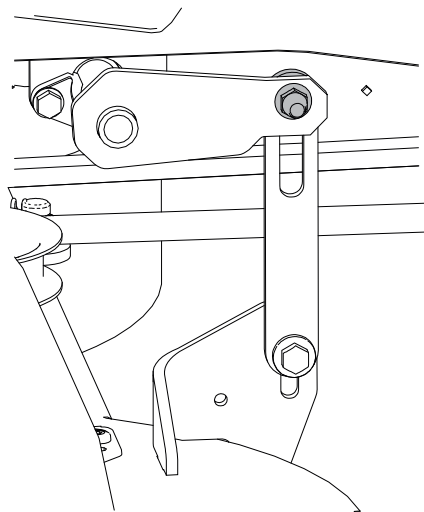

G453704

Установка деки газонокосилки (продолжение следует)

6. Прикрепите передний опорный стержень ① к кронштейну деки ② с помощью игольчатого шплинта и шайбы.
7. Установите ремень газонокосилки на шкив двигателя.
8. Затяните болты экрана деки газонокосилки.

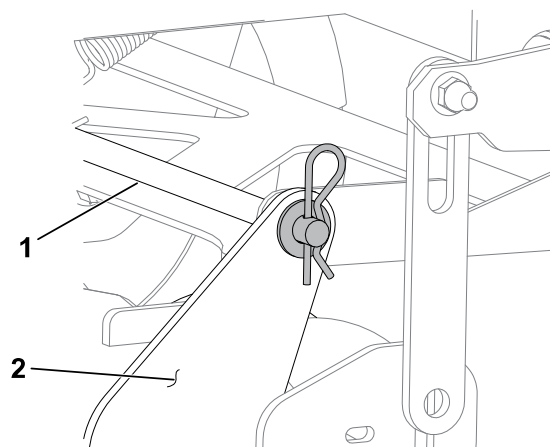

G453722

Замена отражателя травы



ОПАСНО



Если отверстие для выброса не закрыто, в сторону оператора и окружающих могут быть отброшены различные предметы. Кроме того, имеется опасность контакта с ножами. Отбрасываемые предметы или контакт с ножом могут стать причиной тяжелых травм или гибели.

Запрещается эксплуатировать газонокосилку с поднятым, удаленным или видоизмененным отражателем выброса, если система сбора травы или комплект мульчирования не установлены или не работают должным образом.

1. Припаркуйте машину на ровной горизонтальной поверхности, переведите переключатель управления ножами в положение ВЫКЛ и переведите рычаги управления движением в положение ПАРКОВКА.
2. Прежде чем покинуть рабочее место оператора, выключите двигатель, извлеките ключ и дождитесь остановки всех движущихся частей машины.
3. Освободите пружину из выемки в кронштейне отражателя и выдвиньте стержень из приваренных кронштейнов деки, пружины и отражателя выброса.

Замена отражателя травы (продолжение следует)

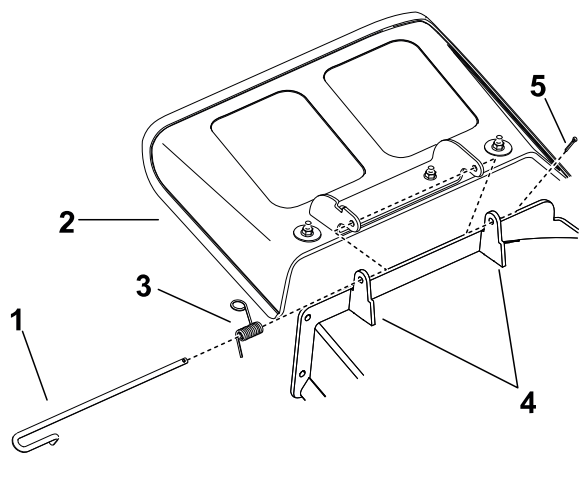

- ① Стержень
- ② Отражатель травы
- ③ Пружина
- ④ Кронштейны деки
- ⑤ Шплинт
- ⑥ Пружина, установленная на стержне

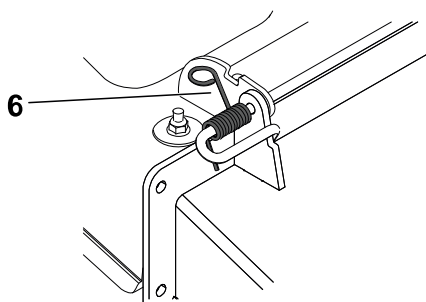

G456086

4. Снимите поврежденный или изношенный отражатель травы.
5. Установите новый отражатель выброса так, чтобы концы кронштейнов находились между приварными кронштейнами на деке, как показано.

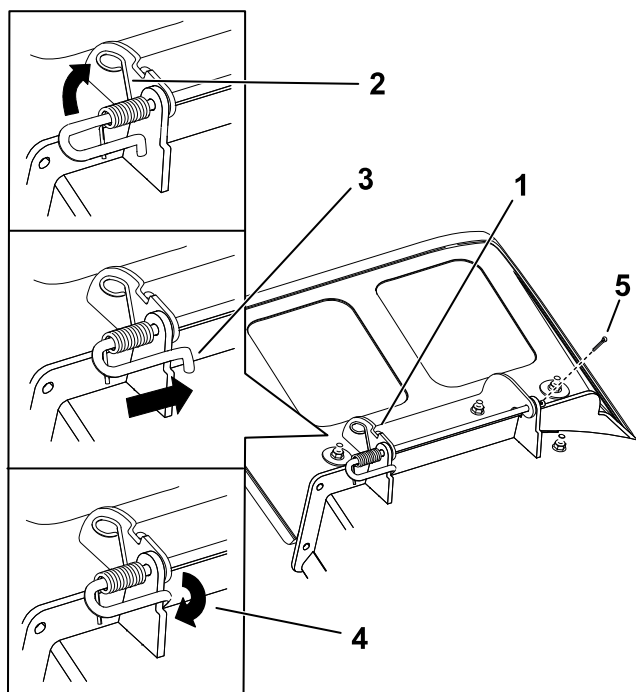

- ① Установленный узел стержня и пружины
- ② Конец пружины, имеющий петлю, установлен в выемку кронштейна отражателя
- ③ Короткий конец стержня заведен за кронштейн газонокосилки
- ④ Короткий конец, удерживаемый кронштейном газонокосилки
- ⑤ Шплинт

G456085

Замена отражателя травы (продолжение следует)

6. Закрепите узел стержня и пружины, закрутив его таким образом, чтобы короткий конец стержня находился за передним кронштейном, приваренным к деке.
7. Вставьте шплинт в конец стержня.

ВНИМАНИЕ

Отражатель травы должен быть подпружинен в опущенном нижнем положении. Поднимите отражатель вверх и убедитесь, что он опускается со щелчком в нижнее положение.

Очистка

Утилизация отходов

Моторное масло, аккумуляторы, гидравлическая жидкость и охлаждающая жидкость двигателя загрязняют окружающую среду. Утилизируйте такие компоненты в соответствии с местными и государственными нормами и правилами.



Безопасность при хранении

- Прежде чем покинуть рабочее место, припаркуйте машину на ровной горизонтальной поверхности, отключите приводы, включите стояночный тормоз, выключите двигатель, извлеките ключ и дождитесь остановки всех движущихся частей.
- Дайте машине остыть перед техническим обслуживанием, регулировкой, заправкой топливом, очисткой или помещением на хранение.
- Для предотвращения возгорания очищайте от травы и мусора режущий блок, глушитель, приводы, подхватчик травы и моторный отсек.
- Удаляйте следы утечек масла или топлива, а также мусор, пропитанный топливом.
- Запрещается хранить машину или емкость с топливом в местах, где есть открытое пламя, искры или малая горелка, используемая, например, в водонагревателе или другом оборудовании.

Подготовка машины к хранению более 30 дней

1. Припаркуйте машину на ровной горизонтальной поверхности, переведите переключатель управления ножами в положение ВЫКЛ и переведите рычаги управления движением в положение ПАРКОВКА.
2. Прежде чем покинуть рабочее место оператора, выключите двигатель, извлеките ключ и дождитесь остановки всех движущихся частей машины.
3. Очистите машину.

ВНИМАНИЕ

Машину можно мыть мягким моющим средством с водой. Не мойте машину струей под давлением. Избегайте излишнего использования воды, особенно рядом с системой привода и двигателем. Мойка под давлением может привести к попаданию загрязнений и воды в важные части, такие как подшипники шпинделей и электрические переключатели.

- A. Удалите скошенную траву, загрязнения и сажевый налет с наружных частей всей машины, особенно с двигателя.
- B. Удалите скребком любые скопления травы и грязи из-под нижней части газонокосилки, затем промойте машину садовым шлангом.

- С. Дайте машине поработать с включенным ВОМ при высокой частоте холостого хода двигателя в течение 2–5 минут после мойки.
4. Проверьте работу стояночного тормоза.
 5. Смажьте машину.
 6. Проверьте давление воздуха в шинах.
 7. Зарядите аккумулятор.
 8. Проверьте состояние лезвий ножей.
 9. Подготовьте топливную систему.
 - А. Добавьте в топливо, содержащееся в баке, стабилизатор/кондиционер на нефтяной основе. **Не используйте стабилизатор на спиртовой основе (этанол или метанол).**
 - В. Запустите двигатель на 5 минут для распределения кондиционированного топлива по топливной системе.
 - С. Выключите двигатель, дайте ему остыть и слейте топливо из бака с помощью насоса сифонного типа или дайте двигателю поработать, пока он не остановится.
 - Д. Утилизируйте надлежащим образом все неиспользованное топливо. Утилизируйте топливо в соответствии с местными законами.

ВНИМАНИЕ

Запрещается хранить топливо с добавлением стабилизатора/кондиционера топлива дольше срока, рекомендованного изготовителем стабилизатора топлива.

10. Подготовьте двигатель.
 - А. Обслужите воздухоочиститель.
 - В. Замените масло в двигателе.
 - С. Выверните свечи зажигания и залейте в свечные отверстия 30 мл (2 столовые ложки) моторного масла.
 - Д. Положите на свечные отверстия ветошь для предотвращения разбрызгивания масла, после чего стартером прокрутите двигатель и распределите масло внутри цилиндров.
 - Е. Установите свечи зажигания, но не устанавливайте провода.
11. Извлеките аккумулятор или отсоедините отрицательный (-) кабель аккумулятора.

Примечание: Храните аккумулятор в сухом прохладном месте, где он не будет подвергаться воздействию экстремальных температур или воды. Держите аккумулятор полностью заряженным, особенно при температуре ниже 0°C (32°F).
12. Проверьте и затяните все крепления. Отремонтируйте или замените все изношенные и поврежденные части, а также восполните отсутствующие части.
13. Подкрасьте все поцарапанные или оголенные металлические поверхности краской, которую можно приобрести в сервисном центре официального дилера.

14. Храните машину в чистом, сухом гараже или складском помещении. Накройте машину для ее защиты и сохранения в чистоте.

Хранение аккумулятора

Примечание: Для правильного хранения аккумулятора следуйте приведенным ниже советам.

- Если машина помещается на хранение на срок более 30 дней, снимите аккумулятор и полностью его зарядите.
- Храните его на полке или установленным на машине.
- Оставьте кабели отсоединенными, если аккумулятор хранится на машине.
- Храните аккумулятор в прохладном месте во избежание быстрого снижения заряда.
- Для предотвращения замерзания аккумулятора храните его полностью заряженным.
- Удельный вес электролита полностью заряженного аккумулятора составляет 1,265–1,299.

Рекомендации по хранению аккумулятора

Если потребуется хранить аккумулятор не на машине, выполните следующие действия:

- Храните аккумулятор в чистом, сухом месте в вертикальном положении.
- Не ставьте аккумуляторы один на другой, за исключением случаев, когда они находятся в упаковочных коробках.
- Не ставьте более 3 аккумуляторов один поверх другого (допускается ставить только 2 аккумулятора, если это аккумуляторы коммерческого типа).
- Проверяйте жидкостные аккумуляторы через каждые 4–6 месяцев и подзаряжайте их в случае необходимости.
- Всегда проверяйте и заряжайте аккумулятор перед его установкой.



Поиск и устранение неисправностей

Топливный бак имеет признаки разрушения или часто загорается контрольная лампа низкого уровня топлива.

Возможная причина	Корректирующее действие
Бумажный элемент воздухоочистителя засорен.	Очистите бумажный элемент.

Двигатель перегревается.

Возможная причина	Корректирующее действие
Чрезмерная нагрузка на двигатель.	Уменьшите скорость движения.
Низкий уровень масла в картере.	Долейте масло в картер.
Засорены охлаждающие ребра и воздушные каналы под корпусом вентилятора двигателя.	Удалите загрязнения с охлаждающих ребер и воздушных каналов.
Загрязнен воздухоочиститель.	Очистите или замените элемент воздухоочистителя.
Загрязнение, вода или остаток топлива в топливной системе.	Обратитесь в сервисный центр официального дилера.

Стартер не вращается.

Возможная причина	Корректирующее действие
Переключатель управления ножами установлен в положение ВКЛ.	Установите переключатель управления ножами в положение ВЫКЛ.
Рычаги управления движением не находятся в положении ПАРКОВКА.	Переведите рычаги управления движением в положение ПАРКОВКА.
Разряжена аккумуляторная батарея.	Зарядите аккумулятор.
Электрические соединения корродировали или ослабли.	Проверьте надежность контакта электрических соединений.

Возможная причина	Корректирующее действие
Перегорел плавкий предохранитель.	Замените предохранитель.
Повреждено реле или переключатель.	Обратитесь в сервисный центр официального дилера.

Двигатель не запускается, запускается с трудом или глохнет.

Возможная причина	Корректирующее действие
Топливный бак пуст.	Заполните топливный бак.
Воздушная заслонка (при наличии) находится в неправильном положении.	Переведите рычаг воздушной заслонки в положение ВКЛ.
Загрязнен воздухоочиститель.	Очистите или замените элемент воздухоочистителя.
Провод(а) свечи зажигания ослаблен(ы) или не подсоединен(ы).	Установите провод(а) на свечу зажигания.
На свече(свечах) зажигания имеются следы точечной коррозии или загрязнений; неправильно отрегулирован зазор свечи.	Установите новую свечу(свечи) зажигания с правильным зазором.
Грязь в топливном фильтре.	Замените топливный фильтр.
Грязь, вода или оставшееся топливо в топливной системе.	Обратитесь в сервисный центр официального дилера.
Марка топлива в топливном баке не соответствует требованиям.	Слейте топливо из бака и залейте топливо соответствующей марки.
Низкий уровень масла в картере.	Долейте масло в картер.

Двигатель теряет мощность.

Возможная причина	Корректирующее действие
Чрезмерная нагрузка на двигатель.	Уменьшите скорость движения.
Загрязнен воздухоочиститель.	Очистите элемент воздухоочистителя.
Низкий уровень масла в картере.	Долейте масло в картер.
Закупорены охлаждающие ребра и воздушные каналы под корпусом вентилятора двигателя.	Удалите загрязнения с охлаждающих ребер и воздушных каналов.

Возможная причина	Корректирующее действие
На свече(свечах) зажигания имеются следы точечной коррозии или загрязнений; неправильно отрегулирован зазор свечи.	Установите новую свечу(свечи) зажигания с правильным зазором.
Засорено вентиляционное отверстие топливного бака.	Обратитесь в сервисный центр официального дилера.
Грязь в топливном фильтре.	Замените топливный фильтр.
Загрязнение, вода или остаток топлива в топливной системе.	Обратитесь в сервисный центр официального дилера.
Марка топлива в топливном баке не соответствует требованиям.	Обратитесь в сервисный центр официального дилера.

Машина не движется.

Возможная причина	Корректирующее действие
Открыты перепускные клапаны.	Закройте буксировочные клапаны.
Ремни привода изношены, ослаблены или порваны.	Обратитесь в сервисный центр официального дилера.
Соскальзывание ремней приводов со шкивов.	Обратитесь в сервисный центр официального дилера.
Отказ трансмиссии.	Обратитесь в сервисный центр официального дилера.

Необычная вибрация машины.

Возможная причина	Корректирующее действие
Режущий нож (ножи) погнут(ы) или несбалансирован(ы).	Установите новый нож (новые ножи).
Ослаблен болт крепления ножа.	Затяните болт крепления ножа.
Ослабли болты крепления двигателя.	Затяните болты крепления двигателя.
Ослаблены шкив двигателя, натяжной ролик или шкив ножа.	Подтяните соответствующий шкив или ролик.
Шкив двигателя поврежден.	Обратитесь в сервисный центр официального дилера.

Возможная причина	Корректирующее действие
Погнут шпindelь ножа.	Обратитесь в сервисный центр официального дилера.
Монтажная опора двигателя ослаблена или изношена.	Обратитесь в сервисный центр официального дилера.

Высота скашивания неравномерная.

Возможная причина	Корректирующее действие
Нож (ножи) не заточен.	Заточите нож(и).
Режущий нож (ножи) погнут.	Установите новый режущий нож (ножи).
Газонокосилка не выровнена по горизонтали.	Выровняйте газонокосилку в продольном и поперечном направлениях.
Неправильная настройка защитного валика (при наличии).	Отрегулируйте высоту защитных валиков.
Нижняя сторона деки газонокосилки загрязнена.	Очистите нижнюю сторону деки газонокосилки.
Неправильное давление в шинах.	Отрегулируйте давление в шинах.
Погнут шпindelь ножа.	Обратитесь в сервисный центр официального дилера.

Ножи не вращаются.

Возможная причина	Корректирующее действие
Ремень привода изношен, ослаблен или порван.	Установите новый ремень привода.
Соскальзывание ремня привода со шкива.	Установите ремень привода и проверьте правильное положение валов регулировки и направляющих ремня.
Переключатель или муфта ВОМ неисправны.	Обратитесь в сервисный центр официального дилера.
Ремень газонокосилки изношен, ослаблен или порван.	Установите новый ремень газонокосилки.

Примечания.

