



Gebruikershandleiding

Titan ZX4875, ZXM4875, ZXM5475 of ZXM6075 Zitmaaier

Modelnr.—Serienummerbereik

76420—400000000 en hoger

76425—400000000 en hoger

76530—400000000 en hoger

76635—400000000 en hoger

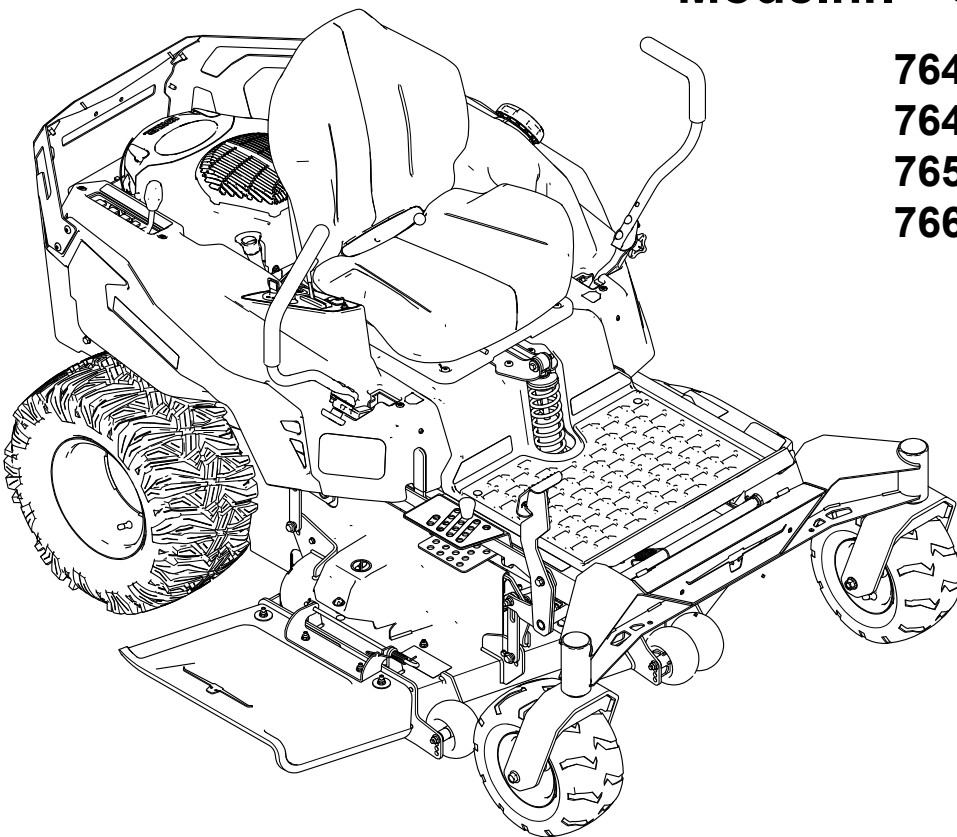

Disclaimers en wettelijke informatie

Dit product voldoet aan alle relevante Europese richtlijnen; zie voor details de aparte productspecifieke conformiteitsverklaring.

Bruto- en nettokoppel: Het bruto- en nettokoppel van deze motor is door de motorfabrikant in laboratoriumomstandigheden gemeten volgens standaard J1940 of J2723 van de Society of Automotive Engineers (SAE). Omdat bij de configuratie rekening is gehouden met de veiligheids-, emissie- en gebruiksvoorschriften, zal de motor van dit type maaiers in de praktijk veel minder koppel hebben. Raadpleeg de meegeleverde documentatie van de motorfabrikant.

Inhoudsopgave

Hoofdstuk 1: Inleiding	1-1
Beoogd gebruik	1-1
Hulp zoeken	1-1
Handleidingconventies	1-2
Classificaties voor veiligheidswaarschuwingen	1-2
Hoofdstuk 2: Veiligheid	2-1
Algemene veiligheid	2-1
Hellingshoekindicator	2-2
Veiligheids- en instructiestickers	2-3
Hoofdstuk 3: Productoverzicht	3-1
Bedieningspaneel	3-1
Rijhendels	3-3
Parkeerstand	3-3
MyRide®-instelhendel voor de vering	3-4
Maaihoogetepen	3-4
Maaidekpedaal	3-4
Hendel voor de transportvergrendeling	3-4
Brandstofmeter	3-5
Specificaties	3-5
Hoofdstuk 4: Gebruik	4-1
Voorafgaand aan de werking	4-1
Veiligheidsinstructies voorafgaand aan het werk	4-1
Brandstof	4-4
Dagelijks onderhoud uitvoeren	4-5
Inrijperiode	4-5
Veiligheidssysteem	4-5
De bestuurdersstoel instellen	4-6
De hoogte van de rijhendel afstellen	4-7
De hoek van de rijhendel afstellen	4-7
Omzetten naar de zijafvoer	4-8
Tijdens de werking	4-16
Veiligheid tijdens het werk	4-16
Plaatsnemen in de bestuurderspositie	4-20
De motor starten	4-20
De motor afzetten	4-21
Met de machine rijden	4-22
De messchakelaar (aftakas) bedienen	4-23
Zijuitworp	4-24

De maaihoogte instellen	4-25
De transportvergrendeling gebruiken	4-25
Antiscalpeerollen afstellen	4-26
Tips voor bediening en gebruik	4-26
Na de werking.....	4-27
Veiligheid na het werk.....	4-27
De machine reinigen	4-28
De machine transporteren.....	4-28
Hoofdstuk 5: Onderhoud.....	5-1
Veiligheid bij onderhoud.....	5-1
Aanbevolen onderhoudsschema.....	5-2
Procedures voorafgaand aan het onderhoud	5-3
Een defecte machine verplaatsen	5-3
De afdekking van het maaidek losmaken	5-4
Motor onderhouden.....	5-5
Veiligheid van de motor.....	5-5
LuchtfILTER onderhouden	5-5
Motorolie verversen	5-7
Bougie onderhouden	5-9
Ventilatorbehuizing reinigen.....	5-11
Brandstofonderhoud	5-12
Het brandstoffilter vervangen	5-12
Elektrisch systeem onderhouden	5-13
Veiligheid van het elektrisch systeem.....	5-13
De accu onderhouden	5-13
Machine starten met startkabel	5-17
De zekeringen onderhouden	5-19
Aandrijfsysteem onderhouden	5-19
De bandenspanning controleren	5-19
De wielmoeren controleren	5-20
De sporing afstellen	5-20
De riem onderhouden.....	5-21
De riemen controleren.....	5-21
Drijfriem van maaidek vervangen	5-21
Het maaidek onderhouden.....	5-24
Veiligheid van de messen.....	5-24
Maaimessen onderhouden	5-24
Maaidek horizontaal stellen	5-27
Het maaidek verwijderen	5-29
Het maaidek monteren.....	5-30
Grasgeleider vervangen	5-31
Reinigen.....	5-33
Afval afvoeren	5-33
Hoofdstuk 6: Opslag	6-1
Veiligheid tijdens opslag	6-1
De machine voorbereiden op opslag van meer dan 30 dagen.....	6-1
De accu stallen.....	6-3
Tips voor het bewaren van de accu	6-3
Hoofdstuk 7: Problemen oplossen	7-1
Hoofdstuk 8: Schema's	8-1
Elektrisch schema	8-1



Beoogd gebruik

Deze zitmaaier met draaiende messen is bedoeld voor gebruik door particulieren in residentiële toepassingen. De machine is voornamelijk ontworpen voor het maaien van gras op goed onderhouden gazons. Dit product gebruiken voor andere doeleinden dan het bedoelde gebruik kan gevaarlijk zijn voor u of voor omstanders.

Lees deze informatie zorgvuldig door, zodat u weet hoe u de machine op de juiste wijze moet gebruiken en onderhouden en om schade aan de machine en letsel te voorkomen. U bent verantwoordelijk voor het juiste en veilige gebruik van de machine.

Hulp zoeken

Ga naar www.Toro.com voor documentatie over productveiligheid en bedieningsinstructies, informatie over accessoires, hulp bij het vinden van een dealer of om uw product te registreren.

Als u service, originele Toro onderdelen of aanvullende informatie nodig hebt, kunt u contact opnemen met een erkende servicedealer of met Toro de klantenservice. U dient hierbij altijd het model- en het serienummer van het product te vermelden. Deze nummers bevinden zich op het plaatje met het serienummer op uw product (1). U kunt de nummers noteren in de ruimte hieronder.

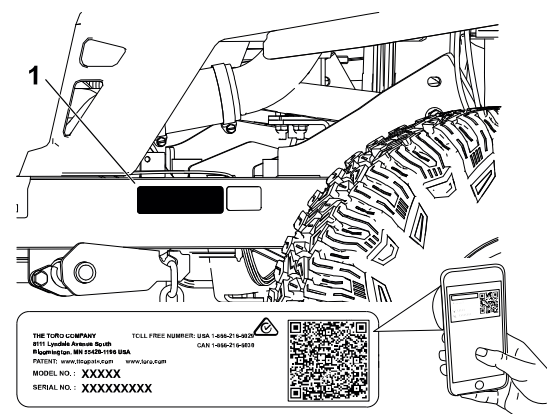

G451770

BELANGRIJK

U kunt met uw mobiele apparaat de QR-code op het plaatje met het serienummer (indien aanwezig) scannen om toegang te krijgen tot de garantie, onderdelen en andere productinformatie.

Model- nummer:		Serie- nummer:	
---------------------------	--	---------------------------	--

Handleidingconventies

Er worden in deze handleiding een aantal mogelijke gevaren en een aantal veiligheidsberichten genoemd met het volgende veiligheidssymbool, dat duidt op een gevaarlijke situatie die zwaar lichamelijk letsel of de dood tot gevolg kan hebben wanneer de veiligheidsvoorschriften niet in acht worden genomen.



G405934

Er worden in deze handleiding twee woorden gebruikt om uw aandacht op bijzondere informatie te vestigen. **Belangrijk** attendeert u op bijzondere technische informatie en **Opmerking** duidt algemene informatie aan die bijzondere aandacht verdient.

Classificaties voor veiligheidswaarschuwingen

Het waarschuwingssymbool dat wordt getoond in deze handleiding en op de machine geeft belangrijke veiligheidsinformatie aan die u moet opvolgen om ongelukken te voorkomen.

Het waarschuwingssymbool wordt weergegeven boven informatie die u waarschuwt voor onveilige acties of situaties en wordt gevolgd door het woord **GEVAAR**, **WAARSCHUWING**, of **VOORZICHTIG**.



GEVAAR



Gevaar: een direct gevaarlijke situatie die, als deze niet wordt voorkomen, *altijd zal leiden tot de dood of ernstig letsel.*



WAARSCHUWING



Waarschuwing: een mogelijk gevaarlijke situatie die, als deze niet wordt voorkomen, *kan leiden tot de dood of ernstig letsel.*



OPGELET



Voorzichtig: een mogelijk gevaarlijke situatie die, als deze niet wordt voorkomen, *kan leiden tot licht of middelmatig letsel.*



Algemene veiligheid

Dit product kan handen of voeten afsnijden en voorwerpen uitwerpen. Volg altijd alle veiligheidsinstructies op om ernstig of mogelijk dodelijk letsel te voorkomen.

- Voordat u de motor start, moet u de instructies en waarschuwingen in deze *Gebruikershandleiding* en op de machine, de motor en de hulpstukken lezen, begrijpen en uitvoeren.
- Laat kinderen of personen die geen instructie hebben ontvangen de machine niet gebruiken of er onderhoudswerkzaamheden aan verrichten. Laat enkel mensen die verantwoordelijk en getraind zijn en die bovendien vertrouwd zijn met de instructies en fysiek ertoe in staat zijn de machine bedienen of er onderhoudswerkzaamheden aan verrichten.
- Houd omstanders, en vooral kinderen, uit het werkgebied.
- Gebruik de machine niet in de buurt van steile hellingen, greppels, oevers, water of andere gevaren, of op hellingen steiler dan 15°.
- Houd handen en voeten uit de buurt van de bewegende onderdelen.
- Gebruik de machine alleen als alle veiligheidsplaten, afschermingen, veiligheidsschakelaars en andere voorzieningen aanwezig zijn en juist werken.
- Parkeer de machine op een gelijke ondergrond, schakel de aandrijvingen uit, stel de parkeerrem in werking, zet de motor af, verwijder het contactsleuteltje en wacht totdat alle bewegende delen tot stilstand zijn gekomen voordat u de bestuurdersstoel verlaat.
- Wacht totdat de machine is afgekoeld, voordat u de machine afstelt, met brandstof vult, reinigt, stalt of er onderhoudswerkzaamheden aan verricht.

Hellingshoekindicator

U mag deze pagina kopiëren voor persoonlijk gebruik.

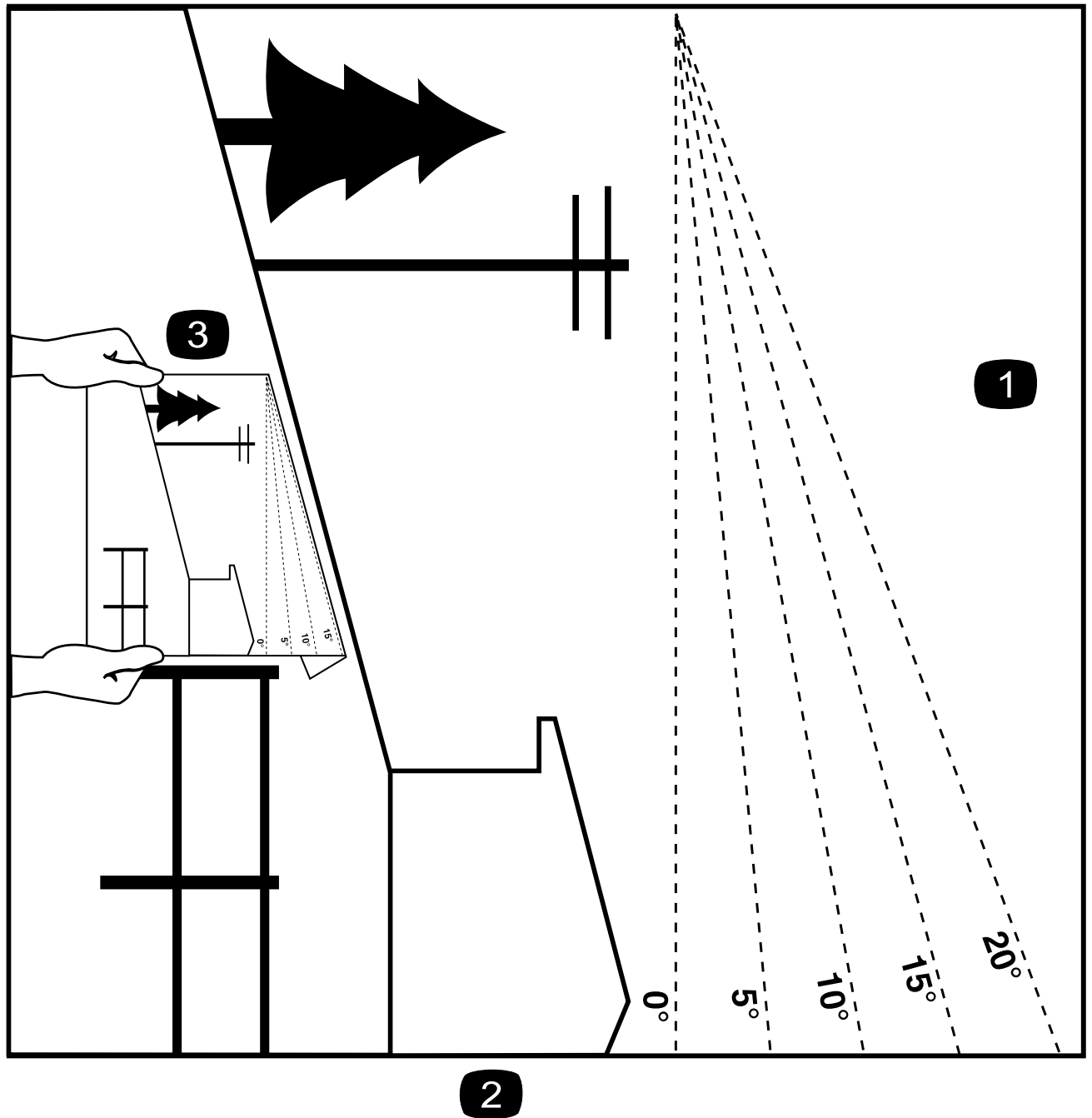

G011841s

- ① De maximale hellingshoek waarbij u de machine mag gebruiken is 15 graden. Gebruik het hellingschema om de hellingshoek te bepalen voordat u de machine bedient. **Gebruik de machine niet op hellingen van meer dan 15 graden.** Langs de betreffende lijn van de aanbevolen hellingshoek vouwen.
- ② Lijn deze rand uit met een verticaal oppervlak, bijvoorbeeld een boom, gebouw of hek.
- ③ Voorbeeld van het vergelijken van de hellingshoek met de gevouwen rand

Veiligheids- en instructiestickers



Veiligheidsstickers en veiligheidsinstructies zijn gemakkelijk zichtbaar voor de bestuurder en bevinden zich bij plaatsen waar gevaar kan ontstaan. Vervang alle beschadigde of ontbrekende stickers.

Sticker onderdeel: 117-1194

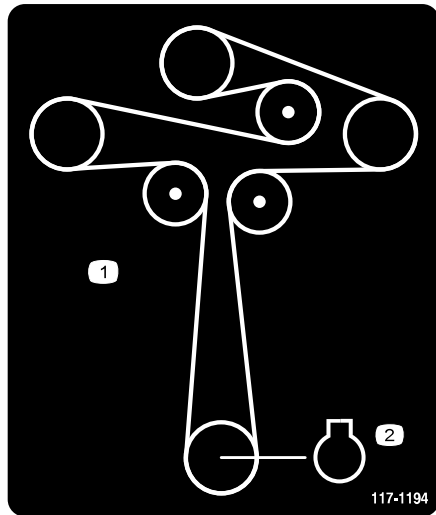

- ① Geleiding van drijfriem
- ② Motor

Sticker onderdeel: 130-0731



de buurt van bewegende onderdelen.

- ① Waarschuwing – de machine kan voorwerpen uitwerpen; zorg ervoor dat de grasgeleider op zijn plaats zit.
- ② Handen of voeten kunnen worden gesneden door het maaiemes – blijf uit

Sticker onderdeel: 130-0765

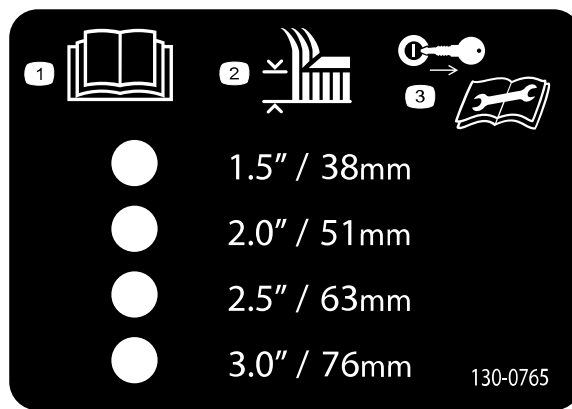

- ① Lees de *Gebruikershandleiding*.
- ② Maaihoogteselectie
- ③ Verwijder het sleuteltje voordat u onderhoudswerkzaamheden verricht.

Sticker onderdeel: 132-0872

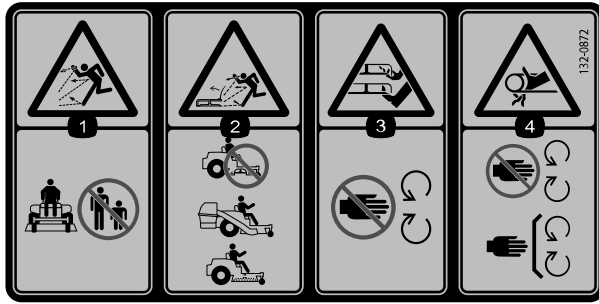

s_decad132-0872

worden, riem – blijf uit de buurt van van bewegende delen; houd alle beschermende delen op hun plaats.

- ① Risico op weggeslingerde objecten – houd omstanders op een afstand.
- ② Risico op uitgeworpen voorwerpen, maaier – gebruik de machine niet met een open maaidek; gebruik een grasvanger of een geleider.
- ③ Handen of voeten kunnen worden gesneden/geamputeerd, maimes – blijf uit de buurt van bewegende onderdelen.
- ④ Risico dat de handen gegrepen

Sticker onderdeel: 139-2394

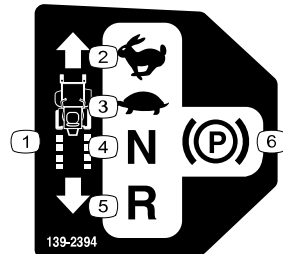

s_decad139-2394

- ① Tractiebediening
- ② Snel
- ③ Langzaam
- ④ Vrijstand
- ⑤ Achteruit
- ⑥ Parkeerrem

Sticker onderdeel: 139-2395

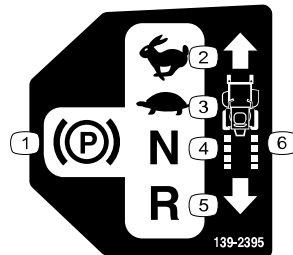

s_decad139-2395

- ① Parkeerrem
- ② Snel
- ③ Langzaam
- ④ Vrijstand
- ⑤ Achteruit
- ⑥ Tractiebediening

Sticker onderdeel: 144-5288

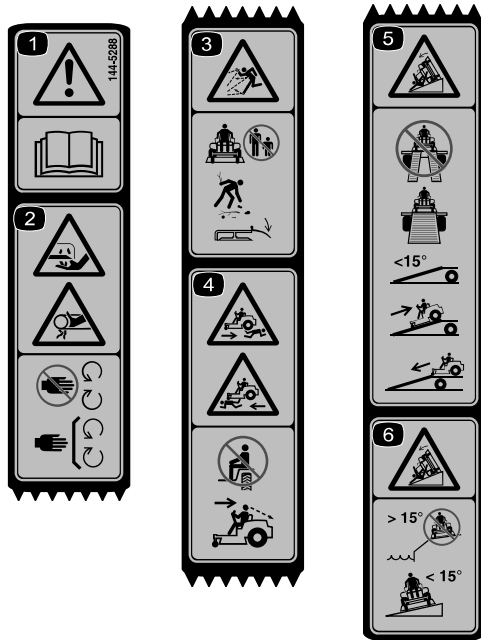

s_decad144-5288

niet in de buurt van steile hellingen of hellingen van meer dan 15°; gebruik de machine alleen op hellingen van minder dan 15°.

- ① Waarschuwing – lees de *Gebruikershandleiding*.
- ② Handen of vingers kunnen worden gesneden/geamputeerd – blijf uit de buurt van bewegende delen; houd alle beschermende delen op hun plaats.
- ③ Machine kan voorwerpen uitwerpen – houd omstanders uit de buurt; raap afval op; zorg ervoor dat de grasgeleider op zijn plaats zit.
- ④ Risico om overreden te worden/ achterover te kantelen – vervoer geen passagiers; kijk achterom en omlaag wanneer u achteruitrijdt.
- ⑤ Kantelgevaar - gebruik geen dubbele oprijplaat bij het laden op een aanhanger. Gebruik een enkele oprijplaat die breed genoeg is voor de machine. Gebruik geen oprijplaat die een hellingshoek heeft van meer dan 15°. Rij achteruit de oprijplaat op en rij vooruit de oprijplaat af.
- ⑥ Kantelgevaar – gebruik de machine

Opmerking: Deze machine voldoet aan de tests die de statische breedte- en lengtestabiliteit meten en die standaard zijn in de sector. De maximale aanbevolen hellingshoek wordt vermeld op de sticker. Raadpleeg de instructies voor gebruik van de machine op hellingen in de *Gebruikershandleiding* en de omstandigheden waarin u de machine zou gebruiken om na te gaan of u de machine op een bepaalde dag en op het terrein in kwestie kunt gebruiken. Veranderingen in het terrein kunnen tot gevolg hebben dat de machine anders reageert op hellingen.

Sticker onderdeel: 147-2399

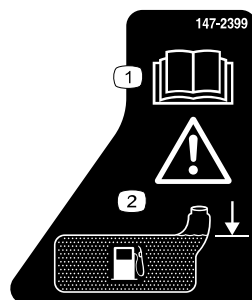

s_decad147-2399

- ① Lees de *Gebruikershandleiding*.
- ② Waarschuwing - vul tot aan de onderkant van de vulnek; waarschuwing – de tank niet te vol gieten

Sticker onderdeel: 147-7571

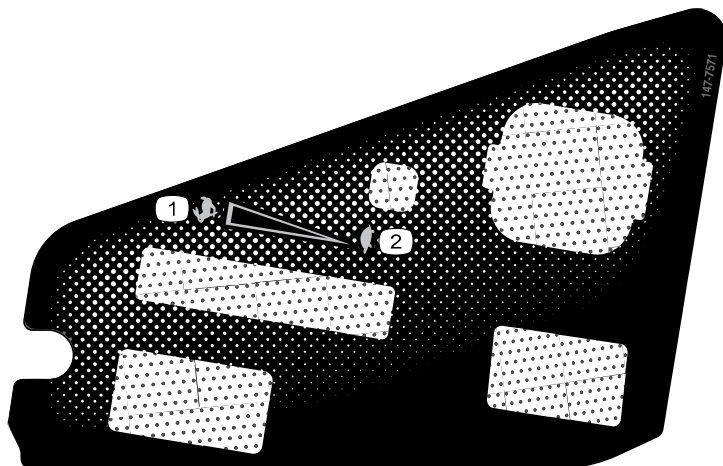

s_decad147-7571

- ① Snel
- ② Langzaam

Sticker onderdeel: 147-7574

Alleen MyRIDE-modellen



s_decad147-7574

Sticker onderdeel: 161-6207

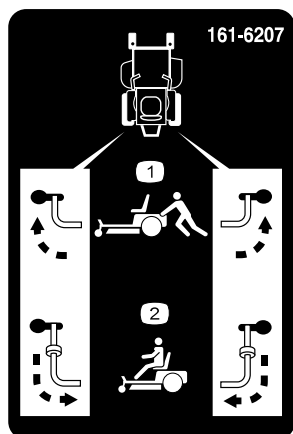

decal161-6207

- ① Omloophendel, hendel in duwstand
- ② Omloophendel, hendel in gebruiksstand

Sticker onderdeel: 161-6208

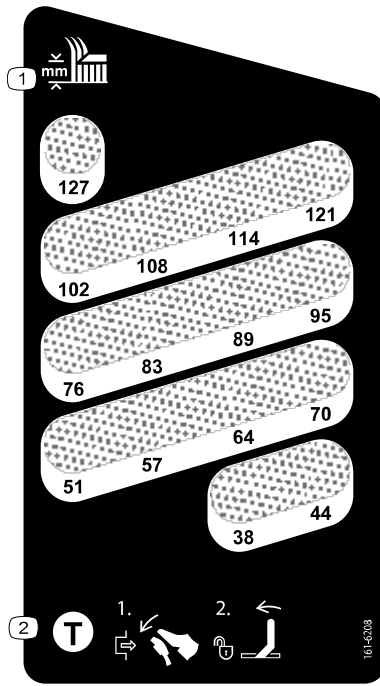

① Maaihoogte

② de transportvergrendeling op te heffen: duw het maaidekpedaal naar voren, beweeg de hendel voor de transportvergrendelingshendel naar voren en beweeg het maaidekpedaal vervolgens naar achteren in de richting van de gewenste maaihoogte.

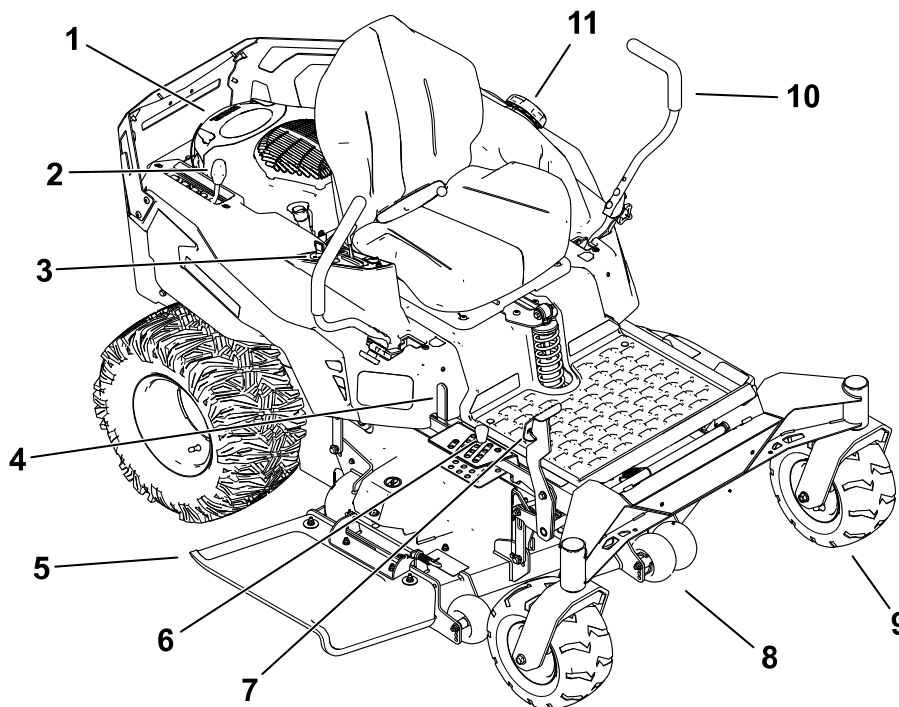

G453237

- ① Motor
- ② MyRide® hendel voor afstelling van de vering (alleen machines met MyRide-vering)
- ③ Bedieningspaneel
- ④ Hendel voor de transportvergrendeling
- ⑤ Geleider
- ⑥ Pen voor de maaihoogte
- ⑦ Maaidekpedaal
- ⑧ Antiscalpeerrol
- ⑨ Voorste zwenkwiel
- ⑩ Rijhendel
- ⑪ Dop van brandstoftank

Bedieningspaneel

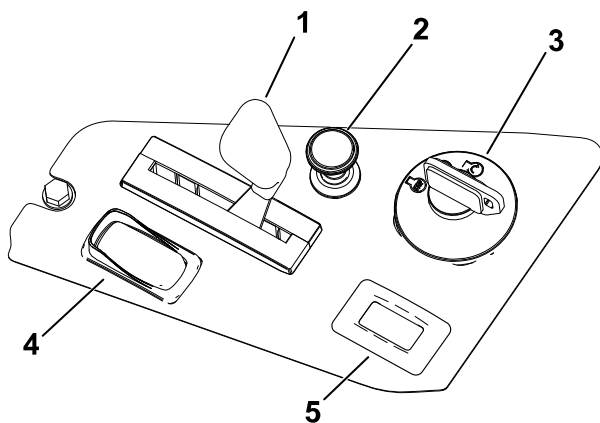

G453238

- ① Gashendel
- ② Chokeklep
- ③ Contactschakelaar
- ④ Aftakasschakelaar
- ⑤ Urenteller

Sleutelcontact

Gebruik de contactschakelaar om de machine in en uit te schakelen.

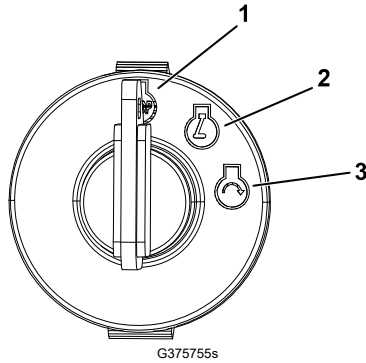

G375755s

- ① Zet de motor af
- ② Laat de motor draaien
- ③ Start de motor

Gashendel

De gashendel regelt het motortoerental en zorgt voor een continu verstelbare regeling van LANGZAAM naar SNEL.

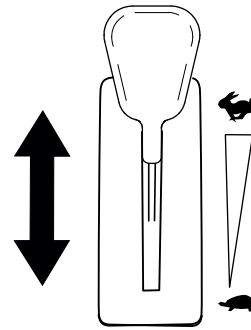

G450843

Maimeschakelaar (aftakas)

Met de maimeschakelaar, aangeduid met het aftakassymbool, schakelt u de aandrijving naar de maimesen in of uit.

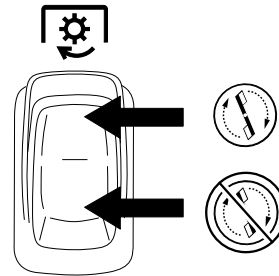

G428617

Chokeknop

Gebruik de chokeknop om een koude motor te starten.

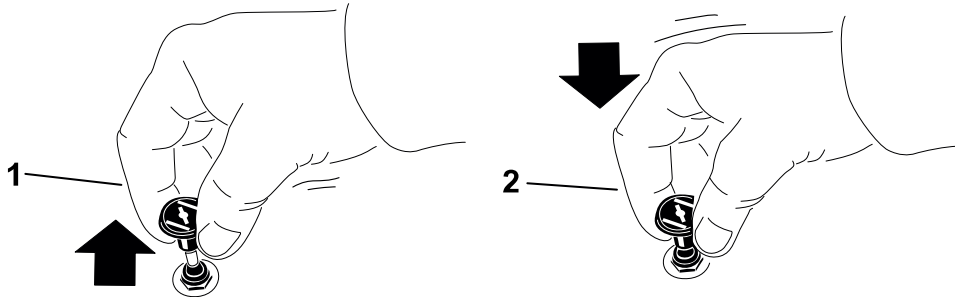

G419508

① Ingeschakeld

② Uitgeschakeld

Urenteller

De urenteller registreert het aantal uren dat de motor in bedrijf is geweest. Gebruik deze tijden om regelmatig onderhoudswerkzaamheden te plannen.

Rijhendels

De rijhendels worden gebruikt om de motor vooruit en achteruit te laten rijden en om bochten naar links of naar rechts te maken.

Parkeerstand

Beweeg de rijhendels vanuit het midden naar buiten in de PARKEERSTAND om de parkeerrem aan te halen wanneer u de machine stopt of verlaat.

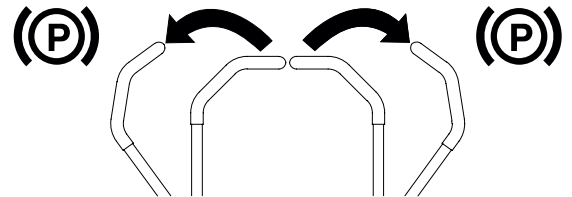

G438246

MyRide®-instelhendel voor de vering

Voor machines met het MyRide-ophangingsysteem

Gebruik de verstelhendel om de stoelvering in te stellen voor een soepele en comfortabele rit.

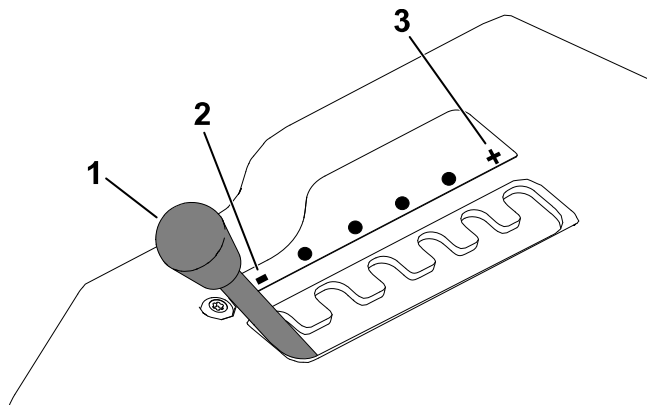

G292102s

- ① Instelhendel
- ② Zachtere vering
- ③ Strakkere vering

Maaihoogtepen

De maaihoogtepen kan in combinatie met het voetpedaal worden gebruikt om het maaidek op een specifieke maaihoogte te vergrendelen. Verander de maaihoogte alleen wanneer de machine niet rijdt.

Maaidekpedaal

Gebruik het maaidekpedaal om het maaidek vanuit de zittende positie even omhoog te brengen om obstakels te ontwijken of om de maaihoogte te wijzigen.

Hendel voor de transportvergrendeling

Gebruik de hendel voor de transportvergrendeling om het maaidek uit de TRANSPORTSTAND (volledig omhoog) te halen.

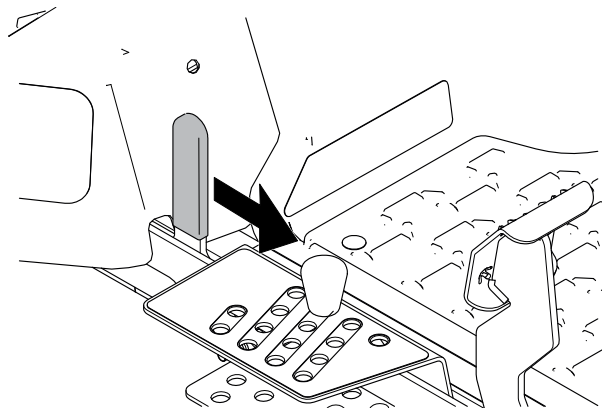

G453249

Brandstofmeter

De brandstofmeter geeft aan hoeveel brandstof er in de tank zit.

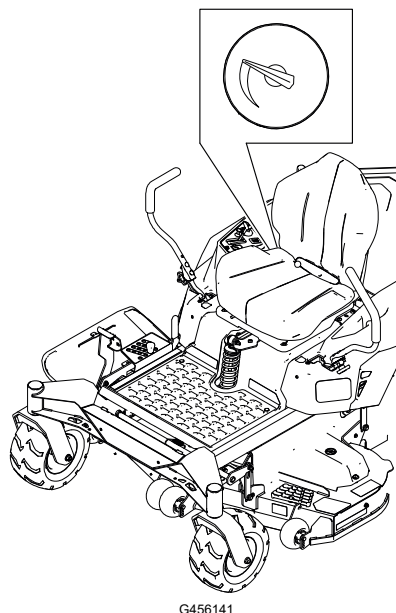

G456141

Specificaties

Opmerking: Specificaties en ontwerp kunnen zonder voorafgaande kennisgeving worden gewijzigd.

	Model 76420	Model 76425	Model 76530	Model 76635
Maaibreedte	123 cm	123 cm	137 cm	152 cm
Breedte met grasgeleider omlaag	163 cm	163 cm	178 cm	192 cm
Breedte met grasgeleider omhoog	138 cm	138 cm	152 cm	166 cm
Lengte	208 cm	208 cm	208 cm	208 cm
Hoogte	124 cm	127 cm	127 cm	127 cm
Gewicht	338 kg	354 kg	354 kg	371 kg

Hulpstukken/accessoires

Een selectie van door Toro goedgekeurde werktuigen en accessoires is verkrijgbaar voor gebruik met de machine om de mogelijkheden daarvan te verbeteren en uit te breiden. Neem contact op met uw erkende servicedealer of een erkende Toro distributeur, of bezoek www.Toro.com voor een lijst van alle goedgekeurde werktuigen en accessoires.

Om de beste prestaties te verkrijgen en ervoor te zorgen dat de veiligheidscertificaten van de machine blijven gelden, moet u ter vervanging altijd originele Toro onderdelen en accessoires aanschaffen.

Voorafgaand aan de werking

Veiligheidsinstructies voorafgaand aan het werk

- Laat kinderen of personen die geen instructie hebben ontvangen de machine niet gebruiken of er onderhoudswerkzaamheden aan verrichten. Plaatselijke voorschriften kunnen nadere eisen stellen aan de leeftijd van degene die met de machine werkt. Plaatselijke voorschriften kunnen nadere eisen stellen aan de leeftijd van degene die met de machine werkt. De eigenaar is verantwoordelijk voor de instructie van alle bestuurders en technici.
- Inspecteer het gebied waar u het apparaat gaat gebruiken en verwijder alle voorwerpen die kunnen worden weggeslingerd of die de werking van het apparaat kunnen belemmeren.
- Inspecteer het terrein om na te gaan welke accessoires en werktuigen nodig zijn om de machine veilig en goed te gebruiken.
- Vervoer geen passagiers op de machine.
- Zorg ervoor dat u vertrouwd raakt met de bedieningsorganen en de veiligheidssymbolen, en weet hoe u de machine veilig kunt gebruiken.
- Controleer de aanwezigheid en goede werking van de dodemansinrichtingen, veiligheidsschakelaars en schermen. Gebruik de machine uitsluitend als deze naar behoren werkt.
- Draag geschikte kleding en uitrusting, zoals oogbescherming, een lange broek, stevige schoenen met een gripvaste zool en gehoorbescherming. Draag lang haar niet los en draag geen losse kleding of juwelen.
- Gebruik de machine niet tenzij alle schermen en veiligheidsvoorzieningen zoals de geleiders en de volledige grasvanger op hun plaats zitten en goed werken. Vervang versleten of kapotte onderdelen indien nodig.
- Zet de motor af, verwijder het contactsleuteltje en wacht totdat alle bewegende onderdelen tot stilstand zijn gekomen voordat u de bestuurderspositie verlaat. Wacht totdat de machine is afgekoeld, voordat u de machine afstelt, met brandstof vult, reinigt, stalt of er onderhoudswerkzaamheden aan verricht.



WAARSCHUWING



Contact met het mes kan leiden tot ernstig lichamelijk letsel.

Als u de motor uitschakelt moet het maimes (of de maimesen) stoppen. Als dit niet het geval is, mag u de machine niet verder gebruiken en moet u contact opnemen met een erkende servicedealer.

Veiligheidsinstructies voorafgaand aan het werk (vervolg)

- Controleer voordat u begint te maaien de machine om zeker te zijn dat de maai-eenheden goed werken.
- Houd omstanders, met name kinderen, en huisdieren tijdens het werk uit de buurt van de machine. Schakel de machine en het/de werktuig(en) uit indien iemand het werkgebied betreedt.

Brandstofveiligheid

- Brandstof is uiterst ontvlambaar en zeer explosief. Brand of explosie van brandstof kan brandwonden bij u of anderen en materiële schade veroorzaken.
 - Om te voorkomen dat een statische lading de brandstof tot ontbranding kan brengen, moet u het benzinevat en/of de machine voordat u de tank vult op de grond plaatsen, niet op een voertuig of een ander object.
 - Vul de brandstoftank op een horizontaal oppervlak en in de open lucht wanneer de motor koud is. Eventueel gemorste brandstof opnemen.
 - Rook niet als u omgaat met brandstof, en houd brandstof uit de buurt van open vuur en vonken.
 - Als de motor draait of heet is, mag de brandstoftankdop niet worden verwijderd en mag de tank niet met brandstof worden bijgevuld.
 - Probeer de motor niet te starten als u brandstof morst. Zorg ervoor dat er geen ontstekingsbronnen in de buurt zijn totdat de brandstofdampen volledig zijn verdwenen.
 - Brandstof in een goedgekeurd vat of blik en buiten bereik van kinderen bewaren.
- Giet de brandstoftank niet te vol. Plaats de brandstofdop terug en maak hem stevig vast.
- In bepaalde omstandigheden kan tijdens het tanken statische elektriciteit worden ontladen, waardoor vonken ontstaan die de brandstofdampen tot ontbranding kunnen brengen.
- Vul brandstofvaten niet in een voertuig, vrachtwagen of op een aanhanger met kunststof beplating. Zet brandstofvaten altijd op de grond en uit de buurt van het voertuig voordat u de tank bijvult.
- Laad de machine uit de vrachtwagen of aanhanger en vul deze bij met brandstof wanneer ze op de grond staat. Als dit niet mogelijk is, vul dan brandstof bij uit een draagbaar vat in plaats van met een brandstofpistool.
- Houd het vulpistool in contact met de rand van de benzinetank of het vat tot het tanken voltooid is. Gebruik geen vergrendeling voor het vulpistool.
- Brandstof is schadelijk of dodelijk bij inname. Langdurige blootstelling aan dampen kan leiden tot ernstig letsel en ziekte.
 - Voorkom dat u dampen lange tijd inademt.
 - Houd uw handen en gezicht uit de buurt van het vulpistool en de opening van de brandstoftank.
 - Houd brandstof uit de buurt van ogen en huid.

Veiligheidsinstructies voorafgaand aan het werk (vervolg)

- Neem eventueel gemorste brandstof op.
- Sla de machine en de brandstofhouder niet op plaatsen waar open vlammen, vonken of waakvlammen (bv. van een boiler of andere toestellen) aanwezig kunnen zijn.
- Gebruik de machine uitsluitend als het complete uitlaatsysteem is gemonteerd en naar behoren werkt.

Brandstof

Brandstof

Capaciteit	19 liter
Type	Loodvrije benzine
Minimaal octaangetal	87 (VS) of 91 (researchoctaangetal; buiten de VS)
Ethanol	Niet meer dan 10% van het volume
Methanol	Geen
MTBE (methyl-tertiair-butylether)	Niet meer dan 15% van het volume
Olie	Niet toevoegen aan de brandstof

Gebruik uitsluitend schone, verse brandstof (minder dan 30 dagen oud) van een gerespecteerde bron.

BELANGRIJK

Als u minder problemen wilt ondervinden tijdens de start, kunt u een brandstofstabilisator/conditioner aan de verse brandstof toevoegen volgens de voorschriften van de fabrikant van de brandstofstabilisator/conditioner.

Brandstoftank vullen

1. Parkeer de machine op een horizontaal oppervlak.
2. Zet de rijhendels in PARKEER.
3. Zet de motor af en verwijder het sleuteltje.
4. Maak de omgeving rond de tankdop schoon en vul de brandstoftank.

BELANGRIJK

Vul de tank tot aan de onderkant van de vulnek. Vul de brandstoftank niet helemaal.

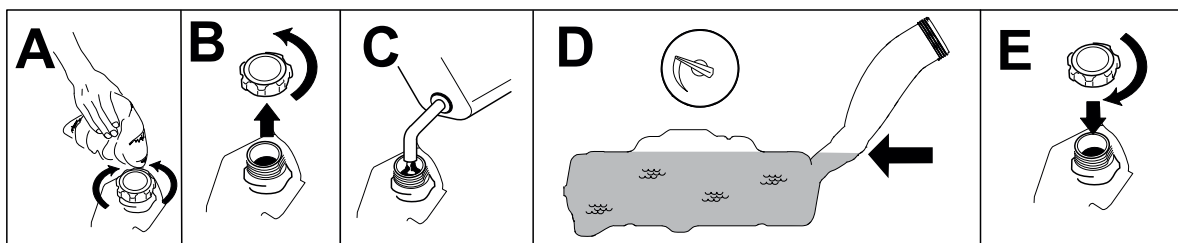

G453272

Dagelijks onderhoud uitvoeren

Voer elke dag, voordat u de machine start, de dagelijkse procedures uit die beschreven staan in het onderhoudsschema.

Inrijperiode

Een nieuwe motor heeft tijd nodig om vol vermogen te ontwikkelen. Maai-eenheden en aandrijfsystemen hebben meer wrijving als zij nieuw zijn, waardoor de motor extra wordt belast. Houd er rekening mee dat een nieuwe machine een inrijperiode van 40 tot 50 bedrijfsuren nodig heeft om vol vermogen te ontwikkelen voor de beste prestaties.

Veiligheidssysteem

Het veiligheidssysteem is bedoeld om starten van de motor alleen mogelijk te maken wanneer:

- de messchakelaar (aftakas) is uitgeschakeld;
- De rijhendels staan in de PARKEERSTAND.

Het veiligheidssysteem zorgt ook dat de motor wordt gestopt wanneer de rijhendels niet in PARKEER staan en u de bestuurdersstoel verlaat.



WAARSCHUWING



Niet-aangesloten of beschadigde interlockschakelaars kunnen onverwachte gevolgen hebben op de werking van de machine. Dit kan lichamelijk letsel veroorzaken.

- **Laat de interlockschakelaars ongemoeid.**
- **Controleer elke dag de werking van de interlockschakelaars en vervang beschadigde schakelaars voordat u de machine weer in gebruik neemt.**

Het veiligheidssysteem testen

Controleer de werking van het veiligheidssysteem telkens voordat u de machine in gebruik neemt. Als het veiligheidssysteem niet werkt zoals hieronder wordt beschreven, moet u het direct laten repareren door een erkende servicedealer.

1. Neem plaats op de bestuurdersstoel, zet de rijhendels in de PARKEERSTAND en zet de messchakelaar AAN. Probeer de motor te starten; de motor mag nu niet gaan draaien.

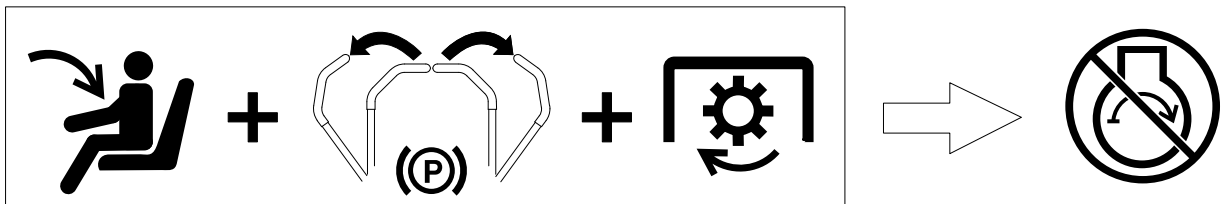

G451953

Veiligheidssysteem (vervolg)

- Blijf zitten op de bestuurdersstoel en schakel de messchakelaar in de UIT-stand. Zet één van de rijhendels in de middelste, onvergrendelde stand. Probeer de motor te starten; de motor mag nu niet gaan draaien. Beweeg nu de andere rijhendel.

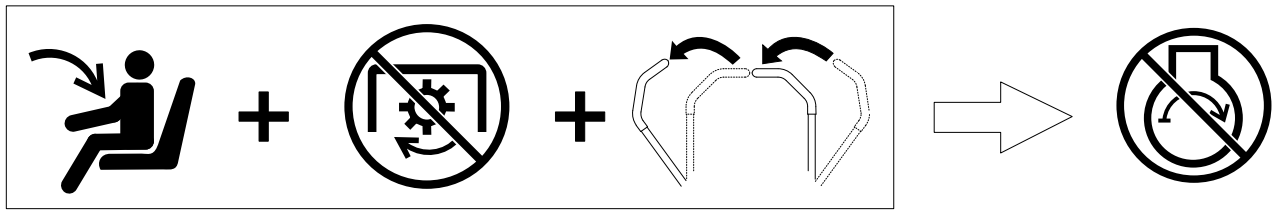

G451952

- Blijf zitten op de bestuurdersstoel, zet de messchakelaar UIT en zet de rijhendels in de PARKEERSTAND. Start de motor. Als de motor loopt, schakelt u de messchakelaar in en komt u iets overeind uit de bestuurdersstoel; de motor moet binnen 1 seconde stoppen.

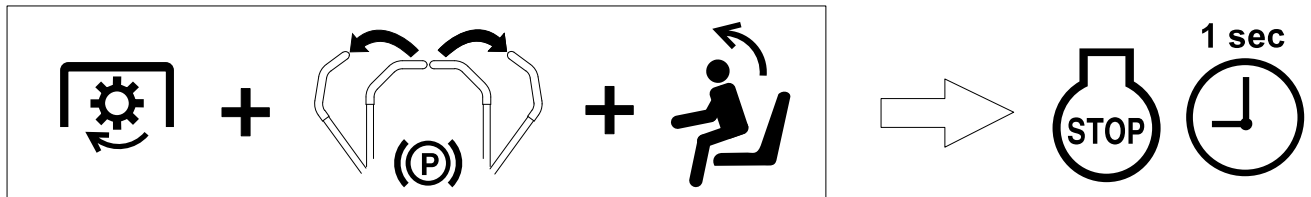

G451951

- Blijf zitten op de bestuurdersstoel, zet de messchakelaar UIT en zet de rijhendels in de PARKEERSTAND. Start de motor. Als de motor loopt, moet u de rijhendels in de middelste, onvergrendelde stand zetten. Kom dan iets overeind uit de bestuurdersstoel; de motor moet binnen 1 seconde stoppen.

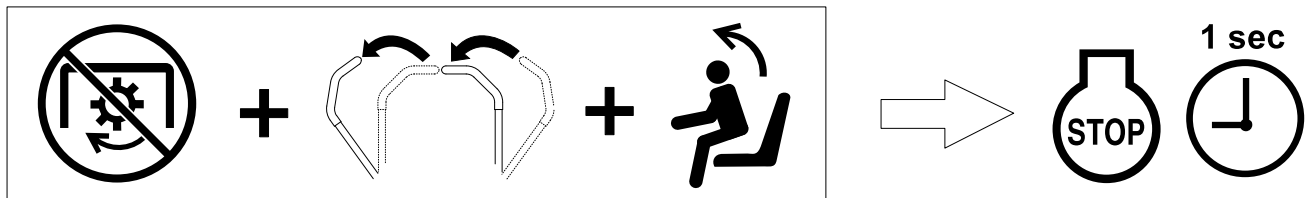

G451950

De bestuurdersstoel instellen

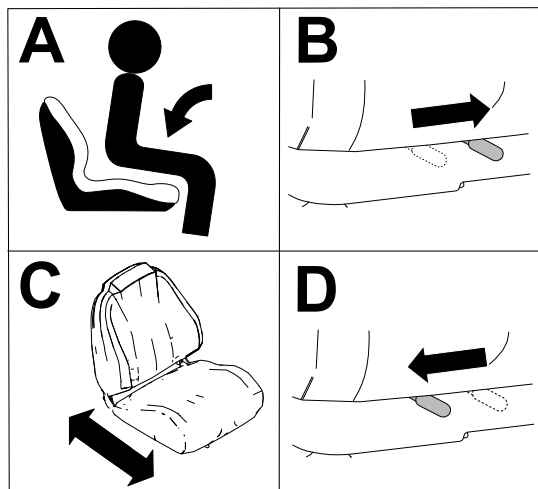

G451798

De hoogte van de rijhendel afstellen

U kunt de hoogte van de rijhendels afstellen, voor meer comfort.

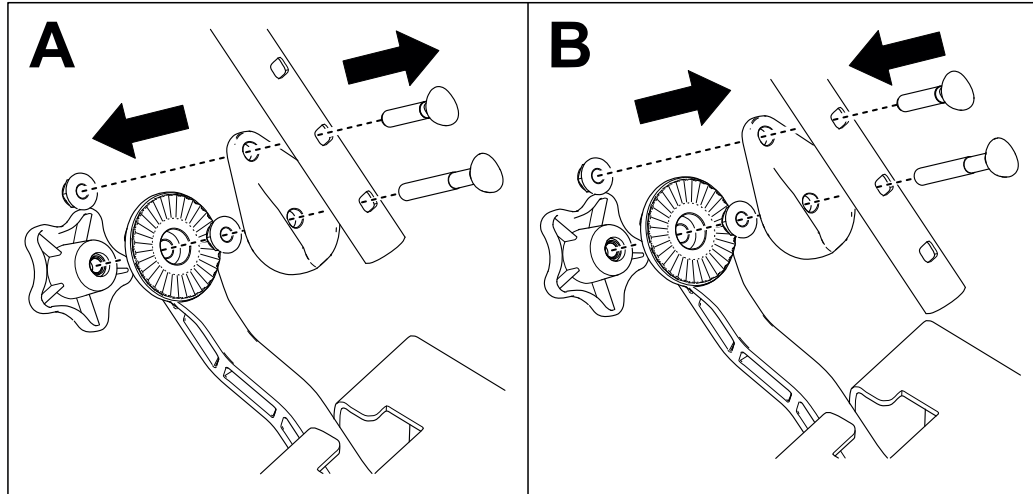

G450938

De hoek van de rijhendel afstellen

U kunt de hoek van de rijhendels naar voren of achteren afstellen, voor meer comfort.

1. Draai de knop los.
2. Duw de rijhendel naar voren of naar achteren.
3. Draai de knop aan.
4. Stel vervolgens ook de andere rijhendel af.

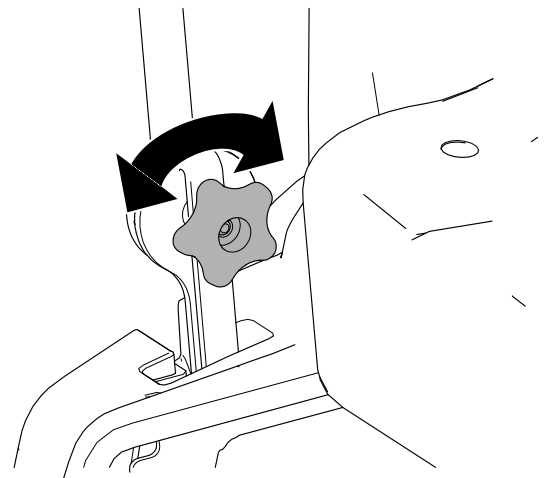

G439363

Omzetten naar de zijafvoer

Omzetten naar zijafvoer voor maaidekken van 122 cm

Plaats de bevestigingen in dezelfde openingen in het maaidek als waar deze oorspronkelijk uit verwijderd zijn. Hierdoor voorkomt u dat er openingen niet afgedekt zijn wanneer u het maaidek gebruikt.



WAARSCHUWING



Het maaidek kan voorwerpen uitwerpen uit niet-afgedichte openingen, waardoor u en anderen letsel kunnen oplopen.

- Gebruik de machine nooit zonder dat alle openingen in het maaikast zijn afgedicht met bouten en moeren.
- Zorg ervoor dat er bouten en moeren zijn gemonteerd in de montageopeningen als de mulchplaat is verwijderd.

1. Parkeer de machine op een horizontaal oppervlak, schakel de aftakas uit en zet de rijhendels naar buiten in de PARKEERSTAND.
2. Zet de motor af, verwijder het contactsleuteltje en wacht totdat alle bewegende onderdelen tot stilstand zijn gekomen voordat u de bestuurderspositie verlaat.
3. Verwijder het maaidek; zie [Het maaidek verwijderen, page 5–29](#).
4. Verwijder het linkerschot zoals getoond; bewaar de moeren.

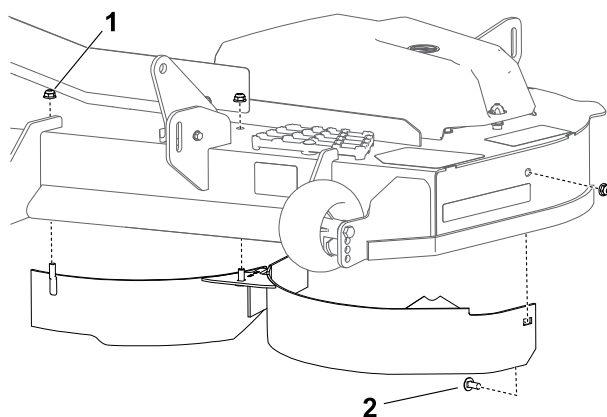

G482536

① Moer – 5/16" (3)

② Slotbout – 5/16" x 3/4"

5. Gebruik de 3 bewaarde moeren en 3 bouten van de zak met losse onderdelen om de open gaten af te dichten teneinde rondvliegend vuil te voorkomen.

Opmerking: Installeer de bevestigingen zo dat de moeren zich buiten het dek bevinden.

6. Verwijder de bevestigingen waarmee het rechterschot en de schotbescherming aan de rechterkant van het maaidek zijn bevestigd. Bewaar de moeren en 1 slotbout.

Opmerking: De grasgeleider wordt voor de duidelijkheid niet getoond.

Omzetten naar de zijafvoer (vervolg)

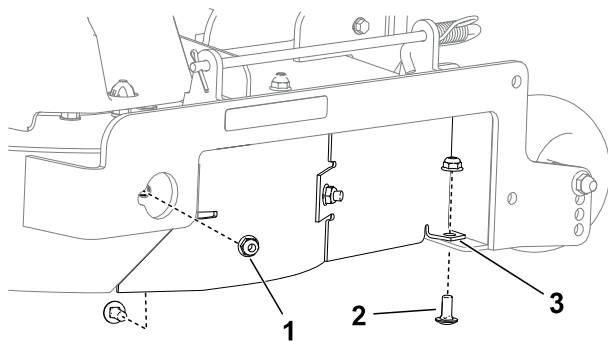

- ① Moer – 5/16" (2)
- ② Slotbout – 5/16" x 3/4" (2)
- ③ Vierkante opening

7. Verwijder het rechterschot zoals getoond; bewaar de moeren.

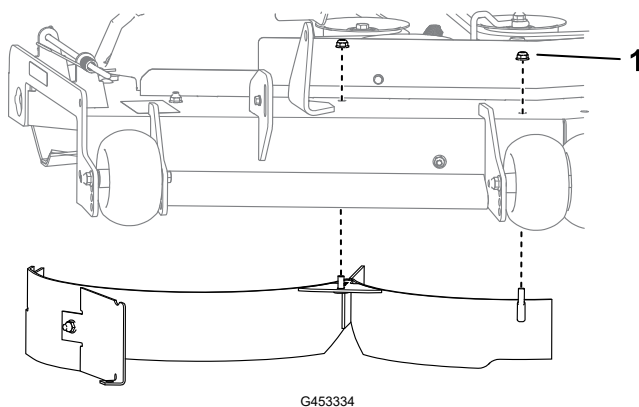

- ① Moer – 5/16" (2)

8. Monteer de bewaarde slotbout en een bewaarde moer in het vierkante gat getoond in [Step 6](#).
9. Gebruik de resterende 3 bewaarde moeren en 3 bouten van de zak met losse onderdelen om de resterende open gaten af te dichten.
- Opmerking:** Installeer de bevestigingen zo dat de moeren zich buiten het dek bevinden.
10. Zoek de keerplaat in de losse onderdelen.
11. Verwijder de bestaande bevestigingen zoals weergegeven en gebruik ze om de keerplaat te installeren.

Omzetten naar de zijafvoer (vervolg)

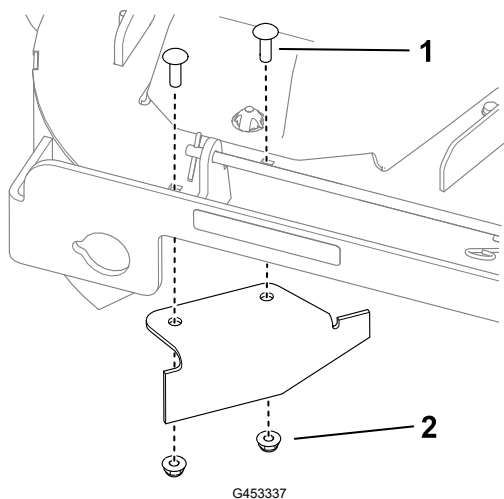

① Bestaande slotbout— 5/16" x 1"(2)

② Bestaande moer – 5/16" (2)

12. Monteer het maaidek; zie [Het maaidek monteren, page 5–30](#).

Omzetten naar zijafvoer voor maaidekken van 137 cm

Plaats de bevestigingen in dezelfde openingen in het maaidek als waar deze oorspronkelijk uit verwijderd zijn. Hierdoor voorkomt u dat er openingen niet afgedekt zijn wanneer u het maaidek gebruikt.



WAARSCHUWING



Het maaidek kan voorwerpen uitwerpen uit niet-afgedichte openingen, waardoor u en anderen letsel kunnen oplopen.

- **Gebruik de machine nooit zonder dat alle openingen in het maaikast zijn afgedicht met bouten en moeren.**
- **Zorg ervoor dat er bouten en moeren zijn gemonteerd in de montageopeningen als de mulchplaat is verwijderd.**

1. Parkeer de machine op een horizontaal oppervlak, schakel de aftakas uit en zet de rijkhendels naar buiten in de **PARKEERSTAND**.
2. Zet de motor af, verwijder het contactsleuteltje en wacht totdat alle bewegende onderdelen tot stilstand zijn gekomen voordat u de bestuurderspositie verlaat.
3. Verwijder het maaidek; zie [Het maaidek verwijderen, page 5–29](#).
4. Verwijder het linkerschot zoals getoond; bewaar de moeren.

Omzetten naar de zijafvoer (vervolg)

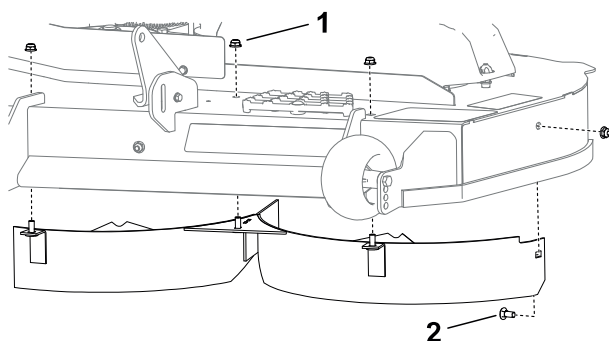

G483204

- ① Moer – 5/16" (4)
- ② Slotbout – 5/16" x 3/4"

5. Gebruik de 4 bewaarde moeren en 4 bouten van de zak met losse onderdelen om de open gaten af te dichten teneinde rondvliegend vuil te voorkomen.

Opmerking: Installeer de bevestigingen zo dat de moeren zich buiten het dek bevinden.

6. Verwijder de schotbescherming zoals weergegeven.

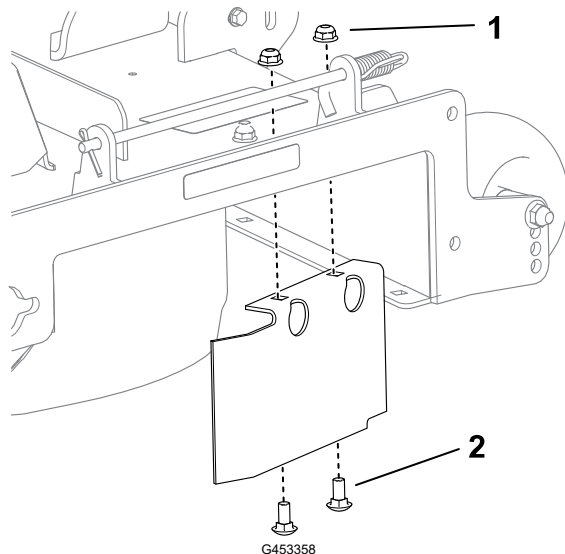

G453358

- ① Moer – 5/16" (2)
- ② Slotbout – 5/16" x 3/4" (2)

7. Installeer de schotbevestigingen in de open gaten.
8. Verwijder de bevestigingen waarmee het rechterschot aan de rechterkant van het maaidek is bevestigd. Bewaar de moeren.

Opmerking: De grasgeleider wordt voor de duidelijkheid niet getoond.

Omzetten naar de zijafvoer (vervolg)

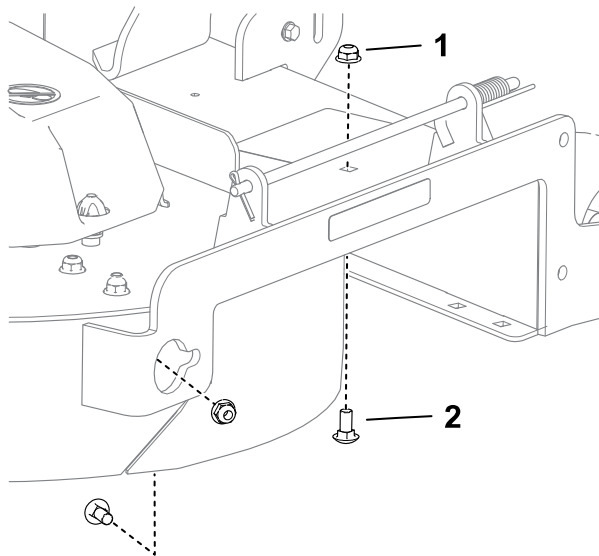

G453362

- ① Moer – 5/16" (2)
- ② Slotbout – 5/16" x 3/4" (2)

9. Verwijder het rechterschot zoals getoond; bewaar de moeren.

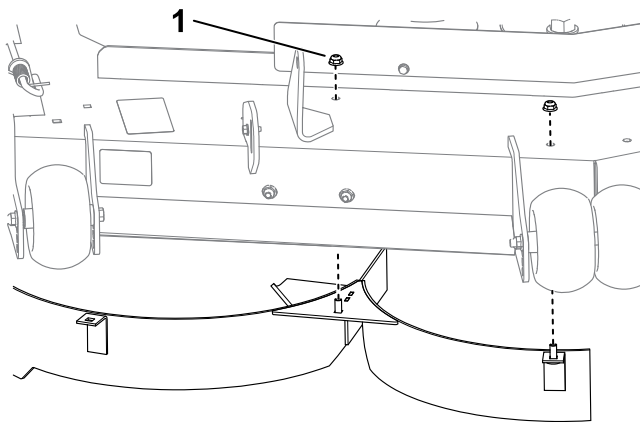

G453361

- ① Moer – 5/16" (2)

10. Gebruik de 4 bewaarde moeren en 4 bouten van de zak met losse onderdelen om de open gaten af te dichten.

Opmerking: Installeer de bevestigingen zo dat de moeren zich buiten het dek bevinden.

11. Zoek de keerplaat in de losse onderdelen.

12. Verwijder de bestaande bevestigingen zoals weergegeven en gebruik ze om de keerplaat te installeren.

Omzetten naar de zijafvoer (vervolg)

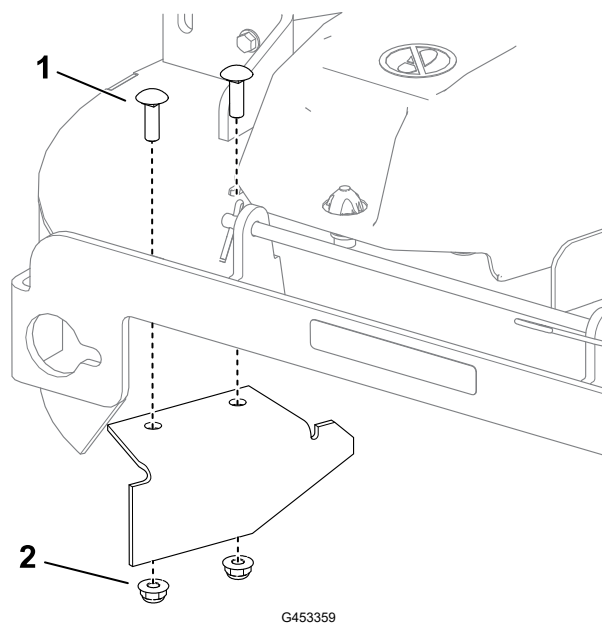

- ① Bestaande slotbout— 5/16" x 1"(2)
- ② Bestaande moer – 5/16" (2)

13. Monteer het maaidek; zie [Het maaidek monteren, page 5–30](#).

Omzetten naar de zijafvoer (vervolg)

Omzetten naar zijafvoer voor maaidekken van 152 cm

Plaats de bevestigingen in dezelfde openingen in het maaidek als waar deze oorspronkelijk uit verwijderd zijn. Hierdoor voorkomt u dat er openingen niet afgedekt zijn wanneer u het maaidek gebruikt.



WAARSCHUWING



Het maaidek kan voorwerpen uitwerpen uit niet-afgedichte openingen, waardoor u en anderen letsel kunnen oplopen.

- Gebruik de machine nooit zonder dat alle openingen in het maaikast zijn afgedicht met bouten en moeren.
- Zorg ervoor dat er bouten en moeren zijn gemonteerd in de montageopeningen als de mulchplaat is verwijderd.

1. Parkeer de machine op een horizontaal oppervlak, schakel de aftakas uit en zet de rijhendels naar buiten in de PARKEERSTAND.
2. Zet de motor af, verwijder het contactsleuteltje en wacht totdat alle bewegende onderdelen tot stilstand zijn gekomen voordat u de bestuurderspositie verlaat.
3. Verwijder het maaidek; zie [Het maaidek verwijderen, page 5–29](#).
4. Verwijder het linkerschot zoals getoond; bewaar de moeren.

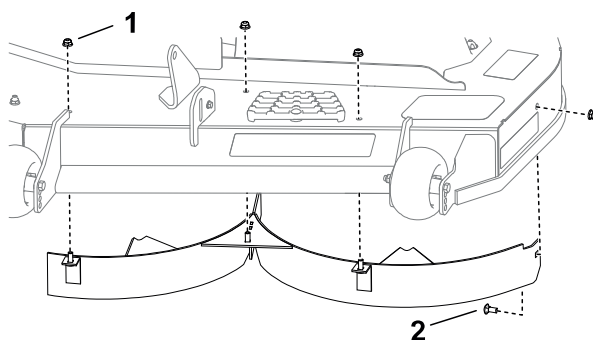

G483240

- ① Moer – 5/16" (3)
- ② Slotbout – 5/16" x 3/4" (1)

5. Gebruik de 4 bewaarde moeren en 4 bouten van de zak met losse onderdelen om de open gaten af te dichten teneinde rondvliegend vuil te voorkomen.

Opmerking: Installeer de bevestigingen zo dat de moeren zich buiten het dek bevinden.

6. Verwijder de bevestigingen waarmee het rechterschot en de schotbescherming aan de rechterkant van het maaidek zijn bevestigd. Bewaar de moeren en 1 slotbout.

Opmerking: De grasgeleider wordt voor de duidelijkheid niet getoond.

Omzetten naar de zijafvoer (vervolg)

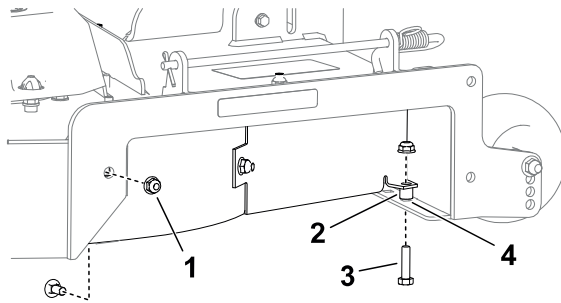

G483241

- ① Moer – 5/16" (2)
- ② Afstandsstuk
- ③ Slotbout – 5/16" x 3/4" (2)
- ④ Vierkante opening

7. Verwijder het rechterschot zoals getoond; bewaar de moeren.

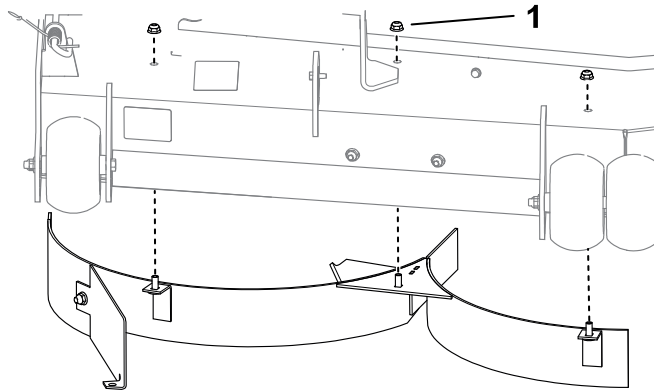

G454148

- ① Moer – 5/16" (3)

8. Monteer de bewaarde slotbout en een bewaarde moer in het vierkante gat getoond in [Step 6](#).

9. Gebruik de resterende 4 bewaarde moeren en 4 bouten van de zak met losse onderdelen om de resterende open gaten af te dichten.

Opmerking: Installeer de bevestigingen zo dat de moeren zich buiten het dek bevinden.

10. Zoek de keerplaat in de losse onderdelen.

11. Verwijder de bestaande bevestigingen zoals weergegeven en gebruik ze om de keerplaat te installeren.

Omzetten naar de zijafvoer (vervolg)

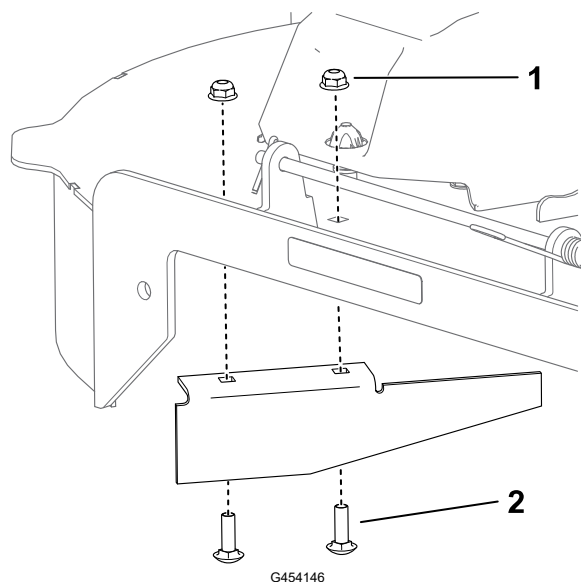

① Bestaande slotbout— 5/16" x 1"(2)

② Bestaande moer – 5/16" (2)

12. Monteer het maaidek; zie [Het maaidek monteren, page 5–30](#).

Tijdens de werking

Veiligheid tijdens het werk

- De eigenaar/gebruiker is verantwoordelijk voor ongelukken die persoonlijk letsel of materiële schade kunnen veroorzaken, en hij dient zulke ongelukken te voorkomen.
- Geef uw volledige aandacht als u de machine gebruikt. Zorg ervoor dat u met niets anders bezig bent waardoor u kunt worden afgeleid, anders kunnen er letsels ontstaan of kan eigendom worden beschadigd.
- Gebruik de machine niet als u ziek, moe of onder de invloed van alcohol of drugs bent.
- Gebruik de machine niet tenzij alle schermen en veiligheidsvoorzieningen zoals de geleiders en de volledige grasvanger op hun plaats zitten en goed werken. Vervang indien nodig versleten of versleten onderdelen door originele onderdelen van Toro.
- Diverse motoronderdelen, vooral de knaldemper, kunnen bijzonder heet worden. Het aanraken daarvan kan leiden tot ernstige brandwonden, en ze kunnen bladeren, gras, struiken, enz. in brand steken. Houd het motorgebied vrij van vuil en overmatige olie en vet.
- Laat de motor enkel draaien in goed verluchte omgevingen. Uitlaatgassen bevatten koolstofmonoxide, dat dodelijk is bij inademing.
- Gebruik de machine uitsluitend als het zicht goed is en bij geschikte weersomstandigheden. Gebruik de machine niet als er kans op bliksem is.
- Start de motor en zorg er hierbij voor dat uw voeten uit de buurt van de messen zijn.
- Houd uw handen en voeten uit de buurt van bewegende onderdelen. Blijf uit de buurt van de afvoeropening.

Veiligheid tijdens het werk (vervolg)

- Blijf uit de buurt van gaten, bandensporen, stenen en andere gevaren. Wees voorzichtig bij het naderen van blinde hoeken, struiken, bomen, hoog gras en andere objecten die obstakels kunnen verbergen of het zicht verminderen.
- Maai niet als de grasgeleider in de geheven stand staat, verwijderd is of gewijzigd is, tenzij een grasvanger of mulchset gemonteerd is en goed werkt.
- Maai uitsluitend in de achteruitstand, als dat strikt noodzakelijk is. Kijk altijd naar beneden en achterom voordat u achteruitrijdt.
- Stop de maaimessen als u niet daadwerkelijk maait. Vertraag de machine en wees voorzichtig wanneer u een oppervlak zonder gras oversteekt of wanneer u de machine van en naar het werkgebied transporteert.
- Let op de uitworp van de maaier en richt deze uit de buurt van mensen. Zorgt dat het afgevoerde materiaal niet tegen een muur of obstakel komt omdat het materiaal naar u terug kan ketsen.
- Als de maaimachine toch een voorwerp raakt en begint te trillen, moet u meteen de motor afzetten, de contactsleutel verwijderen en wachten totdat alle bewegende onderdelen tot stilstand zijn gekomen voordat u de machine op beschadiging controleert. Voer alle noodzakelijke reparaties uit voordat u de machine weer in gebruik neemt.
- Verminder uw snelheid en wees voorzichtig als u een bocht maakt of wegen en voetpaden oversteekt met de machine. Verleen altijd voorrang.
- Als u de machine verlaat, laat deze dan niet draaien.
- Doe het volgende voordat u de bestuurdersstoel verlaat:
 - Parkeer de machine op een horizontaal oppervlak.
 - Schakel de aftakas uit en laat de werktuigen zakken.
 - Haal de parkeerrem aan.
 - Zet de motor af en verwijder het sleuteltje.
 - Wacht tot alle bewegende onderdelen tot stilstand zijn gekomen.
- Vervoer nooit kinderen op deze machine.
- Vervoer geen kinderen op de machine, zelfs wanneer de messen niet bewegen. Kinderen kunnen van de machine vallen en kunnen ernstig letsel oplopen of u verhinderen in het veilig gebruiken van de machine. Als een kind in het verleden op een maaier heeft meegereden, kan het in het maaigebied verschijnen zonder waarschuwing, en kan dan overreden worden door de maaier, bij het vooruit- of achteruitrijden.
- Kinderen komen vaak naar de machine en het maaien kijken. Ga er nooit van uit dat kinderen op de plaats blijven waar u ze voor laatst zag.
- Houd kinderen uit de buurt van het werkgebied en plaats ze onder toezicht van een andere verantwoordelijke volwassene dan de bediener van de maaier.
- Wees alert en schakel de machine uit als kinderen het werkgebied betreden.
- Voordat u de machine achteruitrijdt of draait, moet u naar beneden en rond u kijken of er geen kleine kinderen in de buurt zijn.
- Gebruik de machine enkel als sleepvoertuig als ze voorzien is van een trekhaak. Bevestig materiaal dat wordt gesleept uitsluitend aan het sleppunt aan de machine.
- Gebruik alleen door The Toro® Company goedgekeurde accessoires en werktuigen.

Veiligheid tijdens het werk (vervolg)

De machine veilig gebruiken op hellingen

- Het maaien op hellingen is een belangrijke factor bij ongelukken waarbij de controle over de machine wordt verloren of deze omkantelt. Dit kan ernstig of dodelijk letsel veroorzaken. De bestuurder is verantwoordelijk voor een veilig gebruik van de machine op hellingen. Gebruik van de machine op hellingen vereist altijd extra voorzichtigheid. Doe het volgende voordat u de machine op een helling gaat gebruiken:
 - Lees de instructies voor gebruik op een helling in de handleiding en op de machine, en zorg dat u deze instructies begrijpt.
 - Gebruik een hellingsindicator om de hellingshoek bij benadering te bepalen.
 - Gebruik de maaimachine nooit op hellingen van meer dan 15°.
 - Onderzoek de toestand van het werkgebied op die dag om te bepalen of de machine veilig kan worden gebruikt op de helling. Gebruik uw gezond verstand en uw beoordelingsvermogen wanneer u dit onderzoek uitvoert. Veranderingen in het terrein, zoals de vochtigheidsgraad, kunnen snel van invloed zijn op de manier waarop de machine reageert op een helling.
- Spoor gevaren onderaan de helling op. Gebruik de machine niet in de buurt van steile hellingen, greppels, oevers, water of andere gevaren. De machine kan plotseling omslaan als een wiel over de rand komt of als de rand instort. Houd een veilige afstand (tweemaal de breedte van de machine) tussen de machine en landschapselementen die gevaarlijk kunnen zijn. Gebruik een loopmaaier of een handtrimmer om gras te maaien op deze plaatsen.

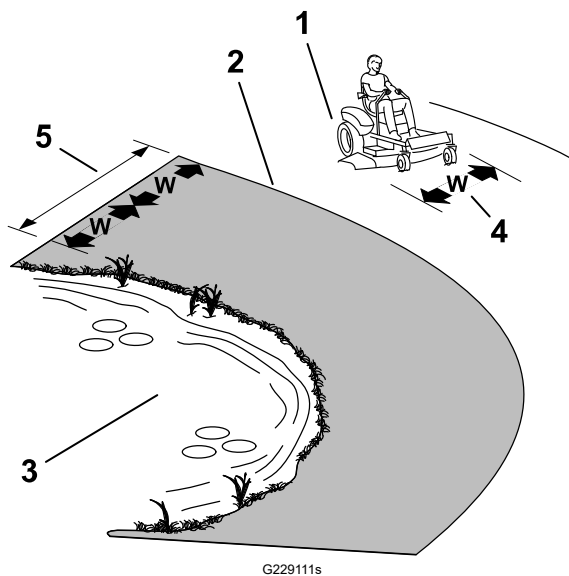

- ① Veilige zone – Gebruik de machine in deze zone op hellingen van minder dan 15° of vlakke gebieden.
- ② Gevarenzone – Gebruik een loopmaaier en/of een handtrimmer op hellingen van meer dan 15° en in de buurt van steile hellingen of water.
- ③ Water
- ④ W = breedte van de machine
- ⑤ Houd een veilige afstand (tweemaal de breedte van de machine) tussen de machine en landschapselementen die gevaarlijk kunnen zijn.

- Vermijd starten, stoppen of bochten maken op hellingen. Vermijd plotse veranderingen van snelheid of richting; verander traag en geleidelijk van richting.
- Gebruik een machine nooit in omstandigheden waarbij u twijfelt over tractie, sturen of stabiliteit. Denk eraan dat de machine tractie kan verliezen doordat u bergafwaarts, op nat gras of dwars op een helling maait. Als de aandrijfwielen tractie verliezen, kunnen ze gaan slippen en kunt u niet meer remmen of sturen. De machine kan schuiven, zelfs als de aandrijfwielen niet draaien.

Veiligheid tijdens het werk (vervolg)

- Verwijder of let op obstakels als sloten, gaten, geulen, hobbels, stenen of andere verborgen gevaren. In hoog gras zijn obstakels niet altijd zichtbaar. De machine kan omslaan op oneffenheden in het terrein.
- Wees extra voorzichtig wanneer u de machine gebruikt met accessoires of werktuigen zoals grasopvangsystemen. Deze kunnen de machine minder stabiel maken, waardoor u de controle over de machine kunt verliezen. Volg de instructies voor gebruik van contragewichten op.
- Laat het maaidek indien mogelijk neer op de grond wanneer u de machine op een helling gebruikt. Als u het maaidek omhoog brengt op hellingen, kan de machine onstabiel worden.

Veiligheid tijdens het slepen

- Bevestig materiaal dat wordt gesleept, uitsluitend aan het sleeppunt.
- Gebruik de machine enkel als sleepvoertuig als ze voorzien is van een trekhaak.
- U mag het maximale bruto sleepgewicht niet overschrijden.
- Laat kinderen of andere personen nooit in de buurt komen van het gesleepte werktuig.
- Op een helling kan het gewicht van een gesleept werktuig ertoe leiden dat de wielen hun grip verliezen, een hoger risico op omslaan, en verlies van de controle over de machine door de bestuurder. Verminder het sleepgewicht en verminder uw snelheid.
- Hoe zwaarder een gesleepte last, hoe langer de stopafstand kan worden. Rij langzaam en zorg voor voldoende afstand om te stoppen.
- Maak grote bochten om ervoor te zorgen dat het werktuig de machine niet raakt.

Plaatsnemen in de bestuurderspositie

Gebruik het maaidek als opstapje om de bestuurderspositie te bereiken.

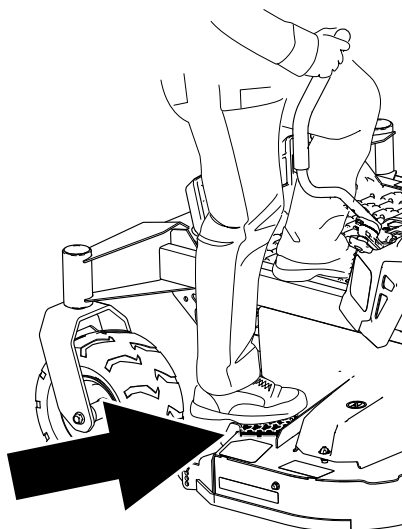

G453429

De motor starten

Start de motor zoals weergegeven.

Opmerking: Als de motor warm of heet is, hoeft u de choke niet te gebruiken.

BELANGRIJK

Schakel de starter niet langer dan 5 seconden achter elkaar in, anders raakt de startmotor beschadigd. Als de motor niet wil starten, moet u 10 seconden wachten voordat u de startmotor opnieuw in werking stelt.

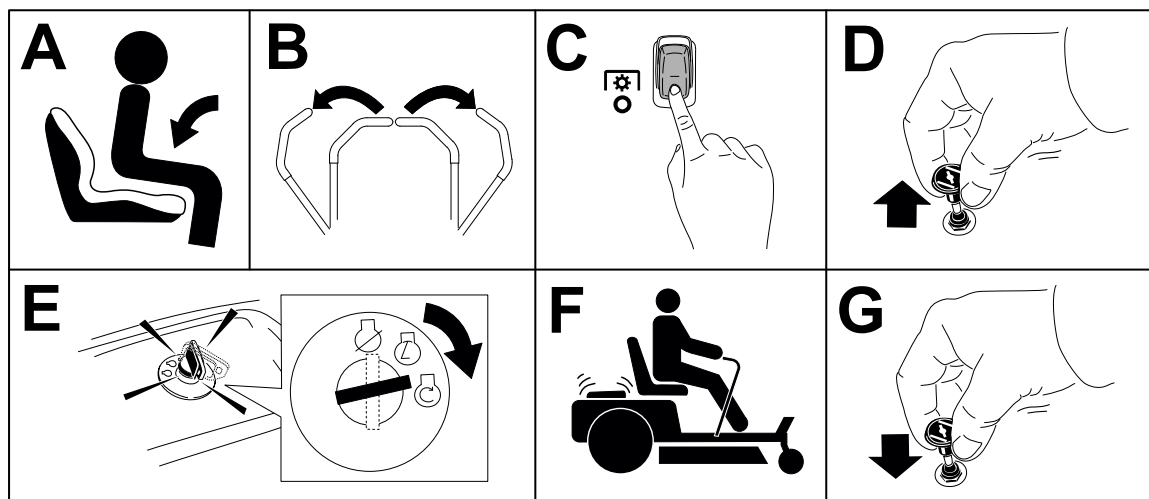

G451068

De motor afzetten

1. Schakel de maaimessen uit door de aftakasschakelaar op **UIT** te zetten.
2. Zet de rijhendels in de **PARKEERSTAND**.
3. Zet de gashendel tussen halfgas en vol gas.
4. Draai het sleuteltje op **UIT** en verwijder het sleuteltje.

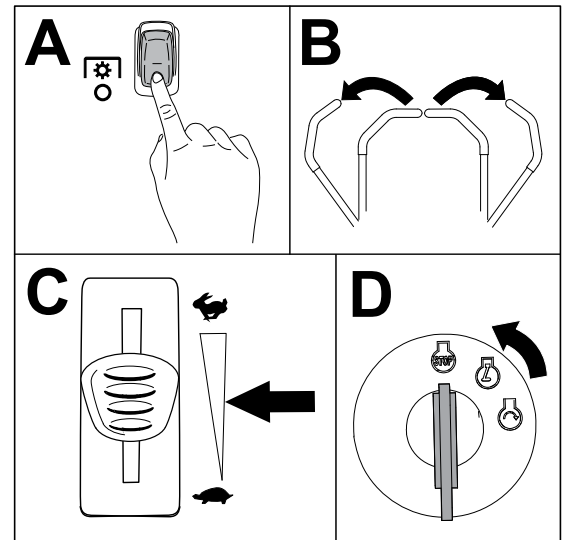

G440082



OPGELET



Kinderen of omstanders kunnen letsel oplopen als zij de machine verplaatsen of proberen te bedienen terwijl deze onbeheerd staat.

Verwijder altijd het sleuteltje en stel de parkeerrem in werking wanneer u de machine onbeheerd achterlaat.

Met de machine rijden



OPGELET



Als de ene hendel te ver voor de andere staat zal de machine snel ronddraaien. Daardoor kunt u de beheersing over machine verliezen, wat kan leiden tot letsel aan u, of beschadiging van de machine.

Verminder de snelheid van de machine voordat u een scherpe bocht maakt.

De aandrijfwielen draaien onafhankelijk en worden aangedreven door motoren op elke as. U kunt de wielen aan de ene zijde achteruit laten draaien en tegelijk die aan de andere zijde vooruit, waardoor de machine om zijn as draait in plaats van een bocht te maken. Zo is de machine veel wendbaarder, maar het kan wat tijd vergen eer u gewend bent aan de manier waarop de machine beweegt.

1. Zet de rijhendels in de middelste, niet-vergrendelde stand.

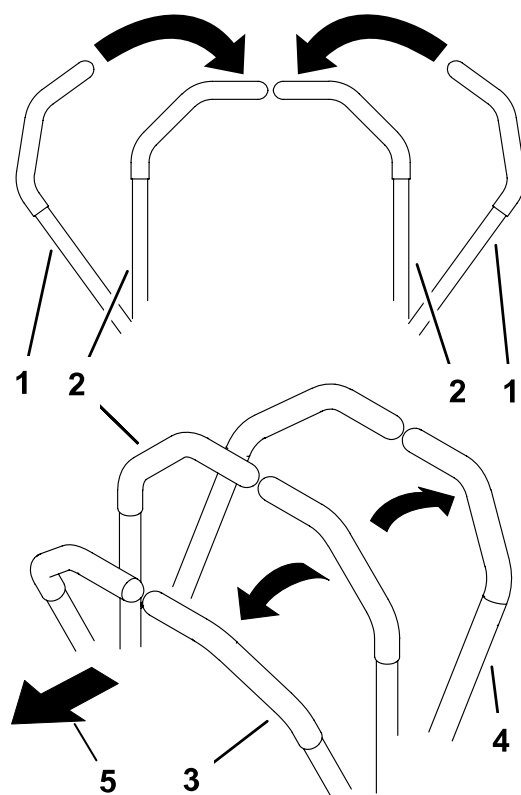

- ① Rijhendels – PARKEERSTAND
- ② Centrale ontgrendelde stand
- ③ Vooruit
- ④ Achteruit
- ⑤ Voorzijde van de machine

G426843s

Met de machine rijden (vervolg)

2. Beweeg de rijhendels langzaam naar voren of naar achteren. Zet 1 hendel verder dan de andere hendel om te draaien.

Opmerking: Hoe verder u de rijhendels in een richting beweegt, des te sneller de machine in die richting rijdt.

3. Om te stoppen, zet u beide rijhendels terug in de NEUTRAALSTAND.

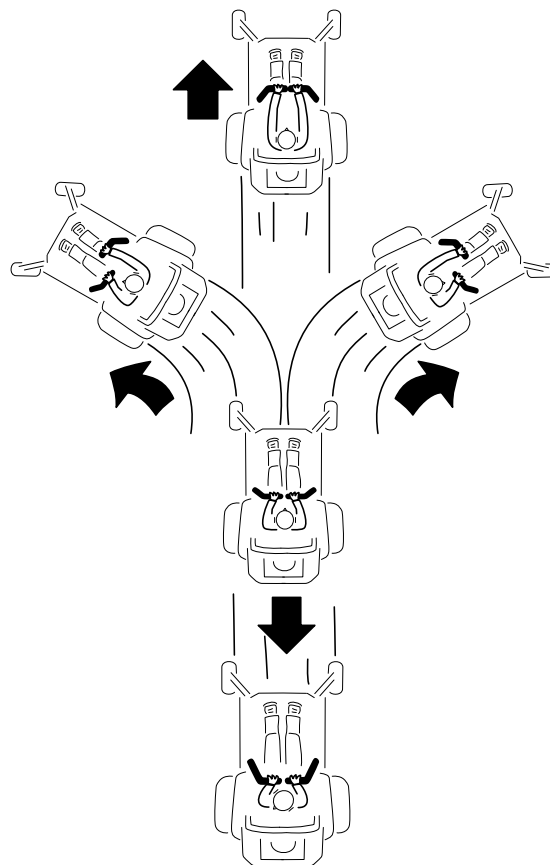

G397314s

De messchakelaar (aftakas) bedienen



GEVAAR



De draaiende messen onder het maaidek zijn gevaarlijk. Het aanraken van de messen zal leiden tot ernstig of dodelijk letsel.

Als de maimesen zijn ingeschakeld mogen uw handen of voeten niet onder de maaier of de maaidekken komen.



GEVAAR



Een open uitwerpopening kan objecten naar u en mensen in de buurt werpen. Daarnaast kunt u ook in contact komen met het mes. Uitgeworpen objecten of aanraking van maimesen leiden tot ernstig letsel of de dood.

Gebruik de machine niet als de grasgeleider in de geheven stand staat, verwijderd is of gewijzigd is, tenzij er een grasvanger of mulchset gemonteerd is en goed werkt.

De messchakelaar (aftakas) bedienen (vervolg)

1. Zet de gashendel op SNEL.
2. Schakel de messchakelaar in.

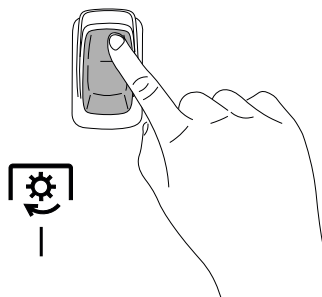

G450387

3. Maaien, zoals gewenst.
4. Schakel de messchakelaar uit.

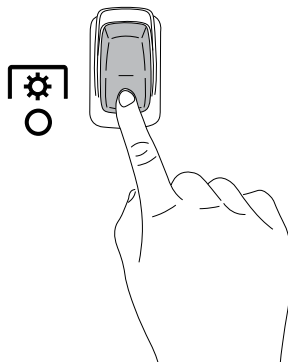

G450388

Zijuitworp

De scharnierende grasgeleider voert het maaisel zijwaarts en omlaag naar het gazon.



GEVAAR



Zonder gemonteerde grasgeleider, uitworpafsluiter of complete grasvanger kunnen u of omstanders in aanraking komen met het maaimes of uitgeworpen voorwerpen. Contact met het draaiende maaimes en uitgeworpen voorwerpen kan lichamelijk of dodelijk letsel veroorzaken.

- Verwijder de grasgeleider niet van de machine, want de grasgeleider voert het maaisel af naar het gazon. Een beschadigde grasgeleider moet direct worden vervangen.
- Steek nooit handen of voeten onder het maaidek.
- Probeer nooit de uitwerpzone of de maaimessen te reinigen zonder eerst de aftakas uit te schakelen. Draai het sleuteltje op **UIT** en haal het weg.

De maaihoogte instellen

U kunt de maaihoogte instellen van 38 tot 127 mm, in stappen van 6,4 mm.

1. Trap het maaidekhefpedaal ① in om het maaidek omhoog te brengen.
2. Haal de pen ③ uit de maaihoogtebeugel.
3. Plaats de maaihoogtepen in de opening die overeenstemt met de gewenste maaihoogte ②.
4. Breng het maaidek langzaam omlaag tot de hendel contact maakt met de pen.

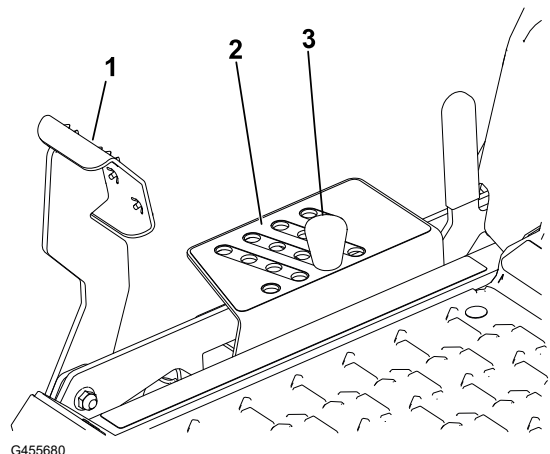

De transportvergrendeling gebruiken

1. Duw het maaidekpedaal ② volledig naar voren om het maaidek in de TRANSPORTSTAND te vergrendelen.
2. Duw het maaidekhefpedaal volledig naar voren en duw de transportvergrendelingshendel ① naar voren in de ONTGRENDELINGSSTAND, laat het maaidek vervolgens langzaam zakken tot de gewenste maaihoogte.

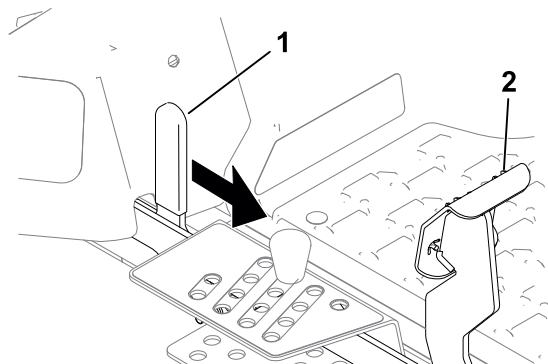

Antiscalpeerrollen afstellen

Als u de maaihoogte wijzigt, stel dan de hoogte van de antiscalpeerrollen in.

1. Parkeer de machine op een horizontaal oppervlak, schakel de aftakas uit en zet de rijhendels naar buiten in de PARKEERSTAND.
2. Zet de motor af, verwijder het contactsleuteltje en wacht totdat alle bewegende onderdelen tot stilstand zijn gekomen voordat u de bestuurderspositie verlaat.
3. Stel de antiscalpeerrollen in, zodat ze zo goed mogelijk overeenkomen met de ingestelde maaihoogte.

Opmerking: Stel de antiscalpeerrollen zo af dat ze de grond niet raken op normale, vlakke maaiterreinen.

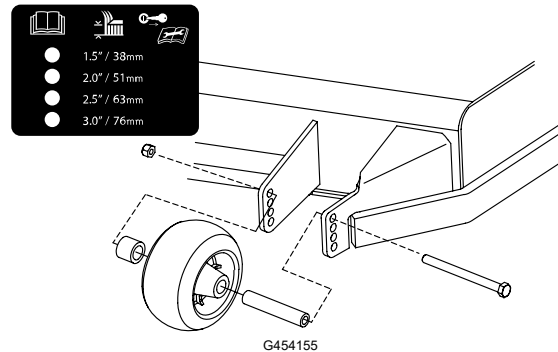

Tips voor bediening en gebruik

De luchtcirculatie maximaliseren

Voor een optimaal maieresultaat en een maximale luchtcirculatie moet u de gashendel op SNEL zetten. Om het gras goed te maaien is een goede luchtcirculatie nodig; zet de maaihoogte dus niet te laag en zorg ervoor dat het maaidek niet helemaal door ongemaaid gras is omgeven. Probeer altijd één zijkant van het maaidek vrij van ongemaaid gras te houden, zodat lucht in het maaidek kan worden gezogen.

Gras niet te kort afmaaien

Wanneer u een oneffen ondergrond maait, moet u de maaihoogte iets hoger instellen dan normaal om te voorkomen dat u de graszoden afsnijdt. In het algemeen kan het best de voorheen gebruikte maaihoogte worden gekozen. Als u gras van meer dan 15 cm lang gaat maaien, kunt u het best in twee keer maaien om een goed maieresultaat te verkrijgen.

Eén derde van de lengte van het gras afmaaien

Aanbevolen wordt niet meer dan ongeveer één derde van de lengte van het gras af te maaien. Meer afmaaien wordt afgeraden, tenzij het gras dun is, of in de late herfst, wanneer het gras langzamer groeit.

Verander van maairichting

Maai afwisselend in verschillende richtingen, zodat het gras rechtop blijft staan. Dit zorgt ook voor een betere verspreiding van het maaisel, wat de vertering en bemesting ten goede komt.

Tips voor bediening en gebruik (vervolg)

Maaifrequentie

Het tempo waarmee het gras groeit, varieert per jaargetijde. Om dezelfde maaihoogte te behouden, moet u in het vroege voorjaar vaker maaien. Als de groeisnelheid in de zomer afneemt, maait u minder vaak. Als u langere tijd niet hebt kunnen maaien, maait u eerst op een hoge maaihoogte. Maai 2 dagen later op een lagere maaihoogte.

Maai met een lagere rijsnelheid

In bepaalde omstandigheden kan maaien met een lagere rijsnelheid de maaikwaliteit verbeteren.

Vermijd graspollen

Als u de machine tijdens het maaien moet stoppen, kan er een kluit maaisel op uw gazon achterblijven. Om dit te voorkomen kunt u naar een reeds gemaaid oppervlak gaan met de messen ingeschakeld of u kunt het maaidek uitschakelen terwijl u vooruit gaat.

Houd de onderkant van het maaidek schoon

Verwijder na elk gebruik maaisel en vuil van de onderkant van het maaidek. Opgehoopt gras en vuil zullen uiteindelijk de maaikwaliteit aantasten.

De maaimessen onderhouden

Zorg gedurende het hele maaiseizoen voor een scherp maaimes. Een scherp mes snijdt het gras goed af zonder het te scheuren of te kwetsen. Door scheuren en rafelen wordt het gras bruin aan de randen, waardoor het langzamer groeit en gevoeliger is voor ziekten. Controleer na elk gebruik of de maaimessen scherp zijn en of ze versleten of beschadigd zijn. Vijl regelmatig kerven en inkepingen weg en slijp de messen indien dit nodig is. Als een maaimes beschadigd of versleten is, dient u het te vervangen.

Na de werking

Veiligheid na het werk

- Parkeer de machine op een gelijke ondergrond, schakel de aandrijvingen uit, stel de parkeerrem in werking, zet de motor af, verwijder het contactsleuteltje en wacht totdat alle bewegende delen tot stilstand zijn gekomen voordat u de bestuurdersstoel verlaat.
- Wacht totdat de machine is afgekoeld, voordat u de machine afstelt, met brandstof vult, reinigt, stalt of er onderhoudswerkzaamheden aan verricht.
- Verwijder gras, bladeren, overtollig vet, olie en ander vuil van het maaidek, de geluiddemper, de aandrijvingen, de grasvanger en de motor om brand te voorkomen.
- Sluit de brandstofafsluitklep (indien aanwezig) voordat u de machine transporteert of stalt.
- Gebruik een oprijplaat van volledige breedte bij het laden van de machine op een aanhanger of vrachtwagen.

Veiligheid na het werk (vervolg)

- Zet de machine goed vast met spanbanden, kettingen, kabels of touwen. Zowel de voorste als de achterste spanband moet naar beneden en naar de buitenkant van de machine lopen.

De machine reinigen

Reinig de machine na elk gebruik.

1. Parkeer de machine op een horizontaal oppervlak, schakel de aftakas uit en zet de rijkhendels naar buiten in de PARKEERSTAND.
2. Zet de motor af, verwijder het contactsleuteltje en wacht totdat alle bewegende onderdelen tot stilstand zijn gekomen voordat u de bestuurderspositie verlaat.
3. Verwijder gras en vuil van de maai-eenheid, de geluiddemper, de aandrijvingen, de grasvanger en de motor.

BELANGRIJK

U kunt het voertuig met een mild reinigingsmiddel en water wassen. Was de machine nooit met een hogedrukreiniger. Gebruik niet te veel water, vooral niet in de buurt van het bedieningspaneel, onder de stoel en rond de motor, de hydraulische pompen en de motors.

De machine transporteren

Gebruik een aanhanger of vrachtwagen voor zwaar vervoer om de machine te transporteren. Gebruik altijd een oprijplaat over de volledige breedte. Zorg ervoor dat de aanhanger of vrachtwagen is voorzien van alle benodigde remmen, verlichting en aanduidingen die wettelijk vereist zijn. Lees aandachtig alle veiligheidsinstructies. Met behulp van deze informatie kunt u voorkomen dat omstanders of uzelf letsel oplopen. Raadpleeg de lokale vereisten inzake aanhangwagens en de bevestiging van machines.



WAARSCHUWING



Rijden op de weg zonder richtingaanwijzers, verlichting, reflectoren of een bord met de aanduiding 'Langzaam rijdend voertuig' is gevaarlijk en kan leiden tot ongelukken die lichamelijk letsel veroorzaken.

Rijd niet met de machine op de openbare weg.

De machine transporteren (vervolg)

Vereisten voor aanhangers



WAARSCHUWING



Als een machine wordt geladen op een aanhanger of een vrachtwagen, wordt de kans vergroot dat de machine kantelt. Dit kan ernstig lichamelijk letsel of de dood veroorzaken.

- Gebruik één oprijplaat over de volledige breedte. Gebruik geen afzonderlijke oprijplaten voor elke kant van de machine.
- Zorg ervoor dat de hoek van de oprit en de grond of van de oprit en de aanhanger of vrachtwagen niet groter is dan 15 graden.
- Zorg ervoor dat de oprijplaat minstens 4 keer zo lang is als de afstand van de laadbak van de vrachtwagen of aanhanger tot de grond.

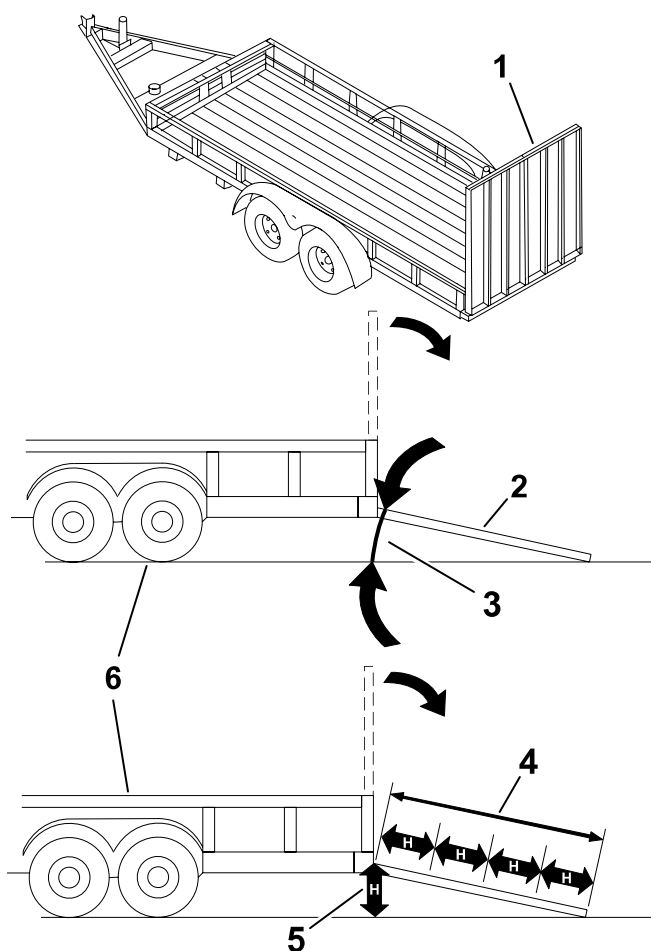

G027996s

- ① Oprijplaat of oprijplaten over volledige breedte in opslagstand.
- ② Zijaanzicht van oprijplaat over volledige breedte in laadstand
- ③ Niet groter dan 15 graden
- ④ De hellingbaan is minstens 4 keer zo lang als de afstand van de aanhangwagen of de laadbak tot de grond
- ⑤ H = Afstand van de aanhanger of laadbak tot de grond
- ⑥ Aanhanger

De machine transporteren (vervolg)

De machine laden



WAARSCHUWING



Als een machine wordt geladen op een aanhanger of een vrachtwagen, wordt de kans vergroot dat de machine kantelt. Dit kan ernstig lichamelijk letsel of de dood veroorzaken.

- Ga zeer voorzichtig te werk als u een machine een hellingbaan op-/afrijdt.
- Rij de machine achteruit op de oprijplaat en rij er vooruit af.
- U mag niet abrupt versnellen of vertragen als u de machine een hellingbaan op- of afrijdt, omdat anders de machine kan kantelen of u de controle over de machine kunt verliezen.

1. Als u een aanhanger gebruikt, bevestig deze dan aan het sleepvoertuig en sluit de veiligheidskettingen aan.
2. Sluit indien van toepassing de remmen van de aanhanger aan.
3. Laat de oprijplaat zakken; zorg dat de hellingshoek tussen de oprijplaat en de grond niet groter is dan 15 graden.
4. Rij de machine achteruit op de oprijplaat.
5. Zet de motor uit, verwijder het sleuteltje en zet de rijkhendels naar buiten in de PARKEERSTAND.

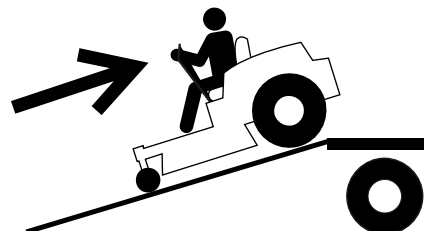

G414592

6. Zet de machine vast met spanbanden, kettingen, kabels of touwen. Raadpleeg de lokale vereisten inzake de bevestiging van machines.

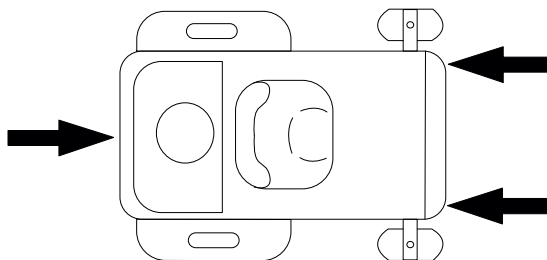

G451313

De machine van de aanhanger af rijden

1. Laat de oprijplaat zakken; zorg dat de hellingshoek tussen de oprijplaat en de grond niet groter is dan 15 graden.
2. Rij de machine vooruit de oprijplaat af.

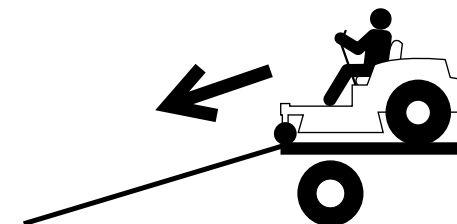

G414593

Veiligheid bij onderhoud

- Als u het sleuteltje in het contact laat, bestaat de kans dat iemand de motor per ongeluk start waardoor u en andere omstanders ernstig letsel kunnen oplopen. Verwijder het sleuteltje uit het contact voordat u onderhoudswerkzaamheden uitvoert aan de machine.
- Doe het volgende voordat u de bestuurdersstoel verlaat:
 - Parkeer de machine op een horizontaal oppervlak.
 - Schakel de aandrijvingen uit.
 - Haal de parkeerrem aan.
 - Zet de motor af en verwijder het sleuteltje.
 - Wacht tot de machine is afgekoeld voordat u met onderhoudswerkzaamheden gaat beginnen.
- Laat personeel dat niet bekend is met de instructies, nooit onderhoudswerkzaamheden aan de machine uitvoeren.
- Houd uw handen en voeten uit de buurt van bewegende onderdelen of hete oppervlakken. Stel indien mogelijk de machine niet af terwijl de motor loopt.
- Zorg ervoor dat alle afschermingen, afschermplaten, schakelaars en alle veiligheidsvoorzieningen op hun plaats zitten en goed werken. Controleer regelmatig of er onderdelen versleten zijn of hun toestand achteruit is gegaan en vervang ze zo nodig door originele onderdelen van Toro.
- Haal voorzichtig de druk van onderdelen met opgeslagen energie.



WAARSCHUWING



Door de originele apparatuur, onderdelen en/of accessoires te verwijderen of aan te passen kunnen de garantie en de beheersbaarheid en veiligheid van de machine worden gewijzigd. Door niet-goedgekeurde wijzigingen aan de originele apparatuur of het gebruik van onderdelen die niet van Toro zijn, kan ernstig of fataal letsel worden veroorzaakt.

- Controleer de werking van de parkeerrem regelmatig. Indien nodig moet u deze afstellen en een onderhoudsbeurt geven.
- Knoei nooit met de veiligheidsvoorzieningen. Controleer regelmatig of ze goed werken.
- Verwijder gras, bladeren, overtollig vet, olie en ander vuil van de maai-eenheid, de geluiddemper, de aandrijvingen, de grasvanger en de motor om brand te voorkomen.
- Verwijder gemorste olie of brandstof en met brandstof doortrokken rommel.

- Vertrouw nooit uitsluitend op een mechanische of hydraulische krik om het maaidek te ondersteunen. Gebruik geschikte kriksteunen.
- Zorg ervoor dat alle onderdelen in goede staat verkeren en alle bevestigingselementen stevig vastzitten, in het bijzonder het bevestigingsmateriaal van de maaimessen.
- Om veilige en optimale prestaties te verkrijgen, moet u ter vervanging alleen originele onderdelen en accessoires van Toro gebruiken. Gebruik ter vervanging nooit onderdelen en accessoires van andere fabrikanten, omdat dit gevaarlijk kan zijn.

Aanbevolen onderhoudsschema

Onderhoud Onderhoudsinter- val	Onderhoudsprocedure
Na de eerste 50 bedrijfsuren	Controleer het koppel van de moer.
Voor elk gebruik of dagelijks	Controleer het veiligheidssysteem.
	Controleer het oliepeil.
	Controleer de maaimessen.
	Controleer de grasgeleider op schade.
Na elk gebruik	Verwijder al het gras en vuil van de machine.
	Reinig de maaikast.
Om de 25 bedrijfsuren	Smeer de lagers van de zwenkwielen (vaker bij gebruik in zanderige bodems).
	Reinig van het luchtfilterelement (vaker in stoffige, vuile omstandigheden).
	Controleer de bandenspanning.
	Controleer de riemen op slijtage en scheurtjes.
Om de 50 bedrijfsuren	Vervang het schuimelement van het luchtfilter (vaker in stoffige, vuile omstandigheden).
Om de 100 bedrijfsuren	Verwijder en reinig de ventilatorbehuizing en andere uitlaatringen (vaker in stoffige, vuile omstandigheden).
	Vervang het brandstoffilter van de slang.
Om de 100 bedrijfsuren of jaarlijks, waarbij de kortste periode moet worden aangehouden	Vervang het papierelement van het luchtfilter (vaker in stoffige, vuile omstandigheden).
	Vervang de motorolie en het oliefilter (vaker in stoffige, vuile omstandigheden).
	Controleer de bougie(s).
Om de 500 bedrijfsuren	Vervang de bougie(s).
Jaarlijks	Controleer het koppel van de moer.
Voorafgaand aan stalling	Laad de accu op en ontkoppel de accukabels.
	Voorafgaande aan de stalling moeten alle bovengenoemde onderhoudsprocedures worden uitgevoerd.
	Werk alle beschadigde oppervlakken bij.

BELANGRIJK

Raadpleeg de gebruikershandleiding van de motor voor verdere onderhoudsprocedures.

Procedures voorafgaand aan het onderhoud

Een defecte machine verplaatsen

1. Parkeer de machine op een horizontaal oppervlak, schakel de aftakas uit en zet de rijhendels naar buiten in de PARKEERSTAND.
2. Zet de motor af en wacht totdat alle bewegende onderdelen tot stilstand zijn gekomen voordat u de bestuurderspositie verlaat.
3. Zoek de omloophendels ^① op het frame aan weerszijden van de machine.

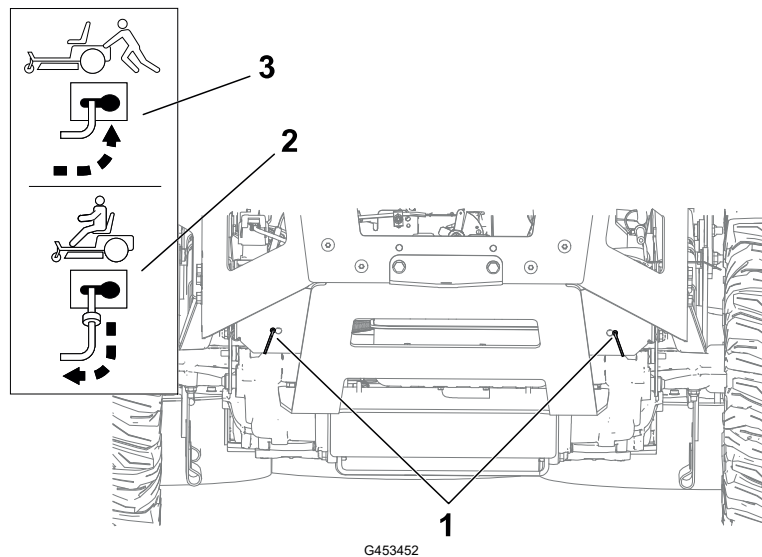

4. Zet beide omloophendels naar voren door de sleufopening en dan zijwaarts om ze vast te zetten ^③.



WAARSCHUWING



Contact met hete oppervlakken kan lichamelijk letsel veroorzaken.

Houd uw kleding, gezicht, handen, voeten en andere lichaamsdelen uit de buurt van de motor, geluiddemper en andere hete oppervlakken.



WAARSCHUWING



De machine kan onbedoeld in beweging komen terwijl de omloophendels naar voren in de sleuf zijn vergrendeld en u of omstanders verwonden.

Vergrendel de omloophendels naar achteren na het verplaatsen van de machine.

Een defecte machine verplaatsen (vervolg)

- Schakel de parkeerrem uit door beide rijhendels omlaag te zetten in de middelste, ontgrendelde stand.

Opmerking: Start de machine niet.

- Beweeg de machine indien nodig.

BELANGRIJK

U moet de machine altijd met de hand duwen. Sleep de machine niet: dit kan schade veroorzaken.

- Zet de rijhendels in de PARKEERSTAND.
- Zet beide omloophendels naar achteren en opzij door de sleufopening om ze op hun plaats te vergrendelen (2).

De afdekking van het maaidek losmaken

Maak de 2 onderste bouten van de afdekking los om toegang te verkrijgen tot de bovenkant van het maaidek.

BELANGRIJK

Draai de bouten altijd vast om de afdekking te bevestigen na onderhoudswerkzaamheden.

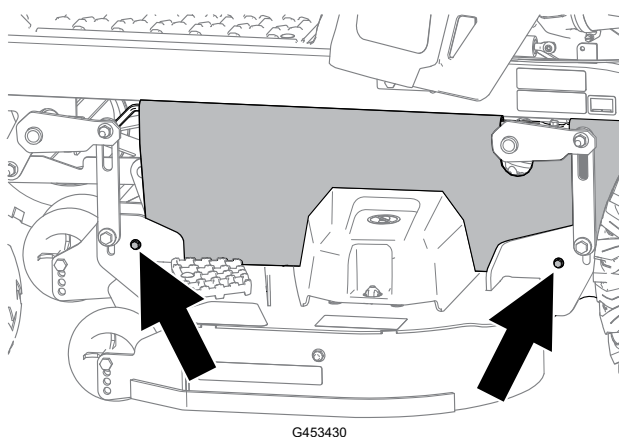

Motor onderhouden

Veiligheid van de motor

- Houd uw handen, voeten, gezicht, andere lichaamsdelen en kleding uit de buurt van de geluidemper en andere hete oppervlakken. Wacht tot de motor is afgekoeld voordat u met onderhoudswerkzaamheden gaat beginnen.
- Verander de snelheid van de toerenregelaar niet en laat de motor het maximale toerental niet overschrijden.

Luchtfilter onderhouden

De luchtfilterelementen verwijderen

1. Parkeer de machine op een horizontaal oppervlak, schakel de aftakas uit en zet de rijhendels naar buiten in de PARKEERSTAND.
 2. Zet de motor af en wacht totdat alle bewegende onderdelen tot stilstand zijn gekomen voordat u de bestuurderspositie verlaat.
 3. Maak de omgeving van het luchtfilterdeksel ② schoon om te voorkomen dat vuil in de motor komt en schade veroorzaakt.
 4. Draai de vergrendelingen ① naar buiten en verwijder het deksel.
 5. Verwijder de luchtfilterelementen ③.
6. Scheid het schuim- en papierelement.

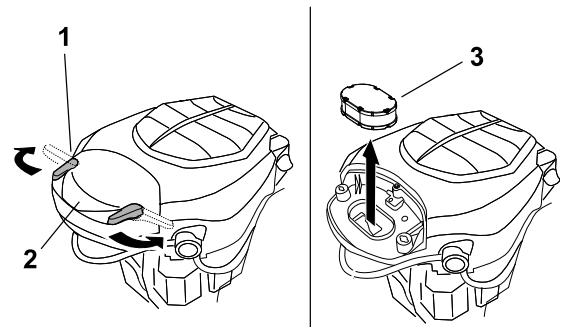

G453476

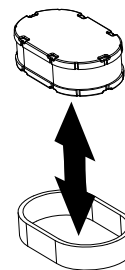

G453475

Het schuimelement een onderhoudsbeurt geven

1. Was het schuimfilter in warm water met vloeibare zeep. Als het element schoon is, moet u het grondig uitspoelen.
2. Schuimfilter in een schone doek wikkelen en droogknijpen.

BELANGRIJK

Vervang het schuimelement als het gescheurd of versleten is.

Luchtfilter onderhouden (vervolg)

3. Smeer het schuimelement lichtjes in met nieuwe motorolie en knijp overtollige olie uit.

Papierelement van het luchtfilter onderhoudsbeurt geven

1. Reinig het papierelement door er voorzichtig op te kloppen en het stof te verwijderen.
Opmerking: Als het papierelement zeer vuil is, vervang het dan door een nieuwe papierelement.
2. Controleer het filter op scheuren, een vettig oppervlak of beschadiging van de rubberen afdichting.
3. Vervang het papierelement als het is beschadigd.

BELANGRIJK

U mag het papierfilter niet reinigen.

De luchtfilterelementen monteren

1. Monteer het schuimen voorfilterelement op het papierelement.

Opmerking: Voorkom beschadiging van de elementen.

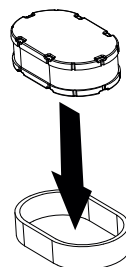

G453478

2. Plaats de luchtfilterelementen ① op het onderstuk van het luchtfilter.
3. Zet het deksel ② op zijn plaats en zet het vast met de sluitingen ③.

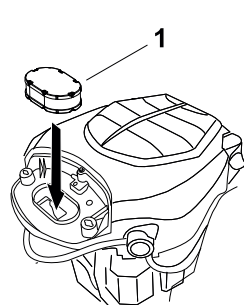

G453477

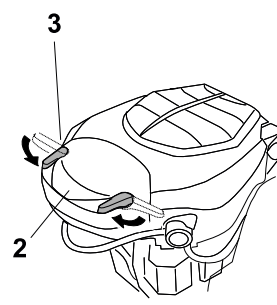

Motorolie verversen

Motorolietype

Type olie	Detergentolie (inclusief synthetische) van API service SJ of hoger
Carterinhoud	1,9 liter met oliefilter
Viscositeit	Zie onderstaande tabel

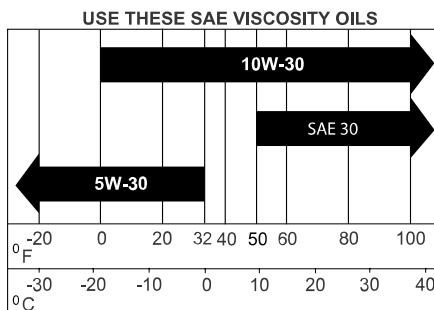

Het motoroliepeil controleren

1. Parkeer de machine op een horizontaal oppervlak, schakel de aftakas uit en zet de rijhendels naar buiten in de PARKEERSTAND.
2. Zet de motor af, verwijder het contactsleuteltje en wacht totdat alle bewegende onderdelen tot stilstand zijn gekomen voordat u de bestuurderspositie verlaat.
3. Wacht totdat de motor afgekoeld is, zodat de olie tijd heeft gekregen om in de opvangbak te stromen.
4. Om te voorkomen dat er vuil, maaisel, enz. in de motor terechtkomt, moet u de omgeving van de vuldop/peilstok reinigen voordat u deze verwijdert.
5. Controleer het oliepeil, zoals weergegeven.

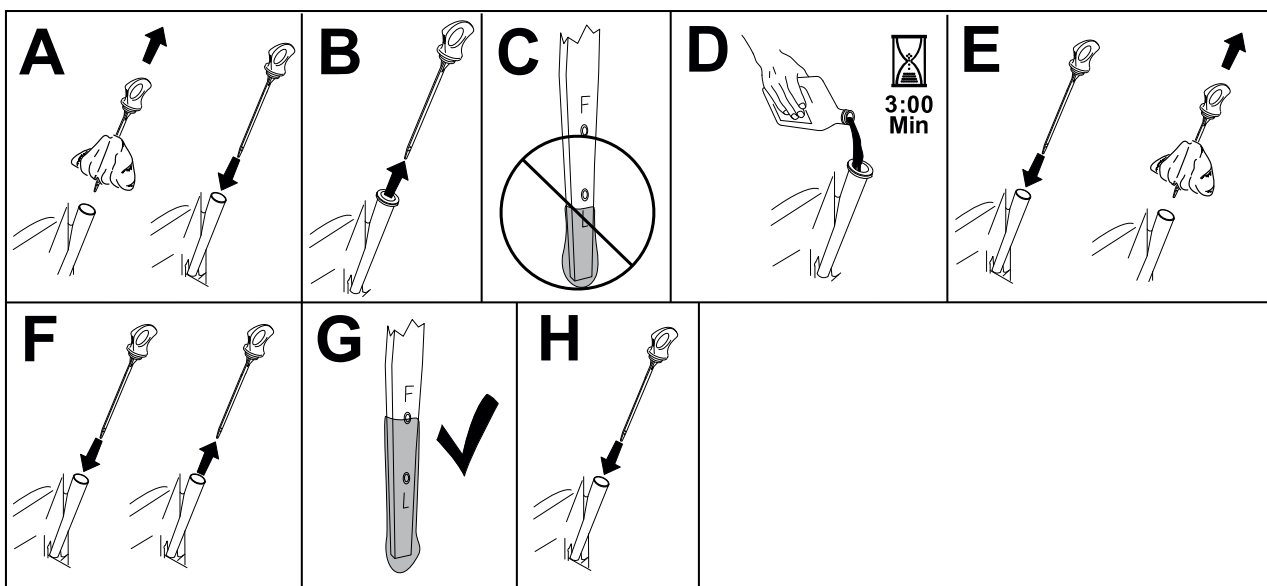

G454028

Motorolie verversen (vervolg)

BELANGRIJK

Als er te veel of te weinig olie zit in het carter van de motor en u laat de motor toch draaien, kunt u deze beschadigen.

Motorolie verversen en oliefilter vervangen

1. Parkeer de machine op een horizontaal oppervlak zodat alle olie volledig kan worden afgetapt.
2. Schakel de aftakasschakelaar uit en zet de rijhendels naar buiten in de PARKEERSTAND.
3. Zet de motor af, verwijder het contactsleuteltje en wacht totdat alle bewegende onderdelen tot stilstand zijn gekomen voordat u de bestuurderspositie verlaat.
4. Laat de olie uit de motor lopen.

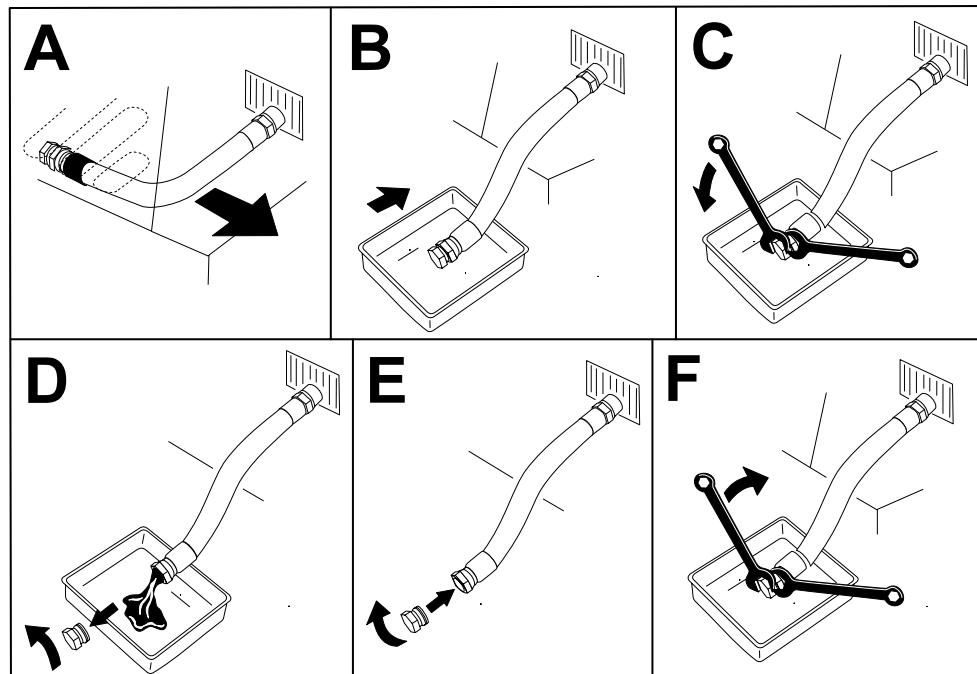

G225280s

5. Het motoroliefilter vervangen.

Opmerking: Controleer of de pakking van het oliefilter contact maakt met de motor en draai de filter nog $\frac{3}{4}$ slag extra vast.

Motorolie verversen (vervolg)

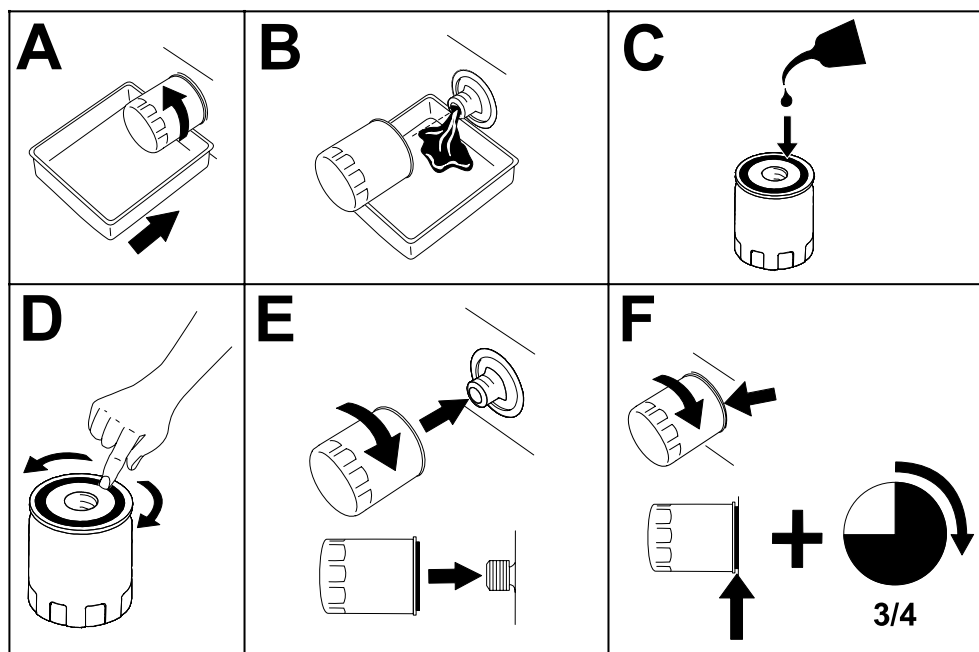

G027477s

6. Giet langzaam ongeveer 80% van de gespecificeerde olie in de vulbuis en voeg langzaam de rest van de olie toe tot het peil de markering Vol bereikt.

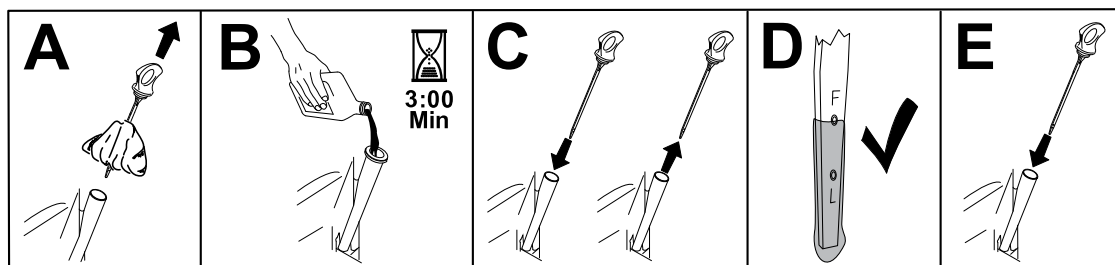

G365790s

7. Geef de afgewerkte olie af bij een inzamelcentrum.

Bougie onderhouden

Controleer of de elektrodenafstand tussen de centrale elektrode- en de massa-elektrode correct is voordat u de bougie monteert. Gebruik een bougiesleutel voor het (de)monteren van de bougie en een voelmaat om de elektrodenafstand te meten en af te stellen. Monteer een nieuwe bougie indien dit nodig is.

Type: Champion® XC12YC

Elektrodenafstand: 0,76 mm

Bougie verwijderen

1. Parkeer de machine op een horizontaal oppervlak, schakel de aftakas uit en zet de rijhendels naar buiten in de PARKEERSTAND.
2. Zet de motor af, verwijder het contactsleuteltje en wacht totdat alle bewegende onderdelen tot stilstand zijn gekomen voordat u de bestuurderspositie verlaat.

Bougie onderhouden (vervolg)

3. Maak de omgeving van de onderkant van de bougie schoon om te voorkomen dat er vuil en rommel in de motor terechtkomt.
4. Verwijder de bougie.

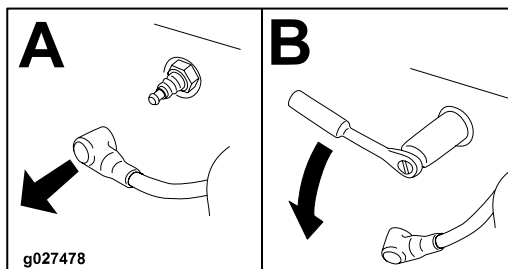

Bougie controleren

BELANGRIJK

Maak de bougie(s) niet schoon. Verwijder een bougie altijd als deze een zwarte laag heeft, als de elektroden versleten zijn, als er een vette laag op ligt of als de bougie scheuren vertoont.

Als de isolator lichtbruin of grijs is, werkt de motor naar behoren. Een zwarte laag op de isolator duidt meestal op een vuil luchtfilter.

Stel de afstand in op 0,75 mm.

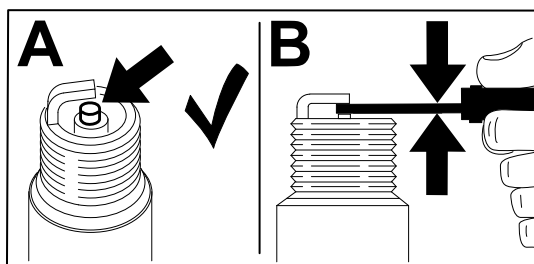

Bougie onderhouden (vervolg)

De bougie monteren

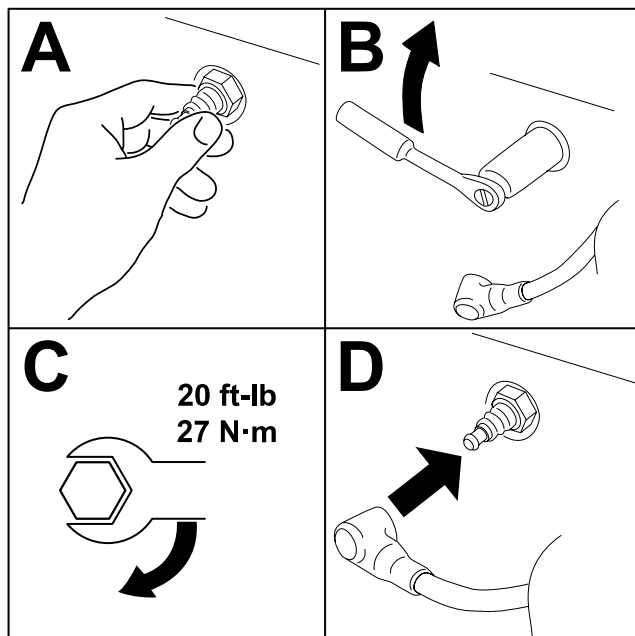

G455874

Ventilatorbehuizing reinigen



Voor een goede koeling moet u het grasscherm, de koelribben en andere externe oppervlakken van de motor reinigen. Zorg ervoor dat de uitlaatringen weer worden gemonteerd. Draai de schroeven van de ventilatorbehuizing vast tot **4,0 Nm**.

BELANGRIJK

Als u de motor gebruikt met een verstopt grasscherm, vuile of verstopte koelribben, en/of zonder uitlaatringen, zal dit leiden tot beschadiging van de motor als gevolg van oververhitting.

Brandstofonderhoud



GEVAAR



In bepaalde omstandigheden is brandstof uiterst ontvlambaar en zeer explosief. Brand of explosie van brandstof kan brandwonden bij u of anderen en materiële schade veroorzaken.

Zie [Brandstofveiligheid, page 4-2](#) voor een volledige lijst van voorzorgsmaatregelen met betrekking tot brandstof.

Het brandstoffilter vervangen

1. Parkeer de machine op een horizontaal oppervlak, schakel de aftakas uit en zet de rijkhendels naar buiten in de PARKEERSTAND.
2. Zet de motor af, verwijder het contactsleuteltje en wacht totdat alle bewegende onderdelen tot stilstand zijn gekomen voordat u de bestuurderspositie verlaat.
3. Klem de brandstofleidingen aan weerszijden van het brandstoffilter vast.
4. Filter vervangen.

Opmerking: Zorg ervoor dat de pijl voor de stroomrichting op het vervangfilter naar de motor wijst.

BELANGRIJK

Na verwijdering mag u nooit een vuil filter opnieuw aan de brandstofslang monteren.

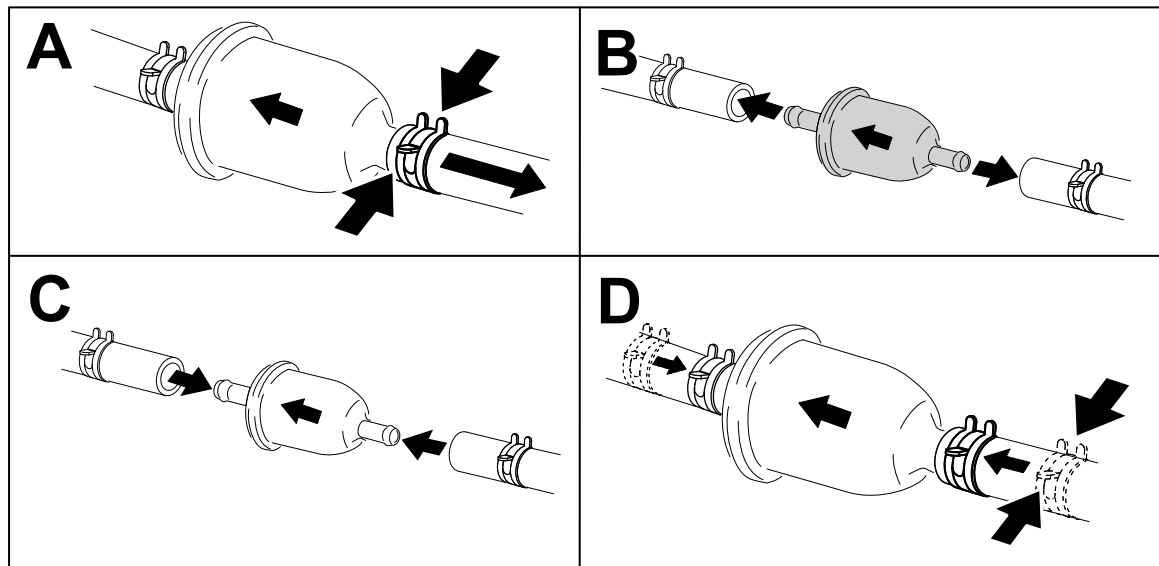

G453516

5. Verwijder de klemmen die de brandstofstroom blokkeren.

Elektrisch systeem onderhouden

Veiligheid van het elektrisch systeem

- Maak de kabel los van de minpool van de accu voordat u de machine repareert.
- Laad de accu op in een open, goed geventileerde ruimte, uit de buurt van vonken en open vuur. Haal de oplader uit het stopcontact voordat u de accu aan- of loskoppelt. Draag beschermende kleding en gebruik geïsoleerd gereedschap.

De accu onderhouden

De accu verwijderen



WAARSCHUWING



Accupolen of metalen gereedschappen kunnen kortsluiting maken met metalen onderdelen van de machine, waardoor vonken kunnen ontstaan. Hierdoor kunnen accugassen tot ontploffing komen en lichamelijk letsel veroorzaken.

- Zorg ervoor dat bij het verwijderen of installeren van de accu de accupolen niet in aanraking komen met metalen onderdelen van de machine.
- Voorkom dat metalen gereedschappen kortsluiting veroorzaken tussen de accupolen en metalen onderdelen van de machine.

1. Parkeer de machine op een horizontaal oppervlak, schakel de aftakas uit en zet de rijkhendels naar buiten in de PARKEERSTAND.
2. Zet de motor af, verwijder het contactsleuteltje en wacht totdat alle bewegende onderdelen tot stilstand zijn gekomen voordat u de bestuurderspositie verlaat.
3. Maak de minkabel (zwart) los van de accupool.

Opmerking: Bewaar alle bevestigingsmiddelen.



WAARSCHUWING



De accukabels onjuist afkoppelen kan schade aan de machine en de kabels tot gevolg hebben en vonken veroorzaken. Hierdoor kunnen accugassen tot ontploffing komen en lichamelijk letsel veroorzaken.

- Maak altijd de minkabel (zwart) van de accu los voordat u de pluskabel (rood) losmaakt.
- Sluit altijd de pluskabel (rood) van de accu aan voordat u de minkabel (zwart) aansluit.

4. Schuif het rubberen kapje van de pluskabel (rood).

De accu onderhouden (vervolg)

5. Maak de pluskabel (rood) los van de accupool (+).

Opmerking: Bewaar alle bevestigingsmiddelen.

6. Verwijder de bevestigingsband van de accu en til de accu uit de accubak.

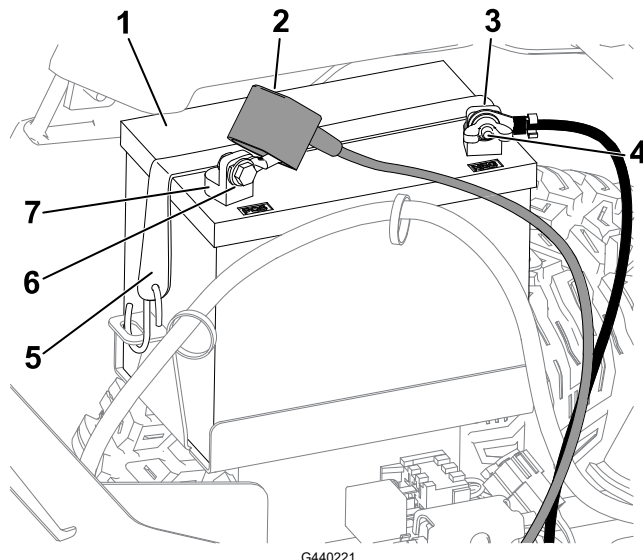

① Accu

② Stofkapje van de accupool

③ Minpool (-) van de accu

④ Vleugelmoer, ring en bout

⑤ Bevestiging van accu

⑥ Bout, ring en moer

⑦ Pluspool (+) van de accu

De accu opladen



WAARSCHUWING



Bij het opladen produceert de accu gassen die tot ontploffing kunnen komen.

Rook nooit in de buurt van de accu en zorg ervoor dat er geen vonken of vlammen vlakbij de accu komen.

BELANGRIJK

Zorg ervoor dat de accu altijd volledig geladen is. Dit is vooral belangrijk om beschadiging van de accu te voorkomen bij temperaturen beneden 0°C.

1. Verwijder de accu uit de machine.

2. Laad de accu op volgens de aanwijzingen van de fabrikant van de lader.

De accu onderhouden (vervolg)

BELANGRIJK

Laad de accu niet te veel op, anders raakt die beschadigd.

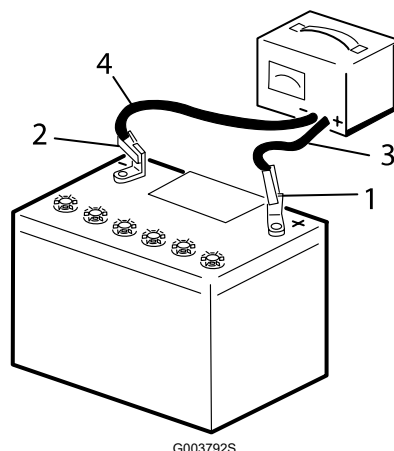

- ① Pluspool van de accu
- ② Minpool van de accu
- ③ Rode (+) oplaadkabel
- ④ Zwarte (-) oplaadkabel

3. Zodra de accu volledig is opgeladen, haalt u de acculader uit het stopcontact (indien van toepassing) en maakt u vervolgens de oplaadkabels los van de accuklemmen.

De accu reinigen

Opmerking: Zorg ervoor dat de accuklemmen en de gehele accubehuizing schoon zijn omdat een vuile accu langzaam stroom afgeeft.

1. Parkeer de machine op een horizontaal oppervlak, schakel de aftakas uit en zet de rijhendels naar buiten in de PARKEERSTAND.
2. Zet de motor af en wacht totdat alle bewegende onderdelen tot stilstand zijn gekomen voordat u de bestuurderspositie verlaat.
3. Verwijder de accu uit de machine.
4. Maak de gehele accubehuizing schoon met een oplossing van natriumbicarbonaat en water.
5. Spoel de accu af met helder water.
6. Smeer een dun laagje Grafo 112X-vet of vaseline op de accupolen en de kabelklemmen om corrosie te voorkomen.
7. De accu plaatsen.

De accu onderhouden (vervolg)

De accu plaatsen

1. Plaats de accu in de bak.
2. Gebruik de eerder verwijderde bevestigingsmiddelen om de pluskabel (rood) op de pluspool (+) van de accu aan te sluiten.
3. Gebruik de eerder verwijderde bevestigingsmiddelen om de minkabel op de minpool (-) van de accu aan te sluiten.
4. Schuif het rode stofkapje voor de accupool op de pluspool (rood) van de accu.
5. Bevestig de accu met de bevestigingsband.

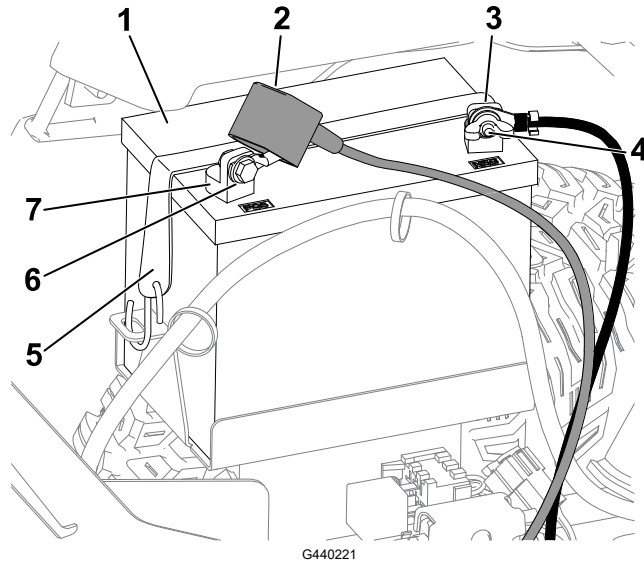

- | | |
|-----------------------------|----------------------------|
| ① Accu | ⑤ Bevestiging van accu |
| ② Stofkapje van de accupool | ⑥ Bout, ring en moer |
| ③ Minpool (-) van de accu | ⑦ Pluspool (+) van de accu |
| ④ Vleugelmoer, ring en bout | |

Machine starten met startkabel



WAARSCHUWING



De accu starten met een startkabel kan gas produceren die tot ontploffing kunnen komen.

Rook niet in de buurt van de accu en zorg ervoor dat er geen vonken of vlammen bij de accu komen.



GEVAAR



Het gebruik van startkabels als de accu in slechte staat is en gebarsten of bevroren is, of een laag accuzuurpeil heeft of open/kortgesloten cellen heeft, kan leiden tot een explosie en ernstig lichamelijk letsel.

Gebruik geen startkabels op een zwakke accu die zulke eigenschappen vertoont.

1. Controleer de accupolen op roestvorming en verwijder roest voordat u de machine start met een startkabel. Zorg dat de verbindingen stevig vastzitten.



OPGELET



Roest en losse verbindingen kunnen op om het even welk moment van de startprocedure ongewenste elektrische spanningspieken veroorzaken.

Gebruik geen startkabels als de accupolen loszitten of verroest zijn, dit kan schade aan de motor veroorzaken.

2. Gebruik als startaccu een goede, volledig opgeladen zuur-loodaccu met een spanning van minstens 12,6 V.

Opmerking: Gebruik korte startkabels van de juiste grootte om het spanningsverlies tussen de systemen te beperken. Zorg ervoor dat de kabels voorzien zijn van een kleurcode of markering voor de juiste polariteit.



WAARSCHUWING



Accu's bevatten zuur en produceren ontvlambare gassen.

- Bescherm te allen tijde uw ogen en gezicht voor de accu's.
- Leun niet over de accu's.

Opmerking: Zorg dat de vuldoppen stevig vastzitten en horizontaal zijn. Indien vochtige doeken voorhanden zijn, legt u deze over de vuldoppen van de accu's. Zorg er ook voor dat de machines elkaar niet raken, dat de beide elektrische systemen uitgeschakeld zijn en dat ze hetzelfde nominale voltage hebben. Deze instructies gelden alleen voor negatief geaarde systemen.

Machine starten met startkabel (vervolg)

3. Koppel de pluskabel (+) aan op de pluspool (+) van de ontladen accu die verbonden is met de starter of de solenoïde, zoals weergegeven:

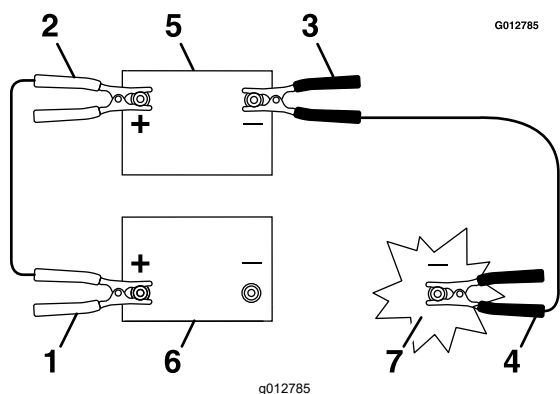

- ① Pluskabel (+) van de ontladen accu
- ② Pluskabel (+) van de startaccu
- ③ Minkabel (-) van de startaccu
- ④ Minkabel (-) van het motorblok
- ⑤ Startaccu
- ⑥ Ontladen accu
- ⑦ Motorblok

4. Sluit het andere uiteinde van de plusstartkabel (+) aan op de pluspool van de accu van de andere machine.
5. Sluit een uiteinde van de minstartkabel (-) aan op de minpool van de accu van de andere machine.
6. Sluit het andere uiteinde van de minstartkabel (-) aan op een massapunt, zoals een ongelakte bout of een onderdeel van het chassis.
7. Start de motor van de andere machine. Laat de motor enkele minuten draaien en start vervolgens uw eigen motor.
8. Verwijder de kabels in omgekeerde volgorde van de aansluiting.
9. Plaats het deksel op de startklem.

De zekeringen onderhouden

De elektrische installatie is beveiligd door middel van zekeringen. Deze behoeven geen onderhoud. Als er een zekering is doorgebrand, moet u echter het onderdeel of circuit controleren op defecten of kortsluiting.

1. Parkeer de machine op een horizontaal oppervlak, schakel de aftakas uit en zet de rijkhendels naar buiten in de PARKEERSTAND.
2. Zet de motor af, verwijder het contactsleuteltje en wacht totdat alle bewegende onderdelen tot stilstand zijn gekomen voordat u de bestuurderspositie verlaat.
3. Vervang de doorgeslagen zekering door een nieuwe.

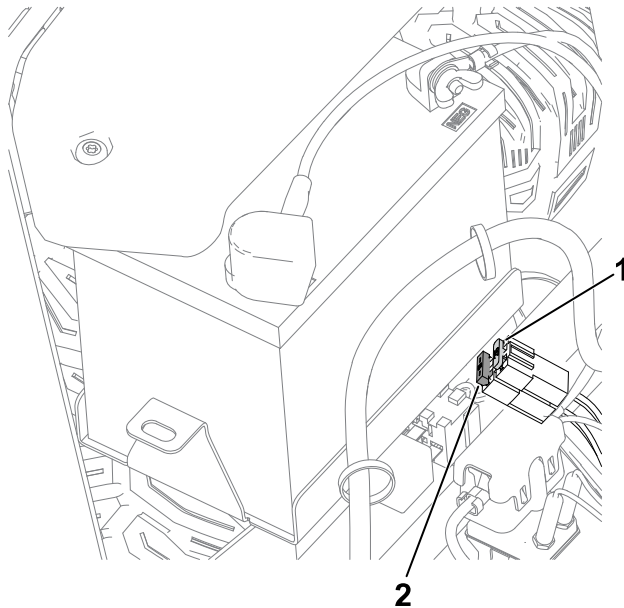

- ① Laadcircuit (15 A)
- ② Hoofdstroom (25 A)

G440132

Aandrijfsysteem onderhouden

De bandenspanning controleren

Zorg ervoor dat de voor- en achterbanden de voorgeschreven spanning hebben. Een ongelijke bandenspanning kan leiden tot onregelmatige maairesultaten. Controleer de bandenspanning bij het ventiel wanneer de banden koud zijn om de meest accurate meting te verkrijgen.

1. Pomp de voorste zwenkwielbanden op tot 1 bar of tot de bandenspanning die is aangegeven op de wang van de band. Kies hierbij de laagste bandenspanning.
2. Pomp de banden van de achteraandrijfwielen op tot 0,9 bar.

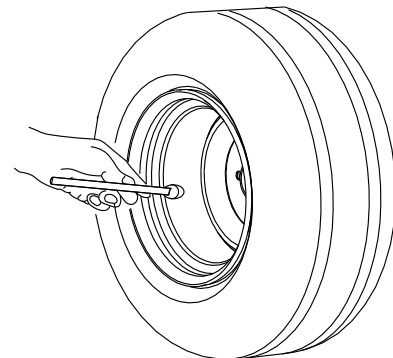

G441539

De wielmoeren controleren



Controleer de wielmoeren en draai ze vast tot **108 Nm**.

De sporing afstellen

Wanneer u de machine vooruitrijdt op volle snelheid op een vlak, horizontaal oppervlak en de machine naar 1 kant trekt, moet u de sporing afstellen.

Als de machine naar links trekt, moet u de rechter rijhendel afstellen; als de machine naar rechts trekt, moet u de linker rijhendel afstellen.

Opmerking: U kunt de sporing alleen afstellen voor vooruitrijden.

1. Parkeer de machine op een horizontaal oppervlak, schakel de aftakas uit en zet de rijhendels naar buiten in de **PARKEERSTAND**.
2. Zet de motor af, verwijder het contactsleuteltje en wacht totdat alle bewegende onderdelen tot stilstand zijn gekomen voordat u de bestuurderspositie verlaat.
3. Zoek de stelbout voor sporing in de buurt van de rijhendel aan die kant die afgesteld moet worden.

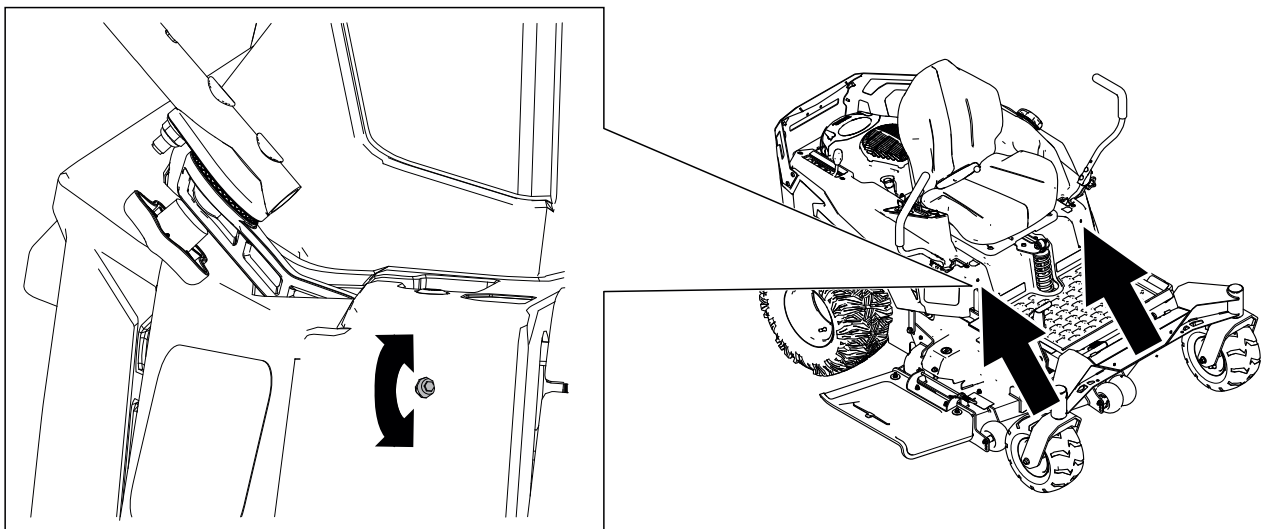

4. Draai de bout om de snelheid voor dat wiel te doen afnemen.

Opmerking: Draai de bout een klein beetje om kleine afstellingen uit te voeren.

5. Start de machine en rijd vooruit op een vlakke, horizontale ondergrond met de rijhendels volledig naar voren om te controleren of de machine recht rijdt. Herhaal deze procedure als dit nodig is.

De riem onderhouden

De riemen controleren

1. Parkeer de machine op een horizontaal oppervlak, schakel de aftakas uit en zet de rijkhendels naar buiten in de PARKEERSTAND.
2. Zet de motor af en wacht totdat alle bewegende onderdelen tot stilstand zijn gekomen voordat u de bestuurderspositie verlaat.
3. Zet de maaihoogte op de laagste stand.
4. Controleer de riem op slijtage. Vervang de riem als die versleten is.

Een aantal indicaties van een versleten riem: een gierend geluid tijdens het draaien van de riem, de messen die slippen tijdens het maaien, gerafelde randen en schroeiplekken en scheuren op de riem.

Drijfriem van maaidek vervangen

Een aantal indicaties van een versleten riem: een gierend geluid tijdens het draaien van de riem, messen die slippen tijdens het maaien, gerafelde randen en schroeiplekken en scheuren op de riem. Vervang de riem als u deze zaken constateert.

1. Parkeer de machine op een horizontaal oppervlak, schakel de aftakas uit en zet de rijkhendels naar buiten in de PARKEERSTAND.
2. Zet de motor af, verwijder het contactsleuteltje en wacht totdat alle bewegende onderdelen tot stilstand zijn gekomen voordat u de bestuurderspositie verlaat.
3. Zet de maaihoogte op de laagste stand.
4. Maak de afdekking van het maaidek los.
5. Verwijder de kappen van de poelies.

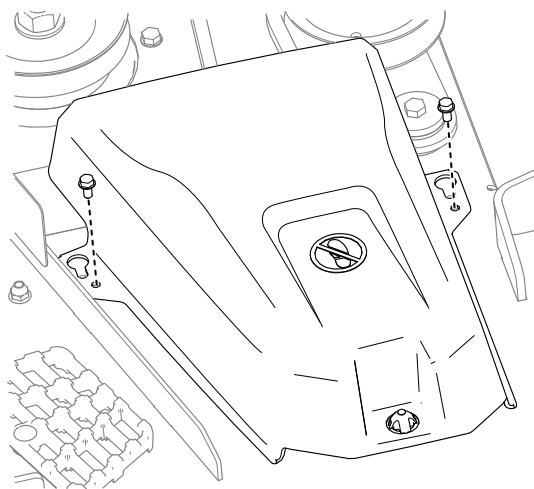

G453681

6. Draai de moer los waarmee de draadvorm aan de spanpoelie is bevestigd.

Drijfriem van maaidek vervangen (vervolg)

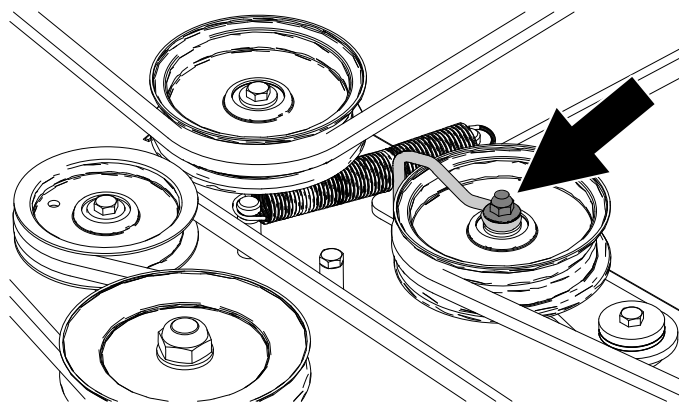

7. Verwijder de spanpoelie van de maaidekhaak met een veerverwijderaar (Toro-onderdeelnummer 92-5771) om de spanning op de spanpoelie te verwijderen.



WAARSCHUWING



De veer is onder spanning gemonteerd en kan lichamelijk letsel veroorzaken.
Wees voorzichtig als u de riem verwijdert.

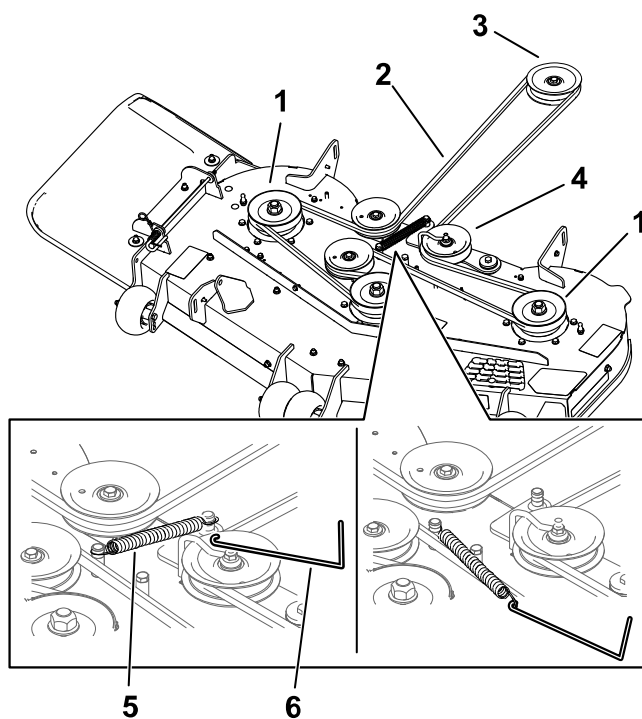

- ① Dekpoelie
- ② Aandrijfriem van maaidek
- ③ Motorpoelie
- ④ Spanpoelie
- ⑤ Veer
- ⑥ Veerverwijderaar

8. Rol de riem van de poelies af.
9. Leg de nieuwe riem rond de motorpoelie en de poelies van het maaidek.
10. Gebruik een veerverwijderaar en plaats de spanpoelie terug op de maaidekhaak om spanning op de spanpoelie en riem te zetten.

Drijfriem van maaidek vervangen (vervolg)

11. Plaats de draadvorm vast tegen de arm van de spanpoelie zoals getoond en draai de moer vast.

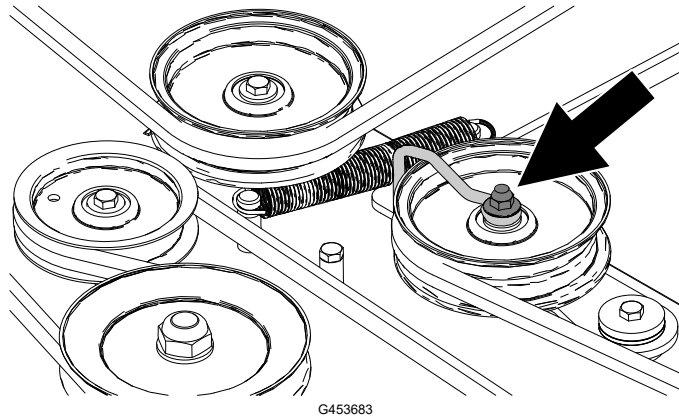

12. Monteer de kappen van de poelies.
13. Draai de bouten vast waarmee de afdekking van het maaidek is bevestigd.

Het maaidek onderhouden

Veiligheid van de messen

- Controleer op gezette tijden de maaimessen op slijtage of beschadigingen.
- Wees voorzichtig als u de messen controleert. Omwikkel de maaimessen of draag handschoenen en wees voorzichtig als u er onderhoudswerkzaamheden aan verricht. U moet beschadigde maaimessen vervangen, u mag ze nooit recht proberen te maken of eraan lassen.
- Let op dat bij machines met meerdere maaimessen andere messen kunnen gaan draaien doordat u één mes draait.
- Vervang versleten of beschadigde messen en bouten altijd als complete set om een goede balans te behouden.

Maaimessen onderhouden

Om een goed maairesultaat te verkrijgen, moet u de maaimessen scherp houden. Om het slijpen en vervangen te vergemakkelijken, is het handig extra messen in voorraad te hebben.

Vervang messen die een vast voorwerp hebben geraakt of uit balans of krom zijn.

Vóór controle en onderhoud van de maaimessen

1. Parkeer de machine op een horizontaal oppervlak, schakel de aftakas uit en zet de rijkhendels naar buiten in de PARKEERSTAND.
2. Zet de motor af, verwijder het contactsleuteltje en wacht totdat alle bewegende onderdelen tot stilstand zijn gekomen voordat u de bestuurderspositie verlaat.
3. Maak de bougiekabels los van de bougies.

Controle op kromme messen

De machine moet op een egaal oppervlak staan voor deze procedure.

1. Zet het maaidek op de hoogste maaipositie.
2. Trek dikke handschoenen of andere adequate handbescherming aan en draai langzaam het mes in een stand die meting mogelijk maakt van de afstand tussen de maairand en het egale oppervlak.

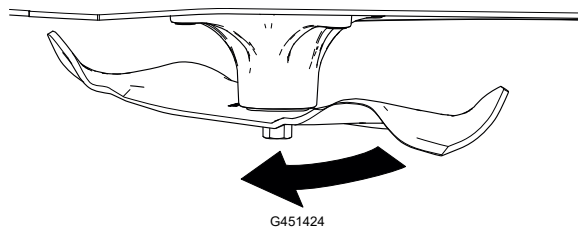

3. Meet vanaf het uiteinde van het mes tot het egale oppervlak.

Maaimessen onderhouden (vervolg)

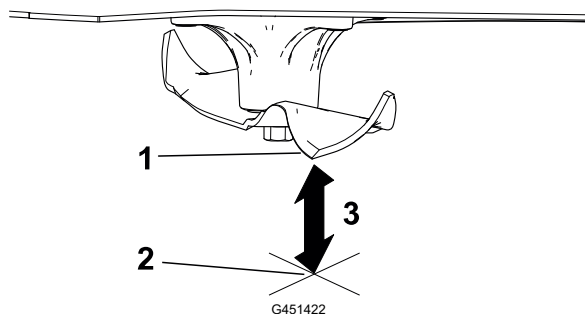

- ① Mes, in meetstand
- ② Vlakke ondergrond
- ③ Gemeten afstand tussen mes en de ondergrond (A)

4. Draai hetzelfde mes 180 graden, zodat de mesrand aan de andere kant nu in dezelfde stand staat.

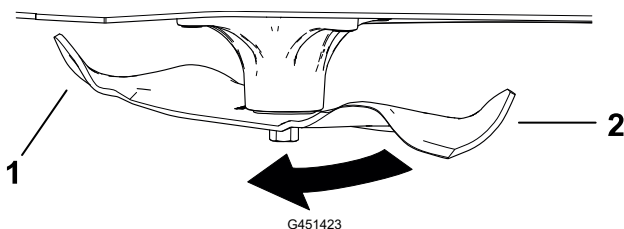

- ① Vorige gemeten mesrand
- ② Tegenoverliggende mesrand

5. Meet vanaf het uiteinde van het mes tot het egale oppervlak.

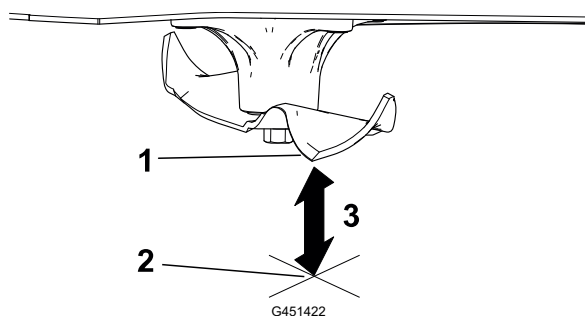

- ① Mes, in meetstand
- ② Vlakke ondergrond
- ③ Gemeten afstand tussen mes en de ondergrond (B)

6. Als het verschil tussen A en B groter is dan 3 mm, vervang dan het mes.

Opmerking: Als u het mes vervangt en het verschil blijft groter dan 3 mm, dan kan de bladspil verbogen zijn. Neem contact op met een erkende onderhoudsdealer voor service.

7. Herhaal deze procedure voor elk mes.

Maaimessen onderhouden (vervolg)

De maaimessen verwijderen

1. Pak het uiteinde van het mes vast met een doek of een dikke handschoen.
2. Verwijder het mes zoals afgebeeld.

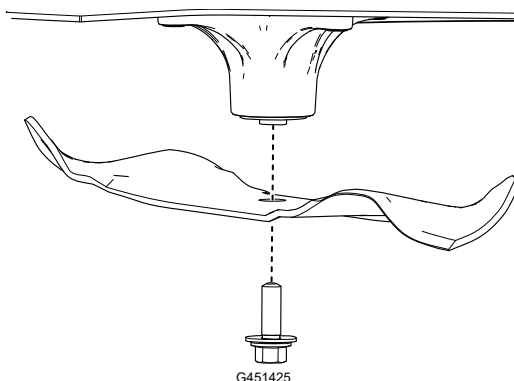

De maaimessen slijpen

1. Gebruik een vijl om de snijranden aan beide uiteinden van het mes te slijpen. Zorg ervoor dat de oorspronkelijke hoek behouden blijft ①.

Opmerking: Verwijder evenveel materiaal van beide snijranden zodat het mes in balans blijft.

2. Controleer de balans van het mes ① met een mesbalans ②.

Opmerking: Als het mes horizontaal blijft, is het in balans en geschikt voor gebruik.

Als het mes niet in balans is, moet u wat metaal afvijlen van het uiteinde van de vleugel.

3. Herhaal dit indien nodig totdat het mes in balans is.

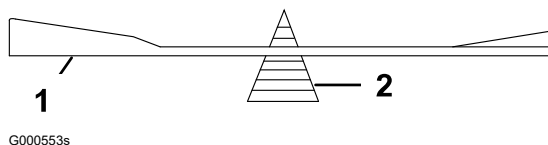
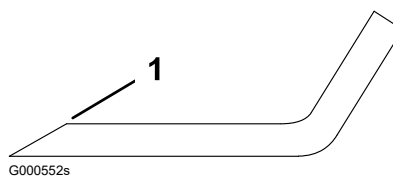

De maaimessen monteren



WAARSCHUWING



Als een machine wordt gebruikt na onjuiste montage van de meseenheid en/of het gebruiken van messen en bevestigingsmiddelen die niet van Toro zijn, kan een mes (onderdeel) uit het maaidek worden geworpen, wat ernstig of fataal letsel kan veroorzaken.

Monteer altijd originele maaimessen en bevestigingsmiddelen van Toro, volgens de aanwijzingen.

Maaimessen onderhouden (vervolg)

1. Installeer het mes zoals weergegeven.

Opmerking: Het gebogen deel van het mes moet naar de binnenzijde van de maaikast wijzen om een goede maaikwaliteit te garanderen.



2. Draai de mesbout vast tot **136-149 Nm**.

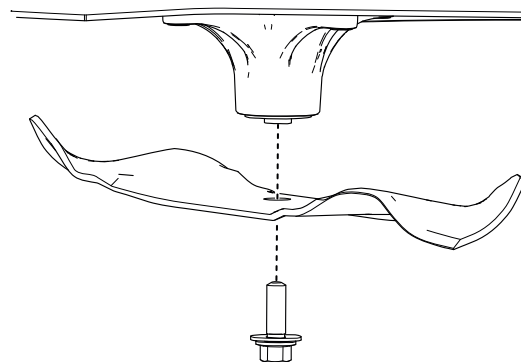

G451425

Maaidek horizontaal stellen

Controleer of het maaidek horizontaal staat telkens wanneer u het maaidek installeert of wanneer u een ongelijke maaiplek in uw gras ziet.

Het maaidek voorbereiden op waterpas stellen

1. Parkeer de machine op een horizontaal oppervlak, schakel de aftakas uit en zet de rijhendels naar buiten in de PARKEERSTAND.
2. Zet de motor af, verwijder het contactsleuteltje en wacht totdat alle bewegende onderdelen tot stilstand zijn gekomen voordat u de bestuurderspositie verlaat.
3. Zorg ervoor dat de banden de juiste spanning hebben en dat de zwenkwielen recht naar voren staan.
4. Controleer of er verbogen maaimessen zijn; verwijder en vervang eventueel verbogen maaimessen.
5. Zet het maaidek omhoog tot een maaihoogte van 76 mm.

De maaidekhoogte controleren

1. Plaats de messen naast elkaar.
2. Meet bij punten (A) en (B) de afstand tussen een horizontaal oppervlak en de snijranden van de maaimessen ①.

Het verschil tussen de metingen mag niet meer dan 5 mm zijn. Als de afstand groter is, pas dan het niveau aan de zijkant aan.

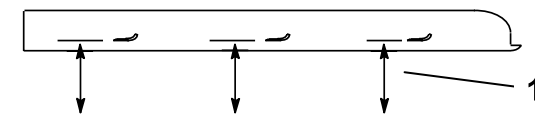
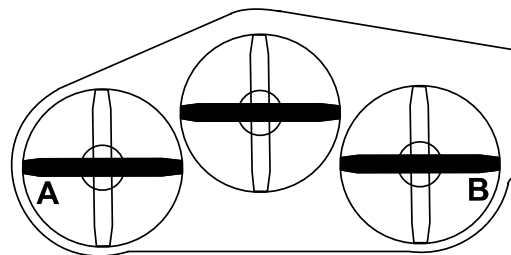

G414698

Maaidek horizontaal stellen (vervolg)

3. Plaats 1 blad van voor naar achter.
4. Meet bij punten (A) en (B) de afstand tussen een horizontaal oppervlak en de snijranden van de maaimessen (1).

De rand van het voorste mes moet 1,6 tot 7,9 mm lager staan dan de rand van het achterste mes. Als de afstand niet juist is, past u het niveau van voor naar achter aan.

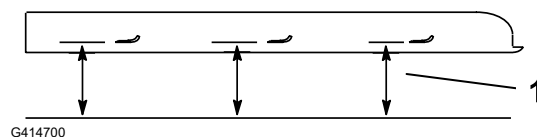
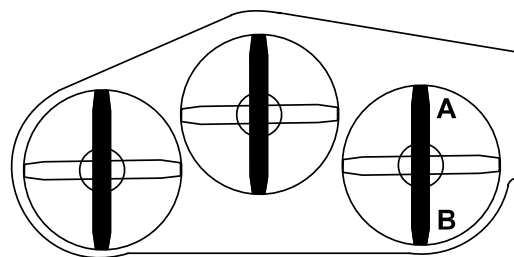

G414700

Maaidek horizontaal stellen

1. Hiervoor moet u de antiscalpeerrollen in de bovenste openingen zetten of ze geheel verwijderen.
2. Zet de maaihoogtehendel in de 76 mm-stand.
3. Plaats 2 blokjes (1) met een dikte van 6,6 cm onder elke kant van de voorste rand van het maaidek.

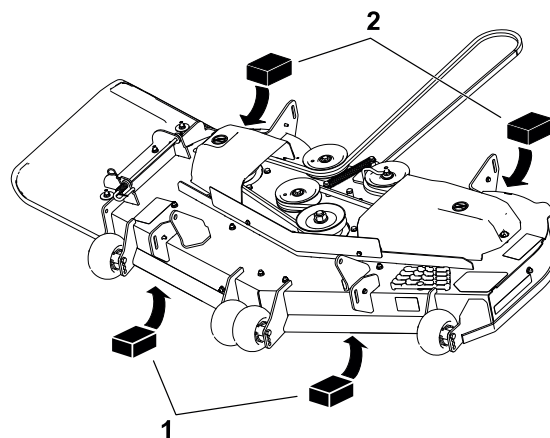

G453680

BELANGRIJK

Plaats de blokken niet onder de beugels van de antiscalpeerrol.

4. Plaats 2 blokjes (2) met een dikte van 7,3 cm onder elke kant van de achterste rand van het maaidek.

Maaidek horizontaal stellen (vervolg)

5. Draai de onderste bevestigingen los waarmee de beugels op de 4 hoeken van het maaidek zijn bevestigd en zorg ervoor dat het maaidek stevig op de 4 blokken zit.
6. Trek de maaidekbeugels strak en zorg dat het maaidekpedaal naar achteren tegen de aanslag is gedrukt.
7. De bevestigingen vastdraaien.
8. Zorg ervoor dat de blokken stevig onder de rand van het maaidek zitten en dat alle bevestigingsbouten vastgedraaid zijn.
9. Controleer het niveau in de breedte en in de lengte opnieuw; herhaal deze stappen totdat de juiste metingen worden verkregen.

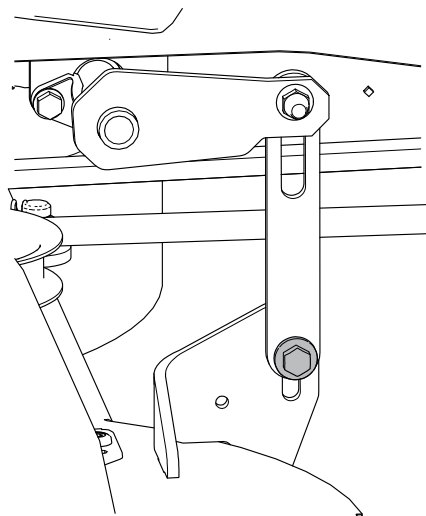

G456118

Het maaidek verwijderen

1. Parkeer de machine op een horizontaal oppervlak, schakel de aftakas uit en zet de rijkhendels naar buiten in de PARKEERSTAND.
2. Zet de motor af, verwijder het contactsleuteltje en wacht totdat alle bewegende onderdelen tot stilstand zijn gekomen voordat u de bestuurderspositie verlaat.
3. Zet de maaihoogtehendel in de laagste stand.
4. Maak de afdekking van het maaidek los.
5. Verwijder de R-pen en de sluitring uit de voorste steunstang ① en neem de stang uit de beugel van het maaidek ②.

Opmerking: Bewaar alle onderdelen voor latere montage.

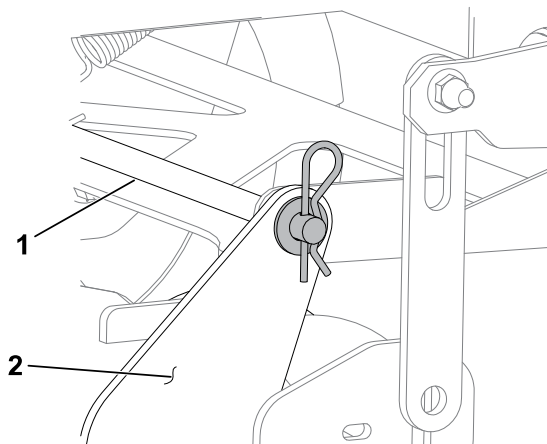

G453722

Het maaidek verwijderen (vervolg)

6. Verwijder de bovenste bevestigingen waarmee de beugels aan de 4 hefarmen vastzitten.
7. Schuif het maaidek naar achteren om de drijfriem van het maaidek te verwijderen van de motorpoelie.
8. Schuif het maaidek weg van onder de machine.

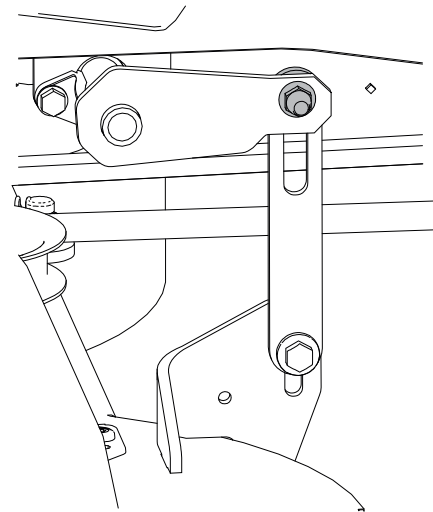

G453704

Het maaidek monteren

1. Parkeer de machine op een horizontaal oppervlak, schakel de aftakas uit en zet de rijkhendels naar buiten in de PARKEERSTAND.
2. Zet de motor af, verwijder het contactsleuteltje en wacht totdat alle bewegende onderdelen tot stilstand zijn gekomen voordat u de bestuurderspositie verlaat.
3. Schuif het maaidek onder de machine.
4. Zet de maaihoogtehendel in de laagste stand.
5. Installeer de hefverbindingen aan de hefarmen met behulp van de eerder verwijderde bevestigingen.

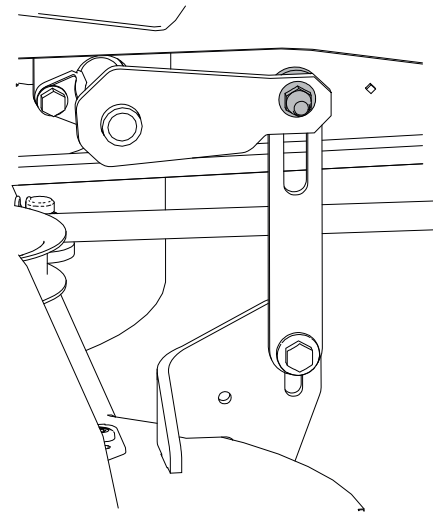

G453704

Het maaidek monteren (vervolg)

6. Bevestig de voorste steunstang ① aan de dekbeugel ② met de haarspeld en de sluitring.
7. Plaats de drijfriem op de motorpoelie.
8. Draai de bouten vast waarmee de afdekking van het maaidek is bevestigd.

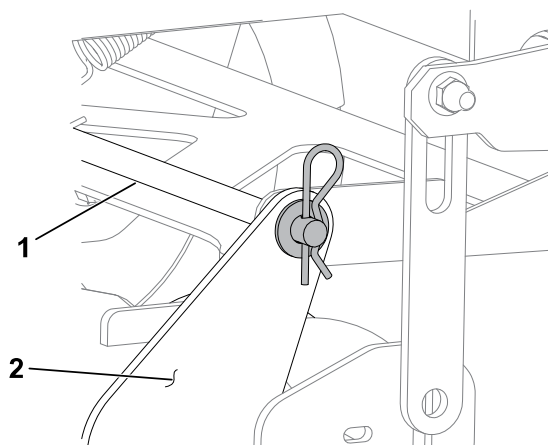

G453722

Grasgeleider vervangen



GEVAAR



Een open uitwerpopening kan objecten naar u en mensen in de buurt werpen. Daarnaast kunt u ook in contact komen met het mes. Uitgeworpen objecten of aanraking van maaimessen leiden tot ernstig letsel of de dood.

Gebruik de machine niet als de grasgeleider in de geheven stand staat, verwijderd is of gewijzigd is, tenzij er een grasvanger of mulchset gemonteerd is en goed werkt.

1. Parkeer de machine op een horizontaal oppervlak, schakel de aftakas uit en zet de rijkhendels naar buiten in de PARKEERSTAND.
2. Zet de motor af, verwijder het contactsleuteltje en wacht totdat alle bewegende onderdelen tot stilstand zijn gekomen voordat u de bestuurderspositie verlaat.
3. Koppel de veer los van de inkeping in de geleiderbeugel en schuif de stang uit de gelaste maaidekbeugels, veer en grasgeleider.

Grasgeleider vervangen (vervolg)

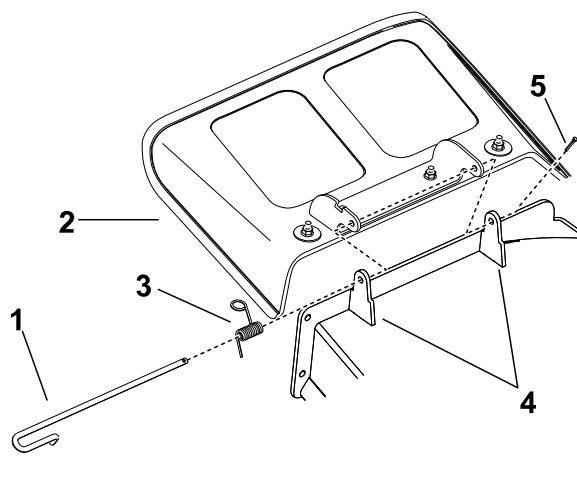

- ① Stang
- ② Grasgeleider
- ③ Veer
- ④ Maaidekbeugels
- ⑤ Borgpen
- ⑥ Veer over de stang

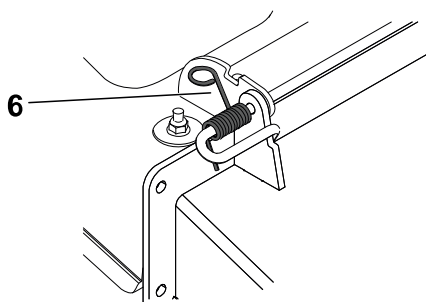

G456086

4. Verwijder een beschadigde of versleten grasgeleider.
5. Plaats de nieuwe grasgeleider met de beugeluiteinden tussen de gelaste beugel op het maaidek zoals weergegeven.

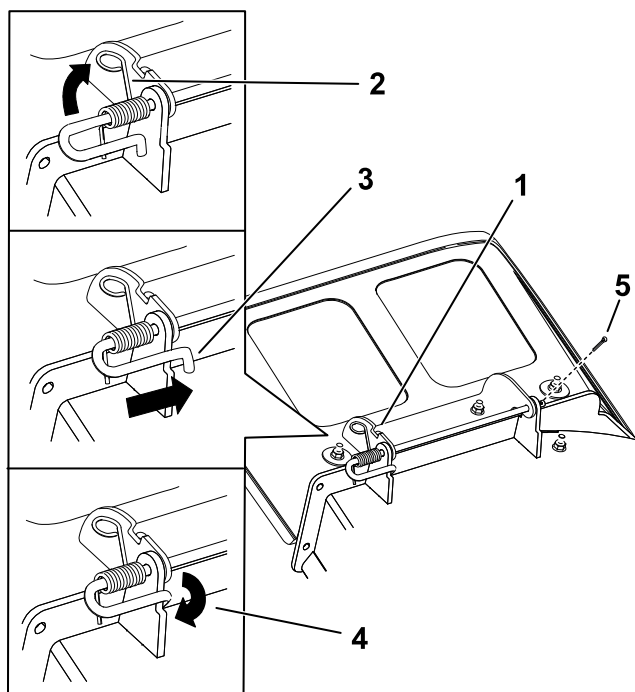

- ① Stang en veer geplaatst
- ② Uiteinde van de veer met lus geplaatst in de inkeping in de geleiderbeugel
- ③ Stang, korte uiteinde, geplaatst achter de maaibeugel
- ④ Kort uiteinde, bevestigd met maaibeugel
- ⑤ Borgpen

G456085

Grasgeleider vervangen (vervolg)

6. Bevestig de stang en veer door deze zo te buigen dat het korte uiteinde van de stang zich achter de voorste beugel op het maaidek bevindt.
7. Monteer de borgpen in het uiteinde van de stang.

BELANGRIJK

De grasgeleider moet onder veerspanning omlaag worden gehouden. Til de grasgeleider omhoog om te controleren of deze volledig omlaag klapt.

Reinigen

Afval afvoeren

Motorolie, accu's, hydraulische vloeistof en motorkoelvloeistof verontreinigen het milieu. Verwijder deze stoffen volgens de plaatselijke voorschriften.

Veiligheid tijdens opslag

- Parkeer de machine op een gelijke ondergrond, schakel de aandrijvingen uit, stel de parkeerrem in werking, zet de motor af, verwijder het contactsleuteltje en wacht totdat alle bewegende delen tot stilstand zijn gekomen voordat u de bestuurdersstoel verlaat.
- Wacht totdat de machine is afgekoeld, voordat u de machine afstelt, met brandstof vult, reinigt, stalt of er onderhoudswerkzaamheden aan verricht.
- Verwijder gras en vuil van de maai-eenheid, de geluiddemper, de aandrijvingen, de grasvanger en de motor om brand te voorkomen.
- Verwijder gemorste olie en brandstof en met brandstof doortrokken rommel.
- Bewaar de machine en het brandstofvat niet op plaatsen waar open vlammen, vonken of waakvlammen (bv. van een boiler of een ander toestel) aanwezig kunnen zijn.

De machine voorbereiden op opslag van meer dan 30 dagen

1. Parkeer de machine op een horizontaal oppervlak, schakel de aftakas uit en zet de rijkhendels naar buiten in de PARKEERSTAND.
2. Zet de motor af, verwijder het contactsleuteltje en wacht totdat alle bewegende onderdelen tot stilstand zijn gekomen voordat u de bestuurderspositie verlaat.
3. De machine reinigen.

BELANGRIJK

U kunt het voertuig met een mild reinigingsmiddel en water wassen. Maak de machine niet schoon met een hogedrukreiniger. Gebruik niet te veel water, zeker niet in de buurt van het aandrijfsysteem en de motor. Gebruik geen hogedrukreiniger. Hierdoor kunnen vuil en water essentiële onderdelen binnendringen, zoals lagers en elektrische schakelaars.

- A. Maaisel, vuil en vet van de buitenkant van de gehele machine verwijderen, met name van de motor.
 - B. Schraap dik aangekoekt gras en vuil van de onderkant van de maaimachine. Spoel vervolgens de machine schoon met een tuinslang.
 - C. Laat de machine na het wassen 2 tot 5 minuten met ingeschakelde aftakas-schakelaar en de motor bij een hoog toerental lopen.
4. Werking van de parkeerrem controleren.

5. De machine smeren.
6. Controleer de bandenspanning.
7. Laad de accu op.
8. Controleer de conditie van de maaimessen.
9. Bereid het brandstofsysteem voor.
 - A. Voeg een brandstofstabilisator/conditioner op aardoliebasis toe aan de brandstof in de tank. **Gebruik geen brandstofstabilisator op alcoholbasis (ethanol of methanol).**
 - B. Laat de motor 5 minuten lopen om de brandstofstabilisator/conditioner door het brandstofsysteem te verspreiden.
 - C. Zet de motor af, laat hem afkoelen, en laat de brandstoftank leeglopen met een sifonpomp of laat de motor lopen totdat die afslaat.
 - D. U moet brandstof op de juiste wijze afvoeren. Verwerk deze volgens de plaatselijk geldende voorschriften.

BELANGRIJK

Bewaar brandstof die stabilisator/conditioner bevat niet langer dan aanbevolen door de fabrikant van de brandstofstabilisator.

10. Bereid de motor voor.
 - A. Geef het luchtfilter een onderhoudsbeurt.
 - B. Ververs de motorolie.
 - C. Verwijder de bougies en giet 30 ml (2 eetlepels) motorolie in de bougiegaten.
 - D. Plaats een doek over de bougiegaten om eventuele olienevel op te vangen, start de motor en verdeel de olie in de cilinder.
 - E. Monteer de bougies, maar monteer de draden niet.
11. Verwijder de accu of maak de negatieve (-) accukabel los.

Opmerking: Bewaar de accu op een koele, droge plaats, waar die niet wordt blootgesteld aan een extreme temperatuur of water. Houd de accu volledig opgeladen, vooral bij een temperatuur die lager is dan 0°C.
12. Controleer alle bevestigingen en zet ze vast. Repareer of vervang versleten, beschadigde of ontbrekende onderdelen.
13. Werk alle krassen of afgebladderde metaaloppervlakken bij met lak die verkrijgbaar is bij uw erkende servicedealer.
14. Stal de machine in een schone, droge garage of opslagruimte. Dek de machine af om die te beschermen en schoon te houden.

De accu stallen

Opmerking: Volg de onderstaande tips om de accu goed te stallen

- Als u de machine langer dan 30 dagen stalt, moet u de accu verwijderen en volledig opladen.
- U moet de accu apart opslaan of in de machine laten zitten.
- De accukabels mogen niet aangesloten zijn op de accu als u deze in de machine opslaat.
- Sla de accu op in een koele omgeving om te voorkomen dat de accu snel ontladst.
- Om te voorkomen dat de accu bevriest, moet deze volledig zijn opgeladen.
- Het soortelijk gewicht van een volledig opgeladen accu is 1,265-1,299.

Tips voor het bewaren van de accu

Als u de accu bewaart buiten de machine, moet u het volgende doen:

- Bewaar de accu rechtop in een koele, droge omgeving.
- Bewaar accu's niet op elkaar, tenzij ze in een doos zitten.
- Stapel niet meer dan 3 accu's op elkaar (of 2 als het om accu's voor professioneel gebruik gaat).
- Test een natte accu om de 4 tot 6 maanden en laad de accu indien nodig.
- Test en laad de accu altijd op voor montage.

**De brandstoftank is ingedeukt of de machine raakt regelmatig zonder brandstof.**

Mogelijke oorzaak	Corrigerende maatregel
Het papierelement van het luchtfilter is verstopt.	Reinig het papierelement.

De motor raakt oververhit.

Mogelijke oorzaak	Corrigerende maatregel
De motor is te zwaar belast.	De rijsnelheid verminderen.
Het oliepeil in het carter is te laag.	Het carter met olie vullen.
De koelribben en luchtkanalen onder de ventilatorbehuizing van de motor zijn verstopt.	Verwijder de obstructie uit de koelribben en luchtkanalen.
Het luchtfilter is vuil.	Reinig of vervang het luchtfilterelement.
Vuil, water of oude brandstof in het brandstofsysteem.	Neem contact op met een erkende servicedealer.

De startmotor slaat niet aan.

Mogelijke oorzaak	Corrigerende maatregel
De maaimesschakelaar is ingeschakeld.	Schakel de aftakas uit.
De rijhendels staan niet in de PARKEER-stand.	Zet de rijhendels in de PARKEER-stand.
De accu is leeg.	De accu opladen.
De elektrische aansluitingen zijn gecorrodeerd of zitten los.	Controleer of de elektrische aansluitingen goed contact maken.
Een van de zekeringen is doorgebrand.	Vervang de zekering.
Een van de relais of schakelaars is defect.	Neem contact op met een erkende servicedealer.

De motor start niet, start moeilijk of slaat af.

Mogelijke oorzaak	Corrigerende maatregel
De brandstoftank is leeg.	Vul de brandstoftank.
De choke (indien aanwezig) staat niet aan.	Zet de chokehendel in de AAN-stand.
Het luchtfilter is vuil.	Reinig of vervang het luchtfilterelement.
De bougiekabel(s) zit(ten) los of is (zijn) niet aangesloten.	De bougiekabel(s) op de bougie monteren.
De bougie(s) is (zijn) aangetast, vuil, of de elektrodenafstand is niet correct afgesteld.	Nieuwe bougie(s) met een correct afgestelde elektrodenafstand monteren.
Er zit vuil in het brandstoffilter.	Vervang het brandstoffilter.
Vuil, water of oude brandstof in brandstofsysteem.	Neem contact op met een erkende servicedealer.
Verkeerde brandstof in de tank.	Brandstoftank aftappen en vullen met het juiste type brandstof.
Het oliepeil in het carter is te laag.	Vul het carter met olie.

De motor verliest vermogen.

Mogelijke oorzaak	Corrigerende maatregel
De motor is te zwaar belast.	De rijsnelheid verminderen.
Het luchtfilter is vuil.	Reinig het luchtfilterelement.
Het oliepeil in het carter is te laag.	Vul het carter met olie.
De koelribben en luchtkanalen onder de ventilatorbehuizing van de motor zijn verstopt.	De koelribben en luchtkanalen ontstoppen.
De bougie(s) is (zijn) aangetast, vuil, of de elektrodenafstand is niet correct afgesteld.	Nieuwe bougie(s) met een correct afgestelde elektrodenafstand monteren.
De ontluchting van de brandstoftank is verstopt.	Neem contact op met een erkende servicedealer.
Er zit vuil in het brandstoffilter.	Brandstoffilter vervangen.
Vuil, water of oude brandstof in het brandstofsysteem.	Neem contact op met een erkende servicedealer.
Verkeerde brandstof in de tank.	Neem contact op met een erkende servicedealer.

De machine drijft niet aan.

Mogelijke oorzaak	Corrigerende maatregel
De omloopkleppen zijn open.	Sluit de sleepkleppen.
De tractieriemmen zijn versleten, los of stuk.	Neem contact op met een erkende servicedealer.
De tractieriemmen zitten niet op de poelies.	Neem contact op met een erkende servicedealer.
De transmissie is uitgevallen.	Neem contact op met een erkende servicedealer.

De machine trilt abnormaal.

Mogelijke oorzaak	Corrigerende maatregel
Het maaimes (de maaimessen) is (zijn) verbogen of niet in balans.	Nieuwe maaimes(sen) monteren.
De bevestigingsbout van het maaimes zit los.	De bevestigingsbout van het maaimes vastdraaien.
De bevestigingsbouten van de motor zitten los.	De bevestigingsbouten van de motor vastdraaien.
De motorpoelie, spanpoelie of mespoelie zit los.	Desbetreffende poelie vastzetten.
De motorpoelie is beschadigd.	Neem contact op met een erkende servicedealer.
Mesas verbogen.	Neem contact op met een erkende servicedealer.
De motorophangplaat zit los of is versleten.	Neem contact op met een erkende servicedealer.

De maaihoogte is ongelijk.

Mogelijke oorzaak	Corrigerende maatregel
Maaimes(sen) bot.	Mes(sen) slijpen.
Maaimes(sen) verbogen of niet in balans.	Nieuwe maaimessen monteren.
Het maaidek staat niet horizontaal.	Maaidek horizontaal stellen en in de correcte schuinstand stellen.
Een antiscalpeerwiel (indien aanwezig) is niet correct afgesteld.	Hoogte van antiscalpeerwiel afstellen.
De onderkant van het maaidek is vuil.	Reinig de onderkant van het maaidek.

Mogelijke oorzaak	Corrigerende maatregel
De bandenspanning is niet correct.	De banden op de juiste spanning brengen.
Mesas verbogen.	Neem contact op met een erkende servicedealer.

Messen draaien niet.

Mogelijke oorzaak	Corrigerende maatregel
De aandrijfriem is versleten, los of stuk.	Een nieuwe drijfriem monteren.
De drijfriem zit niet op de poelie.	Drijfriem monteren en assen en riemgeleiders op juiste stand controleren.
De schakelaar van de aftakas of de aftakkoppeling is defect.	Neem contact op met een erkende servicedealer.
De drijfriem van het maaidek is versleten, los of stuk.	Een nieuwe drijfriem monteren.

