

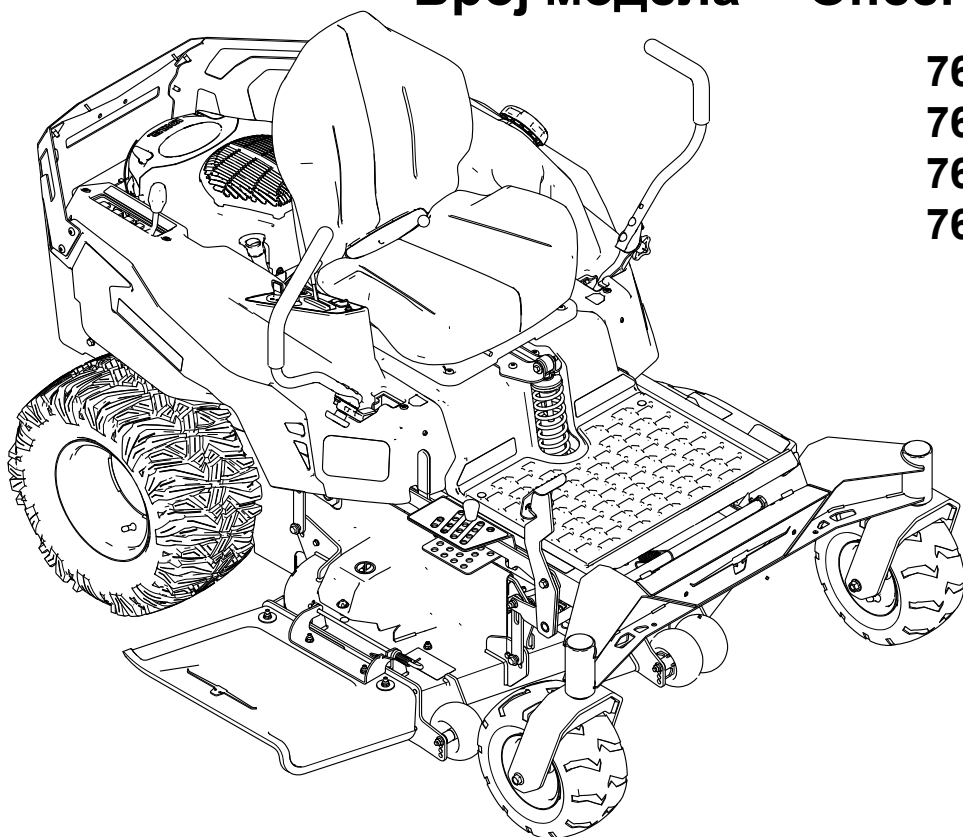

Упутство за оператора

Traktorska kosilica Titan ZX4875, ZXM4875, ZXM5475 ili ZXM6075

Број модела — Опсег серијских бројева



76420—400000000 и више

76425—400000000 и више

76530—400000000 и више

76635—400000000 и више



Odricanja odgovornosti i regulatorne informacije

Ovaj proizvod zadovoljava sve relevantne evropske direktive; za detalje pogledajte odvojeni list deklaracije o usaglašenosti (DOC) za određeni proizvod.

Bruto ili neto obrtni moment: bruto ili neto obrtni moment ovog motora je ocenio proizvođač motora u laboratoriji u skladu sa standardima J1940 ili J2723 Društva automobilskih inženjera (engl. Society of Automotive Engineers, SAE). S obzirom da je konfigurisan da zadovolji zahteve u pogledu bezbednosti, emisije i rada, stvarni obrtni moment motora na ovoj klasi kosilice biće značajno manji. Potražite informacije proizvođača motora priložene uz ovu mašinu.

Садржај

Поглавље 1: Uvod	1-1
Predviđena upotreba	1-1
Pronalaženje pomoći	1-1
Konvencije u priručniku	1-2
Klasifikacija za bezbednosna upozorenja	1-2
Поглавље 2: Bezbednost	2-1
Opšta bezbednost	2-1
Indikator nagiba	2-2
Bezbednosne nalepnice i nalepnice sa uputstvima	2-3
Поглавље 3: Pregled proizvoda	3-1
Kontrolna tabla	3-1
Ručice za kontrolu kretanja	3-3
Položaj parkiranja	3-3
Ručica za podešavanje vešanja MyRide®	3-4
Klin za visinu košenja	3-4
Papučica za podizanje kućišta	3-4
Poluga transportne blokade	3-4
Uređaj za merenje nivoa goriva	3-5
Specifikacije	3-5
Поглавље 4: Korišćenje	4-1
Pre korišćenja	4-1
Bezbednost pre korišćenja	4-1
Gorivo	4-3
Obratiti pažnju na održavanje	4-4
Vreme uhodavanja	4-4
Sistem za bezbednosnu blokadu	4-4
Nameštanje položaja sedišta	4-5
Podešavanje visine ručice za kontrolu kretanja	4-6
Podešavanje naginjanja ručice za kontrolu kretanja	4-6
Prebacivanje na pražnjenje sa strane	4-6
Tokom korišćenja	4-14
Bezbednost tokom korišćenja	4-14
Zauzimanje položaja operatera	4-17
Pokretanje motora	4-17
Isključivanje motora	4-18
Vožnja mašine	4-19
Rukovanje prekidačem za kontrolu sečiva (PTO) kosilice	4-20
Pražnjenje sa strane	4-21

Podešavanje visine košenja	4-22
Korišćenje transportne blokade	4-22
Podešavanje valjaka protiv struganja	4-22
Saveti za rad	4-23
Nakon korišćenja	4-24
Bezbednost nakon korišćenja	4-24
Čišćenje mašine	4-24
Vučenje mašine	4-25
Поглавље 5: Održavanje	5-1
Bezbednost pri održavanju	5-1
Preporučeni raspored održavanja	5-2
Procedure pre održavanja	5-3
Pomeranje mašine koja ne funkcioniše	5-3
Otpuštanje pregrade kosilice	5-4
Održavanje motora	5-5
Bezbednost motora	5-5
Servisiranje čistača vazduha	5-5
Servis motornog ulja	5-7
Servisiranje svećice	5-9
Čišćenje kućišta ventilatora	5-11
Održavanje goriva	5-12
Zamena filtera za gorivo	5-12
Održavanje električnog sistema	5-13
Bezbednost električnog sistema	5-13
Servisiranje akumulatora	5-13
Pokretanje mašine pomoću spajnog kabla	5-17
Servisiranje osigurača	5-19
Održavanje pogonskog sistema	5-19
Provera pritiska u pneumaticima	5-19
Provera navrtki točka	5-20
Podešavanje razmaka točkova	5-20
Održavanje kaiša	5-21
Pregled kaiševa	5-21
Zamena kaiša kosilice	5-21
Održavanje kućišta kosilice	5-23
Bezbednost sečiva	5-23
Servisiranje sečiva	5-23
Nivelisanje kućišta kosilice	5-26
Uklanjanje kućišta kosilice	5-28
Montaža kućišta kosilice	5-29
Zamena usmerivača za travu	5-30
Čišćenje	5-32
Odlaganje otpada	5-32
Поглавље 6: Skladištenje	6-1
Bezbednost prilikom skladištenja	6-1
Priprema mašine za skladištenje duže od 30 dana	6-1
Skladištenje akumulatora	6-3
Saveti za skladištenje akumulatora	6-3
Поглавље 7: Rešavanje problema	7-1
Поглавље 8: Shema	8-1
Električni dijagram	8-1

Predviđena upotreba

Ova traktorska kosilica sa rotacionim sečivom je namenjena vlasnicima kuća za primene u stambenim oblastima. Prevažadno je projektovana za košenje trave na dobro održavanim travnjacima. Korišćenje ovog proizvoda za namene za koje nije predviđen može da bude opasno po vas i okolne posmatrače.

Pažljivo pročitajte ove informacije da biste naučili kako da pravilno koristite i održavate svoj uređaj i kako da izbegnete povrede i oštećenje proizvoda. Pravilno i bezbedno rukovanje proizvodom je vaša odgovornost.

Pronalaženje pomoći

Posetite www.Toro.com za materijale u vezi sa bezbednošću i za obuku za korišćenje proizvoda, za informacije o dodatnoj opremi, za pomoć u pronalaženju prodavca ili da biste registrovali svoj proizvod.

Kad god vam je potreban servis, originalni Toro delovi ili dodatne informacije, obratite se ovlašćenom serviseru ili Toro korisničkoj službi i pripremite broj modela i serijski broj vašeg proizvoda. Ti brojevi se nalaze na pločici sa serijskim brojem na proizvodu ¹. Zapišite brojeve u za to predviđenom prostoru.

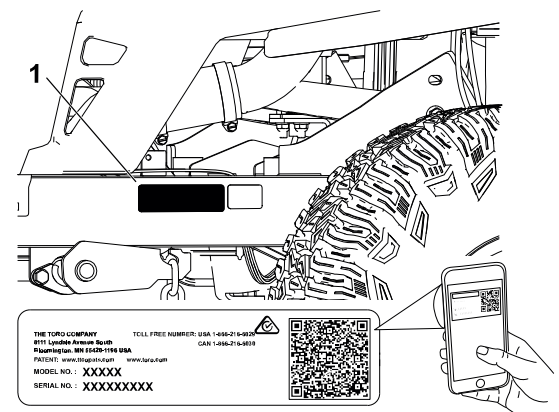

G451770

ВАЖНЕ ИНФОРМАЦИЈЕ

Možete da mobilnim uređajem skenirate QR kôd na nalepnici sa serijskim brojem (ako je deo opreme) kako biste pristupili informacijama o garanciji, delovima i drugim informacijama o proizvodu.

Broj modela:		Serijski broj:	
---------------------	--	-----------------------	--

Konvencije u priručniku

Ovaj priručnik navodi potencijalne opasnosti i sadrži bezbednosne poruke označene simbolom za bezbednosno upozorenje, koji označava opasnost koja može dovesti do teške povrede ili smrtnog ishoda ako ne poštujete preporučene mere opreza.



Ovaj priručnik koristi 2 reči za isticanje informacija. **Važno** skreće pažnju na posebne mehaničke informacije, a **Napomena** naglašava opšte informacije koje zaslužuju posebnu pažnju.

Klasifikacija za bezbednosna upozorenja

Simbol za bezbednosno upozorenje prikazan u ovom priručniku i na mašini označava važne bezbednosne poruke koje morate da pratite da biste izbegli nezgode.

Ovaj simbol za bezbednosno upozorenje se pojavljuje iznad informacija koje vas upozoravaju na radnje ili situacije koje nisu bezbedne iza njega sledi reč **OPASNOST**, **UPOZORENJE** ili **OPREZ**.



ОПАСНОСТ



Opasnost označava neposrednu opasnost koja će, ukoliko se ne izbegne, dovesti do teške povrede ili smrtnog slučaja.



УПОЗОРЕЊЕ



Upozorenje označava potencijalnu opasnost koja *bi mogla*, ukoliko se ne izbegne, dovesti do teške povrede ili smrtnog slučaja.



ПАЖЊА



Oprez označava potencijalnu opasnost koja *može*, ukoliko se ne izbegne, dovesti do manje ili umereno teške povrede.



Opšta bezbednost

Ovaj proizvod je u stanju da amputira šake i stopala i da baca predmete. Uvek poštujujte sva bezbednosna uputstva kako biste izbegli tešku telesnu povredu ili smrtni ishod.

- Pre pokretanja motora, s razumevanjem pročitajte i pridržavajte se uputstava i upozorenja u ovom *priručniku za operatera* i na mašini, motoru i priključcima.
- Ne dozvolite deci ili neobučenim osobama da koriste ili servisiraju mašinu. Samo osobama koje su odgovorne, obučene, upoznate sa uputstvima i fizički u stanju dozvolite da koriste ili servisiraju mašinu.
- Vodite računa da posmatrači, a naročito deca, budu van radnog prostora.
- Ne koristite mašinu blizu strmina, rovova, nasipa, vode ili drugih opasnih mesta, niti na nagibima većim od 15°.
- Nemojte približavati šake ili stopala pokretnim delovima.
- Nemojte da rukujete mašinom ako svi bezbednosni zaštitni element, štitnici, prekidači i drugi uređaji nisu na mestu i ne funkcionišu pravilno.
- Parkirajte mašinu na ravnoj površini, deaktivirajte pogone, aktivirajte parkirnu kočnicu, ugasite motor, izvadite ključ, a zatim sačekajte da se svi pokretni delovi zaustave pre nego što napustite položaj operatera.
- Pre servisiranja, podešavanja, punjenja goriva, čišćenja ili odlaganja mašine, sačekajte da se ohladi.

Indikator nagiba

Ovu stranicu smete da kopirate za ličnu upotrebu.

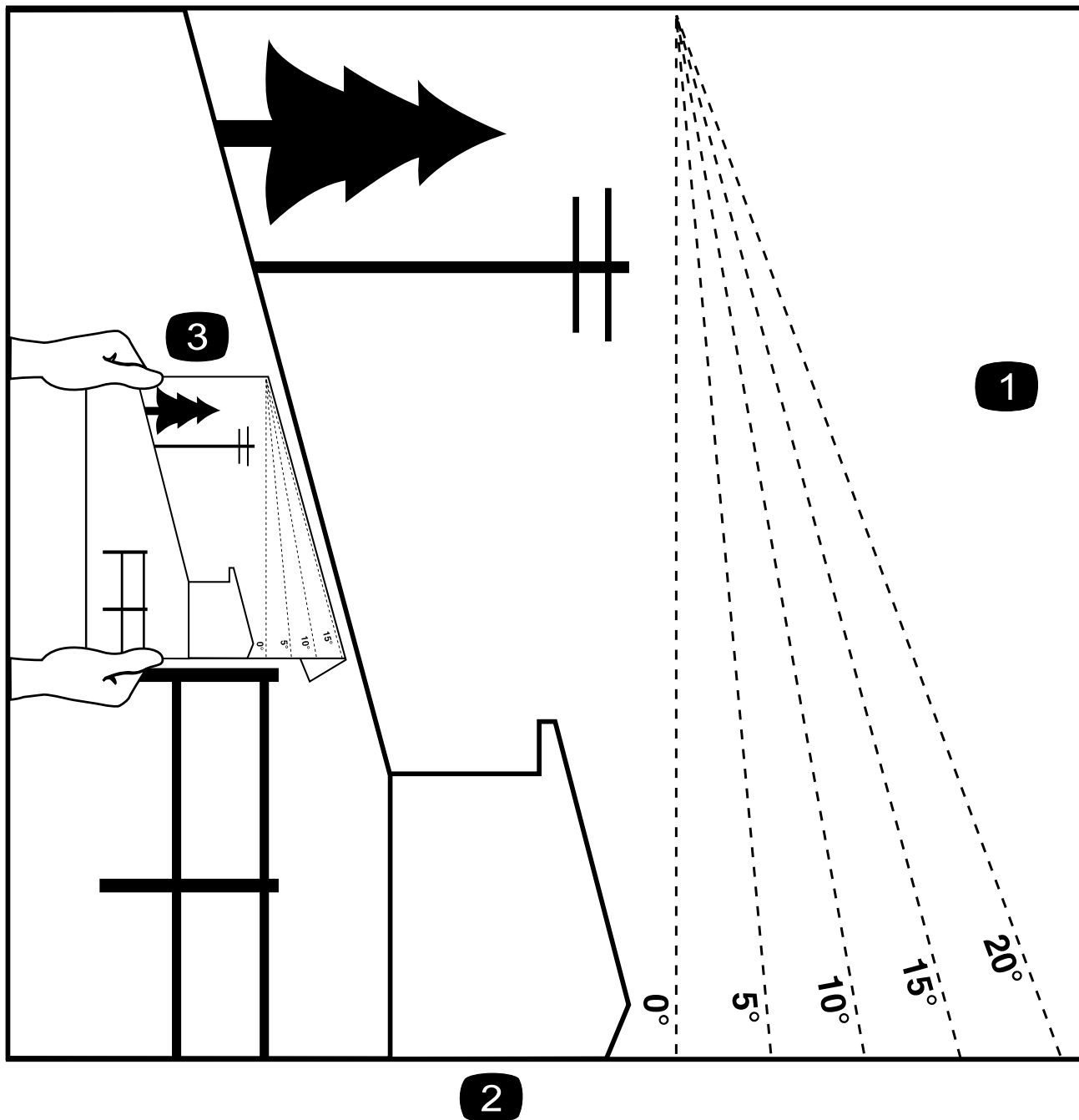

G011841s

- ① Maksimalni nagib na kom smete da koristite mašinu je 15 stepeni. Pre korišćenja mašine, upotrebite grafikon nagiba da odredite stepen nagiba padine. **Nemojte koristiti ovu mašinu na nagibima većim od 15 stepeni.** Savijte duž odgovarajuće linije da biste uporedili sa preporučenim nagibom.
- ② Poravnajte ovu ivicu sa vertikalnom površinom, drvetom, zgradom, stubom ograde itd.
- ③ Primer kako da uporedite nagib pomoću preklopljene ivice

Bezbednosne nalepnice i nalepnice sa uputstvima



Bezbednosne nalepnice i uputstva su lako vidljivi operateru i nalaze se u blizini svake oblasti sa potencijalnom opasnošću. Zamenite svaku nalepnicu koja je oštećena ili nedostaje.

Број дела налепнице: 117-1194

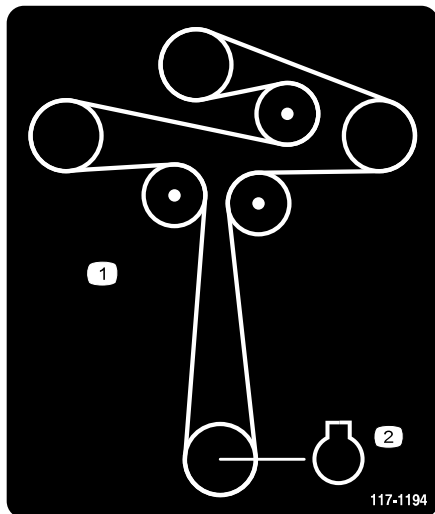

s_decals117-1194

① Usmeravanje kaiša

② Motor

Број дела налепнице: 130-0731



s_decals130-0731

① Upozorenje – opasnost od bacanja predmeta; držite usmerivač na mestu.

② Opasnost od odsecanja šake ili stopala, sečivo kosilice – držite se podalje od pokretnih delova.

Број дела налепнице: 130-0765

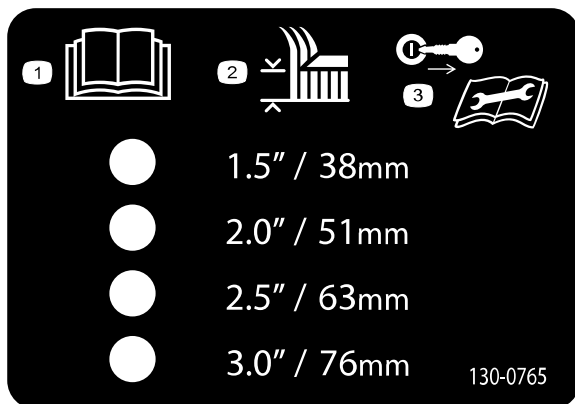

s_decals130-0765

① Pročitajte *Priručnik za operatera*.

② Odabir visine košenja

③ Uklonite ključ pre radova na održavanju.

Број дела налeпнице: 132-0872

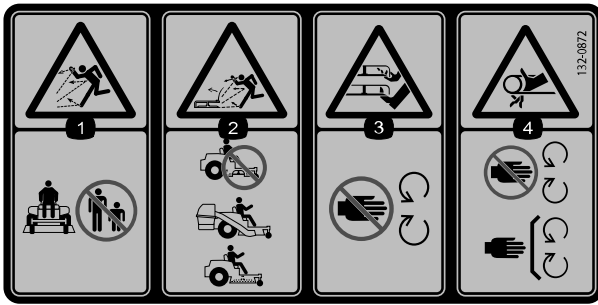

s_decals132-0872

држите се даље од покретних делова; све штитнике и заштитне елементе држите на месту.

- ① Опасност од бацања предмета – водите рачуна да посматрачи буду на одстојању.
- ② Опасност од бацања предмета, косилца – немојте да рукujete машином док је кућиште отворено; користите врећу или усмеривач.
- ③ Опасност од одсецања/откидања шака или стопала, сечиво косилце – држите се подалје од покретних делова.
- ④ Опасност од уплитања шака, кайша –

Број дела налeпнице: 139-2394

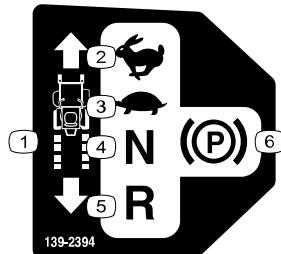

s_decals139-2394

- ① Руčице за контролу вуче
- ② Брзо
- ③ Споро
- ④ Неутрални положај
- ⑤ Уназад
- ⑥ Паркирна кочница

Број дела налeпнице: 139-2395

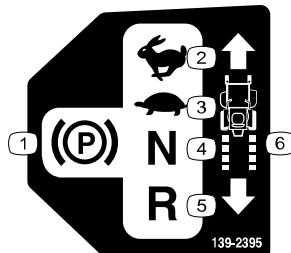

s_decals139-2395

- ① Паркирна кочница
- ② Брзо
- ③ Споро
- ④ Неутрални положај
- ⑤ Уназад
- ⑥ Руčице за контролу вуче

Број дела налепнице: 144-5288

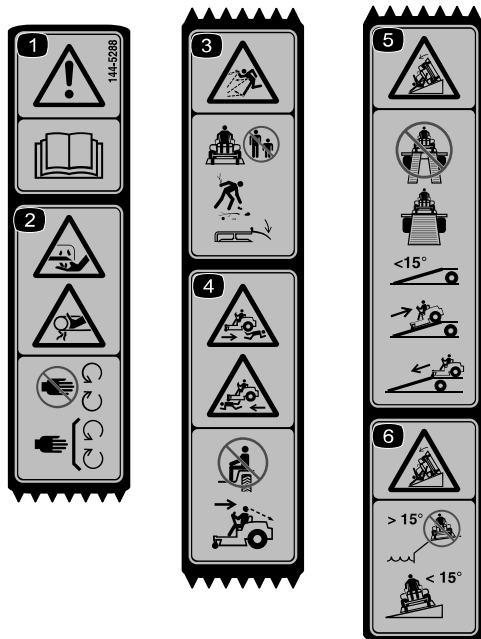

s_decal144-5288

попречно само по нагибима мањим од 15° .

- ① Upozorenje – pročitajte *priručnik za operatera*.
- ② Opasnost od odsecanja/otkidanja prstiju ili šake – držite šake podalje od pokretnih delova; sve štitnike i zaštitne elemente držite na mestu.
- ③ Opasnost od bacanja predmeta – vodite računa da posmatrači budu na odstojanju; pokupite otpatke; držite odbojnik na mestu.
- ④ Opasnost od gaženja – nemojte prevoziti putnike; gledajte iza sebe i dole kada se krećete unazad.
- ⑤ Opasnost od naginjanja – prilikom utovara na prikolicu nemojte koristiti dvostruke rampe; koristite samo jednu rampu koja je dovoljno široka za mašinu; nemojte koristiti rampu sa nagibom većim od 15° ; vozite uz rampu (unazad) i unapred sa rampe.
- ⑥ Opasnost od naginjanja – ne koristite mašinu blizu strmina ili na nagibima većim od 15° ; koristite

Напомена: Ova mašina je u skladu sa industrijskim standardnim testom stabilnosti u statičkim bočnim i uzdužnim testiranjima sa maksimalnim preporučenim nagibom naznačenim na nalepnici. Pregledajte uputstva za korišćenje mašine na nagibima u priručniku za operatera, kao i uslove u kojima biste koristili mašinu, kako biste odredili da li možete da upravljate mašinom u uslovima koji vladaju tog dana i na toj lokaciji. Promene u terenu mogu dovesti do promene u radu mašine na nagibu.

Број дела налепнице: 147-2399

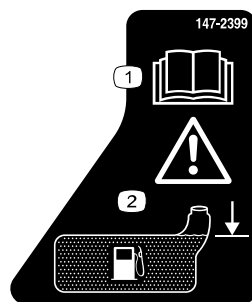

s_decal147-2399

- ① Pročitajte *Priručnik za operatera*.
- ② Upozorenje – napunite rezervoar do dna cevi za punjenje; upozorenje – nemojte prepuniti rezervoar.

Број дела налeпнице: 147-7571

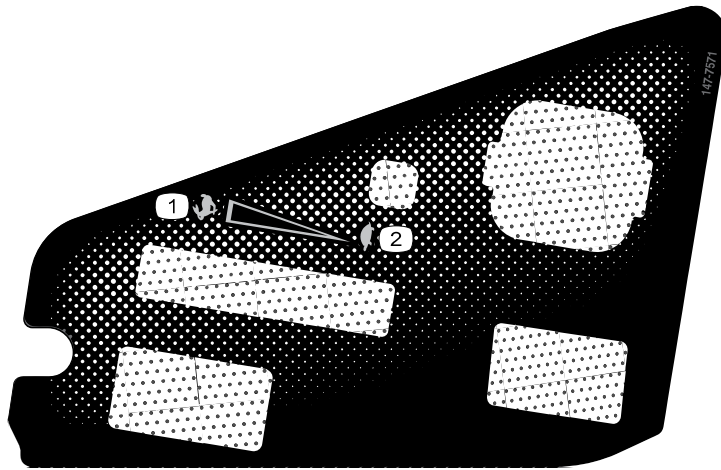

- ① Brzo
- ② Sporo

s_decals147-7571

Број дела налeпнице: 147-7574

samo MyRIDE modeli



s_decals147-7574

Број дела налeпнице: 161-6207

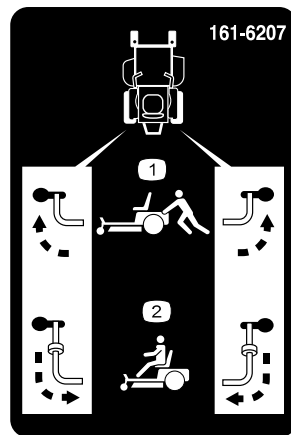

decal161-6207

- ① Položaj ručice za premošćavanje za guranje mašine
- ② Položaj ručice za premošćavanje za upravljanje mašinom

Број дела налепнице: 161-6208

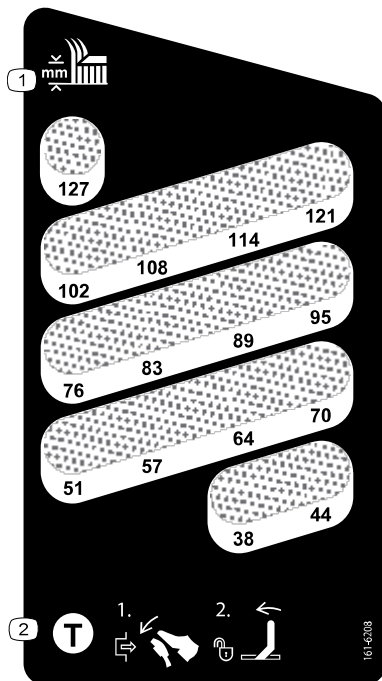

decal161-6208

① Visina košenja

② Da biste oslobodili transportnu blokadu – gurnite papučicu za podizanje kućišta unapred, pomerite polugu transportne blokade unapred, a zatim pomerite papučicu za podizanje kućišta unazad, prema željenoj visini košenja.

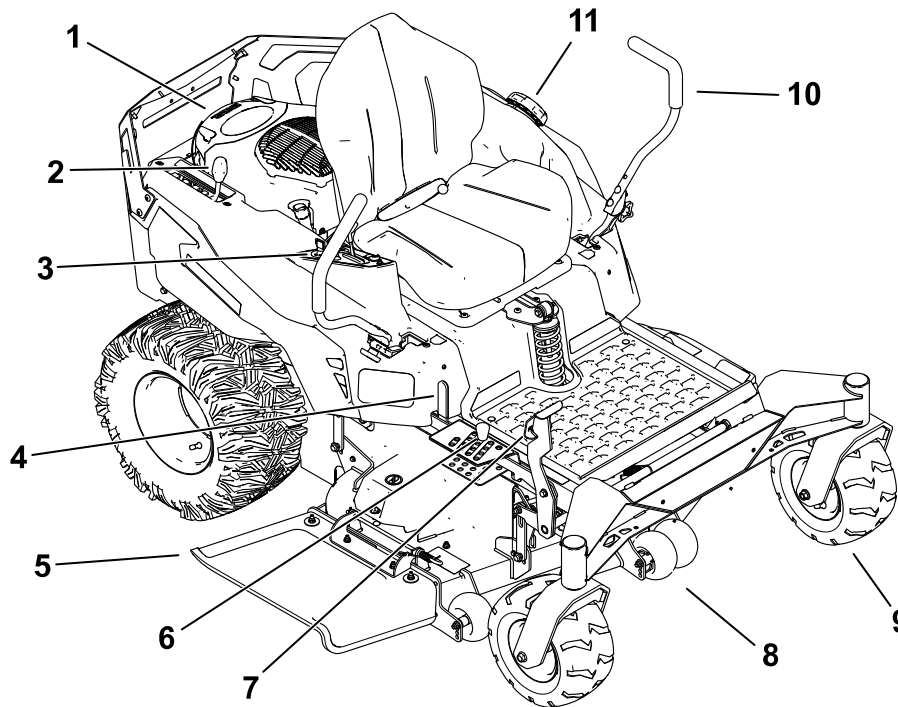

G453237

- | | | |
|--|---------------------------------|---------------------------------|
| ① Motor | ⑤ Usmerivač | ⑨ Prednji točkovi |
| ② MyRide® ručica za podešavanje vešanja (samo mašine sa MyRide vešanjem) | ⑥ Klin za visinu košenja | ⑩ Ručica za kontrolu kretanja |
| ③ Kontrolna tabla | ⑦ Papučica za podizanje kućišta | ⑪ Poklopac rezervoara za gorivo |
| ④ Poluga transportne blokade | ⑧ Valjak protiv struganja | |

Kontrolna tabla

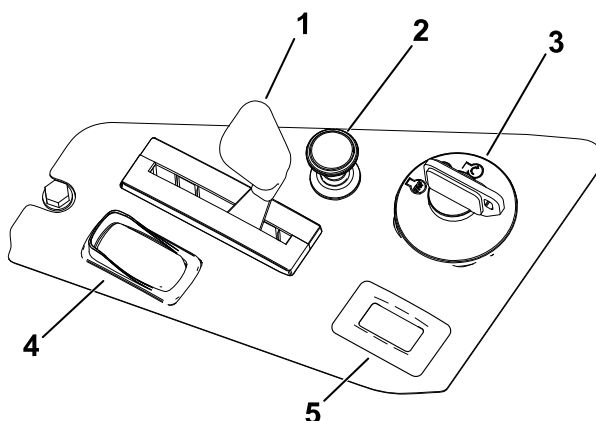

G453238

- | |
|--|
| ① Komanda gasa |
| ② Ručica čoka |
| ③ Prekidač kontakta |
| ④ Prekidač za kontrolu sečiva (priključno vratilo) |
| ⑤ Brojač radnih sati |

Prekidač kontakta

Koristite prekidač kontakta da pokrenete ili isključite mašinu.

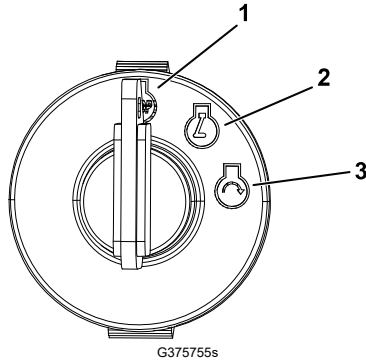

- ① Isključite motor
- ② Ostavite motor da radi
- ③ Pokrenite motor

Ručica gasa

Komanda gasa kontroliše brzinu motora i ima kontinuirano promenljivo podešavanje od položaja SPORO do BRZO.

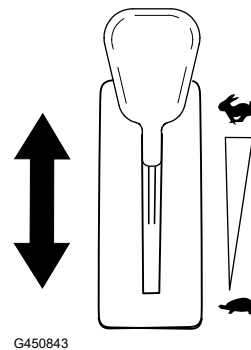

Prekidač za kontrolu sečiva (PTO)

Prekidač za kontrolu sečiva, predstavljen simbolom priključnog vratila (PTO), aktivira i deaktivira pogon sečiva kosilice.

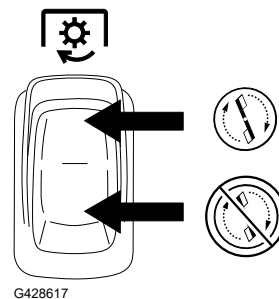

Ručica čoka

Koristite ručicu čoka kao ispomoć za pokretanje hladnog motora.

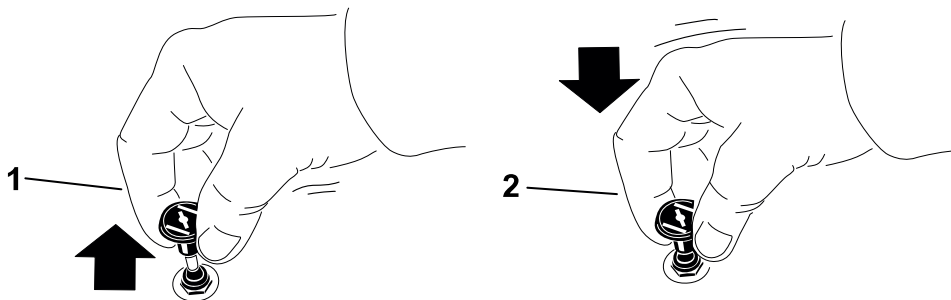

G419508

① Aktiviranje

② Deaktiviranje

Brojač radnih sati

Brojač radnih sati beleži broj sati rada motora. Ova vremena koristite za planiranje redovnog održavanja.

Ručice za kontrolu kretanja

Koristite ručice za kontrolu kretanja za vožnju mašine unapred, unazad i okretanje u bilo kom smeru.

Položaj parkiranja

Pomerite ručice za kontrolu kretanja prema spolja iz središnjeg položaja u položaj PARKIRANJA da biste aktivirali parkirnu kočnicu kada zaustavljate mašinu ili izlazite iz nje.

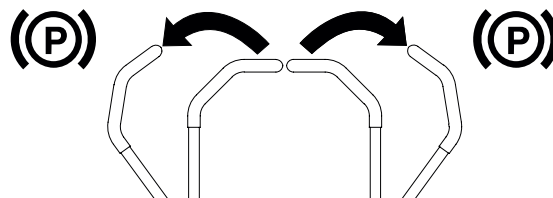

G438246

Ručica za podešavanje vešanja MyRide®

Za mašine sa sistemom vešanja MyRide

Koristite ručicu za podešavanje da biste podesili vešanje sedišta za glatku i udobnu vožnju.

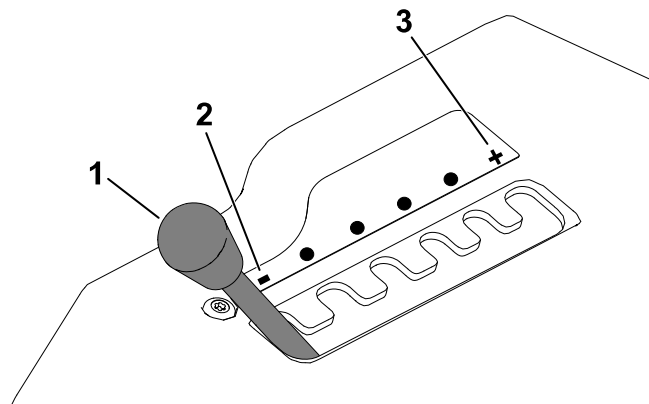

G292102s

- ① Ručica za podešavanje
- ② Mekši amortizer
- ③ Tvrdi amortizer

Klin za visinu košenja

Klin za visinu košenja funkcioniše sa papučicom radi zaključavanja kućišta na određenu visinu košenja. Visinu košenja podešavajte isključivo kada se mašina ne pomera.

Papučica za podizanje kućišta

Koristite papučicu za podizanje kućišta da biste na kratko podigli kućište kosilice iz sedećeg položaja radi izbegavanja prepreka ili kada podešavate visinu košenja.

Poluga transportne blokade

Koristite polugu transportne blokade da biste oslobodili kućište kosilice iz TRANSPORTNOG položaja (potpuno podignut).

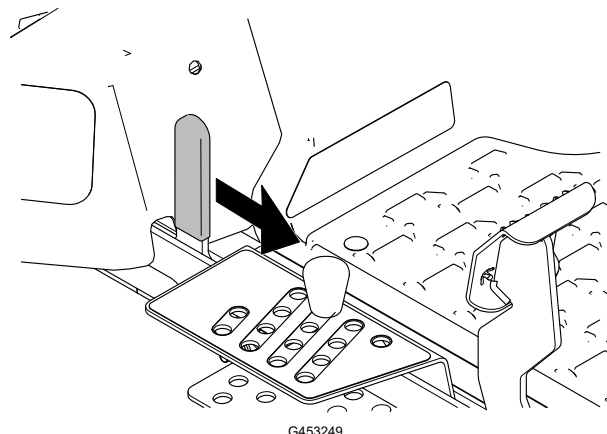

G453249

Uređaj za merenje nivoa goriva

Uređaj za merenje nivoa goriva pokazuje količinu goriva u rezervoaru.

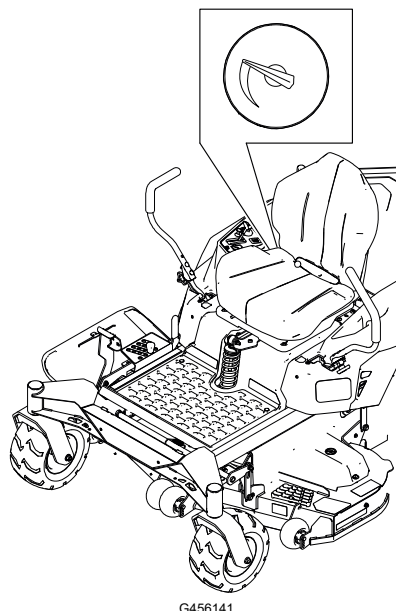

G456141

Specifikacije

Напомена: Specifikacije i dizajn mogu da se promene bez najave.

	Model 76420	Model 76425	Model 76530	Model 76635
Širina košenja	123 cm	123 cm	137 cm	152 cm
Širina sa spuštenim usmerivačem	163 cm	163 cm	178 cm	192 cm
Širina sa podignutim usmerivačem	138 cm	138 cm	152 cm	166 cm
Dužina	208 cm	208 cm	208 cm	208 cm
Visina	124 cm	127 cm	127 cm	127 cm
Teg	338 kg	354 kg	354 kg	371 kg

Dodatna oprema/priključci

Radi poboljšanja i proširenja mogućnosti mašine, za korišćenje sa njom je dostupan izbor dodatne opreme i priključaka koje je odobrila kompanija Toro. Za listu odobrene dodatne opreme i priključaka obratite se ovlašćenom serviseru, ovlašćenom distributeru kompanije Toro ili posetite www.Toro.com.

Da biste obezbedili optimalne performanse i produžetak bezbednosne sertifikacije mašine, koristite samo originalne rezervne delove i dodatnu opremu kompanije Toro.

Pre korišćenja

Bezbednost pre korišćenja

- Ne dozvolite deci ili neobučenim osobama da koriste ili servisiraju mašinu. Lokalni propisi mogu da ograniče starost operatera. Vlasnik je odgovoran za obuku svih operatera i mehaničara.
- Pregledajte prostor na kom ćete koristiti mašinu i uklonite sve predmete koji bi mogli da budu odbačeni ili da ometaju rad mašine.
- Procenite teren da biste odredili odgovarajuću opremu i sve potrebne priključke ili dodatnu opremu za pravilno i bezbedno korišćenje mašine.
- Nemojte voziti nikoga na mašini.
- Upoznajte se sa bezbednim korišćenjem opreme, komandama operatera i bezbednosnim znacima.
- Proverite da li su kontrole za prisustvo operatera, bezbednosni prekidači i štitnici pričvršćeni i da li pravilno funkcionišu. Nemojte koristiti mašinu ako ne funkcioniše pravilno.
- Nosite odgovarajuću odeću, uključujući zaštitu za oči; dugačke pantalone; izdržljivu neklizajuću obuću; i zaštitu za uši. Vežite dugu kosu i nemojte nositi široku odeću ili labavi nakit.
- Nemojte koristiti mašinu ako svi štitnici i sigurnosni uređaji, poput deflektora i/ili sakupljača trave, nisu na mestu i ne funkcionišu pravilno. Po potrebi zamenite pohabane ili dotrajale delove.
- Pre nego što napustite položaj operatera, isključite motor, uklonite ključ i sačekajte da se svi pokretni delovi zaustave. Pre servisiranja, podešavanja, punjenja goriva, čišćenja ili odlaganja mašine, sačekajte da se ohladi.



УПОЗОРЕЊЕ



Dodirivanje sečiva može dovesti do teške telesne povrede.

Kada isključite motor, trebalo bi da se sečiva zaustave. Ako to nije slučaj, odmah prestanite da koristite mašinu i obratite se ovlašćenom serviseru.

- Pre košenja, pregledajte mašinu da biste se uverili da sklopovi za sečenje pravilno funkcionišu.
- Posmatrače, a naročito decu, i ljubimce držite dalje od mašine tokom rada. Isključite mašinu i priključak(e) ako neko uđe u prostor.

Bezbednost pre korišćenja (наставак)

Bezbednost goriva

- Gorivo je lako zapaljivo i vrlo eksplozivno. Požar ili eksplozija goriva može da izazove opekotine kod vas i drugih osoba i može oštetiti imovinu.
 - Da biste sprečili da statički elektricitet zapali gorivo, pre punjenja stavite kanister i/ili mašinu direktno na zemlju, ne u vozilo ili na neki predmet.
 - Rezervoar za gorivo puniti napolju na ravnom tlu, na otvorenom prostoru i kada je motor hladan. Obrišite gorivo koje se prospe.
 - Nemojte rukovati gorivom dok pušite ili u blizini otvorenog plamena ili varnica.
 - Nemojte skidati poklopac za gorivo niti dolivati gorivo u rezervoar dok motor radi ili je vruć.
 - Ako prospete gorivo, ne pokušavajte da pokrenete motor. Izbegavajte stvaranje izvora paljenja dok se pare goriva ne rasprše.
 - Gorivo čuvajte u odobrenom kanistru i držite ga van domašaja dece.
- Nemojte da prepunite rezervoar za gorivo. Vratite poklopac za gorivo i čvrsto ga zategnite.
- U određenim uslovima tokom sipanja goriva, može doći do oslobađanja statičkog elektriciteta koji izaziva varnicu koja može da zapali isparenja goriva.
- Nemojte puniti kanistere u vozilu ili na kamionu ili prikolici sa plastičnom oblogom. Pre punjenja uvek stavite kanistere na zemlju i dalje od vozila.
- Uklonite opremu iz kamiona ili prikolice i napunite je gorivom dok je na zemlji. Ako to nije moguće, napunite gorivo iz prenosnog kanistera, a ne iz mlaznice za doziranje goriva.
- Držite mlaznicu za doziranje goriva u kontaktu sa obodom rezervoara za gorivo ili otvorom kanistra sve vreme dok se punjenje goriva ne završi. Nemojte koristiti uređaj za otvaranje/zatvaranje mlaznice.
- Gorivo je štetno ili smrtonosno ako se proguta. Dugotrajno izlaganje parama može dovesti do teške povrede i bolesti.
 - Izbegavajte dugotrajno udisanje para.
 - Držite šake i lice podalje od mlaznice i otvora rezervoara za gorivo.
 - Gorivo držite podalje od očiju i kože.
- Očistite prosutu gorivo.
- Mašinu ili kanister sa gorivom nemojte skladištiti na mestu na kom ima otvorenog plamena, varnica ili pomoćni plamenik, kao na kotlu za grejanje vode ili na drugim aparatima.
- Nemojte koristiti mašinu ako celi izduvni sistem nije na mestu i u ispravnom radnom stanju.

Gorivo

Specifikacije goriva

Kapacitet	19 L
Tip	Bezolovni benzin
Minimalni oktanski broj	87 (SAD) ili 91 (istraživački oktanski broj; izvan SAD-a)
Etanol	Ne više od 10% zapremine
Metanol	Nijedan
MTBE (metil tercijarni butil etar)	Manje od 15% zapremine
Ulje	Ne dodavati u gorivo

Koristite samo čisto, sveže (ne starije od 30 dana) gorivo od proverenog prodavca.

ВАЖНЕ ИНФОРМАЦИЈЕ

Da biste smanjili probleme sa pokretanjem, u sveže gorivo dodajte stabilizator/regenerator goriva prema uputstvu proizvođača stabilizatora/regeneratora goriva.

Punjenje rezervoara za gorivo

1. Parkirajte mašinu na ravnoj površini.
2. Pomerite ručice za kontrolu kretanja prema spolja u položaj PARKIRANJA.
3. Isključite motor i uklonite ključ.
4. Očistite oko poklopca rezervoara za gorivo i napunite rezervoar.

ВАЖНЕ ИНФОРМАЦИЈЕ

Napunite rezervoar za gorivo do dna cevi za punjenje. Nemojte da punite rezervoar za gorivo do vrha.

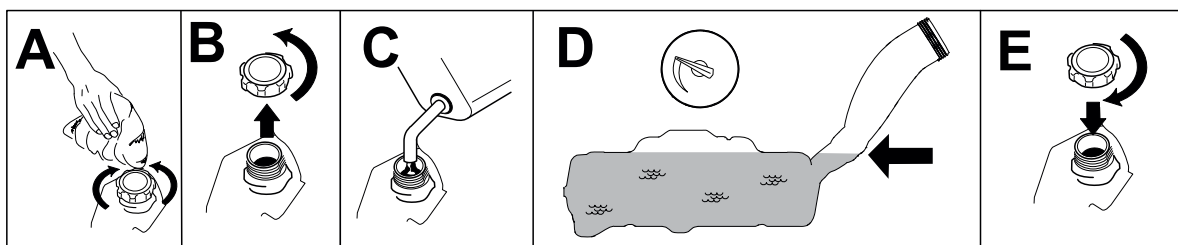

G453272

Obavljanje svakodnevnog održavanja

Svakog dana pre pokretanja mašine obavite procedure pri svakom korišćenju / svakodnevne procedure navedene u rasporedu održavanja.

Vreme uhodavanja

Novim motorima treba vremena da razviju punu snagu. Kućište kosilice i pogonski sistemi imaju veće trenje kada su novi, što dodatno opterećuje motor. Dopustite 40 do 50 sati vremena uhodavanja da nove mašine razviju punu snagu i najbolje performanse.

Sistem za bezbednosnu blokadu

Sistem bezbednosne blokade je projektovan da spreči pokretanje motora u slučaju da:

- prekidač za kontrolu sečiva (PTO) je deaktiviran.
- Ručice za kontrolu kretanja su u položaju PARKIRANJA.

Sistem bezbednosne blokade je takođe projektovan da isključi motor uvek kada su ručice za kontrolu van položaja PARKIRANJA i kada ustanete sa sedišta.



УПОЗОРЕЊЕ



Ako su prekidači bezbednosne blokade isključeni ili oštećeni, mašina može neočekivano da se aktivira i izazove telesnu povredu.

- **Nemojte vršiti neovlašćene izmene na prekidačima za blokiranje.**
- **Svakodnevno proveravajte ispravnost prekidača za blokiranje i pre korišćenja mašine zamenite svaki prekidač koji je oštećen.**

Testiranje sistema bezbednosne blokade

Pre svakog korišćenja mašine testirajte sistem bezbednosne blokade. Ako bezbednosni sistem ne funkcioniše na način opisan u nastavku, odmah pozovite ovlašćenog servisera da ga popravi.

1. Sedite u sedište, pomerite ručice za kontrolu kretanja u položaj PARKIRANJA, a prekidač za kontrolu sečiva u položaj ON (Uključeno). Pokušajte da pokrenete motor; motor ne bi trebalo da se pokrene.

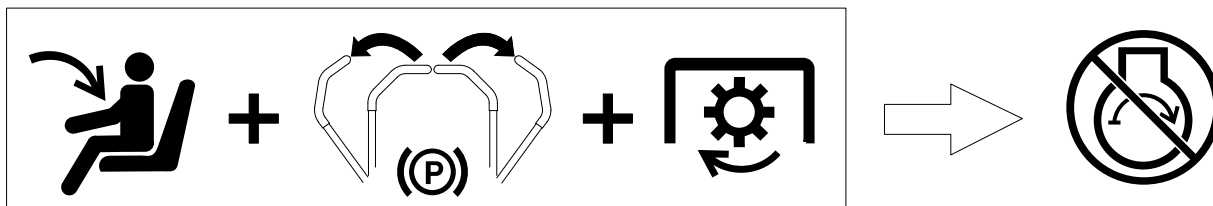

2. Sedite u sedište i pomerite prekidač za kontrolu sečiva u položaj ISKLJUČENO. Pomerite bilo koju ručicu za kontrolu kretanja u središnji, otključani položaj. Pokušajte da

Sistem za bezbednosnu blokadu (наставкак)

pokrenete motor; motor ne bi trebalo da se pokrene. Ponovite sa drugom ručicom za kontrolu kretanja.

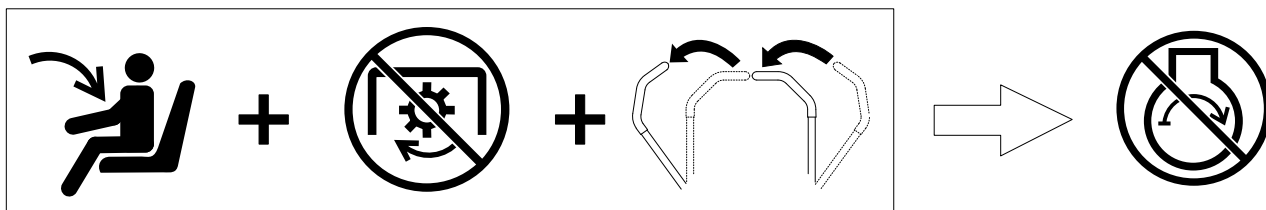

G451952

3. Sedite u sedište, pomerite prekidač za kontrolu sečiva u položaj OFF (Isključeno), a ručice za kontrolu kretanja u položaj PARKIRANJA. Pokrenite motor. Dok motor radi, aktivirajte prekidač za kontrolu sečiva i malo ustanite sa sedišta; motor bi trebalo da se isključi u roku od 1 sekunde.

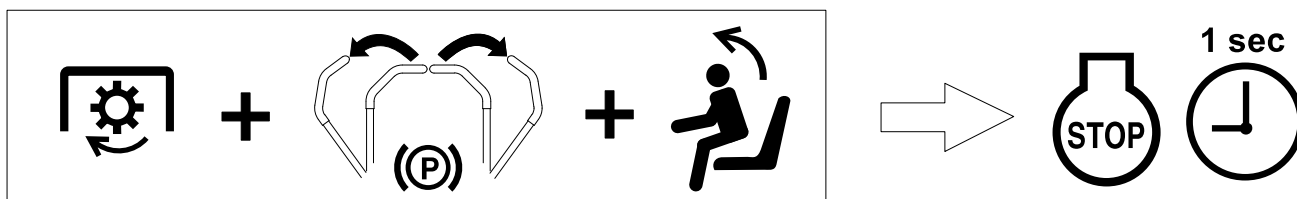

G451951

4. Sedite u sedište, pomerite prekidač za kontrolu sečiva u položaj OFF (Isključeno), a ručice za kontrolu kretanja u položaj PARKIRANJA. Pokrenite motor. Dok motor radi, pomerite ručice za kontrolu kretanja u središnji, otključani položaj i malo ustanite sa sedišta; motor bi trebalo da se isključi u roku od 1 sekunde.

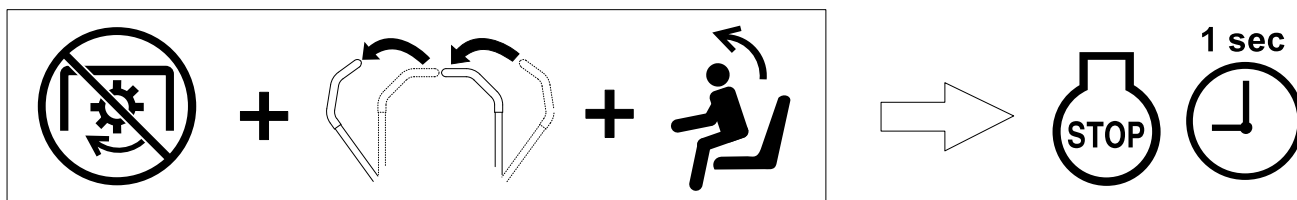

G451950

Nameštanje položaja sedišta

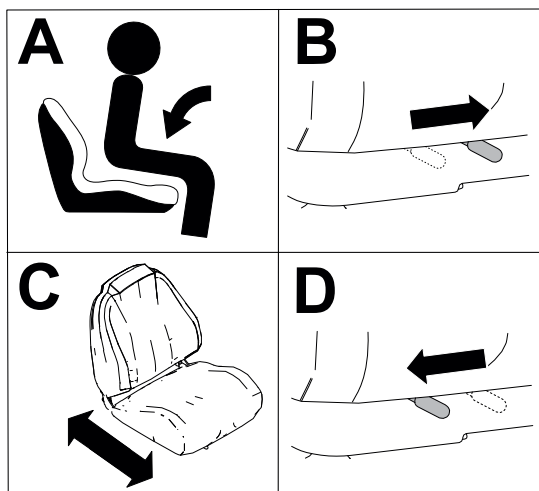

G451798

Podešavanje visine ručice za kontrolu kretanja

Ručice za kontrolu kretanja podesite više ili niže, kako vam je udobno.

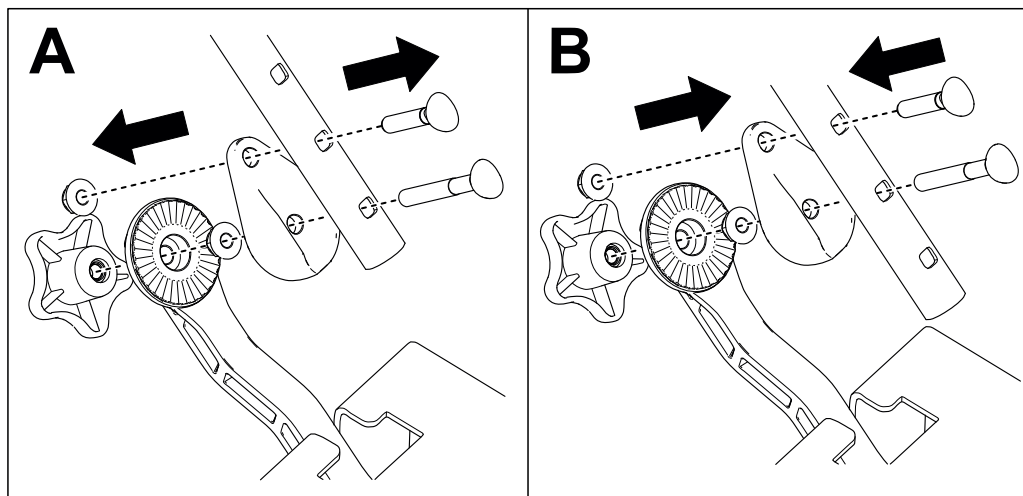

G450938

Podešavanje naginjanja ručice za kontrolu kretanja

Ručice za kontrolu kretanja možete podesiti unapred ili unazad, kako vam je udobno.

1. Otpustite zavrtnj.
2. Okrenite ručicu za kontrolu napred ili nazad.
3. Pritegnite zavrtnj.
4. Ponovite podešavanje za drugu ručicu za kontrolu.

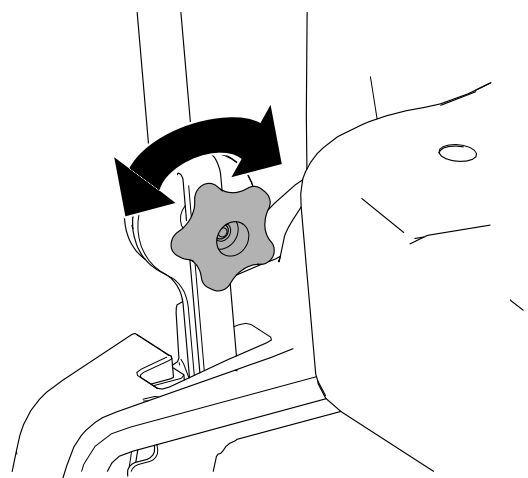

G439363

Prebacivanje na pražnjenje sa strane

Prebacivanje na pražnjenje sa strane za kućišta kosilice od 122 cm

Postavite zavrtnje za pričvršćivanje u iste otvore na kućištu iz kojih su prvobitno uklonjeni. Time se obezbeđuje da nijedan otvor ne ostane otvoren pri korišćenju kućišta kosilice.

Prebacivanje na pražnjenje sa strane (наставкак)



УПОЗОРЕЊЕ



Otvoreni otvori na mašini izlažu vas i druge odbačenim otpacima koji mogu dovesti do teške povrede.

- Nikada ne rukujte mašinom ako zavrtnji nisu montirani u svim otvorima u kućištu mašine.
- Postavite zavrtnje u otvore za montažu kada uklonite pregradu za malčiranje.

1. Parkirajte mašinu na ravnoj površini, deaktivirajte prekidač za kontrolu sečiva i pomerite ručice za kontrolu kretanja prema spolja u položaj PARKIRANJA.
2. Pre nego što napustite položaj operatera, isključite motor, uklonite ključ i sačekajte da se svi pokretni delovi zaustave.
3. Uklonite kućište kosilice; pogledajte [Uklanjanje kućišta kosilice, page 5–28](#).
4. Uklonite levu skretnicu kao što je prikazano; zadržite navrtke.

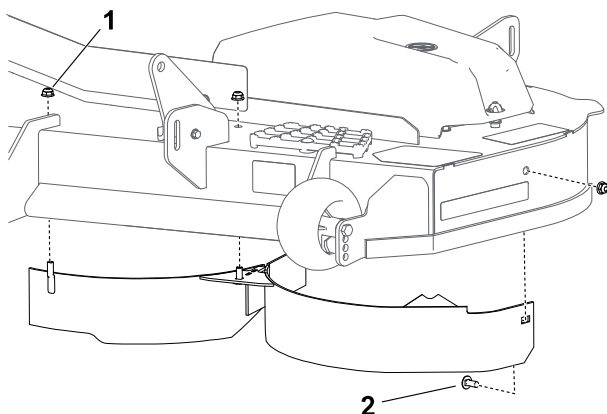

G482536

① Navrtka – 5/16" (3)

② Zavrtnj sa poluokruglom kapom – 5/16 x 3/4"

5. Upotrebite 3 navrtke i 3 zavrtnja iz vreće sa skinutim delovima da biste zapušili otvorene otvore i sprečili ulazak otpadaka.

Напомена: Postavite pričvršćivače tako da navrtke budu sa spoljne strane kućišta.

6. Uklonite pričvršćivače koji pričvršćuju desnu skretnicu i štitnik skretnice za desnu stranu kućišta kosilice; zadržite navrtke i 1 zavrtnj sa poluokruglom kapom.

Напомена: Usmerivač nije prikazan radi jasnoće.

Prebacivanje na pražnjenje sa strane (наставка)

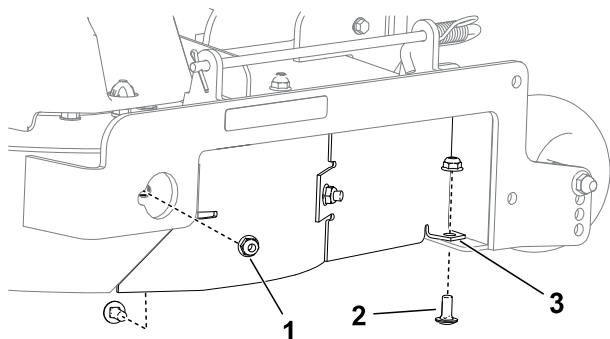

G482537

- ① Navrtka – 5/16" (2)
- ② Zavrtnaj sa poluokruglom kapom – 5/16 x 3/4" (2)
- ③ Četvrtasti otvor

7. Uklonite desnu skretnicu kao što je prikazano; zadržite navrtke.

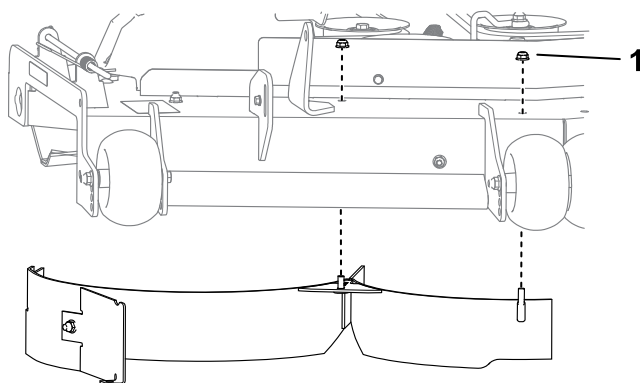

G453334

- ① Navrtka – 5/16" (2)

8. Montirajte zavrtnaj sa poluokruglom kapom i zadržanu navrtku u četvrtast otvor prikazan na [Step 6](#).
9. Upotrebite preostale zadržane 3 navrtke i 3 zavrtnja iz vreće sa skinutim delovima da biste zapušili preostale otvorene otvore.
- Напомена:** Postavite pričvršćivače tako da navrtke budu sa spoljne strane kućišta.
10. Pronađite graničnu skretnicu u vreći sa nepričvršćenim delovima.
11. Uklonite postojeće pričvršćivače, kao što je prikazano, i upotrebite ih za postavljanje granične skretnice.

Prebacivanje na pražnjenje sa strane (наставка)

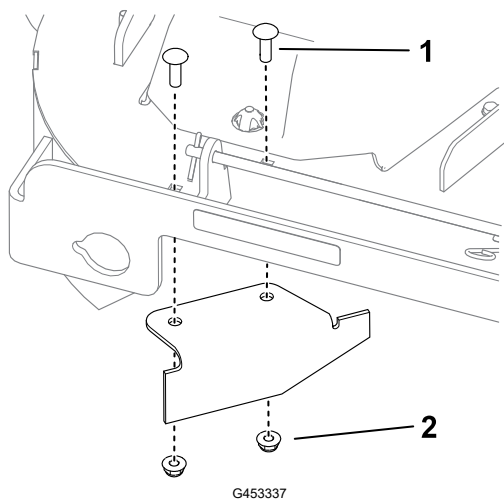

① Postojeći zavrtnj sa poluokruglom kapom – 5/16 x 1" (2)

② Postojeća navrtka – 5/16" (2)

12. Montirajte kućište kosilice; pogledajte [Montaža kućišta kosilice, page 5–29](#).

Prebacivanje na pražnjenje sa strane za kućišta kosilice od 137 cm

Postavite zavrtnje za pričvršćivanje u iste otvore na kućištu iz kojih su prvobitno uklonjeni. Time se obezbeđuje da nijedan otvor ne ostane otvoren pri korišćenju kućišta kosilice.



УПОЗОРЕЊЕ



Otvoreni otvori na mašini izlažu vas i druge odbačenim otpacima koji mogu dovesti do teške povrede.

- Nikada ne rukujte mašinom ako zavrtnji nisu montirani u svim otvorima u kućištu mašine.
- Postavite zavrtnje u otvore za montažu kada uklonite pregradu za malčiranje.

1. Parkirajte mašinu na ravnoj površini, deaktivirajte prekidač za kontrolu sečiva i pomerite ručice za kontrolu kretanja prema spolja u položaj PARKIRANJA.
2. Pre nego što napustite položaj operatera, isključite motor, uklonite ključ i sačekajte da se svi pokretni delovi zaustave.
3. Uklonite kućište kosilice; pogledajte [Uklanjanje kućišta kosilice, page 5–28](#).
4. Uklonite levu skretnicu kao što je prikazano; zadržite navrtke.

Prebacivanje na pražnjenje sa strane (наставка)

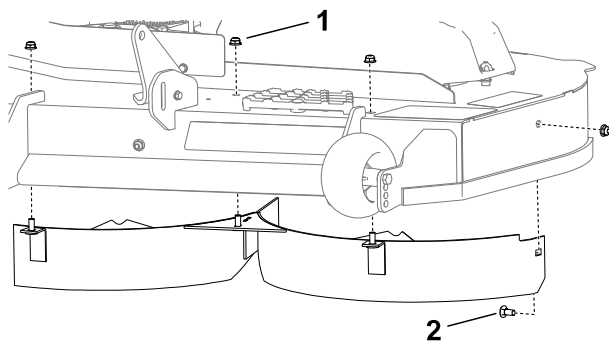

G483204

- ① Navrtka – 5/16" (4)
- ② Zavrtnaj sa poluokruglom kapom – 5/16 x 3/4"

5. Upotrebite 4 navrtke i 4 zavrtnja iz vreće sa skinutim delovima da biste zapušili otvorene otvore i sprečili ulazak otpadaka.

Напомена: Postavite pričvršćivače tako da navrtke budu sa spoljne strane kućišta.

6. Uklonite štitnik skretnice kao što je prikazano.

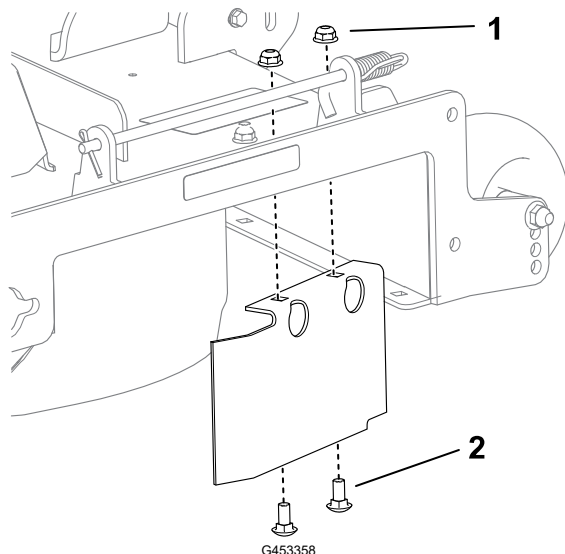

G453358

- ① Navrtka – 5/16" (2)
- ② Zavrtnaj sa poluokruglom kapom – 5/16 x 3/4" (2)

7. Postavite pričvršćivače skretnica u otvorene otvore.
8. Uklonite pričvršćivače koji pričvršćuju desnu skretnicu za desnu stranu kućišta kosilice; zadržite navrtke.

Напомена: Usmerivač nije prikazan radi jasnoće.

Prebacivanje na pražnjenje sa strane (наставкак)

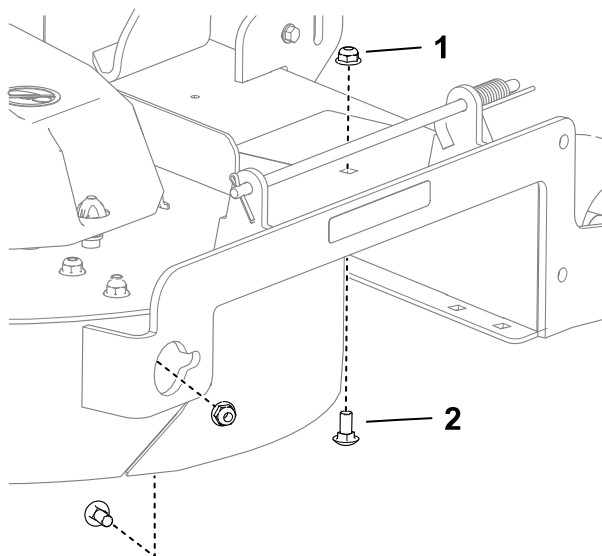

G453362

① Navrtka – 5/16" (2)

② Zavrtnaj sa poluokruglom kapom – 5/16 x 3/4" (2)

9. Uklonite desnu skretnicu kao što je prikazano; zadržite navrtke.

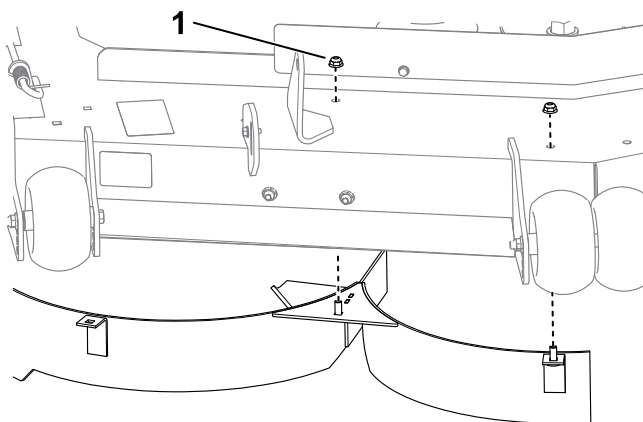

G453361

① Navrtka – 5/16" (2)

10. Upotrebite 4 navrtke i 4 zavrtnja iz vreće sa skinutim delovima da biste zapušili otvorene otvore.

Напомена: Postavite pričvršćivače tako da navrtke budu sa spoljne strane kućišta.

11. Pronađite graničnu skretnicu u vreći sa nepričvršćenim delovima.

12. Uklonite postojeće pričvršćivače, kao što je prikazano, i upotrebite ih za postavljanje granične skretnice.

Prebacivanje na pražnjenje sa strane (наставка)

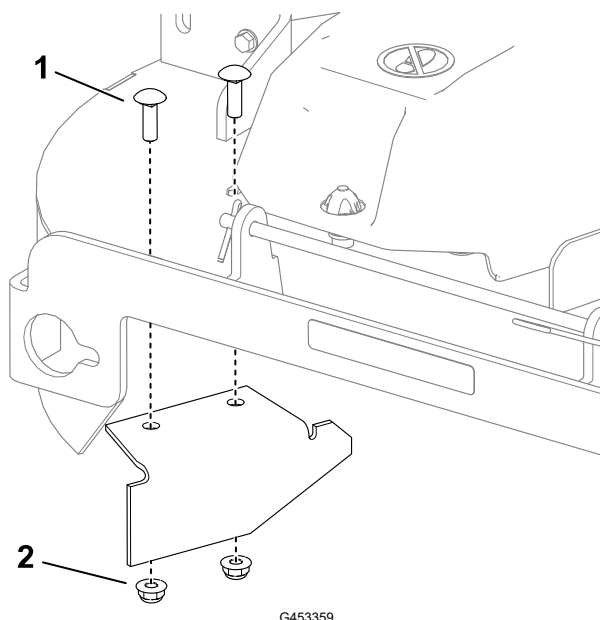

① Postojeći zavrtnj sa poluokruglom kapom – 5/16 x 1" (2)

② Postojeća navrtka – 5/16" (2)

13. Montirajte kućište kosilice; pogledajte [Montaža kućišta kosilice, page 5–29](#).

Prebacivanje na pražnjenje sa strane za kućišta kosilice od 152 cm

Postavite zavrtnje za pričvršćivanje u iste otvore na kućištu iz kojih su prvobitno uklonjeni. Time se obezbeđuje da nijedan otvor ne ostane otvoren pri korišćenju kućišta kosilice.



УПОЗОРЕЊЕ



Otvoreni otvori na mašini izlažu vas i druge odbačenim otpacima koji mogu dovesti do teške povrede.

- Nikada ne rukujte mašinom ako zavrtnji nisu montirani u svim otvorima u kućištu mašine.
- Postavite zavrtnje u otvore za montažu kada uklonite pregradu za malčiranje.

1. Parkirajte mašinu na ravnoj površini, deaktivirajte prekidač za kontrolu sečiva i pomerite ručice za kontrolu kretanja prema spolja u položaj PARKIRANJA.
2. Pre nego što napustite položaj operatera, isključite motor, uklonite ključ i sačekajte da se svi pokretni delovi zaustave.
3. Uklonite kućište kosilice; pogledajte [Uklanjanje kućišta kosilice, page 5–28](#).
4. Uklonite levu skretnicu kao što je prikazano; zadržite navrtke.

Prebacivanje na pražnjenje sa strane (наставка)

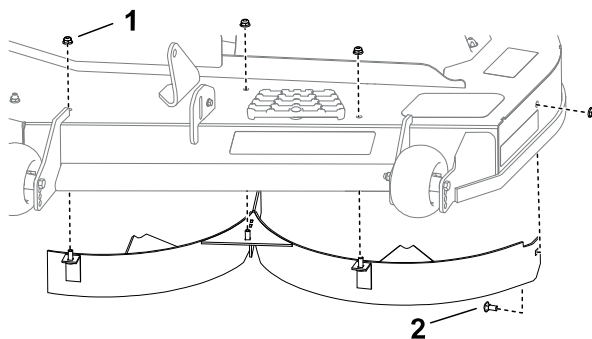

G483240

- ① Navrtka – 5/16" (3)
- ② Zavrtanj sa poluokruglom kapom – 5/16 x 3/4" (1)

5. Upotrebite 4 navrtke i 4 zavrtanja iz vreće sa skinutim delovima da biste zapušili otvorene otvore i sprečili ulazak otpadaka.

Напомена: Postavite pričvršćivače tako da navrtke budu sa spoljne strane kućišta.

6. Uklonite pričvršćivače koji pričvršćuju desnu skretnicu i štitnik skretnice za desnu stranu kućišta kosilice; zadržite navrtke i 1 zavrtanj sa poluokruglom kapom.

Напомена: Usmerivač nije prikazan radi jasnoće.

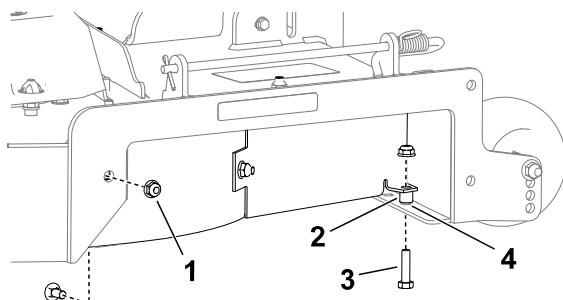

G483241

- ① Navrtka – 5/16" (2)
- ② Odstojnik
- ③ Zavrtanj sa poluokruglom kapom – 5/16 x 3/4" (2)
- ④ Četvrtasti otvor

7. Uklonite desnu skretnicu kao što je prikazano; zadržite navrtke.

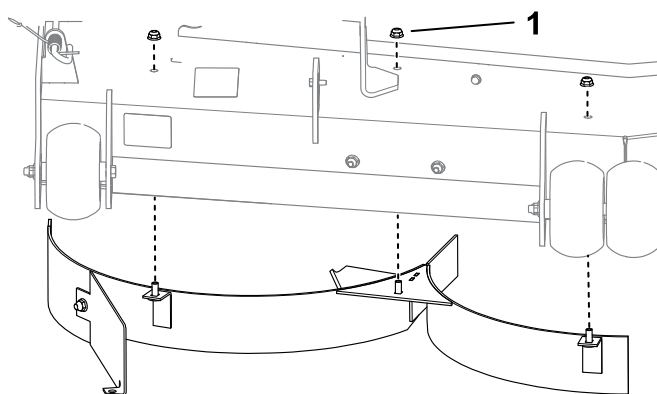

G454148

- ① Navrtka – 5/16" (3)

8. Montirajte zavrtanj sa poluokruglom kapom i zadržanu navrtku u četvrtast otvor prikazan na [Step 6](#).

Prebacivanje na pražnjenje sa strane (наставка)

9. Upotrebite preostale zadržane 4 navrtke i 4 zavrtnja iz vreće sa skinutim delovima da biste zapušili preostale otvorene otvore.

Напомена: Postavite pričvršćivače tako da navrtke budu sa spoljne strane kućišta.

10. Pronađite graničnu skretnicu u vreći sa nepričvršćenim delovima.
11. Uklonite postojeće pričvršćivače, kao što je prikazano, i upotrebite ih za postavljanje granične skretnice.

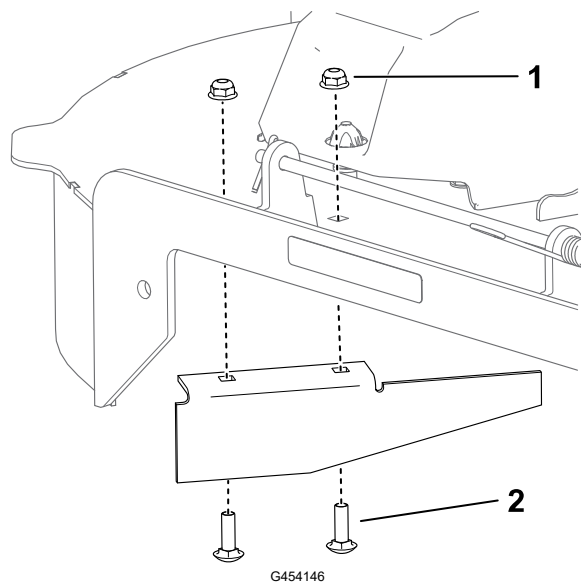

① Postojeći zavrtnaj sa poluokruglom kapom – 5/16 x 1" (2)

② Postojeća navrtka – 5/16" (2)

12. Montirajte kućište kosilice; pogledajte [Montaža kućišta kosilice, page 5–29](#).

Tokom korišćenja

Bezbednost tokom korišćenja

- Vlasnik/operator može da spreči i odgovoran je za nezgode koje mogu dovesti do telesne povrede ili oštećenja imovine.
- Usredsredite svu pažnju dok upravljate mašinom. Nemojte se baviti aktivnostima koje odvlače pažnju; u suprotnom može doći do povrede ili materijalne štete.
- Nemojte da rukujete mašinom kada ste bolesni, umorni ili pod uticajem alkohola ili opijata.
- Nemojte koristiti mašinu ako svi štitnici i sigurnosni uređaji, poput deflektora i/ili sakupljača trave, nisu na mestu i ne funkcionišu pravilno. Po potrebi zamenite pohabane ili dotrajale delove originalnim Toro delovima.
- Radni delovi motora mogu da postanu izuzetno vrela, naročito izduvni lonac. Može doći do ozbiljnih opekotina prilikom dodira, a otpaci poput lišća, trave, žbunja itd. mogu da se zapale. Održavajte prostor oko motora bez prljavštine i prekomerne količine ulja i masti.
- Motor pokrećite samo u dobro provetrenom prostoru. Izduvni gasovi sadrže ugljenmonoksid, koji je smrtonosan ako se udiše.

Bezbednost tokom korišćenja (наставак)

- Mašinom rukujte samo u uslovima dobre vidljivosti i odgovarajućim vremenskim uslovima. Nemojte koristiti mašinu kada postoji opasnost od udara groma.
- Pokrenite motor dok su vam stopala dovoljno daleko od sečiva.
- Držite šake i stopala podalje od pokretnih delova. Držite se podalje od otvora za pražnjenje.
- Držite se podalje od rupa, brazdi, izbočina, kamenja ili drugih opasnosti. Budite pažljivi kada prilazite slepim uglovima, žbunju, drveću, visokoj travi ili drugim predmetima koji mogu da kriju prepreke ili da vam zaklone pogled.
- Nemojte kositi kada je usmerivač za pražnjenje podignut, uklonjen ili izmenjen osim ako je postavljen sistem za prikupljanje trave ili komplet za malč i ako pravilno funkcioniše.
- Nemojte kositi unazad osim ako to nije apsolutno neophodno. Uvek pogledajte nadole i iza sebe pre pomeranja mašine unazad.
- Zaustavite sečiva kad god ne kosite. Usporite mašinu i budite pažljivi kada prelazite površine koje nisu travnate ili pri transportu mašine do i od radnog prostora.
- Imajte u vidu putanju za pražnjenje kosilice i usmerite odvod dalje od drugih osoba. Izbegavajte pražnjenje materijala uz zid ili prepreku, jer bi materijal mogao da se odbije ka vama.
- Ako mašina udari u neki predmet ili počne da vibrira, odmah isključite motor, uklonite ključ i sačekajte da se svi pokretni delovi zaustave pre pregledanja mašine u potrazi za oštećenjem. Obavite sve potrebne popravke pre nego što nastavite sa radom.
- Usporite i budite oprezni prilikom okretanja mašine i prelaska puteva i trotoara. Uvek prepustite prvenstvo prolaza.
- Nikada ne ostavljajte bez nadzora mašinu koja radi.
- Pre nego što napustite položaj operatera, uradite sledeće:
 - Parkirajte mašinu na ravnoj površini.
 - Deaktivirajte priključno vratilo i spustite priključke.
 - Aktivirajte parkirnu kočnicu.
 - Isključite motor i uklonite ključ.
 - Sačekajte da se svi pokretni delovi zaustave.
- Nikada nemojte voziti decu na mašini.
- Nemojte prevoziti decu na mašini, čak i kad se sečiva ne pokreću. Deca bi mogla da padnu sa mašine i da se teško povrede ili da vas spreče u bezbednom korišćenju mašine. Deca koja su ranije vožena na mašini mogu da se pojave u radnom prostoru bez upozorenja i postoji opasnost da ih mašina pregazi.
- Decu često privlači mašina i košenje. Nemojte nikada pretpostavljati da će deca ostati tamo gde ste ih poslednji put videli.
- Držite decu van radnog prostora i pod brižnim nadzorom odgovorne odrasle osobe koja nije operater.
- Budite oprezni i isključite mašinu ako deca uđu u radni prostor.
- Pre kretanja unazad ili okretanja mašine, pogledajte nadole i naokolo da se uverite da nema male dece u blizini.

Bezbednost tokom korišćenja (наставак)

- Nemojte koristiti mašinu kao vučno vozilo osim ako nema montiranu kuku. Pričvrstite opremu za vuču za mašinu samo na mestu pričvršćivanja.
- Koristite isključivo dodatnu opremu i priključke koje je odobrila kompanija The Toro® Company.

Bezbednost na nagibu

- Nagibi su glavni faktor povezan sa gubitkom kontrole i nezgodama sa prevrtanjem, što može dovesti do teške povrede ili smrtnog ishoda. Operater je odgovoran za bezbedno upravljanje na nagibu. Korišćenje mašine na bilo kom nagibu zahteva dodatnu pažnju. Pre korišćenja mašine na nagibu, uradite sledeće:
 - Pročitajte s razumevanjem uputstva za nagibe u priručniku i na mašini.
 - Iskoristite indikator ugla da biste odredili približni ugao nagiba oblasti.
 - Nemojte nikada raditi na nagibima većim od 15°.
 - Procenite uslove tog dana na lokaciji da biste odredili da li je nagib bezbedan za korišćenje mašine. Tu procenu obavite koristeći zdrav razum i dobro rasuđivanje. Promene u terenu, poput vlage, mogu brzo da utiču na rad mašine na nagibu.
- Prepoznajte opasnosti pri dnu nagiba. Ne koristite mašinu blizu strmina, rovova, nasipa, vode ili drugih opasnih mesta. Mašina bi mogla iznenada da se prevrne ako točak sklizne preko ivice ili ako se ivica uruši. Održavajte bezbedno rastojanje (dvostruku širinu mašine) između mašine i bilo kakve opasnosti. Travu u ovim oblastima pokosite pomoću samohodne kosilice ili ručnog trimera.

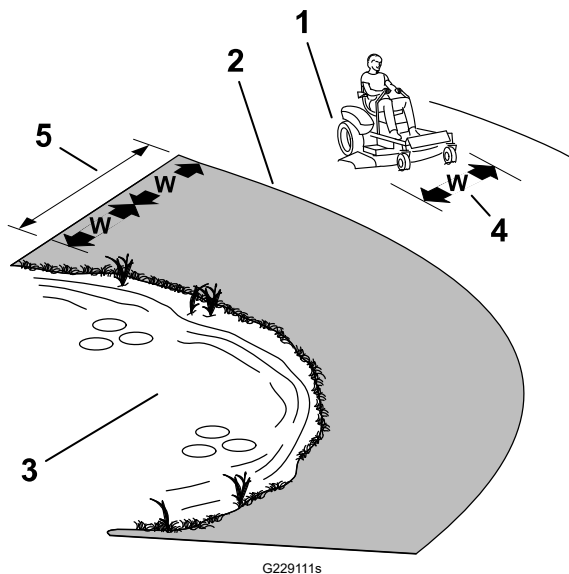

- ① Bezbedna zona – koristite mašinu ovde na nagibima manjim od 15° ili na ravnim površinama.
- ② Opasna zona – koristite samohodnu kosilicu i/ili ručni trimer na nagibima većim od 15° i u blizini strmina ili vode.
- ③ Voda
- ④ W = Širina mašine
- ⑤ Održavajte bezbedno rastojanje (dvostruku širinu mašine) između mašine i bilo kakve opasnosti.

- Izbegavajte pokretanje, zaustavljanje ili okretanje mašine na nagibima. Izbegavajte nagle promene brzine ili pravca; skrećite polako i postepeno.
- Nemojte upravljati mašinom u uslovima kada je u pitanje dovedeno prianjanje, upravljanje ili stabilnost. Imajte u vidu da korišćenje mašine na mokroj travi, poprečno po nagibima ili nizbrdo može dovesti do gubitka prianjanja mašine. Gubitak prianjanja pogonskih točkova može dovesti do klizanja i gubitka mogućnosti kočenja i upravljanja. Mašina može da sklizne čak i kada su pogonski točkovi zaustavljeni.

Bezbednost tokom korišćenja (наставак)

- Uklonite ili obeležite prepreke poput rovova, rupa, brazdi, izbočina, kamenja ili drugih skrivenih opasnosti. Visoka trava može da sakriva prepreke. Neravan teren može da prevrne mašinu.
- Budite naročito pažljivi dok koristite dodatnu opremu ili priključke, kao što su sistemi za prikupljanje trave. Oni mogu da promene stabilnost mašine i dovedu do gubitka kontrole. Pratite uputstva za kontra tegove.
- Ako je moguće, kada radite na nagibima držite kućište spuštено do zemlje. Podizanje kućišta dok radite na nagibima može dovesti do toga da mašina postane nestabilna.

Bezbednost vuče

- Nemojte pričvršćivati opremu za vuču osim na mestu pričvršćivanja.
- Nemojte koristiti mašinu kao vučno vozilo osim ako nema montiranu kuku.
- Nemojte da prekoračite maksimalnu bruto težinu za vuču.
- Nemojte nikada dozvoliti deci ni drugim osobama da budu u blizini opreme za vuču.
- Na nagibima, težina opreme za vuču može prouzrokovati gubitak vučne sile, povećan rizik od prevrtanja i gubitak kontrole. Smanjite vučnu težinu i usporite.
- Zaustavni put se može povećati usled težine vučenog tereta. Krećite se polako i omogućite dodatno rastojanje za zaustavljanje.
- Pravite široka skretanja kako biste držali priključak dalje od mašine.

Zauzimanje položaja operatera

Koristite kućište kosilice kao stepenik da sednete u položaj operatera.

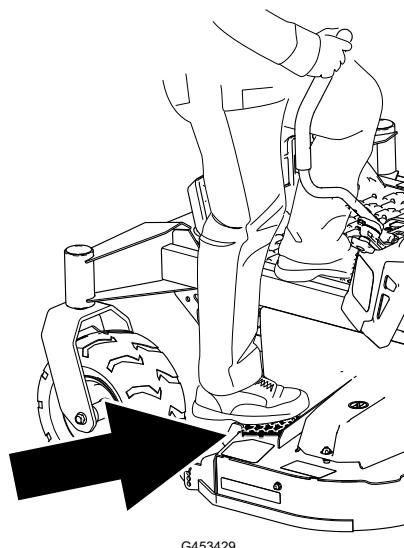

Pokretanje motora

Pokrenite motor kao što je prikazano.

Напомена: Topao ili vruć motor možda neće zahtevati pokretanje čoka.

Pokretanje motora (наставак)

ВАЖНЕ ИНФОРМАЦИЈЕ

Nemojte uključivati starter duže od 5 sekundi odjednom pošto u suprotnom možete da oštetite starter. Ako se motor ne pokreće, sačekajte 10 sekundi pre ponovnog pokretanja startera motora.

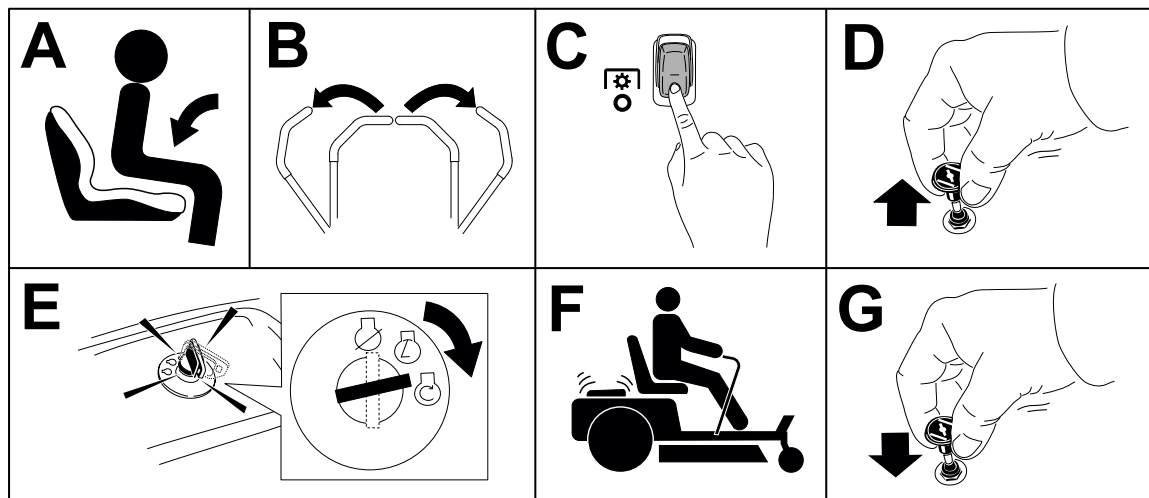

G451068

Isključivanje motora

1. Deaktivirajte sečiva pomeranjem prekidača za kontrolu sečiva u položaj ISKLJUČENO.
2. Pomerite ručice za kontrolu kretanja prema spolja u položaj PARKIRANJA.
3. Pomerite ručicu gasa u položaj između pola i punog gasa.
4. Okrenite ključ u položaj ISKLJUČENO i uklonite ključ.

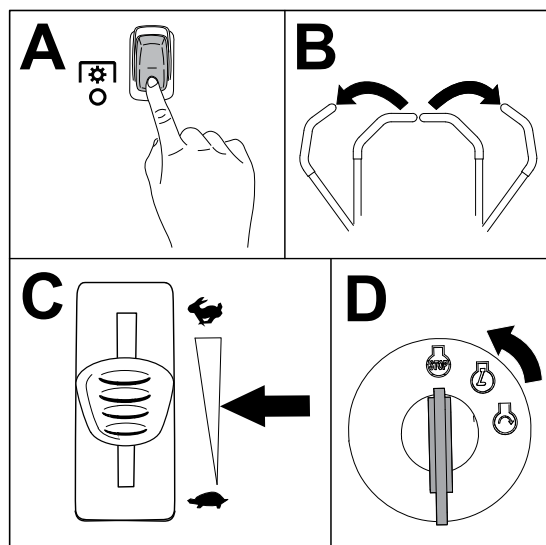

G440082



ПАЖЊА



Deca ili posmatrači se mogu povrediti ako pomeraju ili pokušaju da koriste mašinu bez nadzora.

Uvek uklonite ključ i aktivirajte parkirnu kočnicu kada ostavljate mašinu bez nadzora.

Vožnja mašine



ПАЖЊА



Postavljanje jedne ručice predaleko ispred druge dovodi do veoma brzog okretanja mašine. Kao rezultat toga, možete da izgubite kontrolu nad mašinom, što može da dovede do telesnih povreda i oštećenja mašine.

Usporite mašinu pre oštih skretanja.

Pogonski točkovi se okreću samostalno, pokreću ih motori na svakoj osovini. Možete okrenuti jednu stranu unazad dok drugu okrećete unapred, što dovodi do rotiranja mašine umesto skretanja. To umnogome poboljšava manevrisanje mašinom, ali će vam možda trebati neko vreme da se prilagodite načinu na koji se kreće.

1. Pomerite ručice za kontrolu kretanja nadole u srednji, otključani položaj.

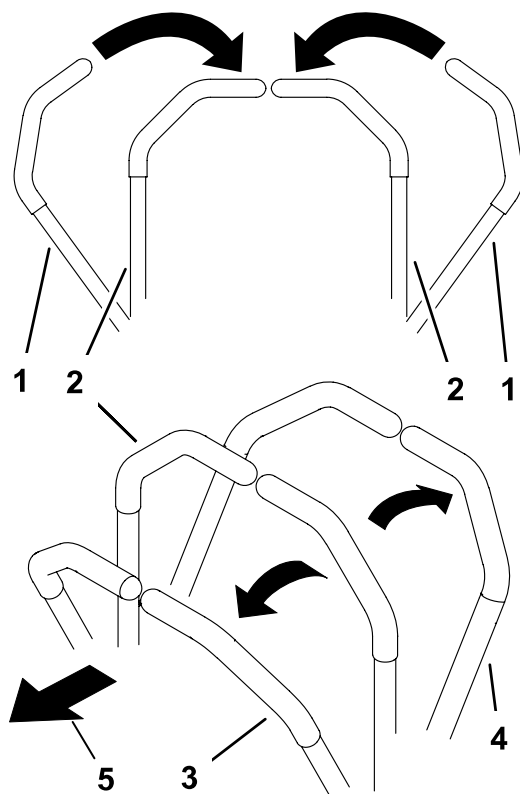

- ① Ručica za kontrolu kretanja – položaj PARKIRANJA
- ② Središnji, otključani položaj
- ③ Unapred
- ④ Unazad
- ⑤ Prednji deo mašine

G426843s

Vožnja mašine (наставкак)

2. Polako pomerajte ručice za kontrolu kretanja unapred ili unazad. Pomerite 1 ručicu dalje od druge da biste skrenuli.

Напомена: Što dalje pomerate ručice za kontrolu kretanja, to se mašina brže kreće u tom smeru.

3. Da biste se zaustavili, vratite ručice za kontrolu kretanja u NEUTRALNI položaj.

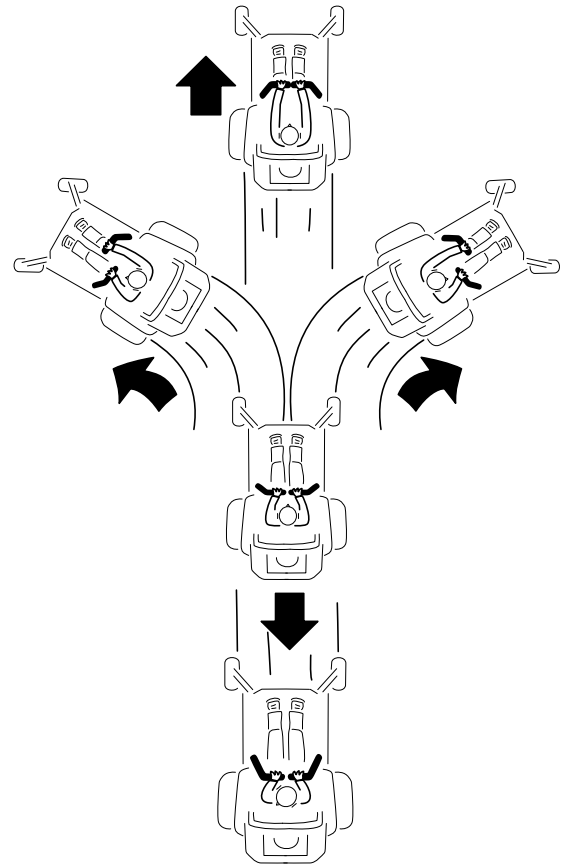

G397314s

Rukovanje prekidačem za kontrolu sečiva (PTO) kosilice



ОПАСНОСТ



Rotirajuća sečiva ispod kućišta kosilice su opasna. Kontakt sa sečivom može dovesti do teške povrede ili smrtnog ishoda.

Nemojte da stavljate ruke niti stopala ispod kućišta kosilice kada su sečiva aktivirana.



ОПАСНОСТ



Nepokriveni otvor za pražnjenje omogućava odbacivanje predmeta ka vama ili posmatračima. Takođe, može doći do kontakta sa sečivom. Odbačeni predmeti ili kontakt sa sečivom dovešće do teške povrede ili smrtnog ishoda.

Nemojte da rukujete kosilicom sa podignutim, uklonjenim ili izmenjenim usmerivačem za pražnjenje, osim ako je postavljen sistem za prikupljanje trave ili komplet za malč koji pravilno radi.

Rukovanje prekidačem za kontrolu sečiva (PTO) kosilice (наставкак)

1. Pomerite komandu gasa u položaj BRZO.
2. Aktiviranje prekidača za kontrolu sečiva.

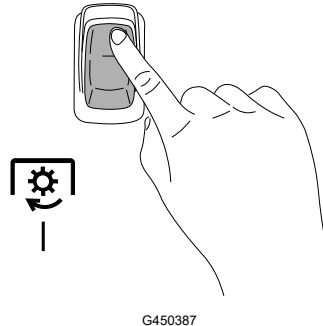

3. Kosite po želji.
4. Deaktivirajte prekidač za kontrolu sečiva.

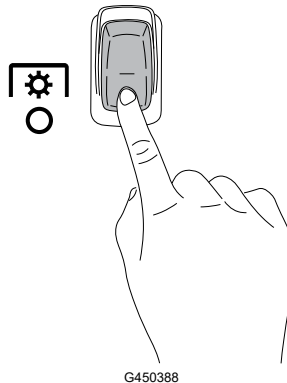

Pražnjenje sa strane

Preklopni usmerivač rasipa pokošenu travu u stranu i nadole prema travnjaku.



ОПАСНОСТ



Bez montiranog usmerivača za travu, poklopca odvoda ili čitavog sklopa sakupljača za travu, vi i posmatrači ste izloženi dodiru sa sečivom i bačenim otpacima. Kontakt sa rotirajućim sečivom/sečivima kosilice i bačenim otpacima će dovesti do povrede ili smrtnog ishoda.

- Nemojte da uklanjate usmerivač za travu sa mašine, jer usmerivač za travu usmerava materijal nadole prema travnjaku. Ako se usmerivač za travu ikada ošteti, odmah ga zamenite.
- Nikada nemojte stavljati šake ili stopala ispod kosilice.
- Nikada ne pokušavajte da očistite prostor za pražnjenje ili sečiva kosilice ako priključno vratilo (PTO) nije isključeno. Okrenite ključ u položaj OFF (isključeno) i uklonite ključ.

Podešavanje visine košenja

Možete da podesite visinu košenja od 38 do 127 mm u koracima od 6,4 mm.

1. Pritisnite stopalom papučicu za podizanje kućišta ① da biste podigli kućište kosilice.
2. Uklonite osigurač ③ iz nosača za visinu košenja.
3. Umetnite osigurač u otvor koji odgovara željenoj visini košenja ②.
4. Polako spustite kućište dok ručica ne dođe u kontakt sa osiguračem.

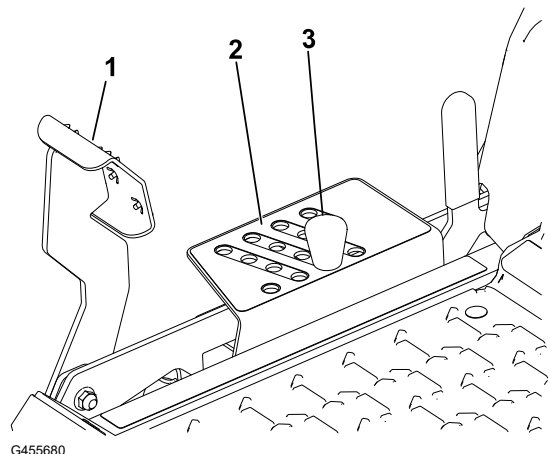

G455680

Korišćenje transportne blokade

1. Pritisnite papučicu za podizanje kućišta ② do kraja napred da bi se kućište kosilice blokiralo u položaju za TRANSPORT.
2. Pritisnite papučicu za podizanje kućišta do kraja napred i gurnite polugu transportne blokade ① unapred u ODBLOKIRANI položaj, a zatim polako spustite kućište kosilice na željenu visinu košenja.

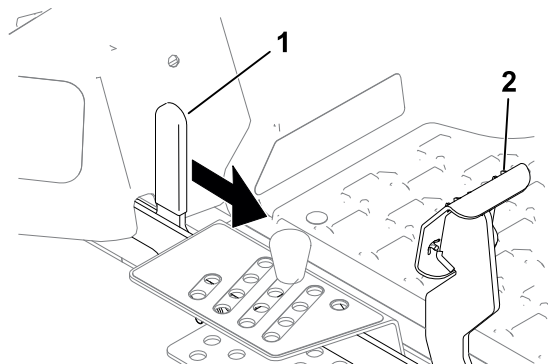

G456097

Podešavanje valjaka protiv struganja

Svaki put kada promenite visinu košenja, podesite visinu valjaka protiv struganja.

1. Parkirajte mašinu na ravnoj površini, deaktivirajte prekidač za kontrolu sečiva i pomerite ručice za kontrolu kretanja prema spolja u položaj PARKIRANJA.
2. Pre nego što napustite položaj operatera, isključite motor, uklonite ključ i sačekajte da se svi pokretni delovi zaustave.
3. Podesite valjke protiv struganja tako da odgovaraju najbližem položaju za podešavanje visine košenja.

Напомена: Podesite valjke protiv struganja tako da valjci ne dodiruju zemlju u normalnim, ravnim područjima košenja.

Podešavanje valjaka protiv struganja (наставкак)

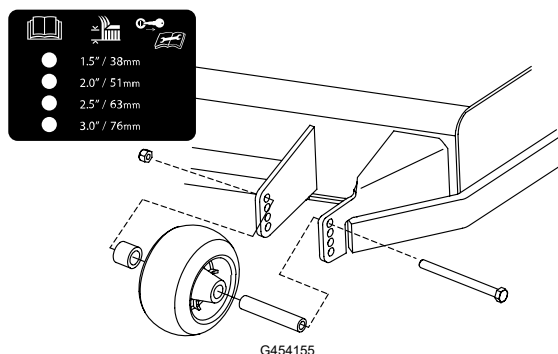

Saveti za rad

Maksimalno povećanje cirkulacije vazduha

Za najbolje košenje i maksimalnu cirkulaciju vazduha, motor pokrećite u položaju BRZO. Cirkulacija vazduha je potrebna za temeljno sečenje pokošene trave, zato ne postavljajte visinu košenja toliko nisko da u potpunosti okružite kosilicu nepokošenom travom. Uvek pokušajte da jedna strana kosilice bude slobodna od nepokošene trave, što omogućava uvlačenje vazduha u kućište kosilice.

Izbegavajte prenisko košenje

Kada kosite neravan teren, podignite visinu košenja tako da bude malo veća od normalne da biste izbegli struganje travnjaka. Ipak, uglavnom je visina košenja koja je ranije korišćena ona koju je najbolje koristiti. Prilikom košenja trave više od 15 cm, možda je bolje da dvaput pokosite travnjak kako biste postigli prihvatljivi kvalitet košenja.

Odsecanje trećine vlati trave

Najbolje je pokositi samo oko trećine vlati trave. Ne preporučuje se da skraćujete travu više od toga, osim ako je proređena ili ako je kasna jesen kada trava sporije raste.

Naizmenično menjanje smer košenja

Naizmenično menjajte smer košenja da bi trava stajala uspravno. To pomaže i u rasipanju pokošene trave, što poboljšava razlaganje i đubrenje.

Učestalost košenja

Trava raste različitom brzinom u različita doba godine. Da biste održali istu visinu košenja, češće kosite u rano proleće. Kako se brzina rasta trave usporava sredinom leta, kosite ređe. Ako niste u mogućnosti da kosite duži vremenski period, najpre pokosite na većoj visini košenja, a zatim za 2 dana pokosite na nižoj postavci visine.

Košenje pri manjim brzinama kretanja

U određenim uslovima, košenje pri manjoj brzini kretanja može poboljšati kvalitet košenja.

Saveti za rad (наставак)

Izbegavanje grumenja trave

Ako morate da prekinete kretanje unapred tokom košenja, na vaš travnjak može pasti grumen pokošene trave. Da biste to izbegli, pređite na prethodno pokošenu površinu sa aktiviranim sečivima ili deaktivirajte kućište kosilice dok se krećete unapred.

Održavanje čistoće kućišta kosilice sa donje strane

Nakon svake upotrebe očistite ostatke pokošene trave i prljavštinu sa donje strane kućišta kosilice. Nakupljena trava i prljavština će vremenom smanjiti kvalitet košenja.

Održavanje sečiva

Sečivo održavajte oštrim tokom sezone košenja, jer oštro sečivo kosi pravilno, bez kidanja ili komadanja vlati trave. Kidanje i komadanje dovodi do toga da trava postane smeđa na ivicama, što usporava rast i povećava mogućnost razvoja bolesti. Nakon svake upotrebe proverite oštrinu sečiva kosilice, kao i ima li znaka istrošenosti ili oštećenja. Isturpijajte sve zareze i naoštrite sečiva po potrebi. Ako je sečivo oštećeno ili izlizano, zamenite ga.

Nakon korišćenja

Bezbednost nakon korišćenja

- Parkirajte mašinu na ravnoj površini, deaktivirajte pogone, aktivirajte parkirnu kočnicu, ugasite motor, izvadite ključ, a zatim sačekajte da se svi pokretni delovi zaustave pre nego što napustite položaj operatera.
- Pre servisiranja, podešavanja, punjenja goriva, čišćenja ili odlaganja mašine, sačekajte da se ohladi.
- Očistite travu, lišće, ostatke masti i ulja i druge otpatke sa kućišta kosilice, izduvnog lonca, pogona, sakupljača trave i prostora motora da biste doprineli sprečavanju požara.
- Pre nego što skladištite ili transportujete mašinu, zatvorite nepovratni ventil za gorivo (ako je deo opreme).
- Koristite rampe pune širine za utovar mašine na prikolicu ili kamion.
- Pričvrstite mašinu bezbedno pomoću traka, lanaca, sajli i užadi. I prednje i zadnje trake treba da budu usmerene nadole i da idu od mašine.

Čišćenje mašine

Očistite mašinu nakon svake upotrebe.

1. Parkirajte mašinu na ravnoj površini, deaktivirajte prekidač za kontrolu sečiva i pomerite ručice za kontrolu kretanja prema spolja u položaj PARKIRANJA.
2. Pre nego što napustite položaj operatera, isključite motor, uklonite ključ i sačekajte da se svi pokretni delovi zaustave.
3. Očistite travu i otpatke iz jedinice za sečenje, izduvnog lonca, pogona, sakupljača trave i motora.

Čišćenje mašine (наставак)

ВАЖНЕ ИНФОРМАЦИЈЕ

Mašinu možete oprati blagim deterdžentom i vodom. Ne perite mašinu pod pritiskom. Izbegavajte preteranu upotrebu vode, naročito u blizini kontrolne table, ispod sedišta, oko pogona, hidrauličnih pumpi i motora.

Vučenje mašine

Za prevoženje mašine koristite prikolicu ili kamion predviđene za teške primene. Koristite rampu pune širine. Proverite da li prikolica ili kamion poseduju sve neophodne kočnice, svetlosnu signalizaciju i oznake u skladu sa zakonom. Pažljivo pročitajte sva bezbednosna uputstva. Poznavanje ovih informacija može pomoći u izbegavanju povrede kod vas ili posmatrača. Pogledajte lokalne propise za prikolice i zahteve za vezivanje.



УПОЗОРЕЊЕ



Vožnja ulicom ili putem bez migavaca, svetala, reflektivnih oznaka ili simbola za – sporohodno vozilo je opasna i može da izazove nezgode sa telesnim povredama. Nemojte voziti mašinu javnim ulicama ili putevima.

Zahtevi za prikolicu



УПОЗОРЕЊЕ



Utovar mašine na prikolicu ili kamion povećava mogućnost prevrtanja i može dovesti do teške povrede ili smrtnog ishoda.

- Koristite samo rampu pune širine; nemojte koristiti pojedinačne rampe za svaku stranu mašine.
 - Ne premašujte ugao od 15 stepeni između rampe i tla ili između rampe i prikolice ili kamiona.
 - Postarajte se da dužina rampe bude barem 4 puta duža od visine poda prikolice ili kamiona od zemlje.
-

Vučenje mašine (наставак)

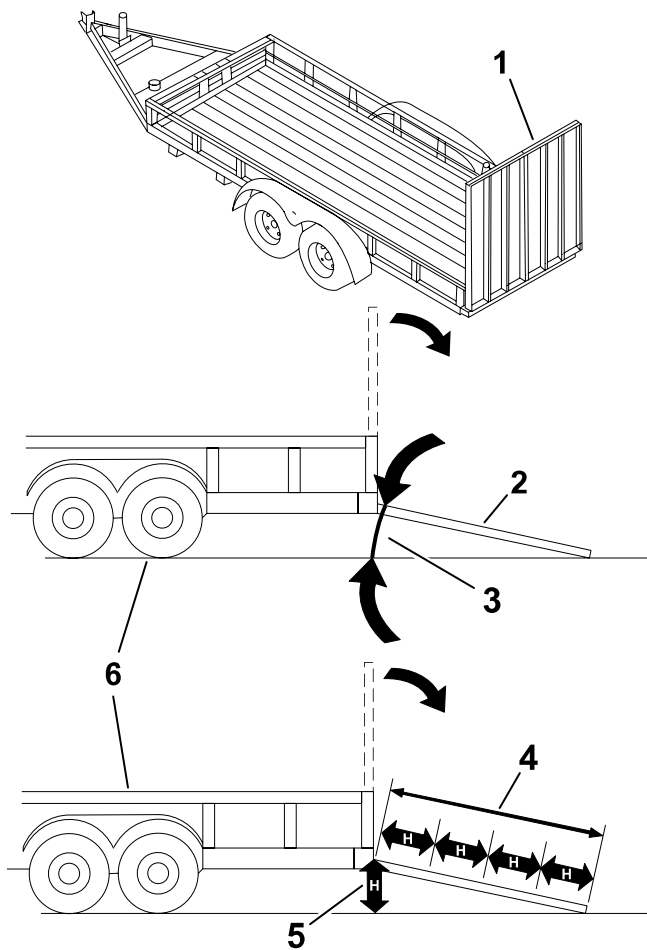

G027996s

- ① Rampe pune širine u uskladištenom položaju
- ② Bočni prikaz rampe pune širine u položaju za utovar
- ③ Ne veći od 15 stepeni
- ④ Rampa je bar 4 puta duža od visine poda prikolice ili kamiona od zemlje
- ⑤ H = visina poda prikolice ili kamiona od zemlje
- ⑥ Prikolica

Utovar mašine



УПОЗОРЕЊЕ



Utovar mašine na prikolicu ili kamion povećava mogućnost prevrtanja i može dovesti do teške povrede ili smrtnog ishoda.

- Budite naročito pažljivi prilikom upravljanja mašinom na rampi.
- Vozite mašinu unazad uz rampu i vozite mašinu unapred niz rampu.
- Kada vozite mašinu po rampi izbegavajte naglo ubrzavanje ili usporavanje, jer to može dovesti do gubitka kontrole ili prevrtanja.

1. Ako koristite prikolicu, povežite je sa vučnim vozilom i povežite bezbednosne lance.
2. Ako je moguće, povežite kočnice prikolice.
3. Spustite rampu, vodeći računa da ugao između rampe i tla ne bude veći od 15 stepeni.

Vučenje mašine (наставкак)

4. Vozite mašinu unazad uz rampu.
5. Isključite motor, uklonite ključ i pomerite ručice za kontrolu kretanja prema spolja u položaj PARKIRANJA.
6. Zavežite mašinu pomoću traka, lanaca, sajli ili užadi. Pogledajte lokalne propise za zahteve za vezivanje.

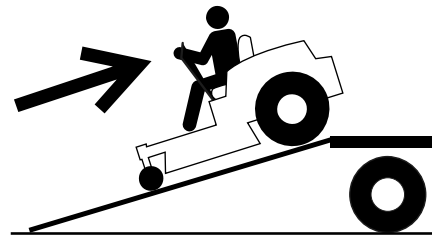

G414592

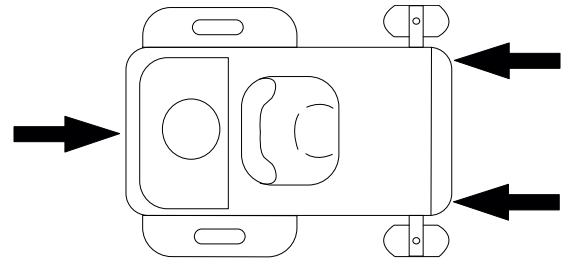

G451313

Istovar mašine

1. Spustite rampu, vodeći računa da ugao između rampe i tla ne bude veći od 15 stepeni.
2. Vozite mašinu unapred niz rampu.

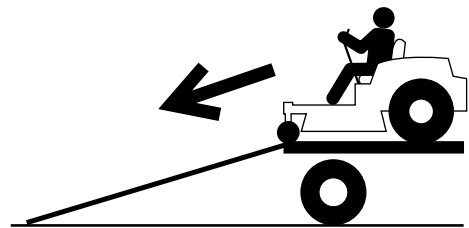

G414593

Bezbednost pri održavanju

- Ako ostavite ključ u prekidaču, neko bi mogao slučajno da pokrene motor i da ozbiljno povredi vas ili nekog od posmatrača. Pre bilo kakvog održavanja, uklonite ključ iz prekidača.
- Pre nego što napustite položaj operatera, uradite sledeće:
 - Parkirajte mašinu na ravnoj površini.
 - Deaktivirajte pogone.
 - Aktivirajte parkirnu kočnicu.
 - Isključite motor i uklonite ključ.
 - Pre izvođenja radova na održavanju sačekajte da se mašina ohladi.
- Ne dozvolite neobučenom osoblju da servisira mašinu.
- Držite šake i stopala podalje od pokretnih delova ili vrućih površina. Ako je moguće, nemojte vršiti podešavanja dok motor radi.
- Proverite da li su svi štitnici, zaštitni elementi, prekidači i bezbednosni uređaji na mestu i u dobrom radnom stanju. Često proveravajte da li postoje pohabane ili dotrajale komponente i zamenite ih po potrebi originalnim Toro delovima.
- Pažljivo oslobodite pritisak iz komponenti sa uskladištenom energijom.



УПОЗОРЕЊЕ



Uklanjanje ili menjanje originalne opreme, delova i/ili dodatne opreme može da izmeni garanciju, mogućnost upravljanja i bezbednost mašine. Neovlašćeno menjanje originalne opreme ili korišćenje delova koji nisu originalni Toro delovi može dovesti do teške povrede ili smrtnog ishoda.

- Često proveravajte ispravnost parkirne kočnice. Podešavajte je i servisirajte po potrebi.
- Nemojte nikada vršiti neovlašćene izmene na bezbednosnim uređajima. Redovno proveravajte njihovu ispravnost.
- Očistite travu, lišće, ostatke masti i ulja i druge otpatke iz jedinice za sečenje, izduvnog lonca, pogona, sakupljača trave i motornog prostora kako biste sprečili požar.
- Očistite prosuto ulje ili gorivo i uklonite ostatke natopljene gorivom.
- Nemojte se oslanjati isključivo na mehaničke ili hidraulične priključke za potporu mašine. Koristite odgovarajuća postolja dizalice.
- Sve delove održavajte u dobrom radnom stanju i vodite računa da svi zavrtnji budu dobro pritegnuti, naročito oni za pričvršćivanje sečiva.

- Da biste obezbedili optimalne performanse, koristite samo originalne rezervne delove i dodatnu opremu kompanije Toro. Zamenski delovi i dodatna oprema koje proizvode drugi proizvođači mogu da budu opasni.

Preporučeni raspored održavanja

Održavanje Servisni interval	Procedura održavanja
Након првих 50 сати	Proverite obrtni moment navrtki.
Пре сваке употребе или свакодневно	Proverite sistem bezbednosne blokade.
	Proverite nivo ulja u motoru.
	Pregledajte sečiva.
Након сваке употребе	Pregledajte usmerivač za travu u potrazi za oštećenjem.
	Očistite travu i otpatke sa mašine.
Сваких 25 сати	Očistite kućište kosilice.
	Podmažite ležajeve točkova (češće u peskovitim uslovima zemljišta).
	Očistite penasti element filtera za vazduh (češće u prašnjavim, prljavim uslovima).
	Proverite pritisak u pneumaticima.
Сваких 50 сати	Proverite da li su kaiševi pohabani ili napukli.
	Zamenite penasti element čistača vazduha (češće u prljavim ili prašnjavim uslovima).
Сваких 100 сати	Zamenite linijski filter za gorivo.
	Uklonite i očistite kućište ventilatora i sva druga rashladna kućišta (češće u prljavim ili prašnjavim uslovima).
Na svakih 100 radnih sati ili godišnje, koji se uslov pre ispuni	Zamenite papirni element čistača vazduha (češće u prljavim ili prašnjavim uslovima).
	Zamenite motorno ulje i filtera za ulje (češće u prljavim ili prašnjavim uslovima).
	Proverite svećicu(e).
Сваких 500 сати	Zamenite svećicu(e).
Годишње	Proverite obrtni moment navrtki.
Пре складиштења	Napunite akumulator i odvojite kablove akumulatora.
	Sve prethodno navedene postupke održavanja obavite pre skladištenja.
	Ofarbajte sve površine sa oštećenom bojom.

ВАЖНЕ ИНФОРМАЦИЈЕ

Dodatne postupke održavanja potražite u priručniku za vlasnike motora.

Procedure pre održavanja

Pomeranje mašine koja ne funkcioniše

1. Parkirajte mašinu na ravnoj površini, deaktivirajte prekidač za kontrolu sečiva i pomerite ručice za kontrolu kretanja prema spolja u položaj PARKIRANJA.
2. Pre nego što napustite položaj operatera, isključite motor i sačekajte da se svi pokretni delovi zaustave.
3. Locirajte ručice za premošćavanje ① na okviru sa obe strane motora.

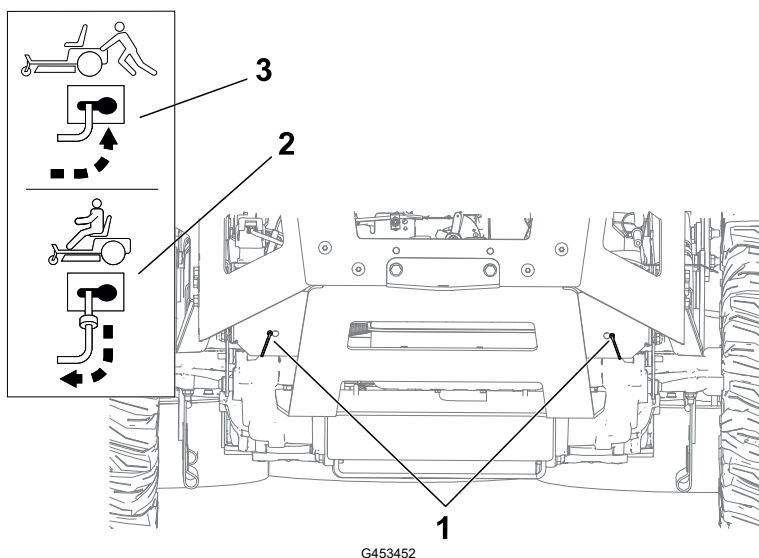

4. Pomerite obe ručice za premošćavanje unapred kroz otvor sa prorezom i nadole kako biste ih zaključali na mestu ③.



УПОЗОРЕЊЕ



Kontakt sa vrućim površinama može da izazove telesnu povredu.

Držite šake, stopala, lice, odeću i druge delove tela podalje od motora, izduvnog lonca i drugih vrućih površina.



УПОЗОРЕЊЕ



Mašina bi mogla slučajno da se pokrene dok su ručice za premošćavanje zaključane napred u prorezu i da povredi vas ili posmatrača.

Zaključajte ručice za premošćavanje unazad nakon pomeranja mašine.

Pomeranje mašine koja ne funkcioniše (наставкак)

5. Deaktivirajte parkirnu kočnicu tako što ćete obe ručice za kontrolu kretanja pomeriti nadole u srednji, otključani položaj.

Напомена: Nemojte pokretati mašinu.

6. Pomerite mašinu prema potrebi.

ВАЖНЕ ИНФОРМАЦИЈЕ

Uvek gurajte mašinu rukom. Nemojte vući mašinu jer je vučom može oštetiti.

7. Pomerite ručice za kontrolu kretanja prema spolja u položaj PARKIRANJA.
8. Pomerite obe ručice za premošćavanje unazad i preko kroz otvor sa prorezom kako biste ih zaključali na mestu ②.

Otpuštanje pregrade kosilice

Otpustite 2 donja zavrtnja pregrade kako biste pristupili vrhu kućišta kosilice.

ВАЖНЕ ИНФОРМАЦИЈЕ

Uvek zategnite zavrtnje za povezivanje pregrade nakon održavanja.

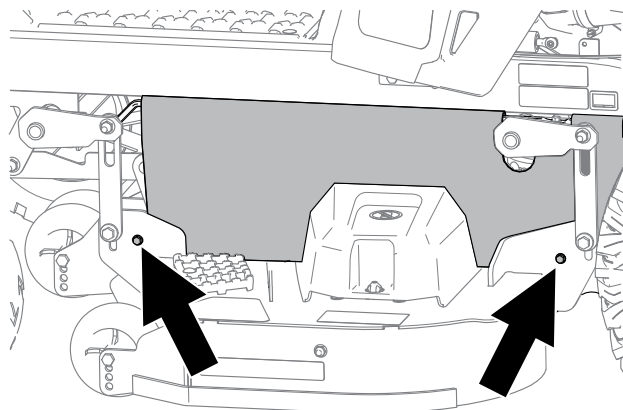

G453430

Održavanje motora

Bezbednost motora

- Držite šake, stopala, lice, druge delove tela i odeću podalje od izduvnog lonca i drugih vrućih površina. Pre izvođenja radova na održavanju sačekajte da se motor ohladi.
- Nemojte menjati brzinu regulatora motora i ne prekoračujte brzinu motora.

Servisiranje čistača vazduha

Uklanjanje elemenata prečišćivača vazduha

1. Parkirajte mašinu na ravnoj površini, deaktivirajte prekidač za kontrolu sečiva i pomerite ručice za kontrolu kretanja prema spolja u položaj PARKIRANJA.
2. Pre nego što napustite položaj operatera, isključite motor i sačekajte da se svi pokretni delovi zaustave.
3. Očistite oko poklopca čistača vazduha ② kako biste sprečili da prljavština uđe u motor i izazove oštećenje.
4. Okrenite brave ① ka spolja i uklonite poklopac.
5. Uklonite elemente čistača vazduha ③.
6. Odvojite penaste i papirne elemente.

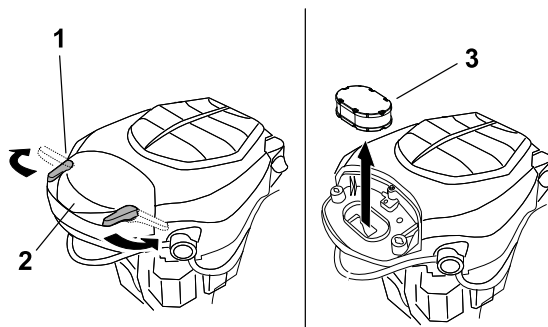

G453476

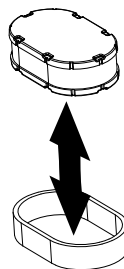

G453475

Servisiranje penastog elementa

1. Penasti element operite u tečnom sapunu i toploj vodi. Kada je element čist, temeljno ga isperite.
2. Element osušite ceđenjem u čistu krpju.

ВАЖНЕ ИНФОРМАЦИЈЕ

Zamenite penasti element ako je pokidan ili istrošen.

Servisiranje čistača vazduha (наставкак)

3. Blago nauljite penasti element novim motornim uljem i iscedite višak ulja.

Servisiranje papirnog elementa čistača vazduha

1. Očistite papirni element laganim kuckanjem da uklonite prašinu.
Напомена: Ako je jako prljav, zamenite papirni element novim.
2. Pregledajte element na znakove kidanja, masnog filma ili oštećenja gumene zaptivke.
3. Zamenite papirni element ako je oštećen.

ВАЖНЕ ИНФОРМАЦИЈЕ

Nemojte čistiti papirni filter.

Postavljanje elemenata prečišćivača vazduha

1. Postavite penasti element predčistača preko papirnog elementa.

Напомена: Vodite računa da ne oštetite elemente.

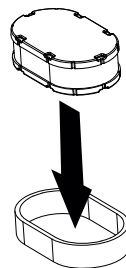

G453478

2. Postavite elemente čistača vazduha ① na bazu čistača vazduha.
3. Postavite poklopac ② i pričvrstite ga pomoću brava ③.

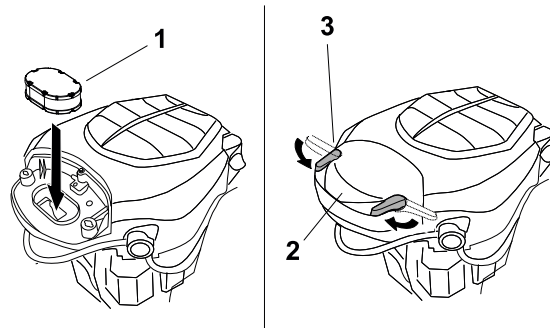

G453477

Servis motornog ulja

Specifikacije motornog ulja

Tip ulja	Deterdžentno ulje (uključujući sintetičko) API servisne klasifikacije SJ ili više
Kapacitet kućišta motora	1,9 L sa filterom za ulje
Viskoznost	Pogledajte donju tabelu

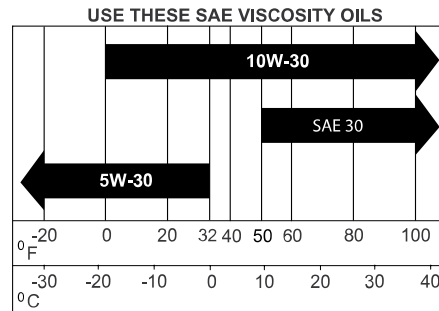

Provera nivoa motornog ulja

1. Parkirajte mašinu na ravnoj površini, deaktivirajte prekidač za kontrolu sečiva i pomerite ručice za kontrolu kretanja prema spolja u položaj PARKIRANJA.
2. Pre nego što napustite položaj operatera, isključite motor, uklonite ključ i sačekajte da se svi pokretni delovi zaustave.
3. Sačekajte da se motor ohladi, tako da ima vremena da ulje iscure u karter.
4. Da biste sačuvali motor od prljavštine, pokošene trave itd, očistite područje oko poklopca za ulje i šipke za merenje ulja pre nego što je izvučete.
5. Proverite nivo motornog ulja kao što je prikazano.

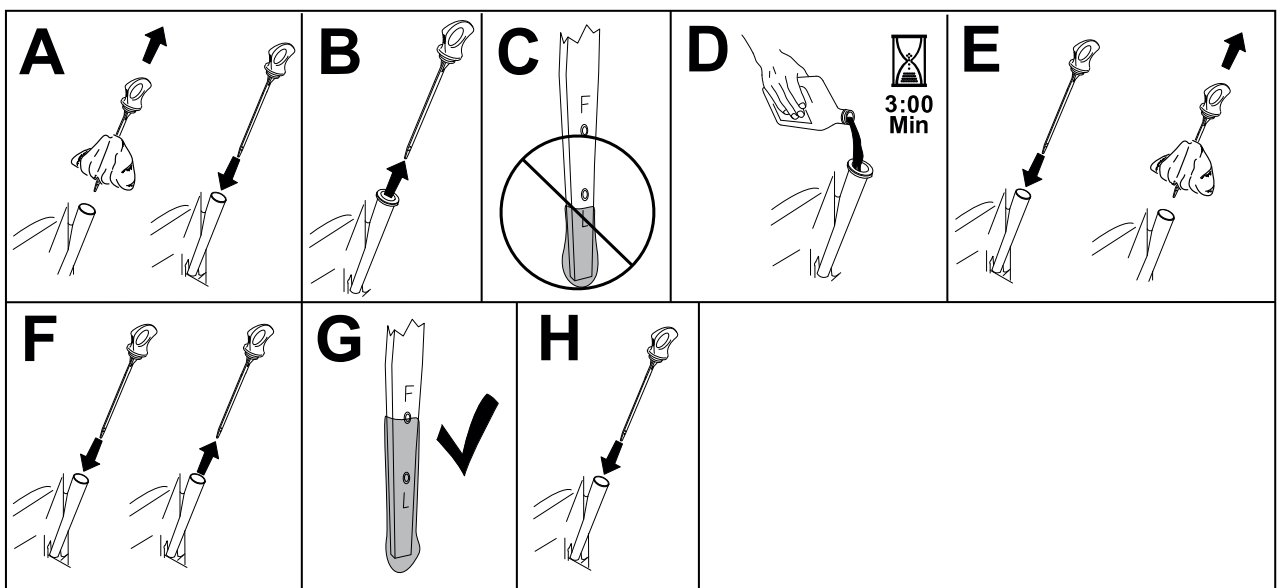

G454028

Servis motornog ulja (наставак)

ВАЖНЕ ИНФОРМАЦИЈЕ

Ako sipate previše ili premalo ulja u kućište radilice motora i pokrenete motor, time možete oštetiti motor.

Zamena motornog ulja i filtera za ulje

1. Parkirajte mašinu na ravnoj površini da biste bili sigurni da je ulje potpuno ispušteno.
2. Deaktivirajte prekidač za kontrolu sečiva i pomerite ručice za kontrolu kretanja prema spolja u položaj PARKIRANJA.
3. Pre nego što napustite položaj operatera, isključite motor, uklonite ključ i sačekajte da se svi pokretni delovi zaustave.
4. Ispustite ulje iz motora.

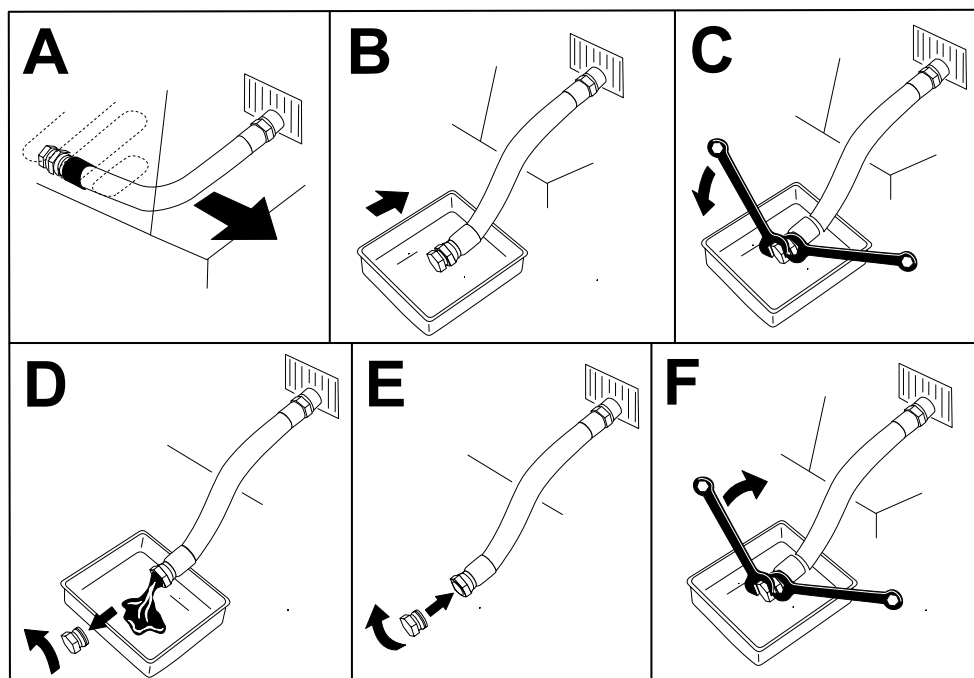

G225280s

5. Zamenite filter za motorno ulje.

Напомена: Proverite da li zaptivka filtera za ulje dodiruje motor, a zatim okrenite filter za dodatnih $\frac{3}{4}$ okreta.

Servis motornog ulja (наставкак)

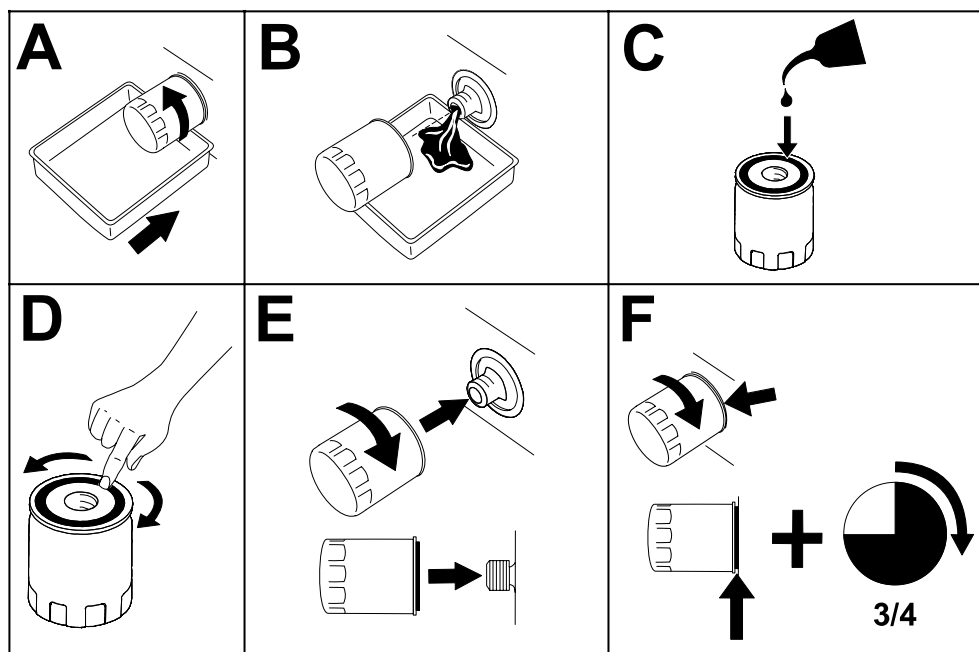

G027477s

6. Polako sipajte oko 80% specifikovanog ulja u cev za punjenje i polako dodajte dodatno ulje dok ne dođe do oznake Pun.

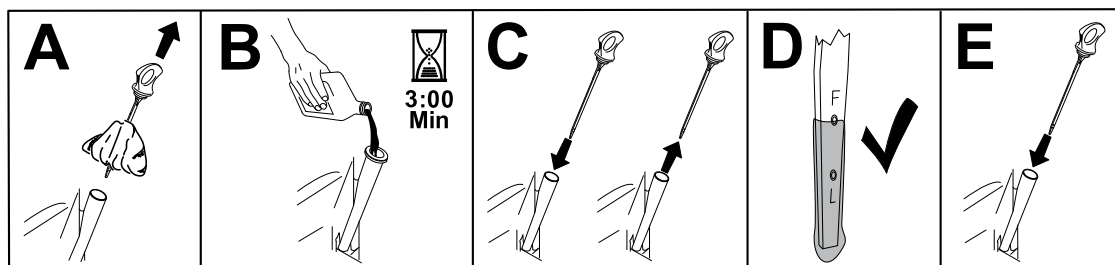

G365790s

7. Iskorišćeno ulje odložite u centar za reciklažu.

Servisiranje svećice

Proverite da li je vazdušni razmak između centralne i bočnih elektroda ispravan pre postavljanja svećice. Koristite ključ za svećice za uklanjanje i postavljanje svećice i alat za razdvajanje ili merni list za proveru i podešavanje vazdušnog razmaka. Postavite novu svećicu ako je potrebno.

Tip: Champion® XC12YC

Vazdušni razmak: 0,76 mm

Uklanjanje svećice

1. Parkirajte mašinu na ravnoj površini, deaktivirajte prekidač za kontrolu sečiva i pomerite ručice za kontrolu kretanja prema spolja u položaj PARKIRANJA.
2. Pre nego što napustite položaj operatera, isključite motor, uklonite ključ i sačekajte da se svi pokretni delovi zaustave.

Servisiranje svećice (наставкак)

3. Očistite područje oko dna utikača kako biste sprečili ulazak prljavštine i ostataka u motor.
4. Uklonite svećicu.

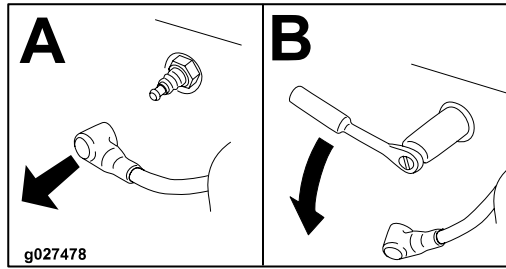

Provera svećice

ВАЖНЕ ИНФОРМАЦИЈЕ

Nemojte čistiti svećicu(e). Uvek zamenite svećicu(e) ako ima crni premaz, istrošene elektrode, uljni film ili pukotine.

Ako vidite svetlobraon ili sivu boju na izolatoru, motor radi pravilno. Crni premaz na izolatoru obično znači da je čistač vazduha prljav.

Podesite razmak na 0,75 mm.

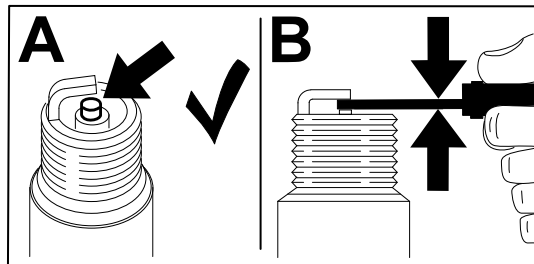

Servisiranje svećice (наставкак)

Postavljanje svećice

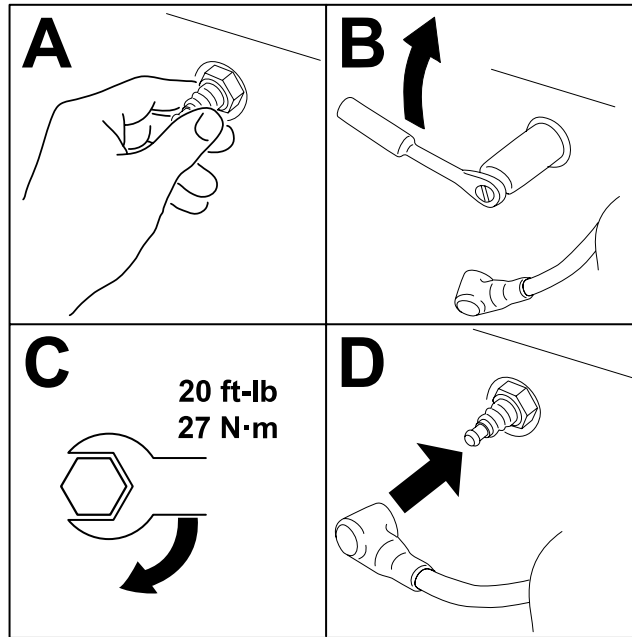

G455874

Čišćenje kućišta ventilatora



Kako bi se obezbedilo pravilno hlađenje, očistite mrežicu za travu, rashladna rebra i druge spoljašnje površine motora. Proverite da li su montirana rashladna kućišta. Zategnite zavrtnje kućišta ventilatora na **4,0 N·m**.

ВАЖНЕ ИНФОРМАЦИЈЕ

Rad motora sa začepljenom mrežicom za travu, prljavim ili začepljenim rashladnim rebrima i/ili uklonjenim rashladnim kućištima će dovesti do oštećenja motora zbog pregrevanja.

Održavanje goriva



ОПАСНОСТ



U određenim uslovima, gorivo je lako zapaljivo i vrlo eksplozivno. Požar ili eksplozija goriva može da izazove opekotine kod vas i drugih osoba i može oštetiti imovinu.

Pogledajte [Bezbednost goriva, page 4–2](#) za kompletnu listu mera opreza u vezi sa gorivom.

Zamena filtera za gorivo

1. Parkirajte mašinu na ravnoj površini, deaktivirajte prekidač za kontrolu sečiva i pomerite ručice za kontrolu kretanja prema spolja u položaj PARKIRANJA.
2. Pre nego što napustite položaj operatera, isključite motor, uklonite ključ i sačekajte da se svi pokretni delovi zaustave.
3. Postavite stezaljku na cevi za gorivo sa obe strane filtera za gorivo.
4. Zamenite filter.

Напомена: Postarajte se da strelica za smer protoka na zamenskom filteru pokazuje ka motoru.

ВАЖНЕ ИНФОРМАЦИЈЕ

Nikada ne postavljajte prljavi filter nakon njegovog uklanjanja iz voda za gorivo.

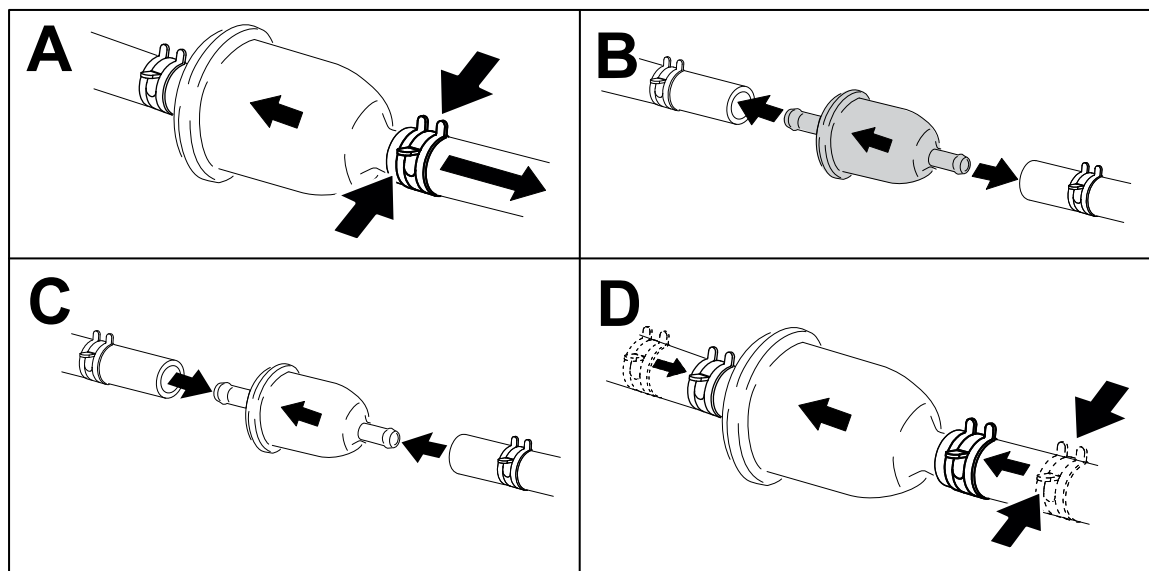

G453516

5. Uklonite stezaljke koje blokiraju protok goriva.

Održavanje električnog sistema

Bezbednost električnog sistema

- Pre popravljanja mašine odvojite kabl od negativnog terminala akumulatora.
- Akumulator puniti na otvorenom, dobro provetrenom prostoru, dalje od varnica i plamena. Pre priključivanja ili isključivanja akumulatora, iskopčajte punjač. Nosite zaštitnu odeću i koristite izolovane alate.

Servisiranje akumulatora

Uklanjanje akumulatora



УПОЗОРЕЊЕ



Može doći do kratkog spoja terminala akumulatora ili metalnih alata sa metalnim komponentama mašine i pojave varnica. Varnice mogu dovesti do eksplozije gasova iz akumulatora, a time i do telesne povrede.

- Pri uklanjanju ili postavljanju akumulatora, vodite računa da terminali akumulatora ne dodirnu metalne delove mašine.
- Vodite računa da ne dođe do kratkog spoja između terminala akumulatora i metalnih delova mašine.

1. Parkirajte mašinu na ravnoj površini, deaktivirajte prekidač za kontrolu sečiva i pomerite ručice za kontrolu kretanja prema spolja u položaj PARKIRANJA.
2. Pre nego što napustite položaj operatera, isključite motor, uklonite ključ i sačekajte da se svi pokretni delovi zaustave.
3. Odvojite negativni (crni) kabl za uzemljenje od stuba akumulatora.

Напомена: Zadržite sve zavrtnje za pričvršćivanje.



УПОЗОРЕЊЕ



Pogrešno uklanjanje kabla iz akumulatora moglo bi da ošteti mašinu i kablove, stvarajući varnice. Varnice mogu dovesti do eksplozije gasova iz akumulatora, a time i do telesne povrede.

- Uvek odspojite negativni (crni) kabl akumulatora pre nego što odspojite pozitivni (crveni) kabl.
- Uvek spojite pozitivni (crveni) kabl akumulatora pre nego što spojite negativni (crni) kabl.

4. Skinite gumeni poklopac sa pozitivnog (crvenog) kabla.

Servisiranje akumulatora (наставак)

5. Odvojite pozitivni (crveni) kabl od stuba akumulatora (+).

Напомена: Zadržite sve zavrtnje za pričvršćivanje.

6. Uklonite držač akumulatora, a zatim podignite akumulator iz ležišta.

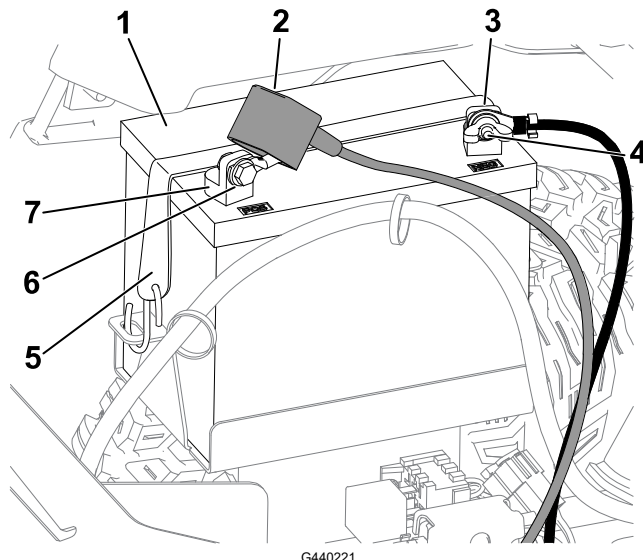

- | | |
|--|----------------------------------|
| ① Akumulator | ⑤ Držač akumulatora |
| ② Prikjučna kapica terminala | ⑥ Zavrtnaj, podloška i navrtka |
| ③ Negativni stub (-) akumulatora | ⑦ Pozitivni stub (+) akumulatora |
| ④ Navrtka sa krilcima, podloška i zavrtnaj | |

Punjenje akumulatora



УПОЗОРЕЊЕ



Punjenje akumulatora proizvodi gasove koji mogu da eksplodiraju.

Nemojte nikada pušiti u blizini akumulatora i držite ga dalje od varnica i plamena.

ВАЖНЕ ИНФОРМАЦИЈЕ

Uvek držite akumulator potpuno napunjenim. To je naročito važno da bi se sprečilo oštećenje akumulatora kada je temperatura ispod 0 °C.

1. Uklonite akumulator iz mašine.
2. Akumulator punite u skladu sa uputstvom proizvođača akumulatora.

Servisiranje akumulatora (наставкак)

ВАЖНЕ ИНФОРМАЦИЈЕ

Nemojte da prepunite akumulator; u suprotnom možete da ga oštetite.

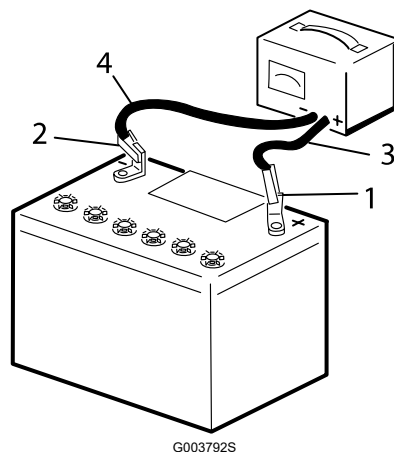

- ① Pozitivni stubić akumulatora
- ② Negativni stubić akumulatora
- ③ Crveni (+) vod punjača
- ④ Crni (-) vod punjača

3. Kada je akumulator potpuno napunjen, isključite punjač iz električne utičnice (ako postoji), a zatim odvojite vodove punjača iz stubova akumulatora.

Čišćenje akumulatora

Напомена: Održavajte terminale i celo kućište akumulatora čistim jer se prljav akumulator sporo prazni.

1. Parkirajte mašinu na ravnoj površini, deaktivirajte prekidač za kontrolu sečiva i pomerite ručice za kontrolu kretanja prema spolja u položaj PARKIRANJA.
2. Pre nego što napustite položaj operatera, isključite motor i sačekajte da se svi pokretni delovi zaustave.
3. Uklonite akumulator iz mašine.
4. Očistite celo kućište akumulatora rastvorom sode bikarbone i vode.
5. Isperite akumulator čistom vodom.
6. Premažite stubove akumulatora i konektore kabla mašću Grafo 112X (skin-over) ili vazelinom kako biste sprečili koroziju.
7. Instalirajte akumulator.

Servisiranje akumulatora (наставак)

Postavljanje akumulatora

1. Postavite akumulator u ležište.
2. Pomoću prethodno uklonjenih zavrtnjeva za pričvršćivanje, postavite pozitivni (crveni) kabl akumulatora na pozitivni (+) terminal akumulatora.
3. Pomoću prethodno uklonjenih zavrtnjeva za pričvršćivanje, postavite negativni kabl akumulatora na negativni (-) terminal akumulatora.
4. Gurnite crvenu priključnu kapicu terminala na pozitivni (crveni) stub akumulatora.
5. Pričvrstite akumulator pomoću držača.

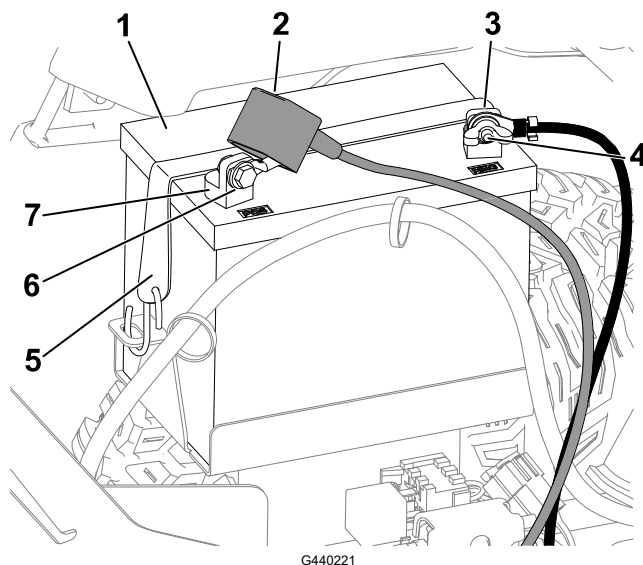

- | | |
|---|----------------------------------|
| ① Akumulator | ⑤ Držać akumulatora |
| ② Priključna kapica terminala | ⑥ Zavrtnanj, podloška i navrtka |
| ③ Negativni stub (-) akumulatora | ⑦ Pozitivni stub (+) akumulatora |
| ④ Navrtka sa krilcima, podloška i zavrtnanj | |

Pokretanje mašine pomoću spojnog kabla



УПОЗОРЕЊЕ



Pokretanje akumulatora pomoću kabla startera proizvodi gasove koji mogu da eksplodiraju.

Nemojte pušiti u blizini akumulatora i držite ga podalje od varnica i plamena.



ОПАСНОСТ



Ako je slab akumulator ispucao ili zamrznut ili ima nizak nivo elektrolita ili otvorenu ćeliju akumulatora/ćeliju sa kratkim spojem, a pokrećete ga pomoću spojnog kabla, može nastati eksplozija koja može izazvati tešku telesnu povredu.

Nemojte pokretati slab akumulator pomoću spojnog kabla ako postoje navedeni uslovi.

1. Pre pokretanja mašine pomoću spojnog kabla proverite i očistite koroziju sa terminala akumulatora. Proverite da su priključci dobro pričvršćeni.



ПАЖЊА



Korozija ili labavi priključci mogu da dovedu do neželjenog skoka napona u bilo kom trenutku tokom postupka pokretanja pomoću spojnog kabla.

Nemojte pokušavati da pokrenete mašinu pomoću spojnog kabla ako su terminali akumulatora labavi ili korodirani, jer se može oštetiti motor.

2. Proverite da je akumulator koji obezbeđuje napajanje dobar i potpuno napunjen olovni akumulator sa 12,6 V ili više.

Напомена: Koristite spojne kablove odgovarajuće veličine i kratkih dužina kako bi se smanjio pad napona između sistema. Proverite da su kablovi obeleženi bojama ili oznakama koje ukazuju na odgovarajući polaritet.



УПОЗОРЕЊЕ



Akumulatori sadrže kiselinu i proizvode eksplozivne gasove.

- U svakom trenutku štitite oči i lice od akumulatora.
- Nemojte se naginjati nad akumulatore.

Напомена: Proverite da su kapice za ventilacione otvore dobro pričvršćene i ravne. Ako je dostupna, stavite vlažnu krpu preko kapica za ventilacione otvore na oba akumulatora. Takođe pazite da se mašine ne dodiruju i da su oba električna sistema isključena i istog nazivnog napona sistema. Ova uputstva su samo za sisteme sa uzemljenjem na negativnom kablju.

Pokretanje mašine pomoću spojnog kabla (наставка)

3. Spojite pozitivni (+) kabl sa pozitivnim (+) terminalom ispražnjenog akumulatora koji je žicom povezan za starter ili solenoid kako je prikazano:

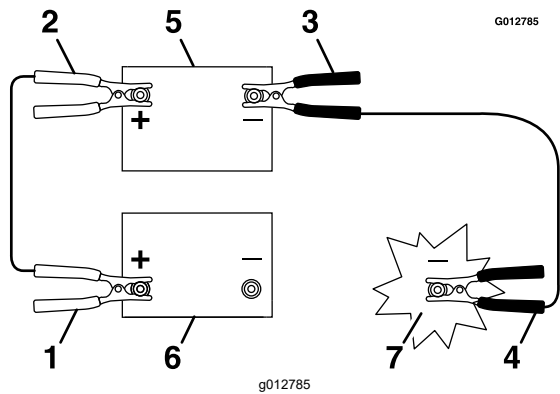

- ① Pozitivni (+) kabl na ispražnjenom akumulatoru
- ② Pozitivni (+) kabl na akumulatoru koji obezbeđuje napajanje
- ③ Negativni (-) kabl na akumulatoru koji obezbeđuje napajanje
- ④ Negativni (-) kabl na bloku motora
- ⑤ Akumulator koji obezbeđuje napajanje
- ⑥ Ispražnjeni akumulator
- ⑦ Blok motora

4. Povežite drugi kraj pozitivnog (+) kabla startera na pozitivan priključak na akumulatoru na drugoj mašini.
5. Povežite na kraj negativnog (-) kabla startera na negativan priključak na akumulatoru na drugoj mašini.
6. Povežite drugi kraj negativnog (-) kabla startera na tačku uzemljenja, kao što je nelakirani zavrtanj ili član šasije.
7. Pokrenite motor u drugoj mašini. Neka radi nekoliko minuta, a zatim pokrenite vaš motor.
8. Uklonite kablove obrnutim redosledom u odnosu na povezivanje.
9. Skinite poklopac sa spojnog stuba.

Servisiranje osigurača

Električni sistem je zaštićen osiguračima. Ne zahteva održavanje; međutim, ako osigurač pregori, proverite ispravnost odnosno kratak spoj komponente / strujnog kola.

1. Parkirajte mašinu na ravnoj površini, deaktivirajte prekidač za kontrolu sečiva i pomerite ručice za kontrolu kretanja prema spolja u položaj PARKIRANJA.
2. Pre nego što napustite položaj operatera, isključite motor, uklonite ključ i sačekajte da se svi pokretni delovi zaustave.
3. Zamenite pregoreli osigurač novim.

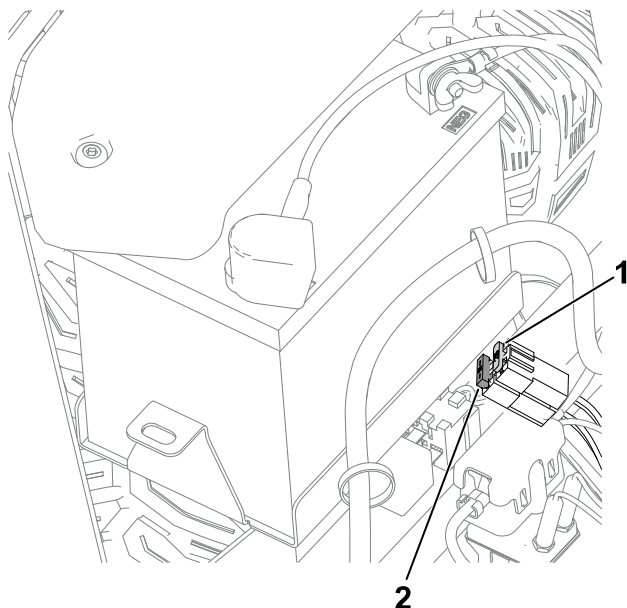

- ① Strujno kolo punjenja (15 A)
- ② Glavni (25 A)

G440132

Održavanje pogonskog sistema

Provera pritiska u pneumaticima

Održavajte pritisak vazduha u prednjim i zadnjim pneumaticima u skladu sa specifikacijama. Neujednačen pritisak u pneumaticima može dovesti do neravnomernog košenja. Za najtačnije očitavanje pritiska, proveravajte pritisak na telu ventila kada su pneumatici hladni.

1. Naduvajte pneumatike prednjeg točka do 1,03 bara (15 psi) ili do pritiska naznačenog na bočnom zidu, koji god da je niži.
2. Naduvajte pneumatike zadnjeg pogonskog točka do 90 kPa (13 psi).

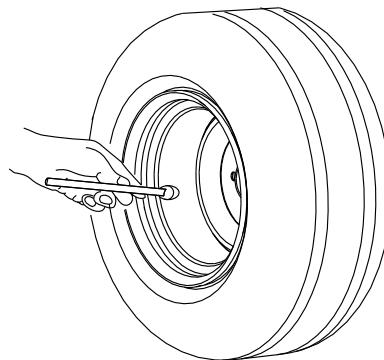

G441539

Provera navrtki točka



Proverite i pritegnite navrtke točkova momentom od **108 N·m**.

Podešavanje razmaka točkova

Kada vozite mašinu punom brzinom napred preko ravne, horizontalne površine, ako mašina vuče u jednu stranu, podesite razmak točkova.

Ako mašina vuče ulevo, namestite desnu ručicu za kontrolu kretanja; ako mašina vuče udesno, namestite levu ručicu za kontrolu kretanja.

Напомена: Razmak točkova možete da podesite samo za vožnju napred.

1. Parkirajte mašinu na ravnoj površini, deaktivirajte prekidač za kontrolu sečiva i pomerite ručice za kontrolu kretanja prema spolja u položaj **PARKIRANJA**.
2. Pre nego što napustite položaj operatera, isključite motor, uklonite ključ i sačekajte da se svi pokretni delovi zaustave.
3. Locirajte zavrtnj za podešavanje razmaka točkova u blizini ručice za kontrolu kretanja na konkretnoj strani koju treba podesiti.

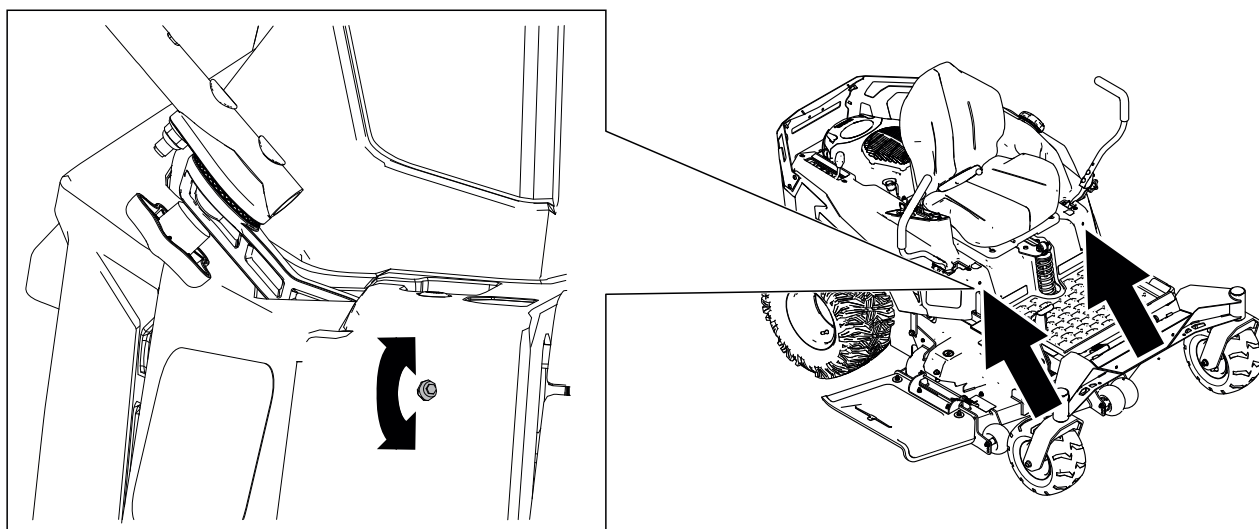

G453528

4. Okrenite zavrtnj da smanjite brzinu za taj konkretni točak.

Напомена: Malo okrenite zavrtnj da izvršite manja podešavanja.

5. Pokrenite mašinu i vozite napred po ravnoj, horizontalnoj površini sa ručicama za kontrolu kretanja do kraja napred kako biste proverili da li se mašina kreće pravo. Po potrebi ponovite postupak.

Održavanje kaiša

Pregled kaiševa

1. Parkirajte mašinu na ravnoj površini, deaktivirajte prekidač za kontrolu sečiva i pomerite ručice za kontrolu kretanja prema spolja u položaj PARKIRANJA.
2. Pre nego što napustite položaj operatera, isključite motor i sačekajte da se svi pokretni delovi zaustave.
3. Postavite visinu košenja na najniži položaj košenja.
4. Pregledajte kaiš na habanje. Zamenite kaiš ako je pohaban.

Znakovi pohabanog kaiša uključuju škripanje dok se kaiš okreće; klizanje sečiva tokom košenja trave; i izlizane ivice, tragove gorenja i pukotine na kaišu.

Zamena kaiša kosilice

Znakovi pohabanog kaiša uključuju škripanje dok se kaiš okreće, klizanje sečiva tokom košenja trave i izlizane ivice, tragove gorenja i pukotine na kaišu. Zamenite kaiš kosilice ako je evidentno neko od ovih stanja.

1. Parkirajte mašinu na ravnoj površini, deaktivirajte prekidač za kontrolu sečiva i pomerite ručice za kontrolu kretanja prema spolja u položaj PARKIRANJA.
2. Pre nego što napustite položaj operatera, isključite motor, uklonite ključ i sačekajte da se svi pokretni delovi zaustave.
3. Postavite visinu košenja na najniži položaj košenja.
4. Oslobodite kućište kosilice.
5. Uklonite poklopce remenice.

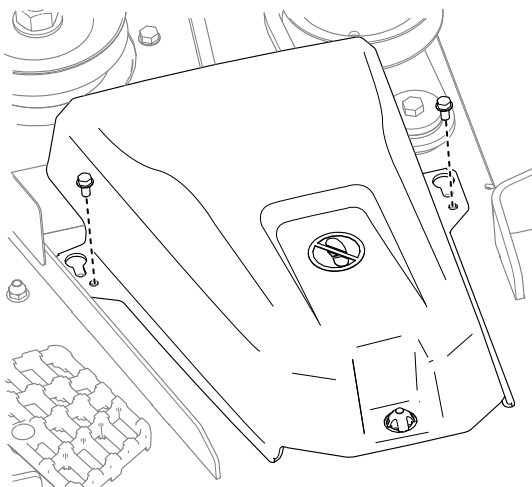

6. Otpustite navrtku koja pričvršćuje žičanu strukturu na remenicu prenosnika.

Zamena kaiša kosilice (наставкак)

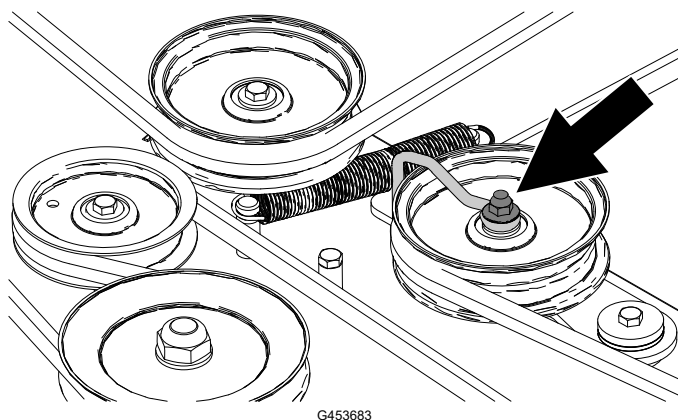

7. Pomoću alata za uklanjanje opruge (Toro deo br. 92-5771), uklonite oprugu prenosnika sa kuke kućišta kako biste uklonili zategnutost na remenici prenosnika.



УПОЗОРЕЊЕ



Opruga je napeta kada se postavlja i može da izazove telesnu povredu.
Budite oprezni kada uklanjate kaiš.

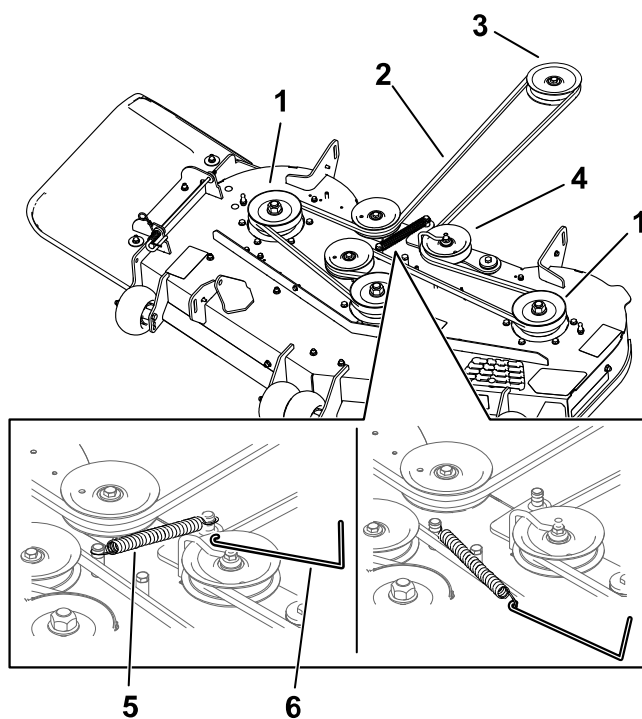

- ① Remenica kućišta
- ② Kaiš kosilice
- ③ Remenica motora
- ④ Remenica prenosnika
- ⑤ Opruga
- ⑥ Alat za uklanjanje opruge

8. Skinite kaiš sa remenica.
9. Provucite novi kaiš oko remenice motora i remenica kosilice.
10. Pomoću alata za uklanjanje opruge postavite oprugu prenosnika preko kuke kućišta i zategnite remenicu prenosnika i kaiš kosilice.

Zamena kaiša kosilice (наставкак)

11. Postavite žičanu strukturu uz sponu prenosnika kao što je prikazano i pritegnite navrtku.

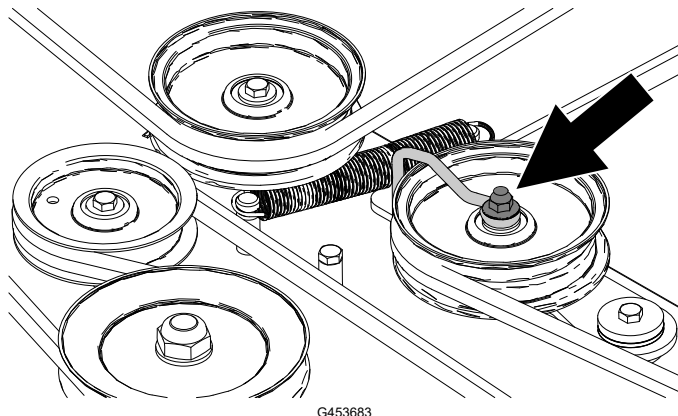

12. Postavite poklopce remenice.
13. Pritegnite zavrtnje za pregradu kućišta kosilice.

Održavanje kućišta kosilice

Bezbednost sečiva

- Periodično proveravajte da li su sečiva istrošena ili oštećena.
- Budite pažljivi prilikom provere sečiva. Sečiva umotajte ili nosite rukavice i budite pažljivi kada ih servisirate. Oštećena sečiva obavezno zamenite; nemojte ih nikada ispravljati ni variti.
- Na mašinama sa više sečiva, vodite računa jer rotiranje jednog sečiva može dovesti do rotiranja ostalih.
- Zamenite istrošena ili oštećena sečiva i zavrtnje zamenom čitavog kompleta, kako biste očuvali ravnotežu.

Servisiranje sečiva

Da biste obezbedili odličan kvalitet košenja, održavajte sečiva ostrim. Za praktično oštrenje i zamenu, imajte uvek pri ruci dodatna sečiva.

Sečiva zamenite ako njima udarite u tvrd predmet ili ako je sečivo van ravnoteže ili iskrivljeno.

Pre pregleda ili servisiranja sečiva

1. Parkirajte mašinu na ravnoj površini, deaktivirajte prekidač za kontrolu sečiva i pomerite ručice za kontrolu kretanja prema spolja u položaj PARKIRANJA.
2. Pre nego što napustite položaj operatera, isključite motor, uklonite ključ i sačekajte da se svi pokretni delovi zaustave.
3. Skinite kablove svećica sa svećica.

Servisiranje sečiva (наставак)

Provera da li su sečiva iskrivljena

Za ovaj postupak mašina mora biti na ravnoj površini.

1. Podignite kućište kosilice do najvišeg položaja za podešavanje visine košenja.
2. Noseći debelo postavljene rukavice ili drugu odgovarajuću zaštitu za šake, polako rotirajte sečivo do položaja koji vam omogućava da izmerite rastojanje između oštrice i ravne površine.

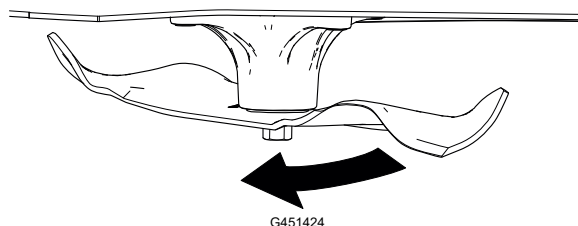

3. Merite od vrha sečiva do ravne površine.

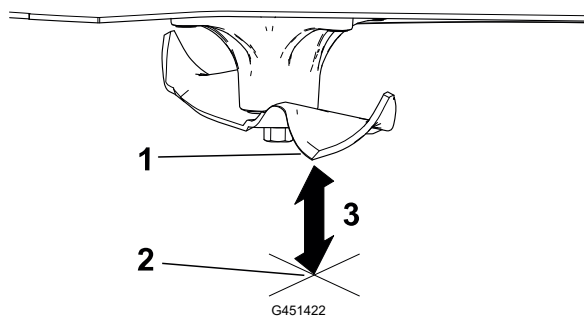

- ① Sečivo (u položaju za merenje)
- ② Ravna površina
- ③ Izmereno rastojanje između sečiva i površine (A)

4. Isto sečivo rotirajte za 180 stepeni, kako bi naspramna oštrica sada bila u istom položaju.

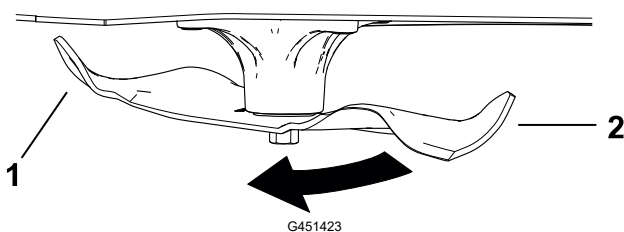

- ① Prethodno izmerena oštrica
- ② Naspramna oštrica

5. Merite od vrha sečiva do ravne površine.

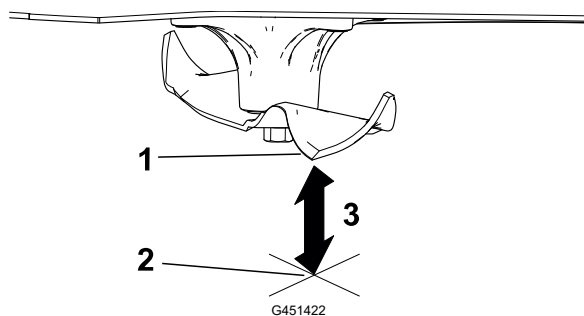

- ① Sečivo (u položaju za merenje)
- ② Ravna površina
- ③ Izmereno rastojanje između sečiva i površine (B)

Servisiranje sečiva (наставкак)

6. Ako je razlika u merenjima A i B veća od 3 mm, zamenite sečivo.

Напомена: Ako nakon zamene sečiva razlika i dalje prelazi 3 mm, vreteno sečiva je možda savijeno. Za servis se obratite ovlašćenom serviseru.

7. Ponovite ovaj postupak za svako sečivo.

Uklanjanje sečiva

1. Držite kraj sečiva pomoću krpe ili debelo postavljene rukavice.
2. Uklonite sečivo kao što je prikazano.

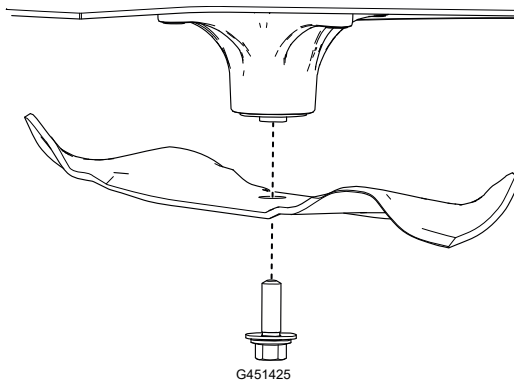

Oštrenje sečiva

1. Naoštrite oštricu turpijom na oba kraja sečiva. Obavezno održavajte originalni ugao ①.

Напомена: Uklonite istu količinu materijala sa obe oštrice kako bi sečivo zadržalo ravnotežu.

2. Proverite ravnotežu sečiva ① tako što ćete ga staviti na balanser sečiva ②.

Напомена: Ako sečivo ostane u horizontalnom položaju, sečivo je izbalansirano i može da se koristi.

Ako sečivo nije izbalansirano, skinite malo metala turpijanjem samo s kraja jedra.

3. Ponovite ovaj postupak dok sečivo ne bude izbalansirano.

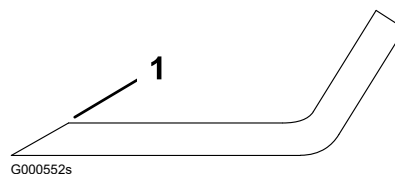

G000552s

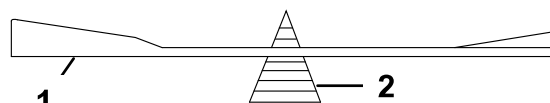

G000553s

Servisiranje sečiva (наставкак)

Montiranje sečiva



УПОЗОРЕЊЕ



Rukovanje mašinom nakon nepravilnog postavljanja sklopa sečiva i/ili ako ne koristite originalno Toro sečivo i hardver sečiva može da dovede do odbacivanja sečiva ili komponente sečiva ispod kućišta, što za rezultat može da ima ozbiljnu povredu ili smrt.

Uvek instalirajte originalna Toro sečiva i hardver sečiva u skladu sa uputstvima.

1. Postavite sečivo kao što je prikazano.

Напомена: Kako bi se obezbedilo pravilno košenje, zakrivljeni deo sečiva mora da pokazuje nagore prema unutrašnjosti kosilice.



2. Pritegnite zavrtanj sečiva na **136 do 149 N·m**.

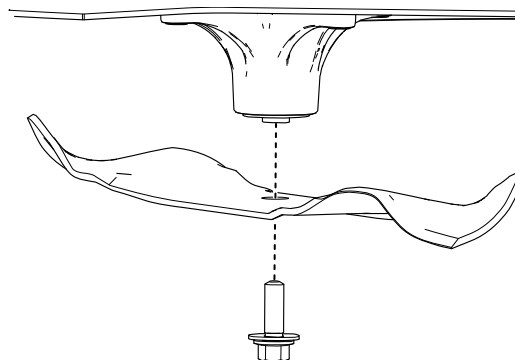

G451425

Nivelisanje kućišta kosilice

Uverite se da je ploča kućišta kosilice ravna svaki put kada postavljate kućište kosilice ili kada vidite neravnomerno košenje na svom travnjaku.

Priprema za nivelisanje kućišta kosilice

1. Parkirajte mašinu na ravnoj površini, deaktivirajte prekidač za kontrolu sečiva i pomerite ručice za kontrolu kretanja prema spolja u položaj PARKIRANJA.
2. Pre nego što napustite položaj operatera, isključite motor, uklonite ključ i sačekajte da se svi pokretni delovi zaustave.
3. Proverite da li su pneumatici napumpani u skladu sa odgovarajućim specifikacijama i da li su točkovi okrenuti pravo napred.
4. Proverite da na kućištu kosilice nema savijenih sečiva; uklonite i zamenite sva savijena sečiva.
5. Podignite kućište kosilice na visinu košenja od 76 mm.

Nivelisanje kućišta kosilice (наставкак)

Provera nivoa kućišta kosilice

1. Postavite sečiva uporedo.
2. Izmerite na lokacijama (A) i (B) od ravne površine do oštrica na vrhovima sečiva (1).

Razlika između merenja ne bi trebalo da bude više od 5 mm. Ako je razlika veća, podesite uporedni nivo.

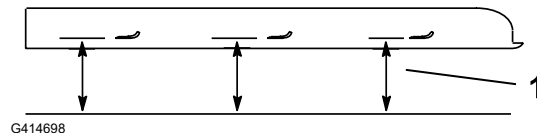
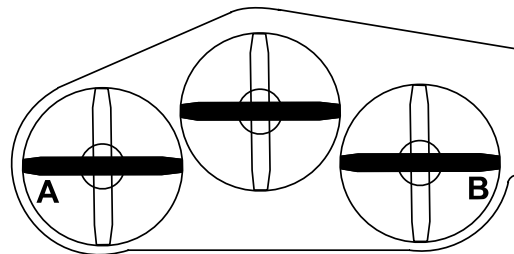

3. Postavite 1 sečivo od prednjeg do zadnjeg kraja.
4. Izmerite na lokacijama (A) i (B) od ravne površine do oštrica na vrhovima sečiva (1).

Prednji vrh sečiva trebalo bi da bude 1,6 do 7,9 mm niže od zadnjeg vrha sečiva. Ako merenje nije tačno, podesite nivo od prednjeg do zadnjeg kraja.

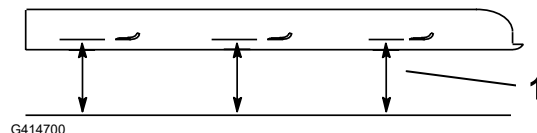
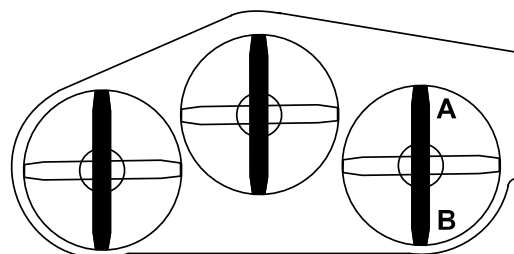

Nivelisanje kućišta kosilice

1. Postavite valjke protiv struganja na gornje otvore ili ih potpuno uklonite za ovaj postupak.
2. Postavite ručicu za podešavanje visine košenja u položaj za 76 mm.
3. Stavite 2 bloka (1), od kojih svaki ima debljinu od 6,6 cm, ispod svake strane prednje ivice kućišta.

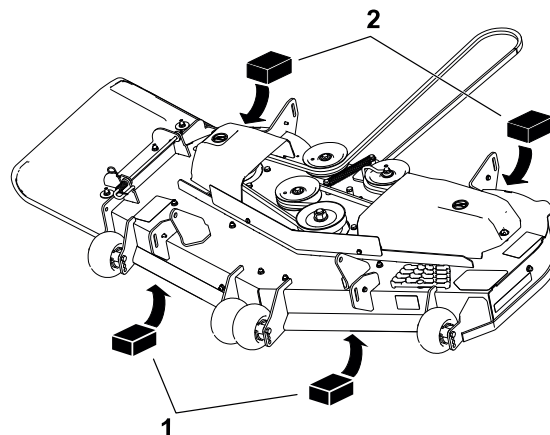

Nivelisanje kućišta kosilice (наставкак)

ВАЖНЕ ИНФОРМАЦИЈЕ

Nemojte da stavljate blokove ispod nosača valjaka protiv struganja.

4. Stavite 2 bloka ②, od kojih svaki ima debljinu od 7,3 cm, ispod svake strane zadnje ivice kućišta.
5. Otpustite donje pričvršćivače koji fiksiraju nosače na sva 4 ugla kućišta i proverite da li kućište kosilice dobro naleže na sva 4 bloka.
6. Uklonite prazan hod iz nosača kućišta i proverite da li je nožna poluga za podizanje kućišta pritisnuta do graničnika.
7. Pritegnite sve pričvršćivače.
8. Proverite da li blokovi čvrsto stoje ispod ivice kućišta i da li su svi zavrtnji za pričvršćivanje pritegnuti.
9. Proverite nivelacije od jedne do druge strane i od napred do nazad; ponavljajte proceduru dok merenja ne budu tačna.

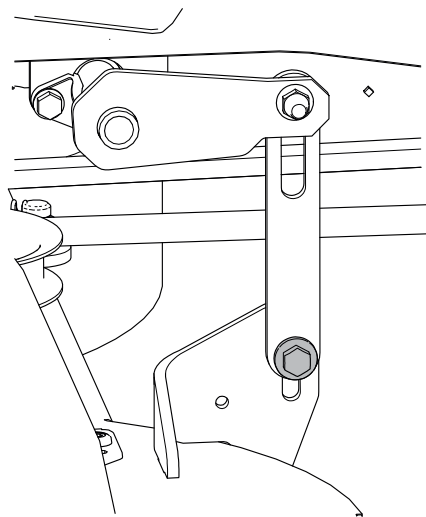

G456118

Uklanjanje kućišta kosilice

1. Parkirajte mašinu na ravnoj površini, deaktivirajte prekidač za kontrolu sečiva i pomerite ručice za kontrolu kretanja prema spolja u položaj PARKIRANJA.
2. Pre nego što napustite položaj operatera, isključite motor, uklonite ključ i sačekajte da se svi pokretni delovi zaustave.
3. Spustite ručicu za podešavanje visine košenja u najniži položaj.
4. Oslobodite kućište kosilice.
5. Uklonite rascepku i podlošku sa prednje potporne šipke ① i uklonite šipku sa nosača kućišta ②.

Напомена: Zadržite sve delove za buduću montažu.

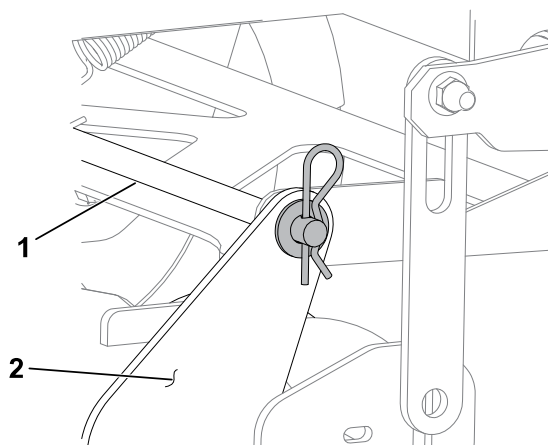

G453722

Uklanjanje kućišta kosilice (наставка)

6. Uklonite gornje pričvršćivače koji fiksiraju nosače na sva 4 kraka za podizanje.
7. Gurnite kućište kosilice unazad kako biste uklonili kaiš kosilice sa remenice motora.
8. Izvucite kućište kosilice ispod mašine.

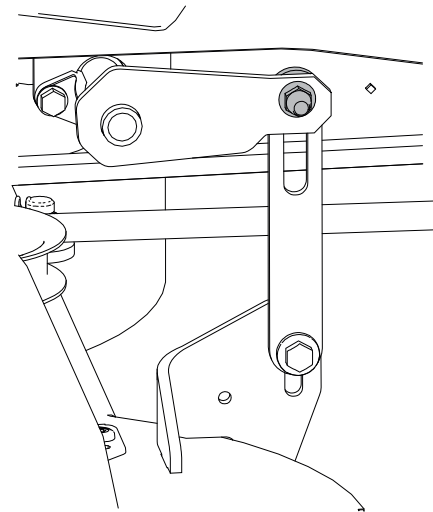

G453704

Montaža kućišta kosilice

1. Parkirajte mašinu na ravnoj površini, deaktivirajte prekidač za kontrolu sečiva i pomerite ručice za kontrolu kretanja prema spolja u položaj PARKIRANJA.
2. Pre nego što napustite položaj operatera, isključite motor, uklonite ključ i sačekajte da se svi pokretni delovi zaustave.
3. Gurnite kućište kosilice ispod mašine.
4. Spustite ručicu za podešavanje visine košenja u najniži položaj.
5. Postavite sponne za podizanje na krake za podizanje kućišta pomoću prethodno uklonjenih pričvršćivača.

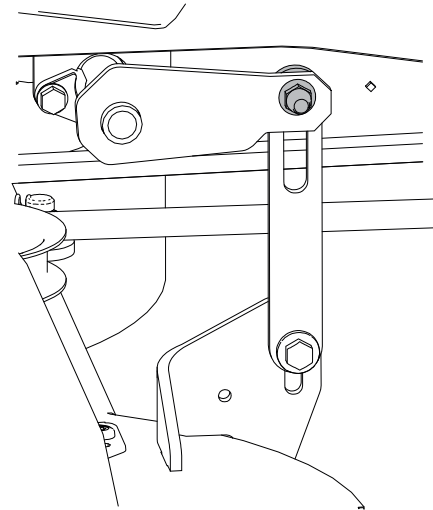

G453704

Montaža kućišta kosilice (наставкак)

6. Postavite prednju potpornu šipku ① na nosač kućišta ② pomoću rascepke i podloške.
7. Postavite kaiš kosilice na remenicu motora.
8. Pritegnite zavrtnje za pregradu kućišta kosilice.

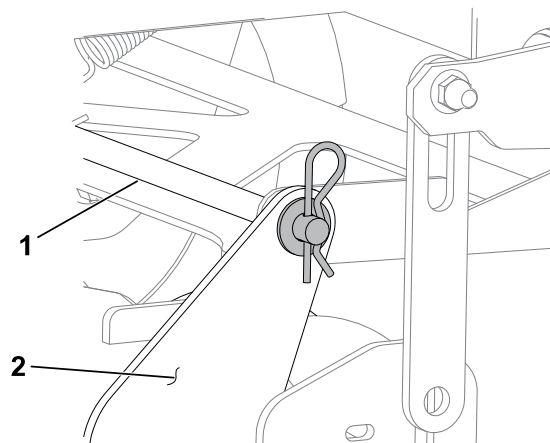

G453722

Zamena usmerivača za travu



ОПАСНОСТ



Nepokriveni otvor za pražnjenje omogućava odbacivanje predmeta ka vama ili posmatračima. Takođe, može doći do kontakta sa sečivom. Odbačeni predmeti ili kontakt sa sečivom dovešće do teške povrede ili smrtnog ishoda.

Nemojte da rukujete kosilicom sa podignutim, uklonjenim ili izmenjenim usmerivačem za pražnjenje, osim ako je postavljen sistem za prikupljanje trave ili komplet za malč koji pravilno radi.

1. Parkirajte mašinu na ravnoj površini, deaktivirajte prekidač za kontrolu sečiva i pomerite ručice za kontrolu kretanja prema spolja u položaj PARKIRANJA.
2. Pre nego što napustite položaj operatera, isključite motor, uklonite ključ i sačekajte da se svi pokretni delovi zaustave.
3. Otkočite oprugu iz ureza na nosaču usmerivača i izvucite šipku iz zavarenih nosača kućišta, opruge i usmerivača za pražnjenje.

Zamena usmerivača za travu (наставкак)

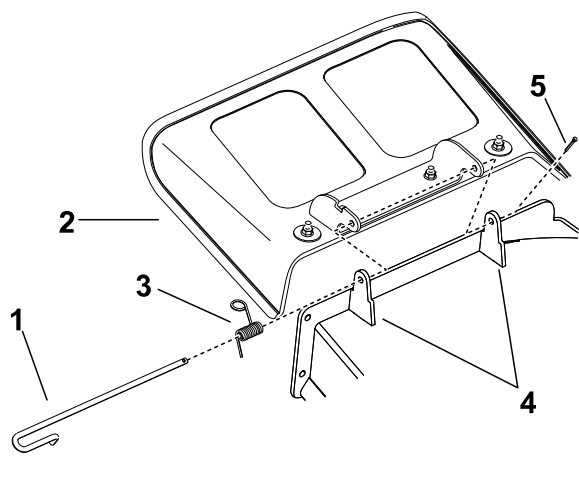

- ① Šipka
- ② Usmerivač za travu
- ③ Opruga
- ④ Nosači kućišta
- ⑤ Opružni osigurač
- ⑥ Opruga montirana preko šipke

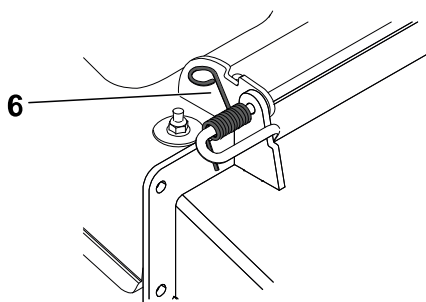

G456086

4. Uklonite oštećeni ili pohabani usmerivač za travu.
5. Postavite novi usmerivač za pražnjenje tako da krajevi nosača budu između zavarenih nosača na kućištu, kao što je prikazano.

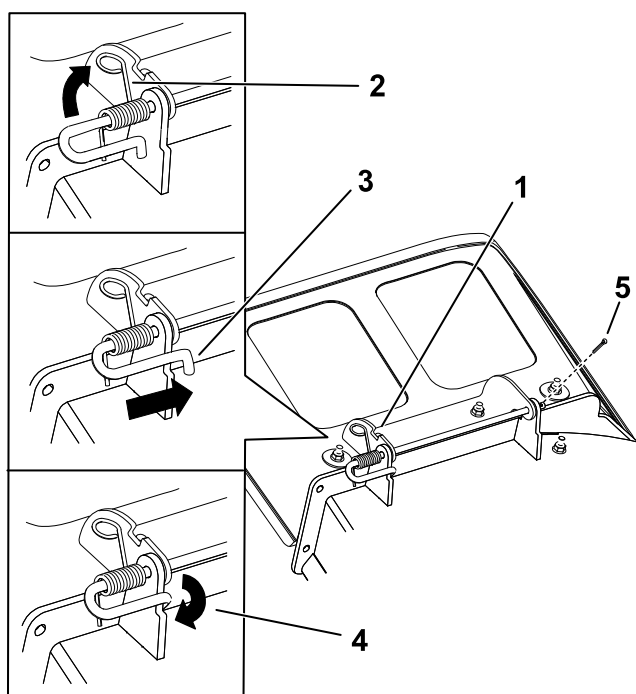

- ① Montiran sklop šipke i opruge
- ② Kraj opruge u obliku omče postavljen u urez na nosaču usmerivača
- ③ Šipka, kratak kraj, pomerena iza nosača kosilice
- ④ Kratak kraj, zadržan nosačem kosilice
- ⑤ Opružni osigurač

G456085

Zamena usmerivača za travu (наставак)

6. Pričvrstite sklop šipke i opruge uvrćući ga tako da kratak kraj šipke bude iza prednjeg nosača zavarenog za kućište.
7. Postavite opružni osigurač u kraj šipke.

ВАЖНЕ ИНФОРМАЦИЈЕ

Usmerivač za travu mora biti sa oprugom u donjem položaju. Podignite usmerivač nagore kako biste proverili da li je uglavljen u donji položaj.

Čišćenje

Odlaganje otpada

Motorno ulje, akumulatori, hidraulična tečnost i rashladno sredstvo za motor su materije koje zagađuju životnu sredinu. Odlazite ih u skladu sa državnim i lokalnim propisima.



Bezbednost prilikom skladištenja

- Parkirajte mašinu na ravnoj površini, deaktivirajte pogone, aktivirajte parkirnu kočnicu, ugasite motor, izvadite ključ, a zatim sačekajte da se svi pokretni delovi zaustave pre nego što napustite položaj operatera.
- Pre servisiranja, podešavanja, punjenja goriva, čišćenja ili odlaganja mašine, sačekajte da se ohladi.
- Očistite travu i otpatke iz jedinice za sečenje, izduvnog lonca, pogona, sakupljača trave i motornog prostora kako biste sprečili požar.
- Očistite prosuto ulje i gorivo i uklonite ostatke natopljene gorivom.
- Nemojte skladištiti mašinu ni kanister sa gorivom na mestu na kom postoji otvoreni plamen, varnica ili pomoćni plamenik, kao na kotlu za grejanje vode ili drugim aparatima.

Priprema mašine za skladištenje duže od 30 dana

1. Parkirajte mašinu na ravnoj površini, deaktivirajte prekidač za kontrolu sečiva i pomerite ručice za kontrolu kretanja prema spolja u položaj PARKIRANJA.
2. Pre nego što napustite položaj operatera, isključite motor, uklonite ključ i sačekajte da se svi pokretni delovi zaustave.
3. Očistite mašinu.

ВАЖНЕ ИНФОРМАЦИЈЕ

Mašinu možete oprati blagim deterdžentom i vodom. Nemojte prati mašinu pod pritiskom. Nemojte koristiti previše vode, naročito u blizini sistema pogona i motora. Pranje pod pritiskom može da nanese prljavštinu i vodu u kritične delove, kao što su ležajevi vretena i električni prekidači.

- A. Uklonite pokošenu travu, prljavštinu i nečistoće sa spoljašnjih delova čitave mašine, naročito motora.
 - B. Sastružite nakupljenu travu i prljavštinu sa donje strane kosilice, a zatim operite mašinu baštenskim crevom.
 - C. Nakon pranja, pustite da mašina radi sa aktiviranim prekidačem za kontrolu sečiva (PTO) i motorom u velikoj brzini praznog hoda 2 do 5 minuta.
4. Proverite rad parkirne kočnice.
 5. Podmažite mašinu.

6. Proverite pritisak u pneumaticima.
7. Napunite akumulator.
8. Proverite stanje sečiva.
9. Pripremite sistem za gorivo.
 - A. U gorivo u rezervoaru dodajte stabilizator/regenerator goriva na bazi nafte. **Nemojte koristiti stabilizator na bazi alkohola (etanola ili metanola).**
 - B. Pustite motor da radi 5 minuta kako bi se gorivo sa aditivima distribuiralo kroz ceo sistem za gorivo.
 - C. Isključite motor, sačekajte da se ohladi i ispraznite rezervoar za gorivo pomoću pumpe – tipa sifona ili koristite motor dok se ne isključi.
 - D. Pravilno odložite gorivo. Reciklirajte u skladu sa lokalnim propisima.

ВАЖНЕ ИНФОРМАЦИЈЕ

Ne skladištite gorivo koje sadrži stabilizator/regenerator duže od vremena koje preporučuje proizvođač stabilizatora goriva.

10. Pripremite motor.
 - A. Servisirajte čistač vazduha.
 - B. Zamenite ulje u motoru.
 - C. Uklonite svećice i sipajte 30 ml (2 kašike) motornog ulja u otvore za svećice.
 - D. Stavite krpu preko otvora za svećicu kako biste upili prskanje ulja, a zatim pokrenite motor da biste distribuirali ulje unutar cilindra.
 - E. Postavite svećice, ali nemojte postavljati kablove.
11. Uklonite akumulator ili odvojite negativni (-) kabl akumulatora.

Напомена: Odložite akumulator na hladno, suvo mesto, gde neće biti izložen ekstremnim temperaturama niti vodi. Održavajte akumulator potpuno napunjenim, naročito na temperaturama ispod 0 °C.
12. Proverite i pritegnite sve zavrtnje za pričvršćivanje. Popravite ili zamenite sve pohabane, oštećene ili nedostajuće delove.
13. Ofarbajte sve površine koje su izgrebane ili na kojima je metal ogoljen bojom koju možete nabaviti kod ovlašćenog servisera.
14. Mašinu skladištite u čistoj, suvoj garaži ili skladištu. Pokrijte mašinu da biste je zaštitili i održavali čistom.

Skladištenje akumulatora

Напомена: Pratite savete u nastavku za pravilno odlaganje baterije.

- Ako skladištite mašinu na period duži od 30 dana, uklonite akumulator i napunite ga u potpunosti.
- Čuvajte ga ili na polici ili na mašini.
- Ostavite kablove nepovezane, ako ih skladištite na mašini.
- Skladištite akumulator u hladnoj prostoriji da biste izbegli brzo pogoršanje napunjenosti akumulatora.
- Da biste sprečili smrzavanje akumulatora, pobrinite se da bude potpuno napunjen.
- Specifična težina potpuno napunjenog akumulatora iznosi od 1,265 do 1,299.

Saveti za skladištenje akumulatora

Ako akumulator skladištite van mašine, uradite sledeće:

- Akumulator skladištite u hladnoj, suvoj prostoriji u uspravnom položaju.
- Akumulatore nemojte slagati direktno jedan na drugi, osim ako nisu u kutijama.
- Nemojte slagati više od 3 akumulatora (samo 2 ako je tip akumulatora komercijalni).
- Akumulator sa elektrolitom testirajte svakih 4 do 6 meseci i po potrebi ga napunite.
- Akumulator uvek testirajte i napunite pre postavljanja.



Rezervoar za gorivo pokazuje znakove propadanja ili mašina često pokazuje znakove da je bez goriva.

Могући узрок	Корективна мера
Papirni element čistača vazduha je začepljen.	Očistite papirni element.

Motor se pregreva.

Могући узрок	Корективна мера
Opterećenje motora je prekomerno.	Smanjite brzinu kretanja.
Nivo ulja u kućištu motora je nizak.	Dodajte ulje u kućište motora.
Rashladna rebra i vazdušni prolazi ispod kućišta ventilatora motora su začepljeni.	Uklonite prepreku iz rashladnih rebara i vazdušnih prolaza.
Čistač vazduha je prljav.	Očistite ili zamenite element čistača vazduha.
Priljavština, voda ili ustajalo gorivo je u sistemu goriva.	Obratite se ovlašćenom serviseru.

Starter se ne pokreće.

Могући узрок	Корективна мера
Prekidač za kontrolu sečiva je aktiviran.	Deaktivirajte prekidač za kontrolu sečiva.
Ručice za kontrolu kretanja nisu u položaju PARKIRANJA.	Pomerite ručice za kontrolu kretanja prema spolja u položaj PARKIRANJA.
Akumulator je prazan.	Napunite akumulator.
Električni priključci su korodirali ili labavi.	Proverite da li električni priključci imaju dobar kontakt.
Osigurač je pregoreo.	Zamenite osigurač.
Oštećen je relej ili prekidač.	Obratite se ovlašćenom serviseru.

Motor se ne pokreće, teško se pokreće ili ne radi.

Могући узрок	Корективна мера
Rezervoar za gorivo je prazan.	Napunite rezervoar za gorivo.
Čok (ako postoji) nije uključen.	Pomerite ručicu čoka u položaj ON (Uključeno).
Čistač vazduha je prljav.	Očistite ili zamenite element čistača vazduha.
Kabl(ovi) svećice je labav ili odvojen.	Postavite kabl(ove) na svećicu.
Svećica(e) je udubljena, zaprljana ili je razmak neodgovarajući.	Postavite novu svećicu(e) sa odgovarajućim razmakom.
U filteru za gorivo ima prljavštine.	Zamenite filter za gorivo.
Prljavština, voda ili ustajalo gorivo je u sistemu goriva.	Obratite se ovlašćenom serviseru.
U rezervoaru za gorivo se nalazi pogrešno gorivo.	Ispraznite rezervoar i zamenite gorivo odgovarajućom vrstom.
Nivo ulja u kućištu motora je nizak.	Dodajte ulje u kućište motora.

Motor gubi snagu.

Могући узрок	Корективна мера
Opterećenje motora je prekomerno.	Smanjite brzinu kretanja.
Čistač vazduha je prljav.	Očistite element čistača vazduha.
Nivo ulja u kućištu motora je nizak.	Dodajte ulje u kućište motora.
Rashladna rebra i vazdušni prolazi ispod kućišta ventilatora motora su začepljeni.	Uklonite prepreku iz rashladnih rebara i vazdušnih prolaza.
Svećica(e) je udubljena, zaprljana ili je razmak neodgovarajući.	Postavite novu svećicu(e) sa odgovarajućim razmakom.
Otvor rezervoara za gorivo je blokiran.	Obratite se ovlašćenom serviseru.
U filteru za gorivo ima prljavštine.	Zamenite filter za gorivo.
Prljavština, voda ili ustajalo gorivo je u sistemu goriva.	Obratite se ovlašćenom serviseru.
U rezervoaru za gorivo se nalazi pogrešno gorivo.	Obratite se ovlašćenom serviseru.

Mašina neće da se kreće.

Могући узрок	Корективна мера
Ventili za premošćavanje su otvoreni.	Zatvorite ventile za vuču.
Kaiševi za vuču su pohabani, labavi ili pokidani.	Obratite se ovlašćenom serviseru.
Kaiševi za vuču su van remenica.	Obratite se ovlašćenom serviseru.
Prenos nije uspeo.	Obratite se ovlašćenom serviseru.

Mašina neuobičajeno vibrira.

Могући узрок	Корективна мера
Sečivo(a) za košenje je/su iskrivljeno(a) ili neizbalansirano(a).	Montirajte novo(a) sečivo(a).
Montažni zavrtnanj za sečivo je olabavljen.	Zategnite montažni zavrtnanj za sečivo.
Montažni zavrtnjevi za motor su olabavljeni.	Zategnite montažne zavrtnjeve za motor.
Remenica motora, remenica prenosnika ili remenica sečiva je labava.	Zategnite odgovarajuću remenicu.
Oštećena je remenica motora.	Obratite se ovlašćenom serviseru.
Vreteno sečiva je iskrivljeno.	Obratite se ovlašćenom serviseru.
Nosač motora je olabavljen ili pohaban.	Obratite se ovlašćenom serviseru.

Visina košenja je nejednaka.

Могући узрок	Корективна мера
Sečivo(a) nije oštro.	Naoštrite sečivo(a).
Sečivo(a) za košenje je/su iskrivljeno(a).	Montirajte novo(a) sečivo(a).
Kosilica nije nivelisana.	Nivelišite kosilicu od jedne do druge strane i od prednjeg do zadnjeg kraja.
Valjak protiv struganja (ako postoji) nije ispravno postavljen.	Podesite visinu valjka protiv struganja.
Donja strana kućišta kosilice je prljava.	Očistite kućište kosilice sa donje strane.
Pritisak u pneumaticima je neodgovarajući.	Podesite pritisak u pneumaticima.
Vreteno sečiva je iskrivljeno.	Obratite se ovlašćenom serviseru.

Sečiva se ne okreću.

Мoгући узрок	Корективна мера
Pogonski kaiš je pohaban, labav ili pokidan.	Postavite novi pogonski kaiš.
Pogonski kaiš je van remenice.	Postavite pogonski kaiš i proverite ispravnost položaja osovina za podešavanje i vođica kaiša.
Prekidač priključnog vratila (PTO) ili kvačilo PTO-a je neispravno.	Obratite se ovlašćenom serviseru.
Kaiš kosilice je pohaban, labav ili pokidan.	Postavite novi kaiš kosilice.

Električni dijagram

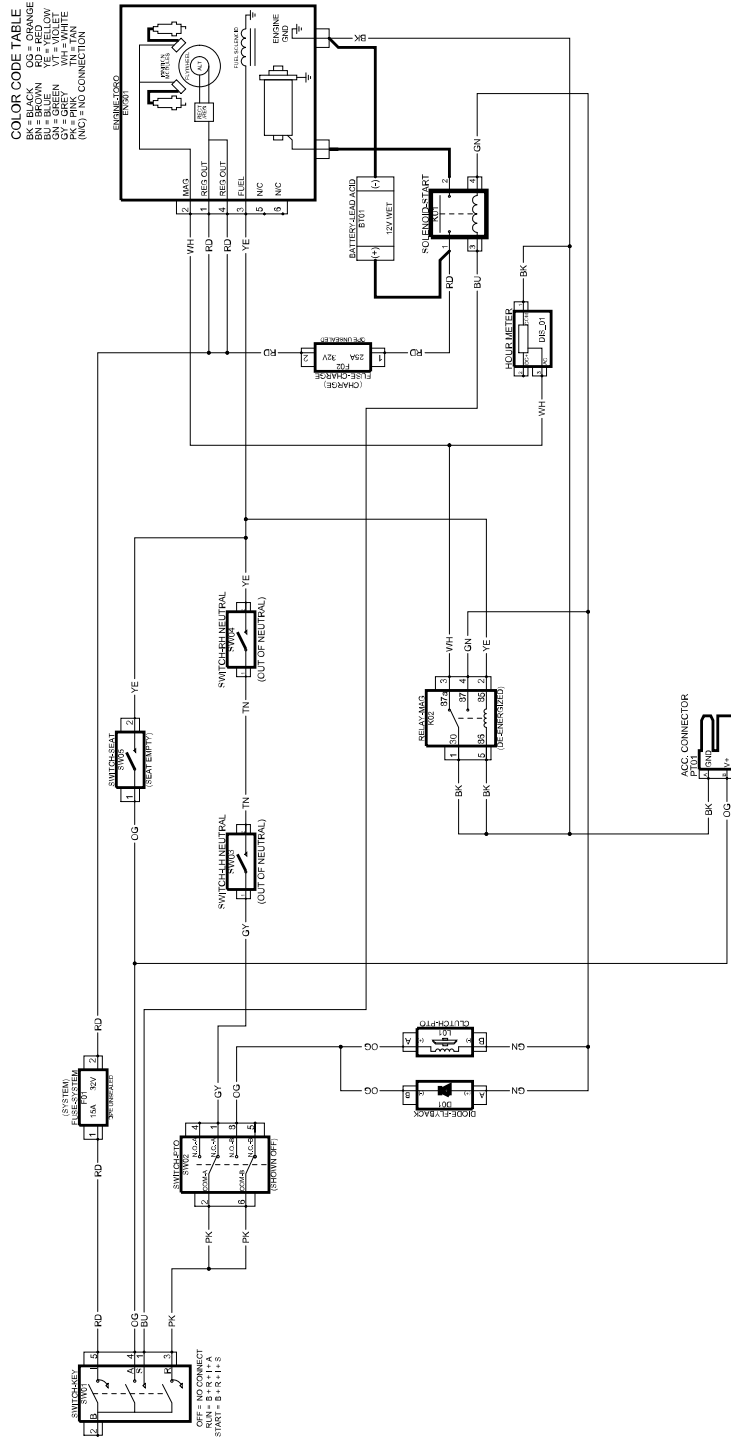

G454156