



Bruksanvisning

Titan ZX4875, ZXM4875, ZXM5475 eller ZXM6075 åkgräsklippare

Modell—Serienummer

76420—400000000 och högre

76425—400000000 och högre

76530—400000000 och högre

76635—400000000 och högre

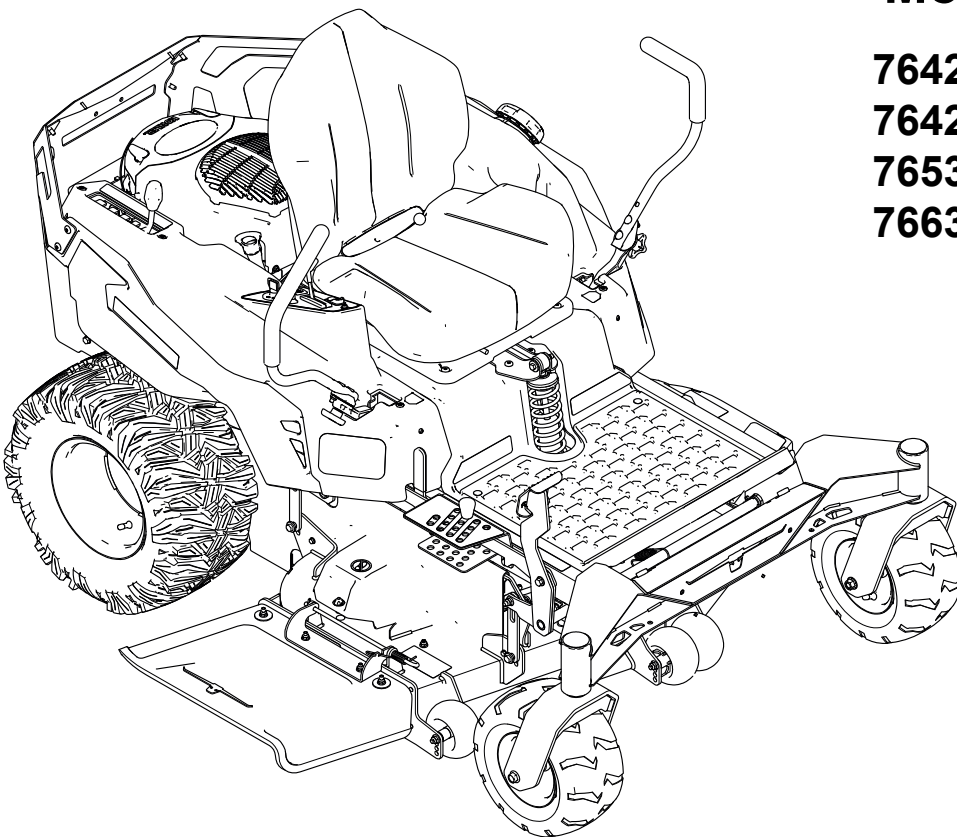

Ansvarsfriskrivning och föreskriftsinformation

Produkten uppfyller alla relevanta europeiska direktiv. Mer information finns i produktens separata försäkran om överensstämmelse.

Brutto- eller nettomoment: Motorns brutto- eller nettomoment verkstadsbedömdes av motortillverkaren i enlighet med SAE (Society of Automotive Engineers) J1940 eller J2723. Den här gräsklipparklassens faktiska motormoment kommer att vara avsevärt lägre då den är konfigurerad för att uppfylla säkerhetskrav, utsläppsföreskrifter och funktionella krav. Se motortillverkarens information som medföljer maskinen.

Innehållsförteckning

Kapitel 1: Introduktion.....	1-1
Avsedd användning	1-1
Få hjälp	1-1
Konventioner för bruksanvisning	1-2
Klassificering av säkerhetsvarningar	1-2
Kapitel 2: Säkerhet.....	2-1
Allmän säkerhet	2-1
Lutningsindikator	2-2
Säkerhets- och instruktionsdekalerna	2-3
Kapitel 3: Produktöversikt.....	3-1
Kontrollpanel.....	3-1
Rörelsereglagespakar	3-3
Parkeringsläge	3-3
MyRide® fjädringsjusteringsspak	3-4
Klipphöjdssprint	3-4
Däcklyftpedal	3-4
Transportlåsspak	3-4
Bränslemätare	3-4
Specifikationer.....	3-5
Kapitel 4: Drift.....	4-1
Före drift	4-1
Säkerhet före användning	4-1
Bränsle	4-3
Utföra dagligt underhåll	4-3
Inkörningstid	4-4
Säkerhetssystem	4-4
Ställa in sätet	4-5
Justera rörelsereglagespakens höjd.....	4-6
Justera rörelsereglagespakens lutning	4-6
Övergå till sidoutkast	4-7
Under drift.....	4-14
Säkerhet under användning.....	4-14
Sätta sig i förarsätet	4-17
Starta motorn	4-18
Stänga av motorn	4-18
Köra maskinen	4-19
Använda knivreglagebrytaren (kraftuttaget).....	4-20
Sidoutkast.....	4-21
Justera klipphöjden	4-22

Använda transportlåset	4-22
Justera antiskalpvalsarna	4-22
Arbetstips	4-23
Efter användning	4-24
Säkerhet efter användning	4-24
Rengöra maskinen	4-24
Transportera maskinen	4-25
Kapitel 5: Underhåll	5-1
Säkerhet vid underhåll	5-1
Rekommenderat underhållsschema	5-2
Procedurer för förunderhåll	5-3
Flytta en maskin som inte fungerar	5-3
Lossa klippdäckets kjol	5-4
Motorunderhåll	5-5
Motorsäkerhet	5-5
Luftrenarunderhåll	5-5
Motoroljeunderhåll	5-7
Utför service på tändstiftet	5-9
Rengöra fläkthuset	5-11
Bränsleunderhåll	5-12
Byta ut bränslefiltret	5-12
Underhålla elsystemet	5-13
Säkerhet för elsystemet	5-13
Batteriunderhåll	5-13
Starta maskinen med startkablar	5-17
Serva säkringarna	5-19
Underhålla drivsystemet	5-19
Kontrollera däcktrycket	5-19
Kontrollera hjulmuttrarna	5-20
Justera spårningen	5-20
Underhåll av remmar	5-21
Kontrollera remmarna	5-21
Byta ut klipparremmen	5-21
Underhåll av klippdäck	5-24
Knivsäkerhet	5-24
Knivunderhåll	5-24
Balansera klippdäcket	5-27
Demontera klippdäcket	5-29
Montera klippdäcket	5-30
Byta ut gräsriktaren	5-31
Rengöra	5-33
Avfallshantering	5-33
Kapitel 6: Förvaring	6-1
Säker förvaring	6-1
Förbered maskinen för förvaring i över 30 dagar	6-1
Förvaring av batteriet	6-3
Råd för batteriförvaring	6-3
Kapitel 7: Felsökning	7-1
Kapitel 8: Scheman	8-1
Elschema	8-2

Avsedd användning

Denna åkgräsklippare med roterande knivar är avsedd att användas av privatkunder i bostadsområden. Den är huvudsakligen konstruerad för att klippa gräs på väl underhållna gräsmattor. Det kan medföra fara för dig och kringstående om maskinen används i andra syften än vad som avsetts.

Läs den här informationen noga så att du lär dig att använda och underhålla produkten på rätt sätt och för att undvika person- och produktskador. Du är ansvarig för att produkten används på ett korrekt och säkert sätt.

Få hjälp

Besök www.Toro.com om du behöver utbildningsmaterial om säkerhet och drift, information om tillbehör, hjälp med att hitta en återförsäljare eller om du vill registrera din produkt.

Kontakta en auktoriserad återförsäljare eller Toro:s kundservice och ha produktens modell- och serienummer till hands om du har behov av service, originaldelar från Toro eller ytterligare information. Numren finns på serienummerplåten på din produkt ^①. Skriv in numren i det tomma utrymmet.

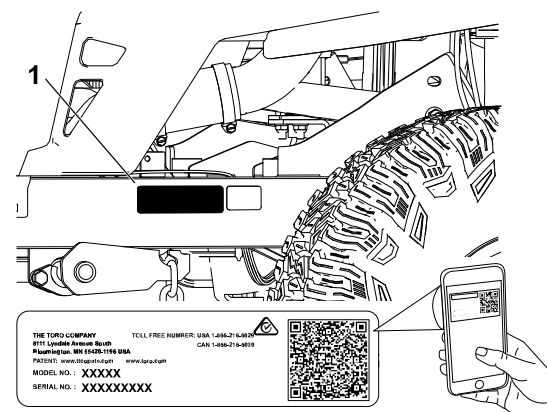

G451770

VIKTIGT

Skanna rutkoden på serienummerdekalen (i förekommande fall) med en mobil enhet för att få tillgång till information om garanti, reservdelar och annat.

Modell- nummer:		Serie- nummer:	
--------------------	--	-------------------	--

Konventioner för bruksanvisning

I den här bruksanvisningen anges potentiella risker och alla säkerhetsmeddelanden har markerats med en varningssymbol som anger fara för allvarliga personskador eller dödsfall om föreskrifterna inte följs.



Två ord används också i den här bruksanvisningen för att markera information. **Viktigt** anger speciell teknisk information och **Observera** anger allmän information som är värd att notera.

Klassificering av säkerhetsvarningar

Varningssymbolen som visas i den här bruksanvisningen och på maskinen lyfter fram viktiga säkerhetsmeddelanden som du måste följa för att förhindra olyckor.

Varningssymbolen visas ovanför information som varnar dig för vilka åtgärder eller situationer som är förknippade med risker och följs av orden **FARA**, **VARNING** eller **VAR FÖRSIKTIG**.

FARA

Fara: anger en överhängande fara som *leder* till allvarliga personskador och innebär livsfara om den inte undviks.

VARNING

Varning: anger en potentiellt farlig situation som *kan* leda till allvarliga personskador och innebära livsfara om den inte undviks.

VAR FÖRSIKTIG

Var försiktig: anger en potentiellt farlig situation som *kan* leda till mindre svåra eller medelsvåra personskador om den inte undviks.



Allmän säkerhet

Maskinen kan slita av händer och fötter och kasta omkring föremål. Följ alltid alla säkerhetsanvisningar för att förhindra allvarliga personskador eller dödsfall.

- Läs, förstå och följ anvisningarna och varningarna i denna *bruksanvisning* och på maskinen, motorn och tillbehören innan du startar motorn.
- Låt inte barn eller någon som inte har genomgått utbildning använda eller utföra underhåll på maskinen. Maskinen ska endast användas av personer som är ansvariga, utbildade, införstådda med anvisningarna och fysiskt kapabla att använda eller utföra service på maskinen.
- Håll kringstående, särskilt barn, borta från arbetsområdet.
- Kör inte maskinen i närheten av stup, diken, flodbäddar, vatten eller andra faror eller i backar vars lutning överstiger 15 grader.
- Håll händer och fötter på avstånd från rörliga delar.
- Använd inte maskinen utan att alla säkerhetssköldar, skydd, strömbrytare och andra enheter är på plats och fungerar korrekt.
- Parkera maskinen på ett jämnt underlag, koppla ur drivningarna, koppla in parkeringsbromsen, stäng av motorn, ta ut nyckeln och vänta tills alla rörliga delar har stannat innan du kliver ur förarsätet.
- Vänta tills maskinen har svalnat innan du utför underhåll, justerar, tankar, rengör eller ställer den i förvaring.

Lutningsindikator

Du kan kopiera denna sida för personligt bruk.

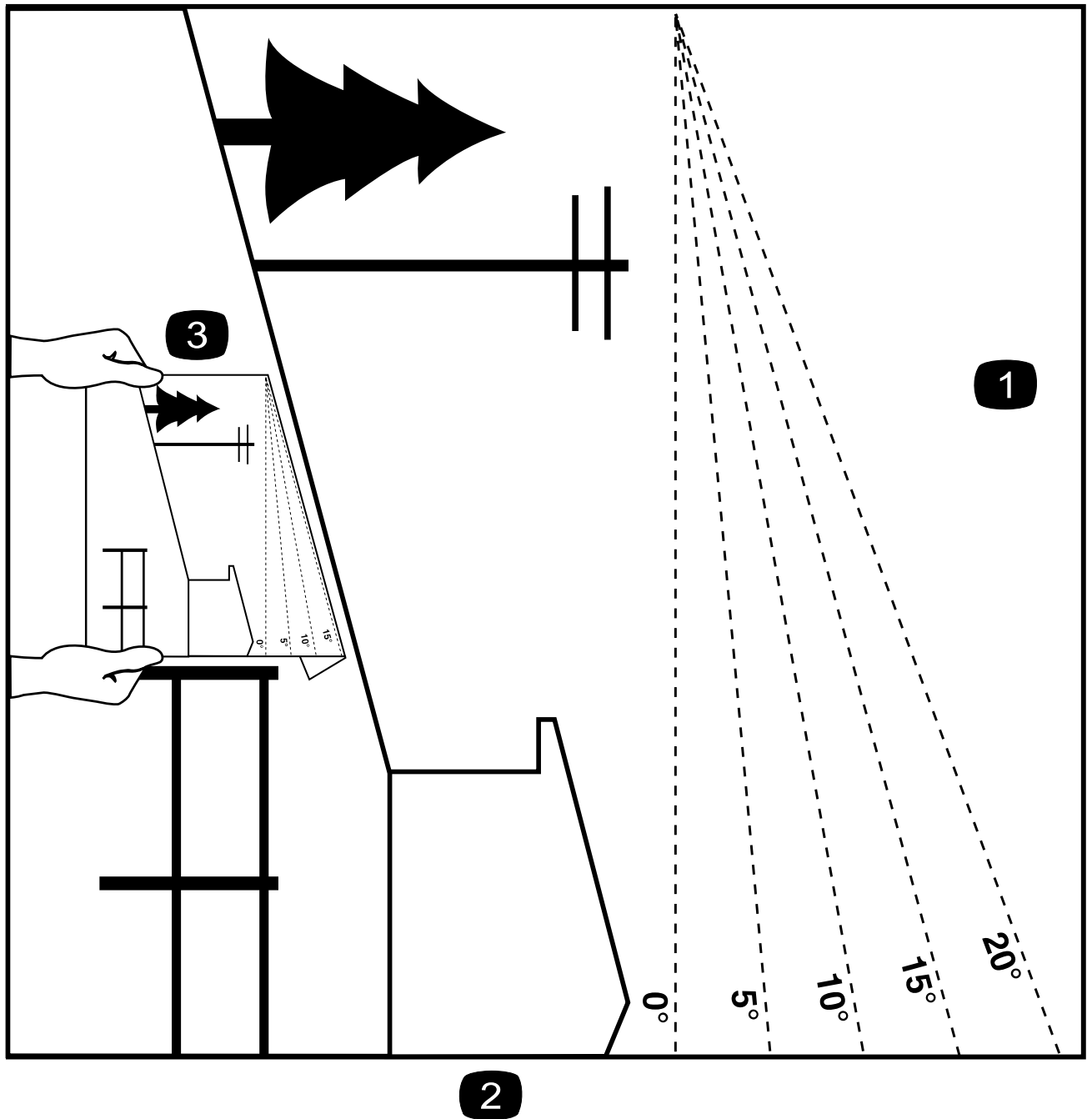

- ① Maximal lutning för maskin användning i sluttningar är 15 grader. Använd lutningsdiagrammet för att bestämma en sluttningens lutning innan du kör i sluttningen. **Kör inte denna maskin i sluttningar vars lutning överstiger 15 grader.** Vik längs linjen för rekommenderad lutning.
- ② Rikta in kanten efter en lodrät linje som ett träd, en byggnad, en staketstolpe eller liknande.
- ③ Exempel på hur du jämför sluttningen med den vikta kanten

Säkerhets- och instruktionsdekaler



Säkerhetsdekaler och säkerhetsinstruktioner är fullt synliga för föraren och finns nära alla potentiella farozoner. Ersätt dekaler som har skadats eller saknas.

Dekal del: 117-1194

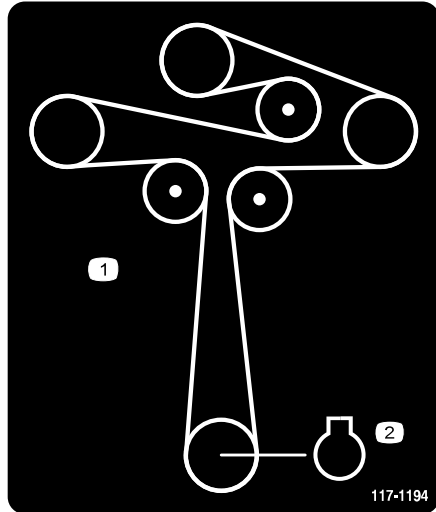

s_dec117-1194

- ① Remdragning
- ② Motor

Dekal del: 130-0731



s_dec130-0731

- ① Varning! Risk för utslungade föremål. Håll riktaren på plats.
- ② Avkapningsrisk för händer och fötter, gräsklipparkniv – håll avstånd till rörliga delar.

Dekal del: 130-0765

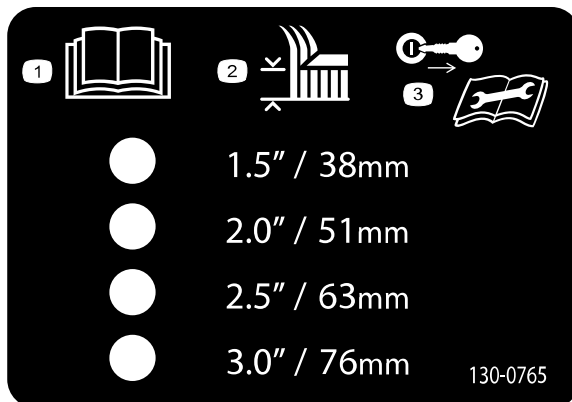

s_dec130-0765

- ① Läs bruksanvisningen.
- ② Val av klipphöjd
- ③ Ta ut nyckeln innan du utför underhåll.

Dekal: 132-0872

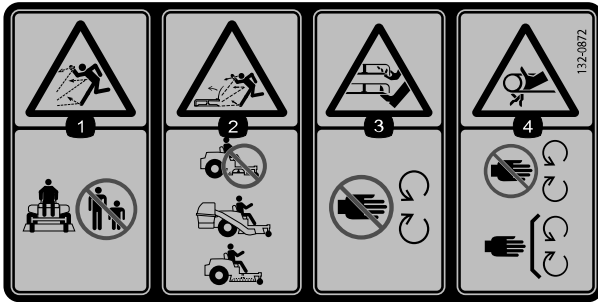

s_decal132-0872

skydd och sköldar på plats.

- ① Risk för utslungade föremål – håll kringstående på avstånd.
- ② Risk för utslungade föremål, klippare – använd inte maskinen med öppet däck, utan använd en uppsamlare eller riktare.
- ③ Avkapnings-/avslitningsrisk för händer och fötter, gräsklipparkniv – håll avstånd till rörliga delar.
- ④ Risk för insnärjning av händer, rem – håll avstånd till rörliga delar; håll alla

Dekal: 139-2394

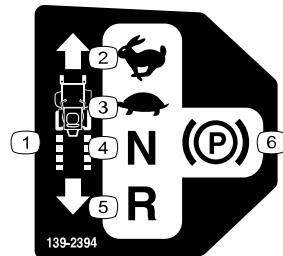

s_decal139-2394

- ① Drivreglage
- ② Snabbt
- ③ Långsamt
- ④ Neutral
- ⑤ Back
- ⑥ Parkeringsbroms

Dekal: 139-2395

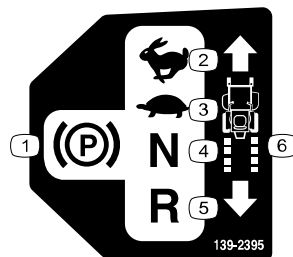

s_decal139-2395

- ① Parkeringsbroms
- ② Snabbt
- ③ Långsamt
- ④ Neutral
- ⑤ Back
- ⑥ Drivreglage

Dekal: 144-5288

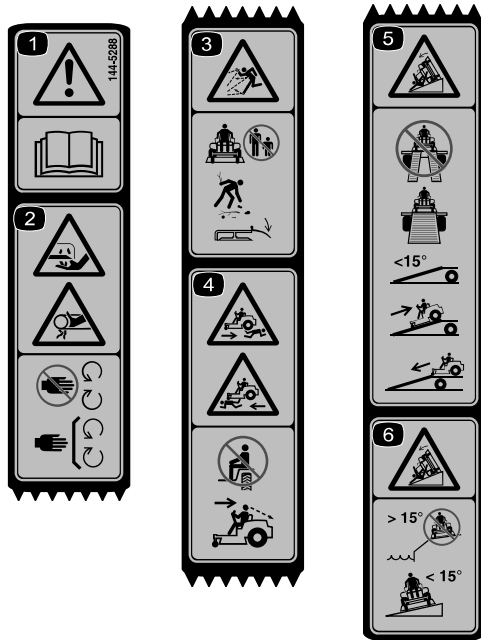

s_decal144-5288

15 grader.

Obs! Maskinen har testats och uppfyller branschstandardens krav på statisk stabilitet i sidled och i längdriktning, och den högsta rekommenderade lutningen anges på dekalen. Gå igenom instruktionerna för körning av maskinen i sluttningar i bruksanvisningen och beakta aktuella förutsättningar för att fastställa om maskinen kan användas under de förhållanden som för närvarande råder på arbetsplatsen. Förändringar i terrängen kan leda till att maskinens manövrering i sluttningar förändras.

- ① Varning – läs bruksanvisningen.
- ② Avkapnings-/avslitningsrisk för fingrar och händer – håll händerna på avstånd från rörliga delar och se till att alla skydd sitter på plats.
- ③ Risk för utslungade föremål – håll kringstående på avstånd. Plocka upp eventuellt skräp och se till att riktaren är på plats.
- ④ Risk för överkörning – skjutsa inte passagerare och titta bakom dig och neråt när du backar.
- ⑤ Vältrisk – använd inte två ramper när du lastar maskinen på ett släp. Använd endast en enda ramp som är tillräckligt bred för maskinen och som inte lutar mer än 15 grader. Backa uppför rampen (i backläget) och kör framåt nedför rampen.
- ⑥ Vältrisk – använd inte maskinen nära stup eller på sluttningar som lutar mer än 15 grader. Använd endast på sluttningar som lutar mindre än

Dekal: 147-2399

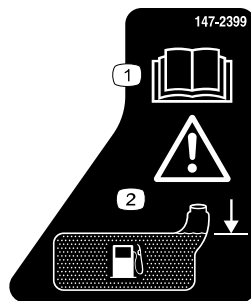

s_decal147-2399

- ① Läs bruksanvisningen.
- ② Varning – Fyll på till påfyllningsrörets nedersta del – fyll inte på för mycket.

Dekal del: 147-7571

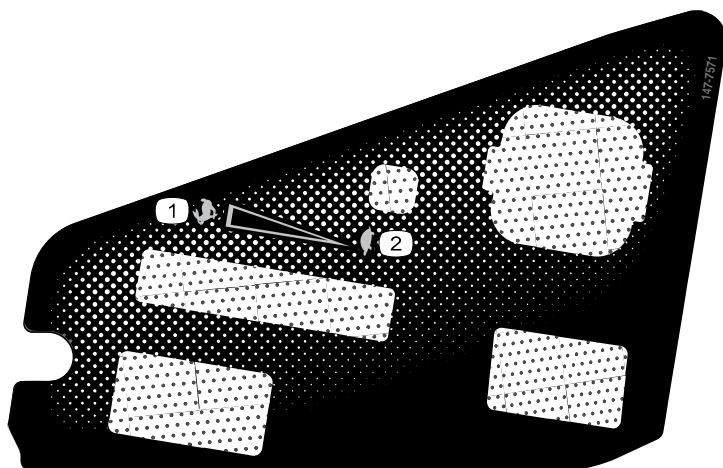

s_decal147-7571

- ① Snabbt
- ② Långsamt

Dekal del: 147-7574

Endast MyRIDE-modeller



s_decal147-7574

Dekal del: 161-6207

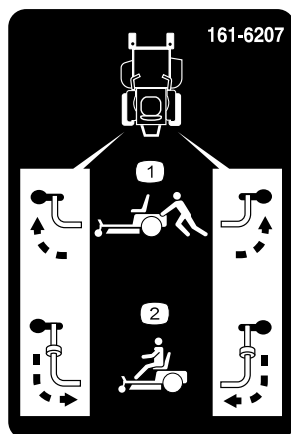

decal161-6207

- ① Förbikopplingsreglage, läge för att skjuta maskinen
- ② Förbikopplingsreglage, läge för att använda maskinen

Dekal del: 161-6208

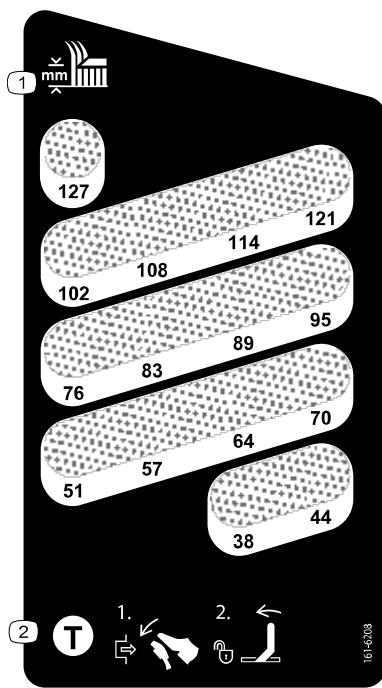

① Kliphöjd

② För att frigöra transportlåset – tryck däcklyftspedalen framåt, flytta transportlås-spaken framåt och flytta sedan däcklyftspedalen bakåt mot önskad kliphöjd.

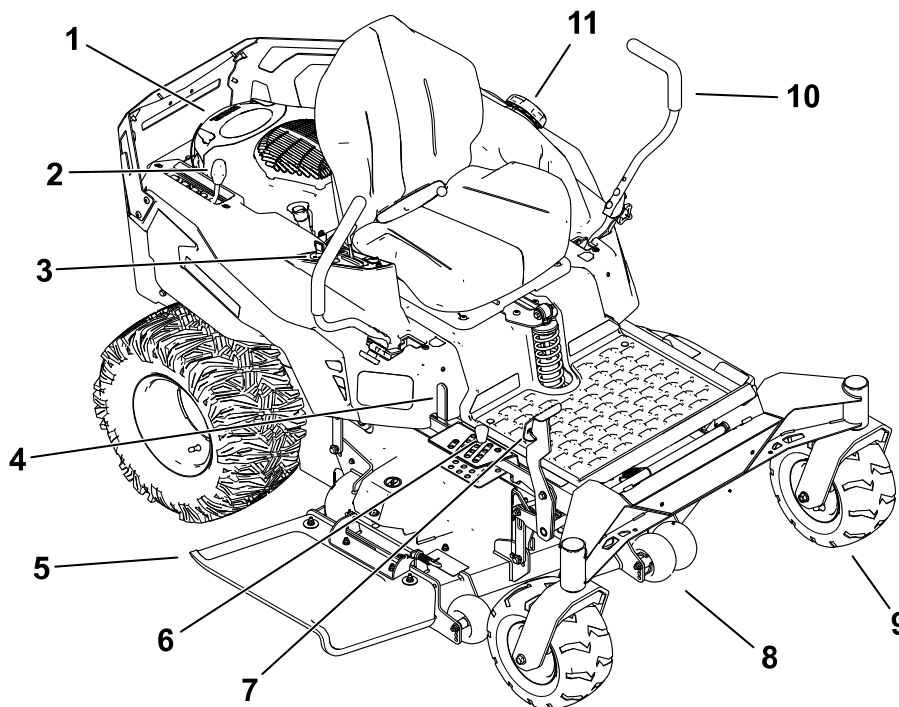

G453237

- ① Motor
- ② MyRide® fjädringsjusteringsspak (endast maskiner med MyRide-fjädring)
- ③ Kontrollpanel
- ④ Transportlås-spak
- ⑤ Gräsriktare
- ⑥ Klipphöjdssprint
- ⑦ Däcklyftpedal
- ⑧ Antiskalpvals
- ⑨ Främre svänghjul
- ⑩ Rörelsereglespax
- ⑪ Tanklock

Kontrollpanel

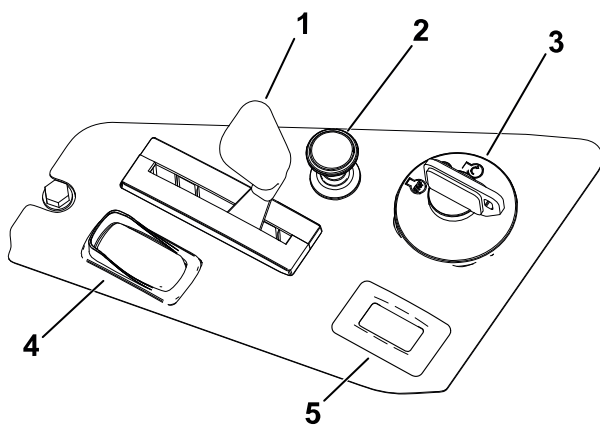

G453238

- ① Gasreglage
- ② Choke
- ③ Tändningslås
- ④ Knivreglagebrytare (kraftuttag)
- ⑤ Timmätare

Tändningslås

Använd tändningslåset för att starta eller stänga av maskinen.

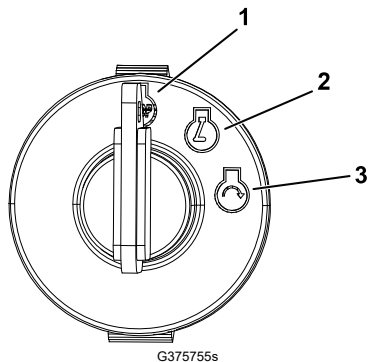

G375755s

- 1 Stäng av motorn
- 2 Låt motorn gå
- 3 Starta motorn

Gasreglage

Gasreglaget styr motorhastigheten och har en steglös reglerbar inställning från LÅGSAMT till SNABBT läge.

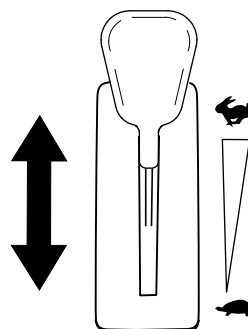

G450843

Knivreglagebrytare (kraftuttag)

Knivreglagebrytaren är märkt med en kraftuttagssymbol (kraftuttaget) och kopplar på och av strömmen till klipparknivarna.

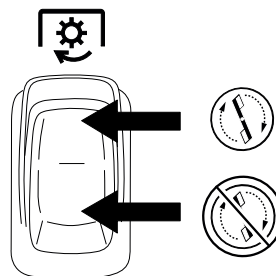

G428617

Choke

Använd chokereglaget för att starta en kall motor.

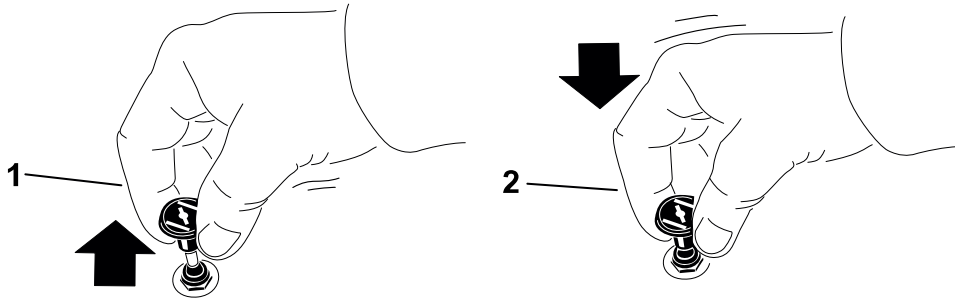

G419508

① Inkopplat

② Urkopplat

Timmätare

Timmätaren registrerar antalet timmar som motorn är igång. Använd dessa tider för att schemalägga regelbundet underhåll.

Rörelsereglagespakar

Använd rörelsereglagespakarna för att köra maskinen framåt och bakåt och för att svänga åt olika håll.

Parkeringsläge

För rörelsereglagespakarna utåt från mitten till PARKERINGSLÄGET för att koppla in parkeringsbromsen när du stannar eller lämnar maskinen.

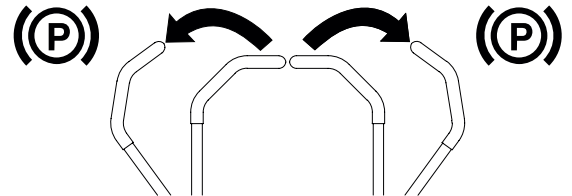

G438246

MyRide® fjädringsjusteringsspak

För maskiner med MyRide-fjädringssystem

Använd justeringsspaken för att justera sätets fjädring för mjuk och bekväm körning.

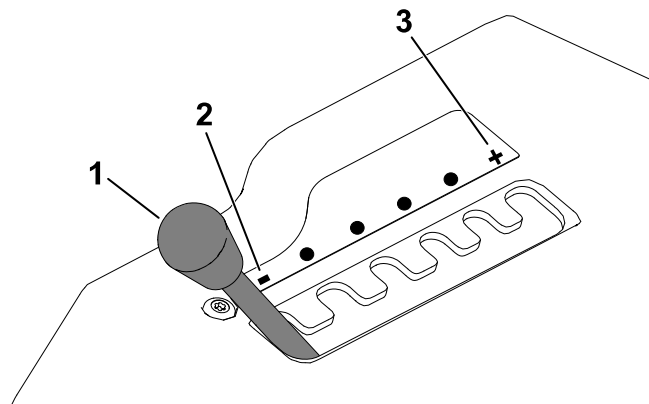

- ① Justeringsspak
- ② Mjukare fjädring
- ③ Hårdare fjädring

G292102s

Klipphöjdssprint

Klipphöjdssprinten fungerar tillsammans med fotpedalen för att låsa klippdäcket i en viss klipphöjd. Justera endast klipphöjden när maskinen står stilla.

Däcklyftpedal

Använd däcklyftpedalen för att under en kort tid höja klippdäcket från sittande läge för att undvika hinder eller när du justerar klipphöjden.

Transportlåsspak

Använd transportlåsspaken för att frigöra klippdäcket från läget TRANSPORT (helt upphöjt).

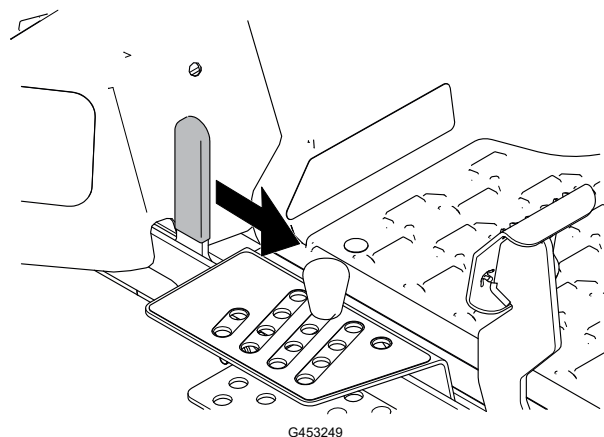

G453249

Bränslemätare

Bränslemätaren visar hur mycket bränsle som finns i tanken.

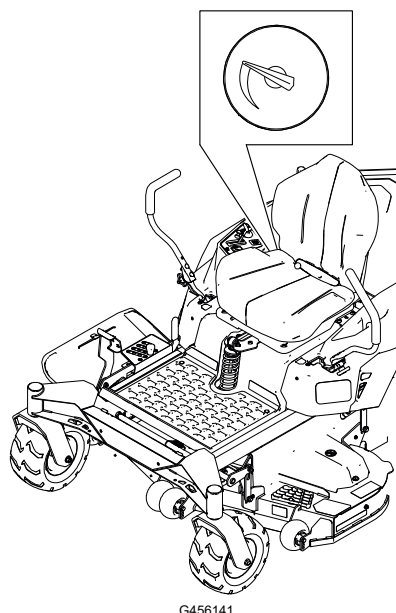

G456141

Specifikationer

Obs! Specifikationer och utformning kan ändras utan föregående meddelande.

	Modell 76420	Modell 76425	Modell 76530	Modell 76635
Klippbredd	123 cm	123 cm	137 cm	152 cm
Bredd med riktaren nedåt	163 cm	163 cm	178 cm	192 cm
Bredd med riktaren uppåt	138 cm	138 cm	152 cm	166 cm
Längd	208 cm	208 cm	208 cm	208 cm
Höjd	124 cm	127 cm	127 cm	127 cm
Vikt	338 kg	354 kg	354 kg	371 kg

Redskap/tillbehör

Det finns ett urval av godkända redskap och tillbehör från Toro som du kan använda för att förbättra och utöka gräsklipparens kapacitet. Kontakta en auktoriserad återförsäljare eller auktoriserad Toro-distributör eller gå till www.Toro.com för att se en lista över alla godkända redskap och tillbehör.

Använd endast originalreservdelar och tillbehör från Toro för att garantera optimal prestanda och säkerhet för produkten.

Före drift

Säkerhet före användning

- Låt inte barn eller någon som inte har genomgått utbildning använda eller utföra underhåll på maskinen. Lokala föreskrifter kan begränsa förarens ålder. Det är ägaren som ansvarar för att utbilda alla förare och mekaniker.
- Inspektera området där du ska använda maskinen och ta bort alla föremål som kan slungas ut eller störa maskinens drift.
- Undersök terrängen för att avgöra vad som är lämplig utrustning och vilka redskap eller tillbehör som eventuellt krävs för att använda maskinen på ett korrekt och säkert sätt.
- Skjutsa inte passagerare på maskinen.
- Lär dig hur du använder utrustningen på ett säkert sätt och bekanta dig med förarreglage och säkerhetsskyltar.
- Kontrollera att förarkontroller, säkerhetsbrytare och skydd sitter fast och fungerar som de ska. Kör inte maskinen om dessa inte fungerar som de ska.
- Använd lämpliga kläder, inklusive ögonskydd, långbyxor, rejäla och halkfria skor samt hörselskydd. Sätt upp långt hår och använd inte hängande smycken eller löst sittande kläder.
- Använd endast maskinen om alla skydd och säkerhetsanordningar, som gräsriktare och hela gräsuppsamlaren, sitter på plats och fungerar som de ska. Byt ut slitna delar vid behov.
- Stäng av motorn, ta ut nyckeln och vänta tills alla rörliga delar har stannat innan du kliver ur förarsätet. Vänta tills maskinen har svalnat innan du utför underhåll, justerar, tankar, rengör eller ställer den i förvaring.



VARNING



Kontakt med kniven kan orsaka allvarliga personskador.

Kniven/knivarna ska stanna när du stänger av motorn. Om de inte stannar slutar du genast att använda maskinen och kontaktar en auktoriserad återförsäljare.

- Före klippning ska du kontrollera att klippenheterna fungerar som de ska.
- Håll kringstående, framförallt barn, och husdjur på avstånd från maskinen under drift. Stoppa maskinen och redskapen om någon kommer i närheten av arbetsområdet.

Säkerhet före användning (fortsättning)

Bränslesäkerhet

- Bränsle är extremt brandfarligt och mycket explosivt. Brand eller explosion i bränsle kan orsaka brännskador och materiella skador.
 - Förhindra att statisk elektricitet antänder bränslet genom att ställa bränsledunken och/eller maskinen direkt på marken före påfyllning, inte i ett fordon eller ovanpå ett föremål.
 - Fyll på bränsletanken utomhus på en plan yta på en öppen plats när motorn är kall. Torka upp utspillt bränsle.
 - Hantera inte bränsle när du röker eller befinner dig i närheten av en öppen låga eller gnistor.
 - Ta inte bort tanklocket och fyll aldrig på bränsle i bränsletanken när motorn är igång eller varm.
 - Om du har spillt bränsle ska du inte starta motorn. Undvik att orsaka gnistor tills bränsleångorna har skingrats.
 - Förvara bränslet i en godkänd dunk och håll den utom räckhåll från barn.
- Fyll inte på bränsletanken för mycket. Sätt på tanklocket och dra åt det ordentligt.
- Vid tankning kan statisk elektricitet frigöras under vissa förhållanden och orsaka gnistor som kan antända bränsleångorna.
- Fyll inte på dunkar inuti ett fordon eller på ett lastbilsflak eller släp med plastklädsel. Ställ alltid dunkar på marken en bit bort från fordonet före påfyllning.
- Ta bort utrustningen från lastbilen eller släpet och fyll på bränsle när den står på marken. Fyll hellre på maskinen från en dunk än från munstycket på en bensinpump om det inte är möjligt att lasta av utrustningen.
- Se till att bensinpumpens munstycke hela tiden har kontakt med kanten på bränsletankens eller dunkens öppning tills tankningen är klar. Använd inte en låsöppningsanordning för munstycket.
- Bränsle är skadligt eller dödligt om det förtärs. Längre exponering för bränsleångor kan orsaka allvarliga skador och sjukdom.
 - Undvik att andas in bränsleångor under en längre tid.
 - Håll händer och ansikte borta från munstycket och bränsletankens öppning.
 - Håll bränsle borta från ögon och hud.
- Torka upp eventuellt utspillt bränsle.
- Förvara inte maskinen eller bränslebehållaren i närheten av en öppen låga, gnista eller tändlåga, t.ex. nära en varmvattenberedare eller annan utrustning.
- Kör inte maskinen utan att ha hela avgassystemet på plats och i gott fungerande skick.

Bränsle

Bränslespecifikationer

Kapacitet	19 l
Typ	Blyfri bensin
Lägsta oktantal	87 (USA) eller 91 (researchoktan; utanför USA)
Etanol	Högst 10 volymprocent
Metanol	Ingen
MTBE (metyl-tert-butyleter)	Mindre än 15 volymprocent
Olja	Tillför inte till bränslet

Använd endast rent, färskt (inte mer än 30 dagar gammalt) bränsle från en ansedd källa.

VIKTIGT

För att minska risken för startproblem bör bränslestabilisator/konditioneringsmedel tillsättas till färskt bränsle enligt tillverkarens anvisningar.

Fylla bränsletanken

1. Parkera maskinen på en plan yta.
2. För rörelsereglagespakarna utåt till PARKERINGSLÄGET.
3. Stäng av motorn och ta ut nyckeln.
4. Rengör runt tanklocket och fyll på bränsletanken.

VIKTIGT

Fyll bränsletanken till påfyllningsrörets nedersta del. Fyll inte tanken helt.

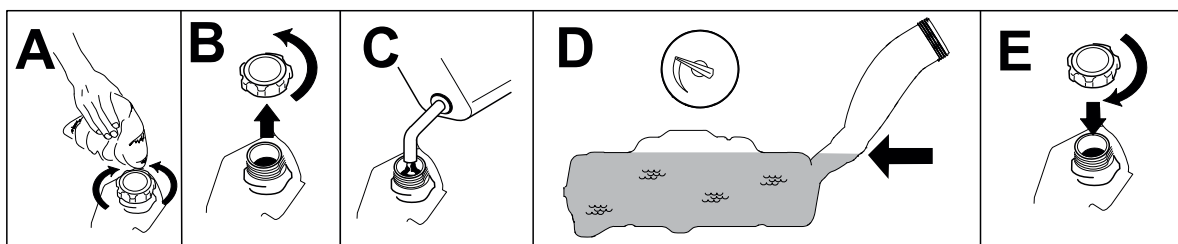

G453272

Utföra dagligt underhåll

Innan du startar maskinen varje dag bör du utföra de procedurer som ska utföras vid varje användning/dagligen som anges i underhållsschemat.

Inkörningstid

Det tar tid för nya maskiner att komma upp i sin fulla prestanda. Nya klippdäck och drivsystem har högre friktion vilket belastar motorn ytterligare. Räkna med att det tar 40 till 50 timmar att köra in nya maskiner så att de får full kraft och optimal prestanda.

Säkerhetssystem

Säkerhetssystemet är konstruerat så att motorn inte kan startas om inte

- knivreglagebrytaren (kraftuttaget) är urkopplad
- Rörelsereglagespakarna är i PARKERINGSLÄGET.

Säkerhetssystemet har också konstruerats så att motorn stängs av om du reser dig upp från sätet när reglagespakarna inte är i PARKERINGSLÄGET.



VARNING



Om säkerhetsbrytarna är fränkopplade eller skadade kan maskinen plötsligt gå igång, vilket kan leda till personskador.

- Gör inga otillåtna ändringar på säkerhetsbrytarna.
- Kontrollera säkerhetsbrytarnas funktion dagligen och byt ut eventuella skadade brytare innan du kör maskinen.

Testa säkerhetssystemet

Testa säkerhetssystemet före varje användningstillfälle. Låt en auktoriserad serviceverkstad reparera systemet omedelbart om det inte fungerar enligt nedanstående beskrivning.

1. Sätt dig på sätet, för rörelsereglagespakarna till PARKERINGSLÄGET och för sedan knivreglagebrytaren till läget PA. Försök att starta motorn – den ska inte dras runt.

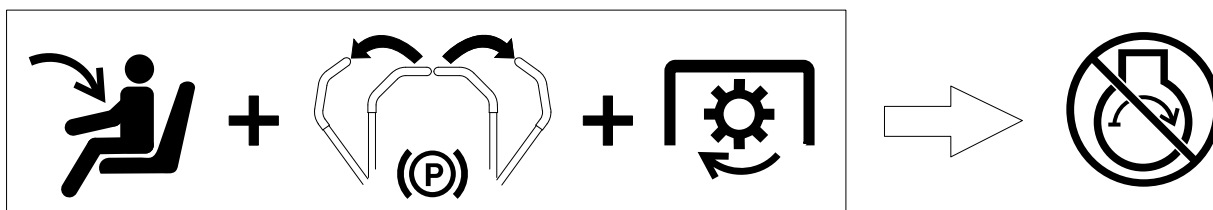

G451953

2. Sätt dig på sätet och för knivreglagebrytaren till läget Av. En av rörelsereglagespakarna förs till mittläget, dvs. det olåsta läget. Försök starta motorn – den ska inte dras runt. Gör likadant med den andra rörelsereglagespakarna.

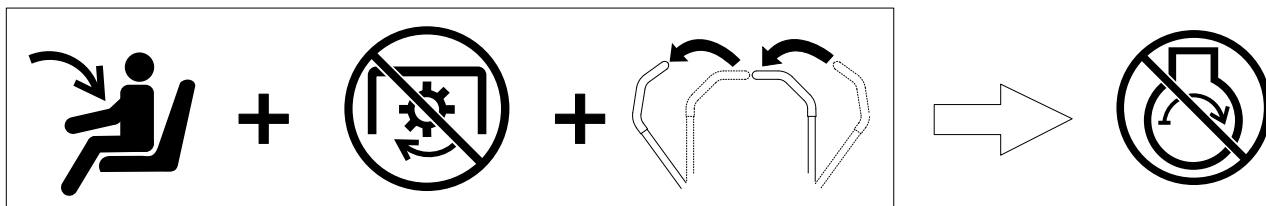

G451952

Säkerhetssystem (fortsättning)

3. Sätt dig på sätet, för knivreglagebrytaren till läget Av och för rörelsereglagespakarna till PARKERINGSLÄGET. Starta motorn. Aktivera knivreglagebrytaren och res dig något från sätet medan motorn går. Motorn ska stängas av inom en sekund.

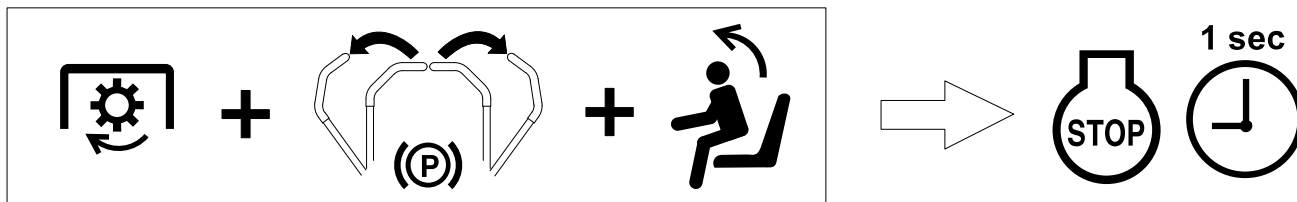

4. Sätt dig på sätet, för knivreglagebrytaren till läget Av och för rörelsereglagespakarna till PARKERINGSLÄGET. Starta motorn. Flytta rörelsereglagespakarna till det mittre, olåsta läget och res dig något från sätet medan motorn är igång. Motorn ska stängas av inom en sekund.

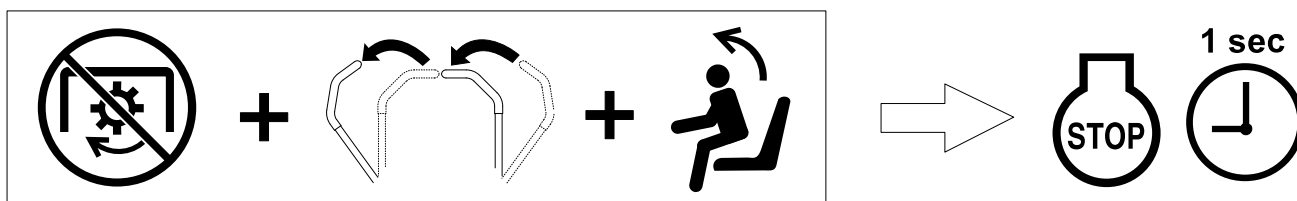

Ställa in sätet

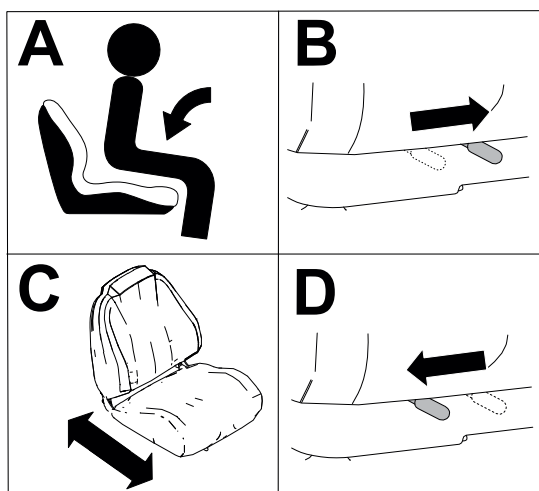

Justera rörelsereglagespakens höjd

Justera rörelsereglagespakarna högre eller lägre så att det blir bekvämt för dig.

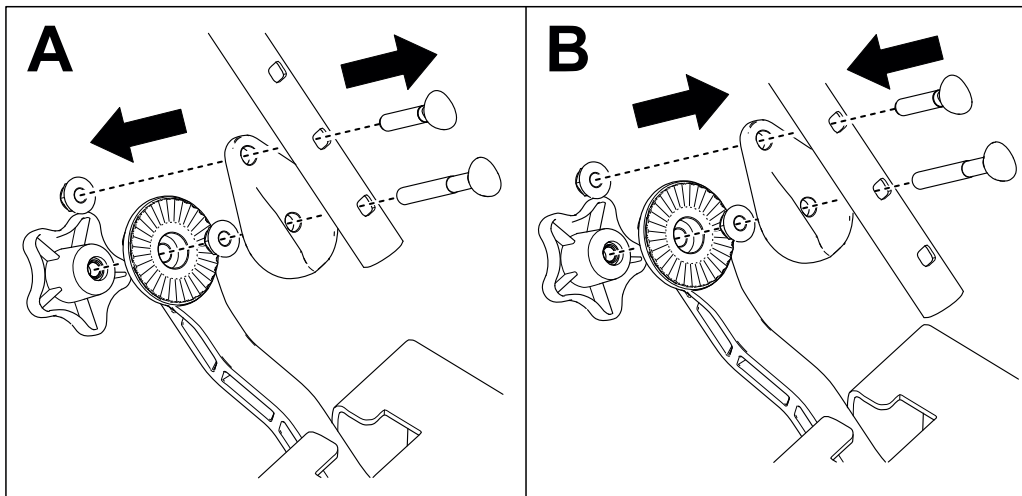

G450938

Justera rörelsereglagespakens lutning

Justera rörelsereglagespakarna framåt eller bakåt så att det blir bekvämt för dig.

1. Lossa på vredet.
2. Vrid reglagespaken framåt eller bakåt.
3. Dra åt vredet.
4. Gör likadant med den andra reglagespaken.

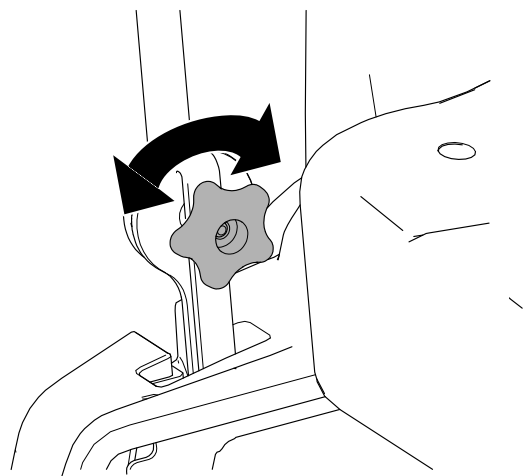

G439363

Övergå till sidoutkast

Konvertera till sidoutkast för klippdäck på 122 cm

Montera fästelementen i de hål i klippdäcket som de ursprungligen satt i. På så sätt kan du vara säker på att inga hål är öppna när du använder klippdäcket.



VARNING



Om det finns öppna hål i maskinen riskerar du och andra personer att träffas av utslungat skräp och få allvarliga personskador.

- **Kör aldrig maskinen om inte fästelement har monterats i samtliga hål i klipparkåpan.**
- **Montera fästelementen i monteringshålen när du tar bort mullningsskärmen.**

1. Parkera maskinen på en plan yta, koppla ur knivreglagebrytaren och för rörelsereglagespakarna utåt till PARKERINGSLÄGET.
2. Stäng av motorn, ta ut nyckeln och vänta tills alla rörliga delar har stannat innan du kliver ur förarsätet.
3. Ta bort klippdäcket. Se [Demontera klippdäcket, page 5–29](#)
4. Ta bort den vänstra skärmen enligt bilden. Spara muttrarna.

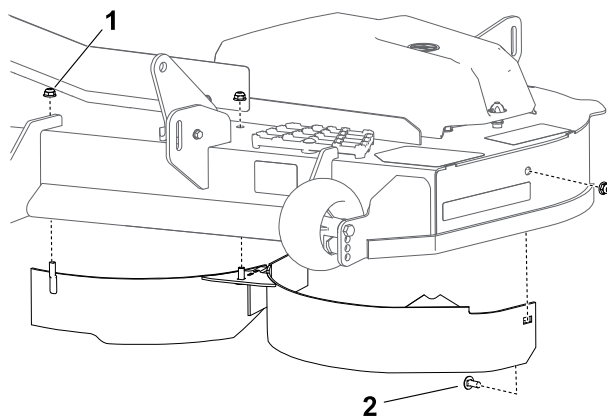

G482536

① Mutter – 5/16 tum (3)

② Vagnsskruv – 5/16 x 3/4 tum

5. Använd de tre sparade muttrarna och de tre skruvarna från påsen med lösa delar för att täppa igen de öppna hålen och förhindra att skräp slungas omkring.
Obs! Montera fästelementen så att muttrarna är utanför klippdäcket.
6. Ta bort fästelementen som fäster den högra skärmen och skärmskyddet på klippdäckets högra sida. Spara muttrarna och en vagnsskruv.
Obs! Riktaren visas inte för tydlighetens skull.

Övergå till sidoutkast (fortsättning)

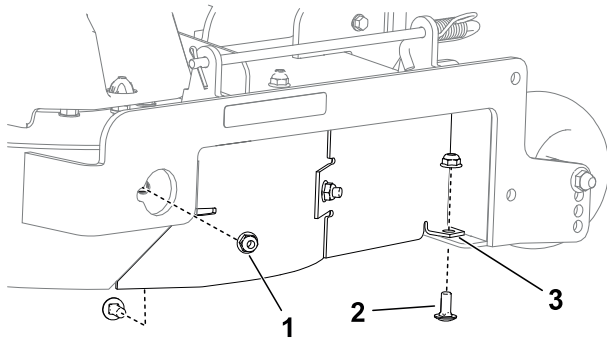

G482537

- ① Mutter – 5/16 tum (2)
- ② Vagnsskruv – 5/16 x 3/4 tum (2)
- ③ Fyrkantigt hål

7. Ta bort den högra skärmen enligt bilden. Spara muttrarna.

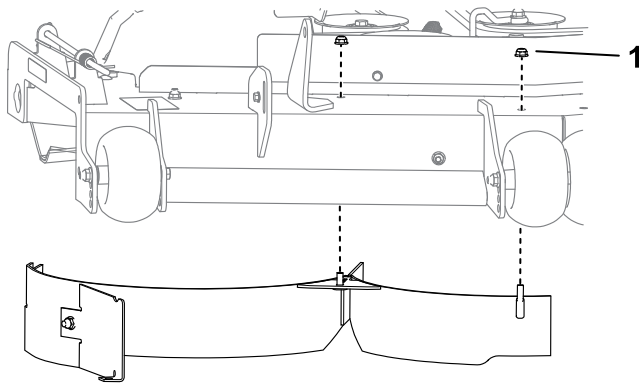

G453334

- ① Mutter – 5/16 tum (2)

8. Montera den sparade vagnsskruven och en sparad mutter i det fyrkantiga hålet som visas i [Step 6](#).
9. Använd de återstående tre sparade muttrarna och de tre skruvarna från påsen med lösa delar för att täppa igen de återstående öppna hålen.
Obs! Montera fästelementen så att muttrarna är utanför klippdäcket.
10. Hitta kantskärmen i påsen med lösa delar.
11. Ta bort de befintliga fästelementen som visas och använd dem för att installera kantskärmen.

Övergå till sidoutkast (fortsättning)

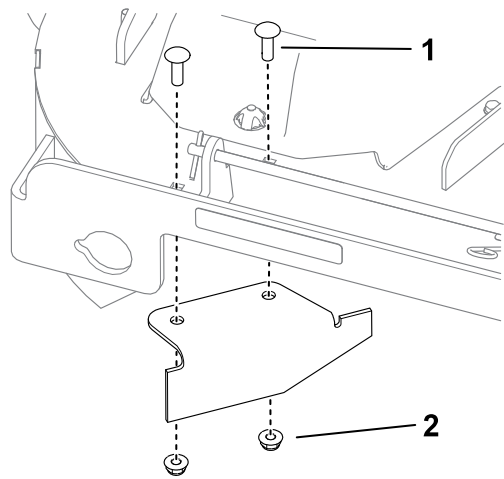

- ① Befintlig vagnsskruv – 5/16 x 1 tum
- ② Befintlig mutter – 5/16 tum (2)

12. Montera klippdäcket. Se [Montera klippdäcket, page 5–30](#).

Konvertera till sidoutkast för klippdäck på 137 cm

Montera fästelementen i de hål i klippdäcket som de ursprungligen satt i. På så sätt kan du vara säker på att inga hål är öppna när du använder klippdäcket.



VARNING



Om det finns öppna hål i maskinen riskerar du och andra personer att träffas av utslungat skräp och få allvarliga personskador.

- **Kör aldrig maskinen om inte fästelement har monterats i samtliga hål i klipparkåpan.**
- **Montera fästelementen i monteringshålen när du tar bort mullningsskärmen.**

1. Parkera maskinen på en plan yta, koppla ur knivreglagebrytaren och för rörelsereglagespakarna utåt till PARKERINGSLÄGET.
2. Stäng av motorn, ta ut nyckeln och vänta tills alla rörliga delar har stannat innan du kliver ur förarsätet.
3. Ta bort klippdäcket. Se [Demontera klippdäcket, page 5–29](#)
4. Ta bort den vänstra skärmen enligt bilden. Spara muttrarna.

Övergå till sidoutkast (fortsättning)

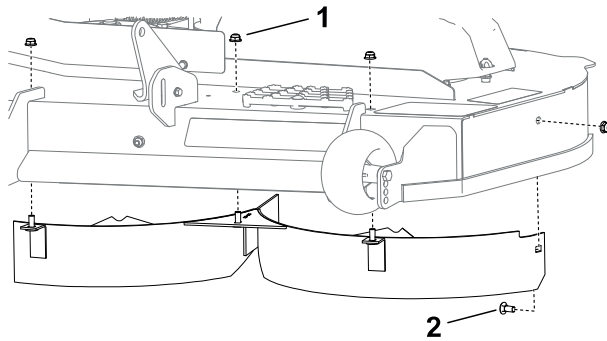

G483204

- ① Mutter – 5/16 tum (4)
- ② Vagnsskruv – 5/16 x 3/4 tum

5. Använd de fyra sparade muttrarna och de fyra skruvarna från påsen med lösa delar för att täppa igen de öppna hålen och förhindra att skräp slungas omkring.

Obs! Montera fästelementen så att muttrarna är utanför klippdäcket.

6. Ta bort skärmskyddet enligt bilden.

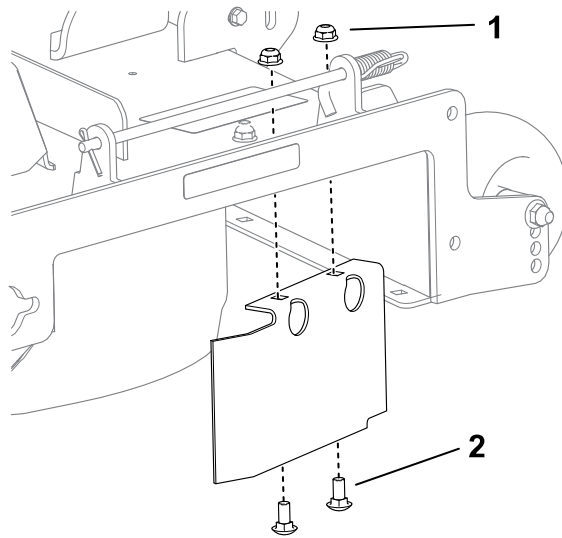

G453358

- ① Mutter – 5/16 tum (2)
- ② Vagnsskruv – 5/16 x 3/4 tum (2)

7. Montera skärmens fästelement i de öppna hålen.

8. Ta bort fästelementen som fäster den högra skärmen på klippdäckets högra sida. Spara muttrarna.

Obs! Riktaren visas inte för tydlighetens skull.

Övergå till sidoutkast (fortsättning)

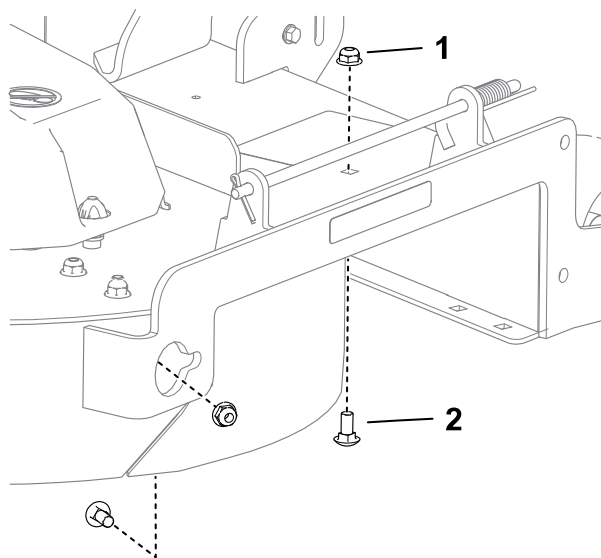

G453362

- ① Mutter – 5/16 tum (2)
- ② Vagnsskruv – 5/16 x ¾ tum (2)

9. Ta bort den högra skärmen enligt bilden. Spara muttrarna.

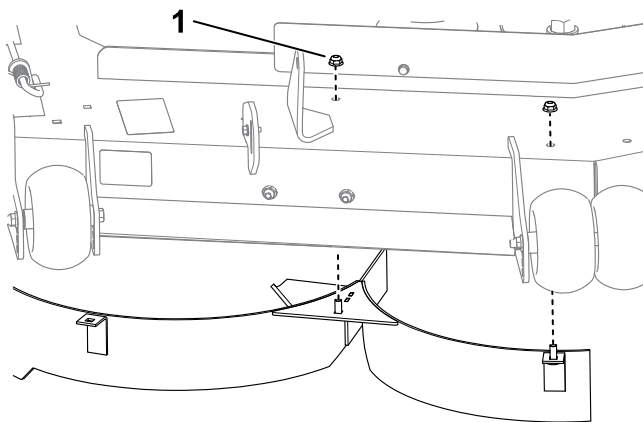

G453361

- ① Mutter – 5/16 tum (2)

10. Använd de fyra sparade muttrarna och de fyra skruvarna från påsen med lösa delar för att täppa igen de öppna hålen.

Obs! Montera fästelementen så att muttrarna är utanför klippdäcket.

11. Hitta kantskärmen i påsen med lösa delar.

12. Ta bort de befintliga fästelementen som visas och använd dem för att installera kantskärmen.

Övergå till sidoutkast (fortsättning)

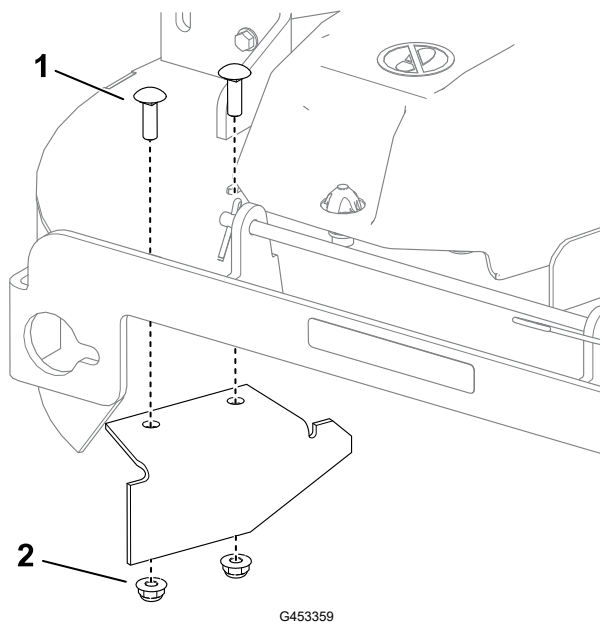

- ① Befintlig vagnsskruv – 5/16 x 1 tum
- ② Befintlig mutter – 5/16 tum (2)

13. Montera klippdäcket. Se [Montera klippdäcket, page 5–30](#).

Konvertera till sidoutkast för klippdäck på 152 cm

Montera fästelementen i de hål i klippdäcket som de ursprungligen satt i. På så sätt kan du vara säker på att inga hål är öppna när du använder klippdäcket.



VARNING



Om det finns öppna hål i maskinen riskerar du och andra personer att träffas av utslungat skräp och få allvarliga personskador.

- **Kör aldrig maskinen om inte fästelement har monterats i samtliga hål i klipparkåpan.**
- **Montera fästelementen i monteringshålen när du tar bort mullningsskärmen.**

1. Parkera maskinen på en plan yta, koppla ur knivreglagebrytaren och för rörelsreglagespakarna utåt till PARKERINGSLÄGET.
2. Stäng av motorn, ta ut nyckeln och vänta tills alla rörliga delar har stannat innan du kliver ur förarsätet.
3. Ta bort klippdäcket. Se [Demontera klippdäcket, page 5–29](#)
4. Ta bort den vänstra skärmen enligt bilden. Spara muttrarna.

Övergå till sidoutkast (fortsättning)

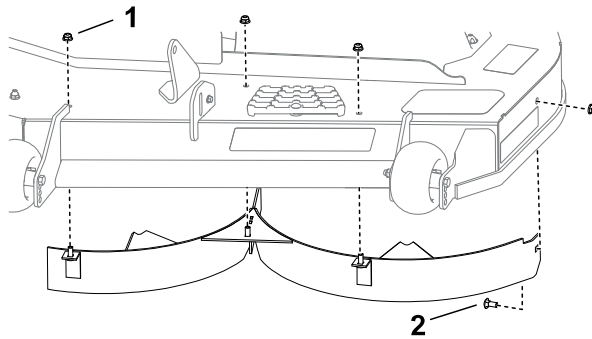

G483240

- ① Mutter – 5/16 tum (3)
- ② Vagnsskruv – 5/16 x 3/4 tum (1)

5. Använd de fyra sparade muttrarna och de fyra skruvarna från påsen med lösa delar för att täppa igen de öppna hålen och förhindra att skräp slungas omkring.

Obs! Montera fästelementen så att muttrarna är utanför klippdäcket.

6. Ta bort fästelementen som fäster den högra skärmen och skärmskyddet på klippdäckets högra sida. Spara muttrarna och en vagnsskruv.

Obs! Riktaren visas inte för tydlighetens skull.

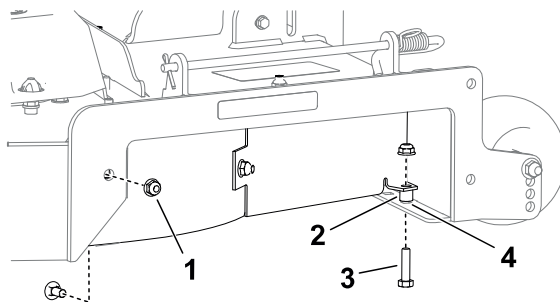

G483241

- ① Mutter – 5/16 tum (2)
- ② Distansbricka
- ③ Vagnsskruv – 5/16 x 3/4 tum (2)
- ④ Fyrkantigt hål

7. Ta bort den högra skärmen enligt bilden. Spara muttrarna.

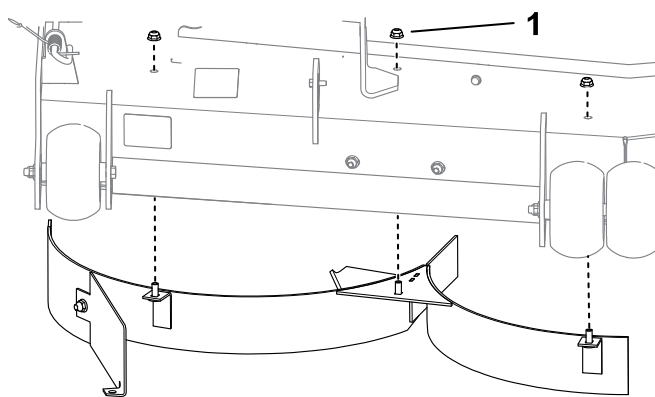

G454148

- ① Mutter – 5/16 tum (3)

8. Montera den sparade vagnsskruven och en sparad mutter i det fyrkantiga hålet som visas i [Step 6](#).

Övergå till sidoutkast (fortsättning)

9. Använd de återstående fyra sparade muttrarna och fyra skruvarna från påsen med lösa delar för att täppa igen de återstående öppna hålen.

Obs! Montera fästelementen så att muttrarna är utanför klippdäcket.

10. Hitta kantskärmen i påsen med lösa delar.
11. Ta bort de befintliga fästelementen som visas och använd dem för att installera kantskärmen.

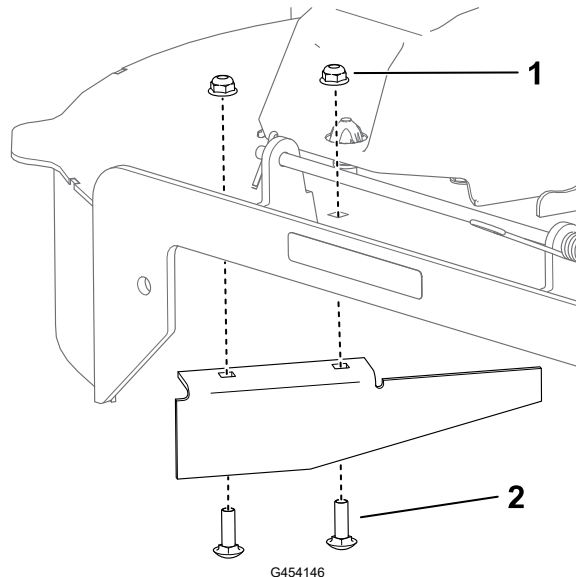

- ① Befintlig vagnsskruv – 5/16 x 1 tum
② Befintlig mutter – 5/16 tum (2)

12. Montera klippdäcket. Se [Montera klippdäcket, page 5–30](#).

Under drift

Säkerhet under användning

- Ägaren/operatören kan förebygga olyckor samt ansvarar för olyckor som kan ge upphov till personskador eller skador på egendom.
- Var fullt koncentrerad på maskinen när du använder den. Delta inte i aktiviteter som kan distrahera dig, eftersom personskador eller skador på egendom då kan uppstå.
- Kör inte maskinen om du är sjuk, trött eller påverkad av alkohol eller läkemedel.
- Använd endast maskinen om alla skydd och säkerhetsanordningar, som gräsriktare och hela gräsuppsamlaren, sitter på plats och fungerar som de ska. Byt ut slitna eller trasiga delar mot originaldelar från Toro vid behov.
- Motordelar i drift, speciellt ljuddämparen, kan bli extremt varma. Allvarliga brännskador kan uppstå vid kontakt och skräp (t.ex. löv, gräs och burkar) kan fatta eld. Håll motorområdet fritt från skräp och överflödiga olja och fett.
- Kör endast motorn i välventilerade utrymmen. Avgaser innehåller koloxid, vilket är dödligt om det andas in.
- Använd endast maskinen när sikten och väderförhållandena är goda. Använd inte maskinen när det finns risk för blixtnedslag.

Säkerhet under användning (fortsättning)

- Starta motorn med fötterna långt bort från kniven.
- Håll händer och fötter borta från rörliga delar. Håll avstånd till utkastaröppningen.
- Undvik gropar, fåror, gupp, stenar och andra dolda faror. Var försiktig när du närmar dig hörn med skymd sikt, buskage, träd, högt gräs eller andra objekt som kan skymma hinder eller försämra din sikt.
- Klipp inte om gräsriktaren är uppfälld, har tagits bort eller modifierats såvida du inte använder ett gräsuppsamlingsystem eller en mullningssats som är monterad och fungerar korrekt.
- Klipp inte under backning om det inte är absolut nödvändigt. Titta alltid nedåt och bakom dig innan du kör maskinen bakåt.
- Stanna knivarna när du inte klipper gräs. Sakta ner maskinen och var försiktig när du korsar andra ytor än gräs eller när du transporterar maskinen till och från arbetsområdet.
- Vänd klipparen så att gräsklippen inte träffar kringstående under klippningen. Rikta inte det utkastade materialet mot en vägg eller något annat hinder eftersom det kan kastas tillbaka mot dig.
- Om du kör på något föremål eller om maskinen börjar vibrera ska du omedelbart stänga av motorn, ta ut nyckeln och vänta tills alla rörliga delar har stannat innan du kontrollerar om maskinen har skadats. Reparera alla skador innan du börjar köra maskinen igen.
- Sakta ned och var försiktig när du svänger och korsar vägar och trottoarer med maskinen. Lämna alltid företräde.
- Lämna aldrig en maskin som är i gång utan uppsikt.
- Gör följande innan du lämnar förarplatsen:
 - Ställ maskinen på ett plant underlag.
 - Koppla ur kraftuttaget och sänk ner redskapen.
 - Koppla in parkeringsbromsen.
 - Stäng av motorn och ta ut nyckeln.
 - Vänta tills alla rörliga delar har stannat.
- Kör aldrig maskinen med barn som passagerare.
- Låt inte barn åka på maskinen. Det gäller även när kniven inte rör sig. Barn kan ramla av och skadas allvarligt eller hindra dig från att använda maskinen på ett säkert sätt. Barn som har fått åka med förut kan dyka upp i arbetsområdet utan förvarning och bli överkörda eller påbackade av den som klipper.
- Barn intresserar sig ofta för maskinen och klippningen. Förutsätt aldrig att ett barn förblir på den plats där du såg det senast.
- Håll barn på säkert avstånd från arbetsområdet och under en ansvarsfull vuxens uppsyn (inte förarens).
- Var uppmärksam och stäng av maskinen om barn kommer i närheten av arbetsområdet.
- Innan du backar eller svänger med maskinen ska du titta efter så att det inte finns några små barn omkring dig.
- Använd inte maskinen som bogserfordon såvida den inte har en installerad dragkrok. Anslut endast bogseringsutrustning till maskinen via draganordningen.

Säkerhet under användning (fortsättning)

- Använd endast tillbehör och redskap som har godkänts av The Toro® Company.

Säkerhet i sluttningar

- Sluttningar är en betydande faktor vid olyckor som orsakas av att föraren förlorat kontrollen eller att maskinen välter, vilket kan innebära livsfara eller leda till allvarliga personskador. Det är föraren som är ansvarig för säker manövrering i sluttningar. Om du kör maskinen i en sluttning måste du vara extra försiktig. Vidta följande åtgärder innan du använder maskinen i en sluttning:
 - Läs och ta till dig sluttningsanvisningarna i bruksanvisningen och på maskinen.
 - Använda en vinkelindikator för att fastställa områdets ungefärliga lutning.
 - Kör aldrig i backar vars lutning överstiger 15 grader.
 - Utvärdera dagligen förhållandena på platsen för att fastställa om sluttningen är säker för maskindrift. Använd sunt förnuft och ett gott omdöme när du utför utvärderingen. Förändringar i terrängen, t.ex. fukt, kan snabbt påverka hur maskinen fungerar i en sluttning.
- Identifiera faror nere vid slutet av sluttningen. Kör inte maskinen nära stup, diken, flodbäddar, vatten eller andra riskfyllda områden. Maskinen kan välta plötsligt om ett hjul kör över en kant eller kanten ger vika. Håll säkert avstånd (dubbel maskinbredd) mellan maskinen och riskfyllda områden. Använd en manuell gräsklippare eller en handtrimmer för att klippa gräs i dessa områden.

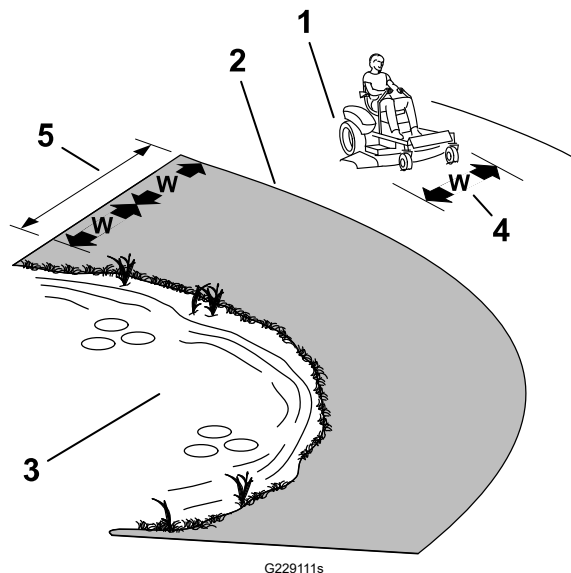

- ① Säkra områden – använd maskinen på sluttningar med mindre än 15 graders lutning och på plana underlag.
- ② Farliga områden – använd en manuell gräsklippare och/eller en handtrimmer på sluttningar vars lutning överstiger 15 grader och i närheten av stup och vattendrag.
- ③ Vattendrag
- ④ W = maskinens bredd
- ⑤ Håll säkert avstånd (dubbel maskinbredd) mellan maskinen och riskfyllda områden.

- Undvik att starta, stänga av eller svänga med maskinen i sluttningar. Undvik att göra plötsliga ändringar i hastighet eller riktning, sväng långsamt och gradvis.
- Använd inte maskinen under förhållanden där det råder tvekan om dragkraft, styrning eller stabilitet. Observera att om du kör maskinen på vått gräs, tvärs över sluttningar och nedför en sluttning kan maskinen förlora dragkraft. Om drivhjulen tappar dragkraft kan det leda till att maskinen glider och att du förlorar kontrollen över bromsning och styrning. Maskinen kan glida även om drivhjulen stoppas.

Säkerhet under användning (fortsättning)

- Ta bort eller märk ut hinder som t.ex. diken, hål, fåror, gupp, stenar eller andra dolda faror. Det kan finnas dolda hinder i högt gräs. Ojämn terräng kan göra att maskinen välter.
- Var extra försiktig när du kör med tillbehör eller redskap, t.ex. gräsuppsamlingsystem. Dessa kan ändra maskinens stabilitet och leda till att du förlorar kontrollen. Följ anvisningarna för motvikterna.
- Om möjligt ska däcket hållas nedsänkt mot marken när du kör i sluttningar. Om klippdäcket höjs vid körning i sluttningar kan maskinen bli instabil.

Säker bogsering

- Anslut inte någon bogseringsutrustning annat än till draganordningen.
- Använd inte maskinen som bogserfordon såvida den inte har en installerad dragkrok.
- Överskrid inte den maximala bruttobogseringsvikten.
- Låt aldrig barn eller någon annan person komma i närheten av utrustningen som bogseras.
- I sluttningar kan den bogserade utrustningens vikt göra att drivningen går förlorad och därmed öka risken för att den välter och för att du tappar kontrollen. Minska den vikt som bogseras och sakta ned.
- Stoppsträckan kan öka med den bogserade lastens vikt. Kör därför alltid långsamt och beräkna extra lång stoppsträcka.
- Gör stora svängar så att redskapet inte krockar med maskinen.

Sätta sig i förarsätet

Använd klippdäcket som hjälp för att sätta dig i förarsätet.

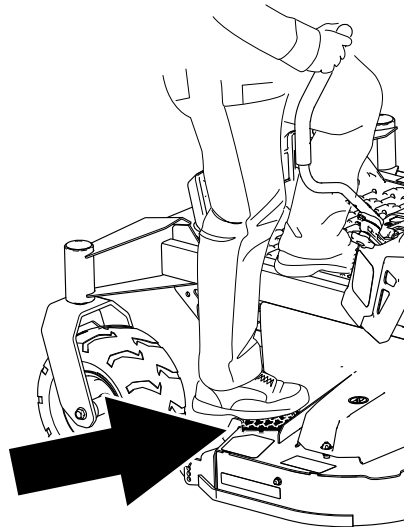

G453429

Starta motorn

Starta motorn enligt bilden.

Obs! En varm eller het motor behöver eventuellt inte chokas.

VIKTIGT

Koppla inte in startmotorn i mer än 5 sekunder åt gången, annars kan startmotorn skadas. Om motorn inte startar väntar du 10 sekunder innan du använder startmotorn igen.

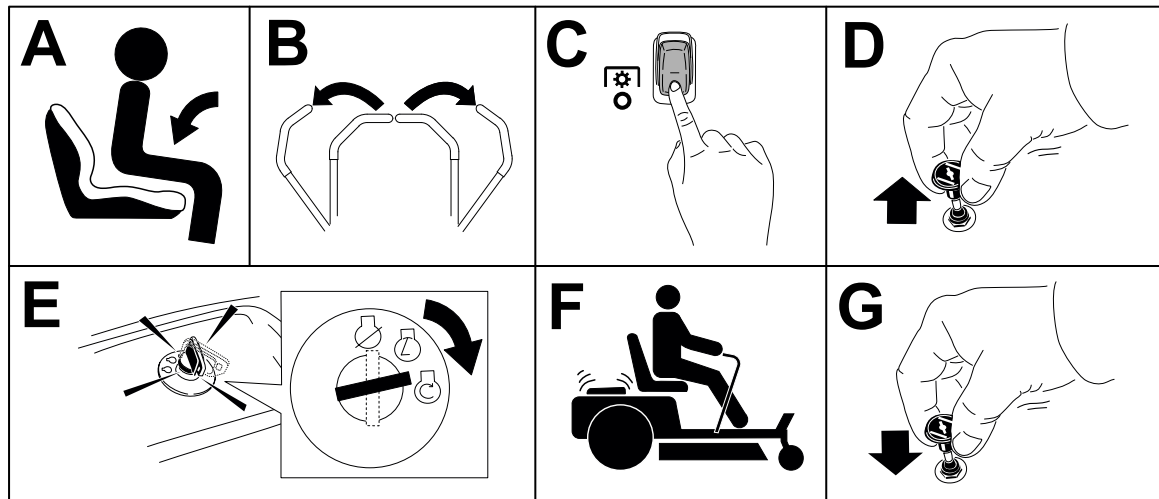

G451068

Stänga av motorn

1. Koppla ur knivarna genom att föra knivreglagebrytaren till AV-LÄGET.
2. För rörelsereglagespakarna utåt till PARKERINGSLÄGET.
3. Flytta gasreglaget till läget mellan halvt och fullt gaspådrag.
4. Vrid tändningsnyckeln till läget Av och ta ut nyckeln.

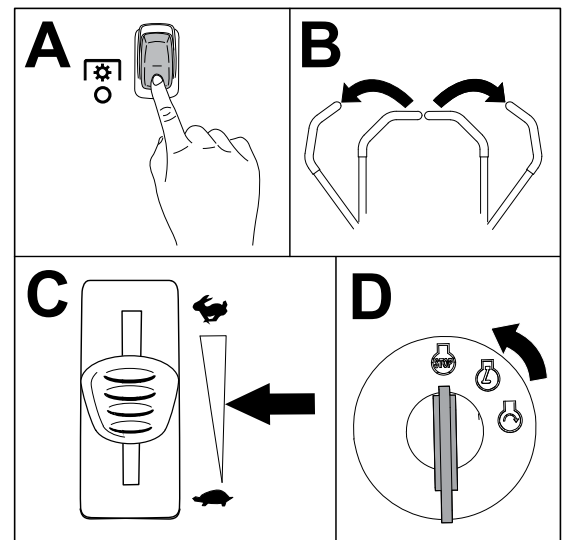

G440082

Stänga av motorn (fortsättning)



VAR FÖRSIKTIG



Barn eller kringstående kan skadas om de flyttar eller försöker köra en maskin som har lämnats utan uppsikt.

Ta alltid ut nyckeln och koppla in parkeringsbromsen när du lämnar maskinen utan uppsikt.

Köra maskinen



VAR FÖRSIKTIG



Om du placerar den ena spaken för långt framför den andra kommer maskinen att rotera mycket snabbt. Det kan göra att du förlorar kontrollen över maskinen, vilket kan leda till personskador för dig och skador på maskinen.

Sakta ned innan du gör en skarp sväng.

Drivhjulen svänger oberoende av varandra och drivs av motorer på varje axel. Du kan svänga ena sidan bakåt och den andra framåt så att maskinen snurrar istället för att svänga. Detta gör maskinen mycket mer lättmanövrerad, men det kan ta ett tag att vänja sig vid rörelserna.

1. För ner rörelsreglagespakarna till det olåsta mittläget.

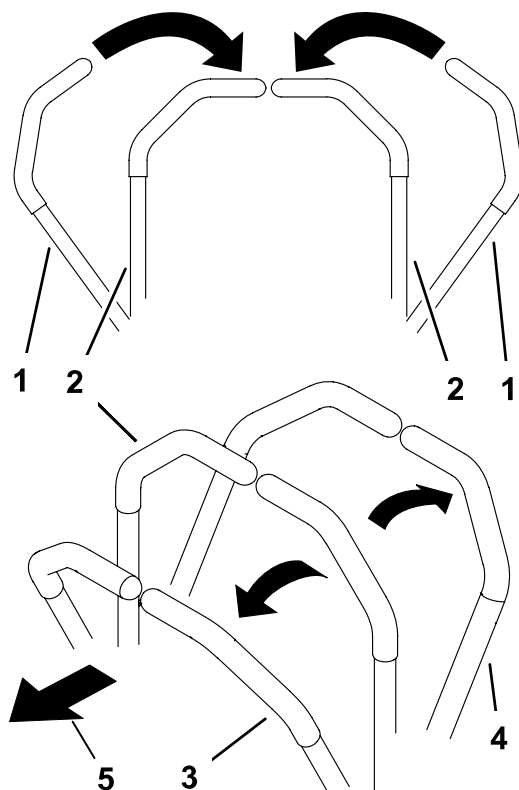

- ① Rörelsreglagespakar – PARKERINGSLÄGET
- ② Mittläge, olåst
- ③ Framåt
- ④ Bakåt
- ⑤ Maskinens främre del

G426843s

Köra maskinen (fortsättning)

2. Tryck sakta rörelseglagespakarna framåt eller bakåt. Flytta en spak längre än den andra spaken för att svänga.

Obs! Ju längre du flyttar rörelseglagespakarna, desto snabbare kommer maskinen att förflytta sig i denna riktning.

3. Dra tillbaka rörelseglagespakarna till NEUTRALLÄGET när du vill stanna.

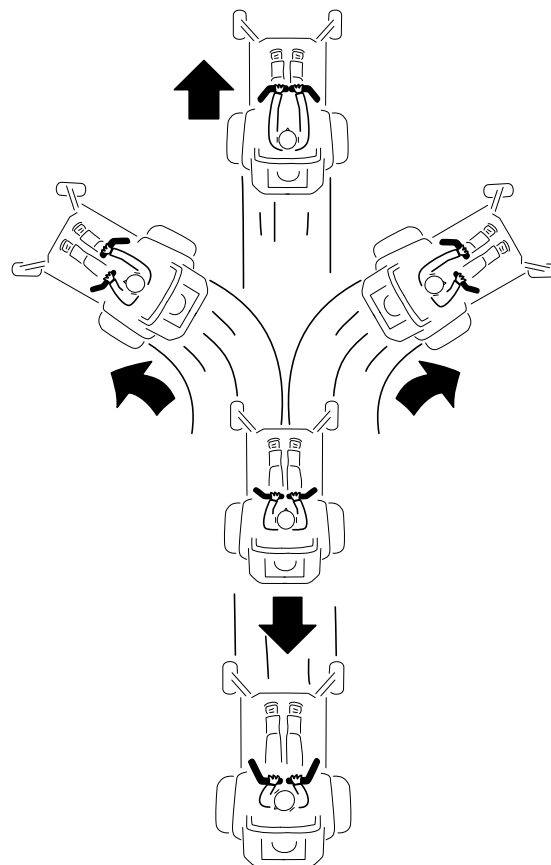

G397314s

Använda knivreglagebrytaren (kraftuttaget)



FARA



De roterande knivarna under klippdäcket är farliga. Kontakt med knivarna orsakar allvarliga personskador eller dödsfall.

Placera inte händerna eller fötterna under gräsklipparen eller klippdäcket när knivarna är inkopplade.



FARA



Om utkastaröppningen är öppen kan föremål slungas iväg mot dig eller kringstående. Det skulle också kunna medföra kontakt med knivarna. Utslungade föremål eller kontakt med knivarna orsakar allvarliga personskador eller dödsfall.

Kör inte gräsklipparen med gräsriktaren uppfälld eller om denna har tagits bort eller modifierats, såvida inte ett gräsuppsamlingssystem eller en fungerande mullningssats är monterad.

Använda knivreglagebrytaren (kraftuttaget) (fortsättning)

1. För gasreglaget till läget **SNABBT**.
2. Koppla på knivstyrningsbrytaren.

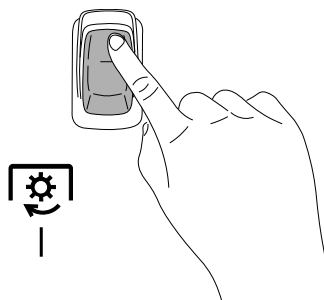

G450387

3. Klipp efter behov.
4. Koppla ur knivstyrningsbrytaren.

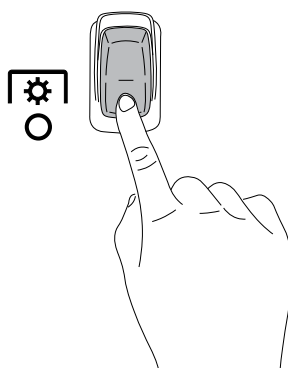

G450388

Sidoutkast

Den fällbara gräsriktaren sprider ut det klippta gräset åt sidan och ner i gräsmattan.



FARA



Om ingen gräsriktare, utkastarlucka eller komplett gräsuppsamlare har monterats kan du och kringstående komma i kontakt med knivarna eller träffas av utslungat skräp. Kontakt med roterande knivar och skräp som slungas ut kan orsaka livshotande personskador.

- Ta inte bort gräsriktaren från maskinen eftersom den riktar avfallet ned mot gräset. Byt omedelbart ut gräsriktaren om den skadas.
- För aldrig in händerna eller fötterna under klipparen.
- Rengör eller rensa aldrig utkastaren eller klipparknivarna om du inte har kopplat ur kraftuttaget. Vrid nyckeln till Av läget och ta ut nyckeln.

Justera klipphöjden

Du kan justera klipphöjden från 38 till 127 mm i steg om 6,4 mm.

1. Tryck på däcklyftpedalen ① med foten för att höja klippdäcket.
2. Ta ut sprinten ③ ur klipphöjdsfästet.
3. För in stiftet i hålet som motsvarar den önskade klipphöjden ②.
4. Sänk däcket sakta tills spaken kommer i kontakt med sprinten.

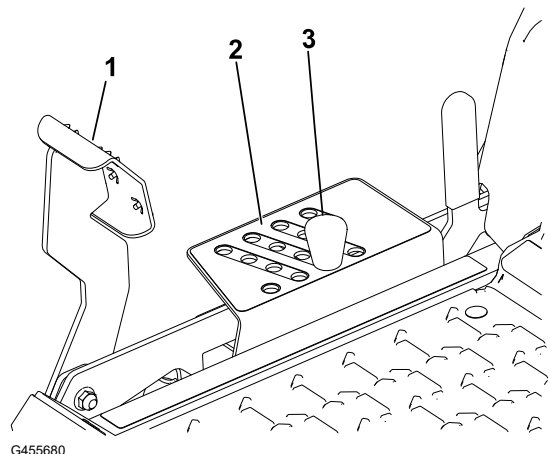

Använda transportlåset

1. Tryck däcklyftpedalen ② helt framåt för att låsa klippdäcket i TRANSPORTLÅSET.
2. Tryck ned däcklyftspedalen helt framåt, tryck transportlåsspaken ① framåt till läget OLÅST och sänk sedan långsamt klippaggregatet till önskad klipphöjd.

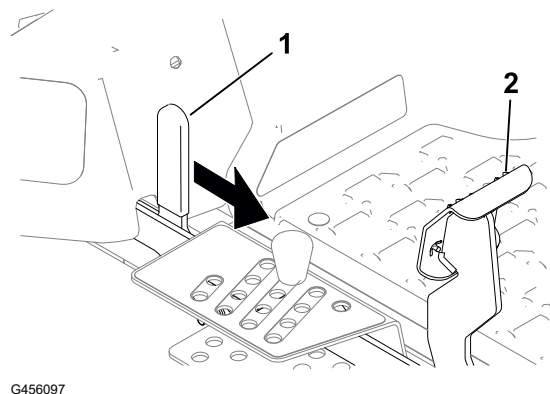

Justera antiskalpvalsarna

Varje gång du ändrar klipphöjden ska du även justera antiskalprullarnas höjdställning.

1. Parkera maskinen på en plan yta, koppla ur knivreglagebrytaren och för rörelsereglegespakarna utåt till PARKERINGSLÅSET.
2. Stäng av motorn, ta ut nyckeln och vänta tills alla rörliga delar har stannat innan du kliver ur förarsätet.
3. Justera antiskalpvalsarna så att de motsvarar närmaste klipphöjd.

Obs! Justera antiskalpvalsarna så att de inte vidrör marken vid normal klippning på plana ytor.

Justera antiskalpvalsarna (fortsättning)

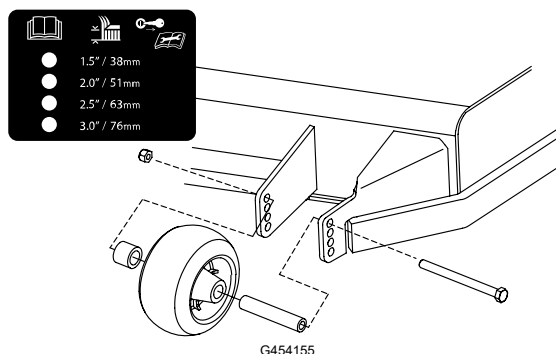

Arbetstips

Maximera luftcirkulationen

Kör motorn i det **SNABBA** läget för bästa klippning och maximal luftcirkulation. Luftcirkulation krävs för att klippa gräset ordentligt. Ställ inte in för låg klipphöjd så att klippdäcket helt omges av oklippt gräs. Försök att alltid se till att en sida av klippdäcket är fritt från oklippt gräs, vilket medför att luft kan sugas in i klippdäcket.

Klipp inte för kort

När du klipper ojämn mark, höj klipphöjden till något högre än normalt för att undvika att gräset skalperas. Den klipphöjd som använts tidigare är vanligtvis den bästa. Vid klippning av gräs som är längre än 15 cm kan du behöva klippa två gånger för att få ett acceptabelt klippresultat.

Klipp en tredjedel av grässtrået

Det är bäst att bara klippa av cirka en tredjedel av grässtrået. Mer än så rekommenderas bara om gräset är glesst eller om det är sent på hösten då gräset växer saktare.

Byt klippriktningen

Växla klippriktning för att hålla gräset rakt. Det underlättar också fördelningen av det klippta gräset, vilket förbättrar nedbrytning och gödning.

Klippfrekvens

Gräs växer i olika takt beroende på årstiden. För att hålla samma längd på gräset ska man klippa oftare tidigt på våren. Klipp mer sällan när tillväxten avtar mot mitten av sommaren. Klipp med högre klipphöjd och klipp sedan igen efter två dagar med lägre klipphöjd om du inte kan klippa under en längre tidsperiod.

Klipp med långsammare markhastigheter

Under vissa förhållanden kan klippning i långsam markhastighet förbättra klippkvaliteten.

Arbetstips (fortsättning)

Undvik gräsklumpar

Om du måste sluta köra framåt medan du klipper kan en klump av klippt gräs falla ner på din gräsmatta. Kör till ett område som du redan har klippt medan knivarna är inkopplade för att undvika detta eller koppla bort klippdäcket samtidigt som du kör framåt.

Hålla undersidan av klippdäcket ren

Rensa bort gräsklipp och smuts från undersidan av klippdäcket efter varje klippning. Uppbyggnad av gräs och smuts kommer så småningom att minska klippkvaliteten.

Underhåll knivarna

Se till att hålla kniven vass under klippsäsongen, eftersom en vass kniv klipper rent utan att slita och rycka av grässtråna. Om gräset slits och rycks av gulnar det i ändarna, vilket minskar tillväxten och ökar risken för sjukdomar. Kontrollera knivarna efter varje användning för att se till att de inte är slöa, slitna eller skadade. Fila ned eventuella hack och slipa knivarna om så behövs. Om kniven är skadad eller sliten bör den bytas ut.

Efter användning

Säkerhet efter användning

- Parkera maskinen på ett jämnt underlag, koppla ur drivningarna, koppla in parkeringsbromsen, stäng av motorn, ta ut nyckeln och vänta tills alla rörliga delar har stannat innan du kliver ur förarsätet.
- Vänta tills maskinen har svalnat innan du utför underhåll, justerar, tankar, rengör eller ställer den i förvaring.
- Ta bort gräs, löv, överflödigt fett och olja och annat skräp från klippdäcket, ljuddämparen, drivenheterna, gräsuppfångaren och motorområdet för att förhindra bränder.
- Stäng bränsleavstängningsventilen (om sådan finns) innan du förvarar eller transporterar maskinen.
- Använd ramper i fullbredd när du lastar maskinen på en släpvagn eller lastbil.
- Bind fast maskinen så att den sitter säkert med spännband, kedjor, vajrar eller rep. Både de främre och bakre spännremmarna ska vara riktade nedåt och ut från maskinen.

Rengöra maskinen

Rengör maskinen efter varje användning.

1. Parkera maskinen på en plan yta, koppla ur knivreglagebrytaren och för rörelsereglegespakarna utåt till PARKERINGSLÄGET.
2. Stäng av motorn, ta ut nyckeln och vänta tills alla rörliga delar har stannat innan du kliver ur förarsätet.

Rengöra maskinen (fortsättning)

3. Rensa bort gräs och skräp från klippenheten, ljuddämparen, drivhjulen, gräsuppsamlaren och motorn.

VIKTIGT

Du kan tvätta maskinen med ett mildt rengöringsmedel och vatten. Högtryckstvätta inte maskinen. Undvik att använda alltför mycket vatten, särskilt nära kontrollpanelen, under sätet samt kring motorn, hydraulpumparna och motorerna.

Transportera maskinen

Använd en släpvagn eller lastbil för tung last för att transportera maskinen. Använd en fullbreddsramp. Se till att alla bromsar, lampor och markeringar som krävs enligt lag finns på släpvagnen eller lastbilen. Läs alla säkerhetsanvisningarna noga. Att känna till den här informationen kan hjälpa dig och kringstående att undvika skador. Kontrollera vilka lokala bestämmelser som gäller för transport på släp.



VARNING



Det är farligt att köra på gator eller vägar utan blinkers, strålkastare och reflexer, eller utan en skylt med "långsamgående fordon", och det kan orsaka olyckor med personskador som följd.

Kör inte maskinen på allmän väg.

Släpkrav



VARNING



Om man lastar på en maskin på ett släp eller en lastbil ökar risken för att välta, vilket kan orsaka allvarliga personskador och innebära livsfara.

- Använd endast en fullbreddsramp. Använd inte åtskilda ramper för var sida av maskinen.
 - Kontrollera att lutningen mellan rampen och marken, eller mellan rampen och släpet eller lastbilen, inte är större än 15 grader.
 - Kontrollera att rampen är minst fyra gånger så lång som släpvagns- eller lastbilsflakets höjd från marken.
-

Transportera maskinen (fortsättning)

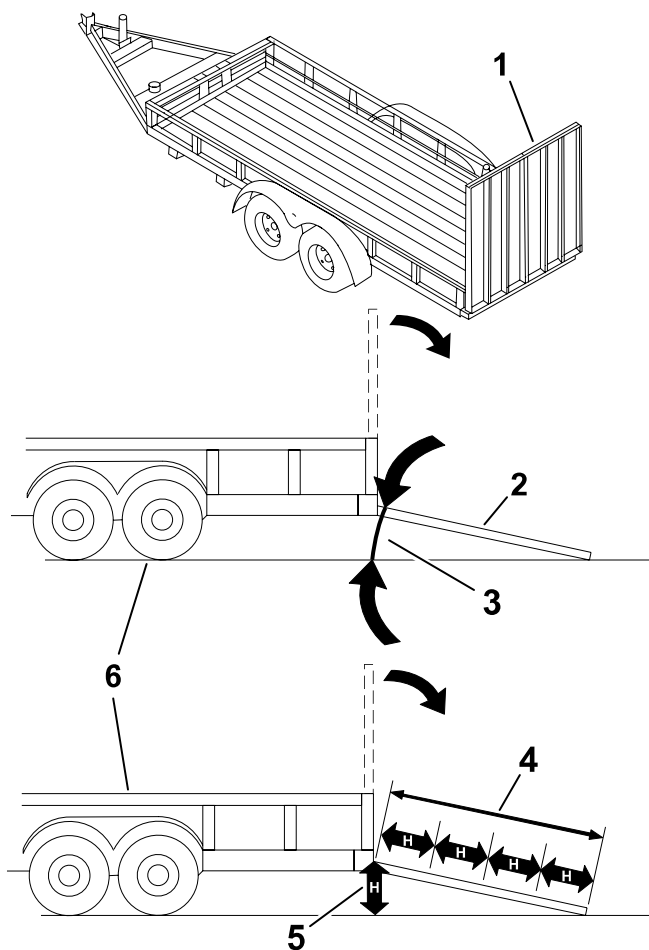

G027996s

- ① Fullbreddsramp/-ramper i uppfällt läge
- ② Fullbreddsramp i lastningsposition, sedd från sidan
- ③ Högst 15 grader
- ④ Rampen är minst 4 gånger så lång som släpets eller lastbilsflakets höjd från marken
- ⑤ H = släpvagns- eller lastbilsflakets höjd från marken
- ⑥ Släp

Lasta maskinen



VARNING



Om man lastar på en maskin på ett släp eller en lastbil ökar risken för att välta, vilket kan orsaka allvarliga personskador och innebära livsfara.

- Var mycket försiktig vid körning på en ramp.
- Backa maskinen uppför rampen och kör den framåt nedför rampen.
- Undvik plötslig acceleration eller inbromsning när du kör maskinen på en ramp, eftersom det kan orsaka att du tappar kontrollen eller tippar.

1. Om du använder en släpvagn ska den kopplas till det bogserande fordonet och säkras med säkerhetskedjor.
2. Anslut släpvagnsbromsarna om tillämpligt.
3. Sänk rampen och se till att vinkeln mellan rampen och marken inte överstiger 15 grader.

Transportera maskinen (fortsättning)

4. Backa maskinen uppför ramper.
5. Stäng av motorn, ta ut nyckeln och för rörelseglagespakarna utåt till PARKERINGSLÄGET.

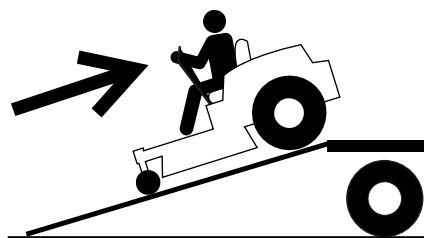

G414592

6. Fäst maskinen med remmar, kedjor, vajrar eller rep. Kontrollera vilka lokala bestämmelser som gäller för transport på släp.

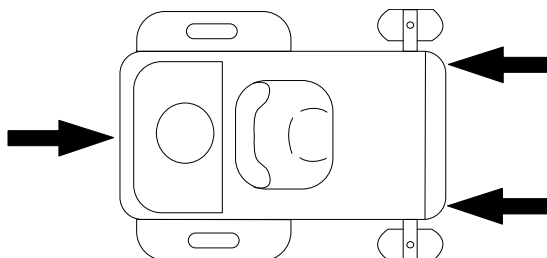

G451313

Lasta av maskinen

1. Sänk rampen och se till att vinkeln mellan rampen och marken inte överstiger 15 grader.
2. Kör maskinen framåt nedför ramper.

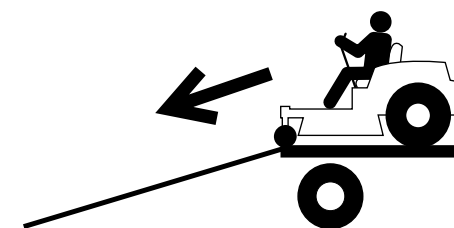

G414593

Säkerhet vid underhåll

- Om du lämnar nyckeln i tändningslåset kan någon råka starta motorn av misstag och skada dig eller någon annan person allvarligt. Ta ut nyckeln ur tändningslåset innan du utför något underhåll.
- Innan du kliver ur förarsätet ska du göra följande:
 - Ställ maskinen på ett plant underlag.
 - Koppla bort drivenheterna.
 - Koppla in parkeringsbromsen.
 - Stäng av motorn och ta ut nyckeln.
 - Vänta tills maskinen svalnat innan underhåll utförs.
- Låt inte obehöriga personer underhålla maskinen.
- Håll händer och fötter borta från rörliga delar och heta ytor. Gör helst inga justeringar när motorn är igång.
- Se till att alla skydd, sköldar, strömbrytare och alla säkerhetsanordningar är på plats och i gott skick. Undersök komponenterna ofta med avseende på slitage eller försämring och byt ut dem mot originaldelar från Toro vid behov.
- Lätta försiktigt på trycket i komponenter med lagrad energi.



VARNING



Borttagning eller modifiering av originalutrustning, -delar och/eller -redskap kan påverka maskinens garanti, styrbarhet och säkerhet. Att göra otillåtna modifieringar av originalutrustning eller underlåtenhet att använda originaldelar från Toro kan leda till allvarliga personskador eller dödsfall.

- Kontrollera parkeringsbromsens funktion ofta. Justera och utför underhåll om så erfordras.
- Mixtra aldrig med säkerhetsbrytarna. Kontrollera regelbundet att säkerhetsbrytarna fungerar som de ska.
- Ta bort gräs, löv, överflödigt fett och olja och annat skräp från klippenheten, ljuddämparen, drivhjulen, gräsuppsamlaren och motorrummet för att förhindra bränder.
- Torka upp olja eller bränsle som har spillts ut och ta bort skräp som har dränkts in i bränsle.
- Stötta inte maskinen enbart med mekaniska eller hydrauliska domkrafter. Använd lämpliga domkrafter.

- Håll alla delar i gott bruksskick och samtliga fästelement åtdragna, i synnerhet knivens fästelement.
- Använd endast originalreservdelar och tillbehör från Toro för att säkerställa optimal prestanda. Det kan medföra fara att använda reservdelar och tillbehör från andra tillverkare.

Rekommenderat underhållsschema

Underhållsintervall	Underhållsprocedur
Efter de första 50 timmarna	Kontrollera att muttern är åtdragen.
Före varje användningstillfälle eller dagligen	Kontrollera säkerhetssystemet.
	Kontrollera oljenivån i motorn.
	Kontrollera knivarna.
	Kontrollera att gräsriktaren inte är skadad.
Efter varje användning	Ta bort gräs och skräp från maskinen.
	Rengör klippdäckskåpan.
Var 25:e timme	Smörj svänghjulslagren (oftare vid förhållanden med sandig mark).
	Rengör luftrenarens skumplastinsats (oftare vid dammiga och smutsiga förhållanden).
	Kontrollera däcktrycket.
	Kontrollera att remmarna inte är slitna eller spruckna.
Var 50:e timme	Byt ut luftrenarens skumplastinsats (oftare vid dammiga eller smutsiga förhållanden).
Var 100:e timme	Avlägsna och rengör fläkthuset och alla eventuella övriga kylarhöljen (oftare under smutsiga eller dammiga förhållanden).
	Byt ut det inbyggda bränslefiltret.
Var 100:e timme eller årligen beroende på vilket som inträffar först	Byt ut luftrenarens pappersinsats (oftare vid dammiga eller smutsiga förhållanden).
	Byt ut motoroljan och oljefiltret (oftare i smutsiga eller dammiga förhållanden).
	Kontrollera tändstiftet/tändstiften.
Var 500:e timme	Byt tändstiften.
En gång per år	Kontrollera att muttern är åtdragen.
Innan förvaring	Ladda batteriet och lossa batterikablarna.
	Utför alla underhållsprocedurer i listan ovan före förvaring.
	Måla i eventuella lackskador.

VIKTIGT

Ytterligare information om underhållsrutiner finns i bruksanvisningen till motorn.

Procedurer för förunderhåll

Flytta en maskin som inte fungerar

1. Parkera maskinen på en plan yta, koppla ur knivreglagebrytaren och för rörelsereglagepakarna utåt till PARKERINGSLÄGET.
2. Stäng av motorn och vänta tills alla rörliga delar har stannat innan du lämnar förarplatsen.
3. Hitta förbikopplingspakarna ① på ramen på bägge sidor av motorn.

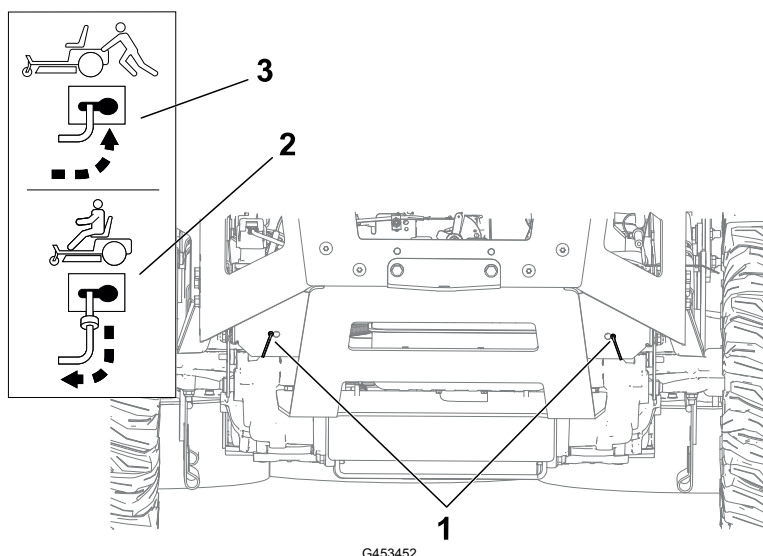

4. För båda förbikopplingspakarna framåt genom det avlånga hålet och över för att låsa dem på plats ③.



VARNING



Vid kontakt med heta ytor kan personskador uppstå.

Håll händer, fötter, ansikte och andra kroppsdelar samt kläder på avstånd från motorn, ljuddämparen och andra heta ytor.



VARNING



Maskinen kan oavsiktligt röra sig om förbikopplingspakarna är låsta framåt i hålet och skada dig eller kringstående.

Lås förbikopplingspakarna bakåt när du har flyttat maskinen.

Flytta en maskin som inte fungerar (fortsättning)

5. Koppla ur parkeringsbromsen genom att flytta båda rörelsreglagespakarna nedåt till mittläget, olåst läge.

Obs! Starta inte maskinen.

6. Flytta maskinen efter behov.

VIKTIGT

Skjut alltid maskinen för hand. Bogsera inte maskinen då bogsering kan leda till att den skadas.

7. För rörelsreglagespakarna utåt till PARKERINGSLÄGET.
8. För båda förbikopplingspakarna bakåt och över genom det avlånga hålet för att låsa dem på plats⁽²⁾.

Lossa klippdäckets kjol

Lossa de två nedre skruvarna på kjolen för att få åtkomst till klippdäckets ovasida.

VIKTIGT

Dra alltid åt bultarna igen för att montera kjolen efter underhåll.

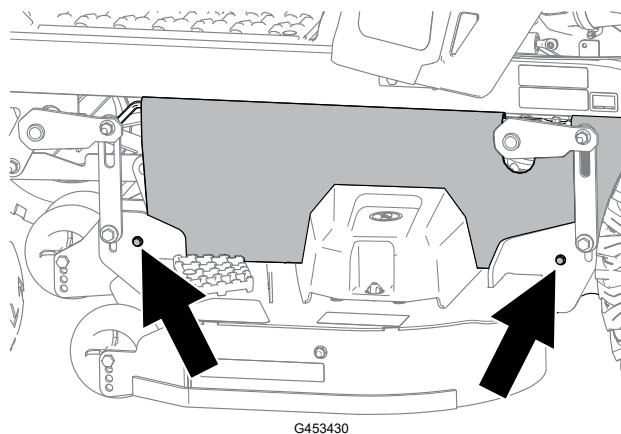

G453430

Motorunderhåll

Motorsäkerhet

- Håll händer, fötter, ansikte och andra kroppsdelar samt kläder på avstånd från ljuddämparen och övriga heta ytor. Vänta tills motorn svalnat innan underhåll utförs.
- Ändra inte motorns varvtalshållare och övervarva inte motorn.

Luftrenarunderhåll

Ta bort luftrenarinsatserna

1. Parkera maskinen på en plan yta, koppla ur knivreglagebrytaren och för rörelsereglagespakarna utåt till PARKERINGSLÄGET.
2. Stäng av motorn och vänta tills alla rörliga delar har stannat innan du lämnar förarplatsen.
3. Gör rent omkring luftrenarhöljet^② så att inte smuts faller ned i motorn och orsakar skador.
4. Vrid spärrarna ^① utåt och ta bort kåpan.
5. Ta bort luftrenarinsatserna ^③.

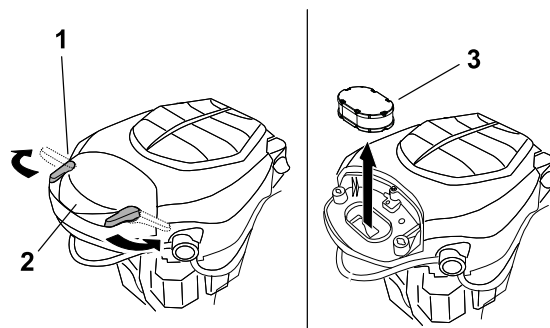

G453476

6. Dela på skumplast- och pappersinsatserna.

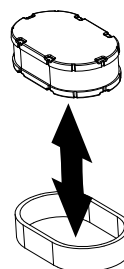

G453475

Utföra service på skumplastinsatsen

1. Tvätta skumplastinsatsen med flytande tvål och varmt vatten. Skölj ordentligt när den är ren.
2. Torka insatsen genom att krama den i en ren trasa.

VIKTIGT

Byt ut skumplastinsatsen om den är trasig eller sliten.

3. Smörj skumplastinsatsen lätt med ny motorolja och tryck ut all överflödiga olja.

Luftrenarunderhåll (fortsättning)

Serva luftrenarens pappersinsats

1. Rengör pappersinsatsen genom att knacka försiktigt på den för att få bort damm.
Obs! Om pappersinsatsen är mycket smutsig bör den bytas ut mot en ny.
2. Inspektera och leta efter sprickor, oljebeläggning eller skador på gummitätningen.
3. Byt ut pappersinsatsen om den är skadad.

VIKTIGT

Rengör inte pappersfiltret.

Montera luftrenarinsatserna

1. Montera skumplastinsatsens förrenare över pappersinsatsen.

Obs! Var försiktig så att du inte skadar insatserna.

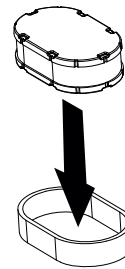

G453478

2. Montera luftrenarinsatserna ① på luftrenarens bas.
3. Montera skyddet ② och fäst det med spärrarna ③.

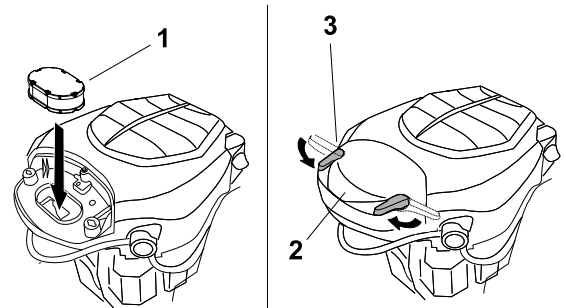

G453477

Motoroljeunderhåll

Specifikationer för motoroljan

Oljetyp	Renande olja (inklusive syntetisk) av API-klassificering SJ eller högre
Vevhusvolym	1,9 liter med oljefilter
Viskositet	Se tabellen nedan

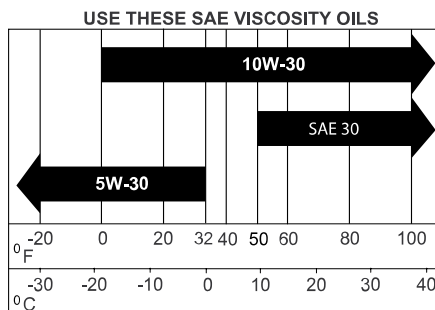

Kontrollera oljenivån i motorn

1. Parkera maskinen på en plan yta, koppla ur knivreglagebrytaren och för rörelseregļagespakarna utåt till PARKERINGSLÄGET.
2. Stäng av motorn, ta ut nyckeln och vänta tills alla rörliga delar har stannat innan du kliver ur förarsätet.
3. Vänta tills motorn har svalnat så att oljan har hunnit rinna ned i sumpen.
4. Rengör området runt oljepåfyllningslocket/oljestickan innan du tar bort stickan så att smuts och gräsklipp inte hamnar i motorn.
5. Kontrollera oljenivån enligt bilden.

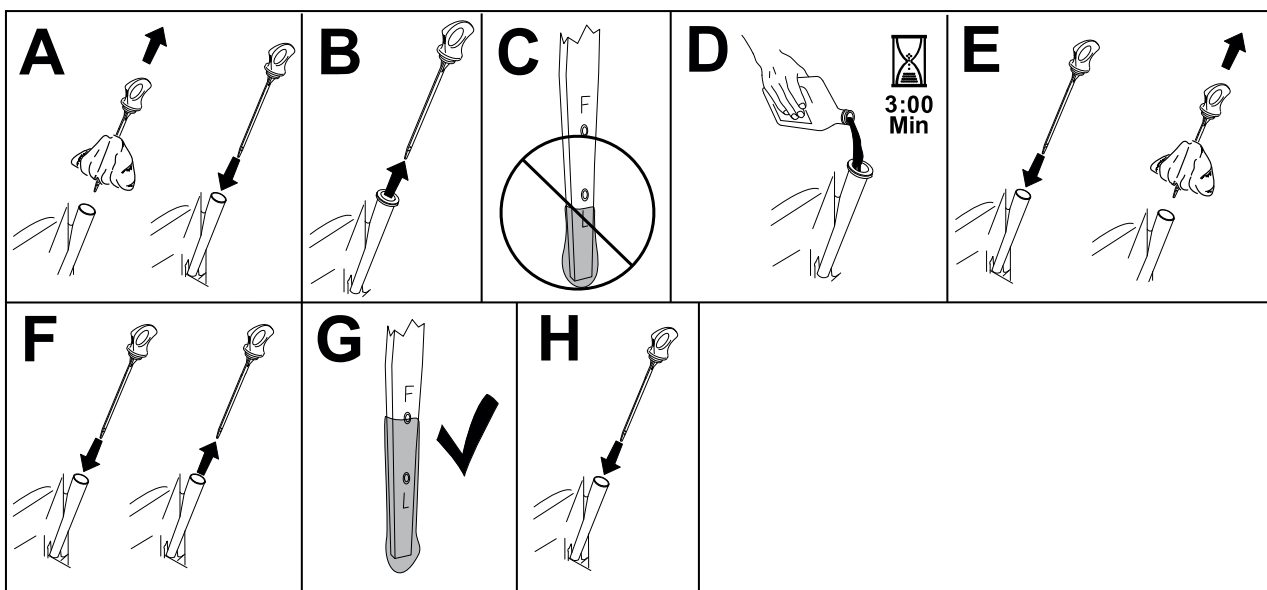

G454028

Motoroljeunderhåll (fortsättning)

VIKTIGT

Om du fyller på för mycket eller för lite olja i motorns vevhus och startar motorn kan den skadas.

Byta motoroljan och oljefiltret

1. Parkera maskinen på ett jämnt underlag för att försäkra att oljan töms helt.
2. Koppla ur knivreglagebrytaren och för rörelse-reglagespakarna utåt till PARKERINGSLÄGET.
3. Stäng av motorn, ta ut nyckeln och vänta tills alla rörliga delar har stannat innan du kliver ur förarsätet.
4. Töm motorn på olja.

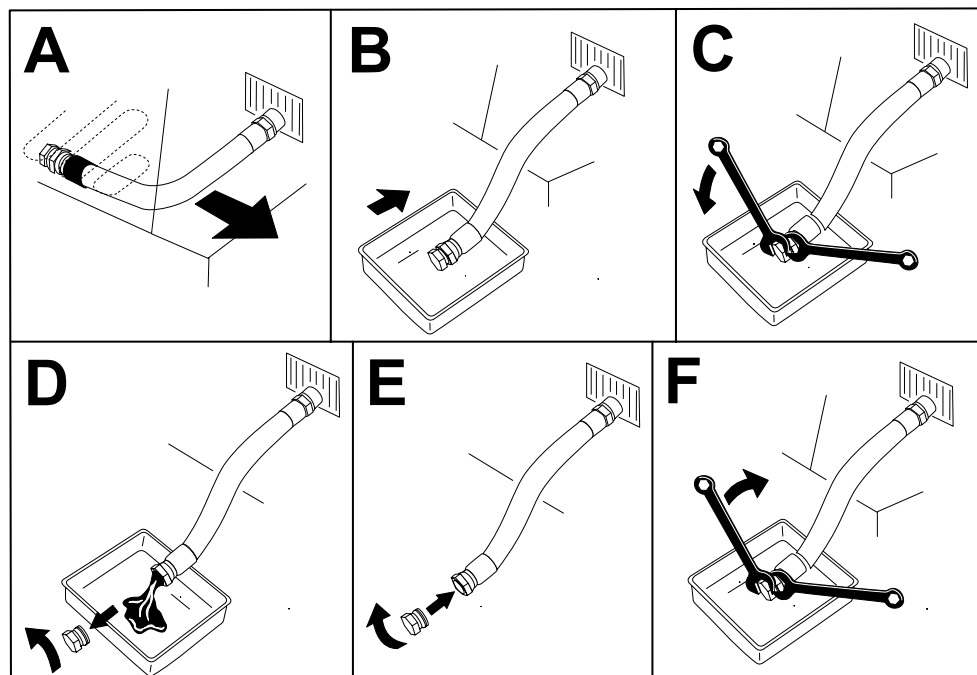

G225280s

5. Byt ut motoroljefiltret.

Obs! Kontrollera att oljefilterpackningen ligger mot motorn och vrid sedan filtret ytterligare $\frac{3}{4}$ varv.

Motoroljaunderhåll (fortsättning)

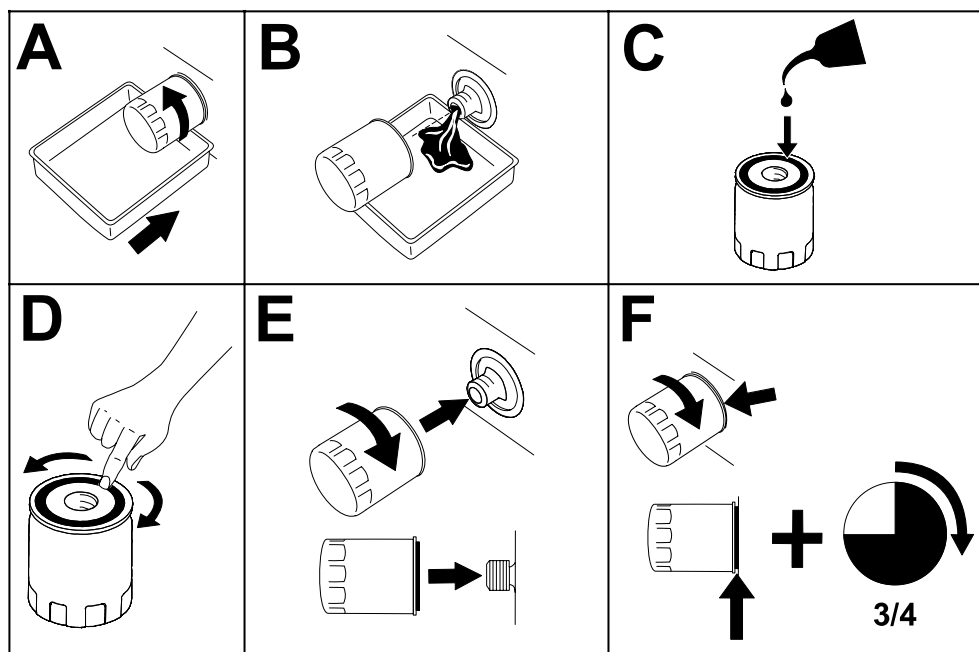

G027477s

6. Häll långsamt ca 80 % av den angivna oljan i påfyllningsröret och tillsätt långsamt ytterligare olja tills den når markeringen Full.

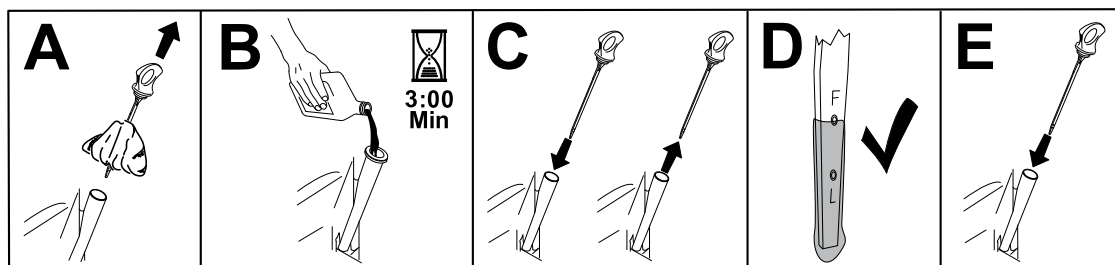

G365790s

7. Lämna in spilloljan på en återvinningsstation.

Utför service på tändstiftet

Se till att mellanrummet mellan mitt- och sidoelektroden är korrekt innan tändstiftet monteras. Använd en tändstiftsnyckel vid demontering och montering av tändstiftet och ett bladmått för kontroll och justering av mellanrummet. Montera vid behov ett nytt tändstift.

Typ:Champion® XC12YC

Luftgap: 0,76 mm

Ta bort tändstiftet

1. Parkera maskinen på en plan yta, koppla ur knivreglagebrytaren och för rörelsreglagepakarna utåt till PARKERINGSLÄGET.
2. Stäng av motorn, ta ut nyckeln och vänta tills alla rörliga delar har stannat innan du kliver ur förarsätet.
3. Rengör området runt stiftets bas så att smuts och skräp inte hamnar i motorn.

Utför service på tändstiftet (fortsättning)

4. Ta bort tändstiftet.

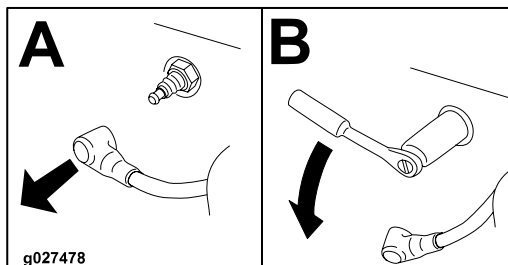

Kontrollera tändstiftet

VIKTIGT

Rengör inte tändstiftet/-stiften. Byt alltid ut tändstiftet om det har en svart beläggning, slitna elektroder, en oljefilm eller sprickor.

Om isolatorn är ljus brun eller grå fungerar motorn korrekt. En svart beläggning på isolatorn betyder vanligen att luftrenaren är smutsig.

Ställ in gapet till 0,76 mm.

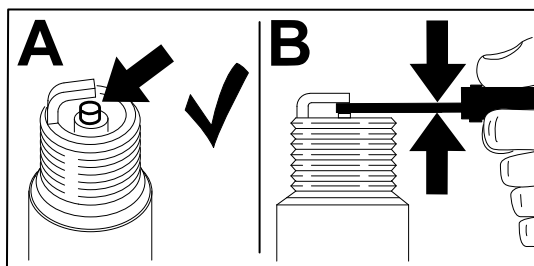

Utför service på tändstiftet (fortsättning)

Montera tändstiftet

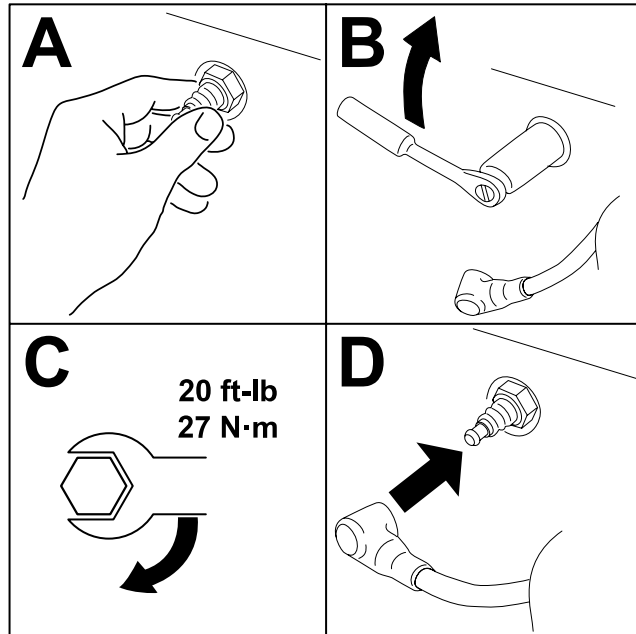

G455874

Rengöra fläkthuset



För att säkerställa korrekt kylning, rengör gräskärmen, kylflänsarna och andra yttre ytor på motorn. Var noga med att sätta tillbaka kylarhöljerna. Dra åt fläkthuset skruvar till ett moment på **4,0 Nm**.

VIKTIGT

Om du kör motorn med ett blockerat gräsgaller, med smutsiga eller igensatta kylflänsar och/eller med kylarhöljerna borttagna, kommer motorn att skadas till följd av överhettning.

Bränsleunderhåll



FARA



Under vissa förhållanden är bränsle extremt brandfarligt och mycket explosivt. Brand eller explosion i bränsle kan orsaka brännskador och materiella skador.

Se [Bränslesäkerhet, page 4–2](#) fr en komplett lista ver brnslerelaterade frsiktighetstgrder.

Byta ut bränslefiltret

1. Parkera maskinen på en plan yta, koppla ur knivreglagebrytaren och för rörelsereglagespakarna utåt till PARKERINGSLÄGET.
2. Stäng av motorn, ta ut nyckeln och vänta tills alla rörliga delar har stannat innan du kliver ur förarsätet.
3. Kläm fast bränsleslinjerna på båda sidor av bränslefiltret.
4. Byt ut filtret.

Obs! Säkerställ att pilen för flödesriktningen på ersättningsfiltret pekar mot motorn.

VIKTIGT

Montera aldrig ett smutsigt filter efter att ha tagit bort det från bränsleslangen.

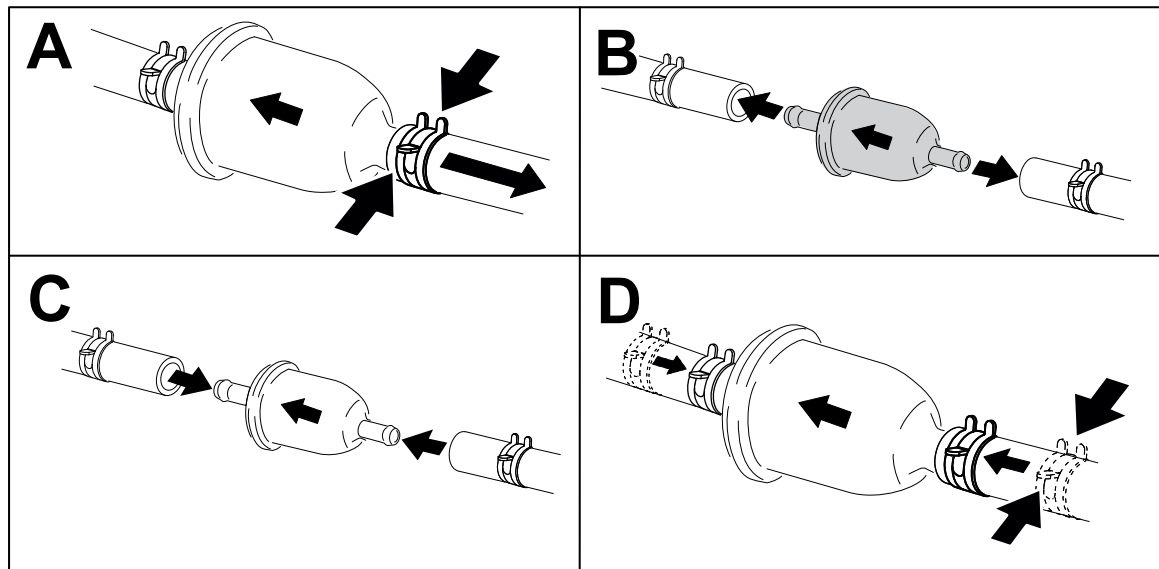

G453516

5. Ta bort klämmorna som blockerar bränsleflödet.

Underhålla elsystemet

Säkerhet för elsystemet

- Koppla bort kabeln från batteriets minuspol innan du reparerar maskinen.
- Ladda batteriet i ett öppet och välventilerat utrymme, på avstånd från gnistor och öppna lågor. Koppla ur laddaren innan batteriet ansluts eller kopplas bort. Använd skyddskläder och isolerade verktyg.

Batteriunderhåll

Demontering av batteri



VARNING



Batteripolerna eller verktyg av metall kan kortslutas mot maskinkomponenter i metall och orsaka gnistor. Gnistor kan få batterigaserna att explodera, vilket kan leda till personskador.

- Vid avlägsnande eller installation av batteriet får du inte låta batterianslutningarna komma i kontakt med några av maskinens metalledar.
- Låt inte metallverktyg kortslutas mellan batterianslutningarna och maskinens metalledar.

1. Parkera maskinen på en plan yta, koppla ur knivreglagebrytaren och för rörelsereglagespakarna utåt till PARKERINGSLÄGET.
2. Stäng av motorn, ta ut nyckeln och vänta tills alla rörliga delar har stannat innan du kliver ur förarsätet.
3. Lossa minuskabeln (svart) från batteripolen.
Obs! Spara alla fästelement.



VARNING



Felaktig borttagning av kablar från batteriet kan orsaka gnistor, vilket kan skada maskinen och kablarna. Gnistor kan få batterigaserna att explodera, vilket kan leda till personskador.

- Lossa alltid batteriets minuskabel (svart) innan du lossar pluskabeln (röd).
- Anslut alltid pluskabeln (röd) innan du ansluter minuskabeln (svart).

4. Dra av gummiöljet från pluskabeln (röd).

Batteriunderhåll (fortsättning)

5. Lossa pluskabeln (röd) från batteripolen (+).

Obs! Spara alla fästelement.

6. Ta bort batteriets låsfäste och lyft ut batteriet ur batterilådan.

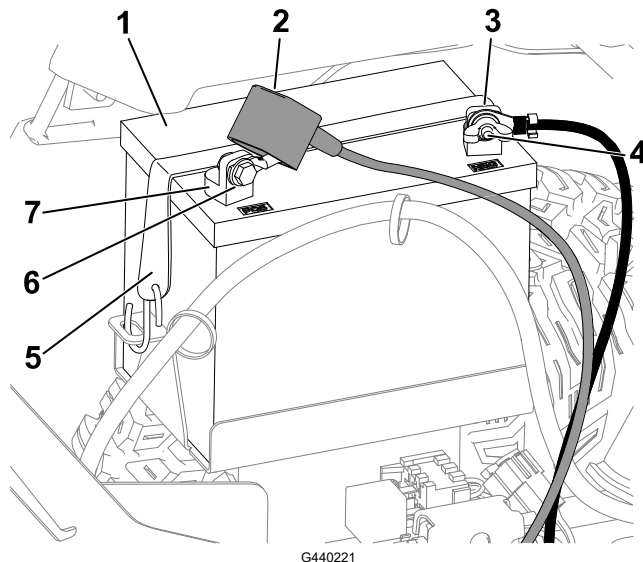

① Batteri

② Anslutningssko

③ Batteriets minuspol (-)

④ Vingmutter, bricka och skruv

⑤ Batterilåsfäste

⑥ Skruv, bricka och mutter

⑦ Batteriets pluspol (+)

Ladda batteriet



VARNING



När batteriet laddas bildas explosiva gaser.

Rök aldrig nära batteriet och håll det borta från gnistor och lågor.

VIKTIGT

Håll alltid batteriet fulladdat. Detta är särskilt viktigt för att batteriet inte ska skadas när temperaturen understiger 0 grader.

1. Ta bort batteriet från maskinen.

2. Ladda batteriet enligt anvisningarna från batteriladdarens tillverkare.

VIKTIGT

Överladda inte batteriet, det kan annars skadas.

Batteriunderhåll (fortsättning)

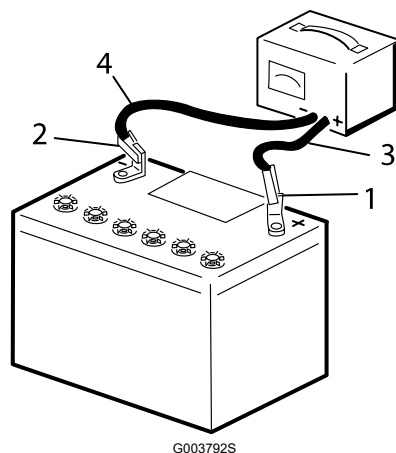

- ① Batteriets pluspol
- ② Batteriets minuspol
- ③ Röd (+) laddningskabel
- ④ Svart (-) laddningskabel

3. När batteriet är fulladdat ska laddaren kopplas bort från eluttaget (i förekommande fall) först, och sedan ska laddningskablarna lossas från batteripolerna.

Rengöra batteriet

Obs! Se till att hålla kabelanslutningarna och hela batterilådan rena, eftersom ett smutsigt batteri långsamt laddas ur.

1. Parkera maskinen på en plan yta, koppla ur knivreglagebrytaren och för rörelsereglagepakarna utåt till PARKERINGSLÄGET.
2. Stäng av motorn och vänta tills alla rörliga delar har stannat innan du lämnar förarplatsen.
3. Ta bort batteriet från maskinen.
4. Tvätta hela lådan med en lösning bestående av natriumbikarbonat och vatten.
5. Skölj av batteriet med rent vatten.
6. Fetta in batteripoler och kabelanslutningar med smörjfett av typen Grafo 112X (skin-over) eller vaselin för att förhindra korrosion.
7. Montera batteriet.

Batteriunderhåll (fortsättning)

Montera batteriet

1. Placera batteriet i lådan.
2. Anslut pluskabeln (röd) till batteriets pluspol (+) med de fästelement som togs bort tidigare.
3. Anslut minuskabeln till batteriets minuspol (-) med de fästelement som du tog bort tidigare.
4. Trä på den röda anslutningsskon på batteriets pluspol (röd).
5. Fäst batteriet med låsfästet.

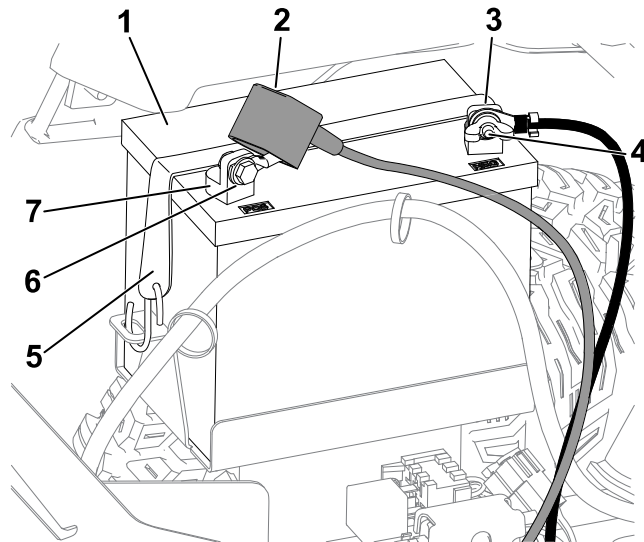

G440221

- | | |
|--------------------------------|----------------------------|
| ① Batteri | ⑤ Batterilåsfäste |
| ② Anslutningssko | ⑥ Skruv, bricka och mutter |
| ③ Batteriets minuspol (-) | ⑦ Batteriets pluspol (+) |
| ④ Vingmutter, bricka och skruv | |

Starta maskinen med startkablar



VARNING



Explosiva gaser kan bildas om batteriet startas med startkablar.

Rök inte nära batteriet och håll det borta från gnistor och lågor.



FARA



Att starta ett svagt batteri som är sprucket eller fryst, har en låg elektrolytnivå eller en öppen/kortsluten battericell med startkablar kan orsaka en explosion som leder till allvarliga personskador.

Starta inte ett svagt batteri med startkablar under sådana förhållanden.

1. Kontrollera batteripolerna och avlägsna rost innan du använder startkablar. Kontrollera att anslutningarna är sammankopplade.



VAR FÖRSIKTIG



Rost eller lösa anslutningar kan när som helst leda till oönskade elektriska spänningstoppar om du startar maskinen med startkablar.

Försök inte att starta maskinen med startkablar om batteripolerna är lösa eller rostiga, eftersom det kan leda till skador på motorn.

2. Se till att tillsatsbatteriet är ett fungerande fulladdat blybatteri på 12,6 V eller mer.

Obs! Använd startkablar av rätt dimension som är korta så att spänningsfallet mellan systemen reduceras. Använd färgkodade eller märkta kablar för korrekt polaritet.



VARNING



Batterier innehåller syra och bildar explosiva gaser.

- Skydda alltid ögonen och ansiktet från batterierna.
 - Luta dig inte över batterierna.
-

Obs! Kontrollera att luftarlocken sluter åt och är plana. Lägg om möjligt en fuktig duk över alla luftarlock på båda batterierna. Kontrollera även att maskinerna inte är i kontakt med varandra och att båda de elektriska systemen är avstängda och har samma märkspänning. Anvisningarna gäller endast system med negativ jord.

3. Anslut pluskabeln (+) till pluspolen (+) på det urladdade batteriet som är anslutet till startmotorn eller elektromagneten enligt bilden:

Starta maskinen med startkablar (fortsättning)

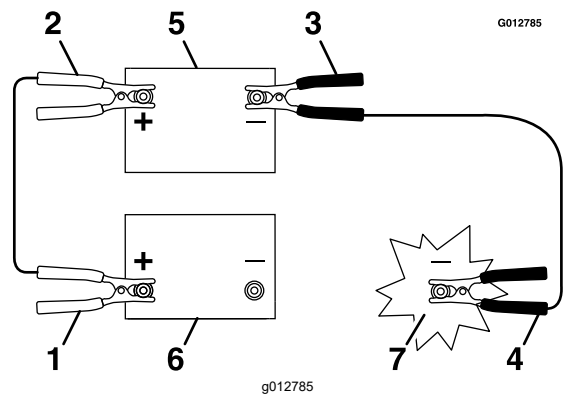

- ① Det urladdade batteriets pluskabel (+)
- ② Tillsatsbatteriets pluskabel (+)
- ③ Tillsatsbatteriets minuskabel (-)
- ④ Motorblockets minuskabel (-)
- ⑤ Tillsatsbatteri
- ⑥ Urladdat batteri
- ⑦ Motorblock

4. Anslut den andra änden av plusstartkabeln (+) till batteriets pluspol på den andra maskinen.
5. Anslut en ände av kabelns minuspol (-) till minuspolen på batteriet i den andra maskinen.
6. Anslut den andra änden av kabelns minuspol (-) till en jordpunkt, t.ex. en olackerad skruv eller chassidel.
7. Starta motorn i den andra maskinen. Låt den gå några minuter och starta sedan motorn.
8. Ta bort kablarna i omvänd anslutningsföljd.
9. Montera kåpan på startpolen.

Serva säkringarna

Elsystemet skyddas av säkringar. Den kräver inget underhåll, men om en säkring går bör du dock undersöka komponenten/kretsen för funktionsfel eller kortslutning.

1. Parkera maskinen på en plan yta, koppla ur knivreglagebrytaren och för rörelseglagespakarna utåt till PARKERINGSLÄGET.
2. Stäng av motorn, ta ut nyckeln och vänta tills alla rörliga delar har stannat innan du kliver ur förarsätet.
3. Byt ut den trasiga säkringen mot en ny säkring.

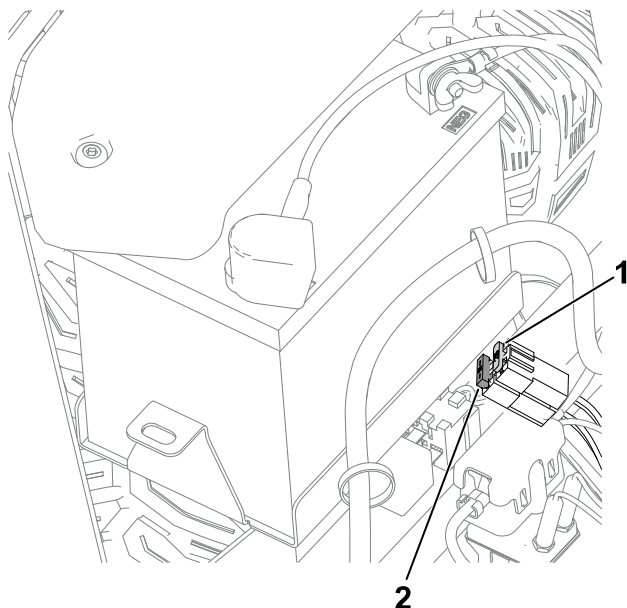

① Laddningskrets (15 A)

② Huvudsäkring (25 A)

G440132

Underhålla drivsystemet

Kontrollera däcktrycket

Håll lufttrycket i fram- och bakdäcken enligt specifikationerna. Ojämnt lufttryck i däcken kan orsaka ojämn klippning. Kontrollera trycket vid ventilskafvet när däcken är kalla för att få den mest exakta tryckavläsningen.

1. Pumpa upp det främre svänghjulets däck till 1,03 bar eller det tryck som anges på sidoväggen – välj det tryck som är lägst.
2. Pumpa upp de bakre drivhjulena till 0,9 bar.

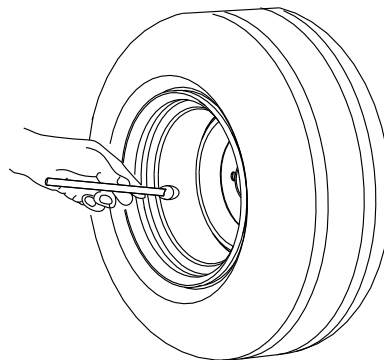

G441539

Kontrollera hjulmuttrarna



Kontrollera och dra åt hjulmuttrarna till **till 108 Nm**.

Justera spårningen

Om maskinen drar åt ena sidan när du kör framåt med full hastighet över en plan, jämn yta ska du justera spårningen.

Om maskinen drar åt vänster justerar du höger rörelsereglage. Om maskinen drar åt höger justerar du vänster rörelsereglage.

Obs! Du kan endast justera spårningen för körning framåt.

1. Parkera maskinen på en plan yta, koppla ur knivreglagebrytaren och för rörelsereglagespakarna utåt till PARKERINGSLÄGET.
2. Stäng av motorn, ta ut nyckeln och vänta tills alla rörliga delar har stannat innan du kliver ur förarsätet.
3. Hitta skruven för spårningsjustering i närheten av rörelsereglagespaken på den sida som behöver justeras.

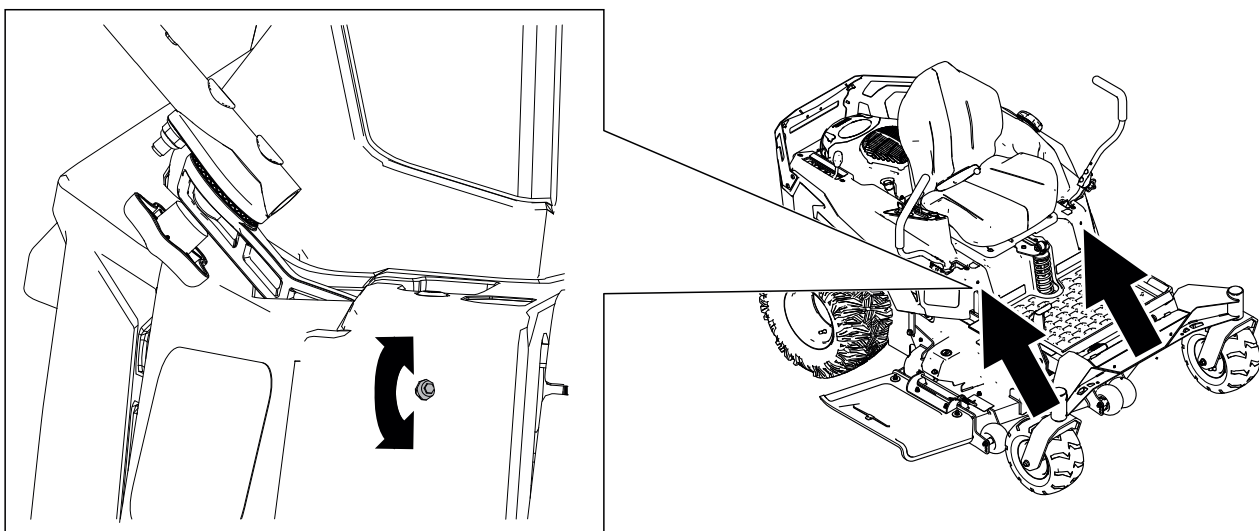

4. Rotera skruven för att minska hastigheten för hjulet.

Obs! Vrid skruven lite grann för att göra mindre justeringar.

5. Starta maskinen och kör framåt över en plan, jämn yta med rörelsereglagespakarna framåt så långt det går för att kontrollera om maskinen spårar rakt. Upprepa proceduren efter behov.

Underhåll av remmar

Kontrollera remmarna

1. Parkera maskinen på en plan yta, koppla ur knivreglagebrytaren och för rörelsereglagespakarna utåt till PARKERINGSLÄGET.
2. Stäng av motorn och vänta tills alla rörliga delar har stannat innan du lämnar förarplatsen.
3. Ställ in klipphöjden på det lägsta klippläget.
4. Kontrollera om remmen är sliten. Byt ut remmen om den är sliten.
Gnisslande ljud när remmen roterar, slirande knivar vid gräsklippning, fransiga remkanter, brännmärken och sprickor är tecken på en sliten klipparrem.

Byta ut klipparremmen

Gnisslande ljud när remmen roterar, slirande knivar vid gräsklippning, fransiga remkanter, brännmärken och sprickor är tecken på en sliten klipparrem. Byt ut klipparremmen om något av dessa tillstånd förekommer.

1. Parkera maskinen på en plan yta, koppla ur knivreglagebrytaren och för rörelsereglagespakarna utåt till PARKERINGSLÄGET.
2. Stäng av motorn, ta ut nyckeln och vänta tills alla rörliga delar har stannat innan du kliver ur förarsätet.
3. Ställ in klipphöjden på det lägsta klippläget.
4. Lossa klippdäckets kjol.
5. Ta bort remskivekåporna.

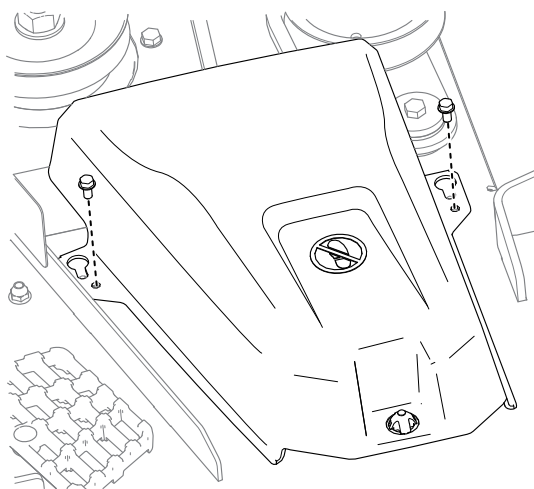

6. Lossa muttern som fäster kabelslangen på mellanremskivan.

Byta ut klipparremmen (fortsättning)

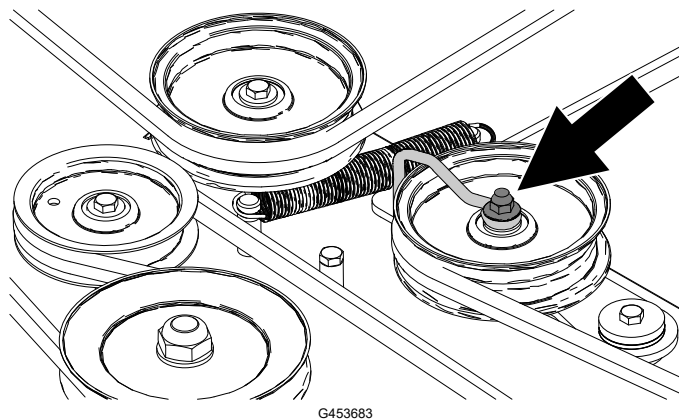

7. Använd ett fjäderbortagningsverktyg (Toro-artikelnr 92-5771) och ta bort mellanremskivans fjäder från däckkroken så att spänningen på mellanremskivan minskar.



VARNING



Fjädern är spänd när den är monterad och kan orsaka personskador.
Var försiktig när du tar loss remmen.

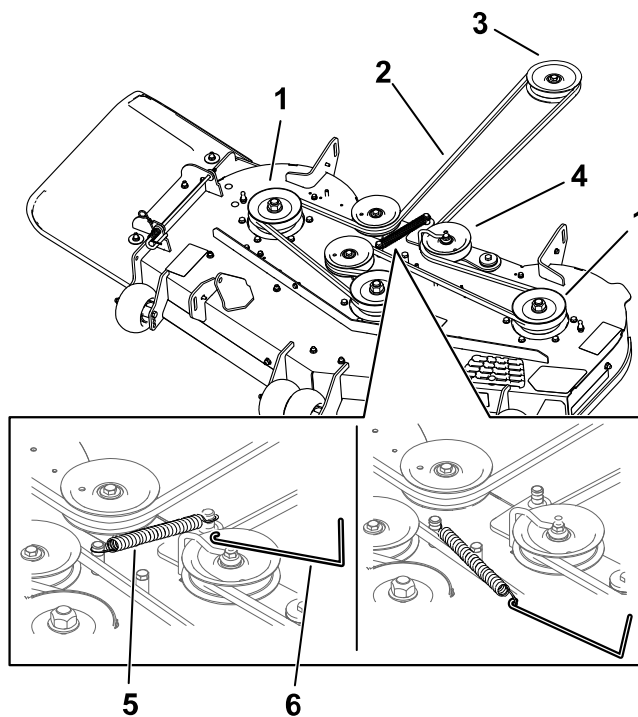

- ① Remskiva för klippdäck
- ② Klipparrem
- ③ Motorremskiva
- ④ Mellanremskiva
- ⑤ Fjäder
- ⑥ Fjäderbortagningsverktyg

8. Rulla av remmen från remskivorna.
9. Dra den nya remmen runt motorremskivan och klipparremskivorna.
10. Använd ett fjäderbortagningsverktyg för att montera mellanremskivans fjäder på däckkroken så att mellanremskivans och klipparremmens spänning ökar.

Byta ut klipparremmen (fortsättning)

11. Positionera kabelslangen mot mellandrevsarmen enligt bilden och dra åt muttern.

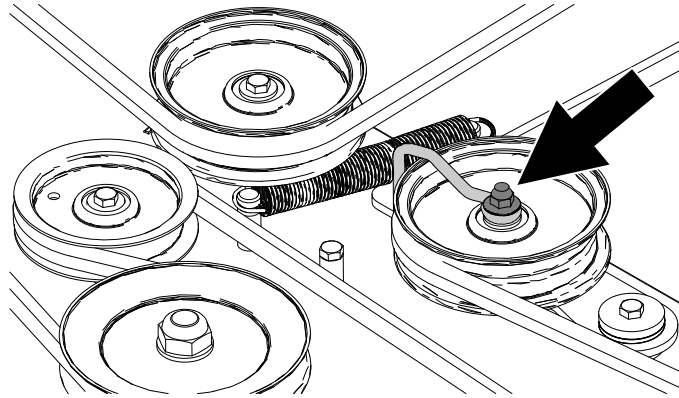

12. Montera remskivekåporna.
13. Dra åt skruvarna som fäster klippdäckets kjol.

Underhåll av klippdäck

Knivsäkerhet

- Kontrollera om knivarna är slitna eller skadade med jämna mellanrum.
- Var försiktig när du kontrollerar knivarna. Svep något omkring kniven/knivarna eller bär handskar, och var försiktig vid underhåll. Skadade knivar får endast bytas ut – de får aldrig rätas ut eller svetsas.
- Var försiktig vid hantering av maskiner med flera knivar, eftersom en roterande kniv kan få andra knivar att rotera.
- Byt ut slitna eller skadade knivar och skruvar i satser så att balanseringen bibehålls.

Knivunderhåll

För bästa klippresultat ska knivarna hållas vassa. Ha extraknivar till hands för att lätt kunna slipa och byta ut dem.

Byt ut knivarna om de slår i ett hårt föremål eller om kniven är obalanserad eller böjd.

Gör följande innan du kontrollerar eller servar knivarna

1. Parkera maskinen på en plan yta, koppla ur knivreglagebrytaren och för rörelsereglegespakarna utåt till PARKERINGSLÄGET.
2. Stäng av motorn, ta ut nyckeln och vänta tills alla rörliga delar har stannat innan du kliver ur förarsätet.
3. Lossa tändkablarna från tändstiften.

Kontrollera om knivarna är böjda

Maskinen måste stå på en plan yta när denna procedur utförs.

1. Höj klippdäcket till det högsta klippläget.
2. Bär tjocka vadderade handskar eller annat lämpligt handskydd och rotera långsamt kniven till ett läge så att du kan mäta avståndet mellan knivseggen och det plana underlaget.

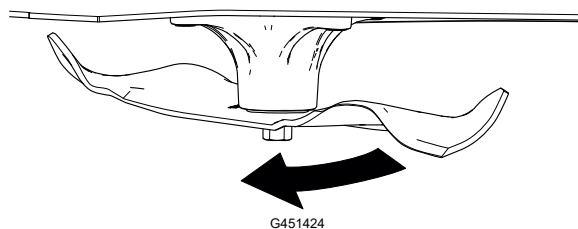

3. Mät från knivens spets till den plana ytan.

Knivunderhåll (fortsättning)

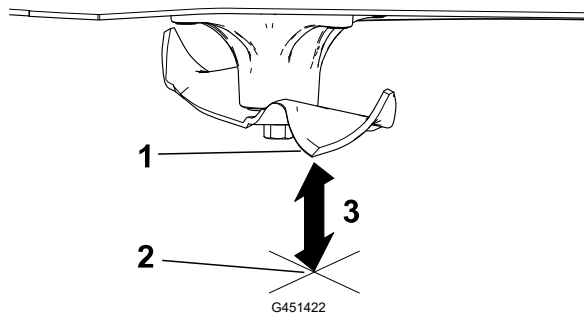

- ① Kniv (i mätposition)
- ② Plan yta
- ③ Uppmätt avstånd mellan kniv och yta (A)

4. Rotera samma kniv 180 grader så att den motsatta knivseggen nu är i samma läge.

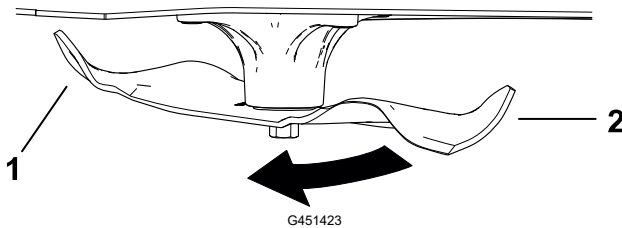

- ① Tidigare uppmätt knivkant
- ② Motsatt knivkant

5. Mät från knivens spets till den plana ytan.

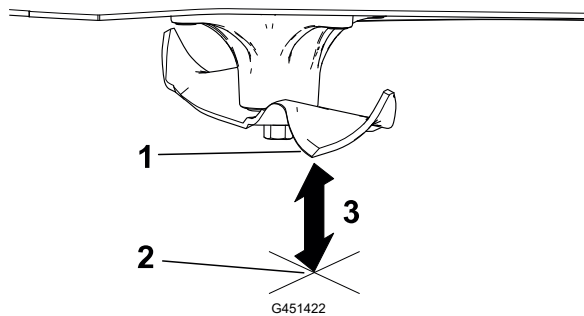

- ① Kniv (i mätposition)
- ② Plan yta
- ③ Uppmätt avstånd mellan kniv och yta (B)

6. Om skillnaden mellan A och B är större än 3 mm ska kniven bytas ut.

Obs! Om du byter ut kniven och skillnaden fortsätter att överstiga 3 mm kan knivspindeln vara böjd. Kontakta en auktoriserad återförsäljare för service.

7. Upprepa denna procedur på samtliga knivar.

Knivunderhåll (fortsättning)

Avlägsna knivarna

1. Håll knivänden med en trasa eller en tjockt vadderad handske.
2. Ta bort kniven enligt bilden.

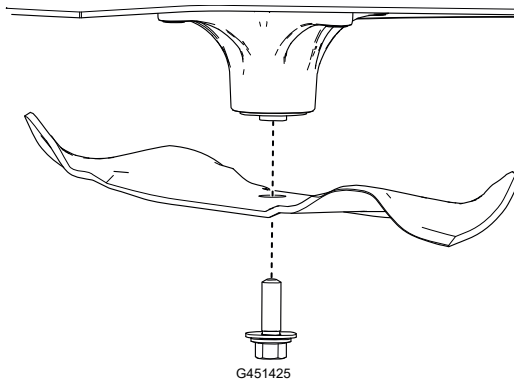

Slipa knivarna

1. Slipa eggarna i båda ändarna av kniven med en fil. Se till att behålla den ursprungliga vinkeln ①.

Obs! Ta bort samma mängd material från båda skärepparna så att kniven förblir balanserad.

2. Kontrollera knivens balans ① med hjälp av en knivbalanserare ②.

Obs! Om kniven stannar kvar i ett horisontellt läge är den i balans och kan användas.

Om kniven inte är balanserad kan du fila bort lite metall från knivens segeldel.

3. Upprepa proceduren tills kniven är balanserad.

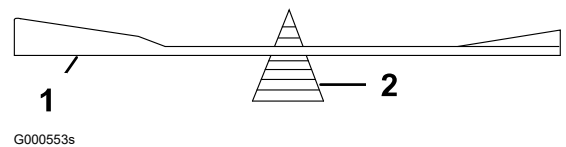
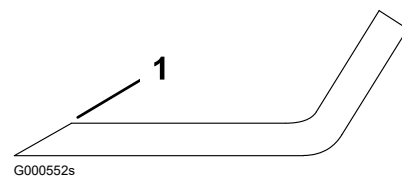

Montera knivarna



VARNING



Om du använder maskinen efter felaktig montering av knivsatsen och/eller om du inte använder originalknivar och -fästelement från Toro kan en kniv eller en knivkomponent slungas ut från däck, vilket kan leda till allvarliga personskador eller dödsfall.

Montera alltid originella Toroknivar och -fästelement enligt instruktionerna.

Knivunderhåll (fortsättning)

1. Installera kniven enligt bilden.

Obs! Knivens böjda del måste alltid peka uppåt, mot gräsklipparens insida, för att klippningen ska bli rätt.



2. Dra åt knivskruven till **136–149 Nm**.

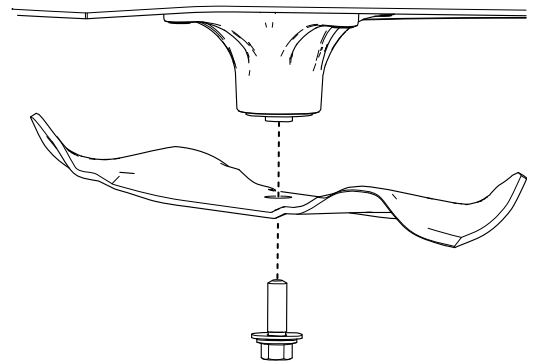

G451425

Balansera klippdäcket

Kontrollera att klippdäcket är i våg när du monterar det eller om du märker att gräsmattan blir ojämnt klippt.

Förbereda för att balansera klippdäcket

1. Parkera maskinen på en plan yta, koppla ur knivreglagebrytaren och för rörelsereglagespakarna utåt till PARKERINGSLÄGET.
2. Stäng av motorn, ta ut nyckeln och vänta tills alla rörliga delar har stannat innan du kliver ur förarsätet.
3. Se till att däckerna är uppumpade till rätt specifikationer och att länkhjulen är vända rakt fram.
4. Kontrollera att klippdäckets knivar inte är böjda. Ta bort och byt ut alla böjda knivar.
5. Höj klippdäcket till en klipphöjd på 76 mm.

Kontrollera att klippdäcket är balanserat

1. Ställ in knivarnas lutning i sidled.
2. Mät på platserna (A) och (B) från en plan yta, till knivspetsarnas egg (1).

Skillnaden mellan måtten bör vara högst 5 mm. Om måttet är större justerar du nivån sidledes.

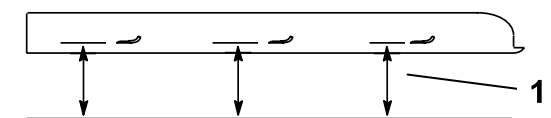
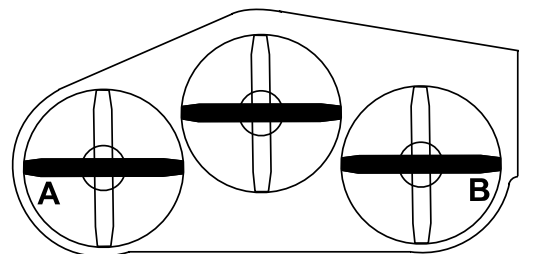

G414698

Balansera klippdäcket (fortsättning)

- Placera en kniv framåt-bakåt.
- Mät på platser (A) och (B) från en plan yta till knivspetsens skärkant (1).

Den främre knivens spets bör vara 1,6–7,9 mm lägre än den bakre knivens spets. Om mätningen inte är korrekt justerar du den främre-bakre lutningen.

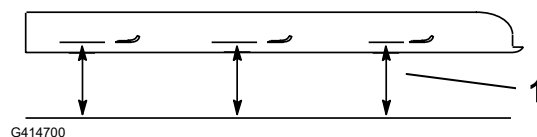
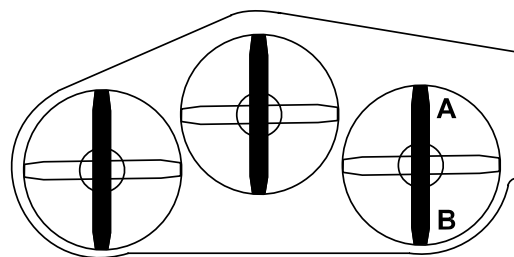

Balansera klippdäcket

- Ställ in antiskalpvalsarna i de översta hålen eller ta bort dem helt när du utför den här proceduren.
- Ställ in klipphöjdsreglaget på läget 76 mm.
- Placera två klossar (1), var och en med en tjocklek på 6,6 cm, under var sida av klippdäckets framkant.

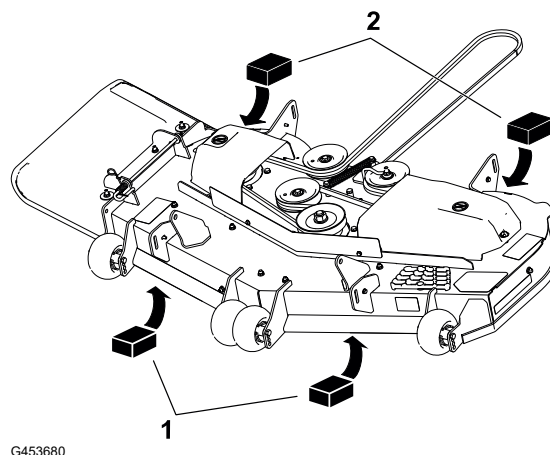

VIKTIGT

Placera inte klossarna under antiskalpvalsfästena.

- Placera två klossar (2), var och en med en tjocklek på 7,3 cm, under var sida av klippdäckets bakkant.

Balansera klippdäcket (fortsättning)

5. Lossa de nedre fästelementen som håller fast fästena i klippdäckets alla fyra hörn och se till att klippdäcket sitter säkert på alla fyra klossarna.
6. Se till att däcksfästena inte är slaka och att däcklyftsfootspaken är tryckt så långt tillbaka det går.
7. Dra åt fästelementen.
8. Kontrollera att klossarna sitter säkert fast under däckets kant och att alla skruvarna är åtdragna.
9. Kontrollera den sidledes och främre-bakre lutningen. Upprepa proceduren tills måtten är korrekta.

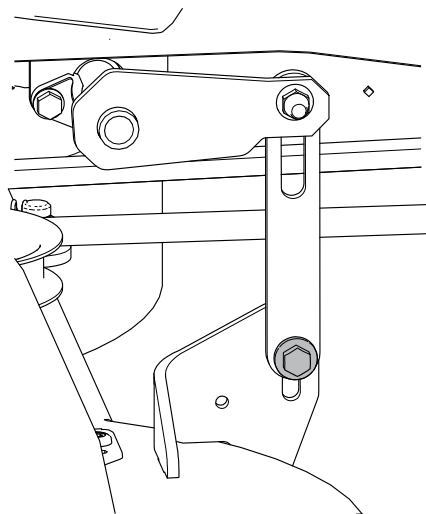

G456118

Demontera klippdäcket

1. Parkera maskinen på en plan yta, koppla ur knivreglagebrytaren och för rörelsereglagespakarna utåt till PARKERINGSLÄGET.
2. Stäng av motorn, ta ut nyckeln och vänta tills alla rörliga delar har stannat innan du kliver ur förarsätet.
3. Sänk ner klipphöjdsreglaget till lägsta klipphöjd.
4. Lossa klippdäckets kjol.
5. Ta bort hårnålssprinten och bricka från den främre stödstången ① och ta bort stängan från däckfästet ②.

Obs! Spara alla delar för framtida montering.

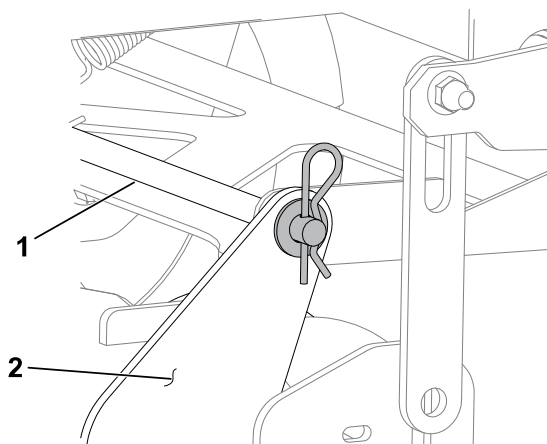

G453722

Demontera klippdäcket (fortsättning)

6. Ta bort de övre fästena som håller fast fästena på alla fyra lyftarmarna.
7. Skjut klipparen bakåt för att avlägsna klipparremmen från motorremskivan.
8. Dra ut klipparen från maskinens undersida.

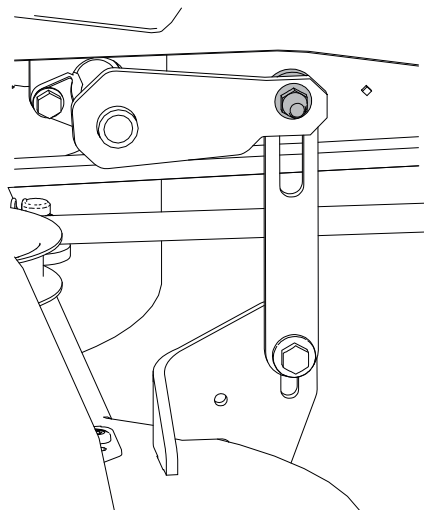

G453704

Montera klippdäcket

1. Parkera maskinen på en plan yta, koppla ur knivreglagebrytaren och för rörelse-reglagespakarna utåt till PARKERINGS-LÄGET.
2. Stäng av motorn, ta ut nyckeln och vänta tills alla rörliga delar har stannat innan du kliver ur förarsätet.
3. Skjut in klippardäcket under maskinen.
4. Sänk ner klipphöjdsreglaget till lägsta klipphöjd.
5. Montera lyftlänkarna på däckets lyftarmar med de fästelement som du tog bort tidigare.

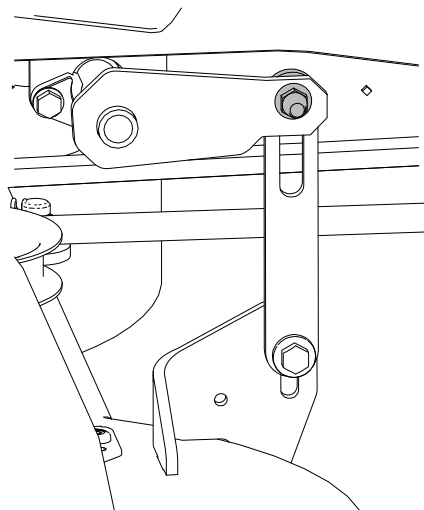

G453704

Montera klippdäcket (fortsättning)

6. Fäst den främre stödstången^① på klippdäcksfästet^② med hårnålssprinten och brickan.
7. Montera klipparremmen på motorremskivan.
8. Dra åt skruvarna som fäster klippdäckets kjol.

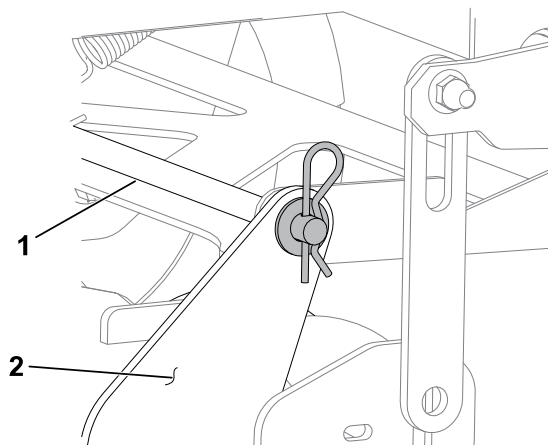

G453722

Byta ut gräsriktaren



FARA



Om utkastaröppningen är öppen kan föremål slungas iväg mot dig eller kringstående. Det skulle också kunna medföra kontakt med knivarna. Utslungade föremål eller kontakt med knivarna orsakar allvarliga personskador eller dödsfall.

Kör inte gräsklipparen med gräsriktaren uppfälld eller om denna har tagits bort eller modifierats, såvida inte ett gräsuppsamlingssystem eller en fungerande mullningssats är monterad.

1. Parkera maskinen på en plan yta, koppla ur knivreglagebrytaren och för rörelsereglespakarna utåt till PARKERINGSLÄGET.
2. Stäng av motorn, ta ut nyckeln och vänta tills alla rörliga delar har stannat innan du kliver ur förarsätet.
3. Lossa fjädern från spåret i riktarfästet och skjut ut stangen ur de svetsade däckfästena, fjädern och utkastarriktaren.

Byta ut gräsriktaren (fortsättning)

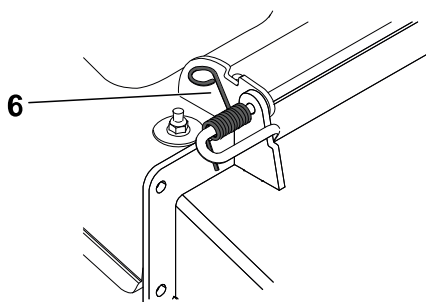
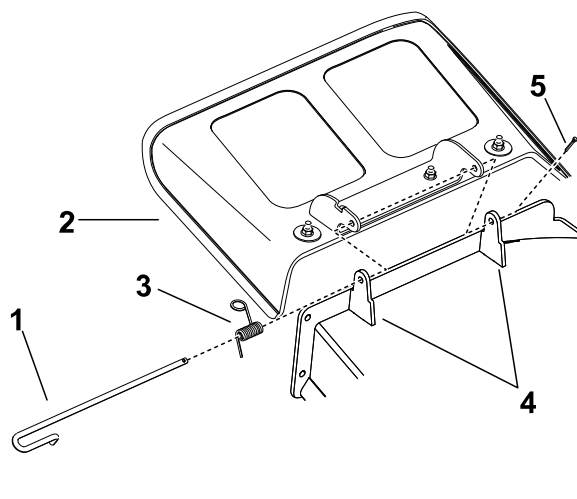

G456086

4. Ta bort den skadade eller slitna gräsriktaren.
5. Placera den nya utkastarriktaren med fästernas ändrar mellan de svetsade fästena på däckets enligt bilden.

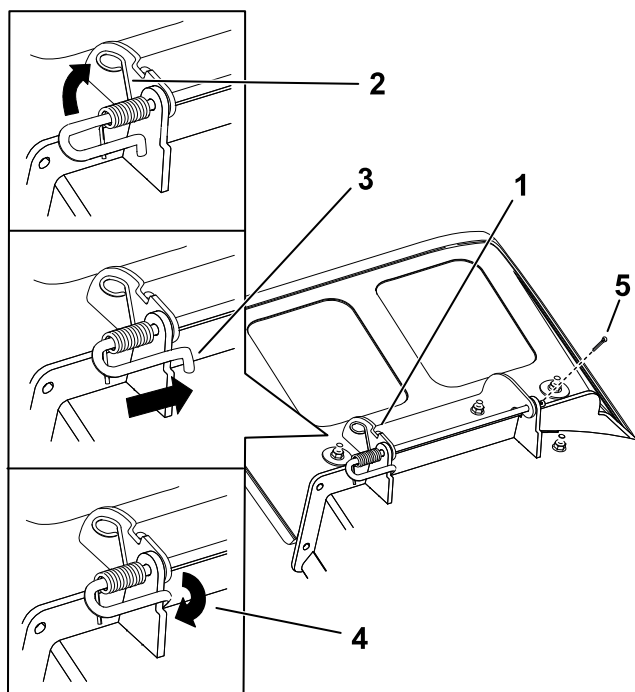

G456085

Byta ut gräsriktaren (fortsättning)

6. Fäst stång- och fjäderenhetsen genom att vrida den så att stångens korta ände placeras bakom det främre fästet som svetsats fast på däckets.
7. Montera saxpinnen på stångens ände.

VIKTIGT

Gräsriktaren måste vara fjäderupphängd i nedåtriktat läge. Lyft upp riktaren för att kontrollera att den snäpper på plats i det nedåtriktade läget.

Rengöra

Avfallshantering

Motorolja, batterier, hydraulvätska och kylarvätska förorenar miljön. Kassera dessa produkter i enlighet med gällande statliga och lokala föreskrifter.



Säker förvaring

- Parkera maskinen på ett jämnt underlag, koppla ur drivningarna, koppla in parkeringsbromsen, stäng av motorn, ta ut nyckeln och vänta tills alla rörliga delar har stannat innan du kliver ur förarsätet.
- Vänta tills maskinen har svalnat innan du utför underhåll, justerar, tankar, rengör eller ställer den i förvaring.
- Ta bort gräs och skräp från klippenheten, ljuddämparen, drivhjulen, gräsuppsamlaren och motorrummet för att undvika eldsvåda.
- Torka upp olja och bränsle som har spillts ut och ta bort skräp som har dränkts in i bränsle.
- Förvara inte maskinen eller bränslebehållaren i närheten av en öppen låga, gnista eller tändlåga, t.ex. nära en varmvattenberedare eller någon annan utrustning.

Förbered maskinen för förvaring i över 30 dagar

1. Parkera maskinen på en plan yta, koppla ur knivreglagebrytaren och för rörelsereglagespakarna utåt till PARKERINGSLÄGET.
2. Stäng av motorn, ta ut nyckeln och vänta tills alla rörliga delar har stannat innan du kliver ur förarsätet.
3. Rengör maskinen.

VIKTIGT

Du kan tvätta maskinen med ett mildt rengöringsmedel och vatten. Högtryckstvätta inte maskinen. Undvik att använda alltför mycket vatten, särskilt nära drivsystemet och motorn. Vid högtryckstvätt kan smuts och vatten tränga in i känsliga komponenter som spindellagren och de elektriska omkopplarna.

- A. Avlägsna gräsklipp, smuts och smörja från maskinens utvändiga delar, särskilt motorn.
 - B. Skrapa bort eventuella ansamlingar av gräs och smuts från klipparens undersida, och tvätta sedan maskinen med en trädgårdsslang.
 - C. Kör maskinen med kraftuttaget inkopplat och motorn på hög tomgång under 2 till 5 minuter efter rengöring.
4. Kontrollera parkeringsbromsens funktion.
 5. Smörja maskinen

6. Kontrollera däcktrycket.
7. Ladda batteriet.
8. Kontrollera klippknivarnas skick.
9. Förbered bränslesystemet.
 - A. Tillsätt en petroleumbaserad bränslestabilisator/konditioneringsmedel till bränslet i tanken. **Använd inte alkoholbaserad stabiliserare (etanol eller metanol).**
 - B. Kör motorn för att fördela stabiliserat bränsle i bränslesystemet (5 minuter).
 - C. Stäng av motorn, låt den svalna och töm bränsletanken med en sifon av pumptyp eller kör motorn tills den stängs av.
 - D. Kassera bränslet på lämpligt sätt. Återvinn enligt lokala föreskrifter.

VIKTIGT

Förvara inte bränsle som innehåller bränslestabilisator/konditioneringsmedel längre än den tid som rekommenderas av bränslestabiliserarens tillverkare.

10. Förbered motorn.
 - A. Underhåll luftrenaren
 - B. Byt ut motoroljan.
 - C. Ta bort tändstiften och häll 30 ml (två matskedar) motorolja i tändstiftshålen.
 - D. Placera en trasa över tändstiftshålen för att fånga upp eventuell oljespray, dra sedan igång motorn och fördela oljan inuti cylindern.
 - E. Montera tändstiften, men montera inte kablarna.
11. Ta bort batteriet eller koppla från batterikabelns minuspol (-).

Obs! Förvara batteriet på en sval, torr plats där det inte utsätts för extrema temperaturer eller vatten. Håll batteriet fulladdat, särskilt när temperaturen understiger 0 grader.
12. Kontrollera och dra åt alla fästelement. Reparera eller byt ut slitna, skadade eller saknade delar.
13. Måla alla lackskador eller kala metallytor med färg från en auktoriserad återförsäljare.
14. Förvara maskinen i ett rent och torrt garage eller lagerutrymme. Täck över maskinen för att skydda den och hålla den ren.

Förvaring av batteriet

Obs! Följ tipsen nedan för att förvara batteriet på rätt sätt.

- Om maskinen ska förvaras i mer än 30 dagar ska batteriet tas bort och laddas helt.
- Förvara det antingen på en hylla eller på maskinen.
- Låt kablarna vara bortkopplade om de förvaras på maskinen.
- Förvara batteriet svalt för att undvika att det laddas ur snabbt.
- Håll batteriet helt uppladdat för att förhindra att det fryser.
- Ett fullständigt laddat batteri har en specifik vikt på 1,265–1,299.

Råd för batteriförvaring

Gör följande om du förvarar batteriet utanför maskinen:

- Förvara batteriet i upprätt läge i ett svalt och torrt utrymme.
- Stapla inte batterierna direkt ovanpå varandra, såvida de inte ligger i förpackningar.
- Stapla inte mer än tre batterier på varandra (endast två om det är kommersiella batterier).
- Testa våta batterier var fjärde till sjätte månad och ladda dem vid behov.
- Testa och ladda alltid batteriet innan du monterar det.



Bränsletanken uppvisar tecken på kollaps eller maskinen uppvisar ofta tecken på att den håller på att få bränslestopp.

Möjliga orsaker	Åtgärd
Luftrenarens pappersinsats är igensatt.	Rengör pappersinsatsen.

Motorn överhettas.

Möjliga orsaker	Åtgärd
Motorn belastas för hårt.	Sänk hastigheten.
Oljenivån i vevhuset är låg.	Fyll på olja i vevhuset.
Kylflänsarna och luftkanalerna under motorns fläkthus är igensatta.	Ta bort hindret från kylflänsarna och luftkanalerna.
Luftrenaren är smutsig.	Rengör eller byt ut luftrenarinsatsen.
Det finns smuts, vatten eller gammalt bränsle i bränslesystemet.	Kontakta en auktoriserad återförsäljare.

Startmotorn startar inte.

Möjliga orsaker	Åtgärd
Knivreglaget står i inkopplat läge.	Koppla ur knivreglagebrytaren.
Rörelsereglagespakarna är inte i PARKERINGSLÄGET.	För rörelsereglagespakarna utåt till PARKERINGSLÄGET.
Batteriet är urladdat.	Ladda batteriet.
De elektriska anslutningarna har korroderat eller lossnat.	Kontrollera att de elektriska anslutningarna har god kontakt.
En säkring har gått.	Byt ut säkringen.
Ett relä eller en brytare är defekt.	Kontakta en auktoriserad återförsäljare.

Motorn startar inte, är trögstartad eller stannar efter en stund.

Möjliga orsaker	Åtgärd
Bränsletanken är tom.	Fyll bränsletanken.
Choken (i förekommande fall) är inte igång.	För chokereglaget till läget PA.
Luftrenaren är smutsig.	Rengör eller byt ut luftrenarinsatsen.
Tändkabeln/-kablarna är lös(a) eller urkopplad(e).	Sätt på tändkabeln/-kablarna på tändstiftet.
Tändstiftet/-stiften är anfrätt(a), skadat (skadade) eller avståndet är felaktigt inställt.	Montera ett nytt tändstift (nya tändstift) med korrekt avstånd.
Det finns smuts i bränslefiltret.	Byt ut bränslefiltret.
Det finns smuts, vatten eller gammalt bränsle i bränslesystemet.	Kontakta en auktoriserad återförsäljare.
Bränslesystemet innehåller felaktigt bränsle.	Töm tanken och byt ut bränslet mot rätt typ.
Oljenivån i vevhuset är låg.	Fyll på olja i vevhuset.

Motorn tappas kraft.

Möjliga orsaker	Åtgärd
Motorn belastas för hårt.	Sänk hastigheten.
Luftrenaren är smutsig.	Rengör luftrenarinsatsen.
Oljenivån i vevhuset är låg.	Fyll på olja i vevhuset.
Kylflänsarna och luftkanalerna under motorns fläkthus är igensatta.	Ta bort hindret från kylflänsarna och luftkanalerna.
Tändstiftet/-stiften är anfrätt(a), skadat (skadade) eller avståndet är felaktigt inställt.	Montera ett nytt tändstift (nya tändstift) med korrekt avstånd.
Bränsletankens ventil är blockerad.	Kontakta en auktoriserad återförsäljare.
Det finns smuts i bränslefiltret.	Byt ut bränslefiltret.
Det finns smuts, vatten eller gammalt bränsle i bränslesystemet.	Kontakta en auktoriserad återförsäljare.
Bränslesystemet innehåller felaktigt bränsle.	Kontakta en auktoriserad återförsäljare.

Maskinen driver inte.

Möjliga orsaker	Åtgärd
Överströmningsventilerna är öppna.	Stäng bogserventilerna.
Drivremmarna är slitna, lösa eller trasiga.	Kontakta en auktoriserad återförsäljare.
Drivremmarna har lossnat från remskivorna.	Kontakta en auktoriserad återförsäljare.
Misslyckad transmission.	Kontakta en auktoriserad återförsäljare.

Maskinen vibrerar på ett onormalt sätt.

Möjliga orsaker	Åtgärd
Kniven/knivarna är böjd(a) eller obalanserad(e).	Montera ny(a) kniv(ar).
Knivens fästbult är lös.	Dra åt knivens fästskruv.
Motorns fästskruvar är lösa.	Dra åt motorns fästskruvar.
Det finns en lös motorremskiva, mellanremskiva eller knivremskiva.	Dra åt aktuell remskiva.
Motorremskivan är skadad.	Kontakta en auktoriserad återförsäljare.
En knivspindel är böjd.	Kontakta en auktoriserad återförsäljare.
Motorfästet är löst eller slitet.	Kontakta en auktoriserad återförsäljare.

Klipphöjden är ojämn.

Möjliga orsaker	Åtgärd
Kniven/knivarna är inte skarp/skarpa.	Slipa kniven/knivarna.
Kniven/knivarna är böjd(a).	Montera nya knivar.
Klipparen är inte balanserad.	Balansera klipparens lutning i sidled och den främre-bakre lutningen.
En antiskalpvals (i förekommande fall) är felaktigt inställd.	Justera antiskalpjulets höjd.
Klippdäckets undersida är smutsig.	Rengör klipparens undersida.
Däcktrycket är felaktigt.	Justera däcktrycket.
En knivspindel är böjd.	Kontakta en auktoriserad återförsäljare.

Knivarna roterar inte.

Möjliga orsaker	Åtgärd
Drivremmen är sliten, lös eller skadad.	Montera en ny drivrem.
Drivremmen har lossnat från remskivan.	Montera drivremmen och kontrollera justeringsaxlarna och remstyrningarna för rätt position.
Kraftuttagsbrytaren eller kraftuttagskopplingen är trasig.	Kontakta en auktoriserad återförsäljare.
Klipparremmen är sliten, lös, eller trasig.	Montera en ny klipparrem.



Kapitel 8
Schewan

Anteckningar:

