

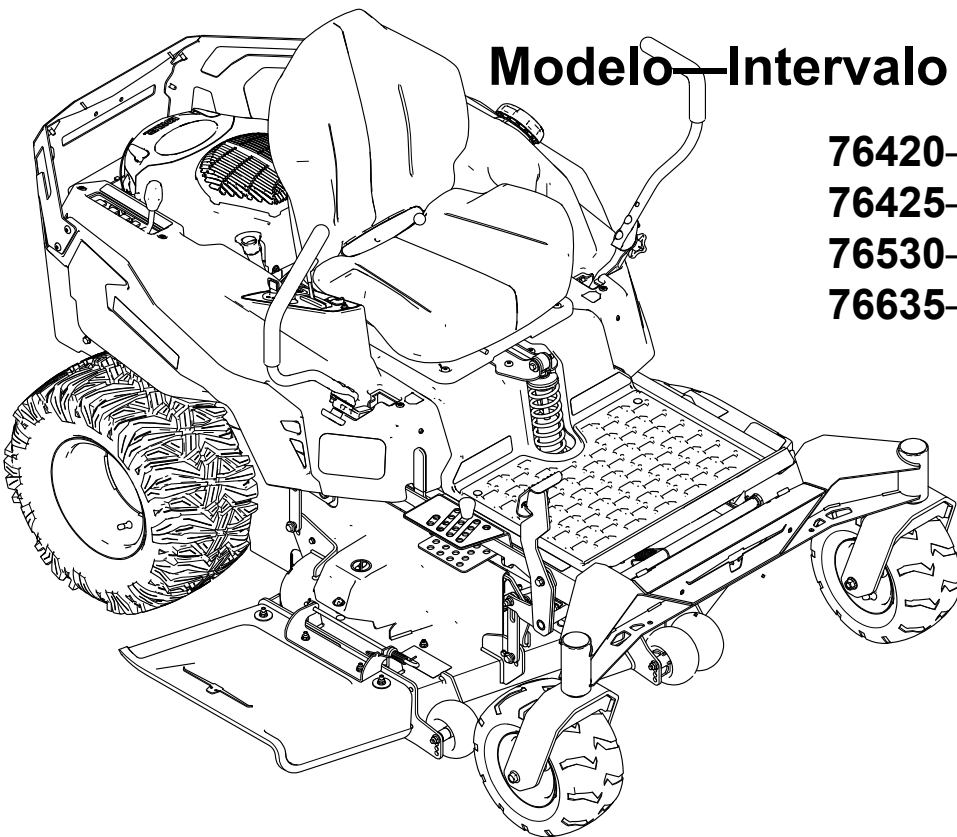

Manual do utilizador

Cortadores de relva com operador apeado Titan ZX4875, ZXM4875, ZXM5475, ou ZXM6075



Modelo—Intervalo de número de série

- 76420**—400000000 e superiores
- 76425**—400000000 e superiores
- 76530**—400000000 e superiores
- 76635**—400000000 e superiores



Renúncias e informações regulamentares

Este produto cumpre todas as diretivas europeias relevantes. Para mais informações, consulte a folha de Declaração de conformidade em separado, específica do produto.

Binário bruto ou líquido: binário bruto ou líquido em cavalos deste motor foi classificada em laboratório pelo fabricante do motor em conformidade com a Society of Automotive Engineers (SAE) J1940 ou J2723. Com a configuração para obedecer aos requisitos de segurança, emissões e funcionamento, o binário de potência real do motor nesta classe de cortador será substancialmente inferior. Consulte as informações no Manual do fabricante do motor fornecido com a máquina.

Índice

Capítulo 1: Introdução	1-1
Utilização prevista	1-1
Obter ajuda	1-1
Convenções do manual	1-2
Classificação dos alertas de segurança	1-2
Capítulo 2: Segurança	2-1
Segurança geral	2-1
Indicador de inclinação	2-2
Autocolantes de segurança e instruções	2-3
Capítulo 3: Visão geral do produto	3-1
Painel de controlo	3-1
Alavancas de controlo de movimento	3-3
Posição de estacionamento	3-3
Alavanca de ajuste da suspensão MyRide®	3-4
Pino de altura de corte	3-4
Pedal de elevação da plataforma	3-4
Alavanca de bloqueio mecânico	3-4
Indicador de combustível	3-5
Especificações	3-5
Capítulo 4: Funcionamento	4-1
Antes de utilizar a máquina	4-1
Segurança antes da operação	4-1
Combustível	4-4
Efetuação da manutenção diária	4-5
Tempo de rodagem	4-5
Sistema de bloqueio de segurança	4-5
Posicionamento do banco	4-7
Ajuste da altura da alavanca de controlo de movimento	4-8
Ajuste da altura da alavanca de controlo de movimento	4-8
Converter para descarga lateral	4-9
Durante a utilização da máquina	4-17
Segurança durante o funcionamento	4-17
Entrar na posição do operador	4-21
Ligação do motor	4-21
Desligar o motor	4-22
Condução da máquina	4-23
Utilização do interruptor de controlo das lâminas do cortador (PTO)	4-24
Descarga lateral	4-26

Ajuste da altura de corte	4-27
Utilização do bloqueio de transporte	4-27
Ajuste dos rolos antidanos	4-28
Conselhos de utilização	4-28
Após a utilização da máquina	4-29
Segurança após a operação	4-29
Limpeza da máquina	4-30
Transporte da máquina	4-30
Capítulo 5: Manutenção	5-1
Segurança da manutenção	5-1
Plano de manutenção recomendado	5-2
Procedimentos pré-manutenção	5-3
Mover uma máquina que não funciona	5-3
Libertação da cortina da plataforma do cortador	5-4
Manutenção do motor	5-5
Segurança do motor	5-5
Manutenção do filtro de ar	5-5
Serviço de óleo do motor	5-7
Manutenção da vela de ignição	5-10
Limpeza da caixa do soprador	5-11
Manutenção do combustível	5-12
Substituição do filtro de combustível	5-12
Manutenção do sistema elétrico	5-13
Segurança do sistema elétrico	5-13
Serviço da bateria	5-13
Arranque da máquina	5-17
Manutenção dos fusíveis	5-19
Manutenção dos sistemas de transmissão	5-19
Verificação da pressão dos pneus	5-19
Verificação das porcas das rodas	5-20
Ajuste do alinhamento	5-20
Manutenção das correias	5-21
Inspeção das correias	5-21
Substituição da correia do cortador	5-21
Manutenção da plataforma do cortador	5-24
Segurança da lâmina	5-24
Manutenção das lâminas	5-24
Nivelação da plataforma do cortador	5-27
Remoção da plataforma do cortador	5-29
Instalação da plataforma do cortador	5-30
Substituição do defletor de relva	5-31
Limpeza	5-33
Eliminação dos resíduos	5-33
Capítulo 6: Armazenamento	6-1
Segurança do armazenamento	6-1
Preparação da máquina para armazenamento superior a 30 dias	6-1
Guarda da bateria	6-3
Dicas de armazenamento da bateria	6-3
Capítulo 7: Resolução de problemas	7-1
Capítulo 8: Esquemas	8-1
Esquema elétrico	8-2



Utilização prevista

Este cortador de relva de lâmina rotativa com operador apeado destina-se a ser utilizado por proprietários em aplicações residenciais. Foi concebido sobretudo para cortar relva em relvados bem mantidos. Se a máquina for utilizada para um fim diferente da sua utilização prevista, poderá pôr em perigo o utilizador e outras pessoas.

Leia estas informações cuidadosamente para saber como utilizar o produto, como efetuar a sua manutenção de forma adequada, evitar ferimentos pessoais e danos no produto. A utilização correta e segura do produto é da exclusiva responsabilidade do utilizador.

Obter ajuda

Visite www.Toro.com para mais informações sobre produtos e acessórios, para obter o contacto de um distribuidor ou para registar o seu produto.

Sempre que necessitar de assistência, peças genuínas Toro ou informações adicionais, entre em contacto com um representante autorizado ou o serviço de assistência Toro, indicando os números de modelo e de série do produto. Estes números estão localizados na placa de série do seu produto ⁽¹⁾. Escreva os números no espaço disponível.

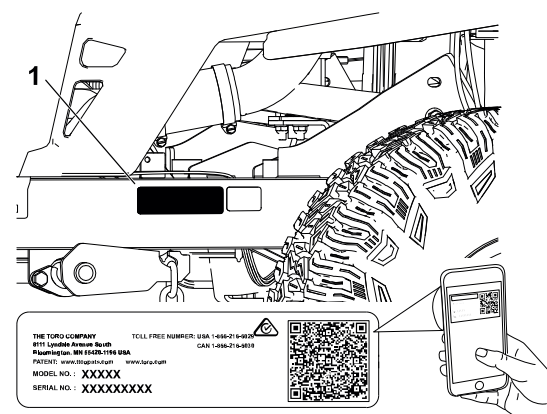

G451770

IMPORTANTE

Com o seu dispositivo móvel, pode ler o código QR no autocolante com o número de série (se existente) para aceder a informações sobre garantia, peças e outros produtos.

Número do modelo:		Número de série:	
-------------------	--	------------------	--

Convenções do manual

Este manual identifica potenciais perigos e tem mensagens de segurança identificadas pelo símbolo de alerta de segurança, que identifica perigos que podem provocar ferimentos graves ou mesmo a morte, se não respeitar as precauções recomendadas.



Neste manual são utilizadas duas palavras para identificar informações importantes. **Importante** identifica informações especiais de ordem mecânica e **Nota** sublinha informações gerais que requerem especial atenção.

Classificação dos alertas de segurança

O símbolo de alerta de segurança mostrado neste manual e na máquina identifica mensagens de segurança importantes que têm de ser seguidas para evitar acidentes.

O símbolo de alerta de segurança surge acima de informações que o alertam para ações ou situações inseguras e será seguido pela palavra **PERIGO**, **AVISO** ou **CUIDADO**.



PERIGO



PERIGO indica uma situação de risco eminente que, se não for evitada, *irá* resultar em morte ou ferimentos grave.



AVISO



AVISO indica uma situação de risco potencial que, se não for evitada, *pode* resultar em morte ou ferimentos grave.



CUIDADO



CUIDADO indica uma situação de risco potencial que, se não for evitada, *poderá* resultar em ferimentos leves ou moderados.



Segurança geral

Este produto é capaz de amputar mãos e pés e projetar objetos. Respeite sempre todas as instruções de segurança, de modo a evitar ferimentos pessoais graves ou mesmo a morte.

- Leia, compreenda e siga as instruções e avisos neste *Manual do utilizador* e na máquina, no motor e nos engates antes de ligar o motor.
- Não permita que crianças ou funcionários não qualificados utilizem ou procedam à assistência técnica do equipamento. Permita apenas que pessoas responsáveis, com formação, familiarizadas com as instruções e fisicamente capazes operem e façam a manutenção da máquina.
- Mantenha os observadores, em particular as crianças, afastados da área de funcionamento.
- Não opere a máquina perto de depressões, valas, diques, água ou outros perigos nem em declives superiores a 15°.
- Não coloque as mãos ou os pés perto de componentes em movimento.
- Não opere a máquina sem que todos os resguardos, interruptores e outros dispositivos protetores estejam instalados e a funcionar corretamente.
- Estacione a máquina numa superfície nivelada, desengate as transmissões, engate o travão de estacionamento, desligue o motor, retire a chave e espere que todas as peças em movimento parem antes de deixar a posição de operação.
- Deixe a máquina arrefecer antes de fazer manutenção, ajustar, limpar ou armazenar.

Indicador de inclinação

Esta página pode ser copiada para uso pessoal.

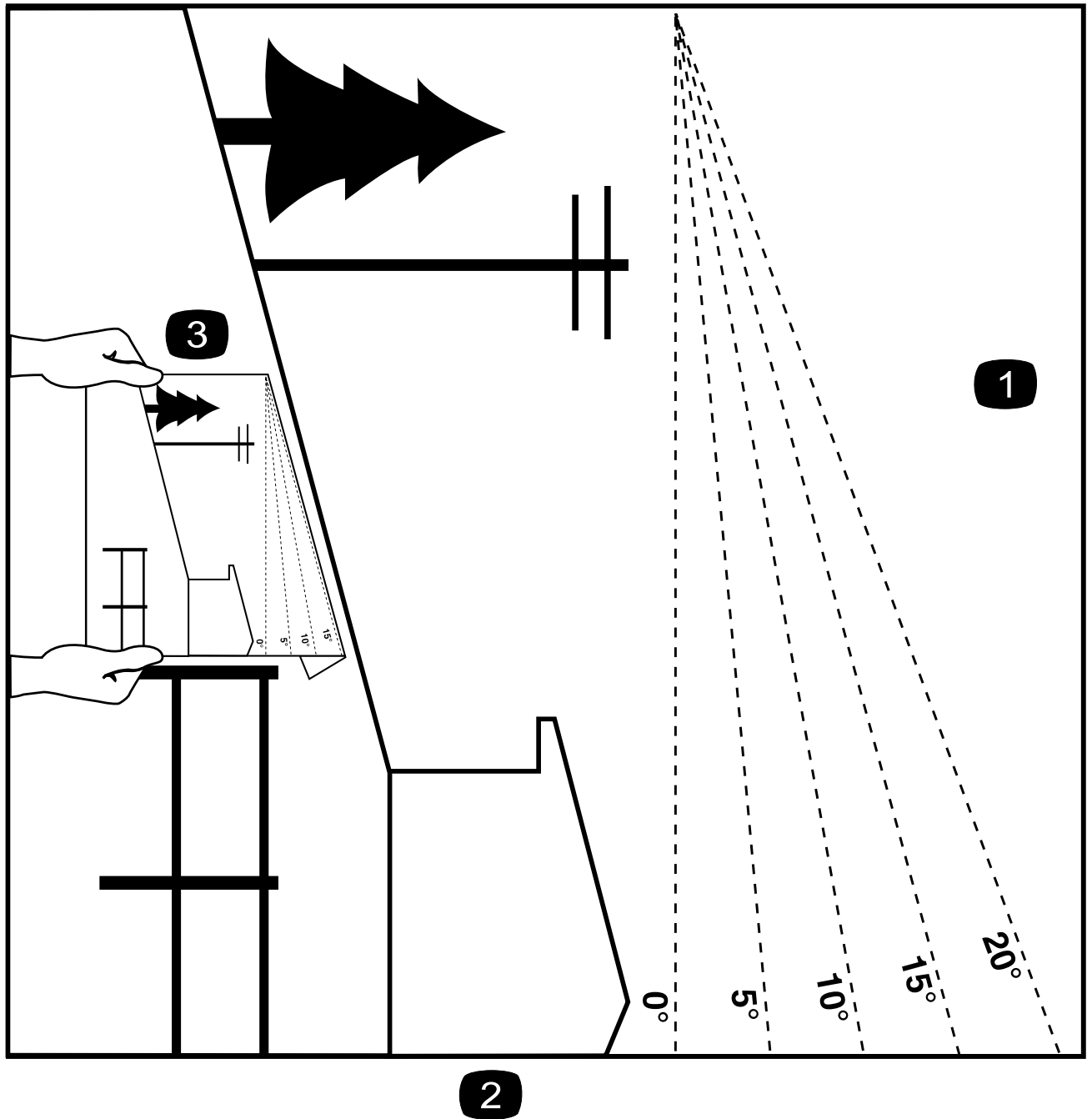

G011841s

- ① A inclinação máxima na qual pode utilizar esta máquina é de 15 graus. Utilize a tabela de inclinações para determinar o grau de inclinação dos declives antes de operar. **Não opere esta máquina num declive com inclinação superior a 15 graus.** Dobre ao longo da linha adequada para fazer corresponder à inclinação recomendada.
- ② Alinhe esta extremidade com uma superfície vertical, uma árvore, um edifício, um poste de vedação, etc.
- ③ Exemplo de como comparar a inclinação com a extremidade dobrada

Autocolantes de segurança e instruções



Os autocolantes de segurança e de instruções são facilmente visíveis e situam-se próximo das zonas de potencial perigo. Substitua todos os autocolantes danificados ou perdidos.

Peça autocolante: 117-1194

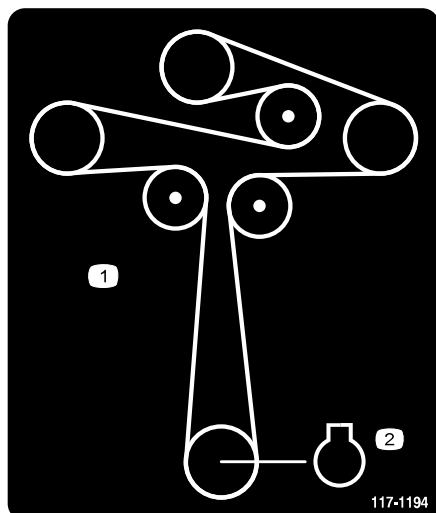

① Percurso da correia

② Motor

Peça autocolante: 130-0731



① Aviso – perigo de projeção de objetos; mantenha o defletor instalado.

② Perigo de corte das mãos ou pés, lâmina do cortador – mantenha-se afastado de peças móveis.

Peça autocolante: 130-0765

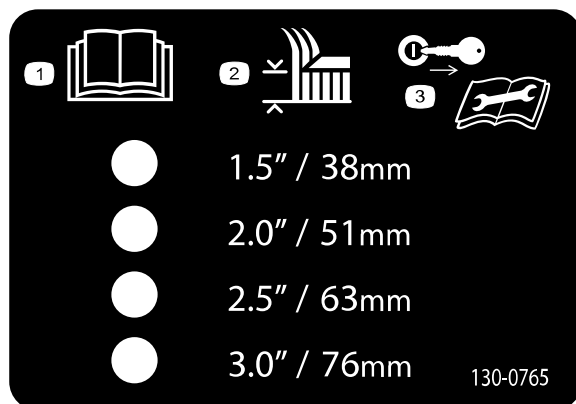

① Leia o *Manual do utilizador*.

② Seleção da altura de corte

③ Retire a chave antes de proceder à manutenção.

Peça autocolante: 132-0872

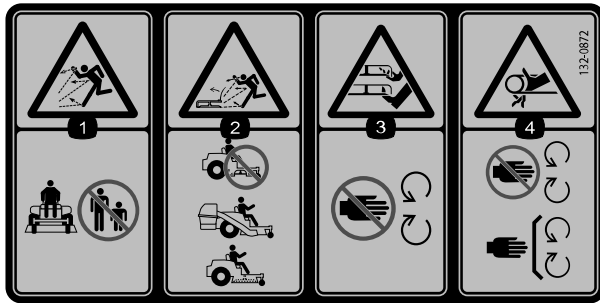

s_decal132-0872

peças em movimento; mantenha todas as proteções no local.

- ① Perigo de projeção de objetos – Mantenha as pessoas afastadas.
- ② Perigo de projeção de objetos – não opere a máquina com uma plataforma aberta; utilize uma ensacadeira ou um defletor.
- ③ Perigo de corte/desmembramento das mãos ou pés, lâmina do cortador – mantenha-se afastado de peças em movimento.
- ④ Perigo de emaranhamento das mãos – mantenha-se afastado de

Peça autocolante: 139-2394

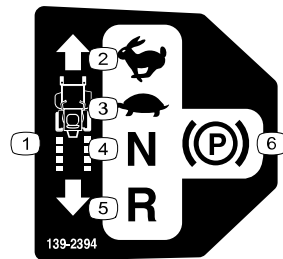

s_decal139-2394

- ① Controlos de tração
- ② Rápido
- ③ Lento
- ④ Ponto-morto
- ⑤ Marcha-atrás
- ⑥ Travão de estacionamento

Peça autocolante: 139-2395

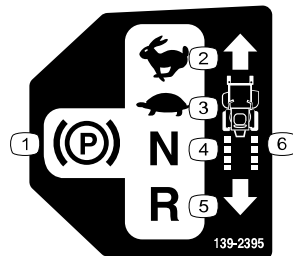

s_decal139-2395

- ① Travão de estacionamento
- ② Rápido
- ③ Lento
- ④ Ponto morto
- ⑤ Marcha-atrás
- ⑥ Controlos de tração

Peça autocolante: 144-5288

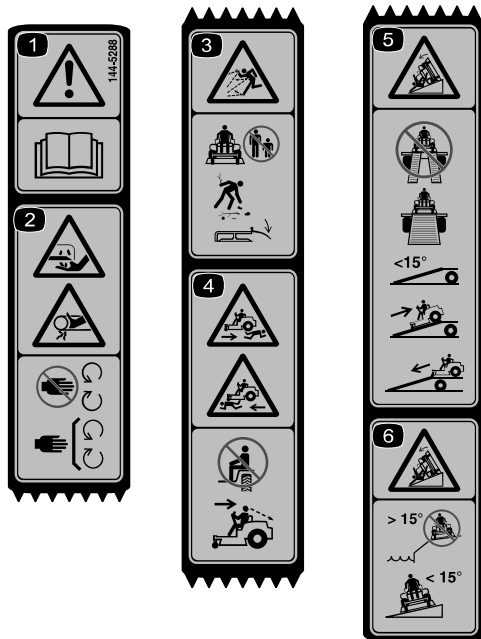

s_decal144-5288

utilize a máquina em declives com depressões superiores a 15°; opere apenas em declives inferiores a 15°.

Nota: Esta máquina cumpre o teste de estabilidade que é norma industrial nos testes estáticos laterais e longitudinais com o declive máximo indicado no autocolante. Consulte as instruções de operação da máquina em declives no Manual do utilizador, assim como as condições em que a máquina está a ser utilizada para determinar se pode operar a máquina nas condições desse dia e desse local. As alterações no terreno podem dar origem a uma alteração da operação da máquina em declives.

Peça autocolante: 147-2399

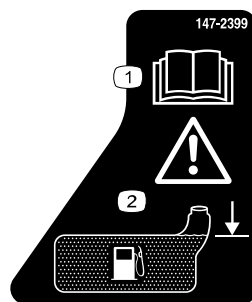

s_decal147-2399

① Aviso – leia o *Manual do utilizador*.

② Perigo de corte ou desmembramento dos dedos ou da mão – mantenha as mãos afastadas de peças móveis e mantenha todos os resguardos e proteções no sítio.

③ Perigo de projeção de objetos – mantenha as pessoas afastadas; recolha detritos; mantenha o resguardo do defletor instalado.

④ Perigo de atropelamento – não transporte passageiros; olhe para trás e para baixo quando cortar em marcha-atrás.

⑤ Perigo de capotamento – quando carregar para um atrelado, não utilize rampas duplas; utilize apenas uma rampa individual com largura suficiente para a máquina e que tenha uma inclinação inferior a 15°; suba a rampa (em marcha-atrás) e conduza para a frente ao descer a rampa.

⑥ Perigo de capotamento – não

Peça autocolante: 147-7571

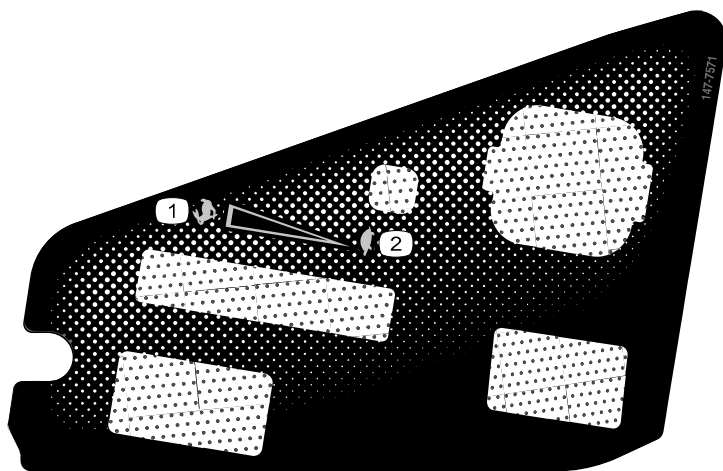

s_decal147-7571

① Rápido

② Lento

Peça autocolante: 147-7574

Apenas modelos MyRIDE



s_decal147-7574

Peça autocolante: 161-6207

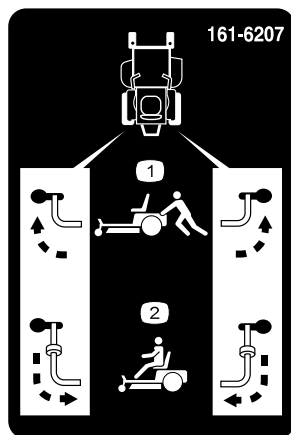

decal161-6207

① Posição da alavanca de derivação para empurrar a máquina

② Posição da alavanca de derivação para utilizar a máquina

Peça autocolante:

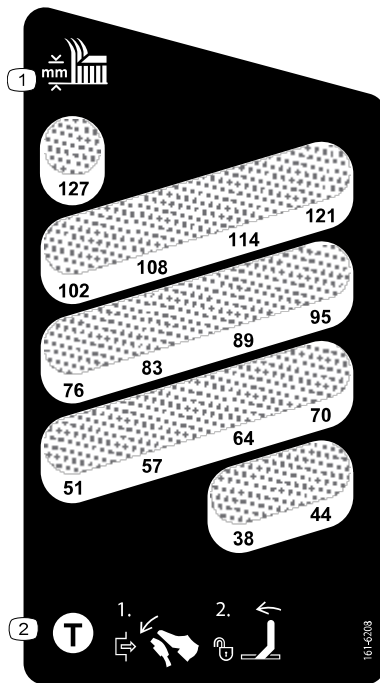

decal161-6208

① Altura de corte

② Para libertar o bloqueio de transporte – pressione o pedal de elevação da plataforma para a frente, mova a alavanca do bloqueio de transporte para a frente, e depois mova o pedal de elevação da plataforma para trás para a altura de corte pretendida.

Visão geral do produto

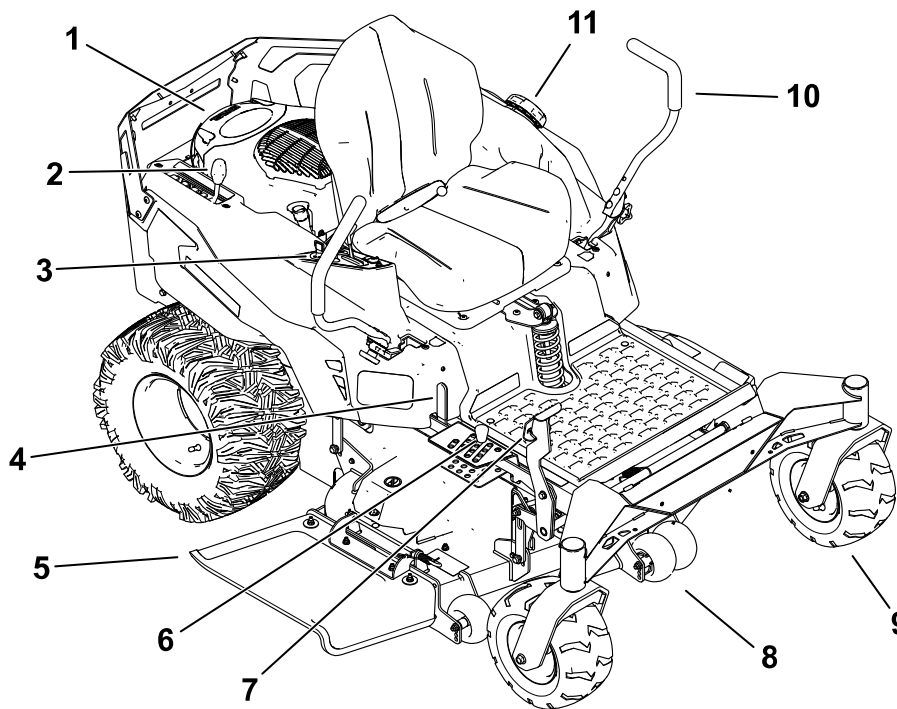

G453237

- | | | |
|--|--------------------------------------|-------------------------------------|
| ① Motor | ④ Alavanca de bloqueio de transporte | ⑧ Rolo antidanos |
| ② Alavanca de ajuste da suspensão MyRide® (apenas máquinas com suspensão MyRide) | ⑤ Defletor | ⑨ Roda dianteira |
| ③ Painel de controlo | ⑥ Pino de altura de corte | ⑩ Alavanca de controlo de movimento |
| | ⑦ Pedal de elevação da plataforma | ⑪ Tampa do depósito de combustível |

Painel de controlo

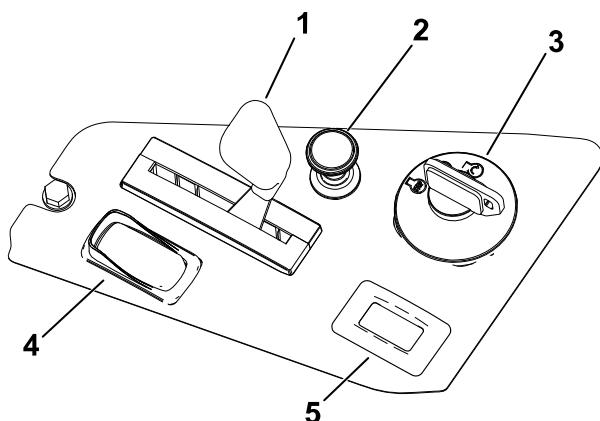

G453238

- | |
|---|
| ① Alavanca do acelerador |
| ② Alavanca do ar |
| ③ Ignição |
| ④ Interruptor de controlo das lâminas (tomada de força) |
| ⑤ Contador de horas |

Ignição

Utilize a ignição para ligar ou desligar a máquina.

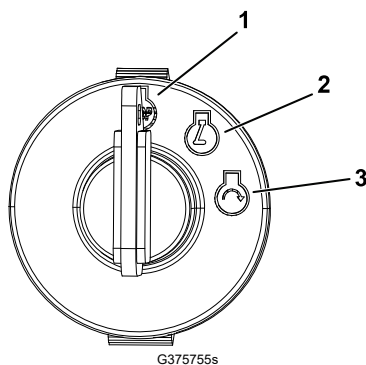

- 1 Desligue o motor
- 2 Pôr o motor a trabalhar
- 3 Ligar o motor

Alavanca do acelerador

O acelerador controla a velocidade do motor e tem uma engrenagem de variação contínua da posição SLOW (lento) até FAST (rápido).

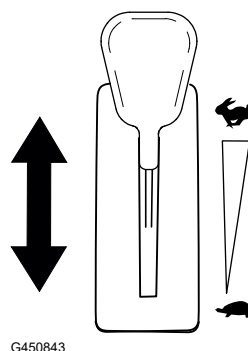

Interruptor de controlo das lâminas (PTO)

O interruptor de controlo das lâminas, representado por um símbolo de tomada de força (PTO), ativa e desativa a corrente das lâminas do cortador.

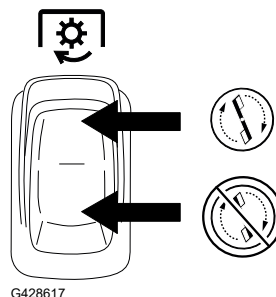

Alavanca do ar

Utilize a alavanca do ar para ajudar a ligar o motor a frio.

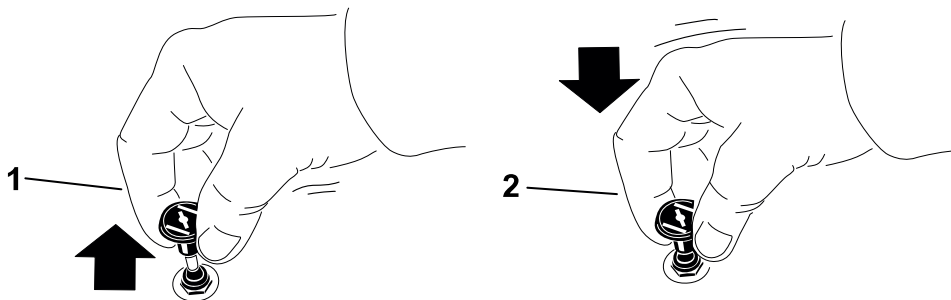

G419508

① Engatada

② Desengatada

Contador de horas

O contador de horas regista o número de horas de funcionamento do motor. Utilize estes tempos para agendar a manutenção regular.

Alavancas de controlo de movimento

Utilize as alavancas de controlo de movimento para deslocar a máquina para a frente e para trás, bem como para virar em qualquer sentido.

Posição de estacionamento

Mova as alavancas de controlo de movimento para fora da posição central para a posição PARK (estacionar) para engatar o travão de estacionamento quando parar ou sair da máquina.

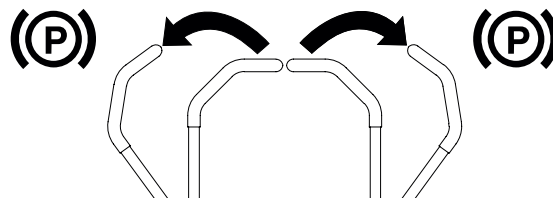

G438246

Alavanca de ajuste da suspensão MyRide®

Para máquinas com o sistema de suspensão MyRide

Utilize a alavanca de ajuste para ajustar a suspensão do assento para uma condução tranquila confortável.

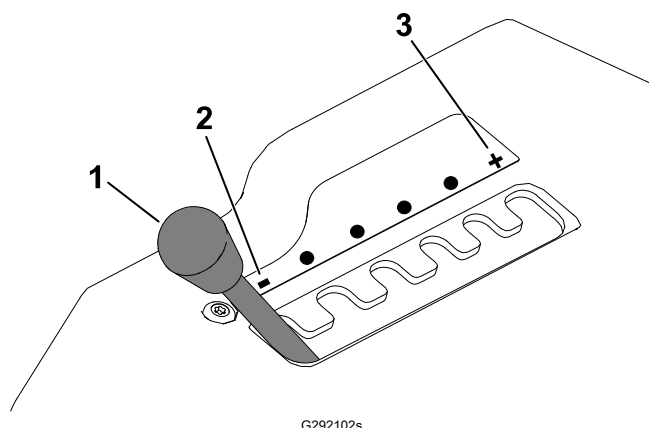

- ① Alavanca de ajuste
- ② Suspensão mais suave
- ③ Suspensão mais firme

Pino de altura de corte

O pino de altura de corte funciona através do pedal para bloquear a plataforma numa altura de corte específica. Ajuste a altura de corte só quando a máquina não se estiver a mover.

Pedal de elevação da plataforma

Utilize o pedal de elevação da plataforma para levantar rapidamente a plataforma do cortador a partir da posição do banco para evitar obstáculos ou quando ajustar a altura de corte.

Alavanca de bloqueio mecânico

Utilize a alavanca de bloqueio mecânico para libertar a plataforma do cortador da posição de BLOQUEIO (totalmente levantada).

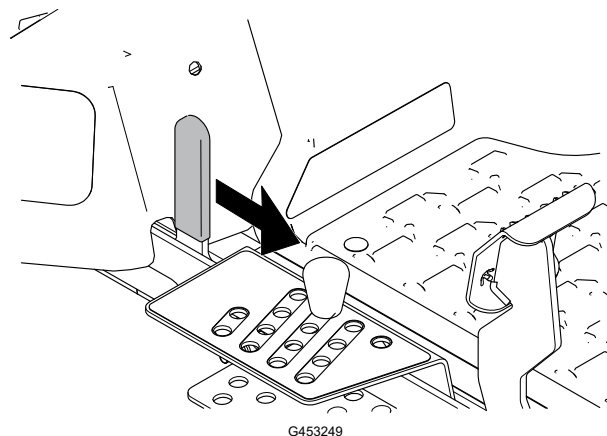

Indicador de combustível

O indicador de combustível mostra a quantidade de combustível no depósito.

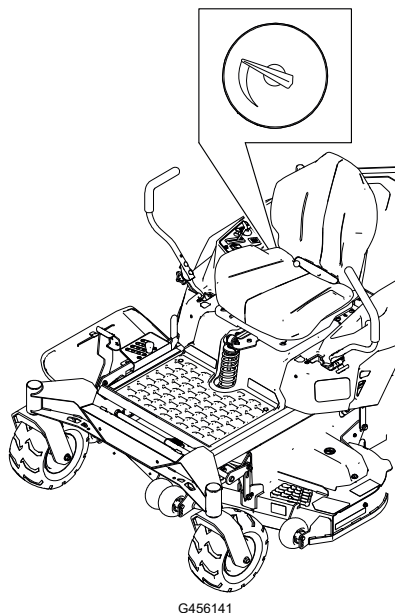

Especificações

Nota: As especificações e o desenho do produto estão sujeitos a alterações sem aviso prévio.

	Model 76420	Model 76425	Model 76530	Model 76635
Largura de corte	123 cm	123 cm	137 cm	152 cm
Largura com defletor na posição inferior	163 cm	163 cm	178 cm	192 cm
Largura com o defletor na posição superior	138 cm	138 cm	152 cm	166 cm
Comprimento	208 cm	208 cm	208 cm	208 cm
Altura	124 cm	127 cm	127 cm	127 cm
Peso	338 kg	354 kg	354 kg	371 kg

Acessórios

Está disponível uma seleção de acessórios aprovados pela Toro para utilização com a máquina, para melhorar e expandir as suas capacidades. Contacte o seu representante de assistência autorizado ou distribuidor autorizado Toro ou visite www.Toro.com para obter uma lista de todos os acessórios aprovados.

Para assegurar o desempenho ideal e certificação de segurança continuada da máquina, utilize sempre peças de substituição e acessórios genuínos Toro.

Antes de utilizar a máquina

Segurança antes da operação

- Não permita que crianças ou funcionários não qualificados utilizem ou procedam à assistência técnica do equipamento. Os regulamentos locais podem determinar restrições relativamente à idade do operador. A formação de todos os operadores e mecânicos é da responsabilidade do proprietário.
- Inspeccione a área em que irá utilizar a máquina e retire todos os objetos que podem ser projetados ou podem interferir com a utilização da máquina.
- Avalie o terreno para determinar qual é o equipamento adequado e quaisquer engates ou acessórios necessários para utilizar a máquina devidamente e em segurança.
- Não transporte passageiros na máquina.
- Familiarize-se com o funcionamento seguro do equipamento, com os controlos do utilizador e com os sinais de segurança.
- Verifique se os controlos de presença do operador, os interruptores de segurança e os resguardos estão corretamente montados e a funcionar corretamente. Não utilize a máquina se estes componentes não estiverem a funcionar corretamente.
- Utilize vestuário adequado, incluindo proteção visual, calças compridas, calçado resistente antiderrapante e proteções para os ouvidos. Prenda cabelo comprido e não utilize vestuário solto ou joias pendentes.
- Não opere a máquina se não tiver todas as proteções e dispositivos de segurança instalados como, por exemplo defletores e de recolha de relva completo, e a funcionar corretamente. Substitua as peças gastas ou deterioradas quando necessário.
- Desligue o motor, retire a chave e espere até todas as peças em movimento parem antes de sair da posição de operação. Deixe a máquina arrefecer antes de fazer manutenção, ajustar, limpar ou armazenar.



AVISO



O contacto com a lâmina pode ter como resultado ferimentos pessoais graves.

Quando desliga a máquina, as lâminas devem parar. Se não pararem de forma adequada, pare imediatamente de utilizar a máquina e contacte um representante de assistência autorizado.

- Antes do corte, inspeccione a máquina para assegurar que as unidades de corte estão a funcionar corretamente.

Segurança antes da operação (continuação)

- Mantenha pessoas e animais domésticos longe da máquina durante o funcionamento. Desligue a máquina e os acessórios se alguém entrar na área.

Segurança do combustível

- O combustível é extremamente inflamável e altamente explosivo. Um incêndio ou explosão a partir do combustível pode resultar em queimaduras e danos materiais.
 - Para evitar que uma descarga de eletricidade estática provoque a ignição do combustível, coloque o contentor e/ou a máquina diretamente no chão antes de o encher, não dentro de um veículo ou sobre um objeto.
 - Encha o depósito de combustível no exterior, numa superfície plana, num espaço aberto e quando o motor estiver frio. Limpe todo o combustível derramado.
 - Não manuseie o combustível quando fumar ou quando estiver junto de uma chama aberta ou faíscas.
 - Não retire a tampa do depósito de combustível nem adicione combustível ao depósito enquanto o motor se encontrar em funcionamento ou estiver quente.
 - Se derramar combustível, não tente ligar o motor. Evite criar uma fonte de ignição até que os vapores de combustível tenham dissipado.
 - Guarde a gasolina num recipiente aprovado e mantenha-a longe do alcance das crianças.
- Não encha muito o depósito de combustível. Volte a colocar a tampa do combustível e aperte-a bem.
- Em determinadas condições durante o abastecimento, pode ser libertada eletricidade estática que provoca uma faísca que pode inflamar os vapores do combustível.
- Nunca encha recipientes no interior de um veículo ou num camião ou plataforma de reboque com um revestimento de plástico. Coloque sempre os recipientes no chão e longe do veículo antes de os encher.
- Retire o equipamento do camião ou do reboque e adicione combustível enquanto estiver no chão. Se tal não for possível, abasteça a partir de um recipiente portátil e não do bico de abastecimento normal.
- Mantenha o bico da agulheta de combustível sempre em contacto com o anel exterior do depósito de combustível ou com a abertura do recipiente até concluir a operação. Não utilize um dispositivo de abertura do bico.
- O combustível pode ser prejudicial ou mesmo fatal quando ingerido. A exposição prolongada a vapores pode provocar lesões graves ou doenças.
 - Evite inalar vapores durante muito tempo.
 - Mantenha as mãos e rosto afastados do bico e abertura do depósito de combustível.
 - Mantenha o combustível afastado dos olhos e da pele.
- Limpe as zonas que tenham combustível derramado.
- Nunca guarde a máquina ou o recipiente de combustível num local onde existam chamas abertas, faíscas ou luzes piloto, como junto de uma caldeira ou outros aparelhos.

Segurança antes da operação (continuação)

- Não utilize a máquina sem que todos os componentes do sistema de escape estejam corretamente montados e em boas condições de funcionamento.

Combustível

Especificações do combustível

Capacidade	19 L
Tipo	Gasolina sem chumbo
Classificação mínima de octanas	87 (EUA) ou 91 (pesquisa de octanas; fora dos EUA)
Etanol	Não superior a 10 % de volume
Metanol	Não
MTBE (éter-metil-tercio-butílico)	Inferior a 15 % de volume
Óleo	Não adicione ao combustível

Utilize apenas combustível limpo e fresco (com menos de 30 dias) de uma origem fiável.

IMPORTANTE

Para reduzir problemas de arranque, adicione estabilizador/condicionador ao combustível novo de acordo com o estabilizador/condicionador do fabricante.

Enchimento do depósito de combustível

1. Estacione a máquina numa superfície nivelada.
2. Empurre as alavancas de controlo de movimento para fora para a posição PARK (estacionar).
3. Desligue o motor e retire a chave.
4. Limpe a área da tampa do depósito de combustível e encha o depósito de combustível.

IMPORTANTE

Encha o depósito de combustível até à extremidade inferior do tubo de enchimento. Não encha completamente o depósito de combustível.

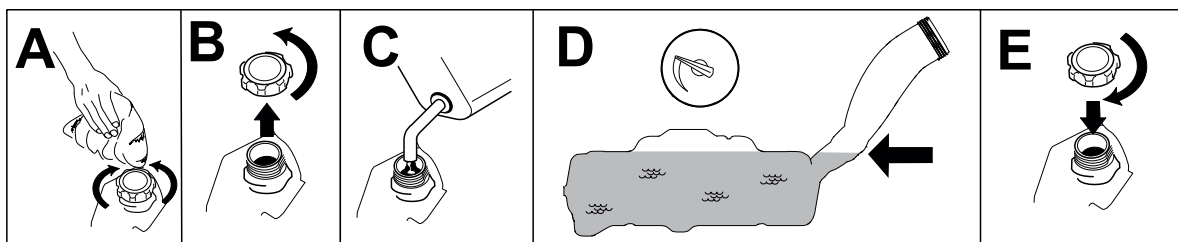

G453272

Efetuação da manutenção diária

Antes de cada utilização da máquina, realize os procedimentos de Cada Utilização/Diários listados no Esquema de Manutenção.

Tempo de rodagem

Os novos motores requerem tempo para desenvolver a potência máxima. As plataformas do cortador e os sistemas de transmissão têm um maior atrito enquanto novos, exercendo uma carga adicional sobre o motor. Permita um tempo de rodagem de 40 a 50 horas para que as máquinas novas desenvolvam a potência máxima e o melhor desempenho.

Sistema de bloqueio de segurança

O sistema de bloqueio de segurança foi concebido para evitar o arranque do motor exceto se:

- O interruptor de controlo das lâminas (PTO) está desengatado.
- As alavancas de controlo do movimento estão na posição PARK (estacionar).

O sistema de bloqueio de segurança foi concebido para desligar o motor sempre que as alavancas de controlo estiverem fora da posição PARK (estacionar) e o utilizador se levantar do assento.



AVISO



A máquina poderá arrancar inesperadamente, se os interruptores de segurança se encontrarem desligados ou danificados, e provocar lesões pessoais.

- Não desative os interruptores de bloqueio.
- Verifique o funcionamento dos interruptores de bloqueio diariamente e substitua todos os interruptores danificados antes de utilizar a máquina.

Teste do sistema de bloqueio de segurança

Teste o sistema de bloqueio de segurança sempre antes de utilizar a máquina. Se o sistema de segurança não funcionar como descrito a seguir, encaminhe o sistema de segurança para um centro de assistência autorizado para ser imediatamente reparado.

1. Sente-se no banco, coloque as alavancas de controlo de movimento na posição de PARK (estacionar) e empurre o interruptor de controlo das lâminas para a posição On (ligar). Tente ligar o motor; o motor não deverá arrancar.

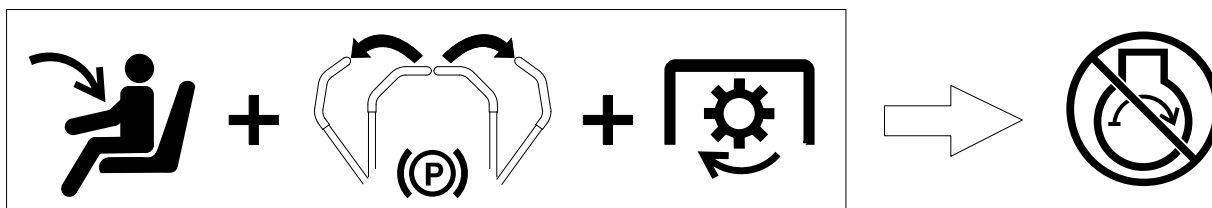

G451953

Sistema de bloqueio de segurança (continuação)

2. Sente-se no banco e empurre o interruptor de controlo das lâminas para a posição OFF (desligar). Desloque a alavanca de controlo de movimento para a posição central, na posição não bloqueada. Tente ligar o motor; o motor não deverá arrancar. Repita com a outra alavanca de controlo do movimento.

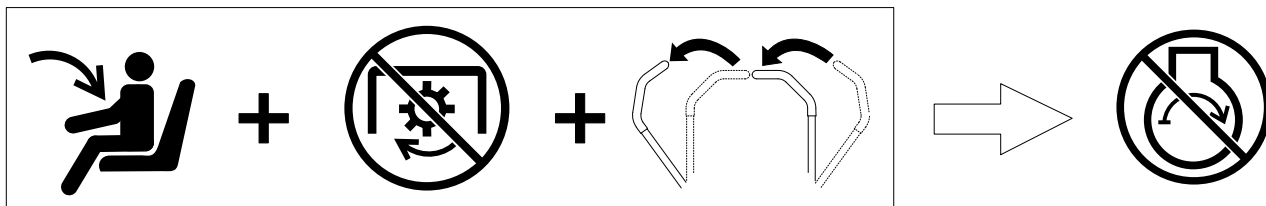

G451952

3. Sente-se no banco, empurre o interruptor de controlo das lâminas para a posição OFF (desligar) e tranque as alavancas de controlo de movimento na posição de PARK (estacionar). Ligue o motor. Quando o motor estiver ligado, engate o interruptor de controlo das lâminas e erga-se ligeiramente do banco; o motor deve desligar-se no espaço de 1 segundo.

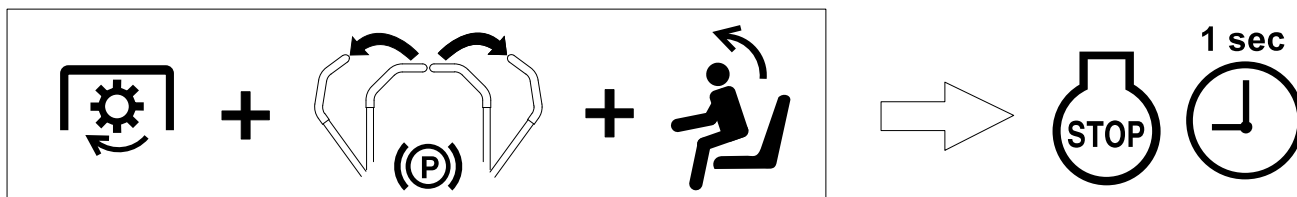

G451951

4. Sente-se no banco, empurre o interruptor de controlo das lâminas para a posição OFF (desligar) e tranque as alavancas de controlo de movimento na posição de PARK (estacionar). Ligue o motor. Quando o motor estiver ligado, empurre as alavancas de controlo de movimento para o centro, na posição destravada e erga-se ligeiramente do banco; o motor deve desligar-se no espaço de 1 segundo.

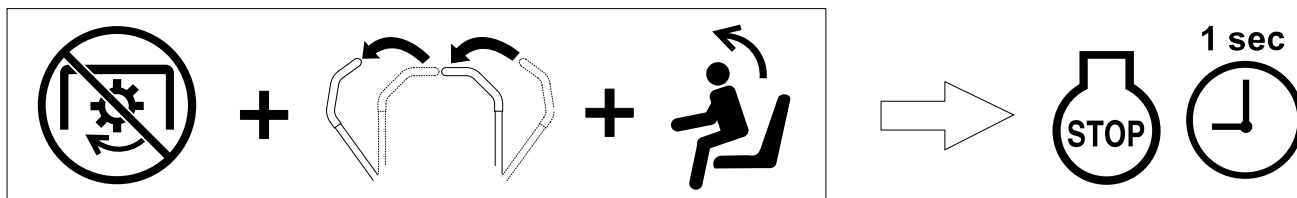

G451950

Posicionamento do banco

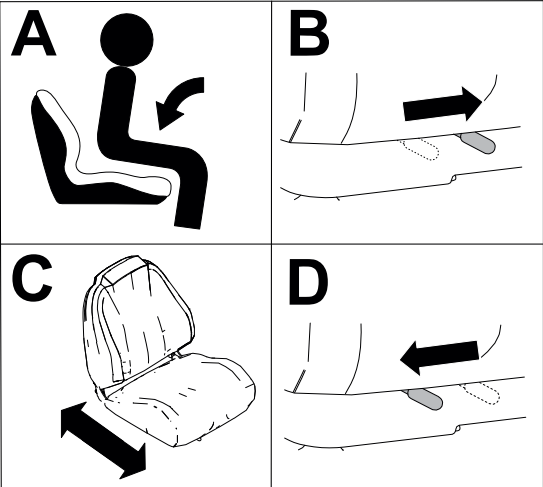

G451798

Ajuste da altura da alavanca de controlo de movimento

Ajuste a altura das alavancas de controlo de movimento para o seu conforto.

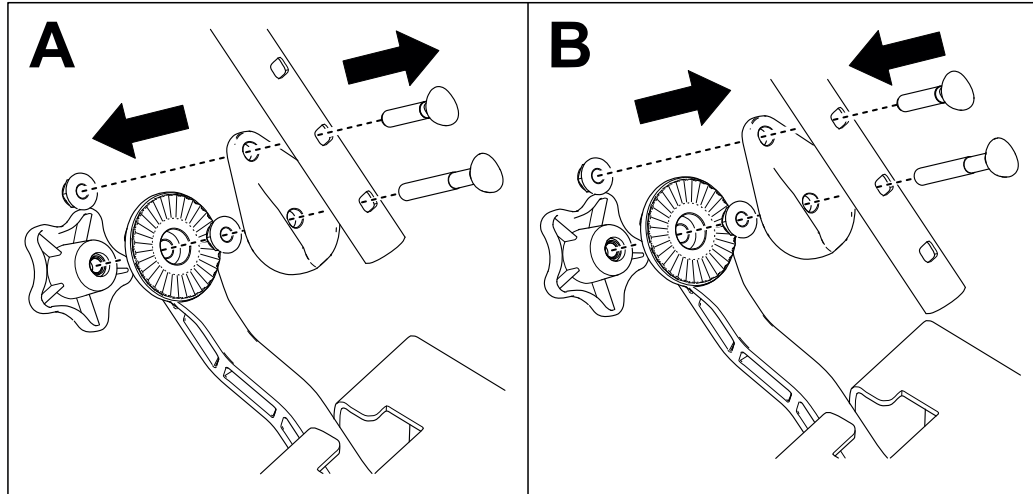

G450938

Ajuste da altura da alavanca de controlo de movimento

Ajuste as alavancas de controlo de movimento para a frente ou para trás para um maior conforto.

1. Desaperte o manípulo.
2. Gire a alavanca de controlo para a frente ou para trás.
3. Aperte o manípulo.
4. Repita o ajuste para a outra alavanca de controlo.

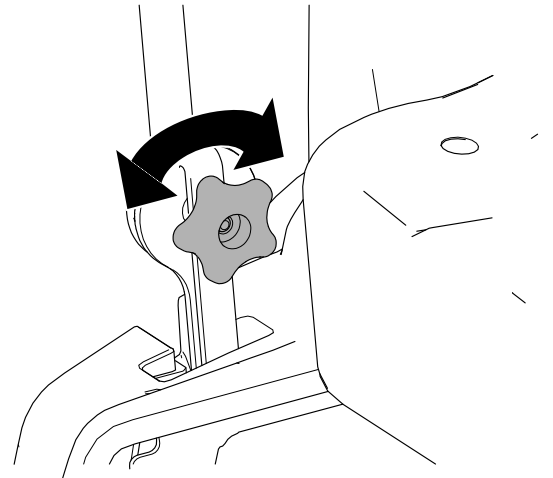

G439363

Converter para descarga lateral

Conversão para descarga lateral para plataformas com 122 cm

Instale as fixações nos mesmos furos na plataforma dos quais foram originalmente removidas. Isto assegura que nenhum orifício é deixado aberto quando a plataforma do cortador está a ser utilizada.



AVISO



Orifícios abertos na máquina expõem-no a si e aos outros à projeção de detritos, o que pode causar ferimentos graves.

- **Nunca opere a máquina sem as ferragens montadas em todos os orifícios no compartimento da máquina.**
- **Instale o equipamento nos furos de montagem quando remover o abafador de cobertura.**

1. Estacione a máquina numa superfície nivelada, desengate o interruptor de controlo das lâminas e mova as alavancas de controlo de movimento para fora para a posição PARK (estacionar).
2. Desligue o motor, retire a chave, espere até todas as peça móveis pararem e só depois saia da posição de operação.
3. Retire a plataforma do cortador; consulte [Remoção da plataforma do cortador, page 5–29](#).
4. Retire o abafador esquerdo conforme mostrado; guarde as porcas.

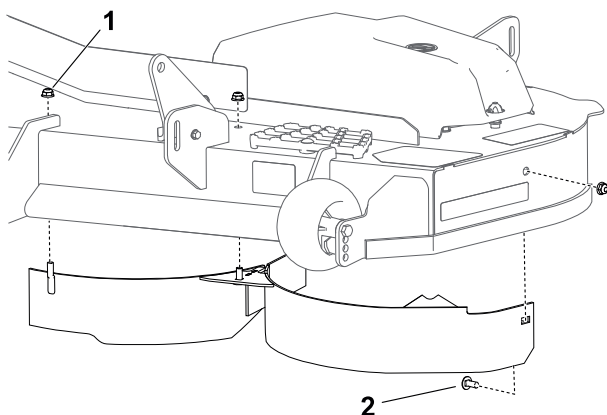

G482536

① Porca – 5/16 pol. (3)

② Parafuso de carroçaria – 5/16 x 3/4 pol.

5. Utilize as 3 porcas guardadas e os 3 parafusos do saco de peças soltas para tapar os orifícios abertos para evitar que os detritos voem.

Nota: Instale os fixadores de modo a que as porcas fiquem fora da plataforma.

6. Retire os fixadores que prendem o abafador direito e o resguardo do abafador ao lado direito da plataforma do cortador; guarde as porcas e 1 parafuso de carroçaria.

Nota: O defletor não é mostrado por questões de clareza.

Converter para descarga lateral (continuação)

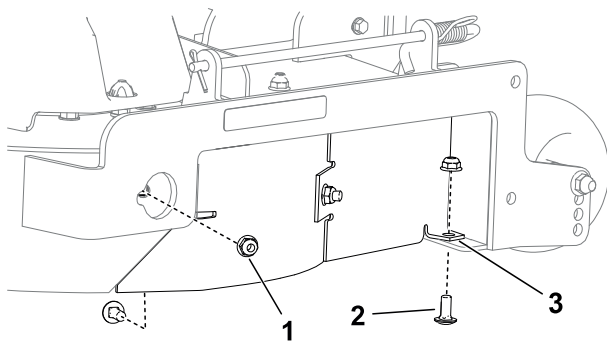

G482537

- ① Porca – 5/16 pol. (2)
- ② Parafuso de carroçaria – 5/16 x ¾ pol. (2)
- ③ Orifício quadrado

7. Retire o abafador direito conforme mostrado; guarde as porcas.

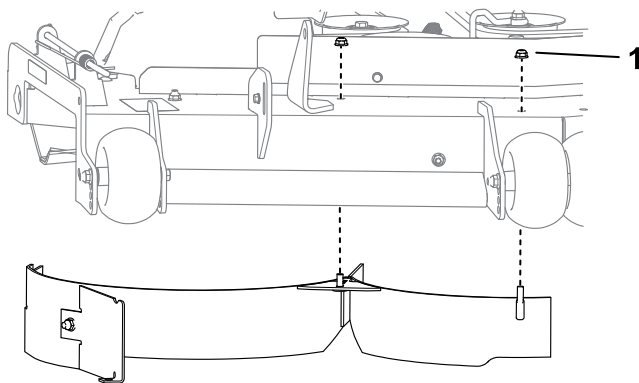

G453334

- ① Porca – 5/16 pol. (2)

8. Instale o parafuso de carroçaria guardado e uma porca guardada no orifício quadrado, conforme mostrado na [Step 6](#).
9. Utilize as 3 porcas restantes e os 3 parafusos do saco de peças soltas para tapar os restantes orifícios abertos.

Nota: Instale os fixadores de modo a que as porcas fiquem fora da plataforma.

10. Localize o abafador de corte no saco das peças soltas.
11. Retire os fixadores existentes conforme mostrado e utilize-os para instalar o abafador de corte.

Converter para descarga lateral (continuação)

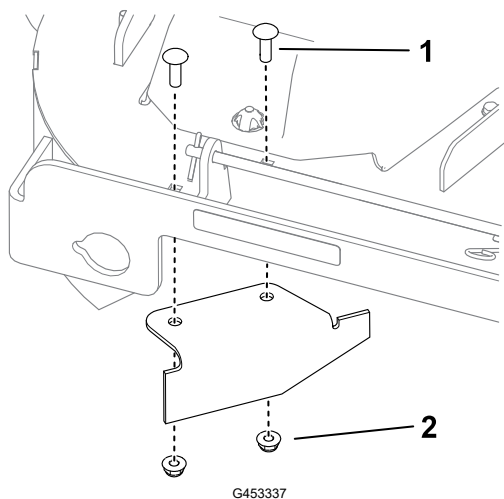

① Parafuso de carroçaria existente – 5/16 x 1 pol. (2)

② Porca existente – 5/16 pol. (2)

12. Instale a plataforma do cortador; consulte [Instalação da plataforma do cortador, page 5–30](#).

Conversão para descarga lateral para plataformas com 137 cm

Instale os fixadores nos mesmos orifícios da plataforma dos quais foram originalmente removidas. Isto assegura que nenhum orifício é deixado aberto quando a plataforma do cortador está a ser utilizada.



AVISO



Orifícios abertos na máquina expõem-no a si e aos outros à projeção de detritos, o que pode causar ferimentos graves.

- **Nunca opere a máquina sem as ferragens montadas em todos os orifícios no compartimento da máquina.**
- **Instale o equipamento nos furos de montagem quando remover o abafador de cobertura.**

1. Estacione a máquina numa superfície nivelada, desengate o interruptor de controlo das lâminas e mova as alavancas de controlo de movimento para fora para a posição PARK (estacionar).
2. Desligue o motor, retire a chave, espere até todas as peça móveis pararem e só depois saia da posição de operação.
3. Retire a plataforma do cortador; consulte [Remoção da plataforma do cortador, page 5–29](#).
4. Retire o abafador esquerdo conforme mostrado; guarde as porcas.

Converter para descarga lateral (continuação)

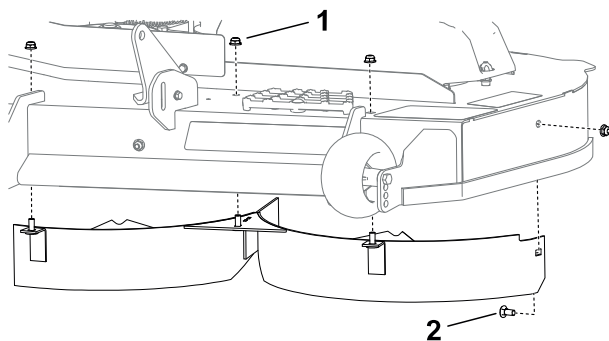

G483204

- ① Porca – 5/16 pol. (4)
- ② Parafuso de carroçaria – 5/16 x 3/4 pol.

5. Utilize as 4 porcas guardadas e os 4 parafusos do saco de peças soltas para tapar os orifícios abertos para evitar que os detritos voem.

Nota: Instale os fixadores de modo a que as porcas fiquem fora da plataforma.

6. Retire resguardo do abafador conforme mostrado.

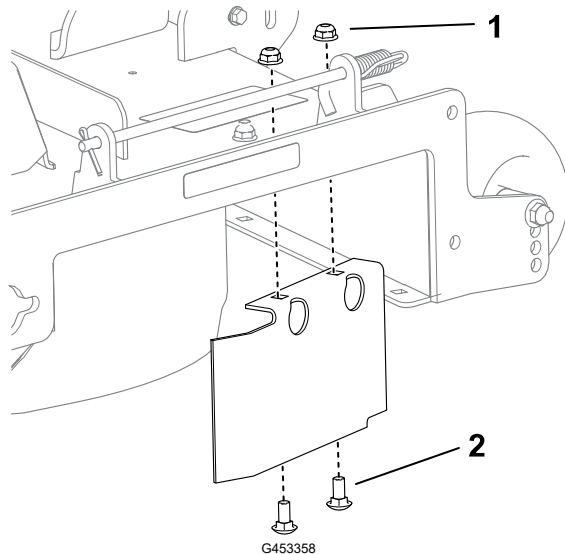

G453358

- ① Porca – 5/16 pol. (2)
- ② Parafuso de carroçaria – 5/16 x 3/4 pol. (2)

7. Instale os fixadores do abafador nos orifícios abertos.
8. Retire os fixadores que prendem o abafador direito ao lado direito da plataforma do cortador; guarde as porcas.

Nota: O defletor não é mostrado por questões de clareza.

Converter para descarga lateral (continuação)

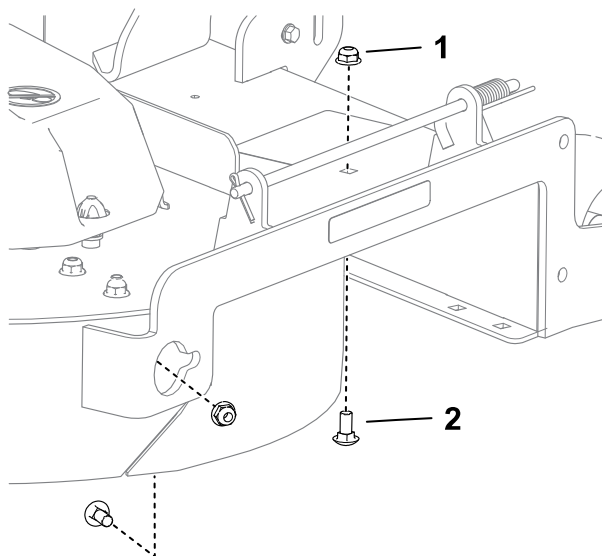

G453362

- ① Porca – 5/16 pol. (2)
- ② Parafuso de carroçaria – 5/16 x 3/4 pol. (2)

9. Retire o abafador direito conforme mostrado; guarde as porcas.

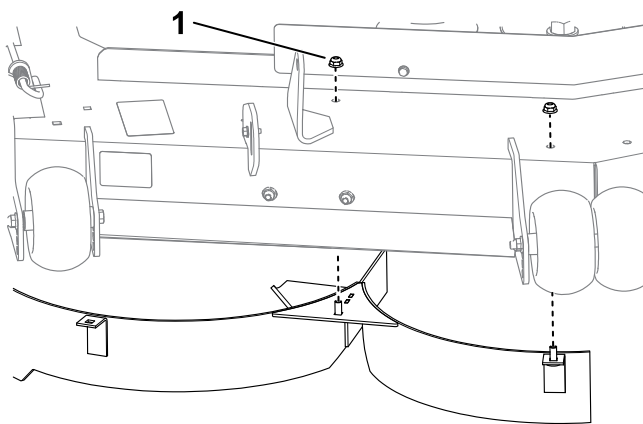

G453361

- ① Porca – 5/16 pol. (2)

10. Utilize as 4 porcas restantes e os 4 parafusos do saco de peças soltas para tapar os orifícios abertos.

Nota: Instale os fixadores de modo a que as porcas fiquem fora da plataforma.

11. Localize o abafador de corte no saco das peças soltas.

12. Retire os fixadores existentes mostrados e utilize-os para instalar o abafador de corte.

Converter para descarga lateral (continuação)

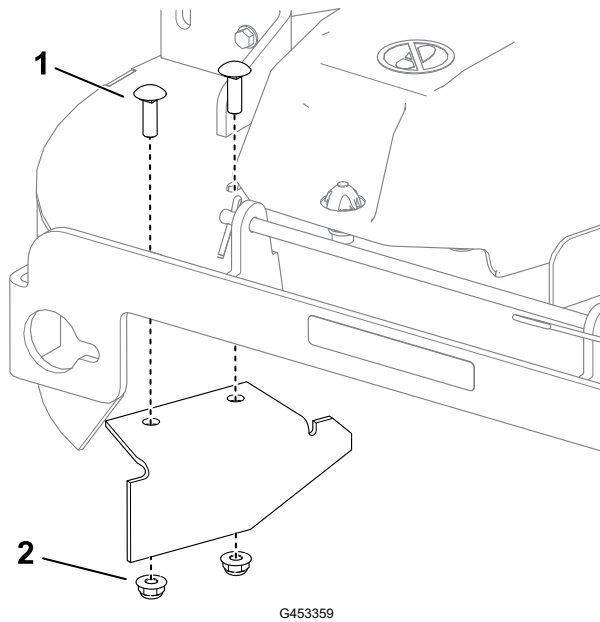

① Parafuso de carroçaria existente – 5/16 x 1 pol. (2)

② Porca existente – 5/16 pol. (2)

13. Instale a plataforma do cortador; consulte [Instalação da plataforma do cortador, page 5–30](#).

Converter para descarga lateral (continuação)

Conversão para descarga lateral para plataformas com 152 cm

Instale as fixações nos mesmos furos na plataforma dos quais foram originalmente removidas. Isto assegura que nenhum orifício é deixado aberto quando a plataforma do cortador está a ser utilizada.



AVISO



Orifícios abertos na máquina expõem-no a si e aos outros à projeção de detritos, o que pode causar ferimentos graves.

- **Nunca opere a máquina sem as ferragens montadas em todos os orifícios no compartimento da máquina.**
- **Instale o equipamento nos furos de montagem quando remover o abafador de cobertura.**

1. Estacione a máquina numa superfície nivelada, desengate o interruptor de controlo das lâminas e mova as alavancas de controlo de movimento para fora para a posição PARK (estacionar).
2. Desligue o motor, retire a chave, espere até todas as peça móveis pararem e só depois saia da posição de operação.
3. Retire a plataforma do cortador; consulte [Remoção da plataforma do cortador, page 5–29](#).
4. Retire o abafador esquerdo conforme mostrado; guarde as porcas.

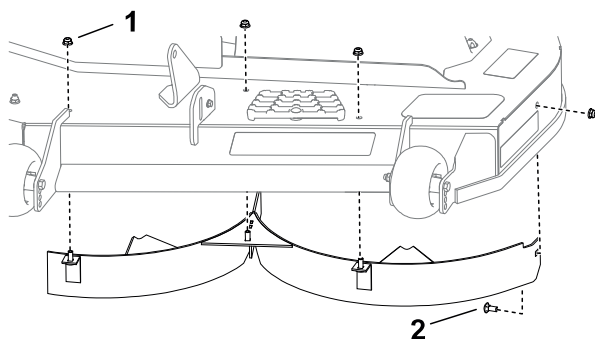

G483240

① Porca – 5/16 pol. (3)

② Parafuso de carroçaria – 5/16 x 3/4 pol. (1)

5. Utilize as 4 porcas guardadas e os 4 parafusos do saco de peças soltas para tapar os orifícios abertos para evitar que os detritos voem.

Nota: Instale os fixadores de modo a que as porcas fiquem fora da plataforma.

6. Retire os fixadores que prendem o abafador direito e o resguardo do abafador ao lado direito da plataforma do cortador; guarde as porcas e 1 parafuso de carroçaria.

Nota: O defletor não é mostrado por questões de clareza.

Converter para descarga lateral (continuação)

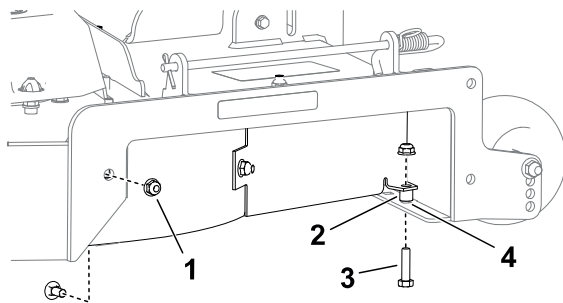

G483241

- ① Porca – 5/16 pol. (2)
- ② Espaçador
- ③ Parafuso de carroçaria – 5/16 x 3/4 pol. (2)
- ④ Orifício quadrado

7. Retire o abafador direito conforme mostrado; guarde as porcas.

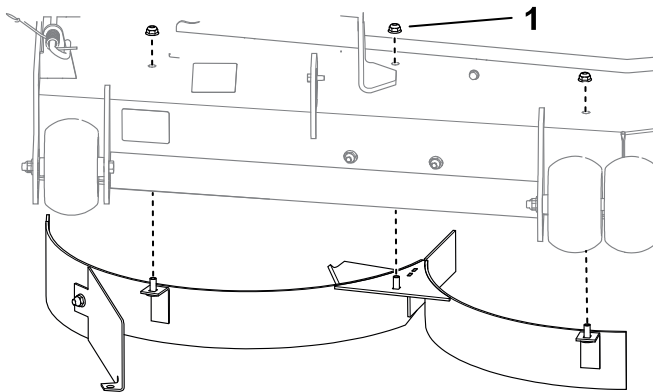

G454148

- ① Porca – 5/16 pol. (3)

8. Instale o parafuso de carroçaria guardado e uma porca guardada no orifício quadrado, conforme mostrado na [Step 6](#).

9. Utilize as 4 porcas restantes e os 4 parafusos do saco de peças soltas para tapar os restantes orifícios abertos.

Nota: Instale os fixadores de modo a que as porcas fiquem fora da plataforma.

10. Localize o abafador de corte no saco das peças soltas.

11. Retire os fixadores existentes conforme mostrado e utilize-os para instalar o abafador de corte.

Converter para descarga lateral (continuação)

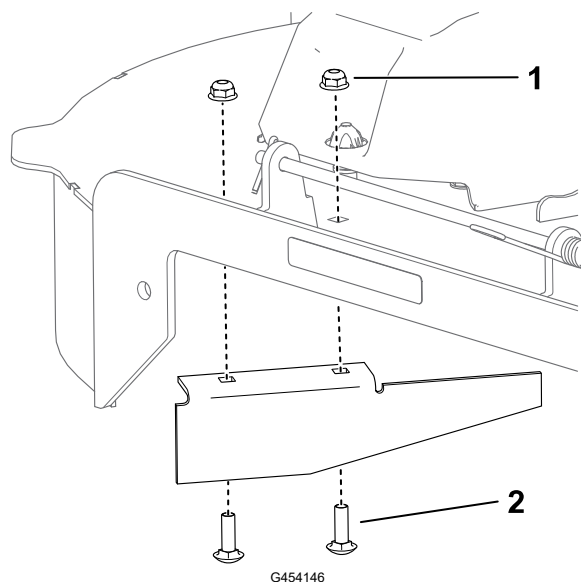

① Parafuso de carroçaria existente – 5/16 x 1 pol. (2)

② Porca existente – 5/16 pol. (2)

12. Instale a plataforma do cortador; consulte [Instalação da plataforma do cortador, page 5–30](#).

Durante a utilização da máquina

Segurança durante o funcionamento

- O proprietário/operador pode prevenir e é responsável por acidentes que possam causar ferimentos pessoais ou danos materiais.
- Tenha toda a atenção durante a operação da máquina. Não faça qualquer atividade que cause distrações; caso contrário, podem ocorrer ferimentos ou danos materiais.
- Nunca utilize a máquina se se sentir cansado, doente ou sob o efeito de álcool ou drogas.
- Não opere a máquina se não tiver todas as proteções e dispositivos de segurança instalados como, por exemplo defletores e de recolha de relva completo, e a funcionar corretamente. Substitua as peças gastas ou deterioradas por peças Toro genuínas quando necessário.
- As partes de funcionamento do motor, especialmente a panela de escape, podem ficar extremamente quentes. Podem ocorrer queimaduras graves devido ao contacto e detritos como, por exemplo, folhas, relva, escova, etc. podem pegar fogo. Mantenha a área livre de detritos, e óleo e lubrificante em excesso.
- Opere o motor apenas em áreas bem ventiladas. Os gases de exaustão contêm monóxido de carbono, que é letal se inalado.
- Opere a máquina apenas em condições de boa visibilidade e condições atmosféricas adequadas. Não opere a máquina quando existir risco de relâmpagos.
- Ligue o motor com os pés bem afastados das lâminas.

Segurança durante o funcionamento (continuação)

- Mantenha as mãos e os pés longe de peças em movimento. Mantenha-se afastado da abertura de descarga.
- Mantenha-se afastado de buracos, raízes, elevações, pedras e outros riscos. Tenha cuidado quando se aproximar de esquinas sem visibilidade, arbustos, árvores, relva alta ou outros objetos que possam ocultar obstáculos ou obstruir o seu campo de visão.
- Não corte com o defletor de descarga elevado, removido ou alterado, excepto se existir um sistema de recolha de relva ou kit de cobertura (mulch) instalado e a funcionar corretamente.
- Não efetue a operação de corte em marcha-atrás, exceto quando absolutamente necessário. Olhe sempre para baixo e para trás antes de operar a máquina em marcha-atrás.
- Pare as lâminas sempre que não estiver a cortar. Pare as lâminas e tenha cuidado quando atravessar superfícies que não sejam relva e quando transportar a máquina de e para a área de operação.
- Esteja atento ao percurso de descarga do cortador e afaste a descarga longe das outras pessoas. Evite descarregar o material contra uma parede ou obstrução, uma vez que o material pode fazer ricochete em direção do operador.
- Se a máquina atingir um objeto ou começar a vibrar, pare imediatamente o motor, retire a chave, e espere que todas as peças móveis parem antes de inspecionar a máquina para ver se está danificada. Efetue todas as reparações necessárias antes de retomar o funcionamento.
- Abrande e tome as precauções necessárias quando virar e atravessar estradas e passeios com a máquina. Dê sempre prioridade.
- Nunca deixe a máquina em funcionamento sem vigilância.
- Antes de sair da posição de operação, faça o seguinte:
 - Estacione a máquina numa superfície plana.
 - Desative a tomada de força e desça os acessórios.
 - Engate o travão de estacionamento.
 - Desligue o motor e retire a chave.
 - Espere até todas as peças móveis pararem.
- Nunca transporte passageiros na máquina.
- Não transporte crianças na máquina, mesmo quando as lâminas não estiverem em movimento. As crianças podem cair e sofrer ferimentos graves ou interferir com a operação segura da máquina. As crianças que já tiverem sido transportadas anteriormente poderão aparecer repentinamente no local de trabalho sem aviso e serem atropeladas ou apanhadas pela inversão de marcha da máquina.
- As crianças são muitas vezes atraídas pela presença de máquinas e atividades de corte. Nunca suponha que as crianças vão permanecer no local onde as viu pela última vez.
- Mantenha as crianças afastadas do local de operação e sob a vigilância atenta de outro adulto responsável, não do operador.
- Esteja alerta e desligue a máquina se entrarem crianças na área de operação.

Segurança durante o funcionamento (continuação)

- Antes de recuar ou virar a máquina, olhe para baixo e em redor para ver se existem crianças.
- Não use a máquina como um veículo de reboque, a não ser que tenha um engate instalado. Ligue o equipamento rebocado à máquina apenas no ponto de engate.
- Utilize apenas acessórios e engates aprovados pela The Toro® Company.

Segurança em declives

- Os declives são um dos principais fatores que contribuem para a perda de controlo e acidentes de capotamento que podem resultar em ferimentos graves ou morte. O operador é responsável pelo funcionamento seguro em declives. Operação da máquina em qualquer declive requer cuidado adicional. Antes de utilizar a máquina num declive, faça o seguinte:
 - Leia e compreenda as instruções relativas a declives no manual e na máquina.
 - Utilizar um indicador de ângulo para determinar o ângulo aproximado do declive na área.
 - Nunca utilizar em declives com inclinações superiores a 15°.
 - Avaliar as condições no local no próprio dia para determinar se o declive é seguro para o funcionamento da máquina. Utilizar o bom senso e capacidade crítica ao efetuar esta avaliação. Alterações no terreno, como humidade, podem afetar rapidamente o funcionamento da máquina num declive.
- Identifique os perigos na base do declive. Não opere a máquina perto de depressões, valas, diques, água ou outros perigos. A máquina poderá capotar repentinamente, se uma roda resvalar ou se o piso ceder. Mantenha uma distância segura (duas vezes a largura da máquina) entre a máquina e qualquer perigo. Utilize uma máquina com operador apeado ou um aparador manual para cortar a relva nestas áreas.

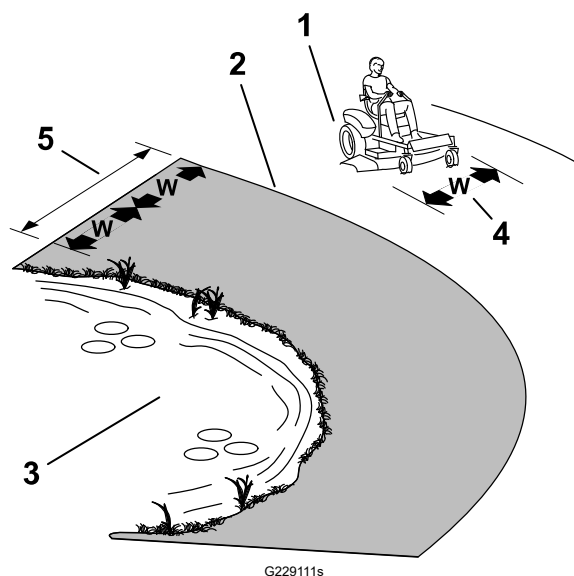

① Zona de segurança – utilize a máquina aqui, em declives com inclinação inferior a 15° ou áreas planas.

② Zona de perigo – use um cortador com operador apeado e/ou um aparador manual em declives superiores a 15° e perto de declives muito acentuados ou água.

③ Água

④ W = largura da máquina

⑤ Mantenha uma distância segura (duas vezes a largura da máquina) entre a máquina e qualquer perigo.

- Evite arrancar, parar ou virar em declives. Evite alterações súbitas na velocidade ou direção; vire lenta e gradualmente.

Segurança durante o funcionamento (continuação)

- Não utilize a máquina em condições nas quais a tração, a viragem ou a estabilidade possam ser postas em causa. Esteja atento ao funcionamento da máquina em relva molhada, ao atravessar declives ou a descer – a máquina poderá perder tração. A perda de tração das rodas dianteiras pode resultar em derrapagem e da perda de capacidade de travagem e de controlo da direção. A máquina pode deslizar, mesmo que as rodas dianteiras estejam paradas.
- Remova ou assinale obstáculos como valas, buracos, sulcos, lombas, pedras ou outros perigos escondidos. A relva alta pode esconder diversos obstáculos. O terreno desnivelado pode fazer capotar a máquina.
- Tenha cuidados redobrados quando utilizar a máquina com acessórios ou engates, como sistemas de recolha de relva. Estes poderão afetar a estabilidade da máquina e provocar a perda de controlo. Siga as instruções para os contrapesos.
- Se possível, mantenha a plataforma descida para o solo enquanto estiver em declives. Elevar a plataforma enquanto estiver a trabalhar em declives pode causar instabilidade da máquina.

Segurança de reboque

- Não engate equipamento rebocado, exceto no ponto de engate.
- Não use a máquina como um veículo de reboque, a não ser que tenha um engate instalado.
- Não ultrapasse o peso bruto máximo de reboque.
- Nunca permita que crianças ou outras pessoas estejam perto do equipamento rebocado.
- Em declives, o peso do equipamento rebocado pode causar uma perda de tração, risco aumentado de capotamento e de perda de controlo. Reduza o peso rebocado e abrande.
- A distância de paragem pode aumentar com o peso de uma carga rebocada. Desloque-se lentamente e deixe uma distância adicional para parar.
- Faça curvas largas para manter o acessório afastado da máquina.

Entrar na posição do operador

Utilize a plataforma do cortador como degrau para entrar para a posição do operador.

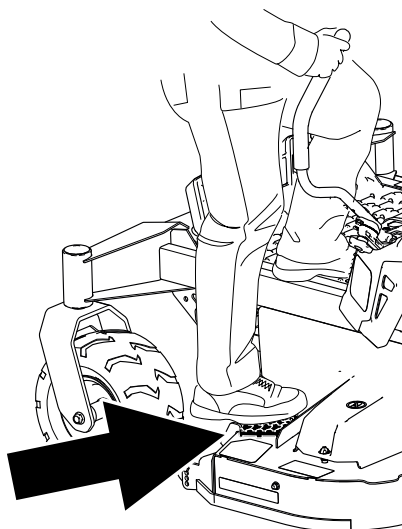

G453429

Ligação do motor

Ligue o motor conforme mostrado.

Nota: Um motor quente pode não necessitar da alavanca do ar.

IMPORTANTE

Não engate o arrancador durante mais de 5 segundos seguidos, caso contrário pode danificar o arrancador do motor. Se o motor não arrancar, aguarde 10 segundos antes de ligar novamente o arrancador.

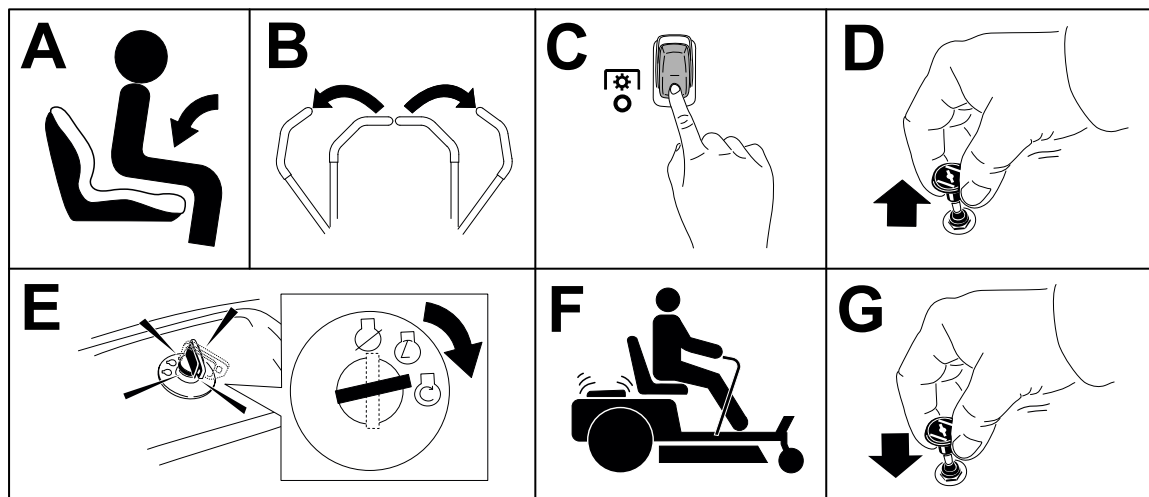

G451068

Desligar o motor

1. Desengate as lâminas através da deslocação do interruptor de controlo das lâminas na posição OFF (desligar).
2. Empurre as alavancas de controlo de movimento para fora para a posição PARK (estacionar).
3. Mova o controlo do acelerador entre as posições intermédia e total do acelerador.
4. Rode a chave para a posição OFF (desligar) e retire a chave.

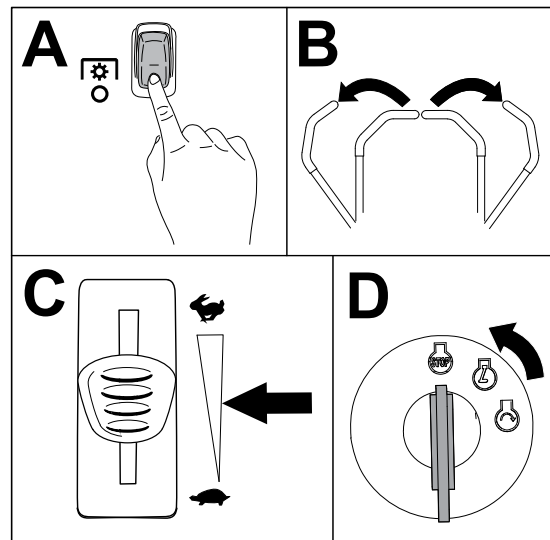

G440082



CUIDADO



A utilização/deslocação da máquina por crianças ou outras pessoas que não o operador pode provocar acidentes pessoais.

Retire a chave e engate o travão de estacionamento sempre que se afastar da máquina.

Condução da máquina



CUIDADO



O posicionamento de uma alavanca demasiado à frente da outra faz com que a máquina gire muito rapidamente. Como resultado, pode perder o controlo da máquina, causando-lhe ferimentos pessoais e danos na máquina.

Desacelere a máquina antes de fazer curvas apertadas.

As rodas rodam de forma independente, movidas pelos motores hidráulicos em cada eixo. Pode girar um lado em marcha-atrás enquanto gira outro lado para a frente, fazendo com que a máquina rode em vez de virar. Isto melhora muito a capacidade de manobra da máquina, mas requer algum tempo para se adaptar à forma como se move.

1. Desloque as alavancas de controlo de movimento para a posição central, na posição não bloqueada.

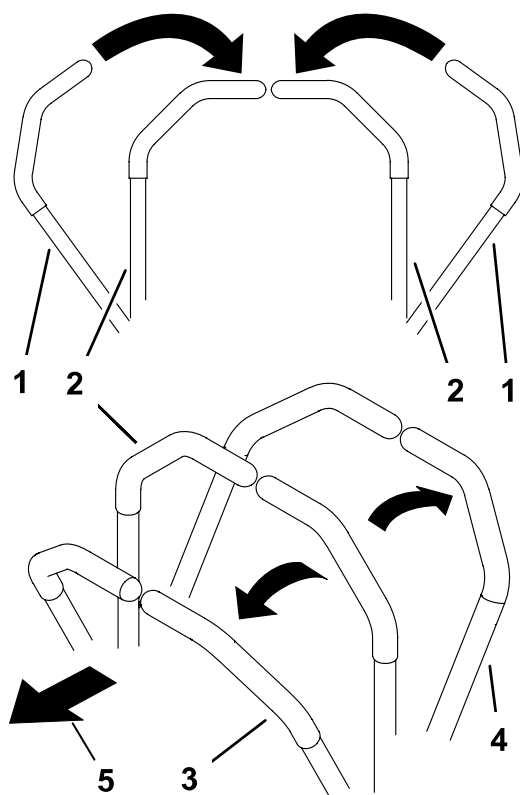

- ① Alavanca de controlo do movimento – na posição PARK (estacionar)
- ② Posição central, desbloqueada
- ③ Para a frente
- ④ Marcha-atrás
- ⑤ Frente da máquina

G426843s

Condução da máquina (continuação)

- Empurre lentamente as alavancas de controlo de movimento para a frente ou para trás. Mova uma alavanca para mais longe do que a outra alavanca para virar.

Nota: Quanto mais empurrar as alavancas de controlo de movimento, mais depressa a máquina se vai movimentar nessa direção.

- Para parar, puxe as alavancas de controlo do movimento para trás para a posição de NEUTRAL (ponto-morto).

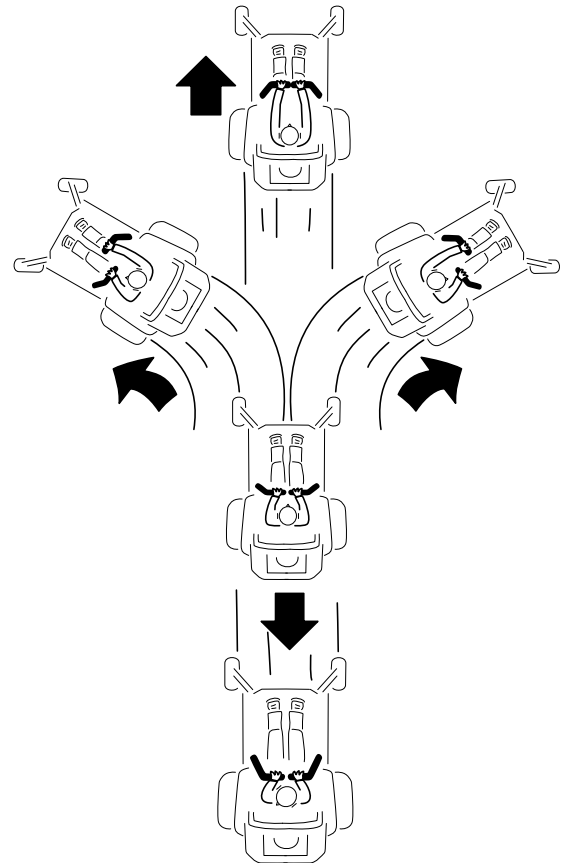

G397314s

Utilização do interruptor de controlo das lâminas do cortador (PTO)



PERIGO



As lâminas rotativas debaixo da plataforma do cortador de relva são perigosas. O contacto com as lâminas causará ferimentos graves ou morte.

Não coloque as suas mãos ou pés debaixo do cortador de relva ou da plataforma do cortador de relva quando as lâminas estiverem engatadas.

Utilização do interruptor de controlo das lâminas do cortador (PTO) (continuação)



PERIGO



Uma abertura de descarga descoberta permite a projeção de objetos para si ou para pessoas na área. Além disso, as pessoas estão em risco porque podem ser atingidas pela lâmina. Os objetos projetados ou o contacto com uma lâmina provocam ferimentos graves ou morte.

Não opere o cortador com o defletor de descarga elevado, removido ou alterado, exceto se tiver um sistema de recolha de relva ou kit de cobertura (mulch) instalado e a funcionar corretamente.

1. Desloque a alavanca do acelerador para a posição FAST (rápido).
2. Engate o interruptor de controlo das lâminas.

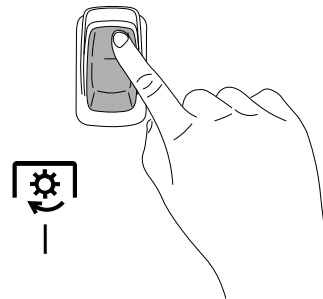

G450387

3. Corte conforme pretendido.
4. Desengate o interruptor de controlo das lâminas.

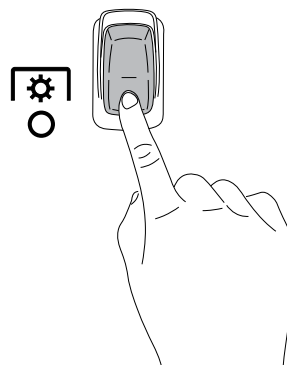

G450388

Descarga lateral

O defletor de relva articulado dispersa as aparas para o lado e para baixo em direção à relva.



PERIGO



Sem o defletor de relva, cobertura de descarga, ou o conjunto completo do saco de recolha de relva montados, o utilizador e outras pessoas estão expostos ao contacto com a lâmina e detritos projetados. O contacto com a(s) lâmina(s) rotativa(s) do cortador e os detritos projetados causarão ferimentos ou até mesmo a morte.

- **Nunca remova o defletor de relva da máquina porque este encaminha os materiais para baixo na direção da relva. Se o defletor de relva se danificar, substitua-o imediatamente.**
 - **Nunca coloque as mãos ou pés debaixo do cortador.**
 - **Nunca tente limpar a área de descarga ou as lâminas do cortador, exceto se a tomada de força (PTO) estiver desligada. Rode a chave para a posição OFF (desligar) e retire a chave.**
-

Ajuste da altura de corte

Pode ajustar a altura de corte entre 38 e 127 mm em incrementos de 6,4 mm.

1. Prima o pedal de elevação da plataforma ① com o pé para elevar a plataforma do cortador.
2. Remova o pino ③ da braçadeira da altura de corte.
3. Insira o pino no orifício correspondente à altura de corte desejada ②.
4. Baixe lentamente a plataforma até a alavanca tocar no pino.

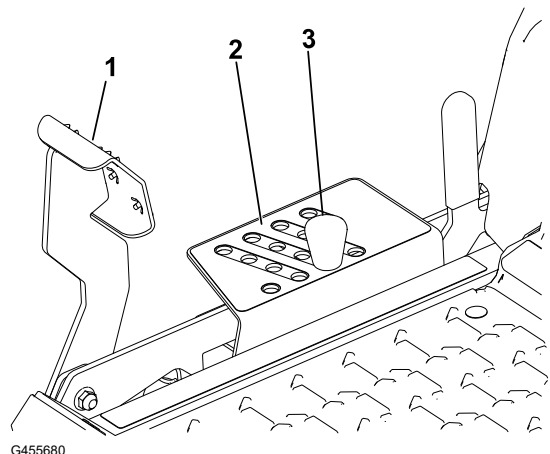

G455680

Utilização do bloqueio de transporte

1. Pressione o pedal de elevação da plataforma ② totalmente para a frente para bloquear a plataforma do cortador na posição TRANSPORT (transportar).
2. Pressione o pedal de elevação da plataforma totalmente para a frente e pressione a alavanca de bloqueio de transporte ① para a posição UNLOCK (desbloquear), e depois desça a plataforma do cortador lentamente para a altura de corte desejada.

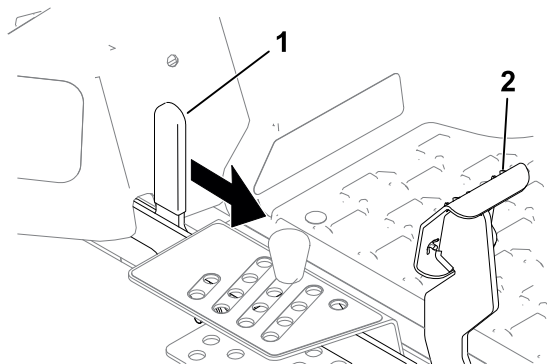

G456097

Ajuste dos rolos antidanos

Sempre que mudar a altura de corte, deve ajustar também a altura dos rolos antidanos.

1. Estacione a máquina numa superfície nivelada, desengate o interruptor de controlo das lâminas e mova as alavancas de controlo de movimento para fora para a posição PARK (estacionar).
2. Desligue o motor, retire a chave, espere até todas as peça móveis pararem e só depois saia da posição de operação.
3. Ajuste os rolos antidanos para corresponder à posição da altura de corte mais próxima.

Nota: Ajuste os rolos antidanos de forma a que os rolos não toquem no solo nas áreas de corte planas normais.

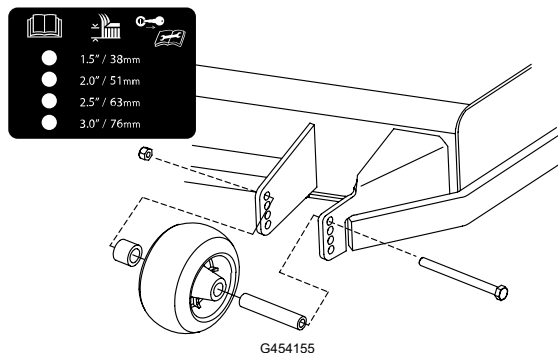

Conselhos de utilização

Maximizar a circulação do ar

Para um melhor corte e máxima circulação de ar, trabalhe com o motor na posição FAST (rápido). É necessário ar para cortar cuidadosamente as aparas de relva, pelo que não deve ajustar a altura de corte demasiado baixa de forma a que a relva não cortada rodeie completamente a plataforma do cortador. Tente sempre ter 1 lado da plataforma do cortador livre de relva por cortar. Isto permite ao ar circular para a plataforma do cortador.

Evite cortar demasiado baixo

Quando cortar em solo irregular, eleve a altura de corte para uma altura ligeiramente superior à normal para evitar escarpelar a relva. No entanto, a altura de corte usada no passado é, geralmente, a melhor a usar. Ao cortar a relva com uma altura superior a 15 cm, é aconselhado cortar a relva duas vezes para assegurar uma qualidade de corte aceitável.

Cortar um terço da lâmina de relva

Deve cortar com apenas cerca de um terço da lâmina de relva. Não se recomenda cortar mais que isso, exceto se a relva for dispersa ou for no final do outono quando a relva cresce mais lentamente.

Alternar a direção de corte

Altere a direção de corte para manter a relva na vertical. Isto também ajuda a dispersar as aparas de relva o que melhora a decomposição e a fertilização.

Conselhos de utilização (continuação)

Frequência do corte

O crescimento da relva varia conforme a estação. Para manter a mesma altura de corte, corte mais frequentemente no início da primavera. À medida que o crescimento da relva diminui a meio do Verão, corte menos frequentemente. Se não conseguir cortar durante um longo período, corte primeiro a uma altura de corte elevada e, em seguida, corte novamente 2 dias depois a uma regulação mais baixa.

Cortar a velocidades mais lentas

Em determinadas condições, cortar a uma velocidade de deslocação mais lenta pode melhorar a qualidade de corte.

Evitar aglomerados de relva

Se tiver de parar de conduzir enquanto corta a relva, um aglomerado de aparas de relva pode cair no seu relvado. Para evitar isto, desloque-se para uma área previamente cortada com as lâminas engatadas ou desengate a plataforma do cortador enquanto se move para a frente.

Mantenha a parte inferior da plataforma do cortador limpa

Limpe as aparas e a sujidade da parte de baixo da plataforma do cortador após cada utilização. Relva e sujidade reduzirão a qualidade do corte.

Mantenha as lâminas

Mantenha as lâminas afiadas em toda a época de corte porque uma lâmina afiada corta direito sem rasgar nem estragar as folhas da relva. Quando se rasga ou danifica a relva, esta fica castanha nas extremidades, cresce mais devagar e torna-se mais susceptível a doenças. Verifique as lâminas do cortador diariamente após cada utilização para ver se estão afiadas, se estão gastas ou danificadas. Lime qualquer amolgadela e afie as lâminas conforme o necessário. Se uma lâmina estiver danificada ou gasta, substitua-a.

Após a utilização da máquina

Segurança após a operação

- Estacione a máquina numa superfície nivelada, desengate as transmissões, engate o travão de estacionamento, desligue o motor, retire a chave e espere que todas as peças em movimento parem antes de deixar a posição de operação.
- Deixe a máquina arrefecer antes de fazer manutenção, ajustar, limpar ou armazenar.
- Limpe relva, folhas, lubrificante e óleo em excesso e outros detritos da unidade de corte, panela de escape, transmissões, depósito de relva e compartimento do motor, de modo a evitar qualquer risco de incêndio.
- Feche a válvula de corte de combustível (se equipada) quando guardar ou transportar a máquina.

Segurança após a operação (continuação)

- Utilize rampas de largura total para carregar a máquina para um atrelado ou camião.
- Prenda a máquina de forma segura utilizando correias, correntes, cabos ou cordas. As correias frontal e traseira devem estar dirigidas para baixo e para fora da máquina.

Limpeza da máquina

Limpe a máquina após cada utilização.

1. Estacione a máquina numa superfície nivelada, desengate o interruptor de controlo das lâminas e mova as alavancas de controlo de movimento para fora para a posição PARK (estacionar).
2. Desligue o motor, retire a chave, espere até todas as peça móveis pararem e só depois saia da posição de operação.
3. Limpe todos os vestígios de relva e detritos da unidade de corte, silenciador, transmissões, recolha de relva e compartimento do motor.

IMPORTANTE

Pode lavar a máquina com água e um detergente suave. Não lave a máquina com sistemas de lavagem de pressão. Evite a utilização excessiva de água, especialmente próximo da zona do painel de controlo, debaixo do banco, em torno do motor, bombas e motores.

Transporte da máquina

Utilize um reboque para trabalhos pesados ou um camião para transportar a máquina. Utilize uma rampa com a largura total. Verifique se o reboque ou camião tem todos os travões, iluminação e sinalização exigidos por lei. Leia atentamente todas as instruções de segurança. O conhecimento destas informações contribui para evitar que o utilizador e outras pessoas sofram acidentes. Consulte as diretrizes locais relativas a requisitos de reboques e pontos de fixação.



AVISO



Conduzir na via pública sem luzes indicadoras de mudança de direção, luzes, sinais refletivos ou um símbolo a indicar veículo lento é perigoso e pode dar origem a acidentes com consequentes ferimentos pessoais.

Não conduza a máquina na via pública.

Transporte da máquina (continuação)

Requisitos para rebocagem



AVISO



A colocação de uma máquina num reboque ou camião aumenta a possibilidade de capotamento e pode provocar graves ferimentos ou morte.

- Utilize uma única rampa com a largura total; não utilize rampas individuais para cada lado da máquina.
- Não ultrapasse um ângulo de 15 graus entre a rampa e o solo ou entre a rampa e o reboque ou camião.
- Certifique-se de que o comprimento da rampa tenha, pelo menos, quatro vezes a altura do reboque ou camião para o solo.

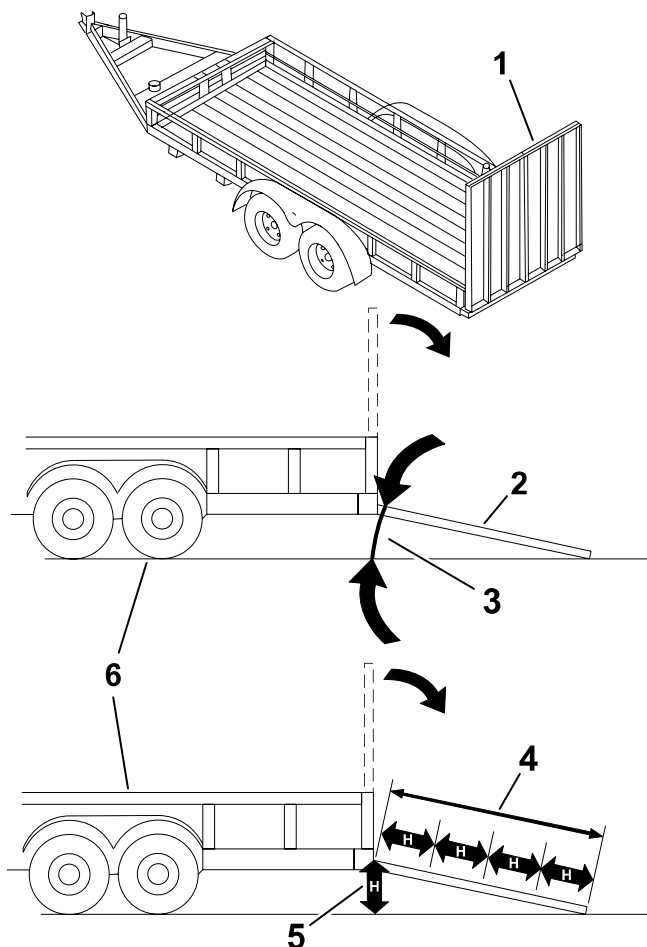

G027996s

- ① Rampa(s) de largura total na posição dobrada
- ② Vista lateral da rampa de largura total na posição de carga
- ③ Não superior a 15 graus
- ④ O comprimento da rampa deve ter, pelo menos, 4 vezes a altura da plataforma do reboque ou do camião ao solo
- ⑤ H = altura da plataforma do reboque ou do camião ao solo
- ⑥ Atrelado

Transporte da máquina (continuação)

Carregamento da máquina



AVISO



A colocação de uma máquina num reboque ou camião aumenta a possibilidade de capotamento e pode provocar graves ferimentos ou morte.

- Tome todas as precauções necessárias quando operar a máquina numa rampa.
- Recue a máquina ao subir rampas e conduza para a frente quando descer rampas.
- Evite aceleração ou desaceleração súbita ao conduzir a máquina numa rampa, uma vez que isto pode causar perda de controlo ou capotamento.

1. Se utilizar um reboque, ligue-o ao veículo de reboque e prenda as correntes de segurança.
2. Se aplicável, ligue os travões do atrelado.
3. Baixe a rampa, certificando-se de que o ângulo entre a rampa e o solo não é superior a 15 graus.
4. Suba a rampa em marcha atrás.
5. Desligue o motor, retire a chave e mova as alavancas de controlo de movimento para fora para a posição de PARK (estacionar).

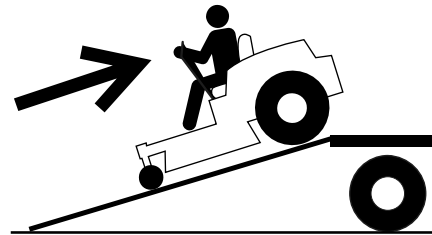

G414592

6. Prenda a máquina com correias, correntes, cabos ou cordas. Consulte as diretrizes locais relativas a requisitos de dispositivos de fixação.

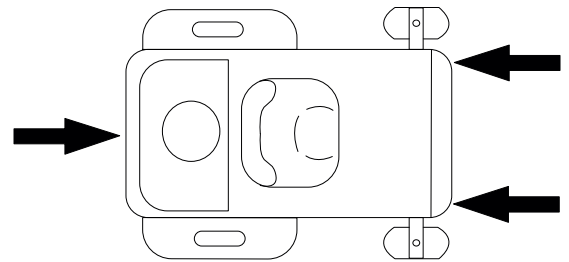

G451313

Descarregamento da máquina

1. Baixe a rampa, certificando-se de que o ângulo entre a rampa e o solo não é superior a 15 graus.
2. Desça a rampa conduzindo a máquina para a frente.

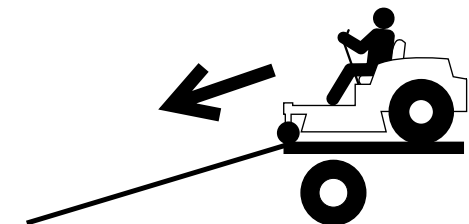

G414593

Segurança da manutenção

- Se deixar a chave na ignição, alguém pode ligar acidentalmente o motor e feri-lo a si ou às pessoas que se encontrarem próximo da máquina. Retire a chave da ignição antes de fazer qualquer revisão.
- Antes de sair da posição de operador, faça o seguinte:
 - Estacione a máquina numa superfície plana.
 - Desengate as transmissões.
 - Engate o travão de estacionamento.
 - Desligue o motor e retire a chave.
 - Espere até que a máquina arrefeça antes de realizar a manutenção.
- Não permita que funcionários não qualificados efetuem a manutenção da máquina.
- Mantenha as mãos e os pés longe de peças em movimento ou superfícies quentes. Se possível, não efetue qualquer ajuste quando o motor se encontrar em funcionamento.
- Mantenha todos os resguardos, proteções, interruptores e todos os dispositivos de segurança no local e em boas condições de funcionamento. Verifique frequentemente se os componentes estão gastos ou deteriorados e substitua-os por peças genuínas Toro, quando necessário.
- Cuidadosamente, liberte a pressão dos componentes com energia acumulada.



AVISO



A remoção ou modificação do equipamento, peças e/ou acessórios originais pode alterar a garantia, a capacidade de controlo e a segurança da máquina. Realizar modificações não autorizadas ao equipamento original ou a não utilização de peças originais Toro podem levar a ferimentos graves ou morte.

- Verifique frequentemente o funcionamento do travão de estacionamento. Efetue os ajustes e manutenções adequados sempre que necessário.
- Nunca altere os dispositivos de segurança. Verifique regularmente se o funcionamento é o adequado.
- Limpe relva, folhas, lubrificante e óleo em excesso e outros detritos da unidade de corte, panela de escape, transmissões, depósito de relva e compartimento do motor, de modo a evitar qualquer risco de incêndio.
- Limpe os salpicos de óleo ou combustível e retire detritos encharcados em combustível.
- Não confie apenas num sistema mecânico ou macacos hidráulicos para suportar a máquina. Utilize bases de macaco adequadas.

- Mantenha todas as peças da máquina em boas condições de trabalho e as partes corretamente apertadas, especialmente as partes do engate da lâmina.
- Para assegurar máximo desempenho, utilize apenas peças sobressalentes e acessórios genuínos da Toro Toro. A utilização de peças sobressalentes e acessórios produzidos por outros fabricantes pode ser perigosa.

Plano de manutenção recomendado

Prazos de manutenção	Procedimento de manutenção
Após as primeiras 50 horas	Verificar o aperto das porcas.
Antes de cada utilização ou diariamente	Verificar o sistema de segurança.
	Verificar o nível de óleo do motor.
	Inspeção das lâminas.
	Verificar se há danos no defletor de relva.
Após cada utilização	Limpar detritos e relva da máquina.
	Limpar a caixa da plataforma do cortador.
A cada 25 horas	Lubrificar os rolamentos das rodas giratórias (com mais frequência em condições de solo arenoso).
	Limpar o elemento de esponja do filtro de ar (com mais frequência em condições de sujidade e pó).
	Verificar a pressão dos pneus.
	Verificar se existe desgaste/rachas nas correias.
A cada 50 horas	Substituir o elemento de esponja do filtro de ar (com mais frequência em condições de sujidade ou pó).
A cada 100 horas	Retirar e limpar a caixa do soprador e quaisquer outras coberturas de refrigeração (mais frequentemente em condições de sujidade ou pó).
	Substitua o filtro do interior da tubagem.
A cada 100 horas ou anualmente, o que ocorrer primeiro	Limpe o elemento de papel do filtro de ar (com mais frequência em condições de sujidade ou pó).
	Substituir o óleo do motor e o filtro de óleo (mais frequentemente em condições de sujidade ou pó).
	Verificar a(s) vela(s).
A cada 500 horas	Substituir a(s) vela(s) de ignição.
Anualmente	Verificar o aperto das porcas.
Antes do armazenamento	Carregar a bateria e desligar os respetivos cabos.
	Efetuar todos os procedimentos de manutenção acima referidos antes do armazenamento.
	Pintar as superfícies lascadas.

IMPORTANTE

Para informações detalhadas sobre os procedimentos de manutenção adicionais; consulte o manual de proprietário do motor.

Procedimentos pré-manutenção

Mover uma máquina que não funciona

1. Estacione a máquina numa superfície nivelada, desengate o interruptor de controlo das lâminas e mova as alavancas de controlo de movimento para fora para a posição PARK (estacionar).
2. Desligue o motor e espere até que todas as peças em movimento parem antes de sair da posição de operação.
3. Localize as alavancas de derivação ① na estrutura de ambos os lados do motor.

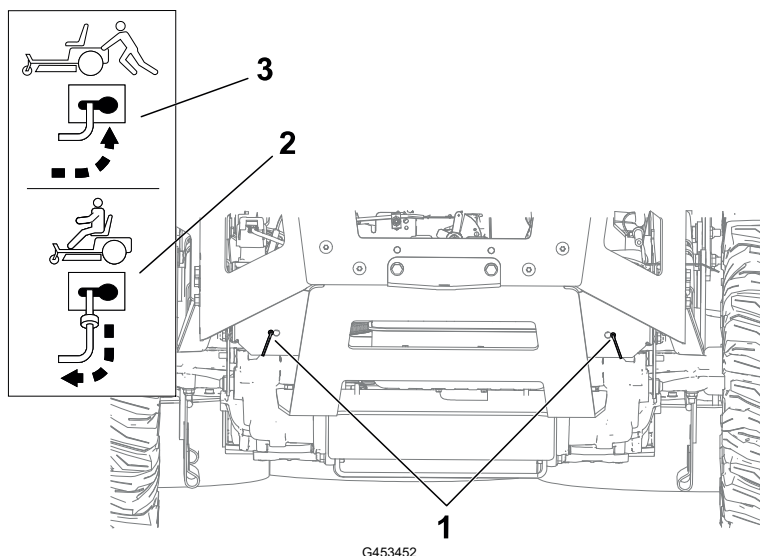

4. Mova ambas as alavancas de derivação para a frente através do orifício ranhurado e para cima para as trancar no lugar ③.



AVISO



Touchar em peças quentes pode provocar ferimentos graves.

Mantenha as mãos, pés, rosto, roupa e outras partes do corpo afastadas do motor, da panela de escape e de outras superfícies quentes.

Mover uma máquina que não funciona (continuação)



AVISO



A máquina poderia acidentalmente mover-se enquanto as alavancas de derivação estão bloqueadas na ranhura e feri-lo a si ou a outras pessoas.

Bloquee as alavancas de derivação para trás depois de mover a máquina.

5. Desengate o travão de estacionamento movendo ambas as alavancas de controlo de movimento para baixo, para a posição central, desbloqueada.

Nota: Não ligue a máquina.

6. Mova a máquina conforme necessário.

IMPORTANTE

Empurre sempre a máquina à mão. Não reboque a máquina, pois rebocar pode danificá-la.

7. Empurre as alavancas de controlo de movimento para fora para a posição PARK (estacionar).
8. Mova ambas as alavancas de derivação para trás e para cima através do orifício ranhurado para as trancar no lugar ②.

Libertação da cortina da plataforma do cortador

Desaperte os dois parafusos inferiores da cortina para aceder à parte superior da plataforma do cortador.

IMPORTANTE

Aperte sempre os parafusos para colocar a cortina depois da manutenção.

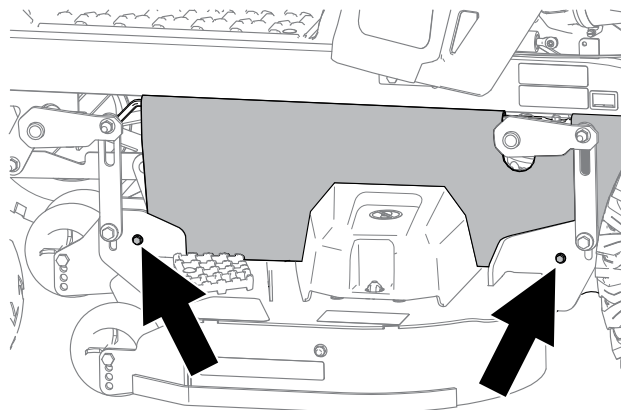

G453430

Manutenção do motor

Segurança do motor

- Mantenha as mãos, pés, cara, outras partes do corpo e roupa afastadas da panela de escape e de outras superfícies quentes. Espere até que o motor arrefeça antes de realizar a manutenção.
- Não altere os valores do acelerador do motor nem acelere o motor excessivamente.

Manutenção do filtro de ar

Remoção dos elementos do filtro de ar

1. Estacione a máquina numa superfície nivelada, desengate o interruptor de controlo das lâminas e mova as alavancas de controlo de movimento para fora para a posição PARK (estacionar).
 2. Desligue o motor e espere até que todas as peças em movimento parem antes de sair da posição de operação.
 3. Limpe a área da cobertura do filtro de ar ⁽²⁾ para prevenir que sujidade entre no motor e cause danos.
 4. Rode os trincos ⁽¹⁾ para fora e retire a cobertura.
 5. Remova os elementos do filtro de ar ⁽³⁾.
6. Separe os filtros de esponja e papel.

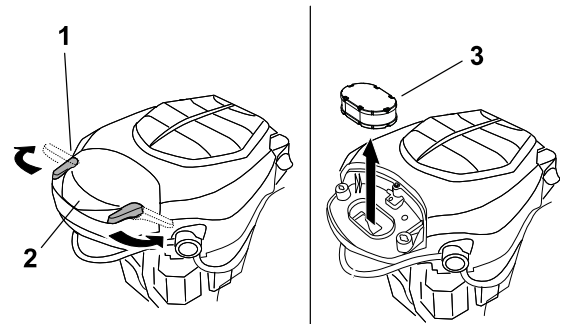

G453476

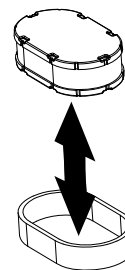

G453475

Manutenção do elemento de esponja

1. Lave o filtro de esponja com sabão líquido e água morna. Depois do filtro estar limpo, enxaguar bem com água.
2. Seque o filtro apertando-o dentro de um pano limpo.

Manutenção do filtro de ar (continuação)

IMPORTANTE

Substitua o elemento de espuma se este estiver danificado ou desgastado.

3. Lubrifique ligeiramente o elemento de esponja utilizando óleo de motor novo e esprema qualquer excesso de óleo.

Manutenção do filtro de ar de papel

1. Limpe o elemento de papel batendo suavemente para remover a sujeira.
Nota: Se estiver muito sujo, substitua o elemento de papel por um novo.
2. Verifique se o filtro tem rasgões, película de óleo ou o vedante de borracha danificado.
3. Substitua o filtro de papel se estiver danificado.

IMPORTANTE

Não limpe o filtro de papel.

Instalação dos elementos do filtro de ar

1. Instale o elemento do pré-filtro de esponja sobre o elemento de papel.

Nota: Certifique-se de que não danifica os elementos.

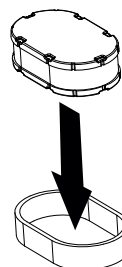

G453478

2. Instale os elementos do filtro de ar ① na base do filtro de ar.
3. Instale a cobertura ② e prenda-a com os trincos ③.

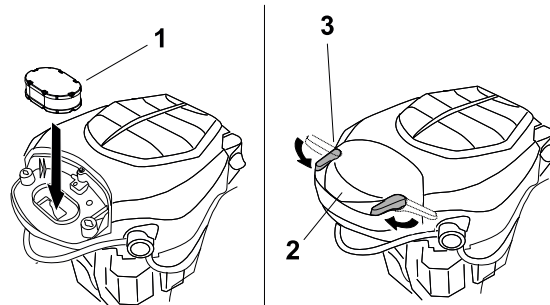

G453477

Serviço de óleo do motor

Especificações do óleo do motor

Tipo de óleo	Óleo detergente (incluindo sintético) de serviço API SJ ou superior
Capacidade do cárter	1,9 L com filtro de leo
Viscosidade	Veja a tabela abaixo

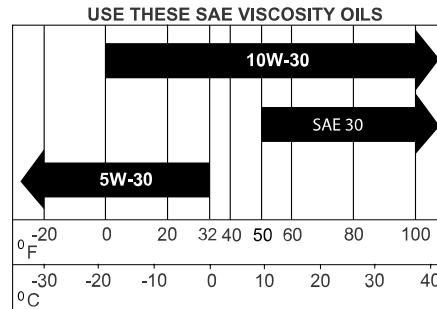

Verificação do nível de óleo do motor

1. Estacione a máquina numa superfície nivelada, desengate o interruptor de controlo das lâminas e mova as alavancas de controlo de movimento para fora para a posição PARK (estacionar).
2. Desligue o motor, retire a chave, espere até todas as peça móveis pararem e só depois saia da posição de operação.
3. Espere até que o motor arrefeça para que o óleo tenha tempo para drenar para o reservatório.
4. Para manter a sujidade, as aparas de relva, etc., fora do motor, limpe a área em torno da tampa de enchimento e vareta antes de a remover.
5. Verifique o nível de óleo do motor, como mostrado.

Serviço de óleo do motor (continuação)

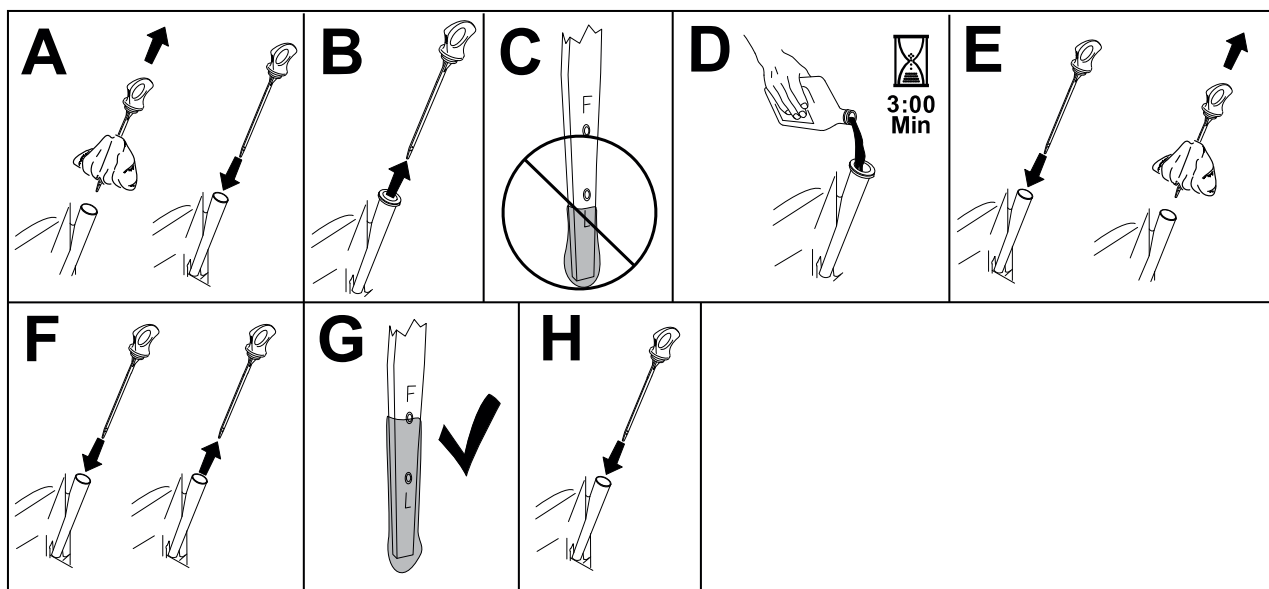

IMPORTANTE

Não encha demasiado o cárter com óleo e ligue o motor; pode causar danos no motor.

Substituição do óleo e filtro do motor

1. Coloque a máquina numa superfície nivelada para assegurar que o óleo é completamente drenado.
2. Desengate o interruptor de controlo das lâminas e mova as alavancas de controlo de movimento para fora para a posição de PARK (estacionar).
3. Desligue o motor, retire a chave e espere até todas as partes em movimento pararem antes de sair da posição de funcionamento.
4. Purgue o óleo do motor.

Serviço de óleo do motor (continuação)

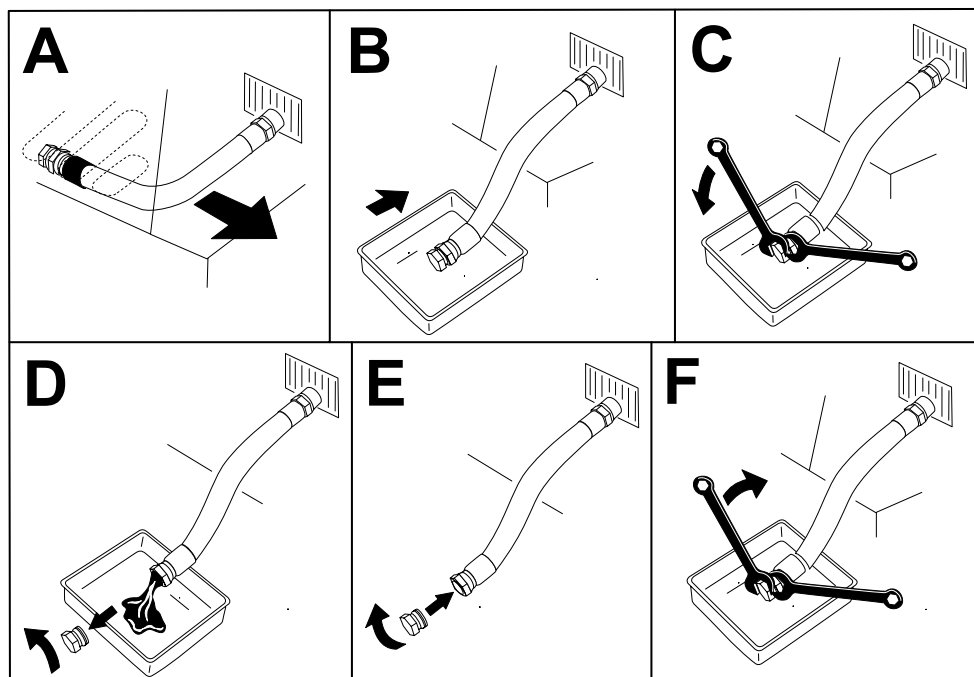

G225280s

5. Substitua o filtro do óleo do motor.

Nota: Certifique-se de que a junta do filtro de óleo está em contacto com o motor e, em seguida, rode o filtro uma volta adicional de 3/4.

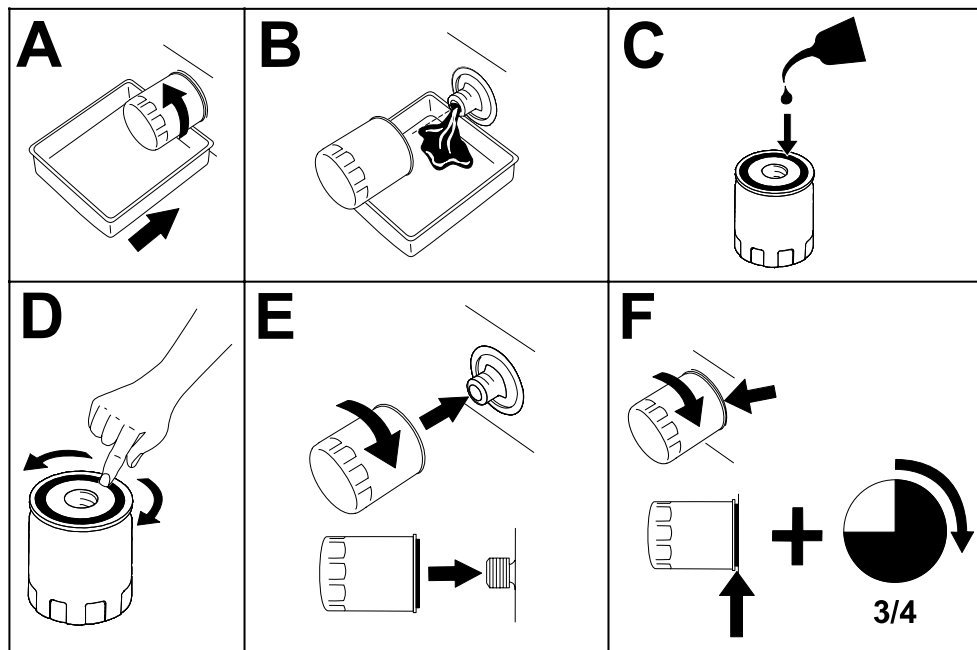

G027477s

6. Deite cerca de 80% do óleo especificado no tubo de enchimento e adicione lentamente o óleo adicional até chegar à marca Cheio (Full).

Serviço de óleo do motor (continuação)

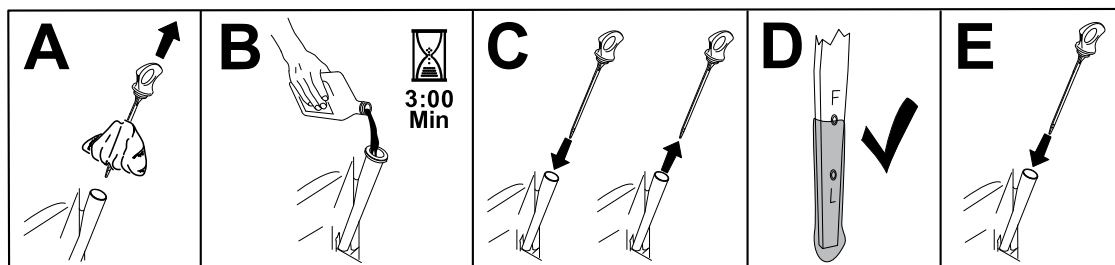

G365790s

7. O óleo usado deve ser tratado num centro de reciclagem.

Manutenção da vela de ignição

Antes de montar as velas de ignição, certifique-se de que foi aplicada a folga correta entre os elétrodos central e lateral. Utilize uma chave de velas para retirar e montar a vela de ignição e um calibre de lâminas ou apalpa-folgas para verificar e ajustar as folgas. Instale uma vela de ignição nova se necessário.

Tipo: Champion® XC12YC

Folga de ar: 0,76 mm

Desmontagem das velas de ignição

1. Estacione a máquina numa superfície nivelada, desengate o interruptor de controlo das lâminas e mova as alavancas de controlo de movimento para fora para a posição PARK (estacionar).
2. Desligue o motor, retire a chave, espere até todas as peça móveis pararem e só depois saia da posição de operação.
3. Limpe a área em redor da base da vela para que não entre sujidade e detritos no motor.
4. Retire a vela de ignição.

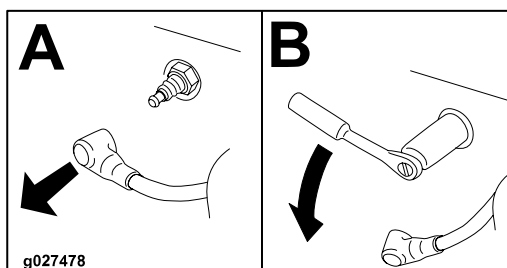

g027478

G437139

Verificação da vela de ignição

IMPORTANTE

Não limpe a(s) vela(s) de ignição. Substitua sempre as velas que tiverem uma cobertura preta, os elétrodos gastos, uma película de óleo ou apresentarem fissuras.

Manutenção da vela de ignição (continuação)

Se verificar uma cobertura castanha ou cinzenta no isolante, o motor está a funcionar corretamente. Uma cobertura preta no isolante indica que o filtro de ar está sujo.

Ajuste a folga para 0,76 mm.

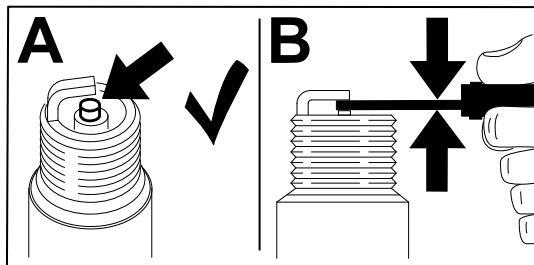

G437150

Colocação da vela

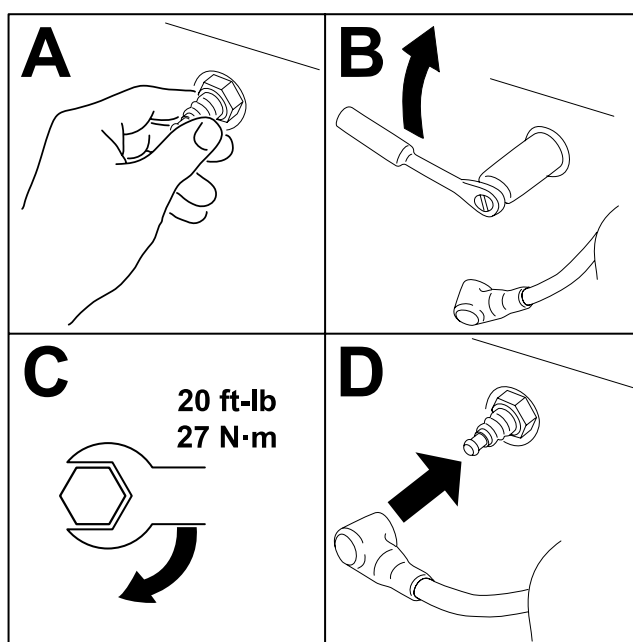

G455874

Limpeza da caixa do soprador



Para garantir um arrefecimento adequado, limpe o filtro de relva, as aletas de arrefecimento e outras superfícies externas do motor. Certifique-se de que as coberturas de refrigeração são instaladas. Aperte os parafusos da caixa do ventilador com **4,0 N·m (35 in-lb)**.

IMPORTANTE

Operar o motor com um filtro de relva obstruído, aletas de arrefecimento sujas ou entupidas e/ou as coberturas de arrefecimento removidas provoca danos no motor devido a sobreaquecimento.

Manutenção do combustível



PERIGO



Em determinadas circunstâncias, o combustível é extremamente inflamável e altamente explosivo. Um incêndio ou explosão de combustível pode resultar em queimaduras e danos materiais.

Consulte [Segurança do combustível](#), page 4–2 para uma lista completa das precauções relacionadas com o combustível.

Substituição do filtro de combustível

1. Estacione a máquina numa superfície nivelada, desengate o interruptor de controlo das lâminas e mova as alavancas de controlo de movimento para fora para a posição PARK (estacionar).
2. Desligue o motor, retire a chave, espere até todas as peças móveis pararem e só depois saia da posição de operação.
3. Coloque uma abraçadeira nas tubagens de combustível em ambos os lados do filtro de combustível.
4. Substitua o filtro.

Nota: Certifique-se de que a seta de direção de fluxo no filtro de substituição aponta para o motor.

IMPORTANTE

Nunca instale um filtro sujo depois de o retirar do tubo de combustível.

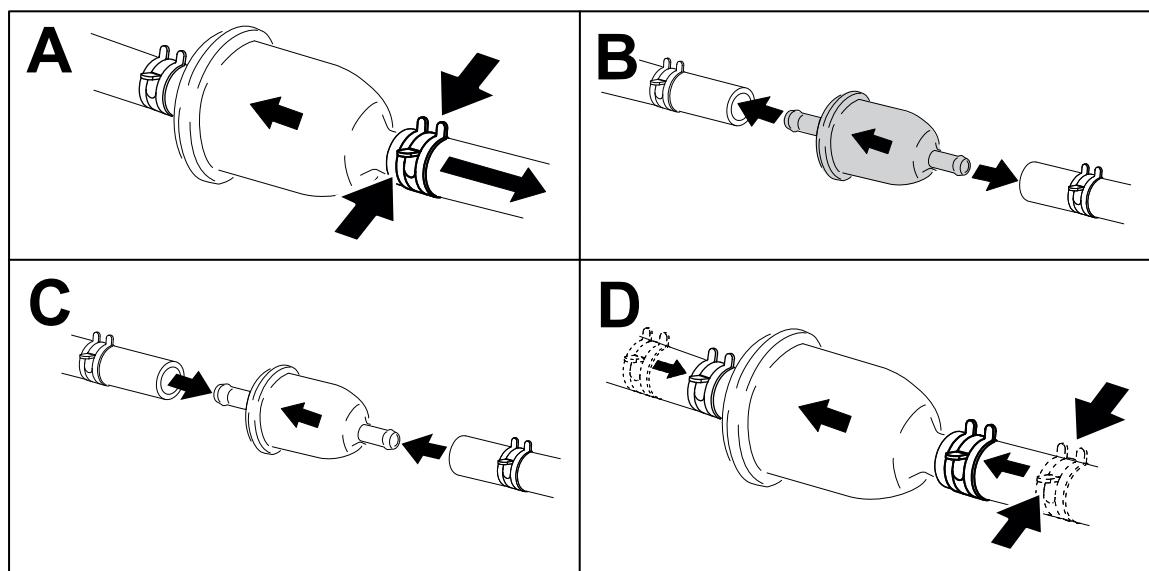

G453516

5. Remova as braçadeiras de tubos que bloqueiam o fluxo de combustível.

Manutenção do sistema elétrico

Segurança do sistema elétrico

- Desligue o cabo do terminal negativo da bateria antes de reparar a máquina.
- Carregue a bateria num espaço aberto e bem ventilado, longe de faíscas e chamas. Retire a ficha do carregador da tomada antes de o ligar ou desligar da bateria. Utilize roupas adequadas e ferramentas com isolamento.

Serviço da bateria

Remoção da bateria



AVISO



Os terminais da bateria e as ferramentas de metal podem provocar curtos-circuitos noutros componentes da máquina, produzindo faíscas. As faíscas podem provocar uma explosão dos gases da bateria, resultando em ferimentos pessoais.

- Quando retirar ou montar a bateria, não toque com os terminais da bateria noutras peças metálicas da máquina.
- Não deixe as ferramentas de metal entrar em curto-circuito com os terminais da bateria e peças metálicas da máquina.

1. Estacione a máquina numa superfície nivelada, desengate o interruptor de controlo das lâminas e mova as alavancas de controlo de movimento para fora para a posição PARK (estacionar).
2. Desligue o motor, retire a chave, espere até todas as peça móveis pararem e só depois saia da posição de operação.
3. Desligue o cabo negativo (preto) do terminal negativo do polo da bateria.

Nota: Guarde todos os parafusos e porcas.



AVISO



Retirar incorretamente os cabos da bateria pode danificar a máquina e os cabos, produzindo faíscas. As faíscas podem provocar uma explosão dos gases da bateria, resultando em ferimentos pessoais.

- Desligue sempre o cabo negativo (preto) da bateria antes de desligar o cabo positivo (vermelho).
- Ligue sempre o cabo positivo (vermelho) da bateria antes de ligar o cabo negativo (preto).

4. Deslize a cobertura de borracha do cabo positivo (vermelho).

Serviço da bateria (continuação)

5. Desligue o cabo positivo (vermelho) do polo da bateria.

Nota: Guarde todos os parafusos e porcas.

6. Retire o suporte da bateria e levante a bateria para a retirar da respetiva plataforma.

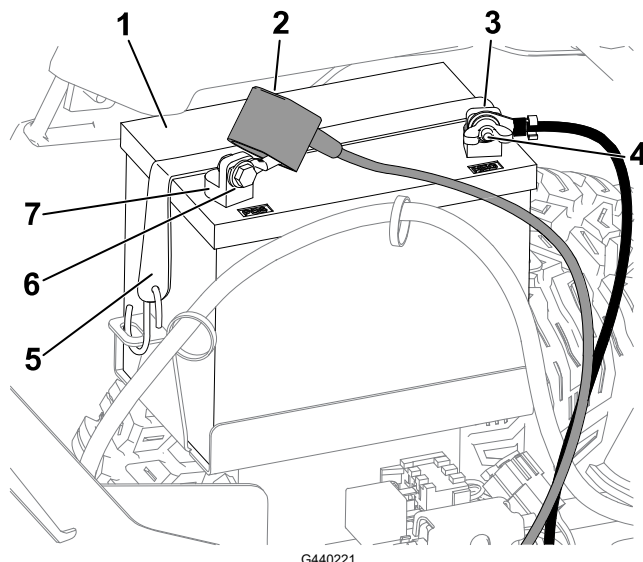

① Bateria

② Proteção do terminal

③ Pólo negativo (-) da bateria

④ Porca de orelhas, anilha e parafuso

⑤ Suporte da bateria

⑥ Parafuso, anilha e porca

⑦ Polo positivo (+) da bateria

Carregamento da bateria



AVISO



O carregamento da bateria gera gases que podem explodir.

Nunca fume perto da bateria e mantenha-a afastada de faíscas e chamas.

IMPORTANTE

Mantenha sempre a bateria carregada. Esta indicação é especialmente importante para evitar danos na bateria quando a temperatura desce abaixo dos 0 °C.

1. Retire a bateria da máquina.

2. Carregue a bateria de acordo com as instruções do fabricante.

Serviço da bateria (continuação)

IMPORTANTE

Não sobrecarregue a bateria; caso contrário, pode danificá-la.

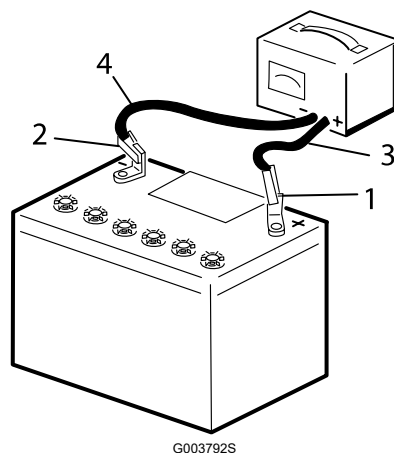

G003792S

- ① Borne positivo da bateria
- ② Borne negativo da bateria
- ③ Cabo vermelho do carregador (+)
- ④ Cabo preto do carregador (-)

3. Quando a bateria estiver totalmente carregada, desligue o carregador da tomada elétrica (se for o caso), e em seguida desligue os cabos do carregador dos polos da bateria.

Limpeza da bateria

Nota: Mantenha os terminais e toda a caixa da bateria em perfeitas condições de limpeza já que uma bateria suja descarrega mais lentamente.

1. Estacione a máquina numa superfície nivelada, desengate o interruptor de controlo das lâminas e mova as alavancas de controlo de movimento para fora para a posição PARK (estacionar).
2. Desligue o motor e espere até que todas as peças em movimento parem antes de sair da posição de operação.
3. Retire a bateria da máquina.
4. Lave toda a caixa com uma solução de bicarbonato de sódio e água.
5. Enxague a bateria com água limpa.
6. Cubra os polos da bateria e os conectores da cablagem com lubrificante Grafo 112X ou vaselina para prevenir corrosão.
7. Instalação da bateria.

Serviço da bateria (continuação)

Montagem da bateria

1. Posicione a bateria no tabuleiro.
2. Ligue o cabo positivo (vermelho) ao terminal positivo (+) da bateria utilizando os fixadores previamente removidos.
3. Ligue o cabo negativo ao terminal negativo (-) da bateria utilizando os fixadores previamente removidos.
4. Deslize a proteção do terminal vermelho para o terminal positivo (vermelho) da bateria.
5. Prenda a bateria com o suporte.

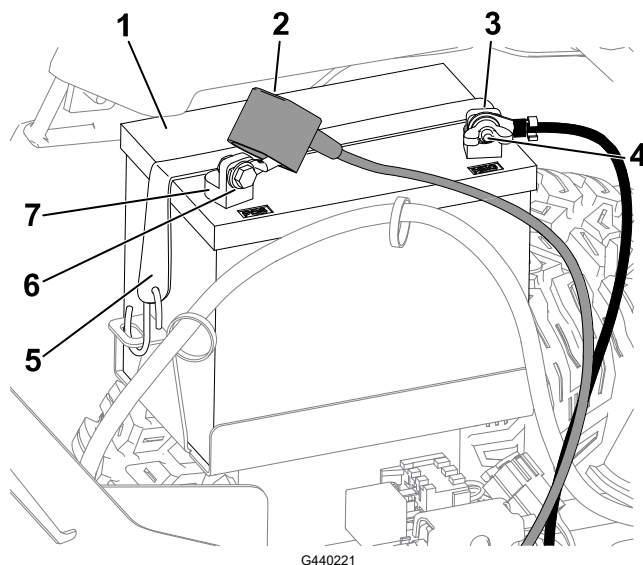

- | | |
|---------------------------------------|--------------------------------|
| ① Bateria | ⑤ Suporte da bateria |
| ② Proteção do terminal | ⑥ Parafuso, anilha e porca |
| ③ Pólo negativo (-) da bateria | ⑦ Polo positivo (+) da bateria |
| ④ Porca de orelhas, anilha e parafuso | |

Arranque da máquina



AVISO



O arranque da bateria gera gases que podem provocar explosões.
Não fume perto da bateria e evite fazer faíscas ou chamas perto da mesma.



PERIGO



Arrancar com uma bateria fraca que está partida ou congelada, ou que tem um nível de eletrólito baixo ou uma célula de bateria aberta/em curto circuito pode causar uma explosão podendo causar ferimentos graves.

Não arranque com uma bateria fraca se estas condições existirem.

1. Verifique e limpe a corrosão dos terminais da bateria antes de arrancar. Certifique-se de que as ligações estão bem apertadas.



CUIDADO



A corrosão ou ligações soltas podem causar picos elétricos indesejáveis a qualquer altura durante o procedimento de arranque.

Não tente arrancar a máquina com os terminais da bateria soltos ou corroídos; pode provocar danos no motor ou EFI.

2. Certifique-se que a bateria impulsadora é uma bateria ácido-chumbo boa e completamente carregada a 12,6 V ou superior.

Nota: Utilize cabos de arranque com o tamanho apropriado com comprimento curto para reduzir a queda de voltagem entre sistemas. Certifique-se que os cabos estão codificados por cor ou etiquetados para a polaridade correta.



AVISO



As baterias contém ácido e produzem gases explosivos.

- Proteja os olhos e a cara das baterias, sempre.
 - Não se incline sobre as baterias.
-

Nota: Certifique-se de que as tampas de ventilação estão apertadas e niveladas. Coloque um pano húmido, se disponível, sob qualquer tampa de ventilação em ambas as baterias. Certifique-se de que as máquinas não se tocam e de que ambos os sistemas elétricos estão desligados e no mesmo nível de sistema de voltagem. Estas instruções são para sistemas de solo negativos apenas.

Arranque da máquina (continuação)

3. Ligue o cabo positivo (+) ao terminal positivo (+) da bateria descarregada que está ligada ao arrancador ou solenóide como se mostrado:

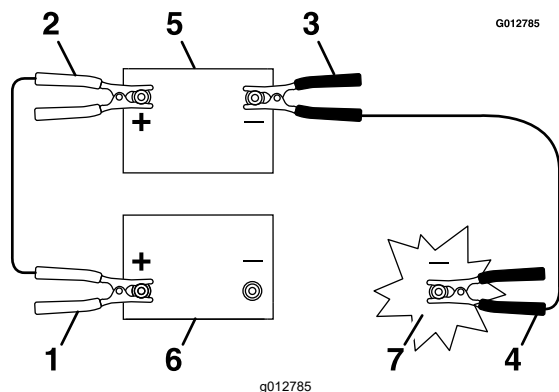

- ① Cabo positivo (+) na bateria descarregada
- ② Cabo positivo (+) na bateria impulsadora
- ③ Cabo negativo (-) na bateria impulsadora
- ④ Cabo negativo (-) no bloco de motor
- ⑤ Bateria impulsadora
- ⑥ Bateria descarregada
- ⑦ Bloco do motor

4. Ligue a outra extremidade do cabo positivo (+) do jumper ao terminal positivo da bateria da outra máquina.
5. Ligue uma extremidade do cabo negativo (-) do jumper ao polo negativo da bateria da outra máquina.
6. Ligue a outra extremidade do cabo negativo (-) do jumper a um ponto de ligação à terra, como um parafuso sem pintura ou uma travessa do chassis.
7. Ligue o motor da outra máquina. Deixe-o funcionar durante uns minutos, e depois ligue o seu motor.
8. Retire a cablagem na ordem inversa à da ligação.
9. Instale a cobertura na coluna.

Manutenção dos fusíveis

O sistema elétrico está protegido por fusíveis. Não é necessária qualquer manutenção; no entanto, se um fusível queimar, verifique se há alguma avaria ou curto-circuito no componente/circuito.

1. Estacione a máquina numa superfície nivelada, desengate o interruptor de controlo das lâminas e mova as alavancas de controlo de movimento para fora para a posição PARK (estacionar).
2. Desligue o motor, retire a chave, espere até todas as peças móveis pararem e só depois saia da posição de operação.
3. Substitua o fusível queimado por um fusível novo.

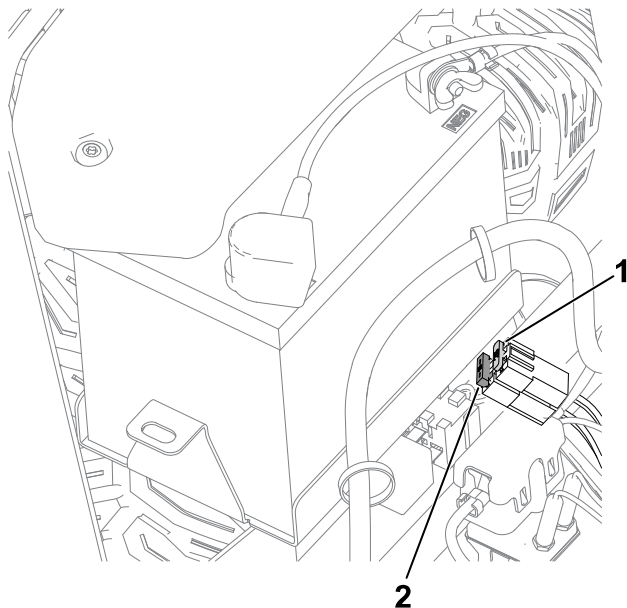

① Circuito de carga (15 A)

② Principal (25 A)

G440132

Manutenção dos sistemas de transmissão

Verificação da pressão dos pneus

Mantenha a pressão do ar dos pneus dianteiro e traseiros como especificado. Se a pressão não for igual em todos os pneus o corte pode ficar irregular. Verifique a pressão na haste da válvula quando os pneus estiverem frios para obter a leitura de pressão mais precisa.

1. Encha as rodas giratórias dianteiras com 1,3 bar (15 psi) ou a pressão indicada na parede lateral, a que for inferior.
2. Encha os pneus traseiros com 90 kPa (13 psi).

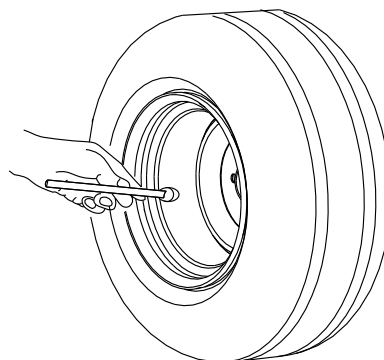

G441539

Verificação das porcas das rodas



Verifique e aperte as porcas das rodas até **108 N·m**.

Ajuste do alinhamento

Ao conduzir a máquina a toda a velocidade através de uma superfície nivelada e plana, se a máquina desviar para um lado, ajuste o alinhamento.

Se a máquina desviar para a esquerda, ajuste a alavanca de controlo de movimento direita; se a máquina desviar para a direita, ajuste a alavanca de controlo de movimento esquerda.

Nota: Pode ajustar o alinhamento apenas para conduzir para a frente.

1. Estacione a máquina numa superfície nivelada, desengate o interruptor de controlo das lâminas e mova as alavancas de controlo de movimento para fora para a posição PARK (estacionar).
2. Desligue o motor, retire a chave, espere até todas as peça móveis pararem e só depois saia da posição de operação.
3. Localize o parafuso de ajuste do alinhamento perto da alavanca de controlo de movimento no lado específico que necessita de ajuste.

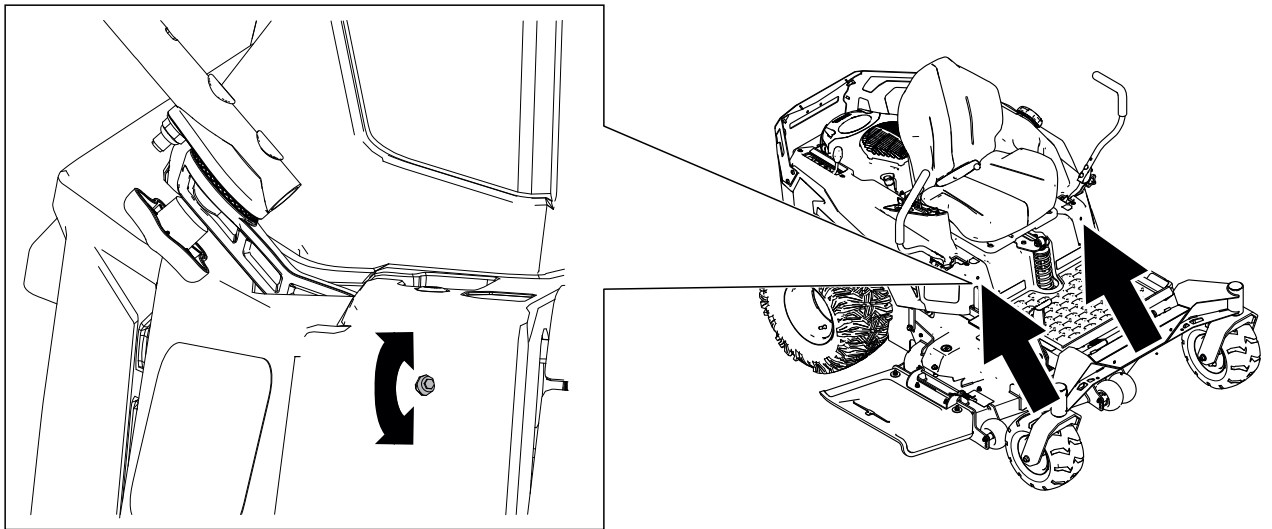

G453528

4. Rode o parafuso para diminuir a velocidade dessa roda particular.

Nota: Rode o parafuso ligeiramente para fazer ajustes pequenos.

5. Ligue a máquina e conduza para a frente através de uma superfície nivelada e plana com as alavancas de controlo de movimento totalmente para a frente para verificar se o alinhamento da máquina está direito. Repita o procedimento, conforme necessário.

Manutenção das correias

Inspeção das correias

1. Estacione a máquina numa superfície nivelada, desengate o interruptor de controlo das lâminas e mova as alavancas de controlo de movimento para fora para a posição PARK (estacionar).
2. Desligue o motor e espere até que todas as peças em movimento parem antes de sair da posição de operação.
3. Regule a altura de corte na posição de corte mais baixa.
4. Inspeccione se a correia apresenta sinais de desgaste. Substitua a correia se estiver gasta.

Os sinais apresentados por uma correia gasta são: ruído durante a rotação da correia, perda de eficácia das lâminas quando cortam, extremidades desfiadas, marcas de queimaduras e rachas na correia.

Substituição da correia do cortador

Os sinais apresentados por uma correia desgastada são os seguintes: chiado durante a rotação da correia, deslocamento das lâminas durante o corte, extremidades puídas, marcas de queimadura e fissuras na correia. Substitua a correia do cortador assim que notar algum destes sinais.

1. Estacione a máquina numa superfície nivelada, desengate o interruptor de controlo das lâminas e mova as alavancas de controlo de movimento para fora para a posição PARK (estacionar).
2. Desligue o motor, retire a chave, espere até todas as peças móveis pararem e só depois saia da posição de operação.
3. Regule a altura de corte na posição de corte mais baixa.
4. Liberte a cortina da plataforma do cortador.
5. Retire as coberturas da polia.

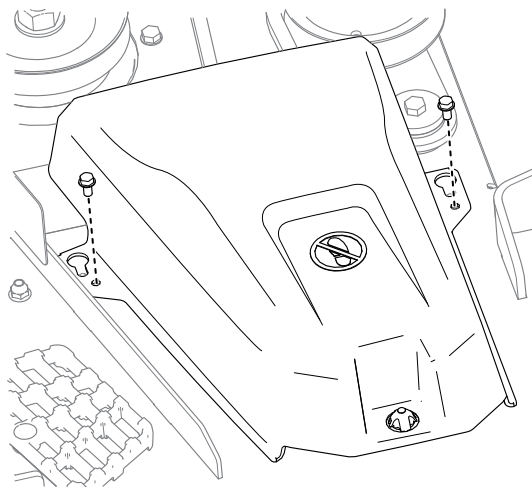

6. Desaperte a porca que fixa a forma de arame à polia intermédia.

Substituição da correia do cortador (continuação)

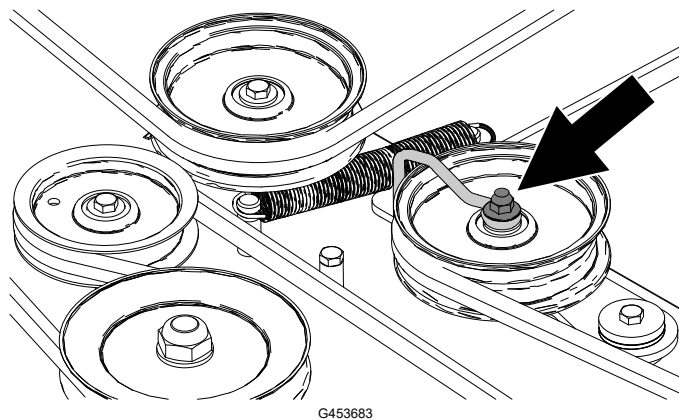

7. Utilize um removedor de molas (Peça Toro n.º 92-5771) para remover a mola intermédia do gancho da plataforma para retirar tensão da polia intermédia.



AVISO



A mola está sob tensão quando está instalada e pode causar ferimentos pessoais. Cuidado quando remover a correia.

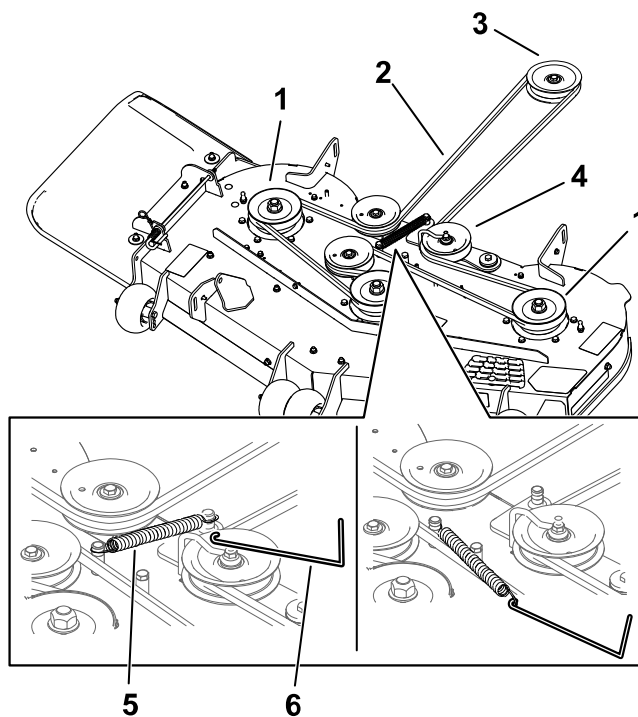

- ① Polia da plataforma
- ② Correia do cortador
- ③ Polia do motor
- ④ Polia intermédia
- ⑤ Mola
- ⑥ Removedor de molas

8. Rode a correia para fora das polias.
9. Coloque a nova correia em redor da polia do motor e nas polias do cortador.
10. Utilize um removedor de molas para instalar a mola intermédia por cima do gancho da plataforma para colocar tensão na polia intermédia e na correia do cortador.

Substituição da correia do cortador (continuação)

11. Posicione a forma de arame contra o braço intermédio como se mostra e aperte a porca.

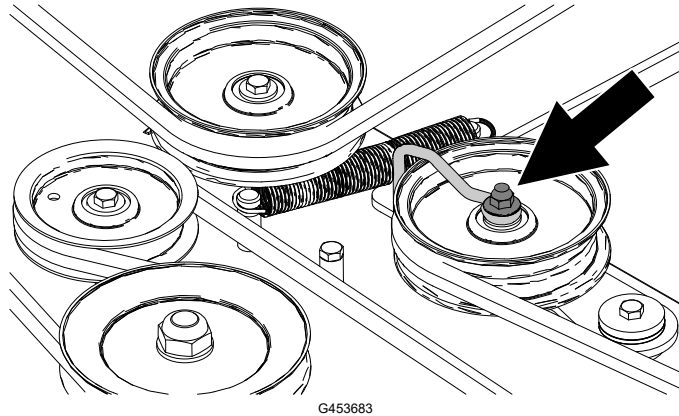

12. Coloque as coberturas da polia.
13. Aperte os parafusos da cortina da plataforma do cortador.

Manutenção da plataforma do cortador

Segurança da lâmina

- Inspeccione periodicamente se as lâminas apresentam sinais de desgaste ou danos.
- Tome todas as precauções necessárias quando efetuar a verificação das lâminas. Envolver a(s) lâmina(s) ou utilize luvas e tome todas as precauções necessárias quando efetuar a sua manutenção. Substitua apenas as lâminas danificadas, não as endireite ou solde.
- Em máquinas multilâminas, preste atenção ao facto de a rotação de uma lâmina poder provocar a rotação das restantes.
- Substitua as lâminas e os parafusos gastos ou danificados em grupos para manter o equilíbrio.

Manutenção das lâminas

Para assegurar uma qualidade de corte superior, mantenha as lâminas afiadas. Para retificação e substituição convenientes, tenha lâminas extra.

Substitua as lâminas se estas atingirem um objeto sólido ou se se encontrarem desequilibradas ou deformadas.

Antes de inspecionar ou efetuar a manutenção das lâminas

1. Estacione a máquina numa superfície nivelada, desengate o interruptor de controlo das lâminas e mova as alavancas de controlo de movimento para fora para a posição PARK (estacionar).
2. Desligue o motor, retire a chave, espere até todas as peças móveis pararem e só depois saia da posição de operação.
3. Desligue os cabos da vela das velas.

Deteção de lâminas dobradas

A máquina tem de estar numa superfície nivelada para este procedimento.

1. Eleve a plataforma do cortador para a posição de altura de corte mais elevada.
2. Usando luvas almofadadas ou outra proteção adequada para as mãos, rode lentamente lâmina para uma posição que lhe permita uma medição da distância entre a extremidade de corte e a superfície nivelada.

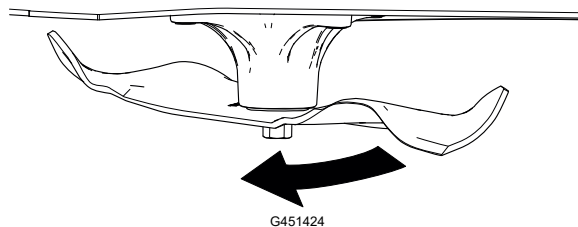

3. Meça da ponta da lâmina até à superfície nivelada.

Manutenção das lâminas (continuação)

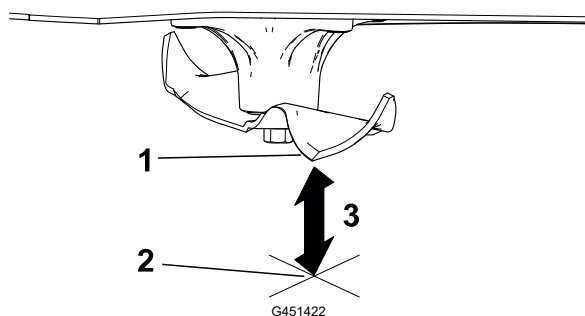

- ① Lâmina (em posição para medição)
- ② Superfície nivelada
- ③ Distância medida entre a lâmina e a superfície (A)

4. Rode a mesma lâmina 180 graus para que a extremidade de corte oposta fique na mesma posição.

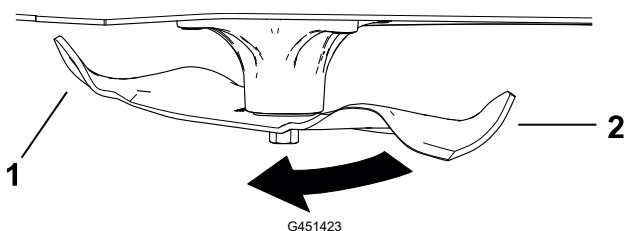

- ① Extremidade da lâmina medida anteriormente
- ② Extremidade oposta da lâmina

5. Meça da ponta da lâmina até à superfície nivelada.

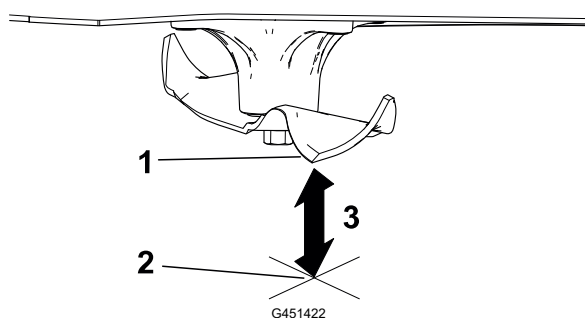

- ① Lâmina (em posição para medição)
- ② Superfície nivelada
- ③ Distância medida entre a lâmina e a superfície (B)

6. Se a diferença entre A e B for superior a 3 mm, substitua a lâmina.

Nota: Se substituir a lâmina e a diferença continuar a exceder os 3 mm, o eixo da lâmina poderá estar dobrado. Contacte o Representante de assistência autorizado Toro para obter assistência.

7. Repita este procedimento em cada lâmina.

Manutenção das lâminas (continuação)

Remoção das lâminas

1. Segure na extremidade da lâmina, utilizando um trapo ou uma luva grossa.
2. Remova a lâmina, como mostrado.

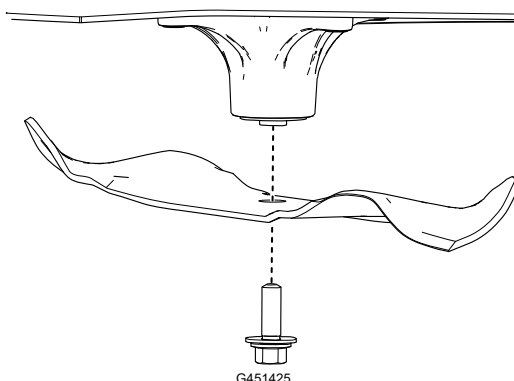

Afição das lâminas

1. Utilize uma lima para afiar a aresta de corte em ambas as extremidades da lâmina (1). Certifique-se de que mantém o ângulo de corte original (1).

Nota: Retire a mesma quantidade de material de ambas as extremidades de corte para que a lâmina mantenha o equilíbrio.

2. Verifique o equilíbrio da lâmina (1) colocando-a num equilibrador de lâminas (2).

Nota: Se a lâmina ficar na horizontal é porque está equilibrada e pode ser utilizada.

Se a lâmina não estiver equilibrada, lime algum metal da extremidade da aba apenas.

3. Repita este procedimento até a lâmina estar equilibrada.

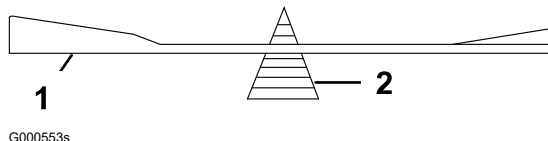
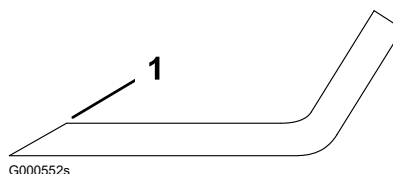

Instalação das lâminas



AVISO



O funcionamento de uma máquina após a instalação incorreta do conjunto de lâminas e/ou a não utilização de lâminas e ferragens de lâminas Toro genuínas pode permitir que uma lâmina ou componente de lâmina seja atirado para fora do convés, resultando em ferimentos graves ou morte.

Instale sempre lâminas Toro e ferragens de lâminas genuínas de acordo com as instruções.

Manutenção das lâminas (continuação)

1. Instale a lâmina conforme mostrado.

Nota: A parte curva da lâmina tem que estar virada para cima para o interior do cortador para se assegurar uma capacidade de corte adequada.



2. Aperte o parafuso da lâmina com **136 a 149 N·m**.

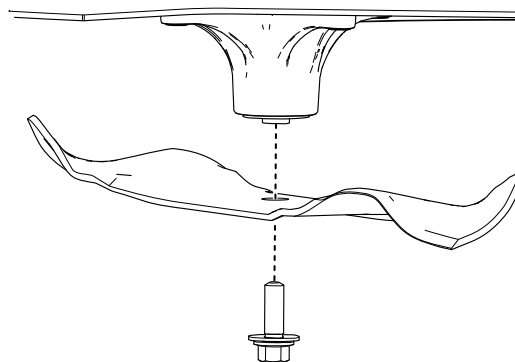

G451425

Nivelação da plataforma do cortador

Certifique-se de que a plataforma de corte se encontre nivelada antes de instalar o cortador ou quando verificar um corte não uniforme na relva.

Preparação para nivelar a plataforma do cortador

1. Estacione a máquina numa superfície nivelada, desengate o interruptor de controlo das lâminas e mova as alavancas de controlo de movimento para fora para a posição PARK (estacionar).
2. Desligue o motor, retire a chave, espere até todas as peça móveis pararem e só depois saia da posição de operação.
3. Certifique-se de que os pneus estão cheios de acordo com as especificações corretas e que as rodas giratórias estão viradas para a frente.
4. Verifique a plataforma do cortador para ver se existem lâminas dobradas; remova e substitua todas as lâminas que estiverem dobradas.
5. Eleve a plataforma do cortador para a definição de altura de corte de 76 mm.

Verificar o nível da plataforma do cortador

1. Posicione as lâminas lado a lado.
2. Medir nos locais (A) e (B) a partir de uma superfície plana até à extremidade de corte das pontas das lâminas (1).

A diferença entre as medidas obtidas não deve ultrapassar os 5 mm. Se as medidas forem maiores, ajuste o nível lateral.

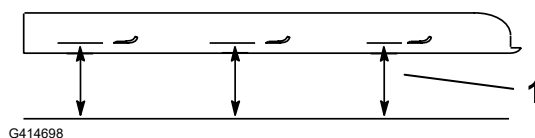
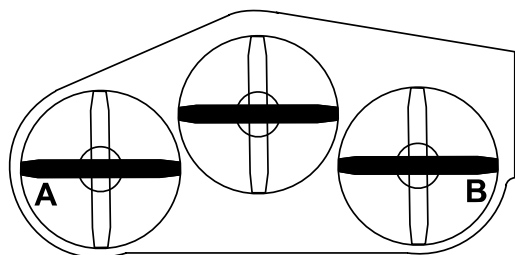

G414698

Nivelção da plataforma do cortador (continuação)

3. Posicione uma lâmina da parte dianteira para a traseira.
4. Medir nos locais (A) e (B) a partir de uma superfície plana até à extremidade de corte das pontas das lâminas (1).

A ponta da lâmina frontal deve estar entre 1,6 e 7,9 mm mais baixa do que a ponta da lâmina traseira. Se as medidas não estiverem corretas, ajuste o nível da dianteira para a traseira.

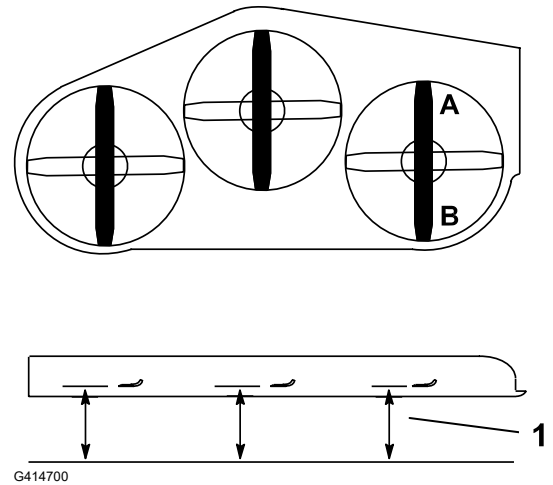

Nivelção da plataforma do cortador

1. Regule os rolos antidanos para os furos superiores ou retire-os completamente para este ajuste.
2. Coloque a alavanca da altura de corte na posição de 76 mm.
3. Coloque dois calços (1), cada um com uma espessura de 6,6 cm, debaixo de cada lado da extremidade frontal da plataforma.

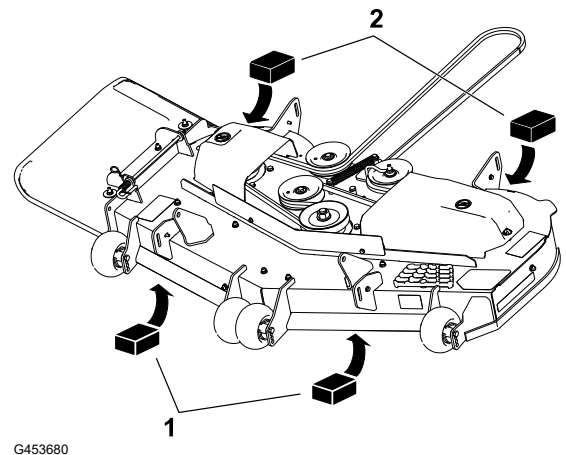

IMPORTANTE

Não coloque os calços debaixo dos suportes dos rolos antidanos.

4. Coloque dois calços (2), cada um com uma espessura de 7,3 cm, debaixo de cada lado da extremidade traseira da plataforma.

Nivelção da plataforma do cortador (continuação)

5. Desaperte as fixações inferiores que prendem os suportes aos 4 cantos da plataforma e certifique-se de que a plataforma do cortador assenta firmemente nos 4 calços.
6. Retire qualquer folga dos suportes de elevação da plataforma e certifique-se de que a alavanca de pé de elevação da plataforma está empurrada para trás contra o batente.
7. Aperte os fixadores.
8. Certifique-se de que os calços encaixam firmemente sob a aba da plataforma e que os parafusos estão bem apertados.
9. Verifique o nível de lado a lado e o nível da frente para trás; repita o procedimento até as medições estarem corretas.

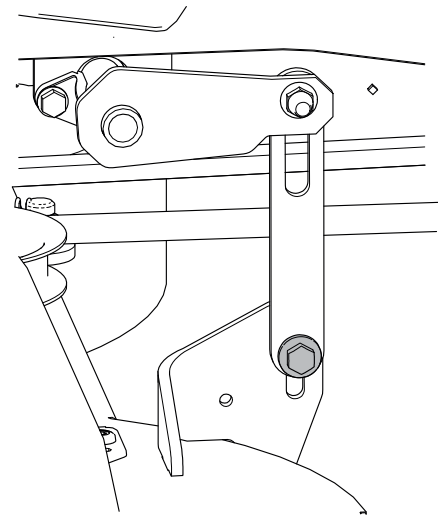

G456118

Remoção da plataforma do cortador

1. Estacione a máquina numa superfície nivelada, desengate o interruptor de controlo das lâminas e mova as alavancas de controlo de movimento para fora para a posição PARK (estacionar).
2. Desligue o motor, retire a chave, espere até todas as peças móveis pararem e só depois saia da posição de operação.
3. Baixe a alavanca da altura de corte até à posição mais baixa.
4. Liberte a cortina da plataforma do cortador
5. Remova o perno de gancho e anilha da barra de suporte da frente ① e remova a barra do suporte da plataforma ②.

Nota: Guarde todas as peças para instalar futuramente.

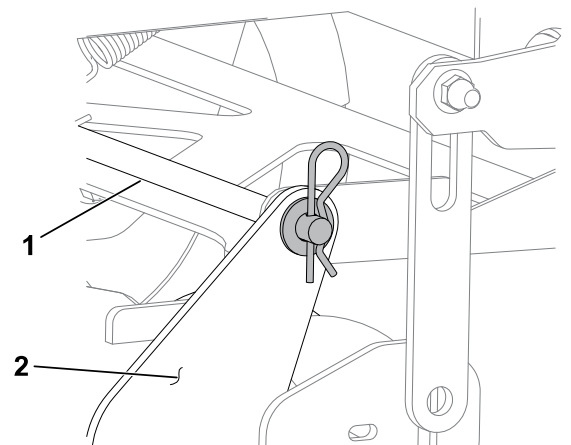

G453722

Remoção da plataforma do cortador (continuação)

6. Retire os fixadores superiores que prendem os suportes aos 4 braços de elevação.
7. Faça deslizar a plataforma do cortador para trás para remover a correia do cortador da polia do motor.
8. Deslize a plataforma de corte para a frente e para fora da parte da baixo da máquina.

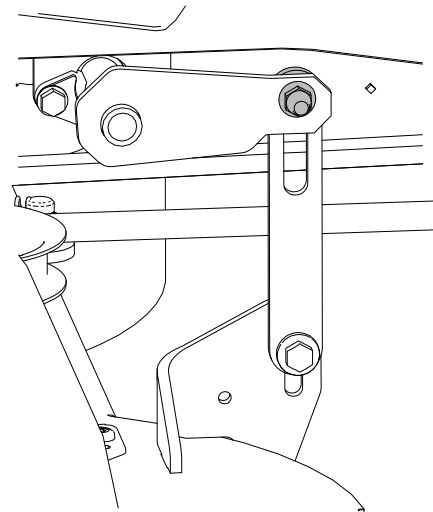

G453704

Instalação da plataforma do cortador

1. Estacione a máquina numa superfície nivelada, desengate o interruptor de controlo das lâminas e mova as alavancas de controlo de movimento para fora para a posição PARK (estacionar).
2. Desligue o motor, retire a chave, espere até todas as peça móveis pararem e só depois saia da posição de operação.
3. Deslize a plataforma do cortador sob a máquina.
4. Baixe a alavanca da altura de corte até à posição mais baixa.
5. Instale os braços de elevação nos braços de elevação da plataforma utilizando os fixadores removidos anteriormente.

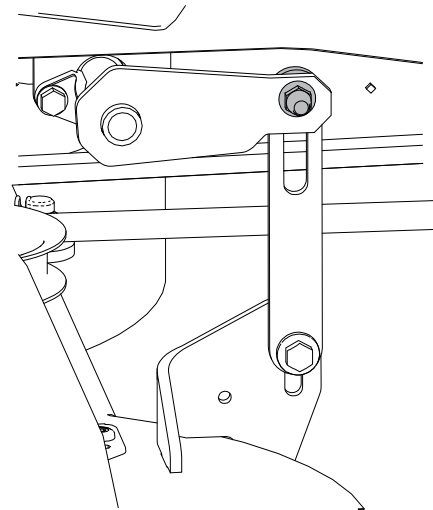

G453704

Instalação da plataforma do cortador (continuação)

6. Coloque a barra de suporte frontal ① no suporte da plataforma ② com o pino de segurança e perno de gancho.
7. Instale a correia do cortador na polia do motor.
8. Aperte os parafusos da cortina da plataforma do cortador.

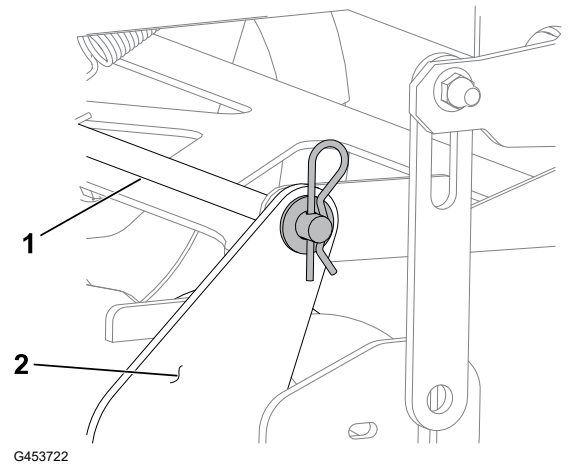

Substituição do defletor de relva



PERIGO



Uma abertura de descarga descoberta permite a projeção de objetos para si ou para pessoas na área. Além disso, as pessoas estão em risco porque podem ser atingidas pela lâmina. Os objetos projetados ou o contacto com uma lâmina provocam ferimentos graves ou morte.

Não opere o cortador com o defletor de descarga elevado, removido ou alterado, exceto se tiver um sistema de recolha de relva ou kit de cobertura (mulch) instalado e a funcionar corretamente.

1. Estacione a máquina numa superfície nivelada, desengate o interruptor de controlo das lâminas e mova as alavancas de controlo de movimento para fora para a posição PARK (estacionar).
2. Desligue o motor, retire a chave, espere até todas as peças móveis pararem e só depois saia da posição de operação.
3. Desengate a mola da ranhura no suporte do defletor e deslize a barra para fora dos suportes soldados da plataforma, mola e defletor de descarga ().

Substituição do defletor de relva (continuação)

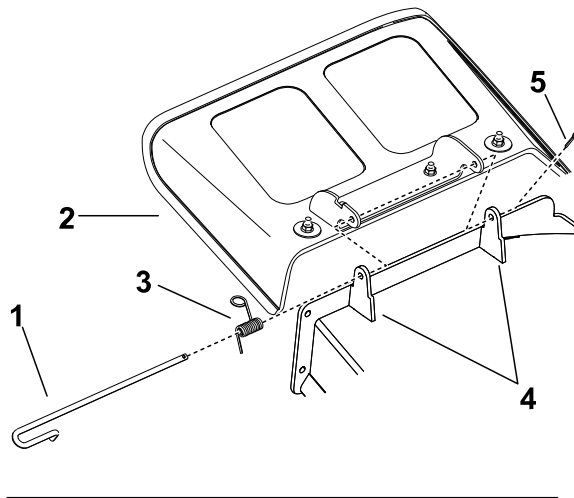

- ① Barra
- ② Defletor de relva
- ③ Mola
- ④ Suportes da plataforma
- ⑤ Contrapino
- ⑥ Mola instalada sobre a barra

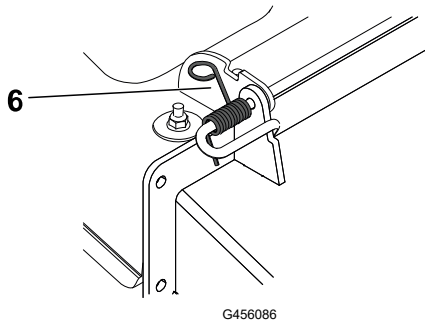

G456086

4. Se o defletor de relva estiver danificado ou gasto, retire-o.
5. Posicione o novo defletor de descarga com as extremidades do suporte entre os postes soldados na plataforma como se mostra.

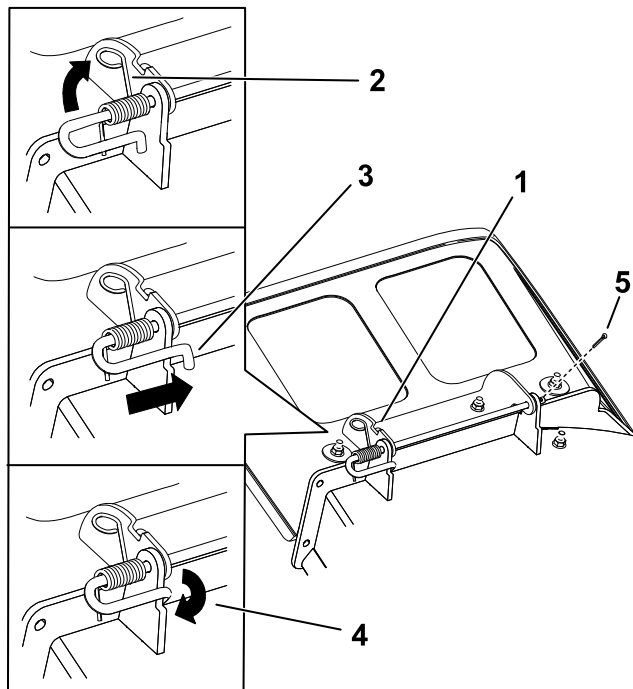

- ① Conjunto de barra e mola instalado
- ② Extremidade com volta instalada no entalhe do suporte do defletor
- ③ Extremidade vermelha, pequena movida para trás do suporte do cortador
- ④ Extremidade pequena, retida pelo suporte do cortador
- ⑤ Contrapino

G456085

Substituição do defletor de relva (continuação)

6. Prenda o conjunto da barra e mola rodando-o de forma a que a extremidade curta da barra esteja por detrás do suporte frontal soldado à plataforma.
7. Instale o contrapino na extremidade da vareta.

IMPORTANTE

O defletor de relva tem de ficar na posição para baixo sob pressão da mola. Suba o defletor para o testar e verificar se volta totalmente para baixo.

Limpeza

Eliminação dos resíduos

O óleo do motor, as baterias, o fluido hidráulico e o líquido de arrefecimento do motor são substâncias que poluem o ambiente. Elimine estes produtos de acordo com os regulamentos estaduais e locais.



Segurança do armazenamento

- Estacione a máquina numa superfície nivelada, desengate as transmissões, engate o travão de estacionamento, desligue o motor, retire a chave e espere que todas as peças em movimento parem antes de deixar a posição de operação.
- Deixe a máquina arrefecer antes de fazer manutenção, ajustar, limpar ou armazenar.
- Limpe todos os vestígios de relva e detritos da unidade de corte, silenciador, transmissões, recolha de relva e compartimento do motor, de modo a evitar qualquer risco de incêndio.
- Limpe os salpicos de óleo e combustível e remova os detritos embebidos.
- Nunca guarde a máquina ou o recipiente de combustível num local onde existam chamas abertas, faíscas ou luzes piloto, como junto de uma caldeira ou outros aparelhos.

Preparação da máquina para armazenamento superior a 30 dias

1. Estacione a máquina numa superfície nivelada, desengate o interruptor de controlo das lâminas e mova as alavancas de controlo de movimento para fora para a posição PARK (estacionar).
2. Desligue o motor, retire a chave, espere até todas as peças móveis pararem e só depois saia da posição de operação.
3. Limpe a máquina.

IMPORTANTE

Pode lavar a máquina com água e um detergente suave. Não lave a máquina com sistemas de lavagem de pressão. Evite a utilização excessiva de água, especialmente próximo do sistema de transmissão e do motor. A lavagem de pressão pode forçar a introdução de sujidade e água em peças vitais, tais como rolamentos do eixo e interruptores elétricos.

- A. Retire as aparas de relva, sujidade e fuligem das partes exteriores da máquina, especialmente do motor.
- B. Raspe qualquer acumulação de relva e sujidade da parte inferior do cortador e, em seguida, lave a máquina com uma mangueira de jardim.
- C. Coloque a máquina a funcionar com o interruptor de controlo (PTO) engatado e o motor ao ralenti alto durante 2 a 5 minutos após a lavagem.

4. Verifique o funcionamento do travão de estacionamento.
5. Lubrifique a máquina.
6. Verifique a pressão dos pneus.
7. Carregamento da bateria.
8. Verifique a condição das lâminas de corte.
9. Prepare o sistema de combustível.
 - A. Adicione um estabilizador/condicionador à base de petróleo ao combustível no depósito. **Não utilize um estabilizador à base de álcool (etanol ou metanol).**
 - B. Ligue o motor para distribuir o combustível condicionado pelo sistema de combustível durante 5 minutos.
 - C. Desligue o motor, deixe-o arrefecer, e esvazie o depósito de combustível utilizando um sifão do tipo bomba ou faça funcionar o motor até este se desligar.
 - D. O combustível deverá ser eliminado de forma adequada. Recicle de acordo com as normas locais.

IMPORTANTE

Não guarde combustível que contenha estabilizador/condicionador durante mais tempo do que o indicado pelo fabricante do estabilizador de combustível.

10. Preparação do motor.
 - A. Efetue a manutenção do filtro de ar.
 - B. Mudança do óleo do motor.
 - C. Retire as velas e deite 30 ml (2 colheres de sopa) de óleo de motor nos orifícios das velas.
 - D. Coloque um trapo sobre os orifícios das velas para absorver qualquer salpico de óleo, depois arranque o motor e distribua o óleo dentro do cilindro.
 - E. Instale as velas, mas não instale a cablagem.
11. Retire a bateria ou desligue o cabo negativo (-) da bateria.

Nota: Armazene a bateria num local fresco e seco, onde não estará exposta a temperaturas extremas ou água. Mantenha a bateria totalmente carregada, especialmente em temperaturas abaixo dos 0 °C.
12. Verifique e aperte todas os fixadores. Repare ou substitua quaisquer partes desgastadas, danificadas ou em falta.
13. Pinte todas as superfícies de metal riscadas ou descascadas com tinta disponível no seu serviço de assistência autorizado.
14. Guarde a máquina numa garagem ou armazém limpo e seco. Tape a máquina para a proteger e mantê-la limpa.

Guarda da bateria

Nota: Siga as instruções seguintes para guardar devidamente a bateria.

- Se guardar a máquina por um período superior a 30 dias, deverá retirar a bateria e carregá-la completamente.
- Guarde-a num local seguro ou na própria máquina.
- Deixe os cabos desligados, se os guardar na máquina.
- Guarde a bateria num local fresco para evitar que a carga se deteriore mais rapidamente.
- Para evitar que a bateria congele, certifique-se de que esta se encontra completamente carregada.
- A gravidade específica de uma bateria totalmente carregada é de 1,265 a 1,299.

Dicas de armazenamento da bateria

Se estiver a armazenar a bateria fora da máquina, faça o seguinte:

- Guarde a bateria numa área fresca e seca na vertical.
- Não empilhe baterias diretamente umas em cima das outras, a não ser que estejam dentro de embalagens.
- Não empilhe mais do que 3 baterias (só 2, se o tipo de bateria for comercial).
- Teste uma bateria húmida a cada 4 a 6 meses e carregue-a, se necessário.
- Teste sempre e carregue a bateria antes de a instalar.



Resolução de problemas

O depósito de combustível apresenta sinais de colapso ou a máquina apresenta frequentemente sinais de estar sem combustível.

Causa possível	Ação corretiva
O elemento de papel do filtro está entupido.	Limpe o elemento de papel.

Sobreaquecimento do motor.

Causa possível	Ação corretiva
A carga no motor é excessiva.	Reduza a velocidade no solo.
O nível de óleo no cárter está baixo.	Junte óleo ao cárter.
As aletas de refrigeração e as passagens de ar na parte inferior do revestimento da turbina do motor estão obstruídas.	Retire a obstrução das aletas de refrigeração e das passagens de ar.
O filtro de ar está sujo.	Limpe ou substitua o filtro de ar.
O sistema de combustível tem sujidade, água ou combustível muito antigo.	Contacte um representante de assistência autorizado.

O arrancador elétrico não dá sinal.

Causa possível	Ação corretiva
O interruptor de controlo das lâminas está engatado.	Desengate o interruptor de controlo das lâminas.
As alavancas de controlo de movimento não estão na posição PARK (estacionar).	Mova as alavancas de controlo de movimento para fora para a posição PARK (estacionar).
A bateria não tem carga.	Carregue a bateria.
As ligações elétricas estão corroídas ou soltas.	Verifique se as ligações elétricas estão a fazer bom contacto.

Causa possível	Ação corretiva
Está um fusível queimado.	Substitua o fusível.
Um interruptor ou um relé está danificado.	Contacte um serviço de assistência autorizado

O motor não arranca, arranca com dificuldade ou não permanece em funcionamento.

Causa possível	Ação corretiva
O depósito de combustível está vazio.	Encher o depósito de combustível.
O ar (se aplicável) não está ligado.	Deslocar a alavanca do ar para a posição ON (ligar).
O filtro de ar está sujo.	Limpar ou substituir o elemento do filtro de ar.
O(s) cabo(s) da(s) vela(s) de ignição está (estão) solto(s) ou desligado(s).	Instalar o(s) cabo(s) na vela de ignição.
As velas estão picadas, sujas ou a folga está incorreta.	Instalar uma vela de ignição nova, com as devidas folgas.
Há sujidade no filtro de combustível.	Substituir o filtro de combustível.
O sistema de combustível tem sujidade, água ou combustível muito antigo.	Contactar um representante de assistência autorizado.
Há combustível incompatível no depósito de combustível.	Esvaziar o depósito e substitua o combustível com o tipo correto.
O nível de óleo no cárter está baixo.	Adicionar óleo ao cárter.

O motor perde potência.

Causa possível	Ação corretiva
A carga no motor é excessiva.	Reduzir a velocidade no solo.
O filtro de ar está sujo.	Limpar o elemento do filtro de ar.
O nível de óleo no cárter está baixo.	Adicionar óleo ao cárter.
As aletas de refrigeração e as passagens de ar na parte inferior do revestimento da turbina do motor estão obstruídas.	Retirar a obstrução das aletas de refrigeração e das passagens de ar.
As velas estão picadas, reparadas ou a folga está incorreta.	Instalar uma vela de ignição nova, com as devidas folgas.

Causa possível	Ação corretiva
A ventilação do depósito de combustível está bloqueada.	Contactar um representante de assistência autorizado
Há sujidade no filtro de combustível.	Substituir o filtro de combustível.
O sistema de combustível tem sujidade, água ou combustível muito antigo.	Contactar um representante de assistência autorizado
Há combustível errado no depósito de combustível.	Contactar um representante de assistência autorizado

A máquina não anda.

Causa possível	Ação corretiva
As válvulas de distribuição estão abertas.	Feche as válvulas de reboque.
As correias de tração estão gastas, soltas ou partidas.	Contacte um serviço de assistência autorizado
As correias de tração estão fora das polias.	Contacte um serviço de assistência autorizado
A transmissão não responde.	Contactar um representante de assistência autorizado.

A máquina vibra de forma anormal.

Causa possível	Ação corretiva
A(s) lâmina(s) de corte está/estão dobrada(s) ou desequilibrada(s).	Instalar lâmina(s) de corte nova(s).
O parafuso de montagem da lâmina está solto.	Apertar o parafuso de montagem da lâmina.
Os parafusos de montagem do motor estão soltos.	Aperte os parafusos de montagem do motor.
A polia do motor, a polia intermédia ou a polia das lâminas está solta.	Apertar a polia adequada.
A polia do motor está danificada.	Contactar um representante de assistência autorizado
O eixo da lâmina está dobrado.	Contactar um representante de assistência autorizado
O apoio do motor está solto ou gasto.	Contactar um representante de assistência autorizado

A altura de corte não é uniforme.

Causa possível	Ação corretiva
Lâmina(s) não está/estão afiada(s).	Afie a(s) lâmina(s).
Lâmina(s) de corte está/estão empenada(s).	Instale lâmina(s) de corte nova(s).
O cortador não está nivelado.	Nivele o cortador na horizontal e de trás para a frente.
Um rolo antidano (se aplicável) não está corretamente ajustado.	Ajuste a altura da roda antidano.
A parte de baixo da plataforma do cortador está suja.	Limpe a parte de baixo da plataforma do cortador.
A pressão dos pneus é incorreta.	Ajuste da pressão dos pneus.
O eixo da lâmina está empenado.	Contacte um representante de assistência autorizado.

As lâminas não rodam.

Causa possível	Ação corretiva
A correia de transmissão está gasta, larga ou partida.	Instalar uma nova correia da transmissão.
A correia da transmissão está fora da polia.	Montar a correia de acionamento e verificar se os veios de ajuste e as guias da correia estão na posição correta.
O interruptor da tomada de força (PTO) ou a embraiagem da tomada de força está com problemas.	Contactar um representante de assistência autorizado.
A correia do cortador está gasta, larga ou partida.	Instalar uma nova correia do cortador.



Esquema eléctrico

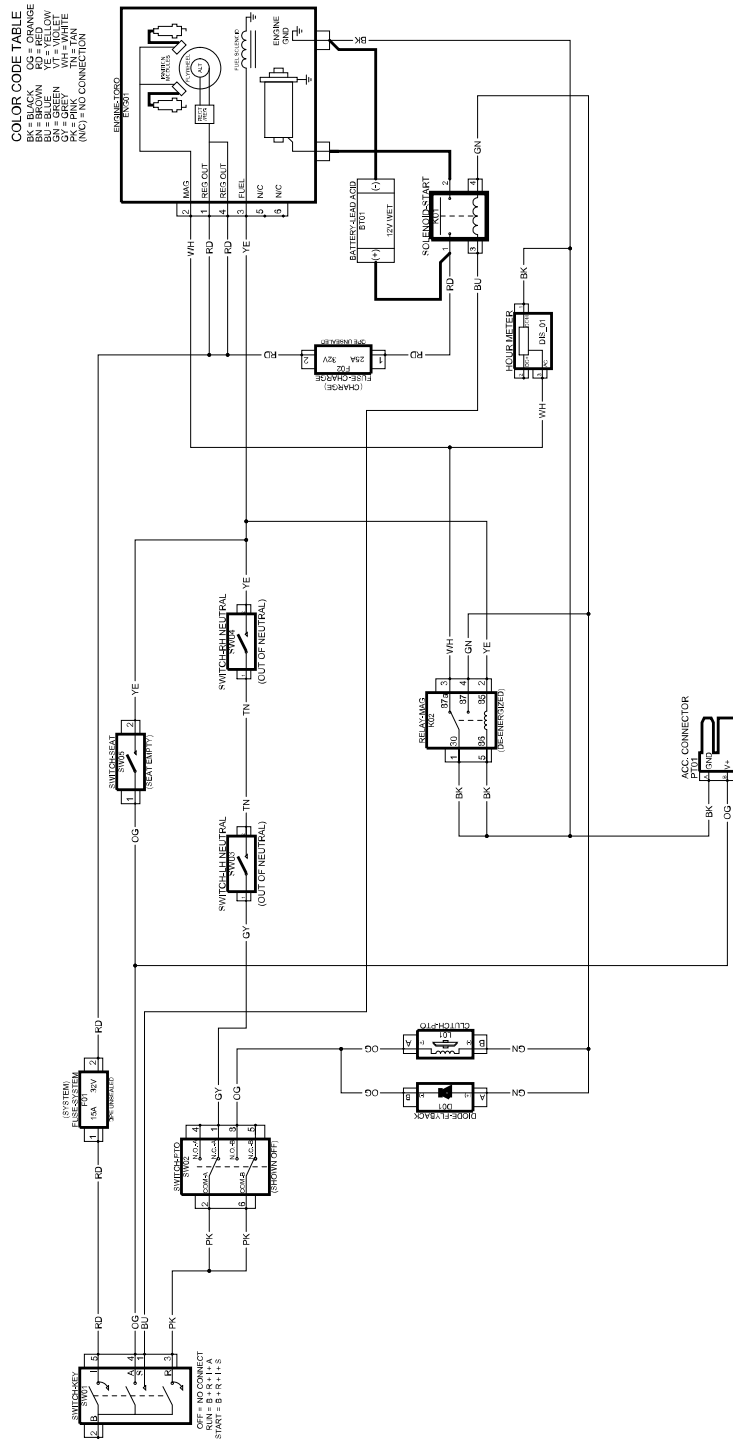

G454156

