



# 11x6.5-5 halb-pneumatische Laufradreifen-Kit

Grandstand® HD Rasenmäher

Modellnr. 161-3471

Installationsanweisungen

## Installation

### Einzelteile

Prüfen Sie anhand der nachstehenden Tabelle, dass Sie alle im Lieferumfang enthaltenen Teile erhalten haben.

Beschreibung	Menge	Verwendung
Laufradgabelbaugruppe	2	Bauen Sie das Kit ein.
Scheibe	6	
Sicherungsmutter	2	

**Wichtig:** Montieren Sie dieses Kit nicht an Maschinen mit installierten Mulch Force- oder Grasfangkorb-Anbaugeräten.



# Vorbereiten der Maschine

1. Stellen Sie die Maschine auf einer ebenen Fläche ab.
2. Kuppeln Sie die Zapfwelle aus.
3. Schieben Sie die Fahrtriebshebel nach außen in die ARRETIERTE NEUTRAL-Stellung.
4. Stellen Sie den Motor ab und ziehen Sie den Zündschlüssel ab.
5. Warten Sie, bis alle beweglichen Teile zum Stillstand gekommen sind.

## ⚠️ WARNUNG:

**Mechanische oder hydraulische Wagenheber können u. U. ausfallen, was schwere Verletzungen zur Folge haben kann.**

**Benutzen Sie zum Abstützen der Maschine Achsständer.**

6. Heben Sie die Vorderseite der Maschine soweit vom Boden ab, damit die Laufräder vom Boden abgehoben sind. Stützen Sie die Maschine mit Achsständern ab.

**Hinweis:** Stützen Sie die Maschine mit entsprechend ausgelegten Stützböcken ab. Weitere Informationen zum Gewicht Ihrer Maschine finden Sie in der *Bedienungsanleitung*.

# Einbau des Kits

1. Nehmen Sie die beiden Laufradgabelbaugruppen wie unten dargestellt von den Laufradnaben ab.



Bild 1

g494554

2. Tragen Sie Schmierfett auf die Laufradwelle der neuen Laufradgabel auf.

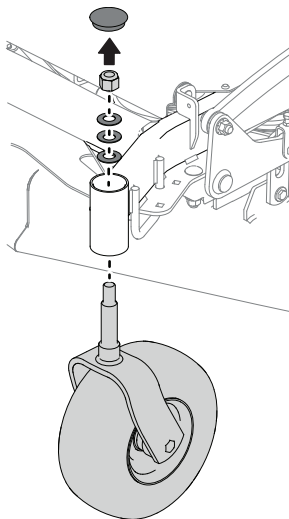

Bild 2

g495454

3. Montieren Sie die neue Laufradgabelbaugruppe mit drei Unterlegscheiben und eine Sicherungsmutter an jeder Laufradnabe.

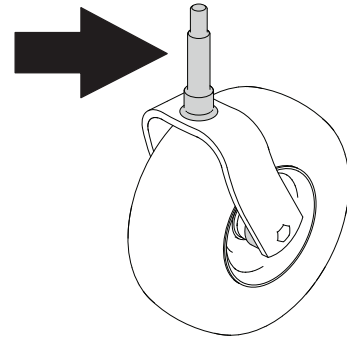
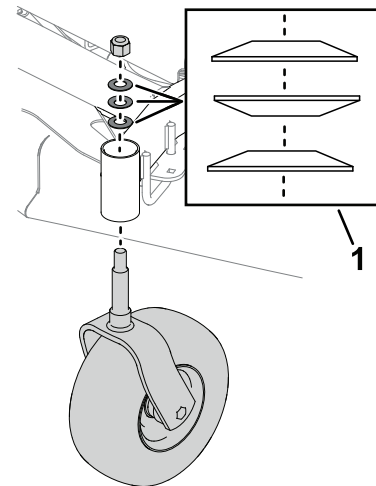

Bild 3

g494557

1. Ausrichtung der Unterlegscheiben

4. Ziehen Sie die oberen Muttern auf ein Drehmoment von 142 bis 197 N·m an und drehen Sie sie um eine 1/4 Umdrehung zurück.
5. Bringen Sie die Fettkappen an den Laufradnaben an.