



**Count on it.**

Form No. 3467-679 Rev A

**Návod na obsluhu**

## Pojazdná kosačka Z Master<sup>®</sup> Professional série 7500-D

So 152 cm alebo 183 cm kosačkou TURBO  
FORCE<sup>®</sup> so zadným výstupom

Číslo modelu 72028—Výrobné číslo 408863644 a vyššie

Číslo modelu 72029—Výrobné číslo 407600000 a vyššie

Číslo modelu 72065—Výrobné číslo 408864664 a vyššie

Číslo modelu 72074—Výrobné číslo 408961606 a vyššie

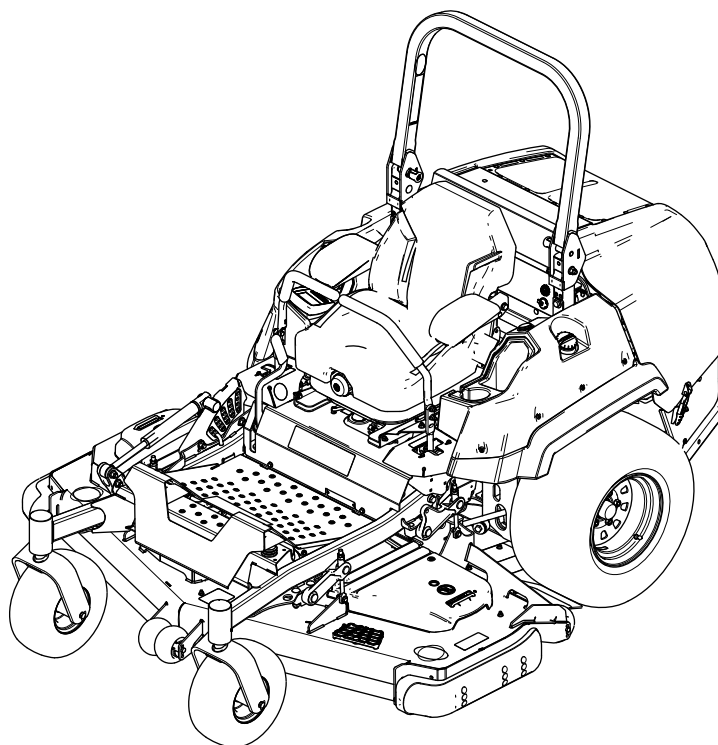

Používanie alebo prevádzka motora na ľubovoľnom území pokrytom lesom, kríkmi alebo trávou porušuje odsek 4442 alebo 4443 zákona California Public Resource Code, ak nie je motor vybavený zachytávačom iskier definovaným v odseku 4442, ktorý sa udržiava v efektívnom prevádzkovom stave, prípadne ak nie je motor skonštruovaný, vybavený a udržiavaný na predchádzanie požiaru.

Priložená používateľská príručka k motoru obsahuje informácie o Agentúre na ochranu životného prostredia USA (EPA) a kalifornskej smernici týkajúcej sa kontroly emisií – emisné systémy, údržba a záruka. Náhradné diely možno objednávať od výrobcu motora.

**Hrubý a čistý moment:** Hrubý aj čistý krútiaci moment tohto motora bol stanovený laboratórne výrobcom motora v súlade s normami SAE (Society of Automotive Engineers) J1940 a J2723. V konfigurácii, ktorá spĺňa požiadavky na bezpečnosť, emisie a prevádzku, bude skutočný moment motora tejto triedy stroja výrazne nižší. Pozrite si informácie od výrobcu motora dodané spolu so strojom.

## ▲ DÔLEŽITÉ UPOZORNENIE

### KALIFORNIE

#### Dôležité upozornenie, poučka 65

Výfukový plyn z dieselového motora a jeho zložky sú v štáte Kalifornia tým, že spôsobujú rakovinu, vrodené poruchy a iné reprodukčné poškodenie.

Vývody batérie, zvonky a s nimi súvisiace príslušenstvo obsahujú olovo a jeho zlúčeniny, čiže chemické látky, ktoré sú v štáte Kalifornia známe ako látky vyvolávajúce rakovinu a negatívne ovplyvňujúce reprodukciu. Po manipulácii s batériou si riadne umyte ruky.

Používanie tohto produktu môže spôsobiť vystavenie pôsobeniu chemických látok, o ktorých je v štáte Kalifornia známe, že spôsobujú rakovinu a vrodené chyby alebo poškadzujú reprodukčné orgány.

# Úvod

Táto pojazdná kosačka s otočnými čepeľami je určená na používanie profesionálnymi najatými operátormi. Primárne je určená na kosenie trávy na udržiavaných trávnikoch v obytných alebo komerčných priestoroch. Používanie tohto výrobku na iné ako určené použitie môže byť nebezpečné pre vás a okolostojacich.

Pozorne si prečítajte tieto informácie s cieľom oboznámiť sa, ako správne prevádzkovať a udržiavať produkt a tiež ako predchádzať zraneniam a poškodeniu produktu. Nesiete zodpovednosť za správnu a bezpečnú prevádzku produktu.

Na lokalite [www.Toro.com](http://www.Toro.com) získate informácie o bezpečnosti výrobkov, školiacich materiáloch týkajúcich sa prevádzky, príslušenstve a tiež pomoc pri hľadaní predajcu alebo registrácii výrobku.

Ak potrebujete servis, originálne diely od spoločnosti Toro alebo doplňujúce informácie, obráťte sa na autorizovaného servisného predajcu alebo zákaznícke stredisko spoločnosti Toro a pripravte si číslo modelu a sériové číslo vášho výrobku. **Obrázok 1** identifikuje umiestnenie čísla modelu a sériového čísla na výrobku. Čísla napíšte do poskytnutého priestoru.

**Dôležité:** Pomocou mobilného zariadenia môžete naskenovať kód QR na štítku so sériovým číslom (ak sa nachádza na stroji) a získate tak prístup k informáciám o záruke, náhradných dieloch a k ďalším informáciám o výrobku.

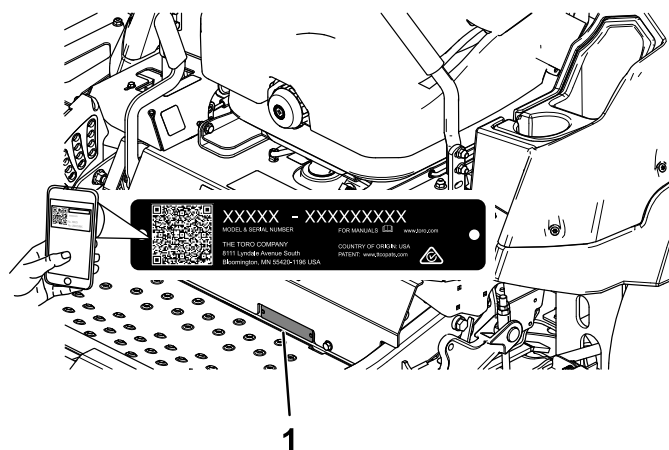

Obrázok 1

g235670

1. Umiestnenie čísla modelu a sériového čísla

Číslo modelu \_\_\_\_\_

Výrobné číslo \_\_\_\_\_

V tejto príručke sa používajú na zvýraznenie informácií dve slová. **Dôležité** upriamuje pozornosť na špeciálne

mechanické informácie a **Poznámka** zdôrazňuje všeobecné informácie, ktorým treba venovať osobitnú pozornosť.

Symbol bezpečnostného upozornenia (Obrázok 2) zobrazený v tejto príručke aj na stroji identifikuje dôležité bezpečnostné upozornenia, ktoré je nutné dodržiavať, aby ste predišli nehodám. Tento symbol sa používa spoločne so slovom **Nebezpečenstvo**, **Varovanie** alebo **Upozornenie**.

- **Nebezpečenstvo** označuje bezprostredne hroziacu nebezpečnú situáciu, ktorá, ak sa jej nezabráni, **povedie** k usmrteniu alebo vážnemu úrazu.
- **Varovanie** označuje potenciálne nebezpečnú situáciu, ktorá, ak sa jej nezabráni, **môže** viesť k usmrteniu alebo vážnemu úrazu.
- **Upozornenie** označuje potenciálne nebezpečnú situáciu, ktorá, ak sa jej nezabráni, **môže** viesť k menšiemu až strednému úrazu.



Obrázok 2

Symbolsy bezpečnostného upozornenia

sa-black

## Obsah

Bezpečnosť .....	4
Všeobecné bezpečnostné pokyny .....	4
Indikátor sklonu svahu .....	5
Bezpečnostné a inštrukčné štítky .....	6
Súčasti stroja .....	13
Ovládacie prvky .....	14
Displej monitora Horizon .....	14
Technické údaje .....	16
Nadstavce/príslušenstvo .....	16
Pred prevádzkou .....	16
Bezpečnosť pred prevádzkou .....	16
Dopĺňanie paliva .....	17
Vykonávanie dennej údržby .....	18
Zábeh nového stroja .....	18
Používanie systému ochrany proti prevráteniu (ROPS) .....	18
Použitie bezpečnostného ochranného systému .....	19
Nastavenie polohy sedadla .....	20
Odistenie sedadla .....	20
Zmena odpruženia sedadla .....	20
Počas prevádzky .....	21
Bezpečnosť počas prevádzky .....	21
Používanie parkovacej brzdy .....	23
Používanie prepínača na ovládanie čepelí (PTO) .....	23

Naštartovanie motora .....	24
Vypnutie motora .....	25
Používanie pák na ovládanie pohybu .....	25
Jazda so strojom .....	25
Nastavenie výšky kosenia .....	26
Nastavenie valcov na ochranu pred zasiahnutím zeme .....	27
Nastavenie zarážok .....	27
Používanie senzora prehriatia .....	28
Provozné tipy .....	28
Po prevádzke .....	29
Bezpečnosť po prevádzke .....	29
Používanie vypúšťacích ventilov hnacích kolies .....	29
Preprava stroja .....	29
Údržba .....	32
Bezpečnosť pri údržbe .....	32
Odporúčaný harmonogram údržby .....	32
Mazanie .....	34
Mazanie stroja .....	34
Mazanie krížových kĺbov pohonu a posuvného kĺbu s drážkami .....	34
Mazanie čapov samonastavovacích kolies .....	35
Mazanie nábojov samonastavovacích kolies .....	35
Údržba motoru .....	36
Bezpečnosť motora .....	36
Servis vzduchového filtra .....	36
Servis motorového oleja .....	37
Kontrola vzdialenosti ventilu motora .....	39
Údržba palivového systému .....	39
Vypustenie palivového filtra/odlučovača vody .....	39
Výmena odlučovača vody .....	40
Kontrola palivového potrubia a prípojok .....	40
Údržba elektrického systému .....	41
Bezpečnosť pri práci s elektrickým systémom .....	41
Údržba batérie .....	41
Servis poistiek .....	42
Údržba hnacej sústavy .....	43
Kontrola bezpečnostného pásu .....	43
Nastavenie zarovnania .....	43
Kontrola tlaku v pneumatikách .....	44
Kontrola matíc svorníkov kolies .....	44
Nastavenie ložiska čapov samonastavovacích kolies .....	44
Servis prevodovky .....	45
Údržba chladiaceho systému .....	46
Bezpečnosť pri práci s chladiacim systémom .....	46
Kontrola hladiny chladiacej kvapaliny motora .....	46
Čistenie chladiča .....	47
Výmena chladiacej kvapaliny motora .....	47
Údržba bŕzd .....	48
Nastavenie parkovacej brzdy .....	48

# Bezpečnosť

Tento stroj je navrhnutý v súlade s normou EN ISO 5395.

## Všeobecné bezpečnostné pokyny

Tento produkt môže odletujúcimi predmetmi amputovať ruky a chodidlá. Vždy dodržiavajte všetky bezpečnostné pokyny, aby nedošlo k vážnemu zraneniu alebo usmrteniu osôb.

- Pred naštartovaním motora si prečítajte túto *používateľskú príručku* a oboznámte sa s jej obsahom.
- V blízkosti sa nesmú zdržiavať okolostojaci a deti.
- Nedovoľte, aby stroj obsluhovali alebo servis vykonávali deti alebo nevyškolené osoby. Obsluhu alebo servis stroja povoľte len ľuďom, ktorí sú zodpovední, zaškolení, oboznámení s pokynmi a fyzicky schopní vykonávať tieto činnosti.
- Priečny stabilizátor vždy uchovávajte v úplne zdvihnutej uzamknutej polohe a používajte bezpečnostný pás.
- Stroj nikdy nepoužívajte v blízkosti spádov, priekopov, násypov, vody alebo iných nebezpečenstiev ani na svahoch strmších ako 15°.
- Do blízkosti pohyblivých dielov stroja nedávajte ruky ani nohy.
- Stroj nepoužívajte, ak všetky ochranné prvky, bezpečnostné spínače a iné ochranné zariadenia nie sú namontované a riadne funkčné.
- Skôr než odídete z polohy operátora, vypnite motor, vyberte kľúč a počkajte, kým sa všetky pohyblivé časti neprestanú pohybovať. Pred servisom, úpravou, tankovaním, čistením alebo skladovaním nechajte stroj vychladnúť.

Údržba remeňov .....	50
Kontrola remeňov .....	50
Výmena remeňa kosačky .....	50
Kontrola napnutia remeňa alternátora .....	51
Údržba ovládacích prvkov .....	51
Nastavenie polohy ovládacej rukoväti .....	51
Nastavenie ťahadla na ovládanie pohybu .....	52
Nastavenie tlmiča ovládania pohybu .....	53
Údržba hydraulického systému .....	53
Bezpečnosť pri práci s hydraulickým systémom .....	53
Servis hydraulického systému .....	53
Údržba plošiny kosačky .....	56
Bezpečnosť pri používaní čepelí .....	56
Údržba rezných čepelí .....	56
Vyrovnanie plošiny kosačky .....	59
Čistenie .....	61
Vyčistenie priestoru okolo motora a výfukového systému .....	61
Čistenie stroja a plošiny kosačky .....	61
Likvidácia odpadu .....	61
Uskladnenie .....	62
Bezpečnosť pri skladovaní .....	62
Čistenie a uskladnenie .....	62
Odstraňovanie závad .....	63
Schéματα .....	65

# Indikátor sklonu svahu

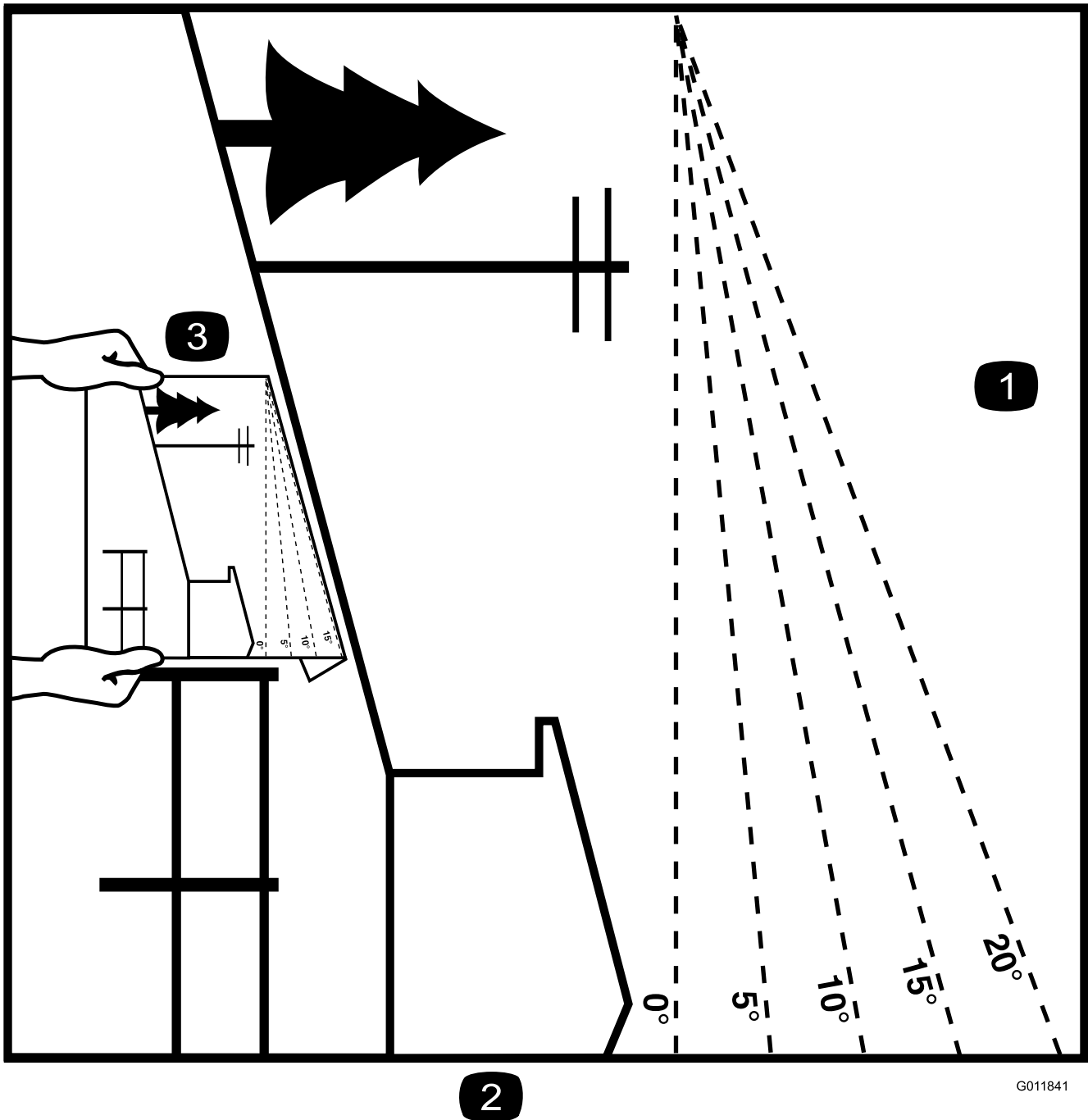

Obrázok 3

Túto stranu si môžete skopírovať pre osobné potreby.

1. Maximálny sklon svahu, na ktorom môžete stroj bezpečne používať, je 15°. Na určenie uhla sklonu svahu pred prevádzkou použite grafický indikátor svahu. **Nepoužívajte stroj na svahoch so sklonom väčším ako 15°.** Indikátor zložte na príslušnej čiare podľa odporúčaného sklonu svahu.
2. Tento okraj zarovnajte so zvislým povrchom, napríklad stromom, budovou alebo stĺpikom v plote.
3. Príklad, ako porovnať svah s preloženým okrajom

# Bezpečnostné a inštrukčné štítky



Bezpečnostné štítky a štítky s pokynmi sú pre operátora ľahko viditeľné a nachádzajú sa v blízkosti každej oblasti potenciálneho nebezpečenstva. Akýkoľvek poškodený alebo chýbajúci štítko nahradte za nový.



## Symbole na batérii

Niektoré alebo všetky tieto symboly sa nachádzajú na batérii.

- |  |   |
|--|---|
| 1. Riziko výbuchu                                | 6. Zabráňte, aby sa k batérii priblížili okolostojáci.                      |
| 2. Zákaz ohňa, otvoreného plameňa alebo fajčenia | 7. Noste ochranu zraku, výbušné plyny môžu spôsobiť slepotu a iné zranenia. |
| 3. Riziko popálenia žieravinou/chemickou látkou  | 8. Kyselina z batérie môže spôsobiť slepotu alebo vážne popáleniny.         |
| 4. Noste ochranu zraku.                          | 9. Oči si okamžite vypláchnite vodou a rýchlo vyhľadajte lekársku pomoc.    |
| 5. Prečítajte si <i>používateľskú príručku</i> . | 10. Obsahuje olovo, nelikvidovať  |



93-6687

decal93-6687

1. Nevstupujte sem.

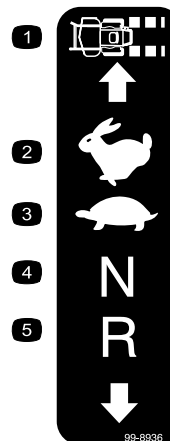

99-8936

decal99-8936

- |                    |            |
|--------------------|------------|
| 1. Rýchlosť stroja | 4. Neutrál |
| 2. Rýchlo          | 5. Cúvanie |
| 3. Pomaly          |            |

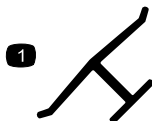

## Označenie výrobcu

decal0emmark

1. Označuje, že čepeľ je originálny diel od výrobcu zariadenia.



106-5517

decal106-5517

1. Varovanie – nedotýkajte sa horúcich povrchov.



1

58-6520

decal58-6520

1. Mazivo



107-3069

decal107-3069

1. Varovanie – keď je priečny stabilizátor v dolnej polohe, k dispozícii nie je žiadna ochrana pred prevrátením.
2. Ak chcete predísť zraneniu alebo smrti v dôsledku prevrátenia vozidla, udržiavajte priečny stabilizátor v zdvihnutej uzamknutej polohe a používajte bezpečnostný pás. Priečny stabilizátor spúšťajte len v nevyhnutných prípadoch. Keď je priečny stabilizátor spustený, nepoužívajte bezpečnostný pás.
3. Prečítajte si *návod na obsluhu*. Jazdite pomaly a opatrne.

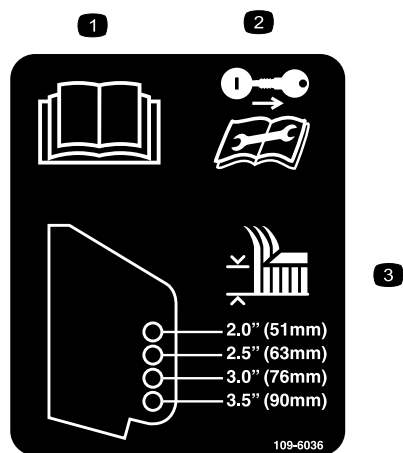

109-6036

decal109-6036

Len stroje so zadným výstupom

1. Prečítajte si *používateľskú príručku*.
2. Pred vykonaním servisu alebo údržby vyberte kľúč a prečítajte si pokyny.
3. Výška kosenia

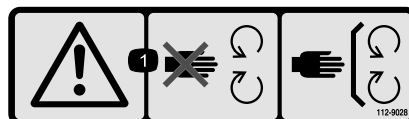

112-9028

decal112-9028

1. Výstraha – nepribližujte sa k pohyblivým častiam. Všetky kryty a štíty musia byť nasadené.

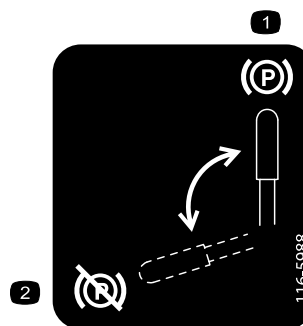

116-5988

decal116-5988

1. Parkovacia brzda – zatiahnutá
2. Parkovacia brzda – nezatiahnutá

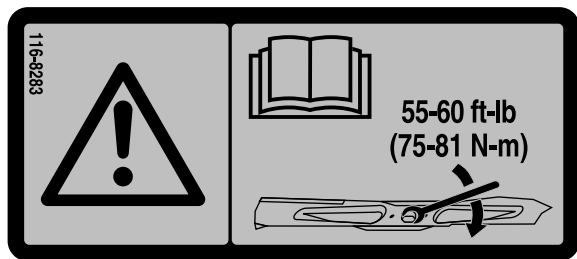
**1**

decal116-8283

**116-8283**

1. Varovanie – v *používateľskej príručke* si prečítajte pokyny týkajúce sa uťahovania skrutky/matice čepele momentom 75 až 81 N·m.



decal117-3276

**117-3276**

- |   |  |
|---|--|
| 1. Chladiaca kvapalina pod tlakom   | 3. Varovanie – nedotýkajte sa horúcich povrchov.             |
| 2. Nebezpečenstvo výbuchu – prečítajte si <i>používateľskú príručku</i> . | 4. Varovanie – prečítajte si <i>používateľskú príručku</i> . |



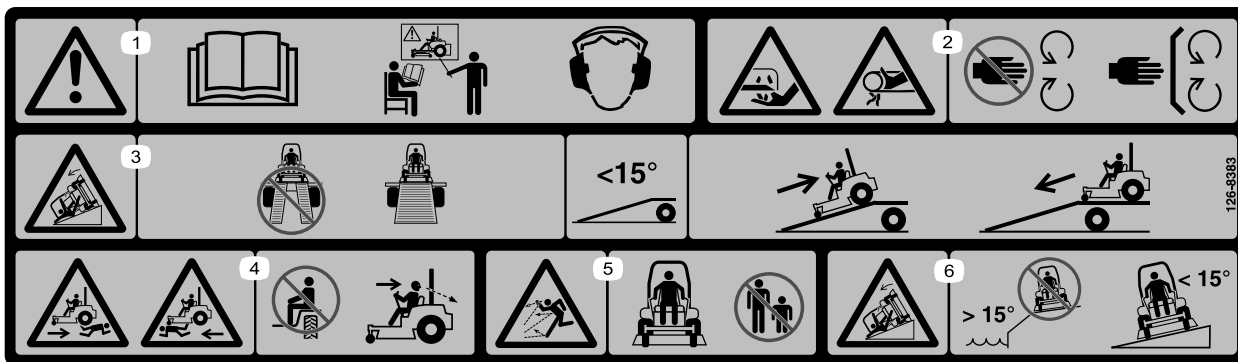

decal126-8383

126-8383

**Poznámka:** Tento stroj prešiel v súlade s príslušnou priemyselnou normou skúškou stability pri skúškach v statickej bočnej a pozdĺžnej polohe s maximálnym odporúčaným sklonom svahu uvedeným na štítku. Pozrite si pokyny na prevádzku stroja na svahoch uvedené v *používateľskej príručke* a tiež preverte podmienky, za akých budete prevádzkovať stroj. Podľa toho určite, či môžete stroj prevádzkovať v podmienkach, ktoré sú v daný deň a na danej lokalite. Zmeny terénu môžu spôsobiť zmenu prevádzky stroja na svahu.

1. Varovanie – prečítajte si *používateľskú príručku*, tento stroj nepoužívajte, ak ste neabsolvovali školenie; noste ochranu sluchu.
2. Riziko porezania/odseknutia rúk, čepeľ kosačky. Riziko zachytenia rúk, remeň – nepribližujte sa k pohyblivým častiam. Všetky kryty a štíty musia byť počas kosenia nasadené.
3. Riziko súvisiace s rampou – pri nakladaní na prívies nepoužívajte dvojitú rampu. Použite 1 rampu dostatočne širokú na stroj. Použite rampu so sklonom do 15°. Pri nakladaní stroja po rampe cúvajte a pri vykladaní po nej zídďte smerom dopredu.
4. Riziko prejedenia/zrazenía – neprevádzajte žiadne osoby. Pri cúvaní počas kosenia sa pozerajte za seba.
5. Riziko odskakovania predmetov – okolostojace osoby musia byť v bezpečnej vzdialenosti.
6. Riziko prevrhnutia – nepoužívajte stroj v blízkosti spádov ani na svahoch strmších ako 15°. Koste len na svahoch do 15°.

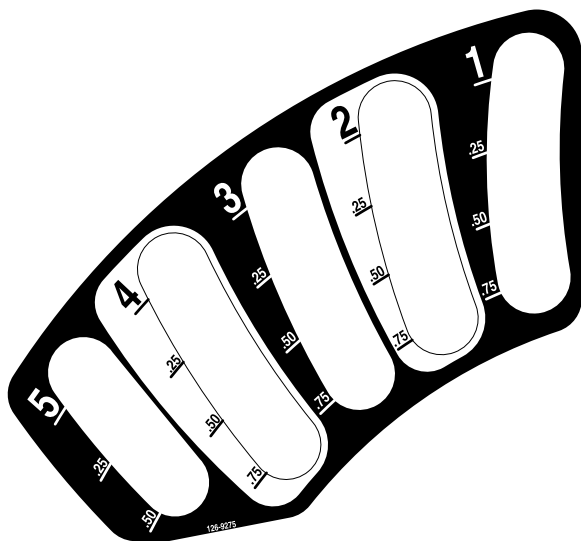

126-9275

decal126-9275

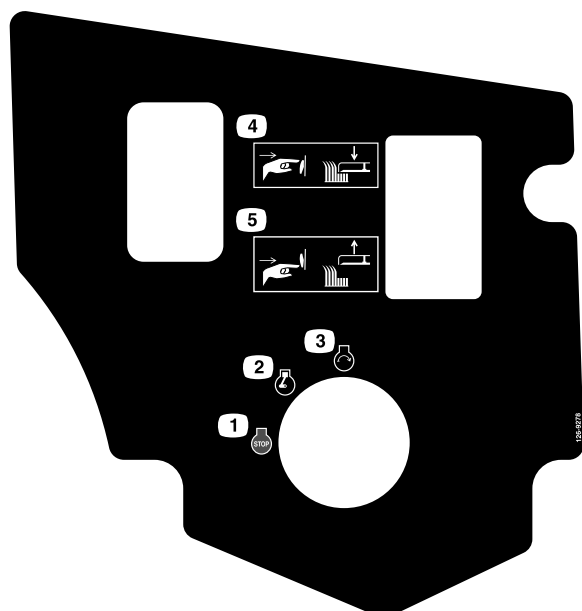

126-9278

decal126-9278

1. Motor – vypnutý
2. Motor – zapnutý
3. Motor – štart
4. Stlačením spodnej časti tlačidla spustíte plošinu.
5. Stlačením vrchnej časti tlačidla zdvihnete plošinu.

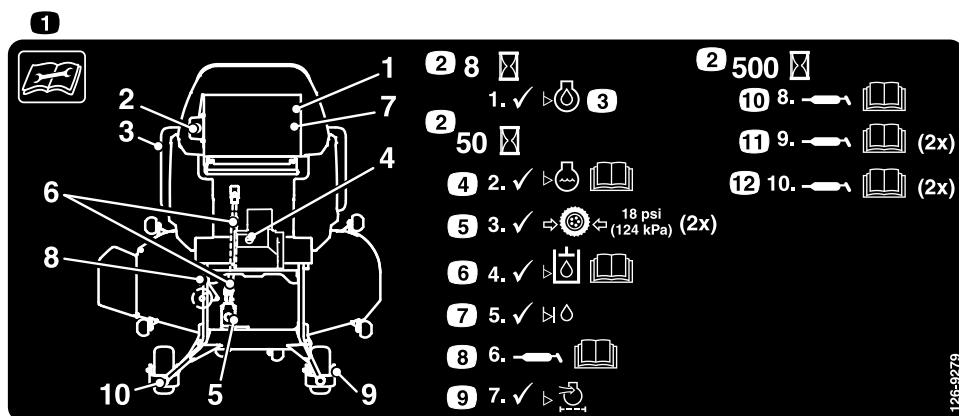

126-9279

decal126-9279

1. Pred vykonaním servisu alebo údržby stroja si prečítajte pokyny.
2. Časový interval
3. Skontrolujte hladinu motorového oleja.
4. Skontrolujte hladinu chladiacej kvapaliny. Ďalšie pokyny nájdete v *používateľskej príručke*.
5. Skontrolujte tlak v pneumatikách (na 2 miestach).
6. Skontrolujte hladinu hydraulickkej kvapaliny. Ďalšie pokyny nájdete v *používateľskej príručke*.
7. Skontrolujte hladinu kvapaliny v pomocnom hriadeli.
8. Namažte pomocný hriadeľ pohonu plošiny. Ďalšie pokyny nájdete v *používateľskej príručke*.
9. Skontrolujte vzduchový filter.
10. Namažte čap napínacej kladky. Ďalšie pokyny nájdete v *používateľskej príručke*.
11. Namažte ložiská predných samonastavovacích kolies (na 2 miestach). Ďalšie pokyny nájdete v *používateľskej príručke*.
12. Namažte čapy predných samonastavovacích kolies (na 2 miestach). Ďalšie pokyny nájdete v *používateľskej príručke*.

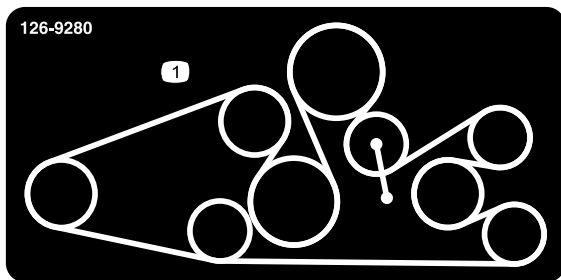

126-9280

decal126-9280

Pre modely so 152 cm alebo 183 cm plošinami so zadným výstupom

1. Vedenie remeňa



126-9351

decal126-9351

1. Podvozok (15 A)
2. Príslušenstvo (15 A)
3. Hlavná poistka (25 A)
4. Zásuvka (15 A)

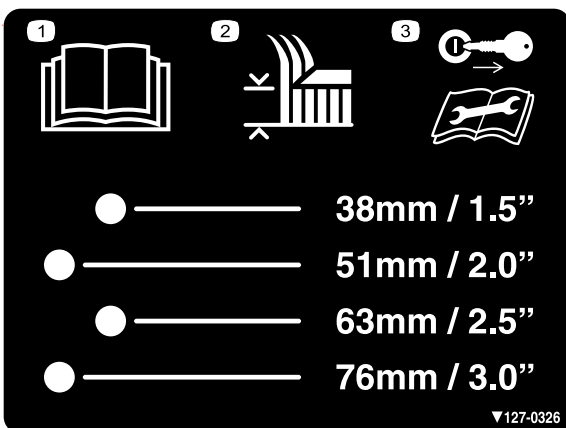

127-0326

decal127-0326

1. Prečítajte si *používateľskú príručku*.
2. Výška kosenia
3. Pred vykonaním údržby vyberte kľúč a prečítajte si *používateľskú príručku*.

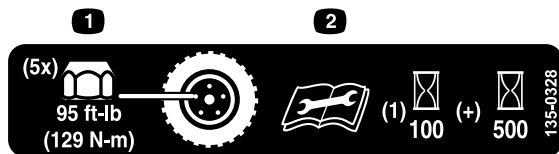

135-0328

decal135-0328

1. Matice svorníkov kolies utiahnite momentom 129 N-m.
2. Pred vykonaním akejkoľvek údržby si prečítajte *používateľskú príručku* a oboznámte sa s ňou. Po prvých 100 hodinách a potom po každých 500 hodinách skontrolujte krútiaci moment.

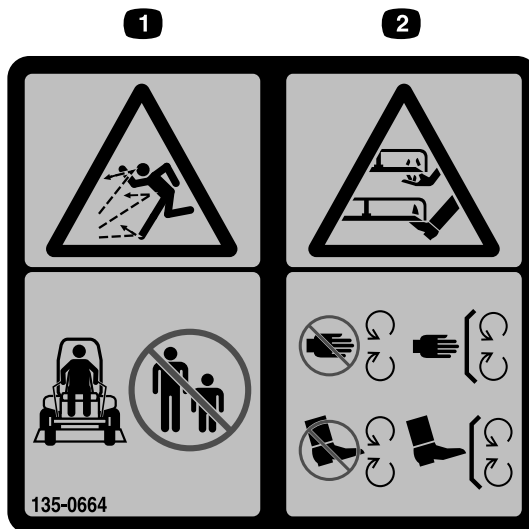

135-0664

decal135-0664

1. Riziko odskakovania predmetov – okolostojace osoby musia byť v bezpečnej vzdialenosti.
2. Riziko porezania/amputácie rúk a nôh – nepribližujte sa k pohyblivým častiam, všetky kryty a štíty musia byť nasadené.

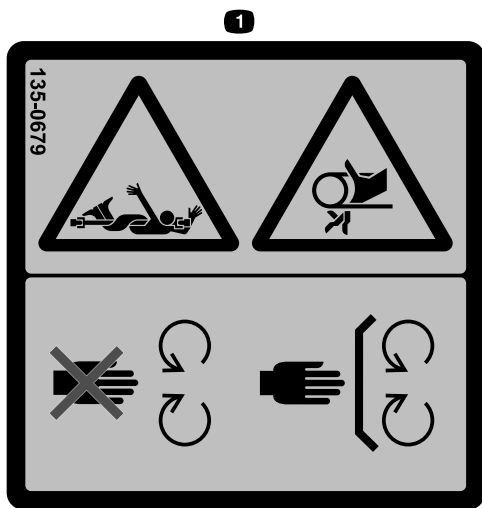

135-0679

decal135-0679

1. Riziko spojené s otáčajúcim sa pohonom/riziko zachytenia; remeň – nepribližujte sa k pohyblivým častiam. Všetky kryty a štítky musia byť nasadené.

**⚠ WARNING:** Cancer and Reproductive Harm - [www.P65Warnings.ca.gov](http://www.P65Warnings.ca.gov).  
For more information, please visit [www.tcoCAProp65.com](http://www.tcoCAProp65.com)

**CALIFORNIA SPARK ARRESTER WARNING**  
Operation of this equipment may create sparks that can start fires around dry vegetation. A spark arrester may be required. The operator should contact local fire agencies for laws or regulations relating to fire prevention requirements.

decal133-8062

133-8062

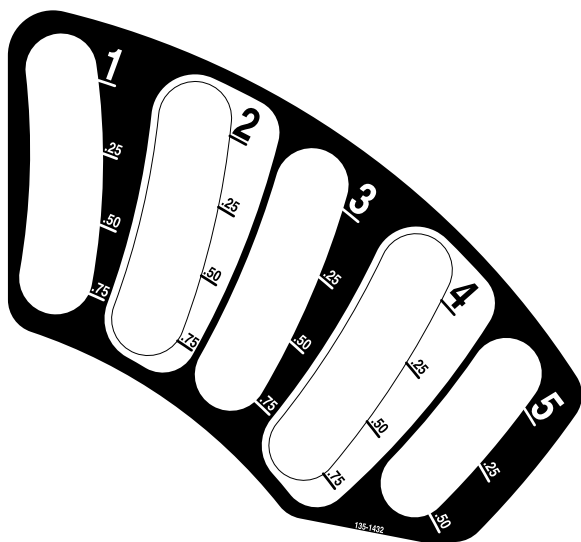

135-1432

decal135-1432



135-2837

decal135-2837

1. Ďalšie informácie si prečítajte v *používateľskej príručke*. Používajte červenú kvapalinu v prevodovke s mokrou spojkou značky Toro. Nepoužívajte zelenú hydraulickú kvapalinu.

# Súčasti stroja

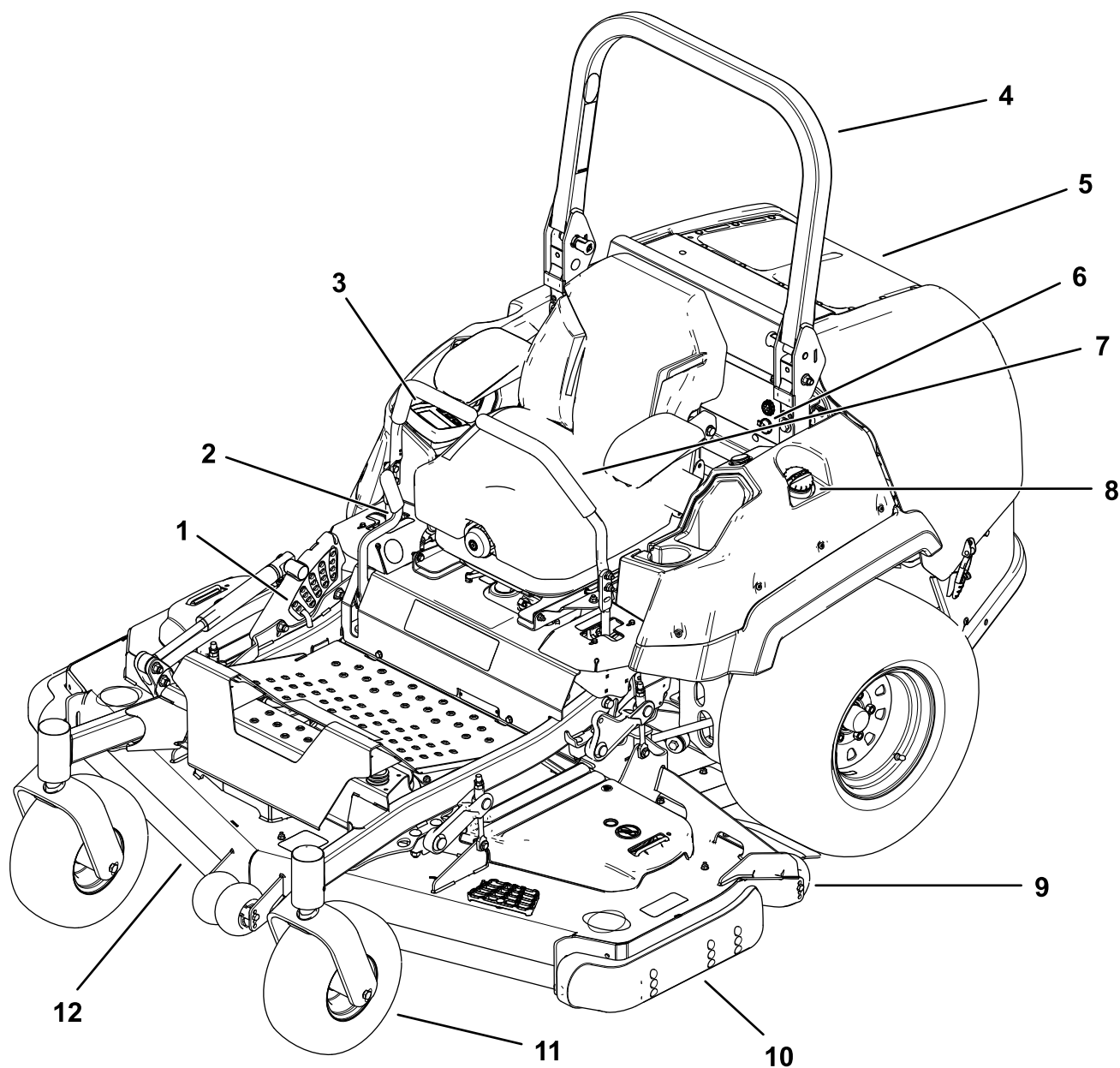

Obrázok 4

g227303

- |                                      |   |
|--------------------------------------|---|
| 1. Kolík na nastavenie výšky kosenia | 7. Páka na ovládanie pohybu               |
| 2. Páka parkovacej brzdy             | 8. Uzáver palivovej nádrže                |
| 3. Monitor/ovládacie prvky           | 9. Valec na ochranu pred zasiahnutím zeme |
| 4. Priečny stabilizátor              | 10. Zarážka                               |
| 5. Mriežka motora                    | 11. Samonastavovacie koleso               |
| 6. Zvukový alarm a zásuvka           | 12. Plošina kosačky                       |

# Ovládacie prvky

Pred naštartovaním motora a prevádzkou stroja sa oboznámte so všetkými ovládacími prvkami.

## Ovládací panel

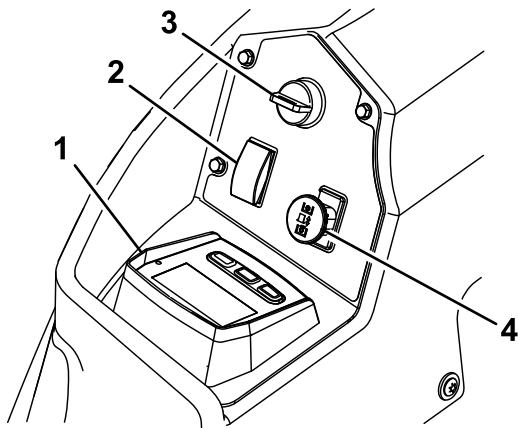

Obrázok 5

g225792

- |                                  |   |
|----------------------------------|---|
| 1. Displej monitora Horizon      | 3. Kľúčový spínač                                 |
| 2. Prepínač na zdvíhanie plošiny | 4. Prepínač na ovládanie čepelí (pomocný hriadeľ) |

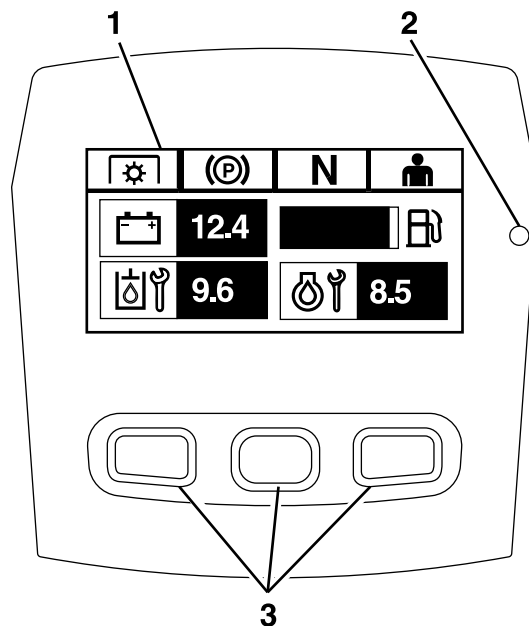

Obrázok 6

Displej monitora Horizon

g228164

- |                        |             |
|------------------------|-------------|
| 1. Mriežka             | 3. Tlačidlá |
| 2. Indikátor LED stavu |             |

## Displej monitora Horizon

Podrobné informácie vysvetľujúce operátorské rozhranie, ktoré umožňuje získavať prístup k informáciám, resetovať počítač, upravovať nastavenia systému a riešiť problémy s vybavením, nájdete v *Sprievodcovi softvérom*.

### Informačná obrazovka

Na informačnej obrazovke sa zobrazujú informácie súvisiace s prevádzkou stroja. Ďalšie informácie nájdete v *Sprievodcovi softvérom*.

### Tlačidlá

Multifunkčné tlačidlá sa nachádzajú v spodnej časti panela. Ikony zobrazené na informačnej obrazovke nad tlačidlami signalizujú aktuálnu funkciu. Tlačidlá umožňujú vybrať otáčky motora a prechádzať ponukami systému.

Ďalšie informácie nájdete v *Sprievodcovi softvérom*.

### Indikátor LED stavu

Indikátor LED stavu je viacfarebný, signalizuje stav systému a nachádza sa vpravo na paneli. Počas spúšťania sa indikátor LED rozsvieti načerveno, naoranžovo a potom nazeleno, aby sa preverila jeho funkčnosť.

- **Svieti nazeleno** – signalizuje bežnú prevádzku
- **Bliká načerveno** – signalizuje aktívnu poruchu
- **Bliká nazeleno a naoranžovo** – signalizuje, že je potrebný reset spojky

Ďalšie informácie nájdete v *Sprievodcovi softvérom*.

### Alarm

Ak sa vyskytne chyba, zobrazí sa chybové hlásenie, indikátor LED svieti načerveno a takto zaznie alarm:

- Rýchle pípanie signalizuje kritické chyby.
- Pomalé pípanie signalizuje menej kritické chyby, napríklad požadovanú údržbu alebo servisné intervaly.

**Poznámka:** Počas spúšťania krátko zaznie alarm na overenie funkčnosti.

Ďalšie informácie nájdete v *Sprievodcovi softvérom*.

### Hodinové počítadlo

Hodinové počítadlo zaznamenáva počet hodín prevádzky motora. Hodiny sa zaznamenávajú, keď je motor v prevádzke. Podľa týchto hodín plánujte pravidelnú údržbu (**Obrázok 5**).

Hodiny sa zobrazujú na obrazovke **vypnutého motora** alebo v ponuke **Engine Hour Counter** (Počítadlo motohodín).

Ďalšie informácie nájdete v *Sprievodcovi softvérom*.

## Kľúčový spínač

Tento spínač používajte na naštartovanie motora. Má 3 polohy: ŠTART, PREVÁDZKA a VYP.

**Poznámka:** Indikátory na displeji LCD sa zobrazujú, keď každý ovládací prvok prejde do režimu „bezpečného spustenia“ (napríklad indikátor sa rozsvieti, keď sedíte na sedadle).

**Poznámka:** Riadiaca jednotka motora ovláda žeraviace sviečky počas studených štartov. Ak je teplota chladiacej kvapaliny príliš nízka, na monitore sa zobrazí symbol žeraviacej sviečky a štartér po otočení spínača motora do polohy ŠTART neštartuje. Žeraviace sviečky sa aktivujú v polohe ZAP. alebo ŠTART. Keď sú sviečky zapnuté dostatočne dlho na dosiahnutie aktuálnej teploty, symbol žeraviacej sviečky na monitore zmizne a motor sa naštartuje po prepnutí spínača do polohy ŠTART.

**Poznámka:** Systém umožňuje stroj naštartovať s aktivovaným spínačom pomocného hriadeľa, no neaktivuje čepele. Pomocný hriadeľ musíte resetovať, aby sa aktivoval.

## Ovládanie škrtiacej klapky

Škrtiaca klapka ovláda otáčky motora a k dispozícii sú 3 stupne otáčok: maximálne, účinné a nízke.

Ďalšie informácie nájdete v *Sprievodcovi softvérom*.

## Prepínač na ovládanie čepelí (pomocný hriadeľ)

Prepínač na ovládanie čepelí (PTO) slúži na pripojenie a odpojenie pohonu čepelí kosačky (**Obrázok 5**).

Po deaktivovaní spínača pomocného hriadeľa sa na displeji LCD na informačnej obrazovke zobrazí indikátor.

**Poznámka:** Stroj vybavený displejom monitora Horizon má šetrič spojky, ktorý umožňuje škrtiacej klapke automaticky znížiť otáčky motora po deaktivovaní spínača pomocného hriadeľa. Aktivácia a deaktivácia spínača pomocného hriadeľa prepína škrtiacu klapku motora medzi režimami MOW (Kosenie) a TRANSPORT (Preprava).

**Poznámka:** Systém umožňuje stroj naštartovať s aktivovaným spínačom pomocného hriadeľa, no neaktivuje čepele. Aktivácia pomocného hriadeľa vyžaduje resetovanie spínača pomocného hriadeľa tak, že ho deaktivujete a potom znova aktivujete.

## Prepínač na zdvíhanie plošiny

Stlačením spínača dozadu zdvihnete plošinu.

Stlačením spínača dopredu spustíte plošinu.

## Páky na ovládanie pohybu

Pomocou pák na ovládanie pohybu môžete riadiť stroj dopredu, dozadu a meniť smer (**Obrázok 4**).

## Poloha Neutrál/zamknuté

Keď vystupujete zo stroja, páky na ovládanie pohybu posuňte smerom von do polohy NEUTRÁL/ZAMKNUTÉ (**Obrázok 22**). Vždy, keď zastavíte stroj alebo ho necháte bez dozoru, umiestnite páky na ovládanie pohybu do polohy NEUTRÁL/ZAMKNUTÉ.

## Páka parkovacej brzdy

Vždy keď je motor vypnutý, zatiahnite parkovaciu brzdou, aby ste predišli náhodnému pohybu stroja.

# Technické údaje

## Celková šírka

152 cm plošina	183 cm plošina
168,2 cm	198,7 cm

## Celková dĺžka

Zdvihnutý alebo spustený priečny stabilizátor	255,5 cm
---	----------

## Celková výška

Zdvihnutý priečny stabilizátor	182,4 cm
Spustený priečny stabilizátor	129,5 cm

## Celková výška

Zdvihnutý priečny stabilizátor	182,4 cm
Spustený priečny stabilizátor	129,5 cm

## Šírka dezénu hnacích kolies

112 cm
--------

## Šírka dezénu samonastavovacích kolies (vzdialenosť medzi stredmi pneumatík)

152 cm plošina	183 cm plošina
84 cm	84 cm

## Rázvor kolies (od stredu pneumatiky samonastavovacieho kolesa po stred pneumatiky hnacieho kolesa)

152 cm plošina	183 cm plošina
157,2 cm	157,2 cm

## Nadstavce/príslušenstvo

K dispozícii je celý rad schválených nadstavcov a príslušenstva značky Toro na použitie so strojom pre posilnenie a rozšírenie jeho možností. Ak chcete získať zoznam všetkých schválených nadstavcov a príslušenstva, obráťte sa na autorizovaného distribútora spoločnosti Toro alebo navštívte lokalitu [www.Toro.com](http://www.Toro.com).

Ak chcete zaručiť optimálny výkon a zachovať platnosť bezpečnostnej certifikácie stroja, používajte len originálne náhradné diely a príslušenstvo značky Toro. Náhradné diely a príslušenstvo od iných výrobcov by mohlo byť nebezpečné a pri jeho použití by mohla skončiť platnosť záruky na produkt.

# Obsluha

**Poznámka:** Ľavá a pravá strana stroja sa určuje podľa bežnej prevádzkovej polohy.

## Pred prevádzkou

## Bezpečnosť pred prevádzkou

### Všeobecné bezpečnostné pokyny

- Nedovoľte, aby stroj obsluhovali alebo servis vykonávali deti alebo nevyškolené osoby. Miestne predpisy môžu obmedzovať vek obsluhy. Majiteľ zodpovedá za školenie všetkých operátorov a mechanikov.
- Skontrolujte oblasť, v ktorej budete používať stroj, a odstráňte všetky predmety, ktoré by mohli brániť v prevádzke stroja alebo od neho odlietať.
- Oboznáňte sa s bezpečnou prevádzkou zariadenia, ovládacími prvkami operátora a bezpečnostnými označeniami.
- Skontrolujte, či sú pripojené a správne fungujú ovládacie prvky vyžadujúce prítomnosť operátora, bezpečnostné spínače a štíty. Ak nefungujú správne, stroj nepoužívajte.
- Skôr než odídete z polohy operátora, vypnite motor, vyberte kľúč a počkajte, kým sa všetky pohyblivé časti neprestanú pohybovať. Pred servisom, úpravou, tankovaním, čistením alebo skladovaním nechajte stroj vychladnúť.
- Pred kosením skontrolujte stroj a uistite sa, či rezacie zostavy fungujú správne.
- Vyhodnoťte terén, aby ste zistili, aké vybavenie je vhodné a aké nadstavce alebo príslušenstvo sú potrebné na riadnu a bezpečnú prevádzku stroja.
- Noste vhodný odev vrátane ochranných okuliarov, dlhých nohavíc, pevnej protišmykovej obuvi a ochrany sluchu. Dlhé vlasy si zviažte dozadu a nenoste voľný odev ani voľné šperky.
- Na stroji neprevádzajte žiadne osoby.
- Okolostojaci a domáce zvieratá sa počas prevádzky stroja nesmú nachádzať v jeho blízkosti. Ak sa niekto k stroju priblíži, vypnite stroj aj s príslušenstvom.
- Stroj nepoužívajte, ak na ňom nie sú namontované a riadne funkčné všetky kryty a bezpečnostné prvky, ako sú deflektory. V prípade potreby vymeňte opotrebované alebo poškodené časti.



## Bezpečnosť pri manipulácii s palivom

- Palivo je mimoriadne horľavé a extrémne výbušné. Požiar alebo výbuch paliva môže popáliť vás a iné osoby a môže poškodiť majetok.
  - Zapáleniu paliva statickým výbojom zabránite umiestnením nádoby alebo stroja pred plnením priamo na zem a nie na vozidlo ani na iný predmet.
  - Palivovú nádrž naplňajte na rovnom podklade v exteriéri, v otvorenom priestore a keď je motor studený. Utrite všetko rozliate palivo.
  - S palivom nemanipulujte počas fajčenia alebo keď sa v blízkosti nachádza otvorený oheň alebo iskry.
  - Kým je motor spustený alebo horúci, neskladajte palivový uzáver ani nedopĺňajte palivo do palivovej nádrže.
  - Ak sa palivo rozleje, nepokúšajte sa štartovať motor. Vyhýbajte sa akýmkoľvek zdrojom zapaľovania, kým sa palivové výpary neroztýlia.
  - Palivo skladujte v schválenej nádobe a uchovávajte ho mimo dosahu detí.
- Palivo je po požití škodlivé alebo smrteľné. Dlhodobé vystavenie výparom môže spôsobiť vážne zranenia a ochorenia.
  - Vyhnite sa dlhodobému vdychovaniu výparov.
  - Rukami a tvárou sa nepribližujte k dýze ani otvoru palivovej nádrže.
  - Palivo uchovávajte mimo očí a pokožky.
- Stroj ani nádobu na palivo neskladujte na miestach s otvoreným plameňom, iskrami alebo kontrolkami, napríklad na ohrievači vody alebo iných spotrebičoch.
- Neplňte nádoby vo vozidle, na kamióne alebo na prívese s plastovou vložkou. Nádoby pred naplnením vždy postavte na zem a ďaleko od vozidla.
- Odstráňte zariadenie z kamióna alebo prívesu a natankujte ho, pokiaľ je stále na zemi. Ak to nie je možné, radšej natankujte zariadenie z prenosnej nádoby ako z trysky dávkovača paliva.
- Stroj nepoužívajte, ak nie je celý výfukový systém na svojom mieste a v dobrom prevádzkovom stave.
- Udržujte trysku dávkovača paliva v kontakte s okrajom palivovej nádrže alebo kanistra po celý čas tankovania. Nepoužívajte zariadenie na zamknutie otvorenia trysky.
- Ak ste si palivo vyliali na odev, okamžite sa prezlečte.

- Neprepĺňajte palivovú nádrž. Nasadte uzáver palivovej nádrže a bezpečne ho utiahnite.
- Z rezacej jednotky, tlmiča výfuku, pohonov a motorového priestoru odstráňte trávu a nečistoty, aby ste predchádzali požiarom. Vyčistite rozliaty olej alebo palivo.

## Dopĺňanie paliva

### Odporúčané palivo

Motor používa čisté a čerstvé dieselové palivo s minimálnou menovitou hodnotou cetánu 40. Palivo kupujte v objeme, ktorý môžete spotrebovať do 30 dní, aby ste zaručili čerstvosť paliva.

Používajte letný diesel (č. 2-D) určený do teploty vyššej ako  $-7^{\circ}\text{C}$  a zimný diesel (č. 1-D alebo zmes č. 1-D/2-D) určený do teploty nižšej ako  $-7^{\circ}\text{C}$ . Používanie zimného dieselového paliva pri nižšej teplote zabezpečuje nižší bod vzplanutia a parametre studeného prúdenia, ktoré zjednodušujú štartovanie a eliminujú potenciálne prípady chemického oddelenia paliva z dôvodu nízkej teploty (voskový vzhľad, ktorý môže upchávať filtre).

Používanie letného dieselového paliva určeného do teploty vyššej ako  $-7^{\circ}\text{C}$  predlžuje životnosť dielov čerpadla.

**Dôležité:** Namiesto dieselového paliva nepoužívajte kerosén ani benzín. Nedodržanie tohto upozornenia poškodí motor.

### Pripravené na používanie biodiesela

Tento stroj môže využívať aj zmes biodiesela až do hodnoty B20 (20 % biodiesel, 80 % petrodiesel). V petrodieselovej zložke musí byť ultra nízka hodnota síry.

Dodržiavajte nasledujúce bezpečnostné opatrenia:

- Biodieselová zložka paliva musí spĺňať požiadavky normy ASTM D6751 alebo EN 14214.
- Zloženie zmesi paliva musí spĺňať požiadavky normy ASTM D975 alebo EN590.
- Biodieselové zmesi môžu poškodiť natreté povrchy.
- V chladnom počasí používajte zmesi B5 (obsah biodiesela 5 %) alebo s menším obsahom.
- Sledujte uzávery, hadice a tesnenia, ktoré sú v kontakte s palivom, pretože v priebehu času sa môžu zhoršiť ich vlastnosti.

- Po konvertovaní na biodieselové zmesi môže určitý čas dochádzať k upchávaniu palivového filtra.
- Ak chcete získať ďalšie informácie o bionafte, obráťte sa na svojho distribútora.

## Plnenie palivovej nádrže

1. Stroj zaparkujte na rovnom povrchu.
2. Zatahnite parkovaciu brzdu.
3. Vypnite motor a vyberte kľúč.
4. Vyčistite okolie uzáveru palivovej nádrže.
5. Naplňte palivovú nádrž po spodnú časť plniaceho hrdla (Obrázok 7).

**Poznámka:** Palivo nedopĺňajte úplne doplna palivovej nádrže. Prázdny priestor v nádrži umožňuje expanziu paliva.

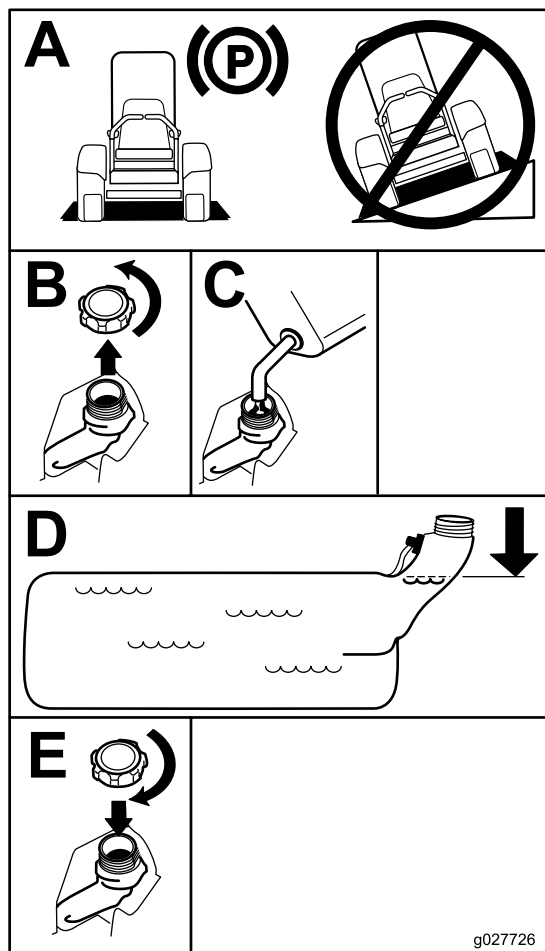

Obrázok 7

g027726

## Vykonávanie dennej údržby

Každý deň pred naštartovaním stroja vykonajte postupy pred každým použitím/každodennej údržby uvedené v časti [Údržba \(strana 32\)](#).

## Zábeh nového stroja

Zabehnutie motora do plného výkonu trvá určitú dobu. Nové plošiny a pohonné systémy kosačiek majú zároveň väčšie trenie, čo motor ešte väčšmi zaťažuje. Počítajte s tým, že plnú výkonnosť dosiahne nový stroj približne po 40 až 50 hodinách zábehu.

## Používanie systému ochrany proti prevráteniu (ROPS)

### ⚠ DÔLEŽITÉ UPOZORNENIE

Ak chcete predísť zraneniu alebo smrti v dôsledku prevrátenia vozidla, udržiavajte priečny stabilizátor v úplne zdvihnutej uzamknutej polohe a používajte bezpečnostný pás.

Uistite sa, že je bezpečnostný pás zaistený k stroju.

### ⚠ DÔLEŽITÉ UPOZORNENIE

Keď je priečny stabilizátor v dolnej polohe, k dispozícii nie je žiadna ochrana pred prevrátením.

- Priečny stabilizátor spúšťajte len v nevyhnutných prípadoch.
- Bezpečnostný pás nepoužívajte, keď je priečny stabilizátor v dolnej polohe.
- Jazdite pomaly a opatrne.
- Hneď ako to dovoľí voľný priestor, zdvihnite priečny stabilizátor.
- Pred jazdou pod akýmikoľvek objektmi starostlivo skontrolujte voľný priestor nad hlavou (t.j. konáre, vchody, elektrické vodiče) a zabráňte kontaktu s nimi.

## Spustenie priečneho stabilizátora

**Dôležité:** Priečny stabilizátor spúšťajte len v nevyhnutných prípadoch.

1. Ak chcete spustiť priečny stabilizátor, zatlačte na vrchnú časť priečneho stabilizátora smerom dopredu.

2. Vytiahnite oba gombíky a otočte ich o 90 ° tak, aby neboli aktivované (Obrázok 8).
3. Spustite priečny stabilizátor do spodnej polohy (Obrázok 8).

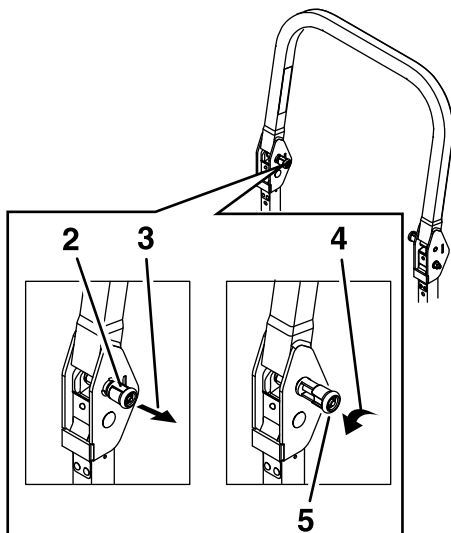

Obrázok 8

g225804

- |  |  |
|--|--|
| 1. Vrchná časť priečného stabilizátora | 4. Gombík v odistenej polohe zaistíte otočením smerom von o 90 ° |
| 2. Gombík v zaistenej polohe           | 5. Gombík v odistenej polohe                                     |
| 3. Gombík odistíte potiahnutím         |  |

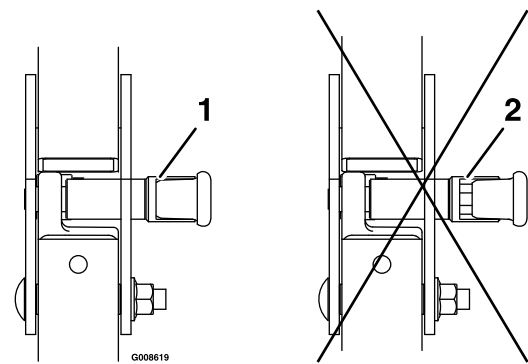

Obrázok 9

g008619

1. Zaistené
2. Čiastočne zaistené – stroj nepoužívajte so systémom ROPS v tejto polohe.

## Použitie bezpečnostného ochranného systému

### ⚠ DÔLEŽITÉ UPOZORNENIE

**Ak sú bezpečnostné ochranné spínače odpojené alebo poškodené, stroj by sa mohol neočakávane naštartovať a spôsobiť zranenie osôb.**

- Nemanipulujte s ochrannými spínačmi.
- Denne kontrolujte prevádzku ochranných spínačov a pred prevádzkou stroja vymeňte všetky poškodené spínače.

## Zdvih priečného stabilizátora

**Dôležité:** Bezpečnostný pás vždy používajte s priečnym stabilizátorom vo zdvihnutej polohe.

1. Priečny stabilizátor zdvihnite do prevádzkovej polohy a otáčajte gombíky, kým sa čiastočne neposunú do drážok (Obrázok 9).
2. Priečny stabilizátor zdvihnite do úplne zdvihnutej polohy a zároveň tlačte na vrchnú časť priečného stabilizátora, aby kolíky zapadli na miesto, keď sa zarovnajú s otvormi (Obrázok 9).
3. Zatlačte priečny stabilizátor a uistite sa, že sú oba kolíky zaistené (Obrázok 9).

## Oboznámenie sa s bezpečnostným ochranným systémom

Bezpečnostný ochranný systém bráni štartovaniu motora, kým nie sú splnené tieto podmienky:

- Parkovacia brzda je zatiahnutá.
- Prepínač na ovládanie čepelí (PTO) je deaktivovaný.
- Páky na ovládanie pohybu sú v polohe NEUTRÁL/ZAMKNUTÉ.

Bezpečnostný ochranný systém zároveň vypne motor, vždy keď sa páky na ovládanie pohybu pri zatiahnutej brzde presunú z polohy NEUTRAL-LOCK (Neutrál/zamknuté) alebo keď sa po aktivácii pomocného hriadeľa obsluha postaví zo sedadla.

Displej monitora Horizon má indikátory upozorňujúce používateľa, keď je komponent bezpečnostného ochranného systému v správnej polohe. Keď je komponent v správnej polohe, na obrazovke sa zobrazí indikátor.

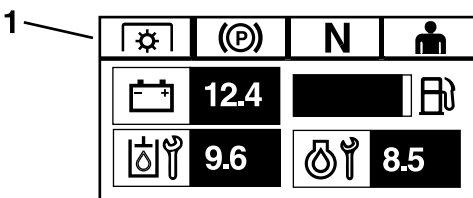

Obrázok 10

g230650

1. Indikátory sa zobrazujú, keď sú komponenty bezpečnostného ochranného systému v správnej polohe

## Skúška bezpečnostného ochranného systému

**Servisný interval:** Pri každom použití alebo denne

Pred každým použitím stroja vyskúšajte bezpečnostný ochranný systém. Ak bezpečnostný systém nefunguje tak, ako je opísané nižšie, dajte ho hneď opraviť autorizovanému servisnému predajcovi.

1. Sadnite si na sedadlo, zatiahnite parkovaciu brzdú a nastavte prepínač na ovládanie čepelí (PTO) do polohy ON (Zap.). Skúste naštartovať motor – nemalo by sa to podariť.
2. Sadnite si na sedadlo, zatiahnite parkovaciu brzdú a nastavte prepínač na ovládanie čepelí (PTO) do polohy OFF (Vyp.). Presuňte ľubovoľnú páku na ovládanie pohybu mimo polohy NEUTRAL-LOCK (Neutrál/zamknuté). Skúste naštartovať motor – nemalo by sa to podariť. Zopakujte to s druhou ovládacou pákou.
3. Sadnite si na sedadlo, zatiahnite parkovaciu brzdú, prepnite prepínač na ovládanie čepelí (PTO) do polohy OFF (Vyp.) a nastavte páky na ovládanie pohybu do polohy NEUTRÁL/ZAMKNUTÉ. Teraz naštartujte motor. Keď je motor spustený, uvoľnite parkovaciu brzdú, zapnite prepínač ovládania čepelí (PTO) a jemne sa zdvihnite zo sedadla. Motor by sa mal vypnúť.
4. Sadnite si na sedadlo, zatiahnite parkovaciu brzdú, prepnite prepínač na ovládanie čepelí (PTO) do polohy OFF (Vyp.) a nastavte páky na ovládanie pohybu do polohy NEUTRÁL/ZAMKNUTÉ. Teraz naštartujte motor. Keď je motor spustený, posuňte ľubovoľnú páku na ovládanie pohybu do stredu a posuňte sa (dopredu alebo dozadu). Motor by sa mal vypnúť. Zopakujte to s druhou pákou na ovládanie pohybu.
5. Sadnite si na sedadlo, uvoľnite parkovaciu brzdú, posuňte prepínač na ovládanie čepelí (PTO) do polohy OFF (Vyp.) a nastavte páky na ovládanie pohybu do polohy NEUTRAL-LOCK (Neutrál/zamknuté). Skúste naštartovať motor – nemalo by sa to podariť.

## Nastavenie polohy sedadla

Sedadlo možno posúvať dopredu a dozadu. Nastavte si sedadlo tak, aby ste sa cítili pohodlne a aby ste mali dobrú kontrolu nad strojom (Obrázok 11).

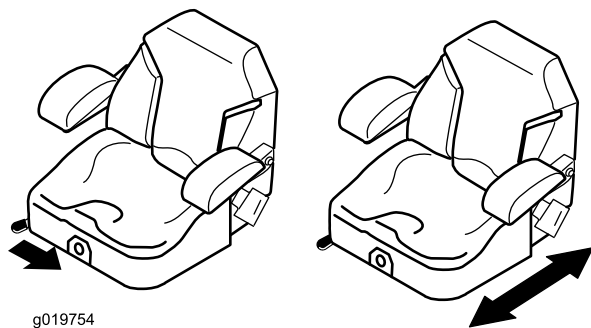

Obrázok 11

g019754

g019754

## Očistenie sedadla

Ak chcete odistiť sedadlo, zatlačte západku sedadla dopredu (Obrázok 12).

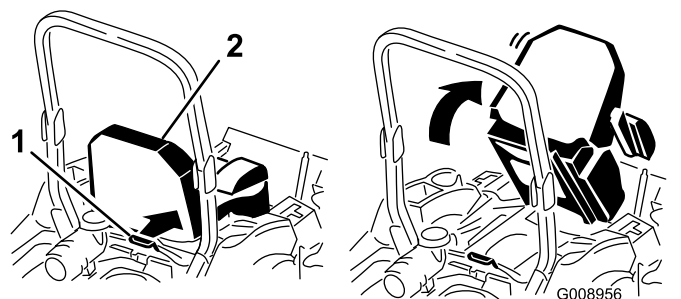

Obrázok 12

1. Západka sedadla

2. Sedadlo

G008956

g008956

## Zmena odpruženia sedadla

Sedadlo je nastaviteľné tak, aby bola jazda plynulá a pohodlná. Nastavte sedadlo tak, aby ste sa cítili pohodlne.

Ak ho chcete nastaviť, otočte predný gombík v požadovanom smere na dosiahnutie maximálneho pohodlia (Obrázok 13).

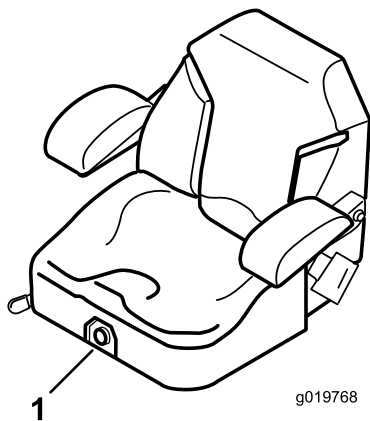

Obrázok 13

1. Gombík nastavenia odpruženia sedadla

## Počas prevádzky

## Bezpečnosť počas prevádzky

### Všeobecné bezpečnostné pokyny

- Majiteľ alebo operátor môže predchádzať nehodám, ktoré môžu spôsobiť zranenie alebo poškodenie majetku, a je zodpovedný za takéto nehody.
- Práca so strojom si vyžaduje maximálnu pozornosť. Nerozptyľujte sa žiadnym spôsobom, v opačnom prípade môže dôjsť k zraneniu alebo poškodeniu majetku.
- Nepracujte so strojom, ak ste chorí, unavení alebo pod vplyvom alkoholu alebo drog.
- Kontakt s čepelou môže mať za následok vážne zranenie. Skôr než odídete z polohy operátora, vypnite motor, vyberte kľúč a počkajte, kým sa všetky pohyblivé časti neprestanú pohybovať. Keď otočíte kľúč do polohy OFF (Vyp.), motor by sa mal vypnúť a čepeľ by sa mala zastaviť. V opačnom prípade prestaňte stroj okamžite používať a obráťte sa na autorizovaného servisného predajcu.
- Stroj prevádzkujte len pri dobrej viditeľnosti a za vhodných poveternostných podmienok. Nepracujte so strojom, ak hrozia blesky.
- Udržujte ruky a nohy v bezpečnej vzdialenosti od rezacích jednotiek. Udržujte odstup od výstupného otvoru.
- Nekoste počas cúvania, pokiaľ to nie je absolútne nevyhnutné. Pred cúvaním sa vždy pozerajte dole smerom za seba.
- V blízkosti neprehľadných oblastí, krikov, stromov alebo iných objektov, ktoré by mohli obmedziť viditeľnosť, buďte extrémne opatrní.
- Keď nekosíte, zastavte všetky čepele.
- Ak stroj zasiahne nejaký predmet alebo začne vibrovať, okamžite vypnite motor, vyberte kľúč (ak je vo výbave) a pred kontrolou poškodenia stroja počkajte, kým sa všetky pohyblivé časti prestanú pohybovať. Pred pokračovaním v prevádzke vykonajte všetky nevyhnutné opravy.
- Pri zatáčaní so strojom do zákrut, na križovatkách a chodníkoch spomaľte a buďte veľmi opatrní. Vždy získajte povolenie na cestu.
- Pred opustením pozície operátora vykonajte nasledujúce opatrenia:
  - Stroj zaparkujte na rovnom povrchu.
  - Deaktivujte pomocný hriadeľ a spustite nadstavce.
  - Zatiahnite parkovaciu brzdu.
  - Vypnite motor a vyberte kľúč.
  - Počkajte, kým sa nezastavia všetky pohyblivé časti.
- Motor prevádzkujte len v dobre vetraných oblastiach. Výfukové plyny obsahujú oxid uhoľnatý, ktorý je po vdýchnutí smrteľný.
- Naštartovaný stroj nikdy nenechávajte bez dozoru.
- Ťahané zariadenie pripájajte k stroju výlučne za čap.
- Stroj nepoužívajte, ak na ňom nie sú namontované a riadne funkčné všetky kryty a bezpečnostné prvky, ako sú deflektory. V prípade potreby vymeňte opotrebované alebo poškodené časti.
- Používajte len príslušenstvo a nadstavce schválené spoločnosťou Toro.
- Tento stroj produkuje hladinu hluku, ktorá presahuje 85 dBA na úrovni ucha operátora a môže počas dlhšieho vystavenia spôsobiť stratu sluchu.

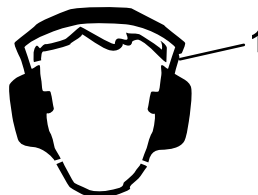

Obrázok 14

1. Noste ochranu sluchu.

- Z rezacej jednotky, pohonov, výfuku a motora odstráňte trávu a nečistoty, aby ste predišli požiaru.
- Pri štartovaní motora stojte v bezpečnej vzdialenosti od čepelí.

- Sledujte dráhu výstupu z kosačky a dávajte pozor, aby pokosená tráva nezasahovala žiadne osoby. Vyhýbajte sa odhadzovaniu materiálu na stenu alebo inú prekážku, pretože sa môže odraziť naspäť smerom k vám.
- Pri prechode plochami bez trávy a pri presune stroja do oblasti prevádzky a späť zastavte čepele, znížte rýchlosť stroja a jazdite opatrne.
- Nemeňte otáčky regulátora motora ani neprekračujte otáčky motora.
- Stroje tohto druhu a činnosť kosenia často priťahujú pozornosť detí. Nikdy nepočítajte s tým, že deti ostanú tam, kde ste ich videli naposledy.
- Deti musia byť mimo oblasti prevádzky a pod dohľadom zodpovednej dospeléj osoby, ktorá nie je operátorom.
- Dávajte pozor, a ak deti vstúpia do oblasti prevádzky, stroj vypnite.
- Pred cúvaním alebo zmenou smeru stroja sa pozrite nadol a na všetky smery, či niekde nie sú malé deti.
- Neprevádzajte deti na stroji ani v prípade, že sa čepele nepohybujú. Deti by mohli spadnúť a utrpieť vážny úraz alebo by vám mohli prekážať v bezpečnom používaní stroja. Deti, ktoré ste v minulosti odviezli, by sa mohli bez varovania znova objaviť v oblasti prevádzky a mohli by ste ich zraziť.
- Priečny stabilizátor spustíte, len keď je to absolútne nevyhnutné. Len čo to svetlá výška dovoľuje, hneď ho zdvihnite.
- V prípade prevrátenia zavezte stroj k autorizovanému servisnému predajcovi a nechajte skontrolovať systém ochrany proti prevráteniu (ROPS).
- So systémom ROPS používajte len príslušenstvo a nadstavce schválené spoločnosťou Toro.

## Bezpečnosť na svahu

- Svahy sú hlavným faktorom pri nehodách súvisiacich so stratou ovládania a pri prevrátení, ktoré môžu mať za následok vážne alebo smrteľné zranenie. Operátor nesie zodpovednosť za bezpečnú prevádzku na svahu. Pri ovládaní stroja na svahu sa musí postupovať mimoriadne opatrne. Pred používaním stroja na svahu vykonajte nasledujúce opatrenia:
  - Prečítajte si pokyny týkajúce sa práce na svahu, ktoré nájdete v príručke a na stroji, a oboznámte sa s nimi.
  - Určte približný sklon svahu pomocou priloženého indikátora uhla.
  - Stroj nikdy nepoužívajte na svahoch strmších ako 15°.
  - Vyhodnoťte stav konkrétnej lokality a určite, či je svah bezpečný na prevádzku stroja. Pri tomto vyhodnotení sa riadte zdravým rozumom a dobrým úsudkom. Zmeny terénu, napríklad vlhkosť, môžu rýchlo ovplyvniť prevádzku stroja na svahu.
- Nebezpečenstvá identifikujte pod svahom. Stroj nikdy nepoužívajte v blízkosti spádov, priekop, násypov, vody alebo iných nebezpečenstiev. Stroj sa môže náhle prevrátiť, keď koleso prejde cez okraj. Zachovávajte bezpečnú vzdialenosť (dvojnásobok šírky stroja) medzi strojom a akýmkoľvek nebezpečenstvom. Trávu na týchto miestach koste pomocou ručne vedenej kosačky alebo krovinoresu.
- Vyhýbajte sa štartovaniu, zastavovaniu alebo otáčaniu stroja na svahoch. Nevykonávajte náhle zmeny rýchlosti alebo smeru a stroj otáčajte pomaly a postupne.
- Stroj neprevádzkujte za podmienok, pri ktorých je ohrozená trakcia, riadenie alebo stabilita. Majte na pamäti, že pri prevádzke stroja na mokrej trávě, svahoch alebo dole kopcom môže stroj stratiť trakciu. Strata trakcie pohonu kolies môže spôsobiť pošmyknutie a nemožnosť brzdiť a riadiť stroj. Stroj sa môže pošmyknúť aj po zastavení pohonu kolies.
- Odstráňte alebo označte prekážky, napríklad priekopy, diery, vyjazdené koľaje, nerovnosti, skaly

## Bezpečnosť so systémom na ochranu pred prevrátením (ROPS)

- Systém ROPS je integrálne bezpečnostné zariadenie. Nedemontujte zo stroja komponenty systému ROPS.
- Uistite sa, že je zapnutý bezpečnostný pás a že ho môžete v prípade núdze rýchlo uvoľniť.
- Priečny stabilizátor uchovávajte v úplne zdvihnutej uzamknutej polohe, a keď je priečny stabilizátor zdvihnutý, vždy používajte bezpečnostný pás.
- Pred jazdou pod akýmkoľvek objektmi starostlivo skontrolujte voľný priestor nad hlavou a zabráňte kontaktu s nimi.
- Vymeňte poškodené komponenty systému ROPS. Neopravujte ani neupravujte ich.
- Keď je priečny stabilizátor v dolnej polohe, k dispozícii nie je žiadna ochrana pred prevrátením.
- Kolesá prepádajúce cez hrany, priekopy, prudké svahy alebo voda môže spôsobiť prevrátenie, v dôsledku ktorého môže dôjsť k vážnemu zraneniu alebo smrti.
- Bezpečnostný pás nepoužívajte, keď je priečny stabilizátor dole.

alebo iné skryté nebezpečenstvá. Vysoká tráva môže skryť prekážky. Stroj sa môže na nerovnom teréne prevrátiť.

- Pri práci s príslušenstvom alebo nastavcami postupujte zvlášť opatrne. Môžu zmeniť stabilitu stroja a spôsobiť stratu kontroly. Dodržiavajte pokyny týkajúce sa protizávaží.
- Ak je to možné, pri prevádzke stroja na svahoch nechajte plošinu spustenú na zemi. Po zdvihnutí plošiny pri prevádzke na svahoch môže stroj stratiť stabilitu.

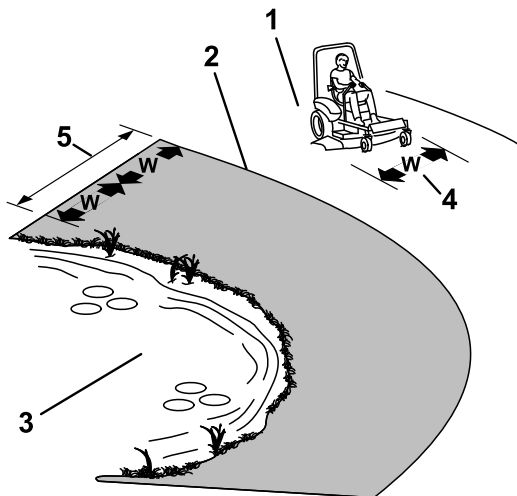

Obrázok 15

g221745

- |  |   |
|--|---|
| 1. Bezpečná zóna – stroj používajte tu na svahoch menších ako 15° alebo na rovných priestranstvách.                            | 4. W = šírka stroja   |
| 2. Nebezpečná zóna – na svahoch väčších ako 15° a v blízkosti spádov alebo vody použite ručne vedenú kosačku alebo krovinorez. | 5. Zachovávajte bezpečnú vzdialenosť (dvojnásobok šírky stroja) medzi strojom a akýmkoľvek nebezpečenstvom. |
| 3. Voda  |   |

## Používanie parkovacej brzdy

Vždy, keď stroj zastavíte alebo ho necháte bez dozoru, zatiahnite parkovaciu brzdú.

### Zatiahnutie parkovacej brzdy

Stroj zaparkujte na rovnom povrchu.

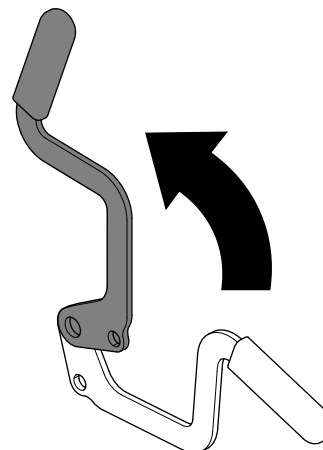

Obrázok 16

g227611

### Uvoľnenie parkovacej brzdy

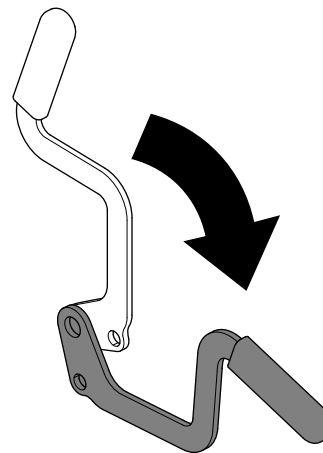

Obrázok 17

g227610

## Používanie prepínača na ovládanie čepelí (PTO)

Prepínač na ovládanie čepelí (PTO) spúšťa a zastavuje čepele kosačky a všetky elektrické nadstavce.

## Zapnutie prepínača na ovládanie čepelí (PTO)

**Poznámka:** Aktivácia prepínača na ovládanie čepelí (PTO) so škrtiacou klapkou v polovičnej polohe alebo menšej spôsobuje nadmerné opotrebovanie hnacích remeňov.

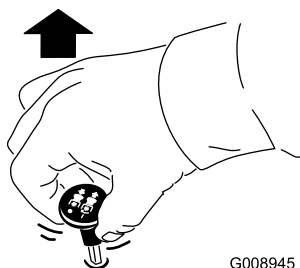

G008945

g008945

Obrázok 18

## Vypnutie prepínača na ovládanie čepelí (PTO)

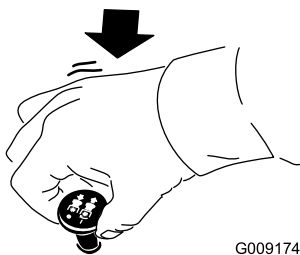

G009174

g009174

Obrázok 19

## Naštartovanie motora

**Dôležité:** Nenechajte štartér bežať naraz dlhšie než 5 sekúnd. Ak motor nenašartuje, pred ďalším pokusom počkajte 15 sekúnd. V prípade nedodržania týchto pokynov môže dôjsť k spáleniu štartéra.

**Poznámka:** Keď štartujete motor prvýkrát po doplnení paliva do prázdneho palivového systému, môže byť na naštartovanie potrebných viac pokusov.

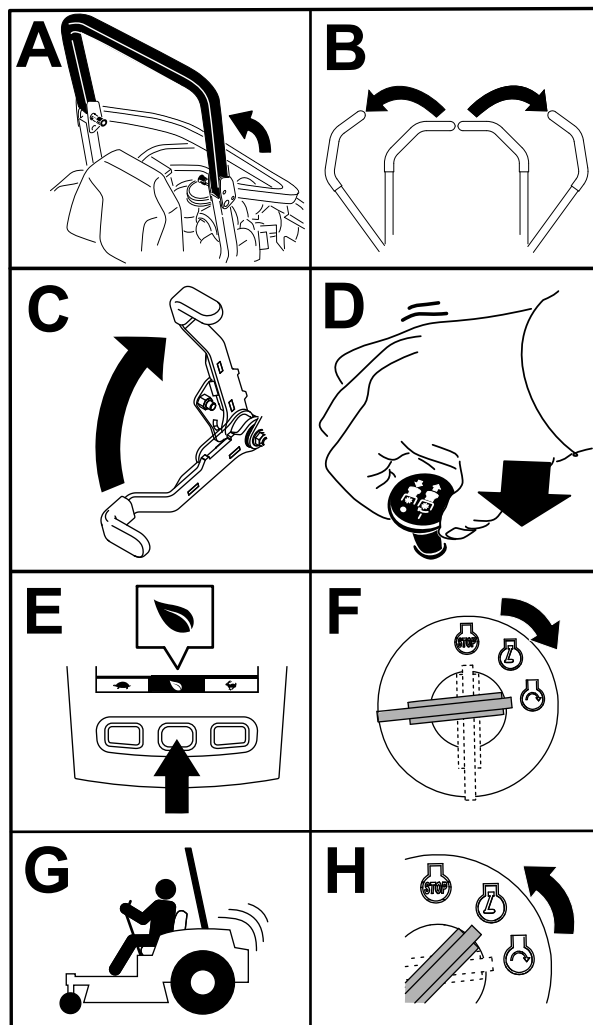

g230704

Obrázok 20



# Vypnutie motora

## ⚠ VÝSTRAHA

Deti alebo okolostojaci sa môžu zranit', ak posunú alebo sa pokúsia prevádzkovať stroj, ktorý je bez dozoru.

Keď nechávate stroj bez dozoru, vždy vyberte kľúč a zatiahnite parkovaciu brzdú.

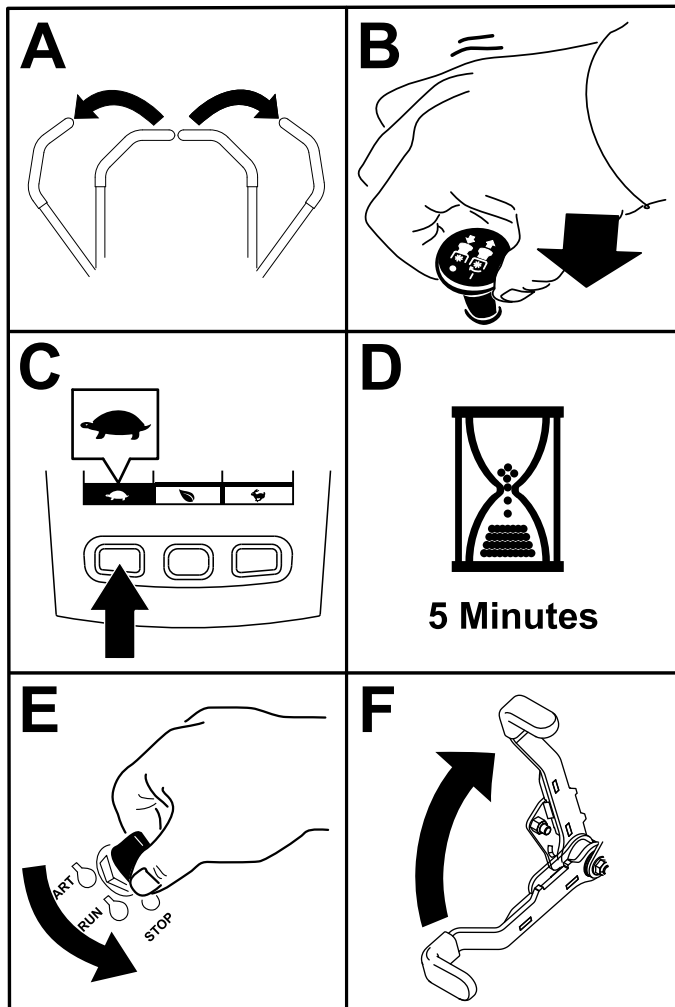

Obrázok 21

g360597

# Používanie pák na ovládanie pohybu

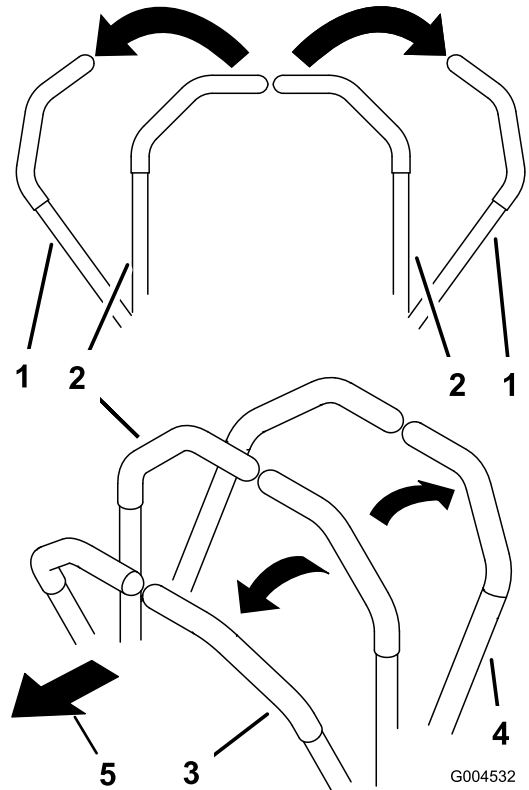

Obrázok 22

g004532

1. Páky na ovládanie pohybu – poloha NEUTRAL-LOCK (Neutrál/zamknuté)
2. Stredová, odomknutá poloha
3. Dopredu
4. Cúvanie
5. Predná časť stroja

# Jazda so strojom

Hnacie kolesá sa otáčajú nezávisle a sú poháňané hydraulickými motormi na každej náprave. Jedna strana sa môže otáčať dozadu a súčasne druhá dopredu, takže stroj sa v podstate dokáže otočiť na mieste. Tým sa výrazne zlepšujú manévrovacie schopnosti stroja, ale môže chvíľu trvať, kým si na tento spôsob pohybu zvyknete.

Ovládací prvok škrtiacej klapky reguluje otáčky motora, ktoré sa merajú ako otáčky za minútu. Najlepší výkon dosiahnete posunutím plynovej páčky do polohy FAST (Rýchlo). Počas kosenia vždy používajte plný plyn.

## ▲ DÔLEŽITÉ UPOZORNENIE

Stroj môže zatáčať veľmi rýchlo. Môžete nad ním stratiť kontrolu a spôsobiť si úraz alebo sa môže poškodiť samotný stroj.

- Pri zatáčaní buďte opatrní.
- Pred ostrými zatáčkami spomaľte.

## Jazda dopredu

**Poznámka:** Ak pohnete ovládacími pákami trakčného pohonu so zatiahnutou parkovacou brzdou, motor sa vypne.

Ak chcete stroj zastaviť, presuňte páky ovládania pohybu do NEUTRÁLNEJ polohy.

1. Uvoľnite parkovaciu brzdu.
2. Posuňte páky na ovládanie pohybu do stredovej odomknutej polohy.
3. Pomaly potlačte páky na ovládanie pohybu smerom dopredu (**Obrázok 23**). Stroj sa pohne vpred.

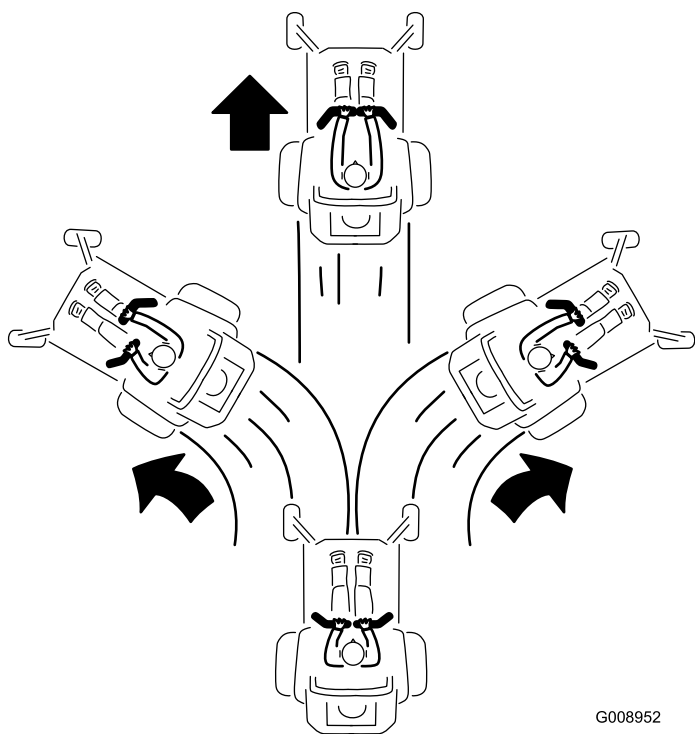

Obrázok 23

G008952  
g008952

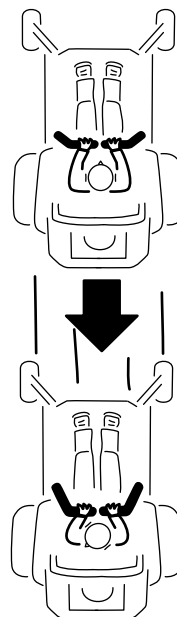

G008953

g008953

Obrázok 24

## Nastavenie výšky kosenia

Výšku kosenia môžete nastaviť od 25 do 140 mm v intervale 6 mm umiestnením vidlicového čapu do otvorov v rôznych polohách.

1. Keď je motor spustený, prepínač na zdvíhanie plošiny tlačte dozadu, kým sa plošina kosačky úplne nezdvihne, a potom prepínač ihneď uvoľnite.
2. Kolík na nastavenie výšky kosenia otáčajte dovtedy, kým sa upínací kolík nezarovná s otvormi v konzole určujúcej výšku kosenia, a vyberte ho (**Obrázok 25**).
3. Kolík na nastavenie výšky kosenia zasuňte do otvoru zodpovedajúceho požadovanej výške kosenia (**Obrázok 25**).

Informácie o výške kosenia nájdete na štítku na bočnej strane dosky zdvíhania plošiny (**Obrázok 25**).

4. Pomocou prepínača na zdvíhanie plošiny presuňte nastavenie výšky plošiny z prepravnej polohy (alebo 140 mm výšky kosenia) a nadol do polohy vybratej výšky.

## Cúvanie

1. Posuňte páky na ovládanie pohybu do stredovej odomknutej polohy.
2. Pri cúvaní pomaly tlačte páky na ovládanie pohybu smerom dozadu (**Obrázok 24**).

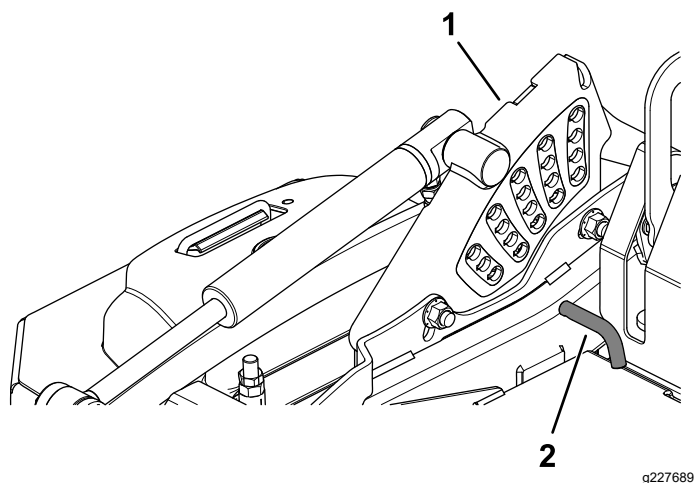

Obrázok 25

g227689

1. Konzola určujúca výšku kosenia
2. Kolík na nastavenie výšky kosenia

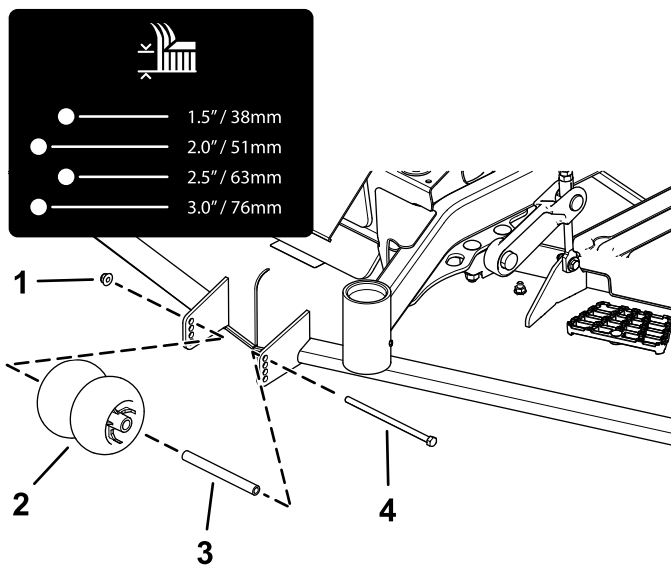

Obrázok 26

g227785

1. Matica s prírubou
2. Valec na ochranu pred zasiahnutím zeme
3. Puzdro
4. Skrutka

## Nastavenie valcov na ochranu pred zasiahnutím zeme

Na dosiahnutie maximálneho otočenia plošiny nainštalujte valce o 1 otvor nižšie. Valce by sa mali nachádzať 6 mm nad zemou. Neupravujte valce na podopretie plošiny.

1. Stroj zaparkujte na rovnom povrchu.
2. Deaktivujte prepínač na ovládanie čepelí (PTO), páky na ovládanie pohybu posuňte do polohy NEUTRAL-LOCK (Neutrál – zamknuté) a zatahните parkovaciu brzdu.
3. Skôr než odídete z polohy operátora, vypnite motor, vyberte kľúč a počkajte, kým sa všetky pohyblivé časti neprestanú pohybovať.
4. Valce na ochranu pred zasiahnutím zeme nastavte tak, ako je znázornené na [Obrázok 26](#) a [Obrázok 27](#).

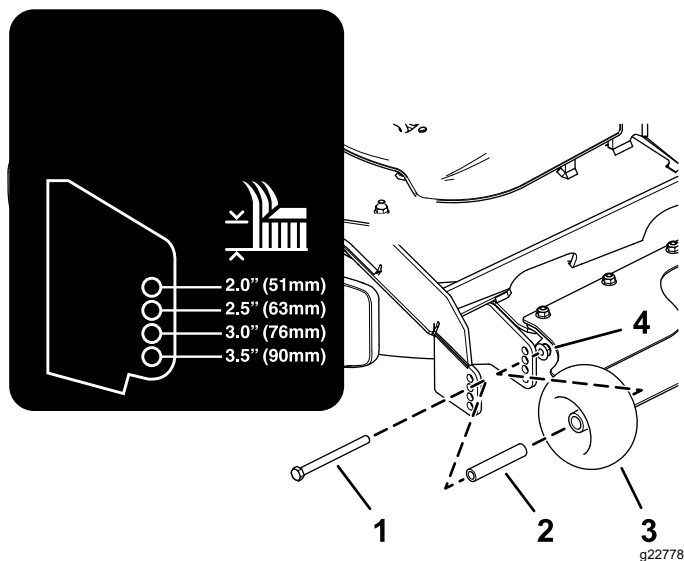

Obrázok 27

g227783

1. Skrutka
2. Puzdro
3. Valec na ochranu pred zasiahnutím zeme
4. Matica s prírubou

5. Maticu s prírubou utiahnite momentom 41 až 47 N·m.

## Nastavenie zarážok

Pri práci s výškou kosenia väčšou ako 51 mm namontujte zarážky do nižšej polohy a pri práci s výškou kosenia menšou ako 51 mm do vyššej polohy.

Postup nastavenia zarážok je znázornený na obrázku **Obrázok 28**.

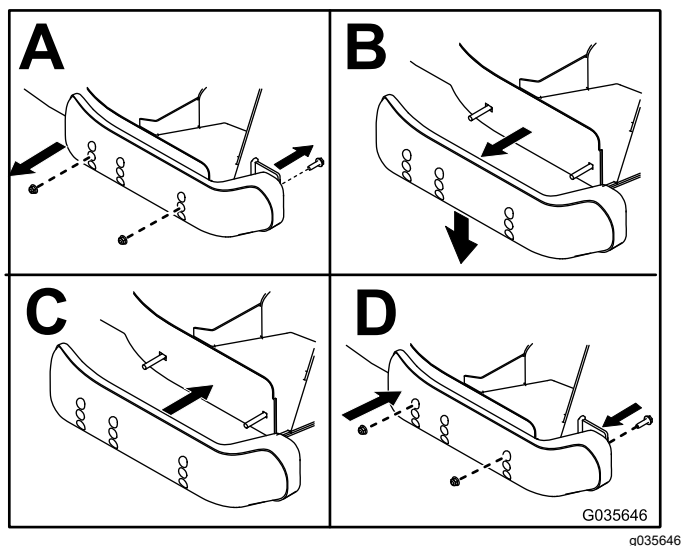

**Obrázok 28**

## Používanie senzora prehriatia

Po prehriatí sa pomocný hriadeľ deaktivuje, zaznie alarm a na displeji sa zobrazí stĺpcový graf s teplotou motora. Pomocný hriadeľ sa neaktivuje, kým motor nevychladne a kým manuálne nevypnete pomocný hriadeľ a neaktivujete ho.

**Poznámka:** Ak je hladina chladiacej kvapaliny motora pod úrovňou indikátora na nádobe preplnenia, keď je motor studený, meradlo teploty chladiacej kvapaliny nemusí počas prevádzky merať správne a po prehriatí motora nemusí zaznieť zvukový alarm.

## Provozné tipy

### Používanie rýchleho nastavenia klapky

Najlepšie kosenie a maximálnu cirkuláciu vzduchu dosiahnete pri nastavení motora do polohy FAST. Dôkladné pokosenie trávy vyžaduje prúdenie vzduchu, preto výšku kosenia nenastavujte na takú nízku hodnotu, pri ktorej sa plošina kosačky úplne zaborí do nepokosenej trávy. Vždy sa snažte jednu stranu kosačky udržiavať mimo nepokosenej trávy, vďaka čomu do plošiny bude prúdiť vzduch.

### Prvé kosenie trávnik

Trávu koste s o niečo vyšším nastavením ako zvyčajne, čím zaručíte, že pri nastavenej výške

kosenia plošina kosačky nezasiahne nerovný povrch. Vo všeobecnosti však platí, že najvhodnejšie je nastaviť výšku kosenia, ktorú ste používali v minulosti. Pri kosení trávy vyššej ako 15 cm môže byť vhodné pokosiť trávnik dvakrát, aby ste zaručili prijateľnú kvalitu kosenia.

## Kosenie trávy do tretiny listov

Najlepšie je kosiť listy len do tretiny. Nižšie nastavenie sa bežne neodporúča, no využiť ho možno vtedy, keď je tráva riedka, alebo na sklonku jesene, keď tráva rastie pomalšie.

## Zmeny smeru kosenia

Meňte smer kosenia, aby boli listy trávy neustále vzpriamené. Pomôže to zároveň rozptýliť pokosenú trávu, čím sa zlepšuje jej rozklad a hnojenie trávnik.

## Kosenie v správnych intervaloch

Tráva rastie počas jednotlivých ročných období rôzne rýchlo. Ak chcete zachovať rovnakú výšku kosenia, častejšie koste na začiatku jari. Keď začne tráva uprostred leta rásť pomalšie, koste ju menej často. Ak nemôžete kosiť dlhší čas, najskôr koste s vyšším nastavením kosenia a potom trávnik pokoste o dva dni znova s nižším nastavením.

## Kosenie pri nižšej rýchlosti

Ak chcete zlepšiť kvalitu kosenia, za určitých podmienok využívajte nižšiu rýchlosť.

## Vyhýbajte sa koseniu trávy príliš nkrátko

Pri kosení nerovnomerného trávnik nastavte vyššiu výšku kosenia, aby ste nezasiahli korene.

## Zastavenie stroja

Ak musíte pri kosení zastaviť pohyb dopredu, na trávnik môže spadnúť väčšie množstvo pokosenej trávy. Ak tomu chcete predísť, so zapojenými čepeľami prejdite na už pokosenú časť alebo pri pohybe dopredu uvoľnite plošinu kosačky.

## Čistenie spodnej časti plošiny kosačky

Po každom použití vyčistite zo spodnej časti plošiny kosačky všetku pokosenú trávu a nečistoty. Ak sa

pokosená tráva a nečistoty nahromadia vnútri plošiny kosačky, kvalita kosenia bude časom neuspokojivá.

## Údržba čepelí

Počas celej sezóny kosenia čepele neustále brúste, pretože ostrá čepel' kosí čisto bez toho, aby trhala alebo drvila listy trávy. Roztrhané a rozdrvené listy trávy na okrajoch hnednú, čo spomaľuje ich rast a zvyšuje pravdepodobnosť chorôb. Ostrosť a akékoľvek opotrebovanie alebo poškodenie čepelí kosačky kontrolujte po každom použití. V prípade potreby vybrúste všetky štrbiny a nabrúste čepele. V prípade poškodenia alebo opotrebovania čepele ihneď vymeňte za originálne náhradné čepele značky Toro.

## Po prevádzke

### Bezpečnosť po prevádzke

#### Všeobecné bezpečnostné pokyny

- Skôr než odídete z polohy operátora, vypnite motor, vyberte kľúč a počkajte, kým sa všetky pohyblivé časti neprestanú pohybovať. Pred servisom, úpravou, tankovaním, čistením alebo skladovaním nechajte stroj vychladnúť.
- Z rezacej jednotky, tlmiča výfuku, pohonov a motorového priestoru odstráňte trávu a nečistoty, aby ste predchádzali požiarom. Vyčistite rozliaty olej alebo palivo.
- Pred uskladnením alebo prepravou stroja vypnite prívod paliva a vyberte kľúč.

## Používanie vypúšťacích ventilov hnacích kolies

Pomocou vypúšťacích ventilov hnacích kolies uvoľníte systém hydrostatického pohonu, čo umožňuje tlačiť stroj bez naštartovania motora.

Každý obtokový ventil otočte proti smeru hodinových ručičiek o 1 otočenie a uvoľnite ich. Ak chcete resetovať systém, každý obtokový ventil otočte v smere hodinových ručičiek ([Obrázok 29](#)).

**Dôležité:** Neut'ahujte nadmerne. Stroj ne'ahajte.

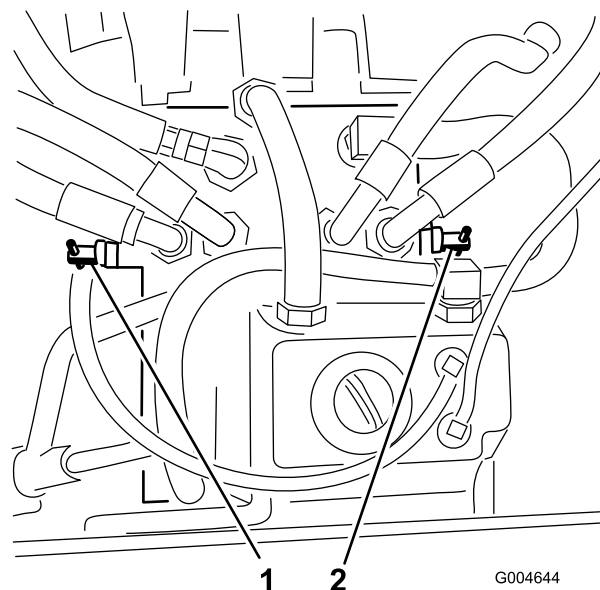

Obrázok 29

1. Pravý obtokový ventil      2. Ľavý obtokový ventil

## Preprava stroja

Na prepravu stroja použite ťažkotonážny príves alebo kamión. Použite rampu s plnou šírkou. Uistite sa, že príves alebo kamión má všetky potrebné brzdy, osvetlenie a značenie v súlade so zákonom. Pozorne si prečítajte všetky bezpečnostné pokyny. Znalosť týchto informácií môže pomôcť vám alebo okolitým osobám predísť zraneniu. Postupujte podľa miestnych vyhlášok pre prívesy a požiadaviek na zväzovanie.

### ⚠ DÔLEŽITÉ UPOZORNENIE

**Jazda na ulici alebo na ceste bez smeroviek, svetiel, reflexného značenia alebo označenia pomaly idúceho vozidla je nebezpečná a môže viesť k nehode s následným zranením.**

**So strojom nejazdite po verejnej ulici ani po ceste.**

## Výber prívesu

### ▲ DÔLEŽITÉ UPOZORNENIE

Nakladanie stroja na príves alebo nákladné vozidlo zvyšuje možnosť prevrátenia a mohlo by pri ňom dôjsť k vážnemu zraneniu alebo smrti (Obrázok 30).

- Používajte len rampu na celú šírku stroja. Nepoužívajte samostatné rampy na každú stranu stroja.
- Medzi rampou a zemou alebo medzi rampou a prívesom či nákladným vozidlom zachovávajte maximálne 15-stupňový uhol.
- Uistite sa, že rampa je v porovnaní s výškou plošiny prívesu alebo nákladného vozidla od zeme minimálne štyrikrát dlhšia. Zaručí sa tým, že uhol rampy neprekročí 15 stupňov od rovného povrchu.

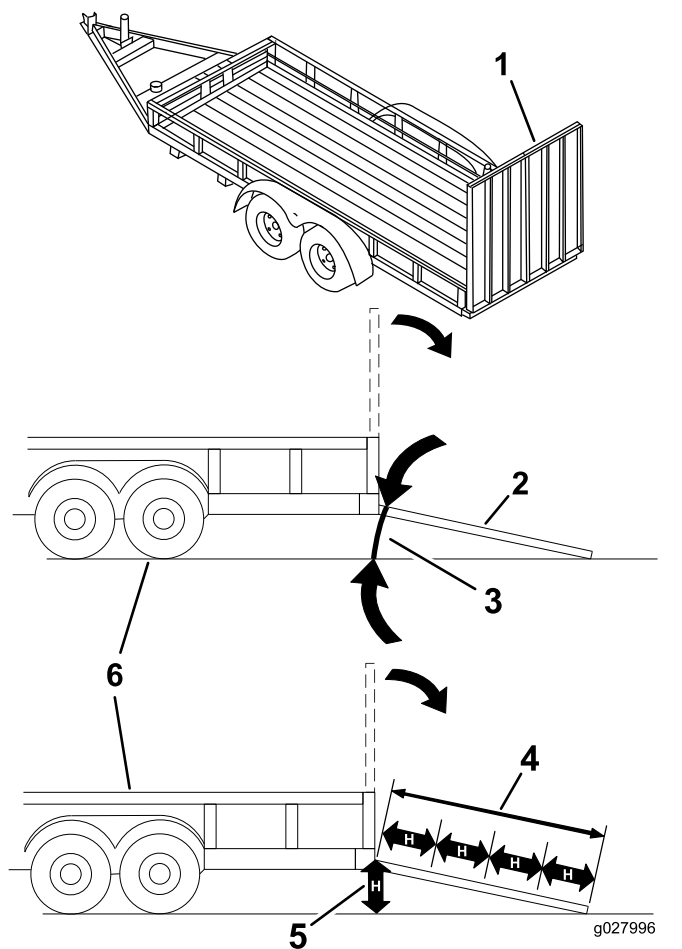

Obrázok 30

1. Rampa celej dĺžky v zloženej polohe
2. Pohľad z boku na rampu celej dĺžky v nakladacej polohe
3. Nie viac ako 15 stupňov
4. Rampa je v porovnaní s výškou plošiny prívesu alebo nákladného vozidla od zeme minimálne štyrikrát dlhšia
5. H = výška plošiny prívesu alebo nákladného vozidla od zeme
6. Príves

# Nakladanie stroja

## ▲ DÔLEŽITÉ UPOZORNENIE

Nakladanie stroja na prívies alebo nákladné vozidlo zvyšuje možnosť prevrátenia a mohlo by pri ňom dôjsť k vážnemu zraneniu alebo smrti.

- Pri používaní stroja na rampe postupujte zvlášť opatrne.
  - Pri jazde hore rampou cúvajte a nadol schádzajte smerom dopredu.
  - Pri jazde so strojom na rampe sa vyhnite náhlemu zrýchleniu alebo spomaleniu, pretože by ste mohli stratiť kontrolu nad strojom alebo by sa stroj mohol prevrátiť.
1. Ak používate prívies, pripojte ho k ťažnému vozidlu a pripojte bezpečnostné reťaze.
  2. Ak je to možné, pripojte brzdy a svetlá príviesu.
  3. Spustite rampu, pričom zaistíte, aby uhol medzi rampou a zemou nepresiahol 15 stupňov (Obrázok 30).
  4. Pri jazde hore rampou cúvajte (Obrázok 31).

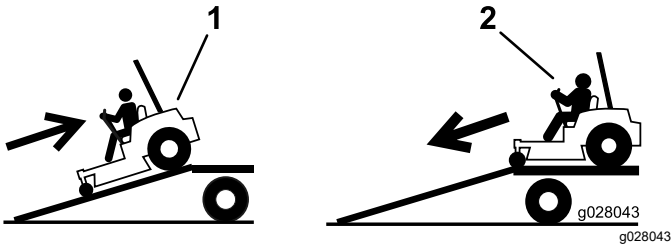

Obrázok 31

1. Pri jazde hore rampou cúvajte.
2. Dolu rampou schádzajte smerom dopredu.

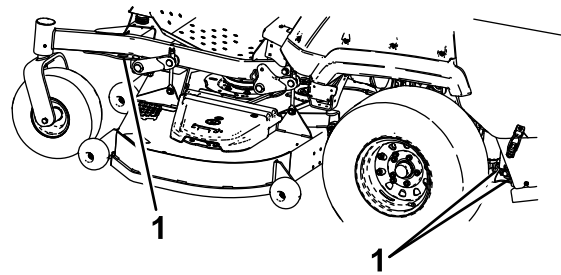

Obrázok 32

g225819

1. Body zviazania

## Vykladanie stroja

1. Spustite rampu, pričom zaistíte, aby uhol medzi rampou a zemou nepresiahol 15 stupňov (Obrázok 30).
2. Dolu rampou schádzajte smerom dopredu (Obrázok 31).

5. Vypnite motor, vyberte kľúč a zatiahnite parkovaciu brzdú.
6. Privažte stroj v blízkosti predných samonastavovacích kolies a zadného rámu popruhmi, reťazami, oceľovými alebo inými lanami (Obrázok 32). Požiadavky týkajúce sa zväzovania nájdete v miestnych predpisoch.

# Údržba

## Bezpečnosť pri údržbe

- Ak necháte kľúč v spínači, iná osoba bude môcť náhodne naštartovať motor a vážne zraniť vás alebo iných okolostojacich. Pred vykonávaním akejkoľvek údržby vyberte kľúč zo spínača.
- Pred opustením pozície operátora vykonajte nasledujúce opatrenia:
  - Stroj zaparkujte na rovnom povrchu.
  - Deaktivujte pohony.
  - Zatiahnite parkovaciu brzdu.
  - Vypnite motor a vyberte kľúč.
  - Pred vykonaním údržby nechajte komponenty stroja vychladnúť.
- Nevyškolený personál nesmie vykonávať servis stroja.
- Udržujte ruky a nohy v bezpečnej vzdialenosti od pohybujúcich sa častí a horúcich povrchov. Pokiaľ je to možné, nevykonávajte nastavovanie pri spustenom motore.
- Opatrne uvoľnite tlak z komponentov s uloženou energiou.
- Pravidelne kontrolujte prevádzku parkovacej brzdy. Podľa potreby ju upravte a vykonajte jej servis.
- Nikdy nemanipulujte s bezpečnostnými zariadeniami. Pravidelne kontrolujte správnu prevádzku.
- Z rezacej jednotky, tlmiča výfuku, pohonov a motorového priestoru odstráňte trávu a nečistoty, aby ste predchádzali požiarom.
- Vyčistite rozliaty olej alebo palivo a odstráňte palivom nasiaknuté nečistoty.
- Pri zdvihnutí stroja používajte na jeho podopretie vždy montážne podstavce, nie hydraulické či mechanické zdviháky.
- Všetky časti uchovávajte v dobrom prevádzkovom stave a pravidelne uťahujte všetky montážne prvky, najmä prvky na pripevnenie čepelí. Vymeňte všetky opotrebované alebo poškodené nálepky.
- Pred opravou stroja odpojte batériu. Najskôr odpojte záporný a potom kladný pól. Najskôr pripojte kladný a potom záporný pól.
- Ak si chcete zabezpečiť optimálny výkon, používajte len originálne náhradné diely a príslušenstvo značky Toro. Náhradné diely a príslušenstvo od iných výrobcov by mohlo byť nebezpečné a pri jeho použití by mohla skončiť platnosť záruky na produkt.

## Odporúčaný harmonogram údržby

Servisný interval	Postup pri údržbe
Po prvých 100 hodinách	<ul style="list-style-type: none"><li>• Skontrolujte matice svorníkov kolies.</li><li>• Nastavte parkovaciu brzdu.</li></ul>
Po prvých 200 hodinách	<ul style="list-style-type: none"><li>• Vymeňte motorový olej a filter.</li><li>• Vymeňte prevodový olej plošiny.</li><li>• Vymeňte hydraulickú kvapalinu a filter.</li></ul>
Pri každom použití alebo denne	<ul style="list-style-type: none"><li>• Skontrolujte bezpečnostný ochranný systém.</li><li>• Skontrolujte hladinu motorového oleja.</li><li>• Skontrolujte bezpečnostný pás.</li><li>• Skontrolujte hladinu chladiacej kvapaliny motora.</li><li>• Skontrolujte hladinu hydraulickej kvapaliny.</li><li>• Skontrolujte čepele.</li><li>• Vyčistite priestor okolo motora a výfukového systému.</li><li>• Odstráňte zo stroja a plošiny kosačky nahromadenú trávu a nečistoty.</li></ul>
Po každých 50 hodinách prevádzky	<ul style="list-style-type: none"><li>• Namažte krížové kĺby pohonu a posuvný kĺb s drážkami.</li><li>• Vypustite palivový filter/odlučovač vody.</li><li>• Skontrolujte tlak v pneumatikách</li><li>• Skontrolujte hladinu prevodového oleja.</li><li>• Vyčistite chladiaci systém motora (v prašnom alebo znečistenom prostredí častejšie).</li><li>• Skontrolujte, či nie sú remene prasknuté a opotrebované.</li></ul>
Po každých 100 hodinách prevádzky	<ul style="list-style-type: none"><li>• Skontrolujte napnutie remeňa alternátora.</li></ul>



Servisný interval	Postup pri údržbe
Po každých 200 hodinách prevádzky	<ul style="list-style-type: none"> <li>Vymeňte motorový olej a filter, ak nepoužívate motorový olej Toro Premium, ale iný olej spĺňajúci klasifikáciu API úrovne CJ-4 alebo vyššej, prípadne ako je uvedené v špecifikáciách motorového oleja.</li> </ul>
Po každých 400 hodinách prevádzky	<ul style="list-style-type: none"> <li>Namažte čapy napínacej kladky plošiny.</li> <li>Namažte čapy samonastavovacích kolies (častejšie v znečistenom alebo prašnom prostredí).</li> <li>Vykonajte servis vzduchového filtra (v extrémne prašných alebo znečistených podmienkach vykonávajte servis vzduchového filtra častejšie).</li> <li>Vymeňte motorový olej a filter, ak používate motorový olej Toro Premium (klasifikácia API úrovne CK-4 alebo vyššej) (častejšie v znečistenom alebo prašnom prostredí).</li> <li>Vymeňte kanister palivového filtra za odlučovač vody (častejšie v znečistenom a prašnom prostredí).</li> <li>Skontrolujte palivové potrubie a prípojky.</li> <li>Vymeňte prevodový olej plošiny.</li> <li>Nastavte parkovaciu brzdu.</li> <li>Ak používate hydraulickú kvapalinu Mobil® 424, vymeňte hydraulickú kvapalinu a filter.</li> </ul>
Po každých 500 hodinách prevádzky	<ul style="list-style-type: none"> <li>Nastavte ložisko čapov samonastavovacích kolies.</li> </ul>
Po každých 800 hodinách prevádzky	<ul style="list-style-type: none"> <li>Skontrolujte vzdialenosť ventilu motora.</li> <li>Ak používate prémiový prevodový olej/hydraulická kvapalina od spoločnosti Toro pre traktory, vymeňte hydraulickú kvapalinu a filter.</li> </ul>
Po každých 2000 hodinách prevádzky	<ul style="list-style-type: none"> <li>Vymeňte chladiacu kvapalinu motora.</li> </ul>
Každý mesiac	<ul style="list-style-type: none"> <li>Skontrolujte stav nabitia batérie.</li> </ul>
Každý rok	<ul style="list-style-type: none"> <li>Namažte pomocný hriadeľ pohonu plošiny.</li> <li>Namažte ložiská samonastavovacích kolies (častejšie v znečistenom alebo prašnom prostredí).</li> <li>Namažte náboje samonastavovacích kolies.</li> <li>Ak stroj prevádzkujete kratšie ako 200 hodín, vymeňte motorový olej a filter.</li> </ul>

**Dôležité:** Ďalšie postupy údržby nájdete v používateľskej príručke k motoru.

## **▲ VÝSTRAHA**

**Ak necháte kľúč v spínači, iná osoba bude môcť náhodne naštartovať motor a vážne zraniť vás alebo iných okolostojacich.**

**Pred vykonávaním akejkoľvek údržby vypnite motor a vyberte kľúč zo spínača.**

# Mazanie

## Mazanie stroja

**Servisný interval:** Po každých 400 hodinách prevádzky/Každý rok (podľa toho, čo nastane skôr)—Namažte čapy napínacej kladky plošiny.

Každý rok—Namažte pomocný hriadeľ pohonu plošiny.

V extrémne prašnom alebo pieskovom pracovnom prostredí stroj mažte častejšie.

**Typ maziva:** lítiové alebo molybdénové mazivo č. 2

1. Stroj zaparkujte na rovnom povrchu, deaktivujte prepínač na ovládanie čepelí a zatiahnite parkovaciu brzdú.
2. Skôr než odídete z polohy operátora, vypnite motor, vyberte kľúč a počkajte, kým sa všetky pohyblivé časti neprestanú pohybovať.
3. Namazané časti vyčistite handrou.

**Poznámka:** Dbajte na to, aby ste z prednej časti armatúr zoškrabali všetok náter.

4. K príslušenstvu pripojte mazaciu pištoľ.
5. Mazivo do príslušenstva pumpujte dovtedy, kým nezačne vytekať z ložísk.
6. Poutierajte všetko prebytočné mazivo.

Podľa informácií v nasledujúcej tabuľke vyhľadajte umiestnenie armatúr a zistite plán mazania.

Tabuľka mazania			
Umiestnenia armatúr	Úvodné čerpadlá	Počet umiestnení	Servisný interval
1. Pomocný hriadeľ pohonu plošiny	1	3	Každých 50 hodín
2. Čapy napínacej kladky plošiny	1	1	Každých 400 hodín alebo každý rok
3. Ložiská samonastavovacích kolies	0	2	Každý rok
4. Čapy otočných kolies	0	2	Každých 400 hodín alebo každý rok

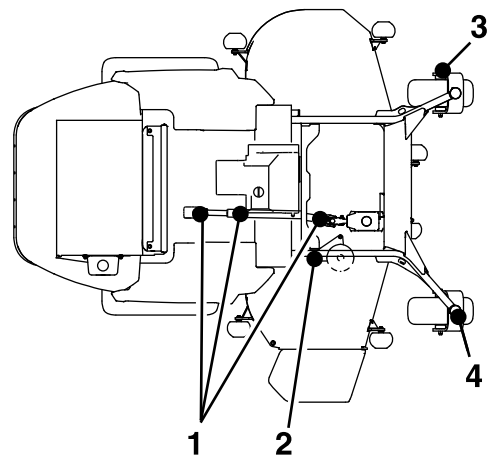

## Mazanie krížových kĺbov pohonu a posuvného kĺbu s drážkami

**Servisný interval:** Po každých 50 hodinách prevádzky—Namažte krížové kĺby pohonu a posuvný kĺb s drážkami.

**Poznámka:** Pre jednoduchší prístup ku krížovým kĺbom pohonu a posuvnému kĺbu s drážkami demontujte panel podlahy a úplne spustite plošinu kosačky.

1. Stroj zaparkujte na rovnom povrchu, deaktivujte prepínač na ovládanie čepelí a zatiahnite parkovaciu brzdú.
2. Skôr než odídete z polohy operátora, vypnite motor, vyberte kľúč a počkajte, kým sa všetky pohyblivé časti neprestanú pohybovať.
3. Namazané časti vyčistite handrou.
4. K príslušenstvu pripojte mazaciu pištoľ.
5. Mazivo do príslušenstva pumpujte dovtedy, kým nezačne vytekať z ložísk.
6. Poutierajte všetko prebytočné mazivo.

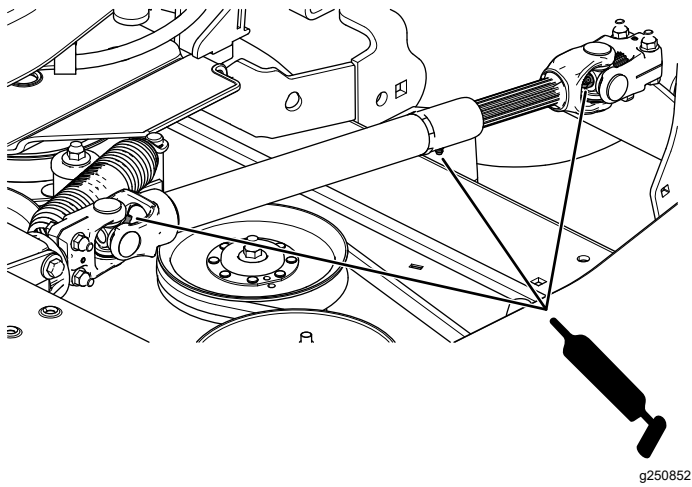

Obrázok 33

## Mazanie čapov samonastavovacích kolies

**Servisný interval:** Po každých 400 hodinách prevádzky/Každý rok (podľa toho, čo nastane skôr) (častejšie v znečistenom alebo prašnom prostredí).

Každý rok—Namažte ložiská samonastavovacích kolies (častejšie v znečistenom alebo prašnom prostredí).

1. Stroj zaparkujte na rovnom povrchu, deaktivujte prepínač na ovládanie čepelí a zatahnite parkovaciu brzdu.
2. Skôr než odídete z polohy operátora, vypnite motor, vyberte kľúč a počkajte, kým sa všetky pohyblivé časti neprestanú pohybovať.
3. Demontujte protiprachové viečko, nastavte čapy samonastavovacích kolies a viečko nenasadzujte, až kým nedokončíte mazanie. Pozrite si časť [Nastavenie ložiska čapov samonastavovacích kolies \(strana 44\)](#).
4. Demontujte šesťhrannú zátku.
5. Do otvoru zaskrutkujte mazaciu armatúru.
6. Do armatúry pumpujte mazivo, kým nezačne vytekať z vrchnej časti ložiska.
7. Odskrutkujte mazaciu armatúru z otvoru. Namontujte šesťhrannú zátku a viečko.

## Mazanie nábojov samonastavovacích kolies

**Servisný interval:** Každý rok

1. Stroj zaparkujte na rovnom povrchu, deaktivujte prepínač na ovládanie čepelí a zatahnite parkovaciu brzdu.
2. Skôr než odídete z polohy operátora, vypnite motor, vyberte kľúč a počkajte, kým sa všetky pohyblivé časti neprestanú pohybovať.
3. Pre lepší prístup zdvihnite kosačku.
4. Demontujte samonastavovacie koleso z vidlíc.
5. Demontujte z náboja kolesa tesniace kryty.

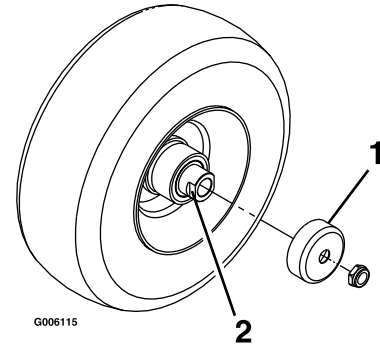

Obrázok 34

1. Tesniaci kryt
2. Matica rozpery s plôškami na kľúč

6. Demontujte maticu rozpery zo zostavy nápravy na samonastavovacom kolese.

**Poznámka:** Na zaistenie matíc rozpier na náprave sa použil prostriedok na poistenie závitov.

7. Demontujte nápravu (druhá matica rozpery je stále namontovaná na náprave) zo zostavy kolesa.
8. Vypáňte tesnenia, skontrolujte opotrebenie ložísk a v prípade potreby ich vymeňte.
9. Ložiská namažte univerzálnym mazivom.
10. Zasuňte do kolesa 1 ložisko a 1 nové tesnenie.
11. Ak na zostave nápravy chýbajú obe matice rozpier, prostriedok na poistenie závitov naneste na 1 maticu rozpery a zaskrutkujte ju do nápravy kľúčom smerujúcim von.

**Poznámka:** Maticu rozpery neuťahujte na konci nápravy úplne. Zachovajte vzdialenosť približne 3 mm od vonkajšieho povrchu matice rozpery po koniec nápravy vnútri matice.

12. Namontovanú maticu a nápravu zasuňte do kolesa na strane s novým tesnením a ložiskom.
13. Otvorený koniec kolesa otočte nahor a priestor vnútri kolesa okolo nápravy naplňte doplna univerzálnym mazivom.

14. Zasuňte do kolesa druhe ložisko a nové tesnenie.
15. Na druhú maticu rozpery naneste prostriedok na poistenie závitov a zaskrutkujte ju do nápravy kľúčom smerujúcim von.
16. Maticu utiahnite momentom 8 až 9 N·m, uvoľnite ju a potom ju utiahnite momentom 2 až 3 N·m.

**Poznámka:** Uistite sa, že náprava nepretfča za žiadnu z matíc.

17. Na náboj kolesa nasadíte tesniace kryty a samonastavovacie koleso zasuňte do vidlíc.
18. Namontujte skrutku samonastavovacieho kolesa a úplne utiahnite maticu.

**Dôležité:** Ak chcete predísť poškodeniu tesnenia a ložiska, často kontrolujte nastavenie ložiska. Otočte pneumatikou nastavovacieho kolesa. Pneumatika by sa nemala otáčať voľne (viac ako 1 alebo 2 otočenia) ani by nemala mať bočnú vôľu. Ak sa koleso voľne otáča, upravujte krútiaci moment na matici rozpery, kým nedochádza k jemnému ťahaniu. Naneste ďalšiu vrstvu prostriedku na zaistenie závitov.

## Údržba motoru

### Bezpečnosť motora

- Ruky, nohy, tvár, odev a ostatné časti tela nepribližujte k tlmíču výfuku ani iným horúcim povrchom. Pred vykonaním údržby nechajte komponenty motora vychladnúť.
- Nemeňte otáčky regulátora motora ani neprekračujte otáčky motora.

### Servis vzduchového filtra

**Servisný interval:** Po každých 400 hodinách prevádzky

#### Kontrola vzduchového filtra

1. Stroj zaparkujte na rovnom povrchu, deaktivujte prepínač na ovládanie čepelí (PTO) a zatahnite parkovaciu brzdu.
2. Skôr než odídete z polohy operátora, vypnite motor, vyberte kľúč a počkajte, kým sa všetky pohyblivé časti neprestanú pohybovať.
3. Skontrolujte, či nie je teleso vzduchového filtra poškodené, čo by mohlo viesť k úniku vzduchu. Vymeňte poškodené teleso vzduchového filtra.
4. Skontrolujte tesnosť systému prívodu vzduchu, či nie je poškodený alebo či nie sú uvoľnené hadicové spony.
5. Servis vzduchového filtra a bezpečnostnej vložky vykonajte po zobrazení upozornenia (Obrázok 35).

**Dôležité:** Servis vzduchového filtra nevykonávajte príliš často.

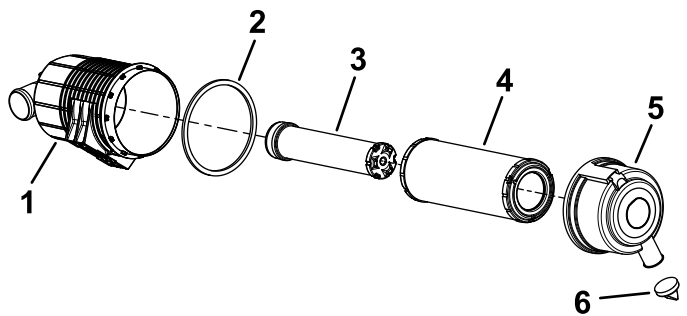

Obrázok 35

- |                              |                            |
|------------------------------|----------------------------|
| 1. Teleso vzduchového filtra | 4. Filter                  |
| 2. Tesnenie                  | 5. Kryt vzduchového filtra |
| 3. Bezpečnostná vložka       | 6. Gumená klapka ventilu   |

6. Uistite sa, že je kryt nasadený správne a že je tesne umiestnený na telese vzduchového filtra.

## Servis vzduchového filtra

**Poznámka:** Ak je penové tesnenie v kryte poškodené, vymeňte ho.

**Dôležité:** Vyhýbajte sa používaniu vysokého tlaku vzduchu, ktorý by mohol pretlačiť nečistoty cez filter do sacieho systému.

**Dôležité:** Nečistite použitý filter, aby ste predišli poškodeniu média filtra.

**Dôležité:** Nepoužívajte poškodený filter.

**Dôležité:** Nevyvíjajte tlak na flexibilnú strednú časť filtra.

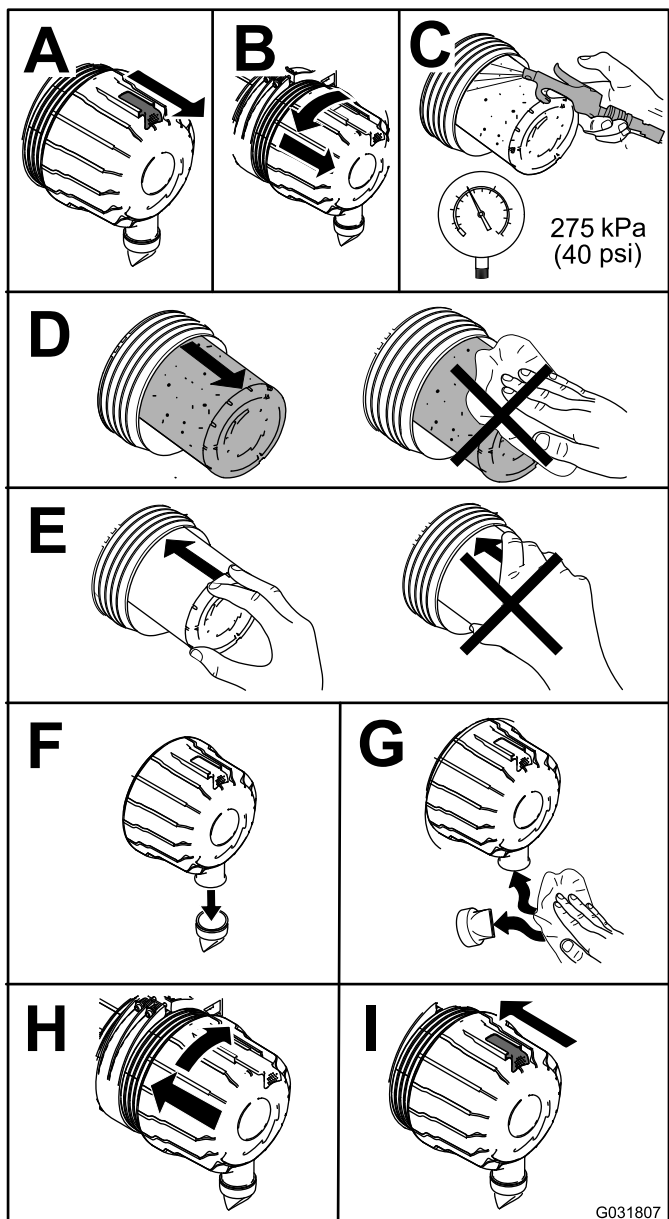

Obrázok 36

G031807  
g031807

## Servis motorového oleja

**Servisný interval:** Pri každom použití alebo denne

Po prvých 200 hodinách—Vymeňte motorový olej a filter.

Po každých 200 hodinách prevádzky—Vymeňte motorový olej a filter, **ak nepoužívate** motorový olej Toro Premium, ale iný olej spĺňajúci klasifikáciu API úrovne CJ-4 alebo vyššej, prípadne ako je uvedené v špecifikáciách motorového oleja.

Po každých 400 hodinách prevádzky—Vymeňte motorový olej a filter, **ak používate** motorový olej Toro Premium (klasifikácia API úrovne CK-4 alebo vyššej) (častejšie v znečistenom alebo prašnom prostredí).

Každý rok—Ak stroj prevádzkujete kratšie ako 200 hodín, vymeňte motorový olej a filter.

## Parametre motorového oleja

Motor sa dodáva s olejom v kľukovej skrine. Pred prvým naštartovaním motora a po ňom však skontrolujte hladinu oleja. Skontrolujte hladinu oleja pred prevádzkou stroja každý deň alebo pri každom použití stroja.

**Objem kľukovej skrine v prípade dieselových motorov Yanmar s výkonom 25 HP:** 4,7 l s filtrom

**Objem kľukovej skrine v prípade dieselových motorov Yanmar s výkonom 37 HP:** 6,6 l s filtrom

**Preferovaný motorový olej:** Motorový olej Toro Premium

Ak používate alternatívny olej, použite vysokokvalitný motorový olej s nízkym obsahom popola, ktorý spĺňa alebo prekračuje nasledujúce špecifikácie:

- Servisná kategória API: CJ-4 alebo vyššia
- Servisná kategória ACEA: E6
- Servisná kategória JASO: DH-2

**Dôležité:** Používanie motorového oleja inej ako API klasifikácie CJ-4 alebo vyššej, ACEA E6 alebo JASO DH-2 môže spôsobiť upchatie filtra pevných častíc alebo poškodenie motora.

Použite nasledujúci stupeň viskozity motorového oleja:

- SAE 10W-30 alebo 5W-30 (akákoľvek teplota)
- SAE 15W-40 (nad  $-17,7\text{ }^{\circ}\text{C}$ )

**Poznámka:** Motorový olej Toro Premium je dostupný u vášho distribútora. Pozrite si *katalóg dielov* alebo sa obráťte na autorizovaného distribútora spoločnosti Toro, ktorý vám poskytne čísla dielov.

## Kontrola hladiny motorového oleja

1. Stroj zaparkujte na rovnom povrchu, deaktivujte prepínač na ovládanie čepelí (PTO) a zatahnite parkovaciu brzdú.
2. Skôr než odídete z polohy operátora, vypnite motor, vyberte kľúč a počkajte, kým sa všetky pohyblivé časti neprestanú pohybovať.
3. Otvorte kapotu.
4. Skontrolujte hladinu motorového oleja, ako je uvedené na obrázku [Obrázok 37](#).

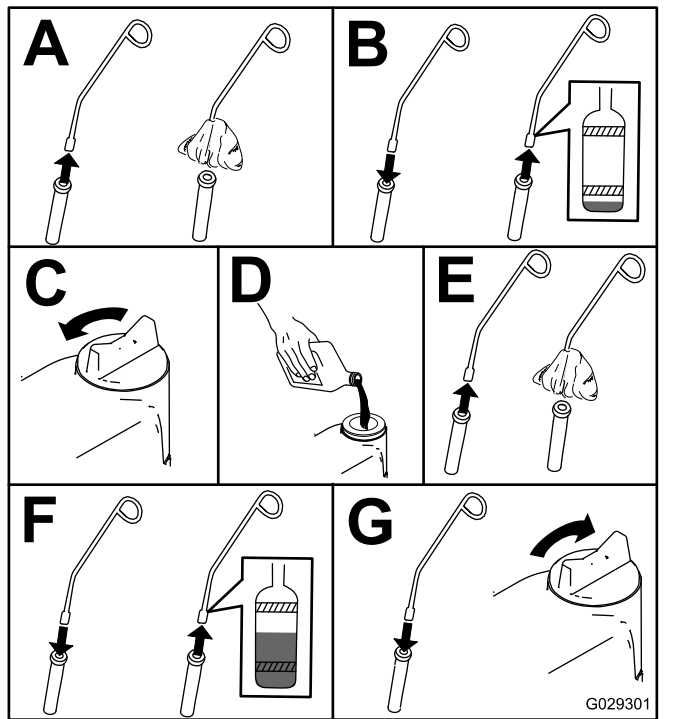

Obrázok 37

## Výmena motorového oleja a filtra

Ak je to možné, pred výmenou oleja nechajte motor chvíľu bežať, pretože teplý olej lepšie tečie a prenáša viac kontaminantov ako studený.

1. Stroj zaparkujte na rovnom povrchu, deaktivujte prepínač na ovládanie čepelí (PTO) a zatahnite parkovaciu brzdú.
2. Skôr než odídete z polohy operátora, vypnite motor, vyberte kľúč a počkajte, kým sa všetky pohyblivé časti neprestanú pohybovať.
3. Otvorte kapotu.
4. Vymeňte motorový olej, ako je znázornené na [Obrázok 38](#).

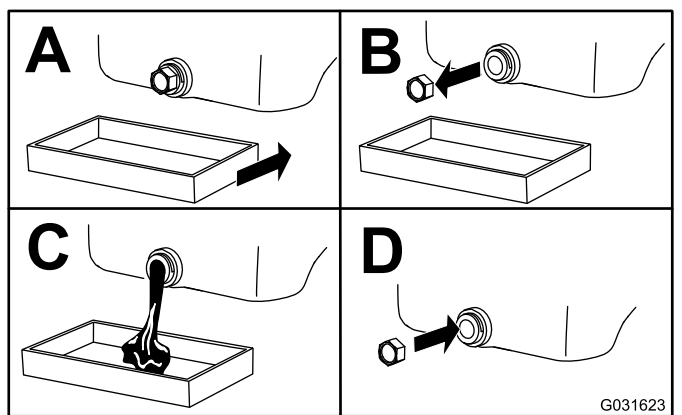

Obrázok 38

5. Vymeňte filter motorového oleja, ako je uvedené na [Obrázok 39](#).

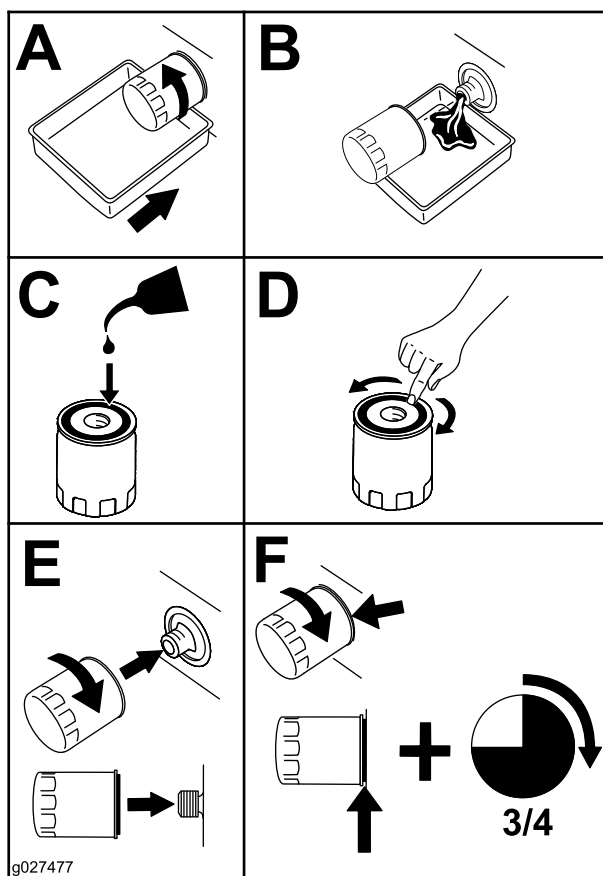

Obrázok 39

- Nalejte do kľukovej skrine olej. Pozrite si časť [Parametre motorového oleja \(strana 37\)](#).

## Kontrola vzdialenosti ventilu motora

**Servisný interval:** Po každých 800 hodinách prevádzky

Skontrolujte vzdialenosť ventilu motora. Pozrite si používateľskú príručku k motoru.

## Údržba palivového systému

### ⚠ NEBEZPEČIE

Za určitých podmienok je palivo extrémne horľavé a veľmi výbušné. Požiar alebo výbuch paliva môže popáliť vás a iné osoby a môže poškodiť majetok.

Úplný zoznam bezpečnostných opatrení týkajúcich sa paliva nájdete v časti [Bezpečnosť pri manipulácii s palivom \(strana 17\)](#).

## Vypustenie palivového filtra/odlučovača vody

**Servisný interval:** Po každých 50 hodinách prevádzky—Vypustite palivový filter/odlučovač vody.

- Stroj zaparkujte na rovnom povrchu, deaktivujte prepínač na ovládanie čepelí a zatahnite parkovaciu brzdou.
- Skôr než odídete z polohy operátora, vypnite motor, vyberte kľúč a počkajte, kým sa všetky pohyblivé časti neprestanú pohybovať.
- Pod palivový filter/odlučovač vody umiestnite záchytnú nádobu.
- Otvorte vypúšťaciu zátku na odlučovači vody približne o 1 otočenie a nechajte vytečť vodu a ostatné kontaminanty ([Obrázok 40](#)).

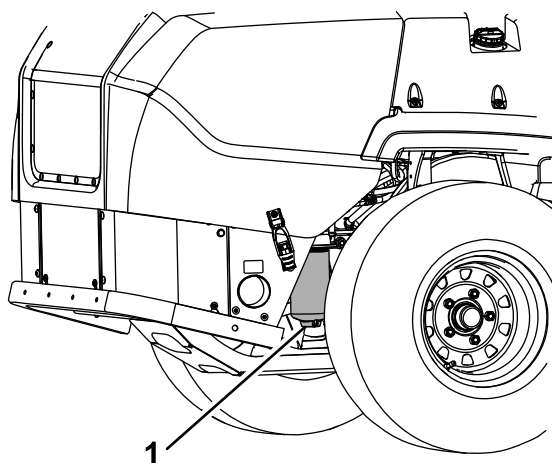

Obrázok 40

- Palivový filter/odlučovač vody

- Keď už vyteká len dieselové palivo, zatvorte vypúšťaciu zátku.

**Dôležité:** Voda alebo iné kontaminanty v palive môžu poškodiť palivové čerpadlo alebo iné komponenty motora.

Skontrolujte palivové potrubie, či nie je opotrebované, poškodené, rozstrapkané alebo či nemá uvoľnené prípojky.

## Výmena odlučovača vody

**Servisný interval:** Po každých 400 hodinách prevádzky—Vymeňte kanister palivového filtra za odlučovač vody (častejšie v znečistenom a prašnom prostredí).

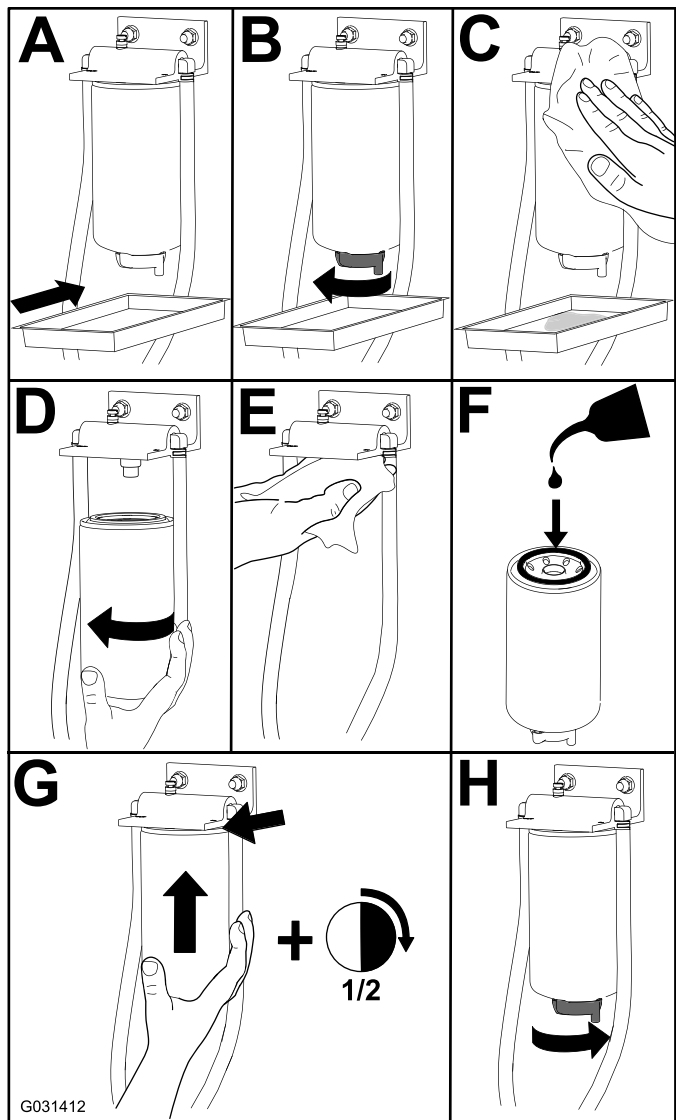

Obrázok 41

## Kontrola palivového potrubia a prípojok

**Servisný interval:** Po každých 400 hodinách prevádzky



# Údržba elektrického systému

## Bezpečnosť pri práci s elektrickým systémom

- Pred opravou stroja odpojte batériu. Najskôr odpojte záporný a potom kladný pól. Najskôr pripojte kladný a potom záporný pól.
- Batériu nabíjajte v otvorenom a dobre vetranom priestore, v ktorom sa nevyskytujú iskry ani plamene. Pred pripojením alebo odpojením batérie odpojte nabíjačku. Používajte ochranný odev a používajte izolované nástroje.

## Údržba batérie

### ⚠ NEBEZPEČIE

Elektrolyt batérie obsahuje kyselinu sírovú, ktorá je v prípade konzumácie smrteľne jedovatá a spôsobuje vážne popáleniny.

Elektrolyt nepite a vyhýbajte sa kontaktu s pokožkou, očami alebo oblečením. Ako ochranu očí noste bezpečnostné okuliare a ako ochranu rúk noste gumené rukavice.

## Vybratie batérie

### ⚠ DÔLEŽITÉ UPOZORNENIE

Svorky batérie alebo kovové nástroje by mohli spôsobiť skrat cez kovové komponenty a iskrenie. Iskry môžu spôsobiť explóziu plynov batérie s následným poranením osôb.

- Pri demontáži alebo montáži batérie nedovoľte, aby sa póly batérie dotkli kovových častí stroja.
- Nedovoľte, aby kovové nástroje spôsobili skrat medzi svorkami akumulátora a kovovými časťami stroja.

### ⚠ DÔLEŽITÉ UPOZORNENIE

Nesprávne vedenie káblov batérie by mohlo viesť k poškodeniu stroja a káblov a spôsobiť iskrenie. Iskry môžu spôsobiť explóziu plynov batérie s následným poranením osôb.

- Pred odpojením kladného (červeného) kábla vždy najskôr odpojte záporný (čierny) kábel batérie.
  - Pred pripojením záporného (čierneho) kábla vždy najskôr pripojte kladný (červený) kábel batérie.
1. Deaktivujte prepínač na ovládanie čepelí (PTO), páky na ovládanie pohybu posuňte do polohy NEUTRAL-LOCK (Neutrál – zamknuté) a zatiahnite parkovaciu brzdu.
  2. Skôr než odídete z polohy operátora, vypnite motor, vyberte kľúč a počkajte, kým sa všetky pohyblivé časti neprestanú pohybovať.
  3. Odistite sedadlo a nakloňte ho nahor.
  4. Batériu vyberte tak, ako je zobrazené na [Obrázok 42](#).

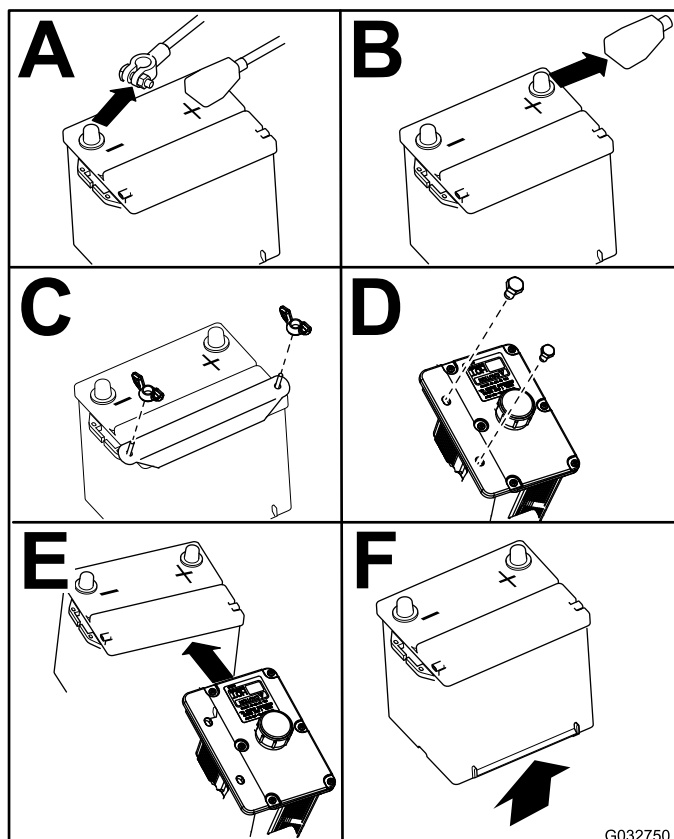

Obrázok 42

G032750

g032750

## Inštalácia batérie

**Poznámka:** Batériu umiestnite do podložky s pólmí batérie nachádzajúcimi sa na opačnej strane ako hydraulická nádrž.

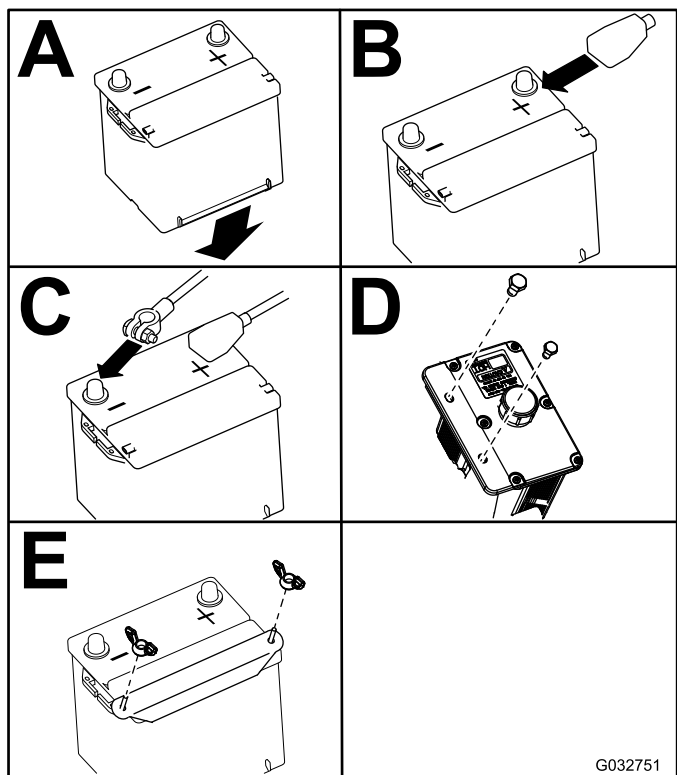

Obrázok 43

## Nabíjanie batérie

**Servisný interval:** Každý mesiac—Skontrolujte stav nabitia batérie.

### ▲ DÔLEŽITÉ UPOZORNENIE

Pri nabíjaní batérie sa tvoria plyny, ktoré môžu vybuchnúť.

Nikdy nefajčite v blízkosti batérie a udržiavajte iskry a plamene mimo batérie.

**Dôležité:** Batériu vždy udržiavajte plne nabitú (relatívna hustota 1,265). Zvlášť dôležité je to z dôvodu predchádzania poškodeniu batérie pri teplote nižšej ako 0 °C.

1. Uistite sa, že sú v batérii namontované zátky plniacich otvorov. Batériu nabíjajte 10 až 15 minút pri 25 až 30 A alebo 30 minút pri 10 A.
2. Ak je batéria úplne nabitá, odpojte nabíjačku od elektrickej zásuvky a potom odpojte vodiče nabíjačky od kolíkov batérie (Obrázok 44).

3. Nainštalujte batériu do stroja a pripojte káble batérie. Pozrite si časť [Inštalácia batérie \(strana 42\)](#).

**Poznámka:** Nespúšťajte stroj s odpojeným akumulátorom, mohlo by dôjsť k elektrickému poškodeniu.

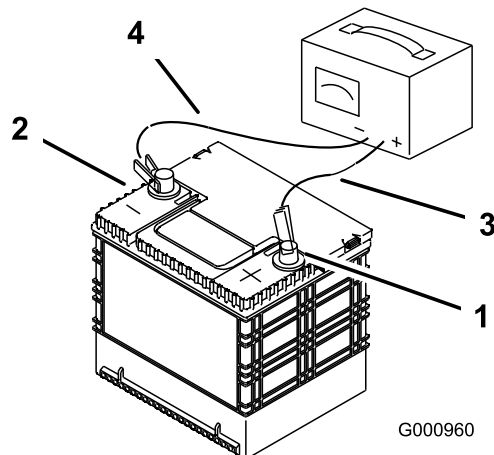

Obrázok 44

- |                        |                                |
|------------------------|--------------------------------|
| 1. Kladný pól batérie  | 3. Červený (+) vodič nabíjačky |
| 2. Záporný pól batérie | 4. Čierny (-) vodič nabíjačky  |

## Servis poistiek

Elektrický systém je chránený poistkou. Poistky nevyžadujú žiadnu údržbu, avšak v prípade prepálenia poistky skontrolujte, či nie je prítomná porucha alebo skrat komponentov/obvodu.

1. Odistite kapotu motora a zdvihnite ju, aby ste získali prístup k poistkovej skrinke.
2. Ak chcete niektorú poistku vymeniť, vyťahnite ju.
3. Nainštalujte novú poistku (Obrázok 45).

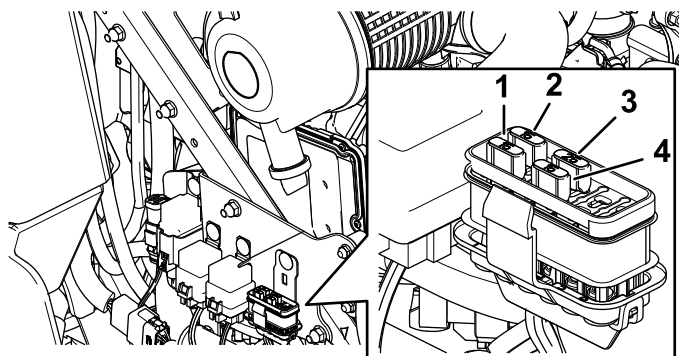

Obrázok 45

- |                         |                          |
|-------------------------|--------------------------|
| 1. Príslušenstvo (15 A) | 3. Hlavná poistka (25 A) |
| 2. Podvozok (15 A)      | 4. Zásuvka (15 A)        |

# Údržba hnacej sústavy

## Kontrola bezpečnostného pásu

**Servisný interval:** Pri každom použití alebo denne

Skontrolujte, či nie je bezpečnostný pás opotrebovaný alebo rozrezaný a tiež skontrolujte správne fungovanie navíjača a pracky. Ak je bezpečnostný pás poškodený, vymeňte ho.

## Nastavenie zarovnania

1. Deaktivujte prepínač na ovládanie čepelí (PTO).
2. Prejdite do otvoreného rovního priestoru a páky na ovládanie pohybu posuňte do polohy NEUTRAL-LOCK (Neutrál – zamknuté).
3. Posuňte škrtiacu klapku uprostred medzi polohy FAST (Rýchlo) a SLOW (Pomaly).
4. Páky na ovládanie pohybu posuňte úplne dopredu, kým sa obe nedotknú zarážok v otvore v tvare písmena T.
5. Skontrolujte, ktorým smerom ide stroj.
6. Zatiahnite parkovaciu brzdu, vypnite motor a vyberte kľúč.
7. Podľa potreby nastavte dosky dorazu.
  - Ak stroj ide doprava, uvoľnite skrutky a nastavujte ľavú dosku dorazu na ľavom otvore v tvare písmena T dozadu, kým stroj nepôjde rovno (Obrázok 46).
  - Ak stroj ide doľava, uvoľnite skrutky a nastavujte pravú dosku dorazu na pravom otvore v tvare písmena T dozadu, kým stroj nepôjde rovno (Obrázok 46).
8. Uťahnite dosku dorazu (Obrázok 46).

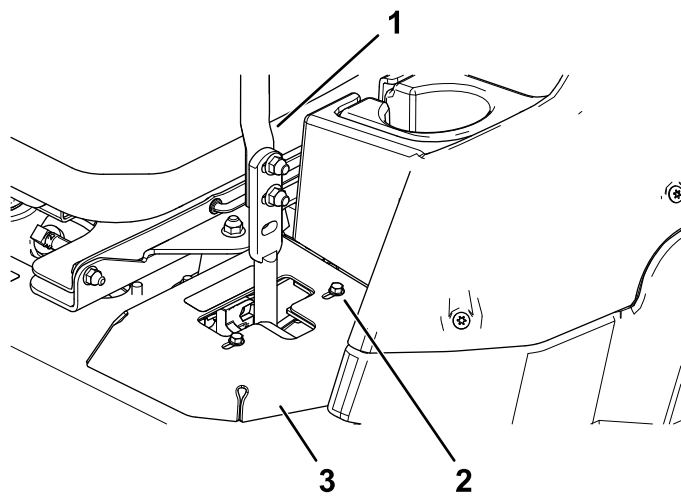

Obrázok 46

g254284

1. Ovládacia páka
2. Skrutka
3. Doska dorazu

9. Zarovnajte páky spredu dozadu tak, že ich spolu posuniete do polohy NEUTRAL (Neutrál) a budete ich posúvať dovtedy, kým nebudú zarovnané. Potom utiahnite skrutky (Obrázok 47).

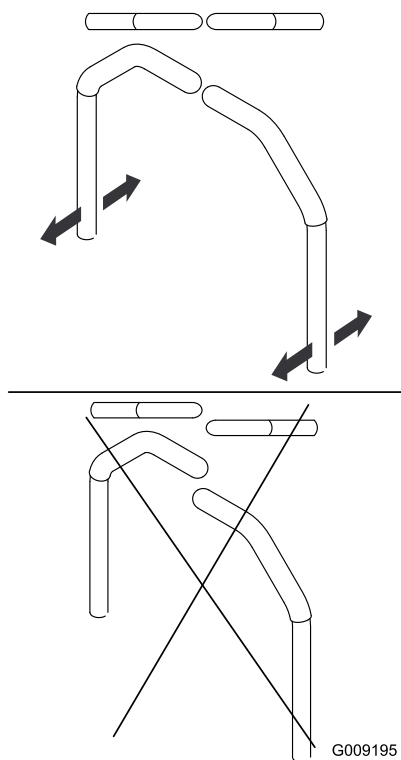

Obrázok 47

G009195

g009195

10. Ak je potrebné zarovnanie, uvoľnite 2 montážne skrutky páky na ovládanie pohybu na nesprávne zarovnanej strane (Obrázok 48).

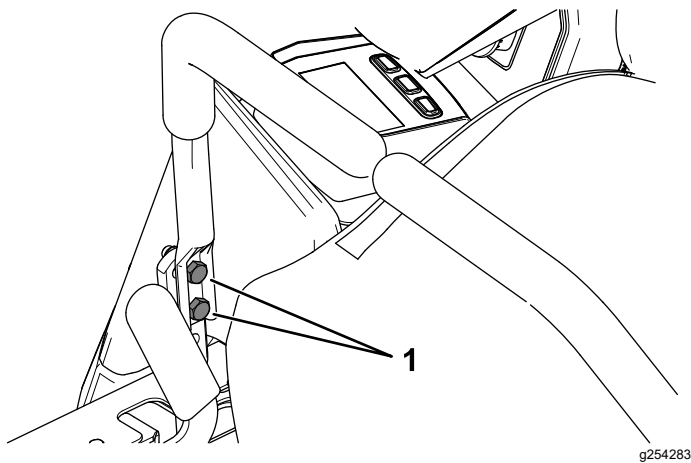

Obrázok 48

11. Páku na ovládanie pohybu posuňte tak, aby sa zarovnala s druhou stranou.
12. Utiahnite 2 montážne skrutky páky na ovládanie pohybu (Obrázok 48).

## Kontrola tlaku v pneumatikách

**Servisný interval:** Po každých 50 hodinách prevádzky/Každý mesiac (podľa toho, čo nastane skôr)

**Špecifikácia tlaku v zadných pneumatikách:**  
124 kPa.

**Poznámka:** Pneumatiky samonastavovacích kolies sú polopneumatické a nevyžadujú údržbu tlaku vzduchu.

### ⚠ NEBEZPEČIE

**Nízky tlak v pneumatikách znižuje stabilitu stroja na svahoch. Mohlo by to viesť k prevráteniu a následne k zraneniu alebo smrti.**

**Nepoužívajte podhustené pneumatiky.**

Skontrolujte tlak vzduchu v zadných pneumatikách. Podľa potreby pripusťte alebo odpusťte vzduch, aby ste nastavili tlak vzduchu v pneumatikách podľa špecifikácie tlaku vzduchu v pneumatikách.

**Dôležité:** Vo všetkých pneumatikách udržiavajte správny tlak, čím zaručíte dobrú kvalitu kosenia a správny výkon stroja.

**Pred prevádzkou stroja skontrolujte tlak vzduchu vo všetkých pneumatikách.**

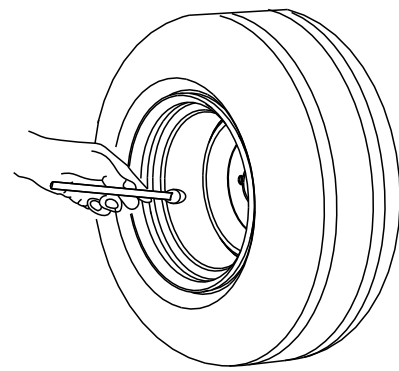

Obrázok 49

## Kontrola matíc svorníkov kolies

**Servisný interval:** Po prvých 100 hodinách—Skontrolujte matice svorníkov kolies.

Matice svorníkov kolies utiahnite momentom 115 až 142 N·m.

## Nastavenie ložiska čapov samonastavovacích kolies

**Servisný interval:** Po každých 500 hodinách prevádzky/Každý rok (podľa toho, čo nastane skôr)

1. Stroj zaparkujte na rovnom povrchu, deaktivujte prepínač na ovládanie čepelí a zatiahnite parkovaciu brzdu.
2. Skôr než odídete z polohy operátora, vypnite motor, vyberte kľúč a počkajte, kým sa všetky pohyblivé časti neprestanú pohybovať.
3. Demontujte zo samonastavovacieho kolesa protiprachové viečko a utiahnite poistnú maticu (Obrázok 50).
4. Poistnú maticu uťahujte, kým nebudú pružné podložky zarovnané, a potom ich vráťte o 1/4 otočenia, aby ste správne nastavili predbežné zaťaženie ložísk (Obrázok 50).
5. Namontujte protiprachové viečko (Obrázok 50).

**Dôležité:** Uistite sa, že sú pružné podložky namontované správne, ako je znázornené na Obrázok 50.

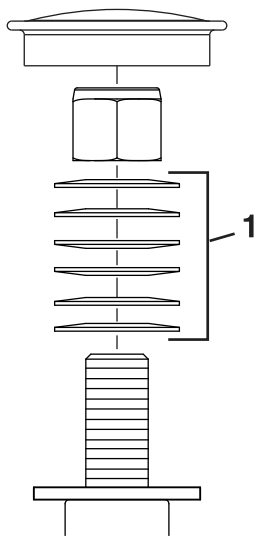

Obrázok 50

g228558

1. Pružné podložky disku

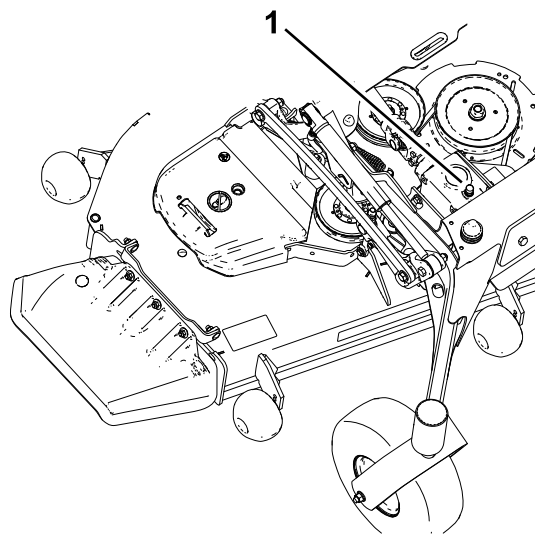

Obrázok 51

g231764

1. Plniaci uzáver/mierka

## Servis prevodovky

### Kontrola hladiny prevodového oleja

**Servisný interval:** Po každých 50 hodinách prevádzky

Použite syntetické mazivo SAE 75W-90.

1. Stroj zaparkujte na rovnom povrchu a zatahnite parkovaciu brzdu.
2. Spustite plošinu kosačky do polohy výšky kosenia 25 mm.
3. Skôr než odídete z polohy operátora, deaktivujte prepínač na ovládanie čepelí, vypnite motor, vyberte kľúč a čakajte, kým sa nezastavia všetky pohyblivé časti.
4. Zdvihnite podložku nôh a odkryte vrchnú časť plošiny kosačky.
5. Z vrchnej časti prevodovky vyberte mierku/plniaci uzáver a uistite sa, že mazivo sa nachádza medzi značkami na mierke (Obrázok 51).

6. Ak je hladina oleja nízka, doplňte dostatočné množstvo maziva, aby sa nachádzalo medzi značkami na mierke.

**Dôležité:** Prevodovku neprepíňajte. Prepínanie môže prevodovku poškodiť.

### Výmena prevodového oleja

**Servisný interval:** Po prvých 200 hodinách  
Po každých 400 hodinách prevádzky

V prípade kontaminácie oleja sa obráťte na distribútora spoločnosti Toro, pretože sa systém musí vypláchnuť. Kontaminovaný olej je v porovnaní s čistým olejom zakalený alebo čierny.

1. Stroj zaparkujte na rovnom povrchu a zatahnite parkovaciu brzdu.
2. Spustite plošinu kosačky do polohy výšky kosenia 25 mm.
3. Skôr než odídete z polohy operátora, deaktivujte prepínač na ovládanie čepelí, vypnite motor, vyberte kľúč a čakajte, kým sa nezastavia všetky pohyblivé časti.
4. Zdvihnite podložku nôh a odkryte vrchnú časť plošiny kosačky.
5. Z vrchnej časti prevodovky vyberte mierku/plniaci uzáver a uistite sa, že mazivo sa nachádza medzi značkami na mierke (Obrázok 51).
6. Olej vyberte cez plniace hrdlo pomocou podtlakového zariadenia alebo demontujte prevodovku z plošiny a olej vylejte do záchytnej nádoby.
7. Namontujte prevodovku (ak ste ju demontovali, aby ste z nej vypustili olej).

8. Doplňte približne 420 ml oleja, kým sa hladina nebude nachádzať medzi značkami na mierke.

**Dôležité:** Prevodovku neprepínajte. Prepínanie môže prevodovku poškodiť.

## Údržba chladiaceho systému

### Bezpečnosť pri práci s chladiacim systémom

- Prehltnutie chladiacej kvapaliny motora môže spôsobiť otravu. Uchovávajte ju mimo dosahu detí a domácich zvierat.
- Horúca chladiaca kvapalina pod tlakom alebo dotyk na horúci chladič a okolité časti môže spôsobiť vážne popáleniny.
  - Pred zložením uzáveru chladiča vždy nechajte motor chladnúť minimálne 15 minút.
  - Pri otváraní uzáveru chladiča používajte handru a postupujte pomaly, aby ste vypustili paru.

### Kontrola hladiny chladiacej kvapaliny motora

**Servisný interval:** Pri každom použití alebo denne

**Špecifikácia chladiacej kvapaliny:** roztok vody a trvalej nemrznúcej kvapaliny s obsahom etylénglykolu v pomere 50/50

**Objem chladiaceho systému:** 7,6 l

1. Stroj zaparkujte na rovnom povrchu, deaktivujte prepínač na ovládanie čepelí a zatiahnite parkovaciu brzdu.
2. Skôr než odídete z polohy operátora, vypnite motor, vyberte kľúč a počkajte, kým sa všetky pohyblivé časti neprestanú pohybovať.
3. Otvorte kapotu.
4. Skontrolujte hladinu chladiacej kvapaliny v expanznej nádobe ([Obrázok 52](#)).

**Poznámka:** Hladina chladiacej kvapaliny musí byť medzi značkami na bočnej strane nádoby.

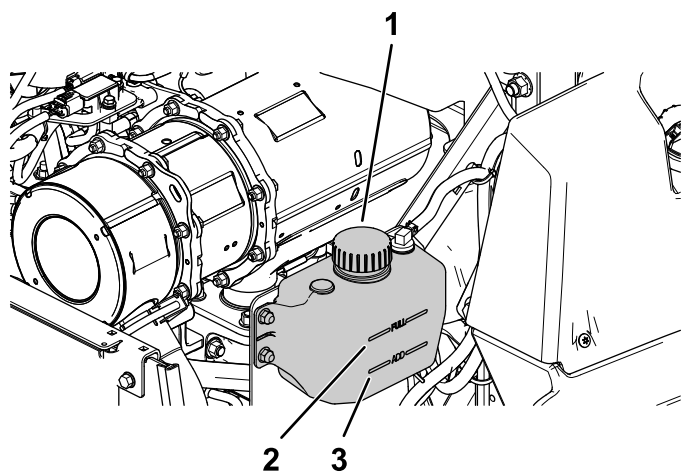

Obrázok 52

g227787

1. Uzáver expanznej nádoby
2. Značka Full (Plná)
3. Značka Add (Doplniť)

5. Ak je hladina chladiacej kvapaliny nízka, zložte uzáver expanznej nádoby, a doplňte špecifikovanú chladiacu kvapalinu (Obrázok 52).

**Dôležité: Neprepíňajte.**

6. Namontujte viečko vyrovnávacej nádrže.
7. Zatvorte kapotu.

## Čistenie chladiča

**Servisný interval:** Po každých 50 hodinách prevádzky—Vyčistite chladiaci systém motora (v prašnom alebo znečistenom prostredí častejšie).

Vyčistite chladič, aby ste predišli prehrievaniu motora.

**Poznámka:** Ak sa plošina kosačky alebo motor vypne z dôvodu prehriatia, skontrolujte chladič, či sa v ňom nenahromadili nečistoty.

1. Stroj zaparkujte na rovnom povrchu, deaktivujte prepínač na ovládanie čepelí a zatiahnite parkovaciu brzdu.
2. Skôr než odídete z polohy operátora, vypnite motor, vyberte kľúč a počkajte, kým sa všetky pohyblivé časti neprestanú pohybovať.
3. Otočte kapotu dopredu.
4. Pomocou stlačeného vzduchu vyfúkajte nečistoty uviaznuté medzi rebrami celého chladiča, a to zhora nadol aj zdola nahor.
5. Ak sa nečistoty neodstránia, môže byť potrebné použiť vodu z nízkotlakovej hadice.

Ak je chladič čistý, pokračujte krokom 7.

6. Motor prikryte kartónom alebo plastom. Rebrá vystriekajte vodou. Z oboch strán ho prefúknite vzduchom s nízkym tlakom.

**Poznámka:** Ak sa nečistoty neodstránili, proces opakujte, až do úplného vyčistenia.

7. Spustite kapotu.
8. Naštartujte motor a uistite sa, že ventilátor funguje správne.

## Výmena chladiacej kvapaliny motora

**Servisný interval:** Po každých 2000 hodinách prevádzky/Každé 2 roky (podľa toho, čo nastane skôr)

1. Stroj zaparkujte na rovnom povrchu, deaktivujte prepínač na ovládanie čepelí a zatiahnite parkovaciu brzdu.
2. Skôr než odídete z polohy operátora, vypnite motor, vyberte kľúč a počkajte, kým sa všetky pohyblivé časti neprestanú pohybovať.
3. Otočte kapotu dopredu.
4. Keď je motor studený, vypustite chladiacu kvapalinu.
5. Demontujte uzáver chladiča, umiestnite pod chladič nádobu a demontujte vypúšťaciu zátku na spodnej strane chladiča.
6. Demontujte hadicu chladiacej kvapaliny z chladiča oleja a vypustite chladiacu kvapalinu z bloku motora (Obrázok 53).

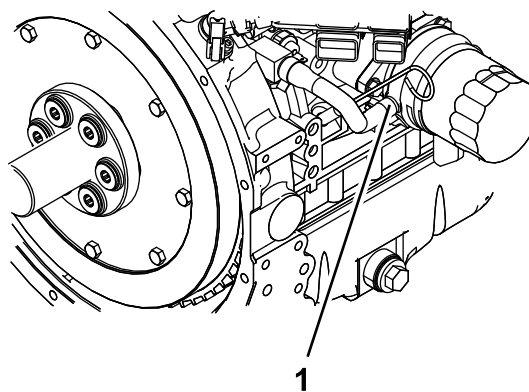

Obrázok 53

g233651

1. Hadica chladiacej kvapaliny
7. Namontujte vypúšťaciu zátku a hadice.
8. Chladič naplňte roztokom vody a etylénglykolu v pomere 50/50.

**Poznámka:** Odporúča sa používať chladiacu kvapalinu Havoline® Xtended Life.

Zachovajte priestor na expanziu (približne 12,7 mm). Do nádoby preplnenia na ľavej strane motora doplňte požadovaný roztok chladiacej

kvapaliny v pomere 50/50 tak, aby hladina siahala až po indikátor na nádobe.

9. Motor nechajte spustený, kým sa neotvorí termostat motora a chladiaca kvapalina nebude prúdiť cez jadro chladiča.

Po vypustení vzduchu z bloku motora a poklesnutí hladiny chladiacej kvapaliny doplňte do chladiča viac chladiacej kvapaliny.

10. Keď je chladič úplne plný a nemožno už doplniť žiadnu chladiacu kvapalinu, motor nechajte stále spustený a nasadte uzáver chladiča.

Uistite sa, že je uzáver úplne zasadený. Pevne ho zatlačte a zároveň otáčajte, kým sa uzáver neprestane otáčať. Po nasadení uzáveru vypnite motor.

## Údržba brzd

### Nastavenie parkovacej brzdy

**Servisný interval:** Po prvých 100 hodinách

Po každých 400 hodinách prevádzky

Skontrolujte, či je parkovacia brzda správne nastavená. Tento postup vykonajte aj vtedy, keď ste demontovali alebo vymenili komponent brzdy.

1. Stroj zaparkujte na rovnom povrchu, deaktivujte prepínač na ovládanie čepelí a zatiahnite parkovaciu brzdou.
2. Skôr než odídete z polohy operátora, vypnite motor, vyberte kľúč a počkajte, kým sa všetky pohyblivé časti neprestanú pohybovať.
3. Zdvihnite zadnú časť stroja a podprite ju zdvihákmi.
4. Demontujte zo stroja zadné pneumatiky.
5. Odstráňte z priestoru brzdy všetky nečistoty.
6. Uvoľnite hnacie kolesá. Pozrite si časť [Používanie vypúšťacích ventilov hnacích kolies \(strana 29\)](#).
7. Odmerajte dĺžku zostavy lanka ([Obrázok 54](#)).

**Poznámka:** Ak je zostava lanka pripevnená v **prednej** polohe, dĺžka by mala byť 219 mm. Ak je pripevnená v **zadnej** polohe, dĺžka by mala byť 232 mm.



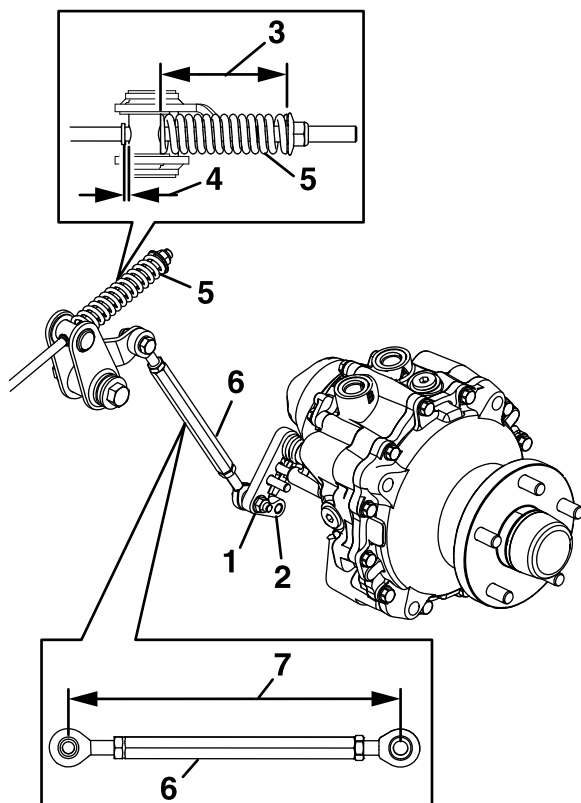

Obrázok 54

g228555

- |                  |                  |
|------------------|------------------|
| 1. Predná poloha | 5. Pružina       |
| 2. Zadná poloha  | 6. Zostava lanka |
| 3. 95 mm         | 7. Dĺžka         |
| 4. Medzera       |                  |

voľne otáčať. Tento postup zopakujte na druhej strane.

**Poznámka:** Keď je brzda v uvoľnenej polohe, mala by byť úplne uvoľnená.

14. Otočte rukoväť uvoľnenia hnacieho kolesa do prevádzkovej polohy. Pozrite si časť [Používanie vypúšťacích ventilov hnacích kolies \(strana 29\)](#).
15. Namontujte zadné pneumatiky a utiahnite matice svorníkov momentom 115 až 142 N·m.
16. Vyberte zdviháky.

8. Odmerajte dĺžku pružiny ([Obrázok 54](#)).

**Poznámka:** Dĺžka by mala byť 95 mm.

9. Po dosiahnutí správnej dĺžky pružiny skontrolujte, či je medzi čapom a ramenom viditeľná medzera.
10. Uvoľnite parkovaciu brzdu a rukou otočte náboj kolesa oboma smermi.
 

**Poznámka:** Náboj kolesa by sa mal pohybovať voľne.
11. Ak je potrebná medzera alebo ak sa náboj kolesa nepohybuje voľne, vykonajte tento postup:
  - A. Uvoľnite parkovaciu brzdu.
  - B. Odpojte a doladte zadnú zostavu ťahadla.
    - Skráťte lanko, aby vznikla medzera.
    - Predĺžte lanko a umožnite pohyb náboja kolesa.
  - C. Pripojte zadnú zostavu ťahadla.
12. Zatiahnite parkovaciu brzdu a skontrolujte medzeru.
13. Kroky 10 až 12 opakujte dovtedy, kým nevznikne viditeľná medzera a náboj kolesa sa nebude

# Údržba remeňov

## Kontrola remeňov

**Servisný interval:** Po každých 50 hodinách prevádzky

Ak je remeň opotrebovaný, vymeňte ho. Opootrebovanie remeňa sa prejavuje piskľavým zvukom pri jeho otáčaní, prešmykovaním čepelí pri kosení trávy, rozstrapkanými okrajmi, spálenými miestami či trhlinami na remeni.

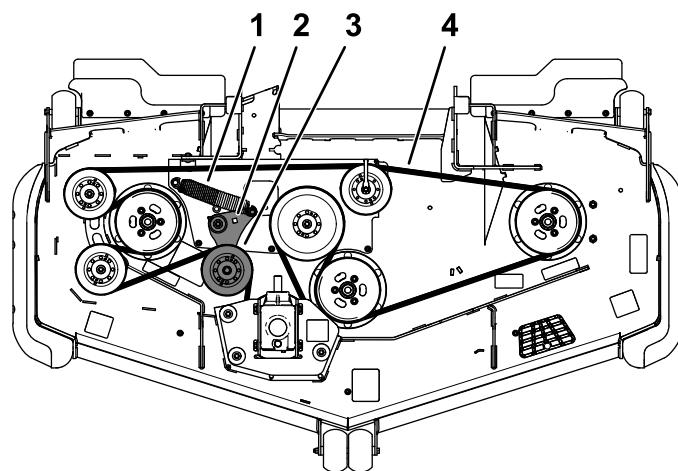

g235768

Obrázok 55

## Výmena remeňa kosačky

Piskľavý zvuk pri otáčaní remeňa, prešmykovanie čepelí pri kosení trávy, rozstrapkané okraje remeňa, spálené miesta a praskliny sú znakmi opotrebovania remeňa kosačky. V prípade ktoréhokoľvek z týchto príznakov remeň vymeňte.

1. Stroj zaparkujte na rovnom povrchu, deaktivujte prepínač na ovládanie čepelí a zatiahnite parkovaciu brzdu.
2. Skôr než odídete z polohy operátora, vypnite motor, vyberte kľúč a počkajte, kým sa všetky pohyblivé časti neprestanú pohybovať.
3. Spustite kosačku do polohy výšky kosenia 76 mm.
4. Demontujte kryty remeňa.
5. Pomocou račňového kľúča v hranatom otvore v ramene napínacej kladky uvoľnite napätie na pružine napínacej kladky (Obrázok 55).
6. Demontujte remeň z remenice plošiny kosačky.
7. Namontujte na remenicu kosačky nový remeň (Obrázok 55).
8. Uistite sa, že sú konce pružiny zaistené v kotviacich drážkach a pomocou račňového kľúča v hranatom otvore namontujte remeň na remenicu napínacej kladky (Obrázok 55).
9. Namontujte kryty remeňa.

1. Pružina
2. Hranatý otvor v ramene napínacej kladky pre račňový kľúč
3. Remenica napínacej kladky s pružinou
4. Remeň kosačky

# Kontrola napnutia remeňa alternátora

**Servisný interval:** Po každých 100 hodinách prevádzky

1. Na remeň alternátora v strede medzi remenicami vyvíňte silu 44 N.
2. Ak vychýlenie nie je 10 mm, uvoľnite montážne skrutky alternátora (**Obrázok 56**).

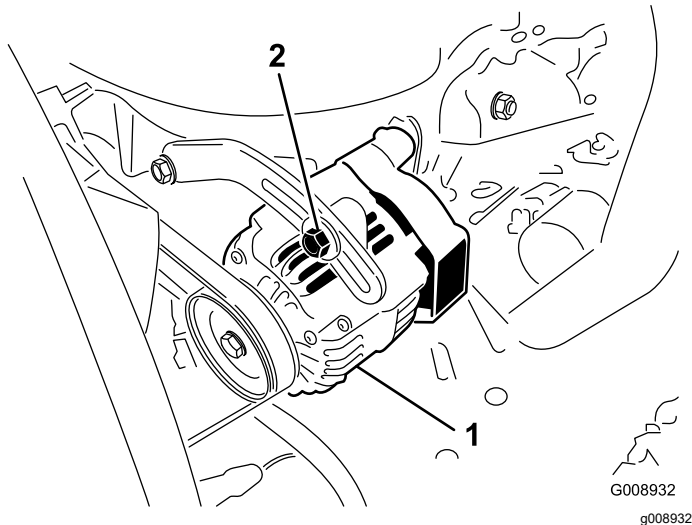

**Obrázok 56**

1. Montážna skrutka
2. Alternátor

3. Zvýšte alebo znížte napnutie remeňa alternátora.
4. Utiahnite montážne skrutky.
5. Znovu skontrolujte vychýlenie remeňa, aby ste sa uistili, že napnutie je správne.

# Údržba ovládacích prvkov

## Nastavenie polohy ovládacej rukoväti

Ovládacie páky majú 2 výškové nastavenia – vysoké a nízke. Demontujte skrutky a nastavte výšku podľa operátora.

1. Stroj zaparkujte na rovnom povrchu, deaktivujte prepínač na ovládanie čepelí (PTO) a zatahnite parkovaciu brzdu.
2. Skôr než odídete z polohy operátora, vypnite motor, vyberte kľúč a počkajte, kým sa všetky pohyblivé časti neprestanú pohybovať.
3. Uvoľnite skrutky a matice s prírubou namontované v pákach (**Obrázok 57**).
4. Zarovnajte páky spredu dozadu tak, že ich spolu posuniete do polohy NEUTRAL (Neutrál) a budete ich posúvať dovtedy, kým nebudú zarovnané. Potom utiahnite skrutky (**Obrázok 58**).

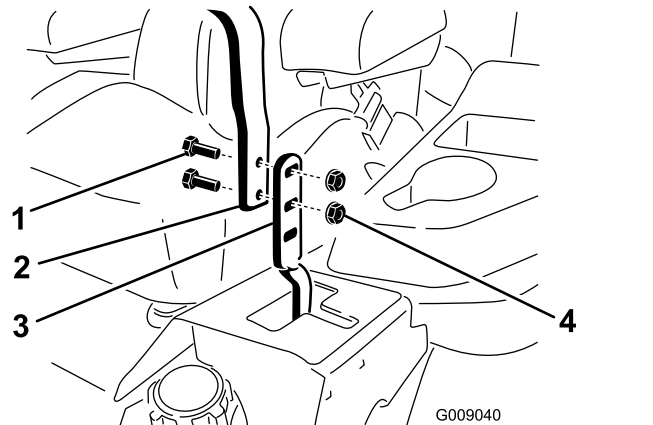

**Obrázok 57**

1. Skrutka
2. Rukoväť
3. Ovládacia páka
4. Matica

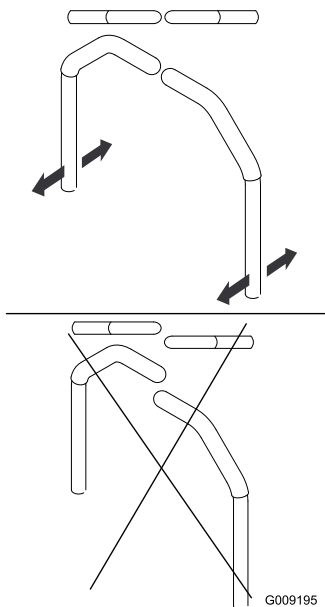

Obrázok 58

G009195

g009195

5. Ak do seba konce pák narážajú, pozrite si časť [Nastavenie ťahadla na ovládanie pohybu \(strana 52\)](#).
6. Postup zopakujte a nastavte ovládacie páky.

## Nastavenie ťahadla na ovládanie pohybu

Na oboch stranách stroja pod sedadlom sa nachádzajú ťahadlá na ovládanie čerpadla. Otočenie koncovkej matice pomocou 1/2" nástrčného kľúča umožňuje doladenie nastavenia tak, aby sa stroj v neutrálnej polohe nepohyboval. Akékoľvek úpravy by sa mali vykonávať len v neutrálnej polohe.

### ▲ DÔLEŽITÉ UPOZORNENIE

**Ak chcete nastaviť ovládanie pohybu, musíte spustiť motor a otočiť hnacie kolesá. Kontakt s pohyblivými časťami alebo horúcimi povrchmi môže spôsobiť zranenie osôb.**

**Prstami, rukami a oblečením sa nepribližujte k otáčajúcim sa komponentom a horúcim povrchom.**

1. Stroj zaparkujte na rovnom povrchu, deaktivujte prepínač na ovládanie čepelí (PTO) a zatahnite parkovaciu brzdu.
2. Skôr než odídete z polohy operátora, vypnite motor, vyberte kľúč a počkajte, kým sa všetky pohyblivé časti neprestanú pohybovať.
3. Zatlačte pedál na zdvíhanie plošiny, vyberte kolík na nastavenie výšky kosenia a spustite plošinu kosačky na zem.

4. Zdvihnite zadnú časť stroja a podoprite ju zdvihákmi (alebo podobnou podperou) dostatočne vysoko na to, aby sa mohli hnacie kolesá voľne otáčať.
5. Vyberte elektrickú prípojku z bezpečnostného spínača sedadla, ktorý sa nachádza pod čalúnením sedadla.

**Poznámka:** Spínač je súčasťou zostavy sedadla.

6. **Dočasne** k svorkám v konektore v hlavnom zväzku káblov pripojte prepájací kábel.
7. Naštartujte motor, nechajte ho bežať na plný plyn a uvoľnite parkovaciu brzdu.

**Poznámka:** Pred naštartovaním motora sa uistite, že je zatahnutá parkovacia brzda a že sú páky na ovládanie pohybu posunuté smerom von. Nemusíte sedieť na sedadle.

8. Stroj nechajte spustený minimálne 5 minút s pákami pohonu v polohe plnej rýchlosti jazdy dopredu a hydraulickú kvapalinu zahrejte na prevádzkovú teplotu.

**Poznámka:** Pri vykonávaní akýchkoľvek nastavení musia byť páky na ovládanie pohybu v neutrálnej polohe.

9. Posuňte páky na ovládanie pohybu do polohy NEUTRÁL.
10. Otáčaním dvojitéch matíc na tyči v príslušnom smere, kým sa kolesá mierne neskĺznu dozadu, nastavte dĺžku tyče ovládania čerpadla ([Obrázok 59](#)).

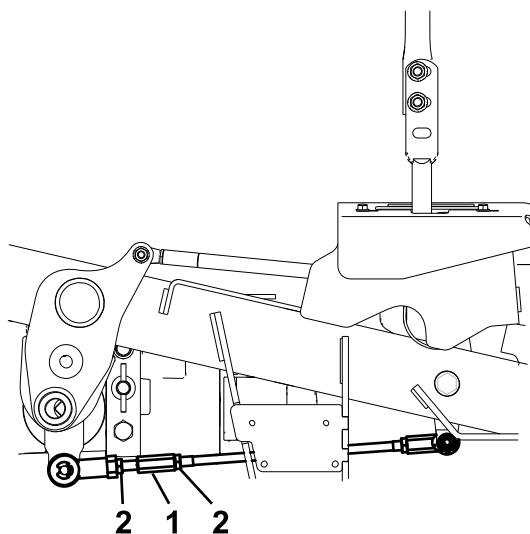

Obrázok 59

g228557

1. Tu otáčajte pri nastavovaní 2. Tu uvoľnite (pravý závit)

11. Páky na ovládanie pohybu posuňte do polohy REVERSE (Cúvanie), vyvíjajte na ne jemný tlak a

nechajte pružiny indikátora cúvania vrátiť páky späť do neutrálnej polohy.

**Poznámka:** Kolesá by sa mali prestať otáčať alebo by sa mali mierne skĺznuť dozadu.

12. Vypnite stroj.
13. Vyberte prepájací kábel zo zväzku káblov a zapojte konektor do spínača sedadla.
14. Vyberte zdviháky.
15. Zdvihnite plošinu a zasuňte kolík na nastavenie výšky kosenia.
16. Skontrolujte, či stroj s uvoľnenou parkovacou brzdou v neutrále neprekíza.

## Nastavenie tlmiča ovládania pohybu

Montážnu skrutku vrchného tlmiča môžete nastaviť tak, aby ste dosiahli požadovaný odpor páky na ovládanie pohybu. Možnosti montáže nájdete v časti [Obrázok 60](#).

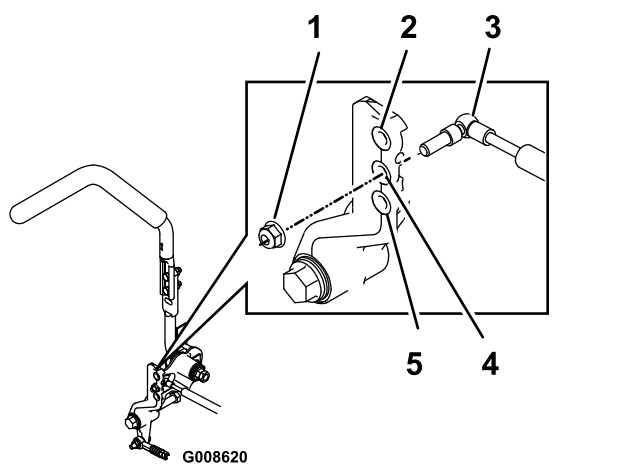

**Obrázok 60**

Zobrazená pravá páka na ovládanie pohybu

1. Poistnú maticu utiahnite momentom 23 N·m, po utiahnutí musí skrutka pretrčať za koniec poistnej matice
2. Najväčší odpor (pocit najväčšej tuhosti)
3. Tlmič
4. Stredný odpor (pocit strednej tuhosti)
5. Najmenší odpor (pocit najmenšej tuhosti)

## Údržba hydraulického systému

### Bezpečnosť pri práci s hydraulickým systémom

- V prípade vstreknutia kvapaliny pod pokožku ihneď vyhľadajte lekársku pomoc. Vstreknutú kvapalinu musí lekár chirurgicky odstrániť v priebehu niekoľkých hodín.
- Pred natlakovaním hydraulického systému skontrolujte, či sú všetky hadice a vedenia hydraulickej kvapaliny v dobrom stave a či sú všetky hydraulické spojenia a armatúry pevne utiahnuté.
- Nepribližujte sa žiadnou časťou tela ani rukami k otvorom ani dýzam, z ktorých uniká hydraulická kvapalina pod vysokým tlakom.
- Na zisťovanie únikov hydraulickej kvapaliny používajte kartón alebo papier.
- Pred vykonaním ľubovoľnej práce na hydraulickom systéme uvoľnite z hydraulického systému všetok tlak.

### Servis hydraulického systému

#### Špecifikácie hydraulickej kvapaliny

**Objem nádrže na hydraulickú kvapalinu:** 15,1 l

**Odporúčaná kvapalina:** prémiový prevodový olej/hydraulická kvapalina od spoločnosti Toro pre traktory (k dispozícii v 19 l nádobách alebo 208 l bubnoch. Pozrite si *katalóg dielov* alebo sa obráťte na autorizovaného distribútora spoločnosti Toro, ktorý vám poskytne čísla dielov.)

**Alternatívne kvapaliny:** ak nie je k dispozícii kvapalina značky Toro, môžete použiť hydraulickú kvapalinu Mobil® 424.

**Poznámka:** Spoločnosť Toro nebude niesť zodpovednosť za škody spôsobené použitím nevhodných náhradných produktov.

**Poznámka:** Mnoho hydraulických kvapalín je takmer bezfarebných, takže je ťažké zistiť netesnosti. K dispozícii je prísada do systémovej hydraulickej kvapaliny s červeným farbivom dodávaná vo fľašiach s objemom 20 ml. Jedna fľaša postačuje na 15 – 22 l hydraulickej kvapaliny. Objednajte si od autorizovaného distribútora spoločnosti Toro diel č. 44-2500.

# Kontrola hladiny hydraulickej kvapaliny

**Servisný interval:** Pri každom použití alebo denne

Pred prvým naštartovaním motora a potom každý deň skontrolujte hladinu hydraulickej kvapaliny.

1. Stroj zaparkujte na rovnom povrchu, deaktivujte prepínač na ovládanie čepelí a zatiahnite parkovaciu brzdu.
2. Páky na ovládanie pohybu posuňte do polohy NEUTRAL-LOCK (Neutrál – zamknuté) a naštartujte motor.

**Poznámka:** Motor spustite na najnižšie možné otáčky, aby sa systém odvzdušnil.

**Dôležité:** Neaktivujte pomocný hriadeľ.

3. Zdvihnute plošinu, aby sa vysunuli zdvihacie valce, vypnite motor a vyberte kľúč.
4. Zdvihnutím sedadla získajte prístup k nádrži na hydraulickú kvapalinu.
5. Odmontujte uzáver nádrže na hydraulickú kvapalinu (**Obrázok 61**).

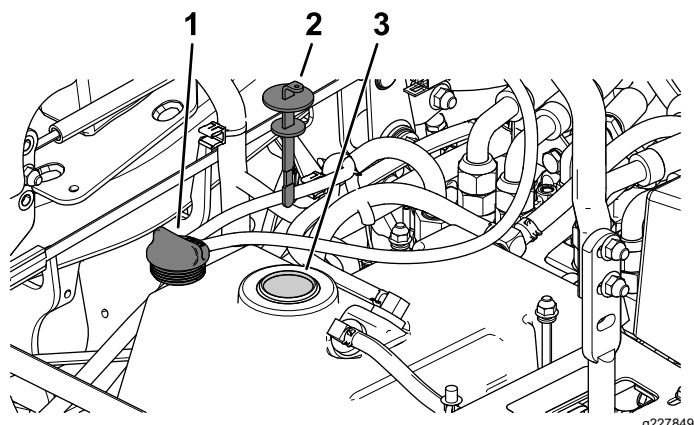

**Obrázok 61**

1. Uzáver nádrže na hydraulickú kvapalinu
2. Mierka
3. Plniace hrdlo

6. Vyberte mierku a utrite ju čistou handričkou (**Obrázok 61**).
7. Zasuňte mierku do plniaceho hrdla, vyberte ju a skontrolujte hladinu kvapaliny (**Obrázok 62**).

**Poznámka:** Ak hladina nesiahá po časť s výstupkom na mierke, doplňte dostatočný objem vysokokvalitnej hydraulickej kvapaliny, aby hladina stúpala po časť s výstupkom.

**Dôležité:** Neprepíňajte.

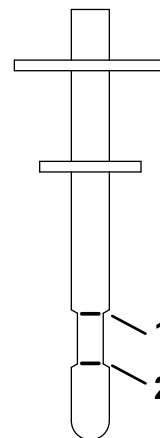

**Obrázok 62**

1. Značka Full (Plná)
2. Značka Add (Doplniť)

8. Vráťte mierku na miesto a prstami zaskrutkujte zátku plniaceho otvoru na plniacom hrdle.
9. Skontrolujte tesnosť všetkých hadíc a príslušenstva.

## Výmena hydraulickej kvapaliny a filtra

**Servisný interval:** Po prvých 200 hodinách—Vymeňte hydraulickú kvapalinu a filter.

Po každých 400 hodinách prevádzky—Ak používate hydraulickú kvapalinu Mobil® 424, vymeňte hydraulickú kvapalinu a filter.

Po každých 800 hodinách prevádzky—Ak používate prémiový prevodový olej/hydraulická kvapalina od spoločnosti Toro pre traktory, vymeňte hydraulickú kvapalinu a filter.

1. Deaktivujte pomocný hriadeľ, páky na ovládanie pohybu posuňte do polohy NEUTRAL-LOCK (Neutrál – zamknuté) a zatiahnite parkovaciu brzdu.
2. Skôr než odídete z polohy operátora, posuňte páčku škrtiacej klapky do polohy SLOW (Pomaly), vypnite motor, vyberte kľúč a čakajte, kým sa nezastavia všetky pohyblivé časti.
3. Zdvihnute sedadlo.
4. Pod nádrž na hydraulickú kvapalinu, puzdro prevodovky a motory ľavého a pravého kolesa umiestnite veľkú záchytnú nádobu (**Obrázok 63**).

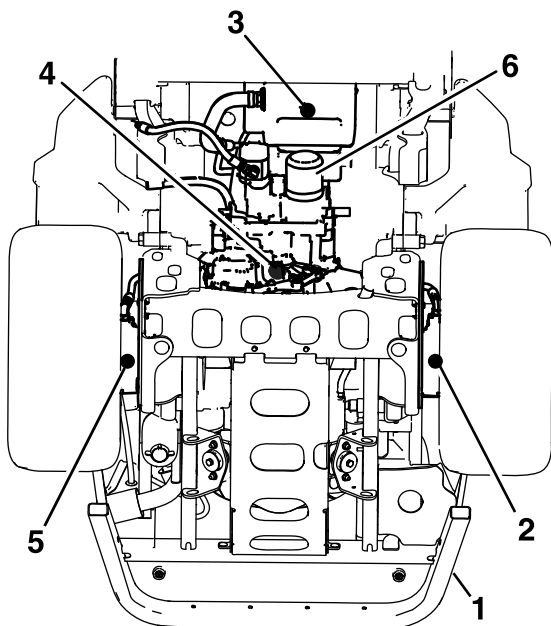

Obrázok 63

g231945

- |  |   |
|--|---|
| 1. Zadný rám   | 4. Vypúšťacia zátka na puzdre prevodovky  |
| 2. Vypúšťacia zátka motora ľavého kolesa               | 5. Vypúšťacia zátka motora pravého kolesa |
| 3. Vypúšťacia zátka na nádrži na hydraulickú kvapalinu | 6. Filter hydraulической kvapaliny        |
- 
5. Demontujte vypúšťacie zátky zo všetkých častí a nechajte vytecť hydraulickú kvapalinu (Obrázok 63).
  6. Očistite okolie filtra hydraulickéj kvapaliny a demontujte filter (Obrázok 63).
  7. Nasadte nový filter hydraulickéj kvapaliny, otáčajte filter v smere hodinových ručičiek, kým sa gumené tesnenie nedotkne adaptéra filtra, a potom filter utiahnite ešte o  $\frac{2}{3}$  až  $\frac{3}{4}$  otáčky.
  8. Nasadte 4 vypúšťacie zátky.

**Poznámka:** Vypúšťacie zátky motorov kolies sú magnetické. Pred nasadením ich utrite dočista.

9. Demontujte uzáver plniaceho hrdla na vrchnej časti každého motora kolesa (Obrázok 64).
  - A. Do každého motora kolesa doplňte približne 1,4 l prémiového prevodového oleja/hydraulickéj kvapaliny od spoločnosti Toro pre traktory.
  - B. Nasadte uzávery plniaceho hrdla.

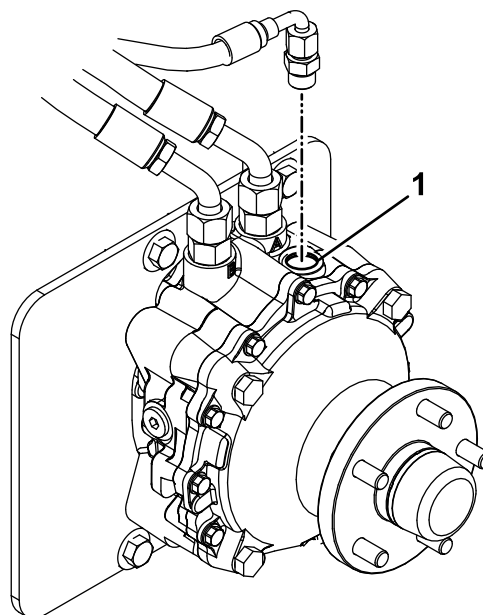

Obrázok 64

g235097

1. Plniace hrdlo
- 
10. Demontujte uzáver nádrže a vyberte z nádrže na hydraulickú kvapalinu mierku.
  11. Do nádrže doplňte 7,6 l kvapaliny.
  12. Zdvihnite zadnú časť stroja a podprite ju zdvihákmi (alebo podobnou podperou) dostatočne vysoko na to, aby sa mohli hnacie kolesá voľne otáčať.
  13. Naštartujte motor a skontrolujte úniky kvapaliny. Nechajte motor bežať približne 5 minút a potom ho vypnite.
  14. Po 2 minútach skontrolujte hladinu hydraulickéj kvapaliny. Pozrite si časť [Kontrola hladiny hydraulickéj kvapaliny \(strana 54\)](#).

# Údržba plošiny kosačky

## Bezpečnosť pri používaní čepelí

- Pravidelne kontrolujte, či nie sú čepele opotrebované alebo poškodené.
- Pri kontrole čepelí postupujte obozretne. Pri vykonávaní servisu čepele obalte alebo noste rukavice a postupujte opatrne. Čepele len vymieňajte alebo ostrite. Nikdy ich nevyrovnávajte ani nezvárajte.
- V prípade strojov s viacerými čepelami dávajte pozor, pretože otáčanie jednej čepele môže roztočiť aj ostatné čepele.
- Opotrebované alebo poškodené čepele a skrutky vymeňte ako sériu, aby sa zachovala rovnováha.

## Údržba rezných čepelí

V záujme prvotriednej kvality kosenia udržiavajte čepele ostré. Na pohodlné ostrenie a výmenu môžete mať po ruke náhradné čepele.

### Pred kontrolou a údržbou čepelí

1. Stroj zaparkujte na rovnom povrchu, deaktivujte prepínač na ovládanie čepelí a zatiahnite parkovaciu brzdu.
2. Skôr než odídete z polohy operátora, vypnite motor, vyberte kľúč a počkajte, kým sa všetky pohyblivé časti neprestanú pohybovať.

## Kontrola čepelí

**Servisný interval:** Pri každom použití alebo denne

1. Skontrolujte rezné hrany ([Obrázok 65](#)).
2. Ak rezné hrany nie sú ostré alebo sú vyštrbené, odstráňte čepeľ a nabrúste ju – pozrite si časť [Brúsenie čepelí \(strana 58\)](#).
3. Skontrolujte povrch čepelí, najmä v zaoblenej časti.
4. Ak si v tejto časti všimnete akékoľvek praskliny, opotrebovanie alebo vznikajúce trhliny, čepeľ ihneď vymeňte za novú ([Obrázok 65](#)).

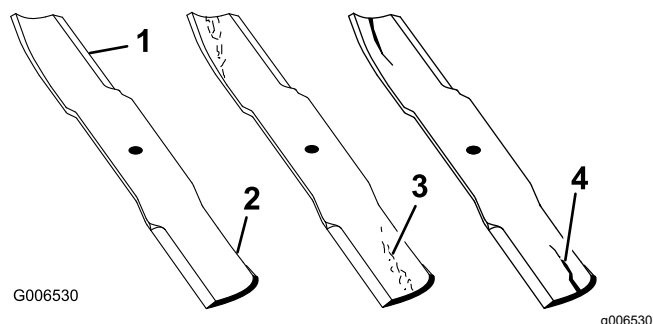

Obrázok 65

- |                   |                                     |
|-------------------|-------------------------------------|
| 1. Rezná hrana    | 3. Opotrebovanie/vznikajúca trhlina |
| 2. Zakrivená časť | 4. Prasklina                        |

## Kontrola ohnutých čepelí

**Poznámka:** Pri nasledujúcom postupe musí stroj stáť na rovnom povrchu.

1. Zdvihnite plošinu kosačky do pozície najväčšej výšky kosenia.
2. V hrubých rukaviciach alebo s inou primeranou ochranou rúk pomaly otočte čepeľ do pozície, v ktorej je možné odmerať vzdialenosť medzi reznou hranou a rovným povrchom, na ktorom stroj stojí ([Obrázok 66](#)).

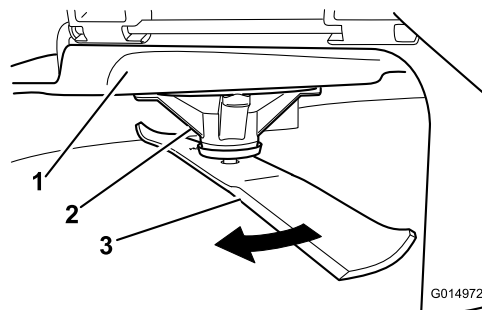

Obrázok 66

- |                  |          |
|------------------|----------|
| 1. Plošina       | 3. Čepeľ |
| 2. Plášť vretena |          |
3. Odmerajte vzdialenosť od špičky čepele po rovný povrch ([Obrázok 67](#)).



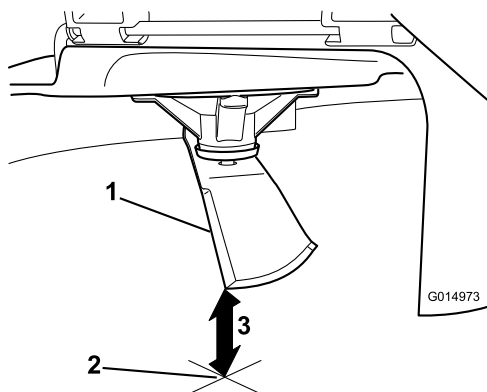

Obrázok 67

g014973

1. Čepel' (v polohe na meranie)
2. Rovný povrch
3. Meraná vzdialenosť medzi čepelou a povrchom (A)

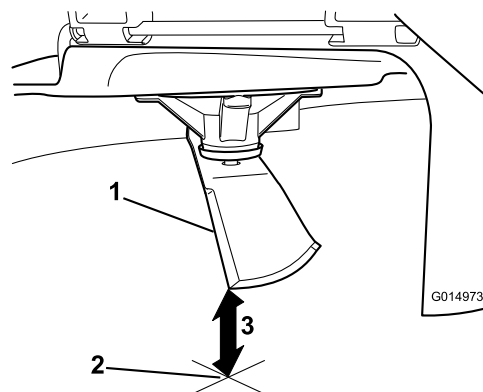

Obrázok 69

g014973

1. Protíahlá strana čepel' (v polohe na meranie)
2. Rovný povrch
3. Druhá nameraná vzdialenosť medzi čepelou a povrchom (B)

4. Otočte danú čepel' o 180° tak, aby bola teraz v tej istej polohe protíahlá rezná hrana (Obrázok 68).

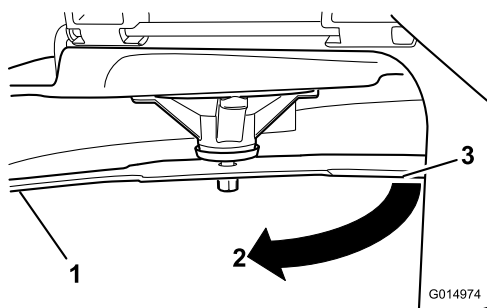

Obrázok 68

g014974

1. Čepel' (strana meraná predtým)
2. Poloha merania (použitá predtým)
3. Protíahlá strana čepel' sa presúva do polohy na meranie

5. Odmerajte vzdialenosť od špičky čepel' po rovný povrch (Obrázok 69).

**Poznámka:** Rozdiel by nemal byť väčší ako 3 mm.

- A. Ak je rozdiel medzi vzdialenosťami A a B väčší ako 3 mm, čepel' vymeňte za novú – pozrite si časti [Demontáž čepelí \(strana 57\)](#) a [Montáž čepelí \(strana 58\)](#).

**Poznámka:** Ak aj po výmene čepel' za novú ostáva rozdiel nameraných vzdialeností väčší ako 3 mm, môže byť ohnuté vreteno čepel'. Požiadajte o servis autorizovaného servisného predajcu.

- B. Ak je odchýlka v stanovených medziach, pokračujte ďalšou čepelou.

6. Zopakujte tento postup so všetkými čepel'ami.

## Demontáž čepelí

Ak čepel' narazí na pevný predmet, alebo ak je nevyvážená či ohnutá, vymeňte ju.

1. Na rovný povrch hriadeľa vretena umiestnite kľúč alebo koniec čepel' pridržte handrou či poriadne vystuženou rukavicou.
2. Z hriadeľa vretena demontujte skrutku čepel', podložku a čepel' (Obrázok 70).

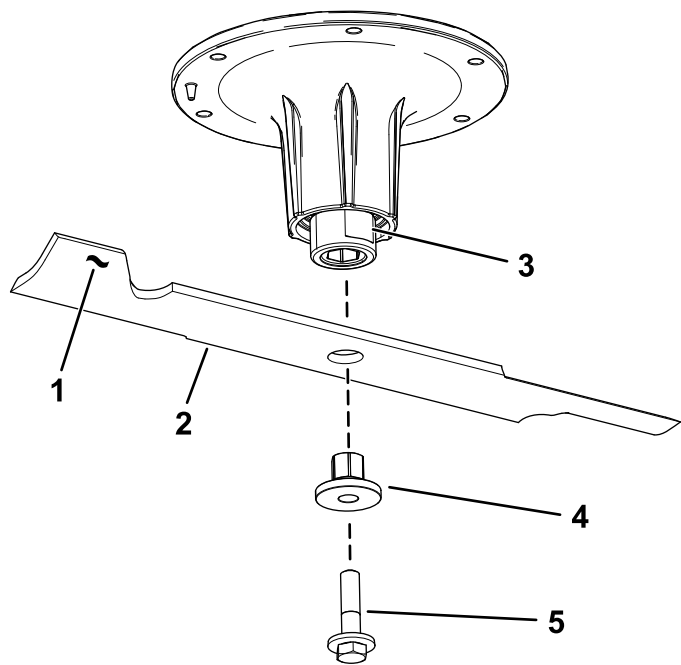

Obrázok 70

g295816

- |                                |                   |
|--------------------------------|-------------------|
| 1. Lopatková oblasť čepele     | 4. Puzdro         |
| 2. Čepel'                      | 5. Skrutka čepele |
| 3. Rovná časť hriadeľa vretena |                   |

## Brúsenie čepeľí

1. Pilníkom naostrite reznú hranu na oboch stranách čepele (Obrázok 71).

**Poznámka:** Zachovajte pôvodný uhol.

**Poznámka:** Ak z oboch rezných hrán odstránite rovnaké množstvo materiálu, čepeľ zostane vyvážená.

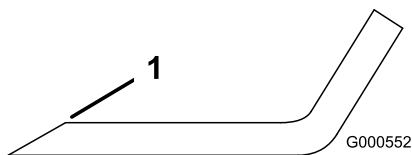

Obrázok 71

G000552

g000552

1. Brúste pod pôvodným uhlom.
2. Skontrolujte vyváženie čepele jej položením na vyrovnávač čepele (Obrázok 72).

**Poznámka:** Ak čepeľ ostane vo vodorovnej polohe, je vyvážená a môže sa používať.

**Poznámka:** Ak čepeľ nie je vyvážená, pilníkom zbrúste trochu kovu len z konca lopatkovej oblasti (Obrázok 71).

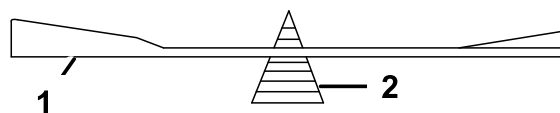

Obrázok 72

G000553

g000553

1. Čepel'
2. Vyrovnávač

3. Opakujte tento postup, až kým je čepeľ vyvážená.

## Montáž čepeľí

1. Cez čepeľ namontujte puzdro s prírubou puzdra na spodnej strane čepele (ktorá prichádza do kontaktu s trávou) (Obrázok 73).

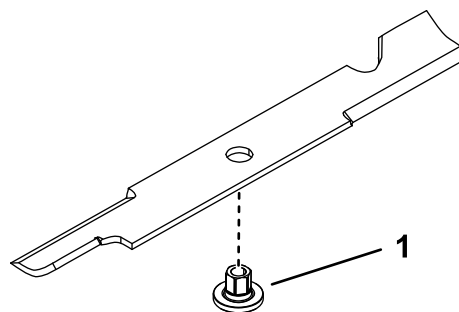

Obrázok 73

g255205

1. Puzdro

2. Namontujte zostavu puzdra/čepele na hriadeľ vretena (Obrázok 74).

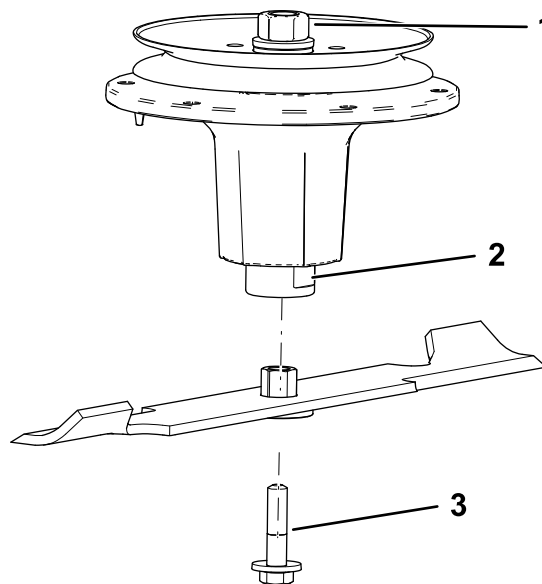

Obrázok 74

g298850

- |                                |                   |
|--------------------------------|-------------------|
| 1. Vrchná matica vretena       | 3. Skrutka čepele |
| 2. Rovná časť hriadeľa vretena |                   |

- Na závitky skrutky čepele podľa potreby naneste mazivo na báze medi, aby ste predišli zadieraniu. Prstami utiahnite skrutku čepele.
- Na rovnú časť hriadeľa vretena umiestnite kľúč a skrutku čepele utiahnite momentom 75 až 81 N·m.

## Vyrovnanie plošiny kosačky

**Poznámka:** Pred zarovnaním výšky kosenia sa uistite, že je plošina kosačky rovná.

- Stroj zaparkujte na rovnom povrchu, deaktivujte prepínač na ovládanie čepelí a zatiahnite parkovaciu brzdu.
- Skôr než odídete z polohy operátora, vypnite motor, vyberte kľúč a počkajte, kým sa všetky pohyblivé časti neprestanú pohybovať.
- Skontrolujte tlak v pneumatikách hnacích kolies. V prípade potreby nastavte tlak 124 kPa.
- Pomocou prepínača na zdvíhanie plošiny posuňte výšku plošiny z prepravnej polohy (140 mm výšky kosenia).

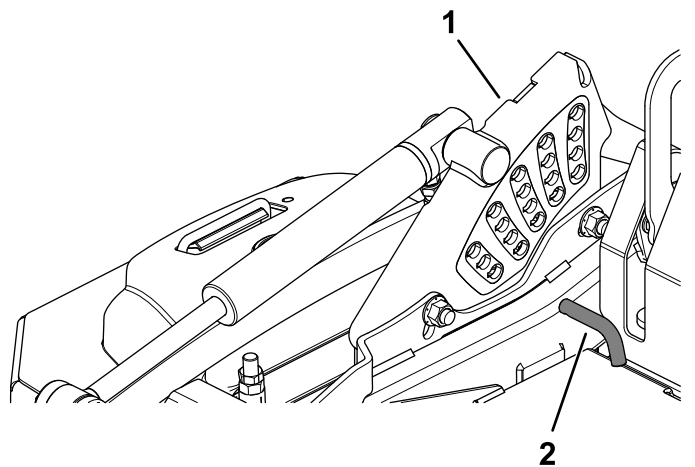

Obrázok 75

- Konzola určujúca výšku kosenia
- Kolík na nastavenie výšky kosenia

- Zasuňte kolík na nastavenie výšky kosenia do polohy zodpovedajúcej výške kosenia 76 mm.
- Uvoľnite prepravný zámok a nechajte plošinu spustiť na výšku kosenia.
- Odmerajte vzdialenosť od rovného povrchu až po prednú špičku strednej čepele (Obrázok 76).

**Poznámka:** Dĺžka by mala byť 76 mm.

Vo väčšine podmienok by mali byť zadné špičky na bočných čepeliach zarovnané s prednou časťou.

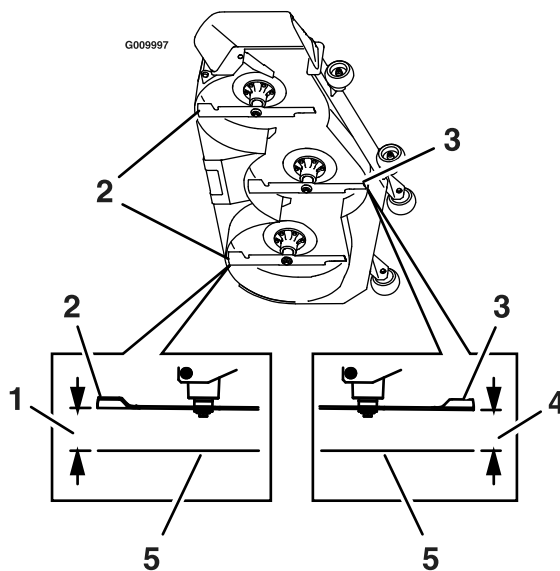

Obrázok 76

- 76 mm
- Zadná špička čepele
- Predná špička čepele
- 76 mm
- Rovný povrch

- Polohu nastavovacej matice na prednej zdvíhacej zostave plošiny doladíte otáčaním (Obrázok 77).

**Poznámka:** Ak chcete zvýšiť výšku, nastavovaciu maticu otáčajte v smere hodinových ručičiek. Ak chcete výšku znížiť, otáčajte ju proti smeru hodinových ručičiek.

**Poznámka:** Ak predné zdvíhacie prvky plošiny nie sú dostatočne nastavené na to, aby sa dosiahla presná výška kosenia, na presnejšie nastavenie môžete použiť jednobodové nastavenie.

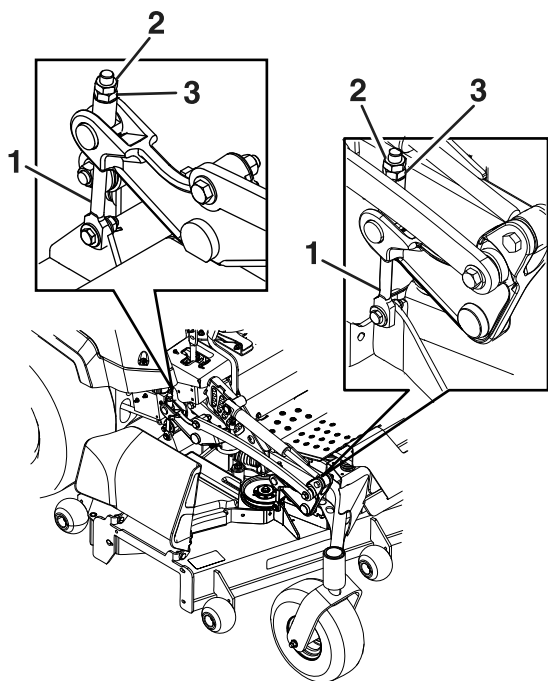

**Obrázok 77**

g231991

1. Nastavenie plošiny
2. Poistná matica
3. Nastavovacia matica

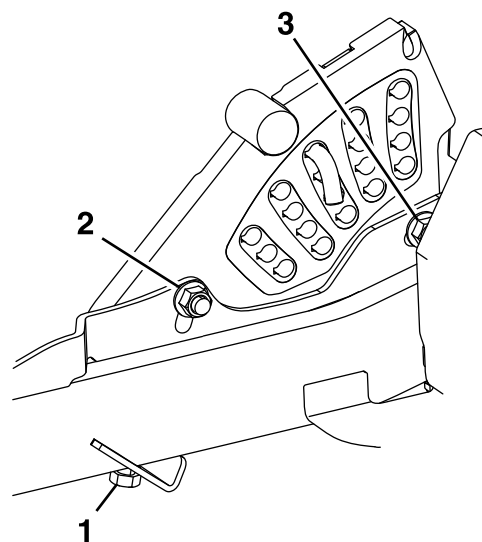

**Obrázok 78**

g232012

1. Jednobodové nastavenie výšky pomocou skrutky
2. Predná montážna skrutka dosky určujúcej výšku kosenia
3. Zadná montážna skrutka dosky určujúcej výšku kosenia

9. Odmerajte výšku zadnej špičky čepele. Podľa potreby doladzte zadné nastavovacie prvky. Na presnejšie nastavenie môžete použiť jednobodové nastavenie.

Zadné špičky bočných čepelí by mali merať 76 mm.

10. Merajte, kým nebudú mať všetky 4 strany správnu výšku. Uťahnite všetky matice na zostavách zdvíhacích ramien plošiny.
11. Ak 4 nastavovacie prvky plošiny nie sú dostatočne nastavené na dosiahnutie správnej výšky kosenia s požadovanými hrablami, môžete použiť jednobodový systém (Obrázok 78).

12. Ak chcete nastaviť jednobodový systém, najskôr uvoľnite prednú a zadnú montážnu skrutku dosky určujúcej výšku kosenia (Obrázok 78).

**Poznámka:** Plošina kosačky je z výroby pripevnená k predným otvorom (Obrázok 79). V prípade potreby pri vyrovnávaní plošiny kosačky použite na ďalšie nastavenie zadné otvory.

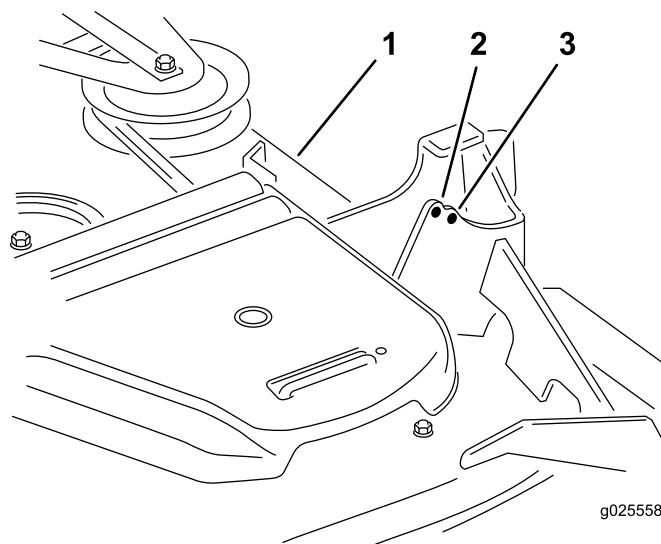

g025558

**Obrázok 79**

g025558

1. Plošina kosačky
2. Predný otvor
3. Zadný otvor

13. Ak je plošina príliš nízko, utiahnite skrutku jednobodového nastavenia otočením v smere hodinových ručičiek. Ak je plošina príliš vysoko,

uvoľnite skrutku jednobodového nastavenia otočením proti smeru hodinových ručičiek (Obrázok 80).

**Poznámka:** Skrutku jednobodového nastavenia dostatočne uvoľnite alebo utiahnite tak, aby sa montážne skrutky dosky určujúcej výšku kosenia posunuli minimálne o  $\frac{1}{3}$  dĺžky dostupnej vôle v otvoroch. Takto opäť dosiahnete nastavenie nahor a nadol na všetkých 4 zdvíhacích prvkoch plošiny.

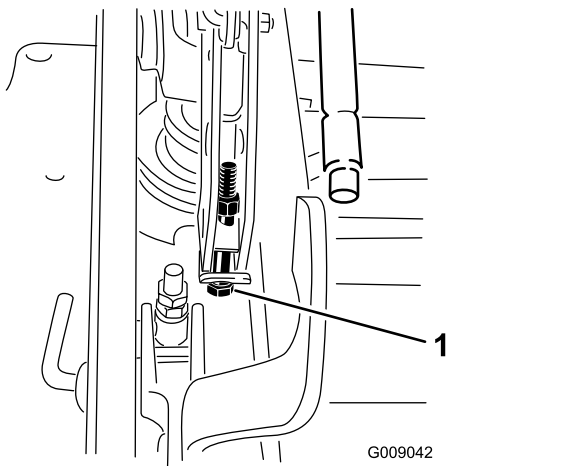

Obrázok 80

1. Skrutka jednobodového nastavenia

14. Utiahnite 2 skrutky v spodnej časti dosky určujúcej výšku kosenia (Obrázok 78).

**Poznámka:** Vo väčšine podmienok nastavte zadnú špičku čepele o 6,4 mm vyššie ako prednú.

15. 2 skrutky utiahnite momentom 91 až 113 N·m.
16. Merajte, kým nebudú mať všetky 4 strany správnu výšku. Utiahnite všetky matice na zostavách zdvíhacích ramien plošiny.

## Čistenie

### Vyčistenie priestoru okolo motora a výfukového systému

**Servisný interval:** Pri každom použití alebo denne—Vyčistite priestor okolo motora a výfukového systému.

**Dôležité:** Motor nečistite vodou. Použite stlačený vzduch s nízkym tlakom. Pozrite si používateľskú príručku k motoru.

1. Stroj zaparkujte na rovnom povrchu, deaktivujte prepínač na ovládanie čepeľí (PTO) a zatahnite parkovaciu brzdu.
2. Skôr než odídete z polohy operátora, vypnite motor, vyberte kľúč a počkajte, kým sa všetky pohyblivé časti neprestanú pohybovať.
3. Vyčistite priestor okolo zotrvačníka, hlavy valcov, vstrekačov a vstrekovacieho čerpadla.
4. Z priestoru okolo výfukového systému odstráňte všetky nečistoty.
5. Utrite všetko nadbytočné mazivo alebo olej okolo motora a výfuku.

### Čistenie stroja a plošiny kosačky

**Servisný interval:** Pri každom použití alebo denne

1. Stroj zaparkujte na rovnom povrchu, deaktivujte prepínač na ovládanie čepeľí (PTO) a zatahnite parkovaciu brzdu.
2. Skôr než odídete z polohy operátora, vypnite motor, vyberte kľúč a počkajte, kým sa všetky pohyblivé časti neprestanú pohybovať.
3. Vyčistite všetok olej, zo stroja a plošiny kosačky odstráňte nahromadené nečistoty alebo trávu, zvlášť spod krytov remeňa plošiny, a vyčistite priestor okolo palivovej nádrže, motora a výfuku.
4. Zdvihnute plošinu kosačky do polohy TRANSPORT (Preprava).
5. Odstráňte spod plošiny všetku nahromadenú trávu.

### Likvidácia odpadu

Motorový olej, batérie, hydraulická kvapalina a chladiaca kvapalina do motora obsahujú látky znečisťujúce životné prostredie. Zlikvidujte ich v súlade s vnútroštátnymi a miestnymi predpismi.

# Uskladnenie

## Bezpečnosť pri skladovaní

- Skôr než odídete zo stanovišťa operátora, vypnite motor, vyberte kľúč a počkajte, kým sa všetky pohyblivé časti neprestanú pohybovať. Pred úpravou, servisom, čistením alebo skladovaním nechajte stroj vychladnúť.
- Stroj ani palivo neskladujte v blízkosti plameňov ani palivo nevypúšťajte v interiéri či uzavretom prívесе.
- Stroj ani nádobu na palivo neskladujte na miestach s otvoreným plameňom, iskrami alebo kontrolkami, napríklad na ohrievači vody alebo iných spotrebičoch.

## Čistenie a uskladnenie

1. Deaktivujte prepínač na ovládanie čepelí (PTO) a zatiahnite parkovaciu brzdu.
2. Skôr než odídete z polohy operátora, vypnite motor, vyberte kľúč a počkajte, kým sa všetky pohyblivé časti neprestanú pohybovať.
3. Z vonkajších častí celého stroja, najmä z motora a hydraulického systému, odstráňte pokosenú trávu, nečistoty a hlinu. Odstráňte nečistoty a plevy z vonkajších častí hlavy valcov motora a plášťa dúchadla.

**Dôležité:** Stroj môžete umyť jemným čistiacim prostriedkom a vodou. Stroj neumývajte vodou pod tlakom. Vyhnite sa nadmernému používaniu vody, najmä v blízkosti ovládacieho panela, motora, hydraulických čerpadiel a motorov.

4. Skontrolujte parkovaciu brzdu – pozrite si časť [Nastavenie parkovacej brzdy \(strana 48\)](#).
5. Vykonajte servis čističa vzduchu. Pozrite si časť [Servis vzduchového filtra \(strana 36\)](#).
6. Namažte stroj; pozrite si časť [Mazanie \(strana 34\)](#).
7. Vymeňte olej kľukovej skrine; pozri [Servis motorového oleja \(strana 37\)](#).
8. Skontrolujte tlak pneumatík. Pozrite si časť [Kontrola tlaku v pneumatikách \(strana 44\)](#).
9. Vymeňte hydraulické filtre. Pozrite si časť [Výmena hydraulickej kvapaliny a filtra \(strana 54\)](#).
10. Nabite batériu; pozri [Nabíjanie batérie \(strana 42\)](#).
11. Všetku nahromadenú trávu a nečistoty zo spodnej strany kosačky zoškrabte a potom ju umyte záhradnou hadicou.

**Poznámka:** Po umytí nechajte stroj 2 až 5 minút bežať so zapnutým prepínačom ovládania čepelí (PTO) a pri vysokých voľnobežných otáčkach motora.

12. Skontrolujte stav čepelí – pozrite si časť [Údržba rezných čepelí \(strana 56\)](#).
  13. Ak stroj neplánujete používať viac ako 30 dní, pripravte ho na uskladnenie. Prípravu na uskladnenie stroja vykonajte nasledovne:
    - A. Do paliva v nádrži pridajte stabilizátor/kondicionér na báze nafty. Dodržte pokyny na zmiešanie od výrobcu stabilizátora. Nepoužívajte stabilizátor na báze alkoholu (etanolu ani metanolu).
- Poznámka:** Stabilizátor/kondicionér paliva je najúčinnjší, keď sa zmieša s čerstvým palivom a používa sa neustále.
- B. Naštartujte motor a upravené palivo sa do palivového systému dostane za 5 minút.
  - C. Vypnite motor, nechajte ho vychladnúť a vypustite palivovú nádrž.
  - D. Naštartujte motor a nechajte ho v prevádzke, kým sa nezastaví.
  - E. Palivo zlikvidujte správnym spôsobom. Palivo recyklujte v súlade s miestnymi predpismi.

**Dôležité:** Palivo obsahujúce stabilizátor/kondicionér neskladujte dlhšie, ako odporúča výrobca stabilizátora paliva.

14. Skontrolujte a utiahnite všetky skrutky a matice. Opravte alebo vymeňte všetky poškodené diely.
15. Natrite všetky poškriabané alebo kovové plochy. Farbu na takýto náter dodáva autorizovaný servisný predajca.
16. Stroj skladujte v čistej a suchej garáži alebo skladovacom priestore. Vyberte kľúč zo spínacej skrinky a odložte ho mimo dosahu detí a iných neoprávnených osôb. Stroj zakryte, aby ste ho chránili, a udržiavajte ho v čistote.

# Odstraňovanie závad

Závada	Možné príčiny	Způsob opravy
Štartér nenašartuje motor.	<ol style="list-style-type: none"> <li>1. Je aktivovaný prepínač na ovládanie čepelí.</li> <li>2. Parkovacia brzda je uvoľnená.</li> <li>3. Páky na ovládanie pohybu nie sú v polohe NEUTRÁL/ZAMKNUTÉ.</li> <li>4. Nesedíte na mieste obsluhy.</li> <li>5. Batéria je vybitá.</li> <li>6. Elektrické pripojenia sú skorodované alebo uvoľnené.</li> <li>7. Vyhodilo poistku.</li> <li>8. Relé alebo spínač sú poškodené.</li> </ol>	<ol style="list-style-type: none"> <li>1. Odpojte prepínač na ovládanie čepelí.</li> <li>2. Zatiahnite parkovaciu brzdu.</li> <li>3. Posuňte páky na ovládanie pohybu smerom von do polohy NEUTRÁL-ZAMKNUTÉ.</li> <li>4. Sadnite si na sedadlo operátora.</li> <li>5. Nabite batériu.</li> <li>6. Skontrolujte správnosť kontaktov elektrického zapojenia.</li> <li>7. Vymeňte poistku.</li> <li>8. Obráťte sa na autorizovaného servisného zástupcu.</li> </ol>
Motor nešartuje, šartuje ťažko alebo sa zastavuje.	<ol style="list-style-type: none"> <li>1. Palivová nádrž je prázdna.</li> <li>2. Uzatvárací ventil paliva je uzavretý.</li> <li>3. Nízka hladina oleja v kľukovej skrini.</li> <li>4. Škrtiaca klapka nie je v správnej polohe.</li> <li>5. V palivovom filtri sú nečistoty.</li> <li>6. Nečistoty, voda alebo staré palivo v palivovom systéme.</li> <li>7. Znečistený vzduchový filter.</li> <li>8. Spínač sedadla nefunguje správne.</li> <li>9. Elektrické pripojenia sú skorodované, uvoľnené alebo chybné.</li> </ol> <p>1 Relé alebo spínač je poškodený. 0.</p>	<ol style="list-style-type: none"> <li>1. Napiňte palivovú nádrž.</li> <li>2. Otvorte uzatvárací ventil paliva.</li> <li>3. Dolejte do kľukovej skrine olej.</li> <li>4. Uistite sa, že je škrtiaca klapka uprostred medzi polohami SLOW (Pomaly) a FAST (Rýchlo).</li> <li>5. Vymeňte palivový filter.</li> <li>6. Obráťte sa na autorizovaného servisného zástupcu.</li> <li>7. Vyčistite alebo vymeňte vložky vzduchového filtra.</li> <li>8. Skontrolujte indikátor spínača sedadla. V prípade potreby sedadlo vymeňte.</li> <li>9. Skontrolujte správnosť kontaktov elektrického zapojenia. Prostriedkom na čistenie elektrických kontaktov dôkladne vyčistite svorky konektora, naneste dielektrické mazivo a pripojte ich.</li> </ol> <p>1 Obráťte sa na autorizovaného 0. servisného zástupcu.</p>
Motor stráca výkon.	<ol style="list-style-type: none"> <li>1. Zaťaženie motora je príliš vysoké.</li> <li>2. Znečistený vzduchový filter.</li> <li>3. Nízka hladina oleja v kľukovej skrini.</li> <li>4. Rebrá chladiaceho systému a prieduchy nad motorom sú upchaté.</li> <li>5. Odvzdušňovací otvor v uzávere paliva je zapchatý.</li> <li>6. V palivovom filtri sú nečistoty.</li> <li>7. Nečistoty, voda alebo staré palivo v palivovom systéme.</li> </ol>	<ol style="list-style-type: none"> <li>1. Znížte rýchlosť jazdy.</li> <li>2. Vyčistite vložku vzduchového filtra.</li> <li>3. Dolejte do kľukovej skrine olej.</li> <li>4. Odstráňte prekážky z rebier chladiaceho systému a prieduchov.</li> <li>5. Vyčistite alebo vymeňte uzáver paliva.</li> <li>6. Vymeňte palivový filter.</li> <li>7. Obráťte sa na autorizovaného servisného zástupcu.</li> </ol>
Motor sa prehrieva.	<ol style="list-style-type: none"> <li>1. Zaťaženie motora je príliš vysoké.</li> <li>2. Nízka hladina oleja v kľukovej skrini.</li> <li>3. Rebrá chladiaceho systému a prieduchy pod plášťom dúchadla motora sú upchaté.</li> <li>4. Znečistený vzduchový filter.</li> <li>5. Nečistoty, voda alebo staré palivo v palivovom systéme.</li> </ol>	<ol style="list-style-type: none"> <li>1. Znížte rýchlosť jazdy.</li> <li>2. Dolejte do kľukovej skrine olej.</li> <li>3. Odstráňte prekážky z rebier chladiaceho systému a prieduchov.</li> <li>4. Vyčistite alebo vymeňte vložky vzduchového filtra.</li> <li>5. Obráťte sa na autorizovaného servisného predajcu.</li> </ol>

Závada	Možné príčiny	Způsob opravy
Stroj ťahá doľava alebo doprava (pričom páky na ovládanie pohybu sú posunuté úplne dopredu).	<ol style="list-style-type: none"> <li>1. Pohyb stroja vyžaduje nastavenie.</li> <li>2. Nesprávny tlak v pneumatikách pohonu.</li> </ol>	<ol style="list-style-type: none"> <li>1. Nastavte pohyb stroja.</li> <li>2. Upravte tlak v pneumatikách pohonu.</li> </ol>
Stroj nejazdí.	<ol style="list-style-type: none"> <li>1. Obtokové ventily nie sú pevne uzavreté.</li> <li>2. Remeň čerpadla je opotrebovaný, uvoľnený alebo poškodený.</li> <li>3. Remeň čerpadla spadol z remenice.</li> <li>4. Pružina napínacej kladky je zlomená alebo chýba.</li> <li>5. Nízka hladina alebo príliš vysoká teplota hydraulickéj kvapaliny.</li> </ol>	<ol style="list-style-type: none"> <li>1. Utiahnite obtokové ventily.</li> <li>2. Vymeňte remeň.</li> <li>3. Vymeňte remeň.</li> <li>4. Vymeňte pružinu.</li> <li>5. Do nádrží doplňte hydraulickú kvapalinu alebo ju nechajte vychladnúť.</li> </ol>
Stroj abnormálne vibruje.	<ol style="list-style-type: none"> <li>1. Rezná čepeľ alebo čepele sú ohnuté alebo nevyvážené.</li> <li>2. Montážna skrutka čepele je uvoľnená.</li> <li>3. Uvoľnené montážne skrutky motora.</li> <li>4. Uvoľnená remenica motora, napínacej kladky alebo čepele.</li> <li>5. Poškodená remenica motora.</li> <li>6. Je ohnuté vreteno čepele.</li> <li>7. Držiak motora je uvoľnený alebo opotrebovaný.</li> </ol>	<ol style="list-style-type: none"> <li>1. Namontujte novú reznú čepeľ alebo čepele.</li> <li>2. Utiahnite montážnu skrutku čepele.</li> <li>3. Utiahnite montážne skrutky motora.</li> <li>4. Utiahnite remenicu/kladku.</li> <li>5. Obráťte sa na autorizovaného servisného zástupcu.</li> <li>6. Obráťte sa na autorizovaného servisného zástupcu.</li> <li>7. Obráťte sa na autorizovaného servisného zástupcu.</li> </ol>
Výška kosenia je nerovnomerná.	<ol style="list-style-type: none"> <li>1. Čepeľ alebo čepele nie sú ostré.</li> <li>2. Rezná čepeľ alebo čepele sú ohnuté.</li> <li>3. Kosačka nie je správne vyrovnaná.</li> <li>4. Nie je správne nastavený valec na ochranu pred zasiahnutím zeme (ak je vo výbave).</li> <li>5. Spodná strana plošiny kosačky je znečistená.</li> <li>6. Pneumatiky nemajú správny tlak.</li> <li>7. Je ohnuté vreteno čepele.</li> </ol>	<ol style="list-style-type: none"> <li>1. Nabrúste čepeľ (čepele).</li> <li>2. Namontujte novú reznú čepeľ alebo čepele.</li> <li>3. Vyrovnajete kosačku v priečnom aj pozdĺžnom smere.</li> <li>4. Upravte výšku valca na ochranu pred zasiahnutím zeme.</li> <li>5. Vyčistite spodnú stranu plošiny kosačky.</li> <li>6. Nastavte tlak pneumatík.</li> <li>7. Obráťte sa na autorizovaného servisného zástupcu.</li> </ol>
Čepele sa neotáčajú.	<ol style="list-style-type: none"> <li>1. Remeň plošiny kosačky je poškodený, opotrebovaný, uvoľnený alebo roztrhnutý.</li> <li>2. Remeň plošiny kosačky spadol z remenice.</li> <li>3. Hnací remeň čerpadla je opotrebovaný, uvoľnený alebo poškodený.</li> <li>4. Pružina napínacej kladky je zlomená alebo chýba.</li> </ol>	<ol style="list-style-type: none"> <li>1. Nasadte nový remeň plošiny.</li> <li>2. Nasadte remeň na remenicu plošiny a skontrolujte správnu polohu a funkčnosť remenice napínacej kladky, ramena napínacej kladky a pružiny.</li> <li>3. Skontrolujte napnutie remeňa alebo namontujte nový remeň.</li> <li>4. Vymeňte pružinu.</li> </ol>







Schéma elektrického zapojenia – motor Yanmar 3TNV80FT (Rev. A)

g229107

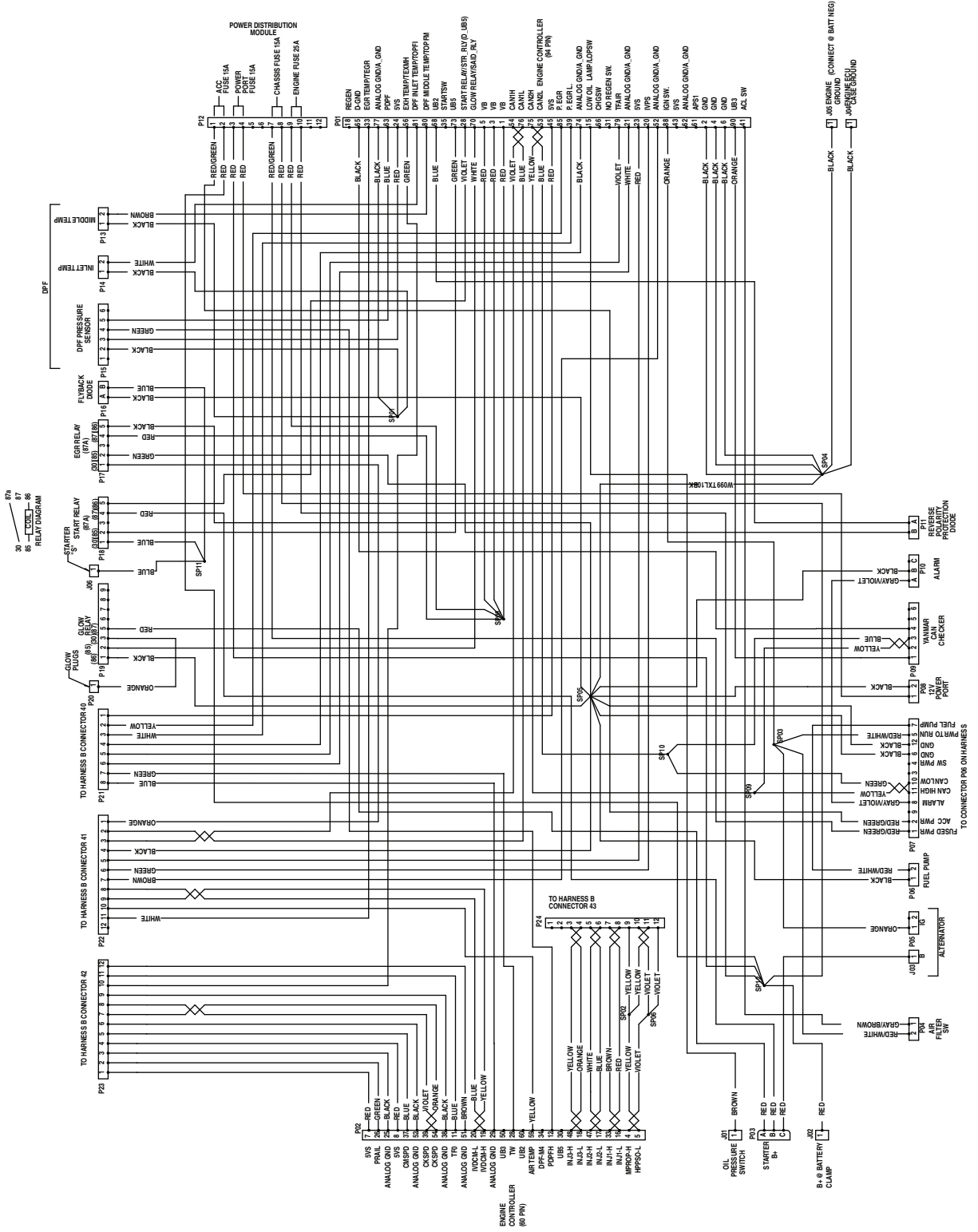

Schéma elektrického zapojenia – motor Yanmar 3TNV88C (Rev. A)

# Informácie o upozornení na základe Kalifornského návrhu 65 (California Proposition 65)

## O čo ide v tomto upozornení?

Môžete sa stretnúť s tovarom, na ktorom je štítok s podobným upozornením, ako je toto:

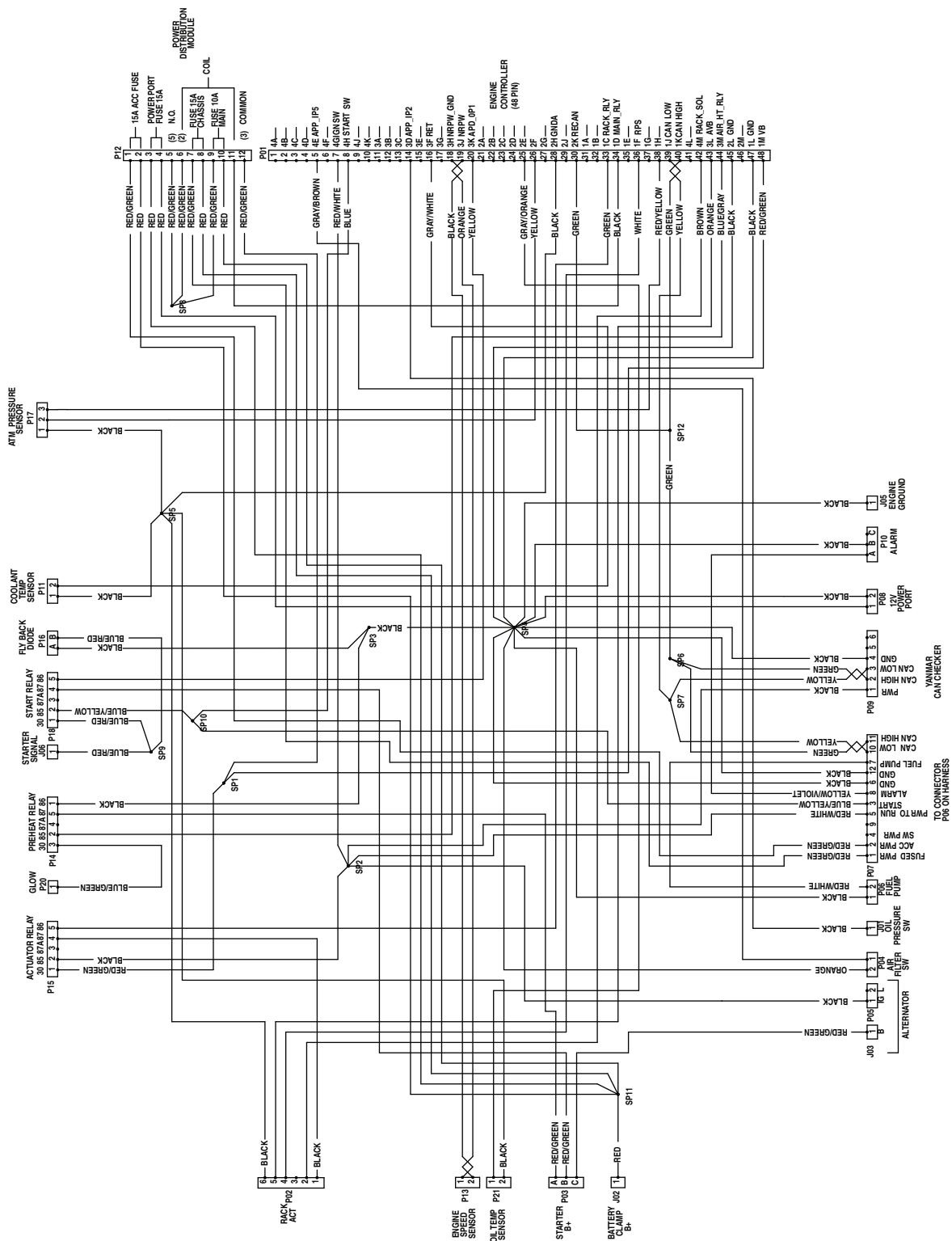

**UPOZORNENIE:** Môže spôsobiť rakovinu a poškadzovať reprodukčné orgány – [www.p65Warnings.ca.gov](http://www.p65Warnings.ca.gov) (WARNING: Cancer and Reproductive Harm—[www.p65Warnings.ca.gov](http://www.p65Warnings.ca.gov)).

## Čo je Prop 65?

Zákon Prop 65 sa vzťahuje na všetky spoločnosti, ktoré vykonávajú svoju obchodnú činnosť v Kalifornii, predávajú produkty v Kalifornii alebo vyrábajú produkty, ktoré sa môžu predávať alebo prepravovať do Kalifornie. Tento zákon nariaďuje, aby guvernér štátu Kalifornia aktualizoval a zverejňoval zoznam chemických látok, o ktorých je známe, že spôsobujú rakovinu, vrodené chyby a/alebo iné reprodukčné poškodenia. Zoznam sa aktualizuje ročne a zahŕňa stovky chemických látok nachádzajúcich sa v položkách, s ktorými prichádzame každý deň do kontaktu. Cieľom zákona Prop 65 je informovať verejnosť o účinkoch týchto chemických látok.

Zákon Prop 65 nezakazuje predaj produktov obsahujúcich tieto chemické látky, no vyžaduje uvádzanie upozornení na všetkých produktoch, baleniach produktov alebo materiáloch dodávaných s produktmi. Upozornenie na základe zákona Prop 65 neznamená, že produkt porušuje niektoré bezpečnostné štandardy alebo požiadavky. Kalifornská vláda v skutočnosti vysvetlila, že upozornenie na základe zákona Prop 65 „nie je totožné s regulačným rozhodnutím o tom, či je určitý produkt bezpečný alebo nie“. Mnohé z týchto chemických látok sa už celé roky používajú v produktoch dennej spotreby bez zdokumentovaného poškodenia. Ďalšie informácie nájdete na adrese <https://oag.ca.gov/prop65/faqs-view-all>.

Upozornenie na základe zákona Prop 65 znamená, že spoločnosť (1) vyhodnotila mieru vystavenia určitej látke a prišla k záveru, že táto miera neprekračuje „žiadnu hranicu vysokého rizika“, alebo (2) sa upozornenie rozhodla zverejniť na základe svojich znalostí o prítomnosti chemickej látky uvedenej vo vládnom zozname, no bez pokusu o vyhodnotenie miery vystavenia.

## Platí tento zákon všade?

Upozornenia na základe zákona Prop 65 vyžadujú len kalifornské právne predpisy. Tieto výstrahy môžete vidieť v Kalifornii na množstve zariadení, okrem iného vrátane reštaurácií, predajní potravín, hotelov, škôl a nemocníc a na množstve rôznych produktov. Okrem toho výstrahy na základe zákona Prop 65 uvádzajú na svojich webových lokalitách alebo v katalógoch aj niektorí online maloobchodní predajcovia alebo zásielkové obchody.

## Aký je rozdiel medzi kalifornskými upozoreniami a federálnymi limitmi?

Štandardy podľa zákona Prop 65 sú často prísnejšie ako federálne a medzinárodné štandardy. Existujú rôzne látky, ktoré vyžadujú upozornenie na základe zákona Prop 65 pri oveľa nižšej úrovni, ako sú stanovené federálne limity. Napríklad štandard podľa zákona Prop 65 týkajúci sa upozornení pre olovo je 0,5 µg/deň, pričom táto hodnota je výrazne pod limitom definovaným vo federálnych a medzinárodných štandardoch.

## Prečo sa upozornenie neuvádza na všetkých podobných produktoch?

- Produkty predávané v Kalifornii vyžadujú označenie podľa zákona Prop 65, zatiaľ čo pri podobných produktoch predávaných inde sa to nevyžaduje.
- Od spoločnosti zapojenej do súdneho sporu v súvislosti so zákonom Prop 65, ktorá dosiahne vyrovnanie, sa môže vyžadovať používanie upozornení na základe zákona Prop 65 na jej produktoch, no na iné spoločnosti vyrábajúce podobné produkty sa takáto požiadavka vzťahovať nemusí.
- Uplatňovanie zákona Prop 65 je nekonzistentné.
- Spoločnosti sa môžu rozhodnúť neuvádzať tieto upozornenia, pretože predpokladajú, že sa to od nich na základe zákona Prop 65 nevyžaduje. No chýbajúce upozornenia na produkte neznamenajú, že produkt neobsahuje chemické látky uvedené vo vládnom zozname na podobnej úrovni hodnôt.

## Prečo spoločnosť Toro toto upozornenie uvádza?

Spoločnosť Toro sa rozhodla poskytnúť spotrebiteľom čo najviac informácií, aby sa mohli rozhodnúť na základe dostatočných informácií o produktoch, ktoré nakupujú a používajú. V určitých prípadoch uvádza spoločnosť Toro upozornenia na základe svojich znalostí o prítomnosti jednej alebo viacerých chemických látok uvedených vo vládnom zozname, a to bez vyhodnotenia úrovne vystavenia. Nie na všetky chemické látky uvedené v zozname sa totiž vzťahujú požiadavky súvisiace s limitom vystavenia. Hoci môže byť miera vystavenia v súvislosti s produktmi spoločnosti Toro zanedbateľná alebo úplne v rozsahu definovanom ako „žiadne vysoké riziko“, spoločnosť Toro sa napriek tomu rozhodla uvádzať upozornenia na základe zákona Prop 65. Navyše platí, že ak spoločnosť Toro tieto upozornenia neuvedie, štát Kalifornia alebo súkromné strany snažiac sa o presadzovanie zákona Prop 65 by ju mohli žalovať a hrozili by jej vysoké pokuty.