



53 cm kosačka na trávnu Super Recycler®

Form No. 3467-656 Rev A

Číslo modelu 21693—Výrobné číslo 400000000 a vyššie

Návod na obsluhu

Úvod

Táto ručne vedená kosačka s otočnými čepeľami je určená na používanie vlastníkmi domov. Primárne je určená na kosenie trávy na udržiavaných trávnikoch v obytných priestoroch. Používanie tohto výrobku na iné ako určené použitie môže byť nebezpečné pre vás a okolostojacich.

Tieto informácie si pozorne prečítajte, aby ste sa výrobok naučili správne ovládať a udržiavať a aby ste predchádzali zraneniam a poškodeniu výrobku. Zodpovedáte za správnu a bezpečnú obsluhu výrobku.

Na lokalite www.Toro.com získate ďalšie informácie vrátane bezpečnostných tipov, školiacich materiálov týkajúcich sa prevádzky, informácií o príslušenstve a tiež pomoc pri hľadaní predajcu alebo registrácii výrobku.

Ak potrebujete servis, originálne diely od spoločnosti Toro alebo doplňujúce informácie, obráťte sa na autorizovaného servisného predajcu alebo zákaznícke stredisko spoločnosti Toro a pripravte si číslo modelu a sériové číslo vášho výrobku. Na **Obrázok 1** je označené miesto na výrobku s číslom modelu a sériovým číslom. Čísla si zaznamenajte do poskytnutého priestoru.

Dôležité: Prístup k informáciám o záruke, súčiastkach a ďalším informáciám o produkte získate zoskenovaním kódu QR na štítku so sériovým číslom (ak sa nachádza na produkte) pomocou mobilného zariadenia.

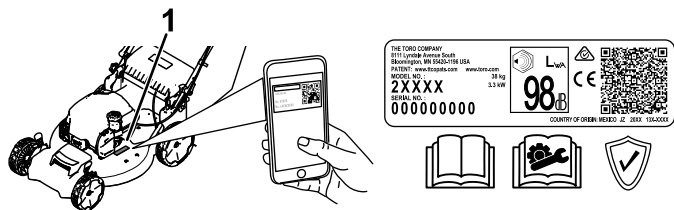

Obrázok 1

g374302

1. Umiestnenie čísla modelu a sériového čísla

Číslo modelu _____
Výrobné číslo _____

Symbol bezpečnostného upozornenia

Symbol bezpečnostného upozornenia (**Obrázok 2**) zobrazený v tejto príručke aj na stroji identifikuje dôležité bezpečnostné upozornenia, ktoré je nutné dodržiavať, aby ste predišli nehodám.



Obrázok 2

g000502

Symbol bezpečnostného upozornenia

Symbol bezpečnostného upozornenia sa zobrazí nad informáciami, ktoré vás upozorňujú na nebezpečné činnosti alebo situácie; nasleduje za ním slovo **NEBEZPEČENSTVO**, **VÝSTRAHA** alebo **UPOZORNENIE**.

NEBEZPEČENSTVO označuje bezprostredne hroziacu nebezpečnú situáciu, ktorá, ak sa jej nezabráni, **povedie** k smrti alebo vážnemu úrazu.

VÝSTRAHA označuje potenciálne nebezpečnú situáciu, ktorá, ak sa jej nezabráni, **môže** viesť k smrti alebo vážnemu úrazu.

UPOZORNENIE označuje potenciálne nebezpečnú situáciu, ktorá, ak sa jej nezabráni, **môže** viesť k menšiemu až strednému úrazu.

V tejto príručke sa používajú na zvýraznenie informácií aj dve ďalšie slová. Slovo **Dôležité** upriamuje pozornosť na špeciálne mechanické informácie a slovo **Poznámka** zdôrazňuje všeobecné informácie, ktoré si zaslúžia špeciálnu pozornosť.

Výrobok vyhovuje všetkým príslušným európskym smerniciam. Podrobnosti nájdete v samostatnom hárku so špecifickým vyhlásením o zhode (DOC).

Hrubý alebo čistý krútiaci moment: Hrubý alebo čistý krútiaci moment tohto motora bol laboratórne hodnotený výrobcom motora v súlade s organizáciou Society of Automotive Engineers (SAE) J1940 alebo J2723. V konfigurácii, ktorá spĺňa požiadavky na bezpečnosť, emisie a prevádzku, bude skutočný krútiaci moment motora tejto triedy kosačky výrazne



nižší. Prečítajte si informácie od výrobcu motora, ktoré sú súčasťou dodávky stroja.

Nemanipulujte s bezpečnostnými zariadeniami v stroji ani ich nevypínajte a pravidelne kontrolujte ich správnu funkčnosť. Nepokúšajte sa nastavovať ani manipulovať s ovládačom otáčok motora. Mohlo by to spôsobiť nebezpečný prevádzkový stav, v dôsledku ktorého môže dôjsť k zraneniu osôb.

Obsah

Úvod	1
Symbol bezpečnostného upozornenia	1
Bezpečnosť	3
Všeobecné bezpečnostné pokyny	3
Bezpečnostné a inštrukčné štítky	3
Nastavenie	5
1 Zostavenie a vyklopenie rukoväti	5
2 Inštalácia ovládacej tyče čepele	5
3 Inštalácia lanka navijacieho štartéra do vedenia lanka	6
4 Dopĺňovanie oleja do motora	7
5 Montáž vaku na trávu	7
Súčasti stroja	9
Technické údaje	9
Nadstavce/príslušenstvo	9
Obsluha	10
Pred prevádzkou	10
Bezpečnosť pred prevádzkou	10
Plnenie palivovej nádrže	10
Kontrola hladiny motorového oleja	11
Nastavenie výšky rukoväti	11
Nastavenie výšky kosenia	11
Počas prevádzky	12
Bezpečnosť počas prevádzky	12
Naštartovanie motora	13
Používanie pojazdu	13
Vypnutie motora	13
Recyklácia pokosenej trávy	14
Zber pokosenej trávy do vaku	14
Provozné tipy	15
Po prevádzke	16
Bezpečnosť po prevádzke	16
Čistenie pod strojom	16
Zloženie rukoväti	17
Skladovanie stroja v zvislej prepravnej polohe	18
Údržba	20
Odporúčaný harmonogram údržby	20
Bezpečnosť pri údržbe	20
Príprava na údržbu	20
Servisná údržba vzduchového filtra	21
Výmena motorového oleja	21
Výmena čepele	22
Nastavenie pojazdu	23
Uskladnenie	24
Bezpečnosť pri skladovaní	24
Príprava stroja na uskladnenie	24
Ukončenie uskladnenia stroja	24

Bezpečnosť

Všeobecné bezpečnostné pokyny

Tento produkt môže odskakujúcimi predmetmi amputovať ruky a chodidlá. Vždy dodržiavajte všetky bezpečnostné pokyny, aby nedošlo k vážnemu zraneniu alebo usmrteniu osôb.

- Pred naštartovaním motora si prečítajte, pochopte a dodržiavajte pokyny a výstrahy v tomto *návode na obsluhu*, ako aj na stroji a prídavných zariadeniach.
- Nedávajte ruky ani nohy do blízkosti pohyblivých súčastí stroja ani pod stroj. Udržujte odstup od všetkých výstupných otvorov.
- Pri prevádzke stroja musia byť všetky kryty a ostatné bezpečnostné ochranné zariadenia na stroji na mieste a správne funkčné.
- Zabráňte okolostojacim a deťom zdržiavať sa v pracovnej oblasti. Nedovoľte, aby stroj obsluhovali deti. Obsluhu stroja smú vykonávať iba ľudia, ktorí sú zodpovední, kvalifikovaní, dôkladne ovládajú pokyny a sú fyzicky zdatní vykonávať tieto činnosti.
- Pred vykonávaním údržby, dopĺňaním paliva alebo čistením zastavte stroj, vypnite motor a počkajte, kým sa úplne nezastavia všetky pohyblivé diely.

Nesprávne používanie alebo údržba tohto stroja môže mať za následok zranenie. S cieľom vyhnúť sa potenciálnemu zraneniu dodržiavajte tieto bezpečnostné pokyny a vždy venujte pozornosť bezpečnostnému výstražnému symbolu , ktorý znamená Pozor, Výstraha alebo Nebezpečenstvo – osobné bezpečnostné pokyny. Nedodržanie týchto pokynov môže zapríčiniť zranenie alebo smrť.

Bezpečnostné a inštrukčné štítky



Operátor dobre vidí bezpečnostné štítky a pokyny, ktoré sú umiestnené v každom priestore s potenciálne hroziacim nebezpečenstvom. Poškodené alebo chýbajúce štítky nahradte.

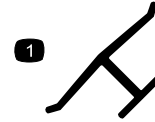

Značka výrobcu

decaloemarkt

1. Táto značka indikuje, že čepeľ je označená ako originálny diel od výrobcu stroja.

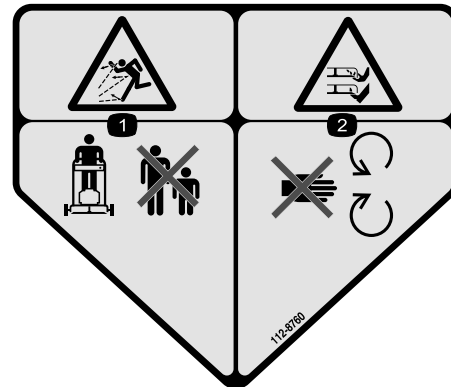

112-8760

decal112-8760

1. Riziko odskakovania predmetov – okolostojace osoby musia byť v bezpečnej vzdialenosti.
2. Riziko porezania/amputácie rúk alebo nôh, čepeľ kosačky – nepribližujte sa k pohyblivým častiam.

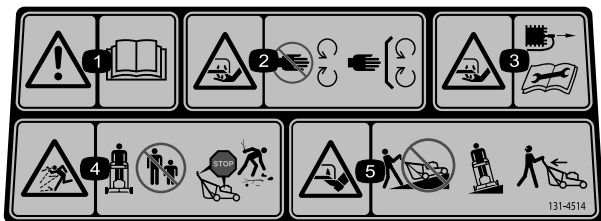

decal131-4514

131-4514

1. Výstraha – prečítajte si *používateľskú príručku*.
2. Riziko porezania/amputácie rúk, čepeľ kosačky – nepribližujte sa k pohyblivým častiam, všetky kryty a štíty musia byť nasadené.
3. Nebezpečenstvo porezania/amputácie ruky nožom kosačky – pred vykonaním údržby najskôr odpojte kábel zapalovacej sviečky.
4. Riziko odskakovania predmetov – okolostojace osoby musia byť v bezpečnej vzdialenosti. Predtým, než opustíte prevádzkovú polohu, vypnite motor. Pred kosením odstráňte všetky nečistoty.
5. Riziko porezania/amputácie chodidiel, čepeľ kosačky – kosačku nepoužívajte nahor a nadol svahmi, po svahoch jazdíte zo strany na stranu, pri cúvaní počas kosenia sa pozerajte za seba.

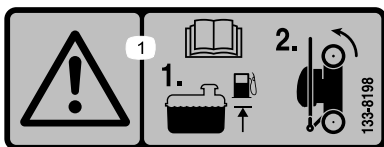

decal133-8198

133-8198

1. Varovanie – prečítajte si *používateľskú príručku*; pred skladovaním doplňte palivo po označenú hladinu a vyklopte stroj na zadné kolesá.

Nastavenie

Dôležité: Odstráňte a zlikvidujte ochrannú plastovú fóliu, ktorou je zakrytý motor, ako aj všetky ostatné plasty alebo obaly zo stroja.

1

Zostavenie a vyklopenie rukoväti

Nie sú treba žiadne diely

Postup

▲ DÔLEŽITÉ UPOZORNENIE

Nesprávna montáž a rozloženie rukoväti môže poškodiť káble a ohroziť bezpečnosť prevádzky.

- Pri montáži a rozkladaní rukoväti dávajte pozor, aby ste nepoškodili káble.
- Uistite sa, že káble smerujú k vonkajšej časti rukoväti.
- Ak sa kábel poškodí, obráťte sa na autorizovaného servisného predajcu.

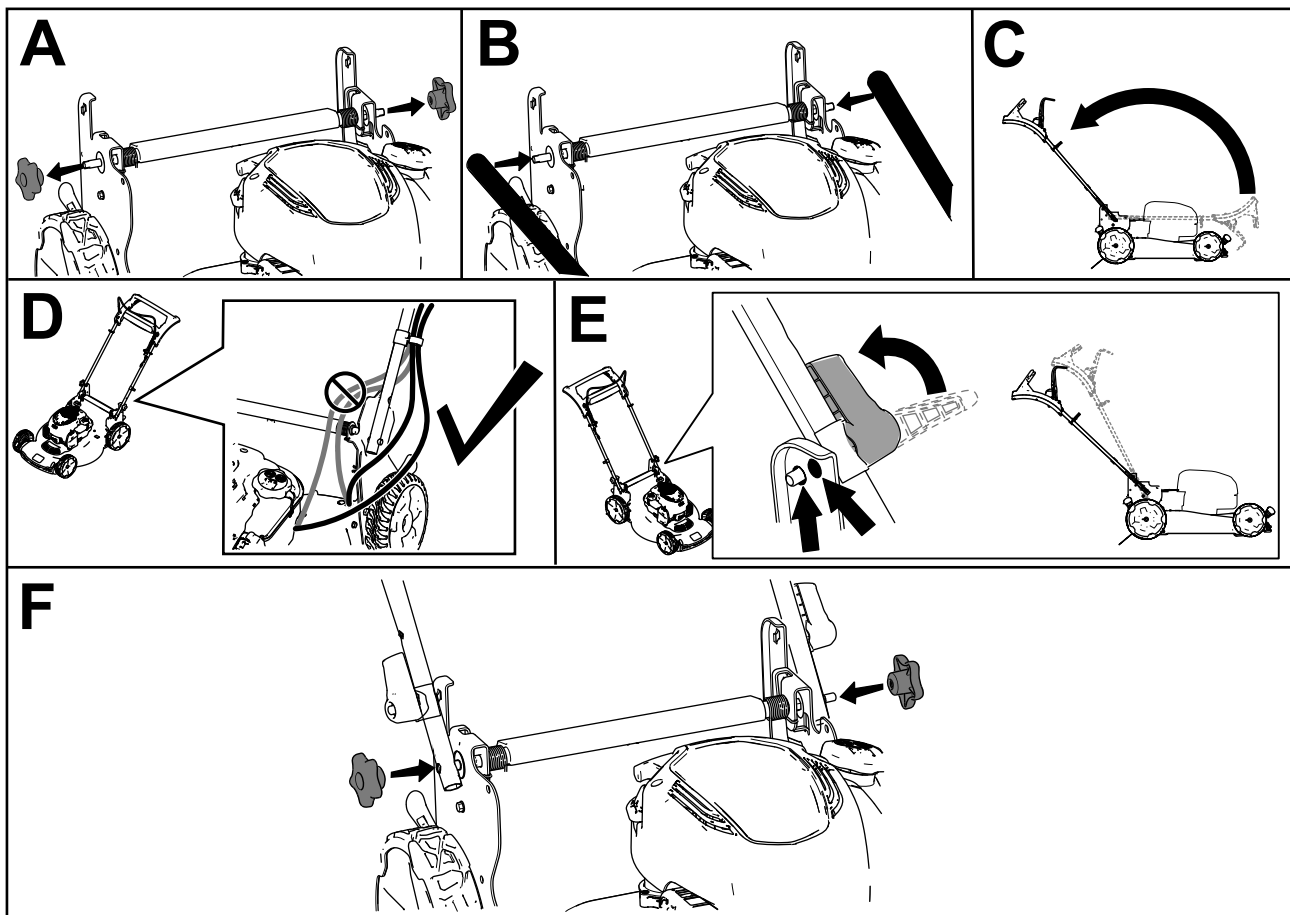

Obrázok 3

g367755

2

Inštalácia ovládacej tyče čepele

Nie sú treba žiadne diely

Postup

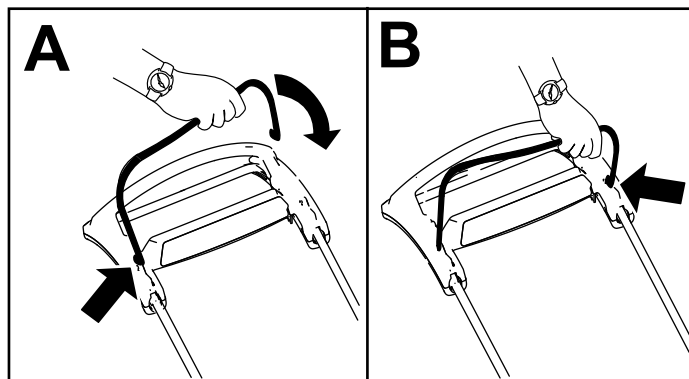

Obrázok 4

g344378

3

Inštalácia lanka navíjacieho štartéra do vedenia lanka

Nie sú treba žiadne diely

Postup

Dôležité: Na bezpečné a jednoduché naštartovanie motora pri každom použití stroja nainštalujte lanko navíjacieho štartéra do vedenia lanka.

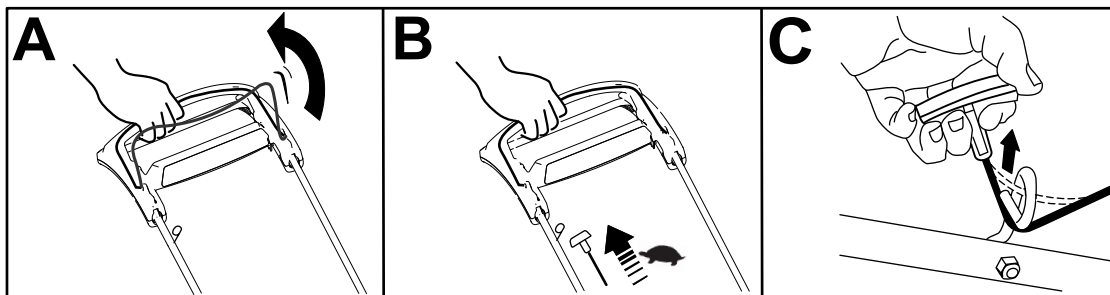

Obrázok 5

g334093

4

Doplňovanie oleja do motora

Nie sú treba žiadne diely

Postup

Dôležité: Ak je hladina oleja v motore príliš nízka alebo vysoká a spustíte motor, môžete ho poškodiť.

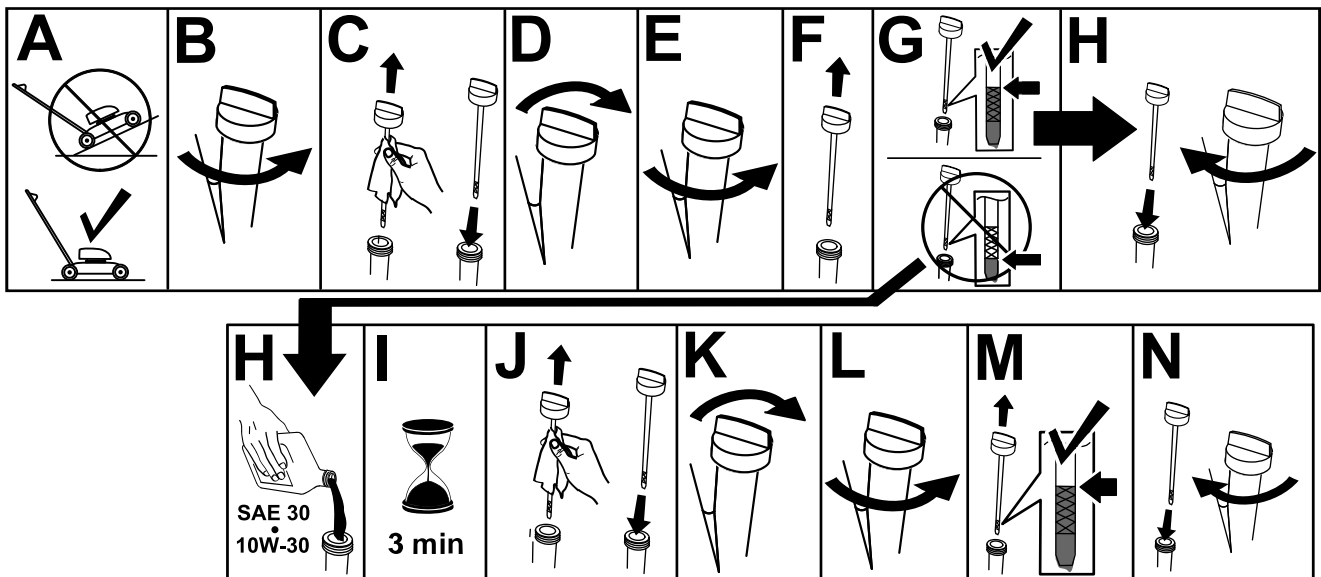

Obrázok 6

g222533

5

Montáž vaku na trávu

Nie sú treba žiadne diely

Postup

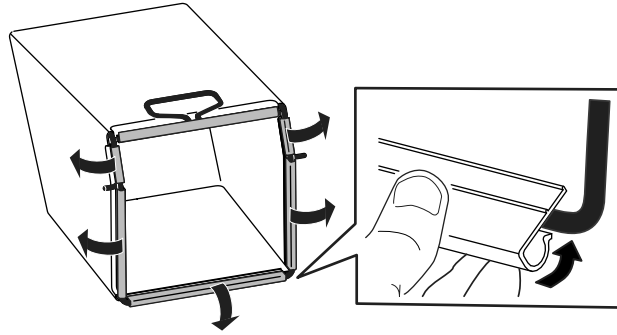

Obrázok 7

g334351

Súčasti stroja

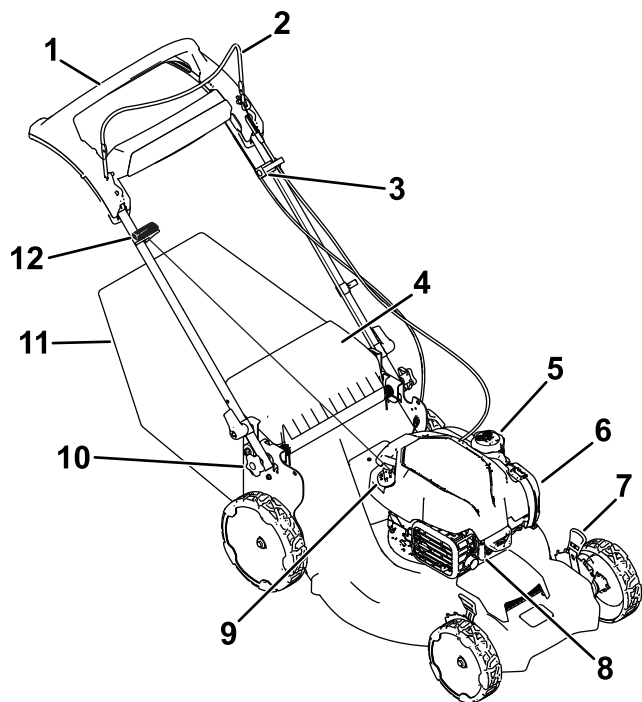

Obrázok 8

g367232

- | | |
|---------------------------------|---|
| 1. Rukoväť | 7. Páka na nastavenie výšky kosenia (4) |
| 2. Ovládacia tyč čepele | 8. Zapaľovacia sviečka |
| 3. Nastavovací prvok pre pojazd | 9. Mierka oleja |
| 4. Zadný deflektor | 10. Upínacia matica rukoväti (2) |
| 5. Uzáver palivovej nádrže | 11. Vak na trávu |
| 6. Vzduchový filter | 12. Rukoväť navíjacieho štartéra |

Technické údaje

Model	Hmotnosť	Dĺžka	Šírka	Výška
21693	38 kg	164 cm	58 cm	106 cm

Nadstavce/príslušenstvo

K dispozícii je celý rad schválených nadstavcov a príslušenstva značky Toro na použitie so strojom pre posilnenie a rozšírenie jeho možností. Ak chcete získať zoznam všetkých schválených nadstavcov a príslušenstva, obráťte sa na autorizovaného distribútora spoločnosti Toro alebo navštívte lokalitu www.Toro.com.

Ak chcete zaručiť optimálny výkon a zachovať platnosť bezpečnostnej certifikácie stroja, používajte len originálne náhradné diely a príslušenstvo značky Toro. Náhradné diely a príslušenstvo od iných výrobcov by mohlo byť nebezpečné a pri jeho použití by mohla skončiť platnosť záruky na produkt.

Obsluha

Poznámka: Ľavá a pravá strana stroja sa určuje podľa bežnej prevádzkovej polohy.

Pred prevádzkou

Bezpečnosť pred prevádzkou

Všeobecné bezpečnostné pokyny

- Pred nastavením, servisom, čistením alebo skladovaním stroj vždy vypnite, počkajte, kým sa nezastaví pohyb všetkých pohyblivých častí, a nechajte stroj vychladnúť.
- Oboznámte sa s bezpečnou prevádzkou zariadenia, ovládacími prvkami operátora a bezpečnostnými označeniami.
- Skontrolujte, či sú namontované všetky kryty a bezpečnostné zariadenia, ako napr. deflektory a/alebo lapač trávy, a či správne fungujú.
- Vždy skontrolujte stroj a uistite sa, že nie sú opotrebované ani poškodené čepele a skrutky čepeľí.
- Skontrolujte oblasť, v ktorej budete používať stroj, a odstráňte z nej všetky predmety, ktoré by mohli brániť v prevádzke stroja alebo od neho odskakovať.
- Kontakt s pohybujúcou sa čepeľou môže spôsobiť vážne zranenie. Nevkladajte prsty pod plášť.

Bezpečnosť pri manipulácii s palivom

- Palivo je mimoriadne horľavé a extrémne výbušné. Požiar alebo výbuch paliva môže popáliť vás a iné osoby a môže poškodiť majetok.
 - Zapáleniu paliva statickým výbojom zabránite umiestnením nádoby alebo stroja pred plnením priamo na zem a nie na vozidlo ani na iný predmet.
 - Palivovú nádrž naplňajte v exteriéri, v otvorenom priestore, keď je motor studený. Utrite všetko rozliate palivo.
 - S palivom nemanipulujte počas fajčenia alebo keď sa v blízkosti nachádza otvorený oheň alebo iskry.
 - Kým je motor spustený alebo horúci, neskladajte palivový uzáver ani nedoplňajte palivo do palivovej nádrže.

- Pri rozliatí paliva sa nepokúšajte štartovať motor. Zabráňte vytvoreniu zápalného zdroja, pokiaľ sa nerozptýlia palivové výpary.
- Palivo skladujte v schválenej nádobe a uchovávajte ho mimo dosahu detí.
- Palivo je po požití škodlivé alebo smrteľné. Dlhodobé vystavenie výparom môže spôsobiť vážne zranenia a ochorenia.
 - Vyhnite sa dlhodobému vdychovaniu výparov.
 - Rukami a tvárou sa nepribližujte k dýze ani otvoru palivovej nádrže.
 - Palivo uchovávajte mimo očí a pokožky.

Plnenie palivovej nádrže

Typ	Bezolovnatý benzín
Minimálne oktánové číslo	87 (USA) alebo 91 (mimo USA si vyhľadajte oktánové číslo)
Etanol	Nie viac ako 10 % podľa objemu
Metanol	Žiadne
MTBE (metyltercbutyléter)	Menej ako 15 % podľa objemu
Olej	Nepridávajte do paliva

Používajte len čisté čerstvé (nie staršie ako 30 dní) palivo z renomovaného zdroja.

Dôležité: Na obmedzenie problémov so štartovaním pridajte do čerstvého paliva stabilizátor/kondicionér paliva podľa pokynov výrobcu daného stabilizátora/kondicionéra paliva.

Dodatočné informácie nájdete v používateľskej príručke k motoru.

Naplňte palivovú nádrž, ako je znázornené na [Obrázok 9](#).

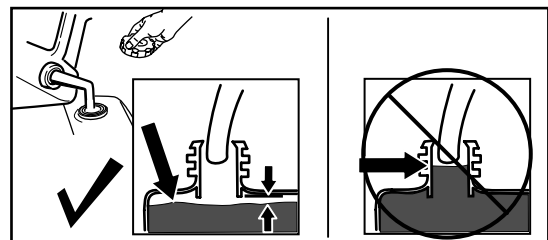

Obrázok 9

g230458

Kontrola hladiny motorového oleja

Servisný interval: Pri každom použití alebo denne

Dôležité: Ak je hladina oleja v kľukovej skrini príliš nízka alebo vysoká a spustíte motor, môžete ho poškodiť.

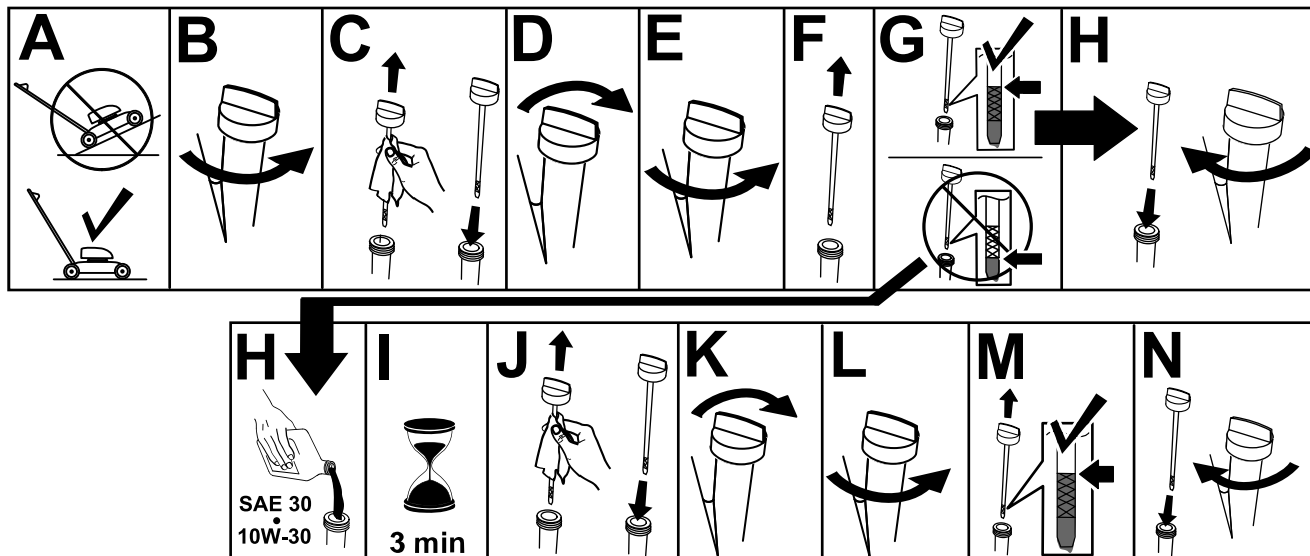

Obrázok 10

g231765

Nastavenie výšky rukoväti

Rukoväť môžete zdvihnúť alebo spustiť do polohy, ktorá je vám pohodlná.

Otočte zámok rukoväti, posuňte rukoväť do 1 z 2 polôh a uzamknite ju na mieste (Obrázok 11).

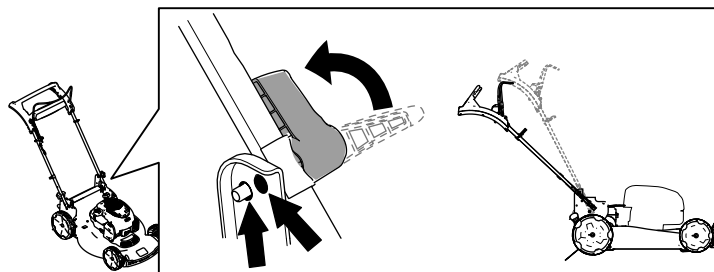

Obrázok 11

g334366

Nastavenie výšky kosenia

⚠ VÝSTRAHA

Ak bol motor naštartovaný, výfuk bude horúci a môžete sa na ňom popáliť.

Nepribližujte sa k horúcemu výfuku.

Výšku kosenia nastavte podľa potreby. Všetky kolesá nastavte na rovnakú výšku kosenia (Obrázok 12).

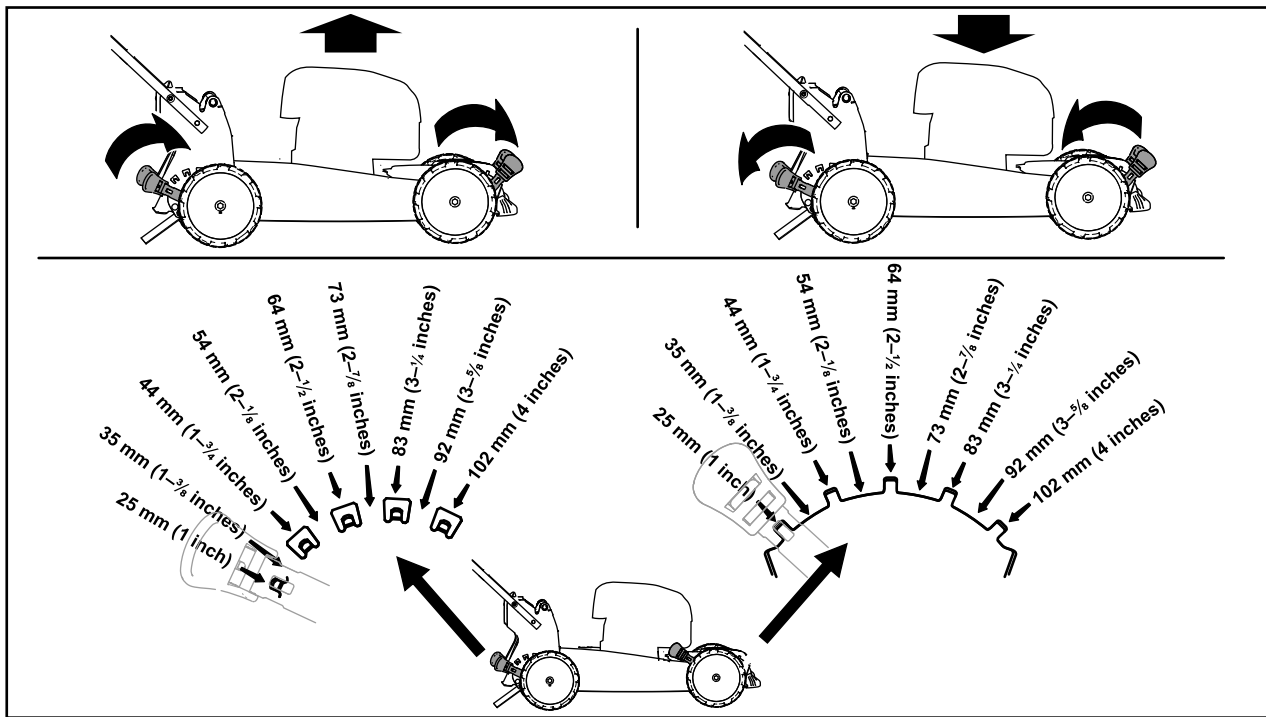

Obrázok 12

g369225

Počas prevádzky

Bezpečnosť počas prevádzky

Všeobecné bezpečnostné pokyny

- Noste vhodný odev vrátane ochranných okuliarov, dlhých nohavíc, pevnej protišmykovej obuvi a ochrany sluchu. Dlhé vlasy si zviažte dozadu a nenoste voľný odev ani voľné šperky.
- Práca so strojom si vyžaduje maximálnu pozornosť. Nerozptyľujte sa žiadnym spôsobom, v opačnom prípade môže dôjsť k zraneniu alebo poškodeniu majetku.
- Nepracujte so strojom, ak ste chorí, unavení alebo pod vplyvom alkoholu alebo drog.
- Čepeľ je ostrá a kontakt s ňou môže mať za následok vážne zranenie. Skôr než odídete z polohy operátora, vypnite motor a počkajte, kým sa všetky pohyblivé časti neprestanú pohybovať.
- Po uvoľnení ovládacej tyče čepele by sa mal motor vypnúť a do 3 sekúnd by sa mala zastaviť čepeľ. V opačnom prípade prestaňte stroj okamžite používať a obráťte sa na autorizovaného servisného predajcu.
- Do prevádzkového priestoru nepúšťajte cudzie osoby. Do prevádzkového priestoru nepúšťajte malé deti, ktoré musia byť pod dozorom zodpovednej dospeléj osoby neobsługujúcej stroj. Ak niekto vstúpi do priestoru, zastavte stroj.
- Pred cúvaním so strojom sa vždy pozerajte nadol a za seba.
- Stroj prevádzkujte len pri dobrej viditeľnosti a za vhodných poveternostných podmienok. Nepracujte so strojom, ak hrozia blesky.
- Mokrá tráva alebo lístie môžu v prípade pošmyknutia a kontaktu s čepeľou spôsobiť vážne zranenie. Vyhýbajte sa koseniu v mokrých podmienkach.
- V blízkosti neprehľadných oblastí, kríkov, stromov alebo iných objektov, ktoré by mohli obmedziť viditeľnosť, buďte extrémne opatrní.
- Materiál vystupujúci zo stroja na nikoho nemierte. Vyhýbajte sa vyhadzovaniu materiálu na stenu alebo prekážku, pretože sa môže odraziť smerom k vám. Keď prechádzate po povrchoch so štrkom, zastavte čepele.
- Dávajte pozor na diery, vyjazdené koľaje, nerovnosti, skaly alebo iné skryté objekty. Nerovný terén by mohol spôsobiť stratu rovnováhy alebo pošmyknutie.
- Ak stroj zasiahne nejaký predmet alebo začne vibrovať, okamžite vypnite motor, počkajte, kým sa všetky časti neprestanú pohybovať, odpojte drôt od zapalovacej sviečky a skontrolujte, či nie je

stroj poškodený. Pred pokračovaním v prevádzke vykonajte všetky nevyhnutné opravy.

- Pred opustením prevádzkovej polohy vypnite motor a počkajte, kým sa všetky pohyblivé časti neprestanú pohybovať.
- Ak bol motor naštartovaný, bude horúci a môžete sa na ňom vážne popáliť. Nepribližujte sa k horúcemu motoru.
- Motor prevádzkujte len v dobre vetraných oblastiach. Výfukové plyny obsahujú oxid uhoľnatý, ktorý je bez zápachu a po vdýchnutí smrteľný.
- Pravidelne a často kontrolujte komponenty lapača trávy a výstupného žľabu, či nie sú opotrebované alebo poškodené, a v prípade potreby ich vymeňte za originálne náhradné diely Toro.

Bezpečnosť na svahu

- Koste naprieč svahom, nikdy nie smerom nahor a nadol. Pri zmene smeru na svahoch buďte mimoriadne opatrní.
- Nekoste na veľmi strmých svahoch. Nesprávny postoj by mohol viesť k pošmyknutiu a pádu.
- V blízkosti zrázov, priekop alebo násypov koste opatrne.

Naštartovanie motora

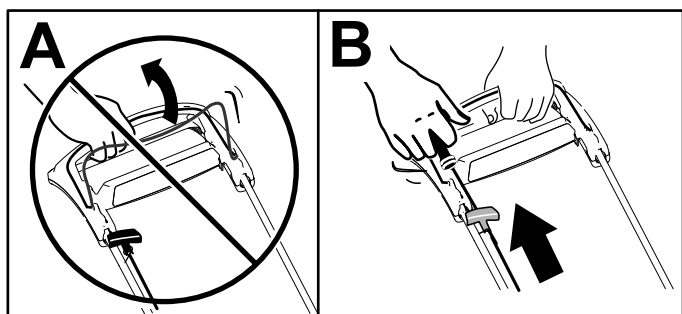

Obrázok 13

g352922

Poznámka: Ak sa stroj nenašartuje ani po niekoľkých pokusoch, obráťte sa na autorizovaného servisného predajcu.

Používanie pojazdu

Ak chcete ovládať pojazd stroja, jednoducho kráčajte s rukami na hornej rukoväti a laktami pri bokoch. Stroj bude automaticky udržiavať rovnaké tempo ako vy (Obrázok 14).

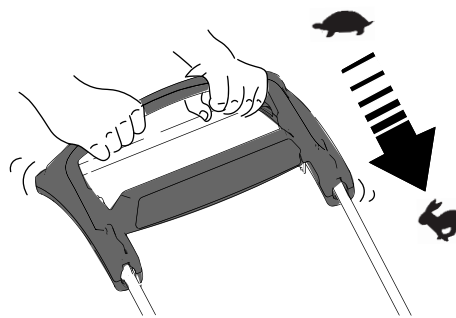

Obrázok 14

g334136

Poznámka: Ak sa stroj po použití pojazdu neposúva voľne dozadu, zastavte sa, dajte ruky na miesto a nechajte stroj posunúť sa dopredu o niekoľko centimetrov, aby sa uvoľnil pohon kolies. Môžete tiež skúsiť načiahnuť sa pod vrchnú rukoväť po kovovú rukoväť a potlačiť stroj o niekoľko centimetrov dopredu. Ak sa stroj stále neposúva dozadu voľne, obráťte sa na autorizovaného servisného predajcu.

Vypnutie motora

Servisný interval: Pri každom použití alebo denne—Uistite sa, že sa motor vypne do 3 sekúnd po uvoľnení ovládacej tyče čepele.

Motor vypnete uvoľnením ovládacej tyče čepele.

Dôležité: Po uvoľnení ovládacej tyče čepele by sa mali motor aj čepeľ do 3 sekúnd zastaviť. Ak sa nezastavia správne, prestaňte stroj okamžite používať a obráťte sa na autorizovaného servisného predajcu.

Recyklácia pokosenej trávy

Stroj sa z výroby dodáva pripravený na recykláciu pokosenej trávy a lístia späť do trávniku.

Ak sa na stroji nachádza vak na trávu, pred recyklovaním pokosenej trávy ho zložte. Pozrite si časť [Demontáž vaku na trávu \(strana 15\)](#).

Zber pokosenej trávy do vaku

Keď chcete z trávniku zbierať pokosenú trávu a lístie, použite vak na trávu.

⚠ DÔLEŽITÉ UPOZORNENIE

Keď je vak na trávu opotrebovaný, smerom k vám alebo okolostojacim osobám môžu odlietať malé kamienky alebo podobné nečistoty, čo môže viesť k vážnemu zraneniu alebo smrti.

Vak na trávu pravidelne kontrolujte. Ak je vak poškodený, namontujte nový náhradný vak od spoločnosti Toro.

⚠ DÔLEŽITÉ UPOZORNENIE

Čepele sú ostré a kontakt s nimi môže mať za následok vážne zranenie.

Skôr než odídete z polohy operátora, vypnite stroj a počkajte, kým sa všetky pohyblivé časti neprestanú pohybovať.

Montáž vaku na trávu

1. Vypnite stroj a čakajte, pokým sa nezastavia všetky pohyblivé časti.
2. Zdvihnute a podržte zadný deflektor (A z [Obrázok 15](#)).
3. Stlačením západky palcom a vytiahnutím uzáveru zo stroja demontujte uzáver zadného výstupu (B a C z [Obrázok 15](#)).
4. Do záražok na základni rukoväti vložte konce tyče vaku a posúvaním vaku dozadu a dopredu zaistite, že sú konce tyče vaku umiestnené v spodnej časti záražok (D z [Obrázok 15](#)).
5. Spúšťajte zadný deflektor, kým sa neumiestni na vak na trávu.

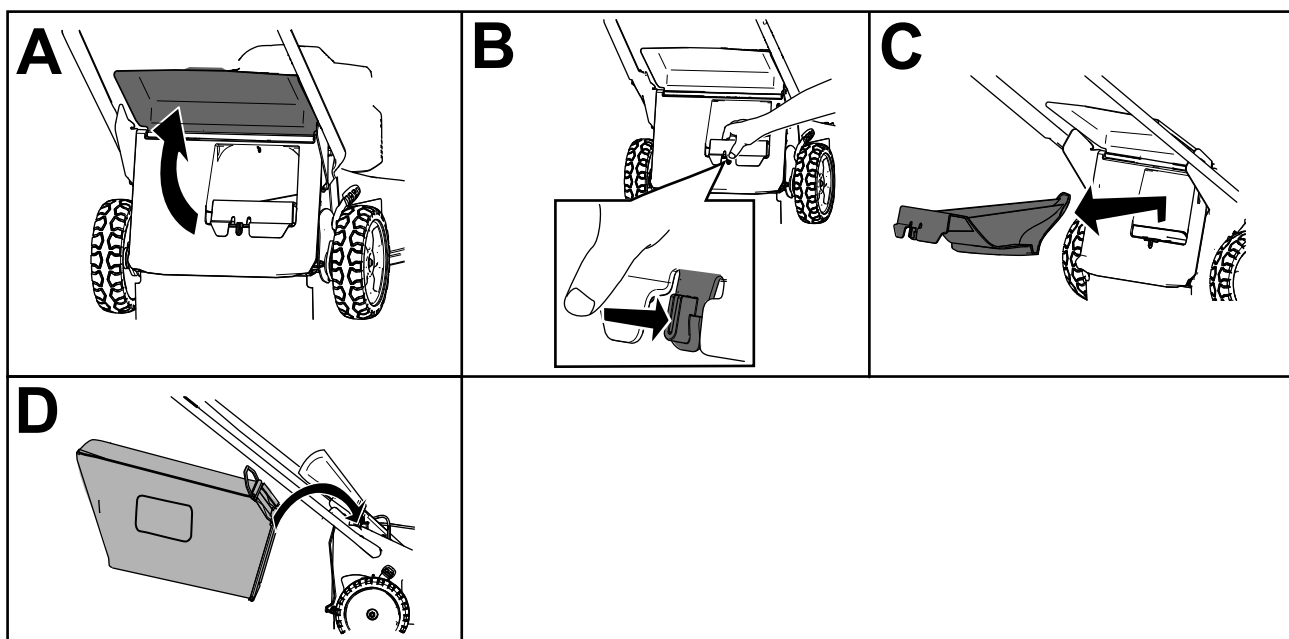

Obrázok 15

g367752

Demontáž vaku na trávu

⚠ NEBEZPEČIE

Cez otvor v puzdre stroja môžu odlietavať pokosená tráva a iné predmety. Predmety odlietavajúce dostatočnou silou by mohli spôsobiť vážne zranenie alebo smrť operátora alebo okolostojacich osôb.

- Nikdy nedemontujte vak na trávu a potom neštartujte stroj bez nasadeného uzáveru výstupu na stroji.
- Nikdy neotvárajte zadný deflektor na stroji v prevádzke.
 1. Vypnite stroj a čakajte, pokiaľ sa nezastavia všetky pohyblivé časti.
 2. Zdvihnite zadný deflektor.
 3. Vyberte tyč vaku nachádzajúcu sa na vaku na trávu zo zarážok na základni rukoväti (A z [Obrázok 15](#)).
 4. Nasadte uzáver výstupu (B z [Obrázok 15](#)).
 5. Spustite zadný deflektor (C z [Obrázok 15](#)).

Provozné tipy

Všeobecné tipy pri kosení

- Skontrolujte oblasť, v ktorej budete používať stroj, a odstráňte všetky predmety, ktoré by mohli odlietavať od stroja.
- Vyhýbajte sa tomu, aby čepeľ zasiahla pevné predmety. Nikdy úmyselne nekoste ponad žiadny predmet.
- Ak stroj zasiahne nejaký predmet alebo začne vibrovať, okamžite vypnite motor, počkajte, kým sa všetky časti neprestanú pohybovať, odpojte drôt od zapalovacej sviečky a skontrolujte, či nie je stroj poškodený.
- Najlepší výkon dosiahnete, keď pred začiatkom sezóny kosenia alebo v prípade potreby namontujete novú čepeľ značky Toro.

Kosenie trávy

- Listy trávy naraz koste len do tretiny. Nekoste na nižšie nastavenie ako 51 mm s výnimkou prípadov, keď je tráva riedka alebo na sklonku jesene, keď tráva rastie pomalšie.
- Pri kosení trávy vyššej ako 15 cm koste s najvyšším nastavením výšky kosenia a pri nižšej rýchlosti. Potom trávnik pokoste znova s nižším nastavením, aby vyzeral čo najlepšie. Ak je tráva príliš dlhá, stroj sa môže upchať a spôsobiť zastavenie motora.
- Mokrú trávu a lístie sa zvyknú na kosenej ploche zachytávať, čo môže spôsobiť upchatie stroja alebo zastavenie motora. Vyhýbajte sa koseniu v mokrých podmienkach.
- Vo veľmi suchých podmienkach majte na pamäti možné nebezpečenstvo požiaru, dodržiavajte

všetky miestne protipožiarne výstrahy a zo stroja odstraňujte suchú trávu a lístie.

- Meňte smer kosenia. Pomáha to rozptýliť pokosenú trávu po trávniku a dosiahnuť rovnomerné hnojenie.
- Ak nie ste spokojní s konečným vzhľadom trávniku, vyskúšajte jeden alebo viacero z nasledujúcich postupov:
 - Čepeľ vymeňte alebo ju nechajte nabrúsiť.
 - Pri kosení kráčajte pomalšie.
 - Na stroji nastavte vyššiu výšku kosenia.
 - Trávu koste pravidelnejšie.
 - Nekoste pri každom prechode celý záber, ale zábery prekrývajte.

Kosenie lístia

- Po pokosení trávniku sa uistite, že cez pokosenú vrstvu lístia vidno polovicu trávniku. Možno bude potrebné cez lístie prejsť viacerými zábermi.
- Ak sa na trávniku nachádza vrstva lístia vyššia ako 13 cm, koste s vyšším nastavením a potom znova s požadovanou výškou kosenia.
- Ak stroj neseká lístie dostatočne najemno, spomalte stroj pri kosení.

Po prevádzke

Bezpečnosť po prevádzke

Všeobecné bezpečnostné pokyny

- Pred nastavením, servisom, čistením alebo skladovaním stroj vždy vypnite, počkajte, kým sa nezastaví pohyb všetkých pohyblivých častí, a nechajte stroj vychladnúť.
- Odstráňte zo stroja trávu a nečistoty, aby ste predchádzali požiarom. Vyčistite rozliaty olej alebo palivo.
- Stroj ani nádobu na palivo nikdy neskladujte na miestach s otvoreným plameňom, iskrami alebo kontrolkami, napríklad na ohrievači vody alebo iných spotrebičoch.

Bezpečnosť pri preprave

- Pri nakladaní alebo vykladaní stroja postupujte obozretné.
- Zaistite stroj proti samovoľnému posunutiu.

Čistenie pod strojom

Servisný interval: Po každom použití

Najlepšie výsledky dosiahnete, keď krátko po dokosení spodnú časť stroja vyčistíte.

Čistenie spodnej časti stroja v prevádzkovej polohe

1. Spustíte stroj na najnižšie nastavenie výšky kosenia.
2. Stroj presuňte na vydláždený rovný povrch.
3. So zapnutým motorom a aktivovanou čepeľou prúdom vody vystriekajte prednú časť **pravého** zadného kolesa (**Obrázok 16**).

Poznámka: Voda bude striekať do drážky čepele, čím odstráni pokosenú trávu.

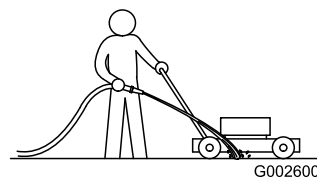

Obrázok 16

g002600

4. Keď už zo stroja nevychádza žiadna pokosená tráva, zastavte prívod vody a presuňte stroj na suché miesto.
5. Naštartujte motor a nechajte ho bežať niekoľko minút, aby vyschla spodná strana stroja, čím predídete jej hrdzaveniu.
6. Pred uskladnením stroja v uzavretej oblasti vypnite motor, odstráňte tlačidlo elektrického štartéra (ak je súčasťou výbavy) a nechajte stroj vychladnúť.

Čistenie spodnej časti stroja v zvislej prepravnej polohe

1. Stroj umiestnite do zvislej prepravnej polohy. Pozrite si časť [Skladovanie stroja v zvislej prepravnej polohe \(strana 18\)](#).
2. Vymyte spod stroja pokosenú trávu.

Zloženie rukoväti

⚠ DÔLEŽITÉ UPOZORNENIE

Nesprávne zloženie alebo rozloženie rukoväti môže poškodiť káble a ohroziť bezpečnosť prevádzky.

- Pri skladaní alebo rozkladaní rukoväti dávajte pozor, aby ste nepoškodili káble.
 - Ak sa kábel poškodí, obráťte sa na autorizovaného servisného predajcu.
1. Pri uvoľňovaní zámkov rukoväti držte rukoväť, aby ste si nepricvikli ruky.
 2. Zámky rukoväti uvoľňujte, kým nebudete môcť voľne pohybovať vrchnou rukoväťou (A z [Obrázok 17](#)).
 3. Rukoväť zložte dopredu do úplne prednej polohy (B z [Obrázok 17](#)).

Dôležité: Pri skladaní rukoväti káble smerujte k vonkajšej časti zámkov rukoväti.

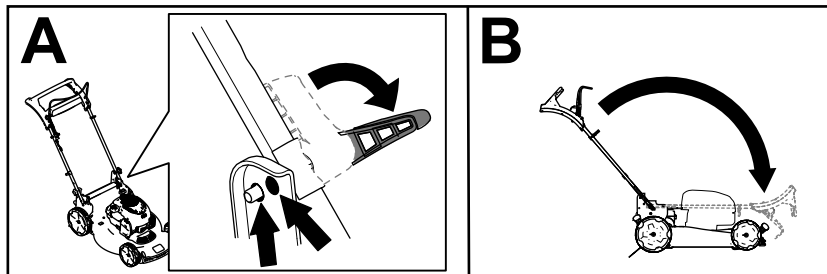

Obrázok 17

g334367

4. Ak chcete rukoväť rozložiť, pozrite si časť [1 Zostavenie a vyklopenie rukoväti \(strana 5\)](#).

Skladovanie stroja v zvislej prepravnej polohe

Počas sezóny kosenia alebo mimo nej môžete stroj skladovať v zvislej polohe, aby zaberol čo najmenej miesta.

⚠ NEBEZPEČIE

Palivo je mimoriadne horľavé a výbušné. Požiar alebo výbuch paliva môže spôsobiť popáleniny vám a iným osobám.

- Skladovanie stroja v zvislej polohe, keď je v nádrži príliš veľa paliva, môže spôsobiť únik paliva z nádrže. Palivo je mimoriadne horľavé a výbušné. Požiar alebo výbuch paliva môže spôsobiť popáleniny vám a iným osobám.
- Stroj skladujte v zvislej polohe len vtedy, keď nie je hladina paliva v nádrži vyššia ako odporúčaná hodnota v tejto *používateľskej príručke*.
- Stroj neskladujte v polohe presahujúcej kolmicu (90°). V opačnom prípade môže unikáť palivo z nádrže.
- Stroj neprepravujte v zvislej prepravnej polohe.
- Nepokúšajte sa stroj štartovať v zvislej prepravnej polohe.
- Nepokúšajte sa skladovať žiadny stroj s palivom a olejom v zvislej prepravnej polohe, ak nie je na ten účel určený.

⚠ DÔLEŽITÉ UPOZORNENIE

Nesprávne zloženie alebo rozloženie rukoväti môže poškodiť káble a ohroziť bezpečnosť prevádzky.

- Pri skladaní alebo rozkladaní rukoväti dávajte pozor, aby ste nepoškodili káble.
- Ak sa kábel poškodí, obráťte sa na autorizovaného servisného predajcu.

1. Uistite sa, či nie je hladina paliva v nádrži vyššia ako hodnota odporúčaná výrobcom motora. Pozrite si štítok výrobcu motora na motore ([Obrázok 18](#)).

Poznámka: Ak je hladina paliva v nádrži príliš vysoká, vypustíte palivo z nádrže do schválenej

nádoby na palivo, kým sa nedosiahne hladina odporúčaná výrobcom motora alebo nižšia.

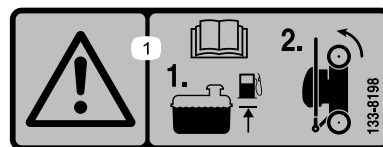

Obrázok 18

decal133-8198

2. Uistite sa, že je nastavenie výšky kosenia na stroji 92 mm alebo nižšie. Ak nie je, znížte výšku. Pozrite si časť [Nastavenie výšky kosenia \(strana 11\)](#).
3. Uvoľnite zámky rukoväti ([Obrázok 19](#)).

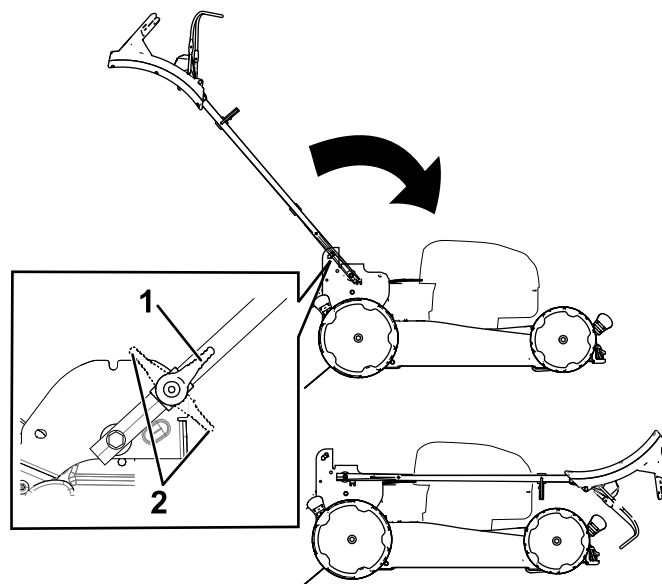

Obrázok 19

g367780

1. Polohy uvoľnenia zámku rukoväti
2. Poloha zatahnutia zámku rukoväti

4. Rukoväť úplne zložte dopredu ([Obrázok 19](#)).

Dôležité: Pri skladaní rukoväti smerujte káble k vonkajšej časti upínacích matíc rukoväti.

5. Zatiahnite zámky rukoväti.
6. Za rukoväť zdvihnite prednú časť stroja a presuňte ho na miesto uskladnenia ([Obrázok 20](#)).

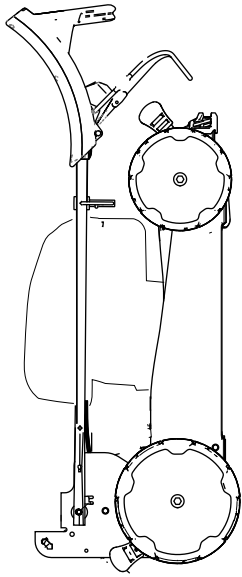

Obrázok 20

g367781

Údržba

Odporúčaný harmonogram údržby

Servisný interval	Postup pri údržbe
Po prvých 5 hodinách	<ul style="list-style-type: none">• Vymeňte motorový olej.
Pri každom použití alebo denne	<ul style="list-style-type: none">• Skontrolujte hladinu motorového oleja a podľa potreby doplňte olej.• Uistite sa, že sa motor vypne do 3 sekúnd po uvoľnení ovládacej tyče čepele.
Po každom použití	<ul style="list-style-type: none">• Odstráňte spod stroja pokosenú trávu a nečistoty.
Po každých 25 hodinách prevádzky	<ul style="list-style-type: none">• Vykonajte servisnú údržbu vzduchového filtra. V prašnom prevádzkovom prostredí vykonávajte servis častejšie.
Každý rok	<ul style="list-style-type: none">• Vymeňte vzduchový filter. V prašnom prevádzkovom prostredí to robte častejšie.• Vymeňte motorový olej.• Čepel' vymeňte alebo ju nechajte nabrúsiť (ak sa hrana rýchlo tupí, brúste ju častejšie).• Vyčistite motor odstránením nečistôt a špiny z jeho vrchnej a bočnej strany; v prašných podmienkach ho čistite častejšie.
Každý rok alebo pred uskladnením	<ul style="list-style-type: none">• Podľa pokynov vyprázdňte palivovú nádrž pred vykonávaním opráv a pred každoročným uskladnením.

Dôležité: Ďalšie postupy údržby nájdete v príručke k motoru.

Bezpečnosť pri údržbe

- Pred nastavením, servisom, čistením alebo skladovaním stroj vždy vypnite, počkajte, kým sa nezastaví pohyb všetkých pohyblivých častí, a nechajte stroj vychladnúť.
- Pred vykonaním ľubovoľného úkonu údržby odpojte drôt zapaľovacej sviečky od zapaľovacej sviečky.
- Pri vykonávaní servisu stroja noste rukavice a ochranné okuliare.
- Čepel' je ostrá a kontakt s ňou môže mať za následok vážne zranenie. Pri vykonávaní servisu čepele noste rukavice. Neopravujte ani neupravujte čepele.
- Nikdy nemanipulujte s bezpečnostnými zariadeniami. Pravidelne kontrolujte správnu prevádzku.
- Naklonenie stroja môže spôsobiť únik paliva. Palivo je horľavé a výbušné a môže spôsobiť zranenie osôb. Motor spustíte nasucho alebo palivo odstráňte ručným čerpadlom. Palivo nikdy nevyčerpávajte násoskou.
- Ak chcete zaručiť optimálny výkon stroja, používajte iba originálne náhradné diely a príslušenstvo značky Toro. Náhradné diely a príslušenstvo od iných výrobcov by mohlo byť nebezpečné a pri jeho použití by mohla skončiť platnosť záruky na produkt.

Príprava na údržbu

1. Zastavte motor a čakajte, pokým sa nezastavia všetky pohyblivé časti.
2. Odpojte drôt zapaľovacej sviečky od zapaľovacej sviečky (Obrázok 21).

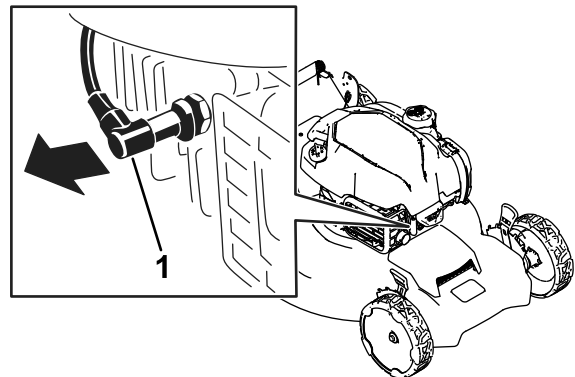

Obrázok 21

g967506

1. Kábel zapaľovacej sviečky

3. Po vykonaní úkonov údržby k zapaľovacej sviečke pripojte drôt zapaľovacej sviečky.

Dôležité: Pred naklonením stroja na účely výmeny oleja alebo čepele nechajte najskôr vyprázdniť palivovú nádrž normálnym používaním stroja. Ak musíte stroj nakloniť ešte predtým, ako sa minie palivo, použite na

odsatie paliva ručné palivové čerpadlo. Stroj vždy nakloňte nabok so zasunutou mierkou.

Servisná údržba vzduchového filtra

Servisný interval: Po každých 25 hodinách prevádzky

Každý rok

1. Odistite vrchnú časť krytu vzduchového filtra (Obrázok 22).

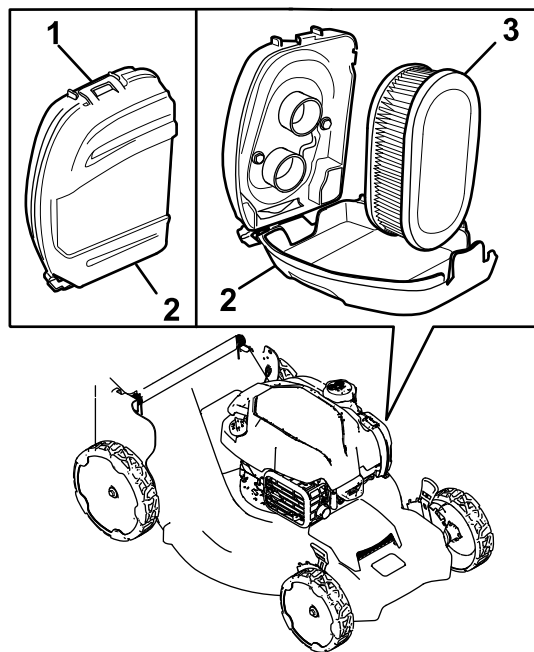

Obrázok 22

g367518

1. Západka
2. Kryt vzduchového filtra
3. Vzduchový filter

2. Odstráňte vzduchový filter (Obrázok 22).
3. Skontrolujte vzduchový filter.

Poznámka: Ak je vzduchový filter nadmerne znečistený, nahraďte ho novým filtrom. V opačnom prípade jemne poklepte vzduchovým filtrom o tvrdý povrch, aby ste z neho uvoľnili nečistoty.

4. Nainštalujte vzduchový filter.
5. Pomocou západky nainštalujte kryt vzduchového filtra.

Výmena motorového oleja

Servisný interval: Po prvých 5 hodinách

Každý rok

Poznámka: Pred výmenou oleja nechajte motor pár minút bežať, aby sa olej zahrial. Zohriaty olej lepšie vyteká a odnáša viac nečistôt.

Špecifikácie motorového oleja

Objem motorového oleja	0,44 l*
Viskozita oleja	Detergentný olej SAE 30 alebo SAE 10W-30
Klasifikácia API	SJ alebo vyššie

* Po vypustení oleja sa v kľukovej skrini nachádza zvyškový olej. Do kľukovej skrine nelejte olej po maximálnu kapacitu. Olej do kľukovej skrine nalejte podľa nasledujúcich krokov.

1. Stroj presuňte na rovinný povrch.
2. Pozrite si časť [Príprava na údržbu \(strana 20\)](#).
3. Odstráňte mierku otočením viečka proti smeru hodinových ručičiek a jej vytiahnutím (Obrázok 23).

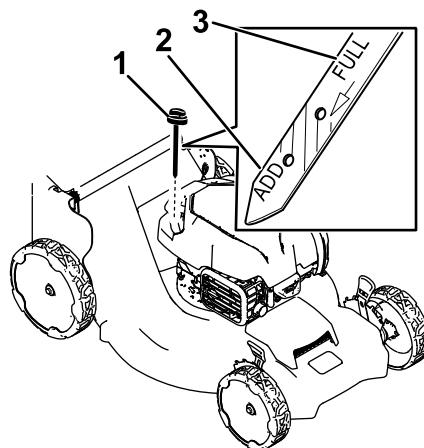

Obrázok 23

g367693

1. Mierka
2. Add (Doliať)
3. Full (Plná)

4. Nakloňte stroj nabok (aby bol hore zdvihnutý vzduchový filter) a vypustite použitý olej z plniaceho hrdla oleja (Obrázok 23).

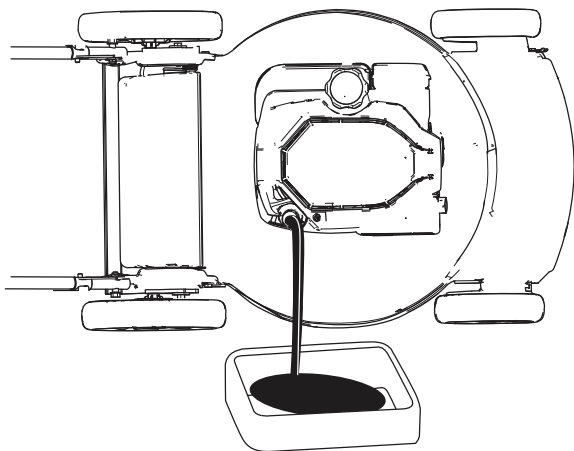

Obrázok 24

g361896

vymeňte. Ak je hrana čepele tupá alebo naštrbená, nechajte ju nabrúsiť a vyvážiť, prípadne ju vymeňte.

⚠ DÔLEŽITÉ UPOZORNENIE

Čepeľ je ostrá a kontakt s ňou môže mať za následok vážne zranenie.

Pri vykonávaní servisu čepele noste rukavice.

1. Pozrite si časť [Príprava na údržbu \(strana 20\)](#).
2. Stroj nakloňte nabok, pričom vzduchový filter musí byť hore.
3. Na stabilné podopretie čepele použite blok dreva ([Obrázok 25](#)).

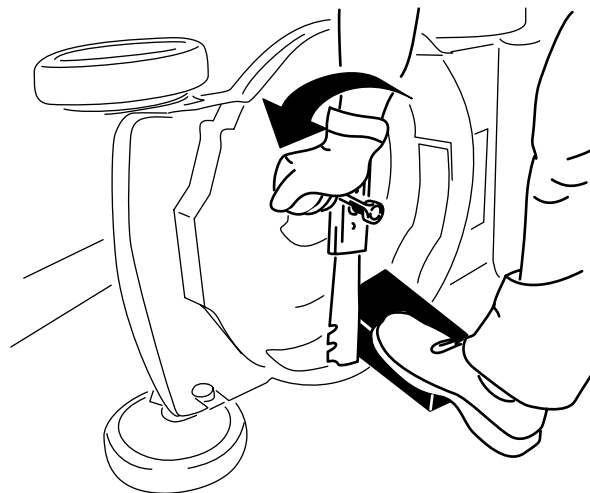

Obrázok 25

g231389

5. Po vypustení použitého oleja vráťte stroj späť do prevádzkovej polohy.
6. Do plniaceho hrdla oleja opatrne nalejte olej približne do 3/4 kapacity motora.
7. Počkajte tri minúty, kým sa olej v motore neusadí.
8. Mierku utrite čistou handrou.
9. Vložte mierku do plniaceho hrdla oleja, **no neskrutkujte ju**. Potom mierku vyťahnite.
10. Pozrite si hladinu oleja na mierke.
 - Ak je hladina oleja na mierke príliš nízka, do plniaceho hrdla oleja opatrne dolejte malé množstvo oleja, počkajte tri minúty a opakujte kroky 8 až 10, kým nebude hladina oleja na mierke správna.
 - Ak je hladina oleja na mierke príliš vysoká, vypúšťajte prebytočný olej, kým nebude hladina oleja na mierke správna.

Dôležité: Ak je hladina oleja v motore príliš nízka alebo vysoká a spustíte motor, môžete ho poškodiť.

11. Mierku bezpečne namontujte do plniaceho hrdla oleja.
12. Použitý olej správnym spôsobom zrecyklujte.

Výmena čepele

Servisný interval: Každý rok

Dôležité: Na správnu montáž čepele budete potrebovať kľúč. Ak nemáte kľúč alebo sa necítite na to, aby ste vykonali tento postup, obráťte sa na autorizovaného servisného predajcu.

Vždy keď sa minie palivo, skontrolujte čepeľ. Ak je čepeľ poškodená alebo prasknutá, okamžite ju

4. Demontujte čepeľ a odložte všetok montážny hardvér ([Obrázok 25](#)).
5. Namontujte novú čepeľ a všetok montážny hardvér ([Obrázok 26](#)).

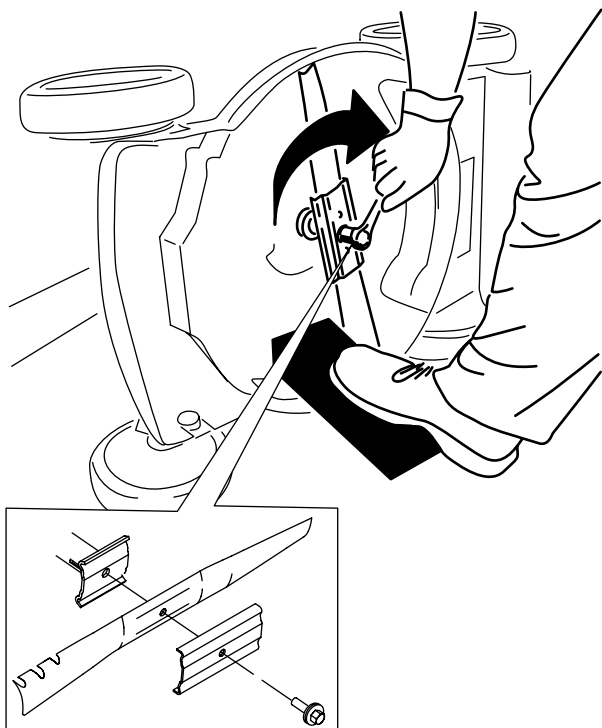

Obrázok 26

g231390

Dôležité: Zaoblené časti čepele umiestnite tak, aby smerovali k plášťu stroja.

6. Pomocou momentového kľúča utiahnite skrutku čepele momentom 88 N·m.

Nastavenie pojazdu

Len pre modely s pojazdom

Pri každej montáži nového kábla pojazdu alebo keď je pojazd nesprávne nastavený, nastavte pojazd.

1. Otočením nastavovacej matice proti smeru hodinových ručičiek uvoľnite nastavenie kábla (Obrázok 27).

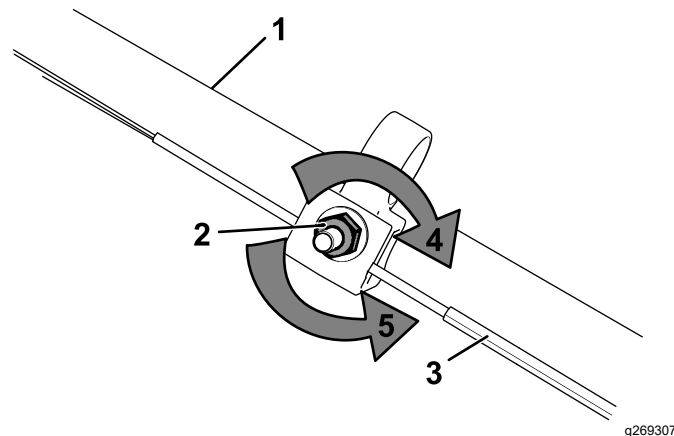

g269307

Obrázok 27

1. Rukoväť (ľavá strana)
2. Nastavovacia matica
3. Kábel pojazdu
4. Otočením matice v smere hodinových ručičiek nastavenie utiahnete.
5. Otočením matice proti smeru hodinových ručičiek nastavenie uvoľníte.

2. Napnutie kábla (Obrázok 27) nastavte tak, že ho potiahnete dozadu alebo dopredu a podržíte ho v danej polohe.

Poznámka: Trakciu zvýšite potiahnutím kábla smerom k motoru. Odtiahnutím kábla smerom od motora sa trakcia zníži.

3. Otočením nastavovacej matice v smere hodinových ručičiek utiahnete nastavenie kábla.

Poznámka: Maticu pevne utiahnite kľúčom.

Uskladnenie

Stroj skladujte na chladnom, čistom a suchom mieste.

Bezpečnosť pri skladovaní

Pred nastavením, servisom, čistením alebo skladovaním stroj vždy vypnite, počkajte, kým sa nezastaví pohyb všetkých pohyblivých častí, a nechajte stroj vychladnúť.

Príprava stroja na uskladnenie

1. Počas posledného dopĺňania paliva v danom roku doň pridajte stabilizátor paliva (ako napr. Toro Premium Fuel Treatment) podľa pokynov na štítku.
2. Správnym spôsobom zlikvidujte všetko nepoužité palivo. Recyklujte ho podľa miestnych predpisov alebo ho použite v automobile.

Dôležité: Staré palivo v nádrži je hlavnou príčinou problémov so štartovaním. Neskladujte palivo bez stabilizátora paliva dlhšie ako 30 dní a stabilizované palivo neskladujte dlhšie, ako to odporúča výrobca daného stabilizátora paliva.

3. Nechajte stroj pracovať, až kým sa nevypne kvôli spotrebovaniu všetkého paliva.
4. Znova naštartujte motor a nechajte ho v prevádzke, až kým sa nevypne. Keď už motor nebudete môcť naštartovať, je dostatočne suchý.
5. Odpojte kábel od zapaľovacej sviečky a pripojte kábel k upevňovaciemu stĺpiku (ak je súčasťou výbavy).
6. Vyberte zapaľovaciu sviečku, cez otvor na zapaľovaciu sviečku nalejte 30 ml motorového oleja a niekoľkokrát pomaly potiahnite lanko štartéra, aby sa olej dostal do celého valca, vďaka čomu sa zabráni korózii valca počas obdobia nepoužívania kosačky.
7. Voľne namontujte zapaľovaciu sviečku.
8. Utiahnite všetky matice a skrutky.

Ukončenie uskladnenia stroja

1. Skontrolujte a dotiahnite všetky príchytky.
2. Vyberte zapaľovaciu sviečku a motor rýchlo pretočte potiahnutím za rukoväť navíjacieho štartéra, aby ste z valca vyfúkli prebytočný olej.

3. Nainštalujte zapaľovaciu sviečku a utiahnite ju momentom 20 N·m.
4. Vykonajte potrebné postupy údržby; pozrite si časť [Údržba \(strana 20\)](#).
5. Skontrolujte hladinu motorového oleja. Pozrite si časť [Kontrola hladiny motorového oleja \(strana 11\)](#).
6. Palivovú nádrž naplňte čerstvým palivom. Pozrite si časť [Plnenie palivovej nádrže \(strana 10\)](#).
7. K zapaľovacej sviečke pripojte drôt.