



Kosačka na trávnu 55 cm Recycler®

Číslo modelu 21771—Výrobné číslo 400000000 a vyššie

Form No. 3467-647 Rev A

Návod na obsluhu

Úvod

Táto ručne vedená kosačka s otočnými čepeľami je určená na používanie vlastníkmi domov. Primárne je určená na kosenie trávy na udržiavaných trávnikoch v obytných priestoroch. Používanie tohto výrobku na iné ako určené použitie môže byť nebezpečné pre vás a okolostojacich.

Tieto informácie si pozorne prečítajte, aby ste sa výrobok naučili správne ovládať a udržiavať a aby ste predchádzali zraneniam a poškodeniu výrobku. Zodpovedáte za správnu a bezpečnú obsluhu výrobku.

Na lokalite www.Toro.com získate ďalšie informácie vrátane bezpečnostných tipov, školiacich materiálov týkajúcich sa prevádzky, informácií o príslušenstve a tiež pomoc pri hľadaní predajcu alebo registrácii výrobku.

Ak potrebujete servis, originálne diely od spoločnosti Toro alebo doplňujúce informácie, obráťte sa na autorizovaného servisného predajcu alebo zákaznícke stredisko spoločnosti Toro a pripravte si číslo modelu a sériové číslo vášho výrobku. Na **Obrázok 1** je označené miesto na výrobku s číslom modelu a sériovým číslom. Čísla si zaznamenajte do poskytnutého priestoru.

Dôležité: Prístup k informáciám o záruke, súčastiach a ďalším informáciám o produkte získate zoskenovaním kódu QR na štítku so sériovým číslom (ak sa nachádza na produkte) pomocou mobilného zariadenia.

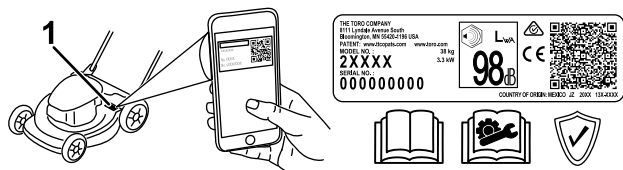

g306581

Obrázok 1

1. Umiestnenie čísla modelu a sériového čísla

Číslo modelu _____
Výrobné číslo _____

Táto príručka identifikuje potenciálne riziká. Bezpečnostné upozornenia sú označené symbolom (**Obrázok 2**), ktorý signalizuje, že v prípade nedodržania odporúčaných opatrení môže dôjsť k vážnemu zraneniu alebo smrti.



Obrázok 2

Bezpečnostný výstražný symbol

g000502

V tejto príručke sa na zvýraznenie informácií používajú dve slová. Slovo **Dôležité** upriamuje pozornosť na špeciálne mechanické informácie a slovo **Poznámka** zdôrazňuje všeobecné informácie, ktoré si zaslúžia špeciálnu pozornosť.

Výrobok vyhovuje všetkým príslušným európskym smerniciam. Podrobnosti nájdete v samostatnom hárku so špecifickým vyhlásením o zhode (DOC).

Hrubý alebo čistý krútiaci moment: Hrubý alebo čistý krútiaci moment tohto motora bol laboratórne hodnotený výrobcom motora v súlade s organizáciou Society of Automotive Engineers (SAE) J1940 alebo J2723. V konfigurácii, ktorá spĺňa požiadavky na bezpečnosť, emisie a prevádzku, bude skutočný krútiaci moment motora tejto triedy kosačky výrazne nižší. Prečítajte si informácie od výrobcu motora, ktoré sú súčasťou dodávky stroja.

Nemanipulujte s bezpečnostnými zariadeniami v stroji ani ich nevypínajte a pravidelne kontrolujte ich správnu funkčnosť. Nepokúšajte sa nastavovať ani manipulovať s ovládačom otáčok motora. Mohlo by to spôsobiť nebezpečný prevádzkový stav, v dôsledku ktorého môže dôjsť k zraneniu osôb.



Obsah

Úvod	1
Bezpečnosť	2
Všeobecné bezpečnostné pokyny	2
Bezpečnostné a inštrukčné štítky	3
Nastavenie	5
1 Zostavenie a vyklopenie rukoväti	5
2 Inštalácia ovládacej tyče čepele	6
3 Inštalácia lanka navíjacieho štartéra do vedenia lanka	6
4 Dopĺňovanie oleja do motora	6
5 Montáž vaku na trávu	7
Súčasť stroja	9
Technické údaje	9
Nadstavce/príslušenstvo	9
Obsluha	10
Pred prevádzkou	10
Bezpečnosť pred prevádzkou	10
Plnenie palivovej nádrže	10
Kontrola hladiny motorového oleja	11
Nastavenie výšky rukoväti	11
Nastavenie výšky kosenia	12
Počas prevádzky	13
Bezpečnosť počas prevádzky	13
Naštartovanie motora	13
Používanie pojazdu	14
Vypnutie motora	14
Recyklácia pokosenej trávy	14
Zber pokosenej trávy do vaku	14
Obsluha páky funkcie Bag-on-Demand	15
Provozné tipy	15
Po prevádzke	16
Bezpečnosť po prevádzke	16
Čistenie pod strojom	16
Zloženie rukoväti	17
Údržba	18
Odporúčaný harmonogram údržby	18
Bezpečnosť pri údržbe	18
Príprava na údržbu	18
Servisná údržba vzduchového filtra	19
Výmena motorového oleja	19
Výmena čepele	20
Nastavenie pojazdu	21
Uskladnenie	22
Bezpečnosť pri skladovaní	22
Príprava stroja na uskladnenie	22
Ukončenie uskladnenia stroja	22

Bezpečnosť

Tento stroj je navrhnutý v súlade s normou EN ISO 5395.

Všeobecné bezpečnostné pokyny

Tento produkt môže odsakujúcimi predmetmi amputovať ruky a chodidlá. Vždy dodržiavajte všetky bezpečnostné pokyny, aby nedošlo k vážnemu zraneniu alebo usmrteniu osôb.

- Pred naštartovaním motora si prečítajte, pochopte a dodržiavajte pokyny a výstrahy v tomto *návode na obsluhu*, ako aj na stroji a prídavných zariadeniach.
- Nedávajte ruky ani nohy do blízkosti pohyblivých súčastí stroja ani pod stroj. Udržujte odstup od všetkých výstupných otvorov.
- Pri prevádzke stroja musia byť všetky kryty a ostatné bezpečnostné ochranné zariadenia na stroji na mieste a správne funkčné.
- Zabráňte okolostojacim a deťom zdržiavať sa v pracovnej oblasti. Nedovoľte, aby stroj obsluhovali deti. Obsluhu stroja smú vykonávať iba ľudia, ktorí sú zodpovední, kvalifikovaní, dôkladne ovládajú pokyny a sú fyzicky zdatní vykonávať tieto činnosti.
- Pred vykonávaním údržby, dopĺňaním paliva alebo čistením zastavte stroj, vypnite motor a počkajte, kým sa úplne nezastavia všetky pohyblivé diely.

Nesprávne používanie alebo údržba tohto stroja môže mať za následok zranenie. S cieľom vyhnúť sa potenciálnemu zraneniu dodržiavajte tieto bezpečnostné pokyny a vždy venujte pozornosť bezpečnostnému výstražnému symbolu , ktorý znamená Pozor, Výstraha alebo Nebezpečenstvo – osobné bezpečnostné pokyny. Nedodržanie týchto pokynov môže zapríčiniť zranenie alebo smrť.

Bezpečnostné a inštrukčné štítky



Operátor dobre vidí bezpečnostné štítky a pokyny, ktoré sú umiestnené v každom priestore s potenciálne hroziacim nebezpečenstvom. Poškodené alebo chýbajúce štítky nahradte.

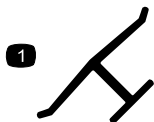

decaloemmark

Značka výrobcu

1. Táto značka indikuje, že čepeľ je označená ako originálny diel od výrobcu stroja.

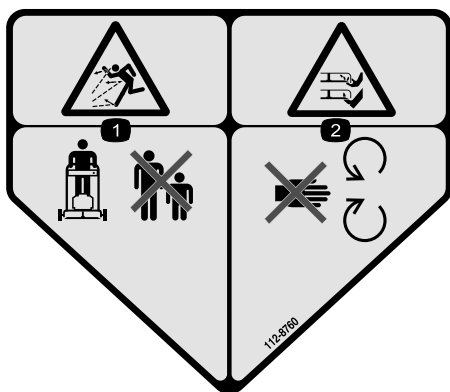

decal112-8760

112-8760

1. Riziko odskakovania predmetov – okolostojace osoby musia byť v bezpečnej vzdialenosti.
2. Riziko porezania/amputácie rúk alebo nôh, čepeľ kosačky – nepribližujte sa k pohyblivým častiam.



decal125-5026

125-5026

1. Režim recyklácie
2. Režim zberu pokosenej trávy do vaku

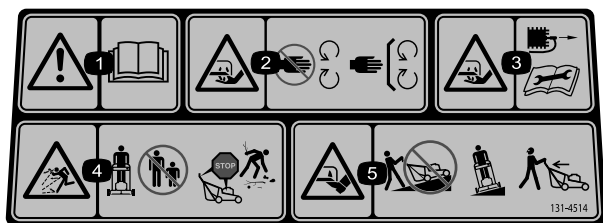

decal131-4514

131-4514

1. Výstraha – prečítajte si *používateľskú príručku*.
 2. Riziko porezania/amputácie rúk, čepeľ kosačky – nepribližujte sa k pohyblivým častiam, všetky kryty a štíty musia byť nasadené.
 3. Nebezpečenstvo porezania/amputácie ruky nožom kosačky – pred vykonaním údržby najskôr odpojte kábel zapaľovacej sviečky.
 4. Riziko odskakovania predmetov – okolostojace osoby musia byť v bezpečnej vzdialenosti. Predtým, než opustíte prevádzkovú polohu, vypnite motor. Pred kosením odstráňte všetky nečistoty.
 5. Riziko porezania/amputácie chodidiel, čepeľ kosačky – kosačku nepoužívajte nahor a nadol svahmi, po svahoch jazdite zo strany na stranu, pri cúvaní počas kosenia sa pozerajte za seba.
-

Nastavenie

Dôležité: Odstráňte a zlikvidujte ochrannú plastovú fóliu, ktorou je zakrytý motor, ako aj všetky ostatné plasty alebo obaly zo stroja.

1

Zostavenie a vyklopenie rukoväti

Nie sú treba žiadne diely

Postup

Poznámka: Uistite sa, že sú káble vedené z vonkajšej strany rukoväti a nie sú pricviknuté (D z [Obrázok 3](#)).

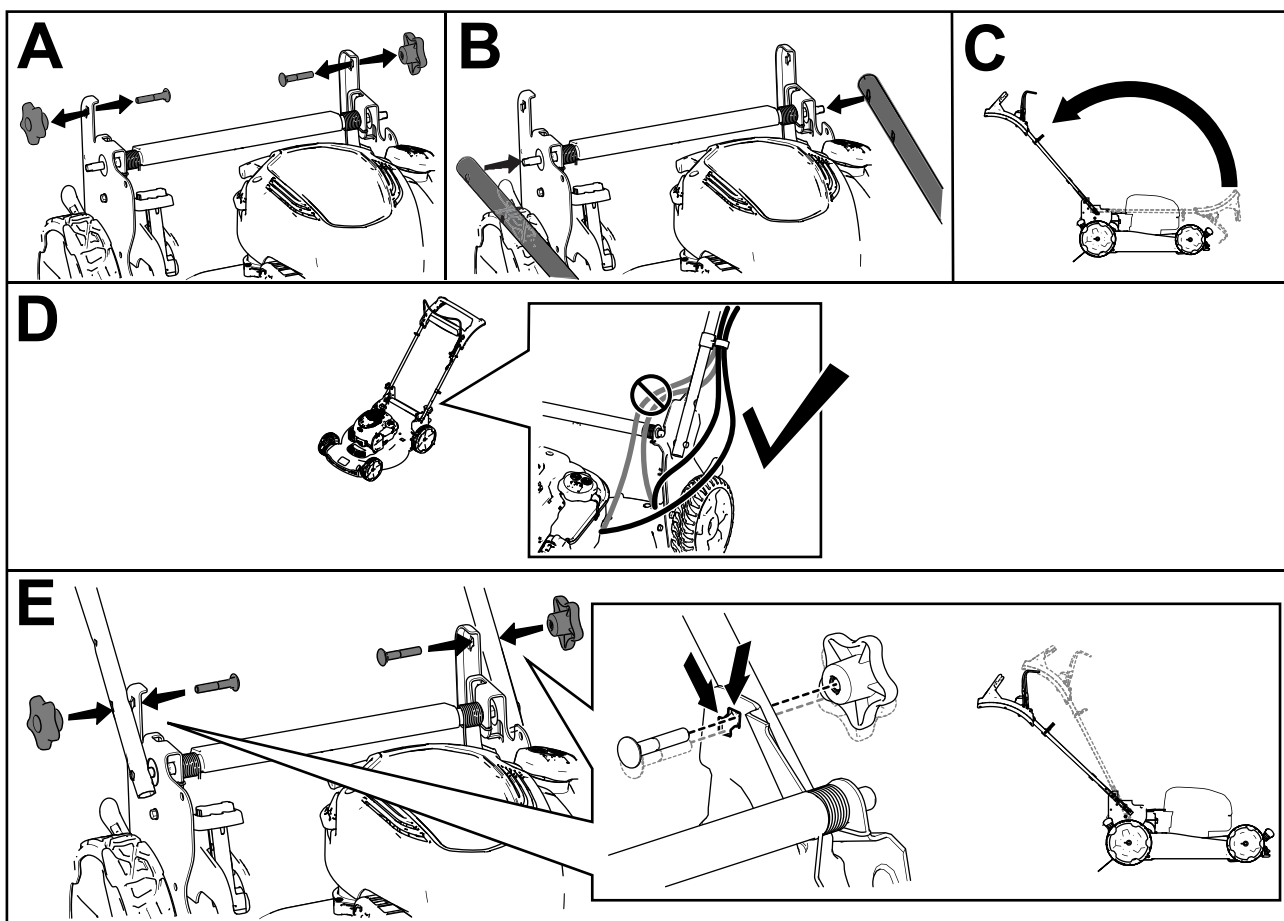

Obrázok 3

g352567

2

Inštalácia ovládacej tyče čepele

Nie sú treba žiadne diely

Postup

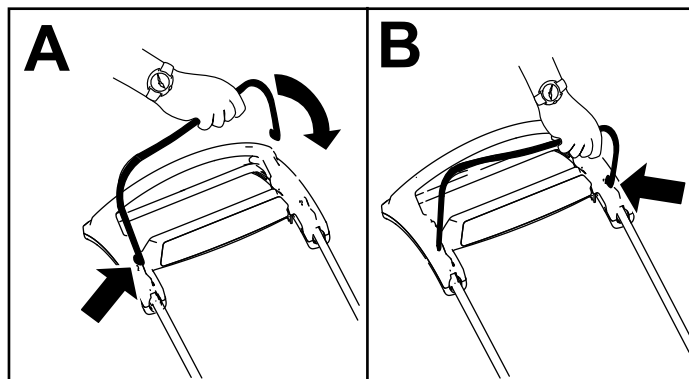

Obrázok 4

g344378

3

Inštalácia lanka navíjacieho štartéra do vedenia lanka

Nie sú treba žiadne diely

Postup

Dôležité: Na bezpečné a jednoduché naštartovanie motora pri každom použití stroja nainštalujte lanko navíjacieho štartéra do vedenia lanka.

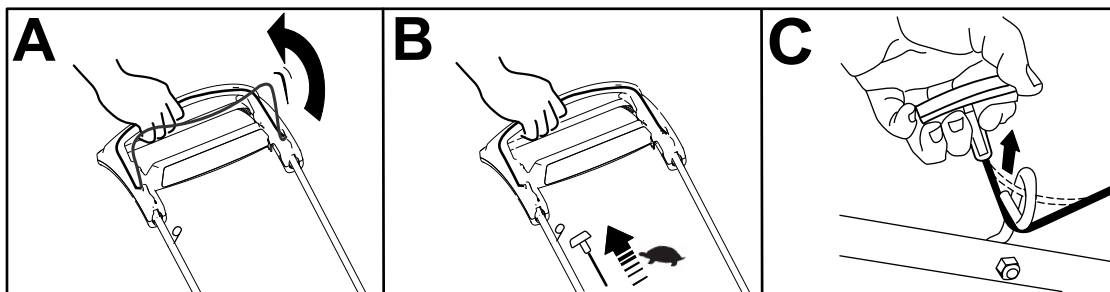

Obrázok 5

g334093

4

Doplňovanie oleja do motora

Nie sú treba žiadne diely

Postup

Dôležité: Ak je hladina oleja v motore príliš nízka alebo vysoká a spustíte motor, môžete ho poškodiť.

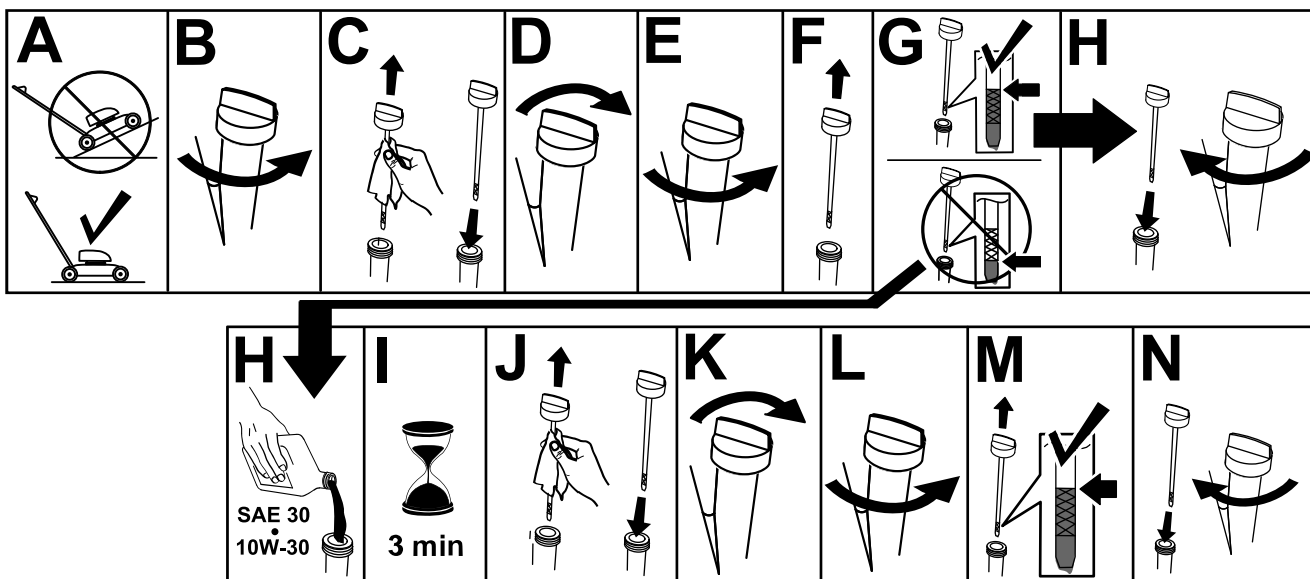

Obrázok 6

g222533

5

Montáž vaku na trávu

Nie sú treba žiadne diely

Postup

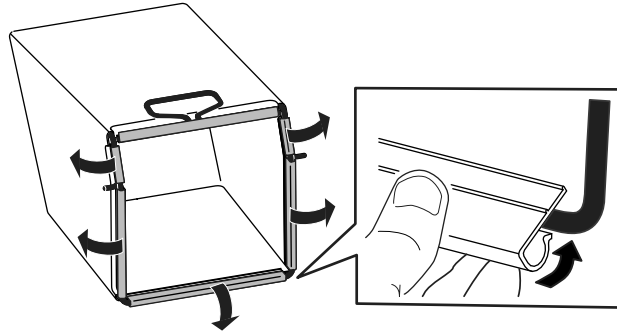

Obrázok 7

g334351

Súčasti stroja

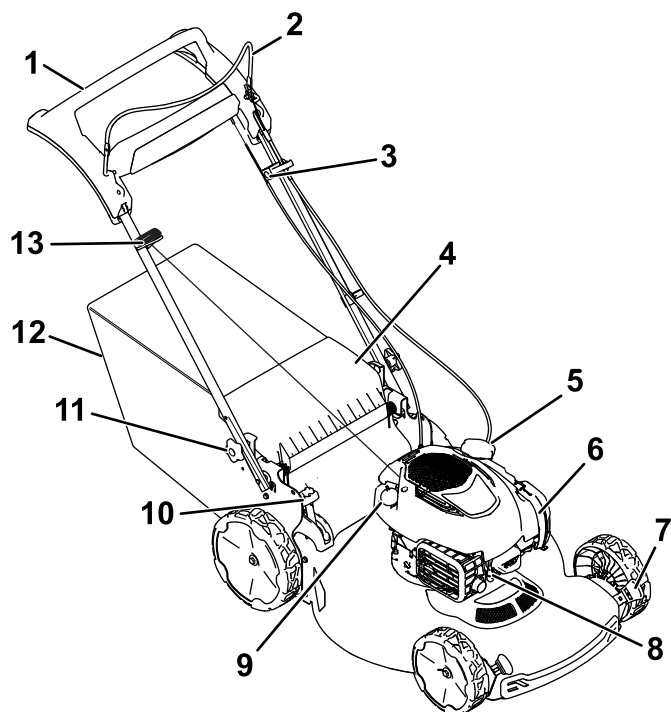

g351780

Obrázok 8

- | | |
|---|----------------------------------|
| 1. Rukoväť | 8. Zapaľovacia sviečka |
| 2. Ovládacia tyč čepele | 9. Mierka oleja |
| 3. Nastavovací prvok pre pojazd | 10. Páka funkcie Bag-on-demand |
| 4. Zadný deflektor | 11. Upínacia matica rukoväti (2) |
| 5. Uzáver palivovej nádrže | 12. Vak na trávu |
| 6. Vzduchový filter | 13. Rukoväť navíjacieho štartéra |
| 7. Páka na nastavenie výšky kosenia (4) | |

Nadstavce/príslušenstvo

K dispozícii je celý rad schválených nadstavcov a príslušenstva značky Toro na použitie so strojom pre posilnenie a rozšírenie jeho možností. Ak chcete získať zoznam všetkých schválených nadstavcov a príslušenstva, obráťte sa na autorizovaného distribútora spoločnosti Toro alebo navštívte lokalitu www.Toro.com.

Ak chcete zaručiť optimálny výkon a zachovať platnosť bezpečnostnej certifikácie stroja, používajte len originálne náhradné diely a príslušenstvo značky Toro. Náhradné diely a príslušenstvo od iných výrobcov by mohlo byť nebezpečné a pri jeho použití by mohla skončiť platnosť záruky na produkt.

Technické údaje

Model	Hmotnosť	Dĺžka	Šírka	Výška
21771	35 kg	151 cm	59 cm	109 cm

Obsluha

Poznámka: Ľavá a pravá strana stroja sa určuje podľa bežnej prevádzkovej polohy.

Pred prevádzkou

Bezpečnosť pred prevádzkou

Všeobecné bezpečnostné pokyny

- Pred nastavením, servisom, čistením alebo skladovaním stroj vždy vypnite, počkajte, kým sa nezastaví pohyb všetkých pohyblivých častí, a nechajte stroj vychladnúť.
- Oboznámte sa s bezpečnou prevádzkou zariadenia, ovládacími prvkami operátora a bezpečnostnými označeniami.
- Skontrolujte, či sú namontované všetky kryty a bezpečnostné zariadenia, ako napr. deflektory a/alebo lapač trávy, a či správne fungujú.
- Vždy skontrolujte stroj a uistite sa, že nie sú opotrebované ani poškodené čepele a skrutky čepeľí.
- Skontrolujte oblasť, v ktorej budete používať stroj, a odstráňte z nej všetky predmety, ktoré by mohli brániť v prevádzke stroja alebo od neho odskakovať.
- Kontakt s pohybujúcou sa čepeľou môže spôsobiť vážne zranenie. Nevkladajte prsty pod plášť.

Bezpečnosť pri manipulácii s palivom

- Palivo je mimoriadne horľavé a extrémne výbušné. Požiar alebo výbuch paliva môže popáliť vás a iné osoby a môže poškodiť majetok.
 - Zapáleniu paliva statickým výbojom zabránite umiestnením nádoby alebo stroja pred plnením priamo na zem a nie na vozidlo ani na iný predmet.
 - Palivovú nádrž naplňajte v exteriéri, v otvorenom priestore, keď je motor studený. Utrite všetko rozliate palivo.
 - S palivom nemanipulujte počas fajčenia alebo keď sa v blízkosti nachádza otvorený oheň alebo iskry.
 - Kým je motor spustený alebo horúci, neskladajte palivový uzáver ani nedoplňajte palivo do palivovej nádrže.

- Pri rozliatí paliva sa nepokúšajte štartovať motor. Zabráňte vytvoreniu zápalného zdroja, pokiaľ sa nerozptýlia palivové výpary.
- Palivo skladujte v schválenej nádobe a uchovávajte ho mimo dosahu detí.
- Palivo je po požití škodlivé alebo smrteľné. Dlhodobé vystavenie výparom môže spôsobiť vážne zranenia a ochorenia.
 - Vyhnite sa dlhodobému vdychovaniu výparov.
 - Rukami a tvárou sa nepribližujte k dýze ani otvoru palivovej nádrže.
 - Palivo uchovávajte mimo očí a pokožky.

Plnenie palivovej nádrže

Typ	Bezolovnatý benzín
Minimálne oktánové číslo	87 (USA) alebo 91 (mimo USA si vyhľadajte oktánové číslo)
Etanol	Nie viac ako 10 % podľa objemu
Metanol	Žiadne
MTBE (metyltercetyléter)	Menej ako 15 % podľa objemu
Olej	Nepridávajte do paliva

Používajte len čisté čerstvé (nie staršie ako 30 dní) palivo z renomovaného zdroja.

Dôležité: Na obmedzenie problémov so štartovaním pridajte do čerstvého paliva stabilizátor/kondicionér paliva podľa pokynov výrobcu daného stabilizátora/kondicionéra paliva.

Dodatočné informácie nájdete v používateľskej príručke k motoru.

Naplňte palivovú nádrž, ako je znázornené na [Obrázok 9](#).

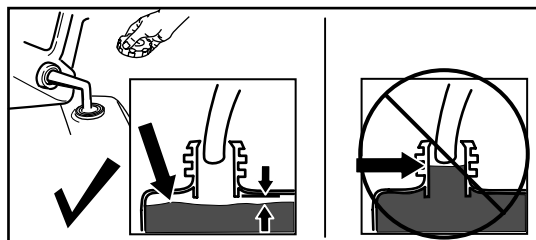

Obrázok 9

g230458

Kontrola hladiny motorového oleja

Servisný interval: Pri každom použití alebo denne

Dôležité: Ak je hladina oleja v kľukovej skrini príliš nízka alebo vysoká a spustíte motor, môžete ho poškodiť.

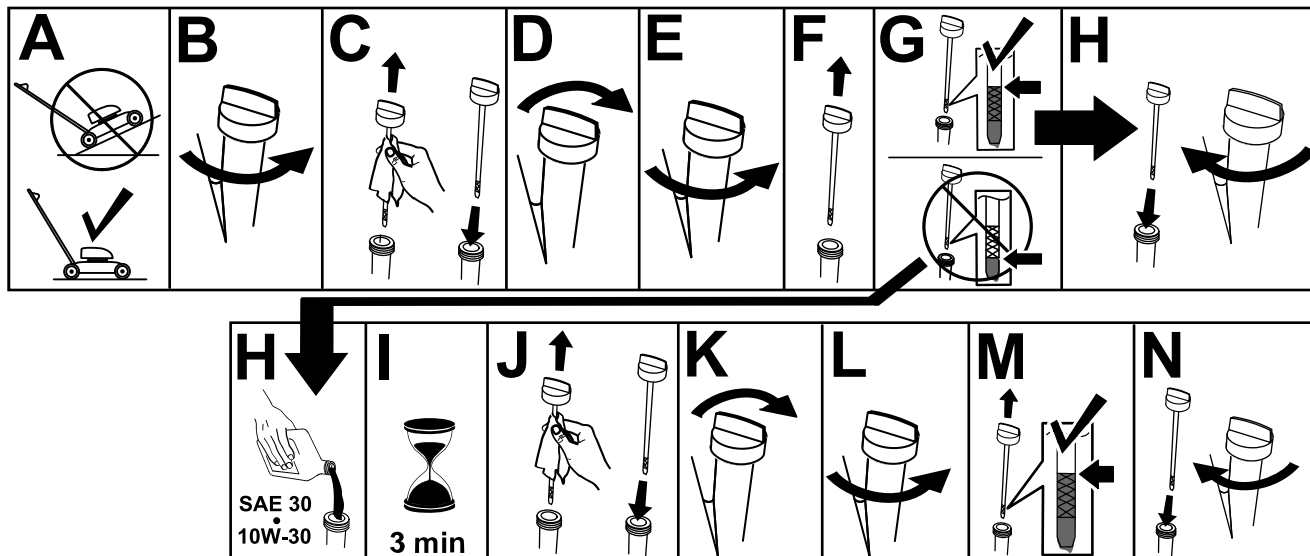

Obrázok 10

g231765

Nastavenie výšky rukoväti

Rukoväť môžete zdvihnúť alebo spustiť do 1 z 2 polôh podľa toho, ktorá je pre vás pohodlnejšia (Obrázok 11).

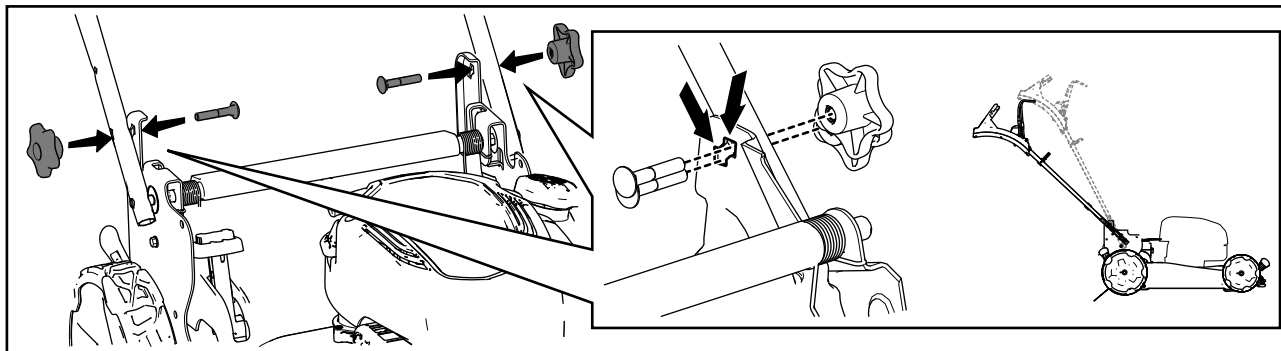

Obrázok 11

g334096

1. Odstráňte obe upínacie matice rukoväti.
2. Rukoväť presuňte do polohy zodpovedajúcej požadovanej výške.
3. Upevnite rukoväť pomocou predtým demontovaných upínacích matíc.

Nastavenie výšky kosenia

⚠ NEBEZPEČIE

Pri úprave pák na nastavenie výšky kosenia sa môžete rukami dostať do kontaktu s pohybujúcou sa čepeľou, čo môže spôsobiť zranenie.

- Skôr než nastavíte výšku kosenia, vypnite motor a počkajte, kým sa nezastavia všetky pohyblivé časti.
- Pri nastavovaní výšky kosenia nekladajte prsty pod plášť.

⚠ VÝSTRAHA

Ak bol motor naštartovaný, výfuk bude horúci a môžete sa na ňom popáliť.

Nepribližujte sa k horúcemu výfuku.

Výšku kosenia nastavte podľa potreby. Všetky kolesá nastavte na rovnakú výšku kosenia (Obrázok 12).

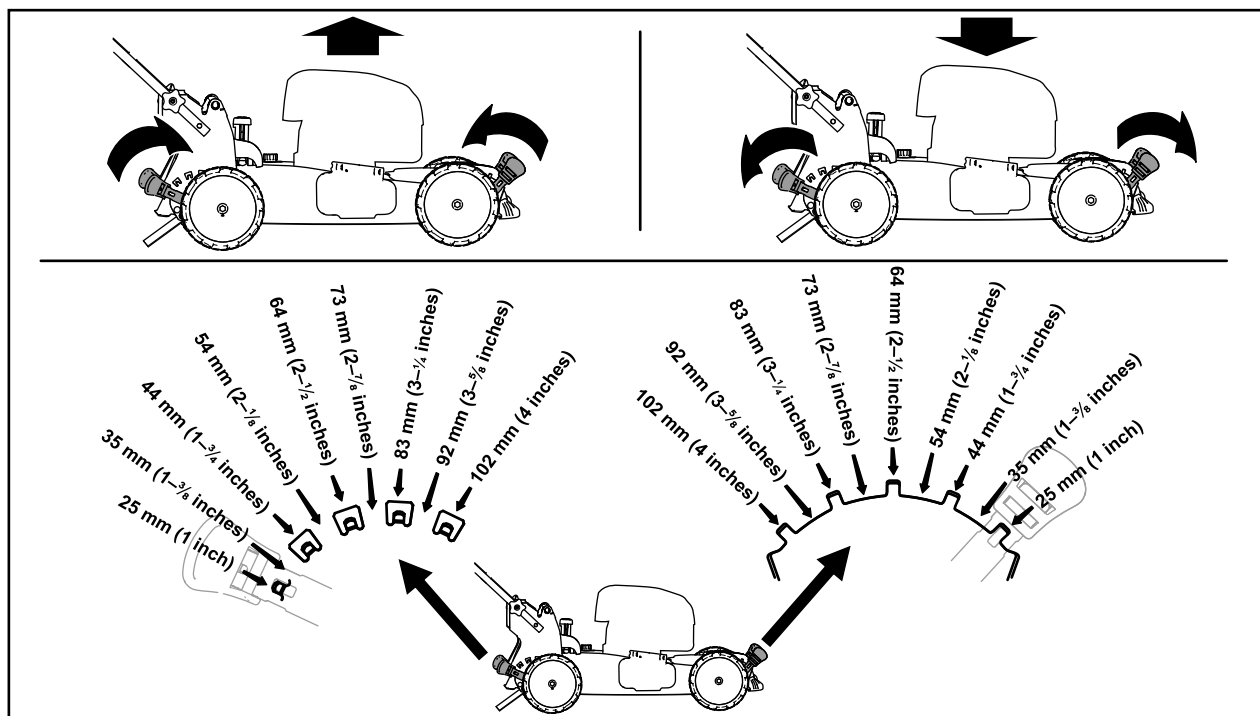

Obrázok 12

g254131

Počas prevádzky

Bezpečnosť počas prevádzky

Všeobecné bezpečnostné pokyny

- Noste vhodný odev vrátane ochranných okuliarov, dlhých nohavíc, pevnej protišmykovej obuvi a ochrany sluchu. Dlhé vlasy si zviažte dozadu a nenoste voľný odev ani voľné šperky.
- Práca so strojom si vyžaduje maximálnu pozornosť. Nerozptyľujte sa žiadnym spôsobom, v opačnom prípade môže dôjsť k zraneniu alebo poškodeniu majetku.
- Nepracujte so strojom, ak ste chorí, unavení alebo pod vplyvom alkoholu alebo drog.
- Čepel' je ostrá a kontakt s ňou môže mať za následok vážne zranenie. Skôr než odídete z polohy operátora, vypnite motor a počkajte, kým sa všetky pohyblivé časti neprestanú pohybovať.
- Po uvoľnení ovládacej tyče čepele by sa mal motor vypnúť a do 3 sekúnd by sa mala zastaviť čepel'. V opačnom prípade prestaňte stroj okamžite používať a obráťte sa na autorizovaného servisného predajcu.
- Do prevádzkového priestoru nepúšťajte cudzie osoby. Do prevádzkového priestoru nepúšťajte malé deti, ktoré musia byť pod dozorom zodpovednej dospeléj osoby neobsluhujúcej stroj. Ak niekto vstúpi do priestoru, zastavte stroj.
- Pred cúvaním so strojom sa vždy pozerajte nadol a za seba.
- Stroj prevádzkujte len pri dobrej viditeľnosti a za vhodných poveternostných podmienok. Nepracujte so strojom, ak hrozia blesky.
- Mokrú trávu alebo lístie môžu v prípade pošmyknutia a kontaktu s čepeľou spôsobiť vážne zranenie. Vyhýbajte sa koseniu v mokrých podmienkach.
- V blízkosti neprehľadných oblastí, kríkov, stromov alebo iných objektov, ktoré by mohli obmedziť viditeľnosť, buďte extrémne opatrní.
- Materiál vystupujúci zo stroja na nikoho nemierte. Vyhýbajte sa vyhadzovaniu materiálu na stenu alebo prekážku, pretože sa môže odraziť smerom k vám. Keď prechádzate po povrchoch so štrkom, zastavte čepel'.
- Dávajte pozor na diery, vyjazdené koľaje, nerovnosti, skaly alebo iné skryté objekty. Nerovný terén by mohol spôsobiť stratu rovnováhy alebo pošmyknutie.

- Ak stroj zasiahne nejaký predmet alebo začne vibrovať, okamžite vypnite motor, počkajte, kým sa všetky časti neprestanú pohybovať, odpojte drôt od zapalovacej sviečky a skontrolujte, či nie je stroj poškodený. Pred pokračovaním v prevádzke vykonajte všetky nevyhnutné opravy.
- Pred opustením prevádzkovej polohy vypnite motor a počkajte, kým sa všetky pohyblivé časti neprestanú pohybovať.
- Ak bol motor naštartovaný, bude horúci a môžete sa na ňom vážne popáliť. Nepribližujte sa k horúcemu motoru.
- Motor prevádzkujte len v dobre vetraných oblastiach. Výfukové plyny obsahujú oxid uhoľnatý, ktorý je bez zápachu a po vdýchnutí smrteľný.
- Pravidelne a často kontrolujte komponenty lapača trávy a výstupného žľabu, či nie sú opotrebované alebo poškodené, a v prípade potreby ich vymeňte za originálne náhradné diely Toro.

Bezpečnosť na svahu

- Koste naprieč svahom, nikdy nie smerom nahor a nadol. Pri zmene smeru na svahoch buďte mimoriadne opatrní.
- Nekoste na veľmi strmých svahoch. Nesprávny postoj by mohol viesť k pošmyknutiu a pádu.
- V blízkosti zrázov, priekop alebo násypov koste opatrne.

Naštartovanie motora

1. Pritiahnite a podržte ovládaciu tyč čepele k rukoväti (A na [Obrázok 13](#)).
2. Zľahka ťahajte rukoväť navijacieho štartéra, kým nepocítite odpor. Potom ju prudko potiahnite a nechajte ju pomaly navinúť sa späť do vedenia lanka (časť B na [Obrázok 13](#)).

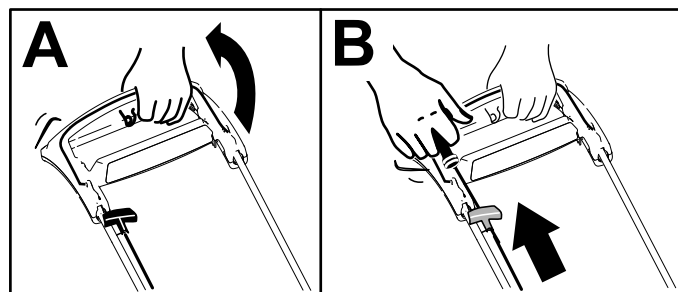

Obrázok 13

g334135

Poznámka: Ak sa stroj nenaštartuje ani po niekoľkých pokusoch, obráťte sa na autorizovaného servisného predajcu.

Používanie pojazdu

Ak chcete ovládať pojazd stroja, jednoducho kráčajte s rukami na hornej rukoväti a lakťami pri bokoch. Stroj bude automaticky udržiavať rovnaké tempo ako vy (Obrázok 14).

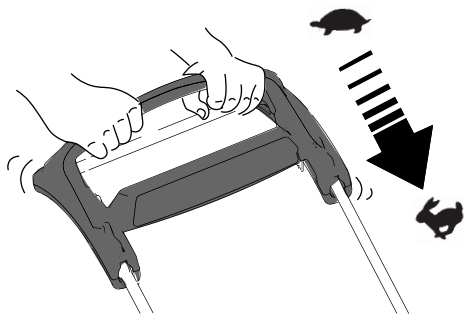

Obrázok 14

g334136

Poznámka: Ak sa stroj po použití pojazdu neposúva voľne dozadu, zastavte sa, dajte ruky na miesto a nechajte stroj posunúť sa dopredu o niekoľko centimetrov, aby sa uvoľnil pohon kolies. Môžete tiež skúsiť načiahnuť sa pod vrchnú rukoväť po kovovú rukoväť a potlačiť stroj o niekoľko centimetrov

Zber pokosenej trávy do vaku

Keď chcete z trávniky zbierať pokosenú trávu a lístie, použite vak na trávu.

Ak je páka funkcie Bag-on-Demand v polohe recyklácie, posuňte ju do polohy zberu pokosenej trávy do vaku. Pozrite si časť [Obsluha páky funkcie Bag-on-Demand \(strana 15\)](#).

Montáž vaku na trávu

1. Zdvihnite a podržte zadný deflektor (A z [Obrázok 15](#)).
2. Namontujte vak na trávu, pričom dbajte na to, aby sa čapy na podpere vaku nachádzali v otvoroch na konzole rukoväti (časť B na [Obrázok 15](#)).
3. Spustite zadný deflektor.

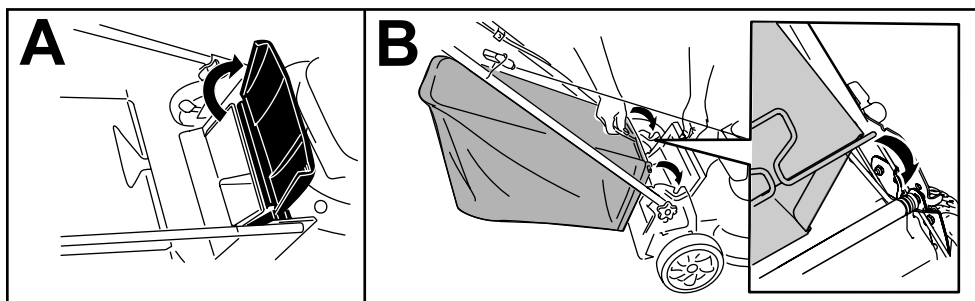

Obrázok 15

g233434

Demontáž vaku na trávu

Ak chcete vak demontovať, zopakujte kroky v časti [Demontáž vaku na trávu \(strana 14\)](#), len v opačnom poradí.

dopredu. Ak sa stroj stále neposúva dozadu voľne, obráťte sa na autorizovaného servisného predajcu.

Vypnutie motora

Servisný interval: Pri každom použití alebo denne—Uistite sa, že sa motor vypne do 3 sekúnd po uvoľnení ovládacej tyče čepele.

Motor vypnete uvoľnením ovládacej tyče čepele.

Dôležité: Po uvoľnení ovládacej tyče čepele by sa mali motor aj čepeľ do 3 sekúnd zastaviť. Ak sa nezastavia správne, prestaňte stroj okamžite používať a obráťte sa na autorizovaného servisného predajcu.

Recyklácia pokosenej trávy

Stroj sa z výroby dodáva pripravený na recykláciu pokosenej trávy a lístia späť do trávniky.

Ak sa na stroji nachádza vak na trávu a páka funkcie Bag-on-Demand je v polohe zberu pokosenej trávy do vaku, posuňte páku do polohy recyklácie. Pozrite si časť [Obsluha páky funkcie Bag-on-Demand \(strana 15\)](#).

Obsluha páky funkcie Bag-on-Demand

Funkcia Bag-on-Demand umožňuje buď zbierať, alebo recyklovať pokosenú trávu a lístie, keď je k stroju pripravený vak na trávu.

- **Ak chcete pokosenú trávu a lístie zbierať do vaku**, stlačte tlačidlo na páke funkcie Bag-on-Demand a posúvajte páku dopredu, kým tlačidlo na páke nevyskočí (Obrázok 16).

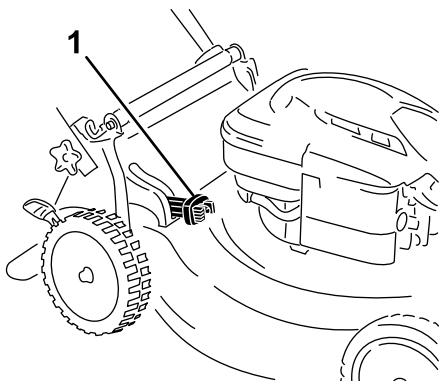

Obrázok 16

g334148

1. Páka funkcie Bag-on-Demand (v polohe zberu pokosenej trávy do vaku)

- **Ak chcete pokosenú trávu a lístie recyklovať**, stlačte tlačidlo na páke a posúvajte páku dozadu, kým tlačidlo na páke nevyskočí.

Dôležité: Na zabezpečenie správnej prevádzky vypnite motor, počkajte, kým sa všetky pohyblivé diely nezastavia, a potom odstráňte zvyšky trávy a nečistoty z dvierok funkcie Bag-on-demand a okolitého otvoru (Obrázok 17), až potom prepnete páku funkcie Bag-on-demand z 1 polohy do druhej.

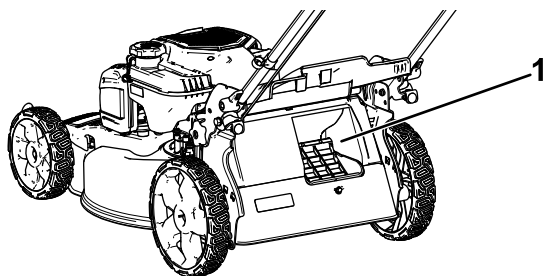

Obrázok 17

g234643

1. Tu vyčistite

Provozné tipy

Všeobecné tipy pri kosení

- Skontrolujte oblasť, v ktorej budete používať stroj, a odstráňte všetky predmety, ktoré by mohli odlietavať od stroja.
- Vyhýbajte sa tomu, aby čepeľ zasiahla pevné predmety. Nikdy úmyselne nekoste ponad žiadny predmet.
- Ak stroj zasiahne nejaký predmet alebo začne vibrovať, okamžite vypnite motor, počkajte, kým sa všetky časti neprestanú pohybovať, odpojte drôt od zapalovacej sviečky a skontrolujte, či nie je stroj poškodený.
- Najlepší výkon dosiahnete, keď pred začiatkom sezóny kosenia alebo v prípade potreby namontujete novú čepeľ značky Toro.

Kosenie trávy

- Lisy trávy naraz koste len do tretiny. Nekoste na nižšie nastavenie ako 51 mm s výnimkou prípadov, keď je tráva riedka alebo na sklonku jesene, keď tráva rastie pomalšie.
- Pri kosení trávy vyššej ako 15 cm koste s najvyšším nastavením výšky kosenia a pri nižšej rýchlosti. Potom trávnik pokoste znova s nižším nastavením, aby vyzeral čo najlepšie. Ak je tráva príliš dlhá, stroj sa môže upchať a spôsobiť zastavenie motora.
- Mokrú trávu a lístie sa zvyknú na kosenej ploche zachytávať, čo môže spôsobiť upchatie stroja alebo zastavenie motora. Vyhýbajte sa koseniu v mokrych podmienkach.
- Vo veľmi suchých podmienkach majte na pamäti možné nebezpečenstvo požiaru, dodržiavajte všetky miestne protipožiarne výstrahy a zo stroja odstraňujte suchú trávu a lístie.
- Meňte smer kosenia. Pomáha to rozptýliť pokosenú trávu po trávniku a dosiahnuť rovnomerné hnojenie.
- Ak nie ste spokojní s konečným vzhľadom trávniku, vyskúšajte jeden alebo viacero z nasledujúcich postupov:
 - Čepeľ vymeňte alebo ju nechajte nabrúsiť.
 - Pri kosení kráčajte pomalšie.
 - Na stroji nastavte vyššiu výšku kosenia.
 - Trávu koste pravidelnejšie.
 - Nekoste pri každom prechode celý záber, ale zábery prekrývajte.

Kosenie lístia

- Po pokosení trávniku sa uistite, že cez pokosenú vrstvu lístia vidno polovicu trávniku. Možno bude potrebné cez lístie prejsť viacerými zábermi.
- Ak sa na trávniku nachádza vrstva lístia vyššia ako 13 cm, koste s vyšším nastavením a potom znova s požadovanou výškou kosenia.
- Ak stroj neseká lístie dostatočne najemno, spomaľte stroj pri kosení.

Po prevádzke

Bezpečnosť po prevádzke

Všeobecné bezpečnostné pokyny

- Pred nastavením, servisom, čistením alebo skladovaním stroj vždy vypnite, počkajte, kým sa nezastaví pohyb všetkých pohyblivých častí, a nechajte stroj vychladnúť.
- Odstráňte zo stroja trávu a nečistoty, aby ste predchádzali požiarom. Vyčistite rozliaty olej alebo palivo.
- Stroj ani nádobu na palivo nikdy neskladujte na miestach s otvoreným plameňom, iskrami alebo kontrolkami, napríklad na ohrievači vody alebo iných spotrebičoch.

Bezpečnosť pri preprave

- Pri nakladaní alebo vykladaní stroja postupujte obozretné.
- Zaistite stroj proti samovoľnému posunutiu.

Čistenie pod strojom

Servisný interval: Po každom použití

Najlepšie výsledky dosiahnete, keď krátko po dokosení spodnú časť stroja vyčistíte.

1. Spustite stroj na najnižšie nastavenie výšky kosenia.
2. Stroj presuňte na vydláždený rovný povrch.
3. So zapnutým motorom a aktivovanou čepelou prúdom vody vystriekajte prednú časť **pravého** zadného kolesa (**Obrázok 18**).

Poznámka: Voda bude striekať do drážky čepele, čím odstráni pokosenú trávu.

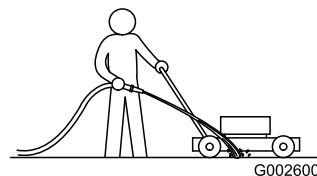

Obrázok 18

g002600

4. Keď už zo stroja nevychádza žiadna pokosená tráva, zastavte prívod vody a presuňte stroj na suché miesto.
5. Naštartujte motor a nechajte ho bežať niekoľko minút, aby vyschla spodná strana stroja, čím predídete jej hrdzaveniu.
6. Pred uskladnením stroja v uzavretej oblasti vypnite motor, odstráňte tlačidlo elektrického štartéra (ak je súčasťou výbavy) a nechajte stroj vychladnúť.

Zloženie rukoväti

⚠ DÔLEŽITÉ UPOZORNENIE

Nesprávne zloženie alebo rozloženie rukoväti môže poškodiť káble a ohroziť bezpečnosť prevádzky.

- Pri skladaní alebo rozkladaní rukoväti dávajte pozor, aby ste nepoškodili káble.
 - Ak sa kábel poškodí, obráťte sa na autorizovaného servisného predajcu.
1. Demontujte a odložte 2 upínacie matice rukoväti a 2 vratové skrutky z konzol rukoväti (časť A na [Obrázok 19](#)).
- Dôležité:** Pri skladaní rukoväti smerujte káble k vonkajšej časti upínacích matíc rukoväti.
2. Sklopte rukoväť otočením dopredu (časť B na [Obrázok 19](#)).
 3. Voľne nainštalujte upínacie matice rukoväti a vratové skrutky do konzol rukoväti (časť C na [Obrázok 19](#)).
 4. Ak chcete rukoväť rozložiť, pozrite si časť [1 Zostavenie a vyklopenie rukoväti \(strana 5\)](#).

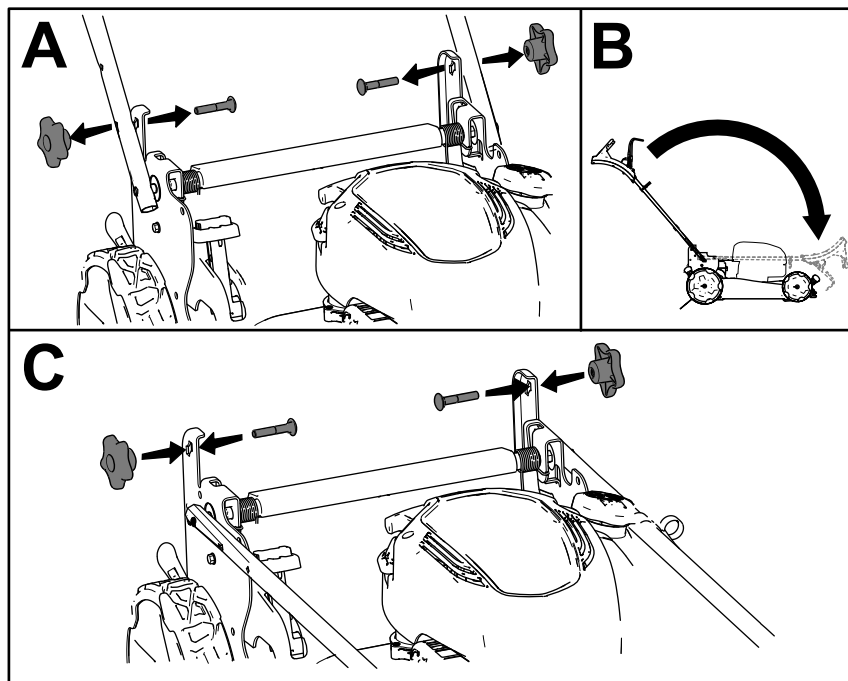

Obrázok 19

g334460

Údržba

Odporúčaný harmonogram údržby

Servisný interval	Postup pri údržbe
Pri každom použití alebo denne	<ul style="list-style-type: none">• Skontrolujte hladinu motorového oleja a podľa potreby doplňte olej.• Uistite sa, že sa motor vypne do 3 sekúnd po uvoľnení ovládacej tyče čepele.
Po každom použití	<ul style="list-style-type: none">• Odstráňte spod stroja pokosenú trávu a nečistoty.
Po každých 25 hodinách prevádzky	<ul style="list-style-type: none">• Vykonajte servisnú údržbu vzduchového filtra. V prašnom prevádzkovom prostredí vykonávajte servis častejšie.
Každý rok	<ul style="list-style-type: none">• Vymeňte vzduchový filter. V prašnom prevádzkovom prostredí to robte častejšie.• Vymeňte motorový olej (v prípade potreby).• Čepel vymeňte alebo ju nechajte nabrúsiť (ak sa hrana rýchlo tupí, brúste ju častejšie).• Vyčistite motor odstránením nečistôt a špiny z jeho vrchnej a bočnej strany; v prašných podmienkach ho čistite častejšie.
Každý rok alebo pred uskladnením	<ul style="list-style-type: none">• Podľa pokynov vyprázdňte palivovú nádrž pred vykonávaním opráv a pred každoročným uskladnením.

Dôležité: Ďalšie postupy údržby nájdete v používateľskej príručke k motoru.

Bezpečnosť pri údržbe

- Pred nastavením, servisom, čistením alebo skladovaním stroj vždy vypnite, počkajte, kým sa nezastaví pohyb všetkých pohyblivých častí, a nechajte stroj vychladnúť.
- Pred vykonaním ľubovoľného úkonu údržby odpojte drôt zapaľovacej sviečky od zapaľovacej sviečky.
- Pri vykonávaní servisu stroja noste rukavice a ochranné okuliare.
- Čepel je ostrá a kontakt s ňou môže mať za následok vážne zranenie. Pri vykonávaní servisu čepele noste rukavice. Neopravujte ani neupravujte čepele.
- Nikdy nemanipulujte s bezpečnostnými zariadeniami. Pravidelne kontrolujte správnu prevádzku.
- Naklonenie stroja môže spôsobiť únik paliva. Palivo je horľavé a výbušné a môže spôsobiť zranenie osôb. Motor spustite nasucho alebo palivo odstráňte ručným čerpadlom. Palivo nikdy nevyčerpávajte násoskou.
- Ak chcete zaručiť optimálny výkon stroja, používajte iba originálne náhradné diely a príslušenstvo značky Toro. Náhradné diely a príslušenstvo od iných výrobcov by mohlo byť nebezpečné a pri jeho použití by mohla skončiť platnosť záruky na produkt.

Príprava na údržbu

1. Zastavte motor a čakajte, pokiaľ sa nezastavia všetky pohyblivé časti.
2. Odpojte drôt zapaľovacej sviečky od zapaľovacej sviečky (Obrázok 20).

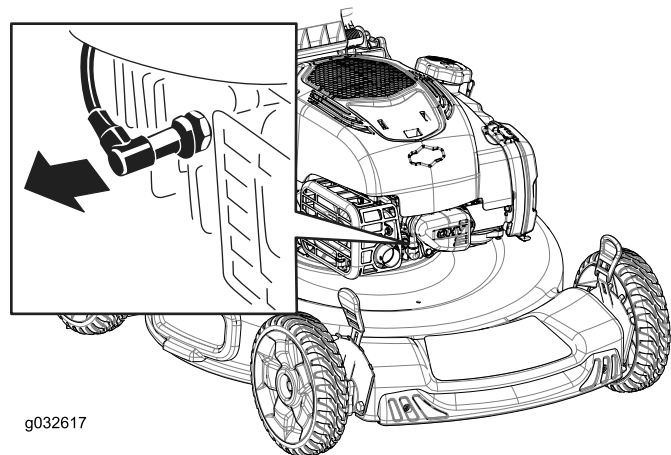

Obrázok 20

1. Kábel zapaľovacej sviečky

3. Po vykonaní úkonov údržby k zapaľovacej sviečke pripojte drôt zapaľovacej sviečky.

Dôležité: Pred naklonením stroja na účely výmeny oleja alebo čepele nechajte najskôr vyprázdniť palivovú nádrž normálnym používaním stroja. Ak musíte stroj nakloniť ešte predtým, ako sa minie palivo, použite na

odsatie paliva ručné palivové čerpadlo. Stroj vždy nakloňte nabok so zasunutou mierkou.

Servisná údržba vzduchového filtra

Servisný interval: Po každých 25 hodinách prevádzky

Každý rok

1. Odstráňte vrchnú časť krytu vzduchového filtra (Obrázok 21).

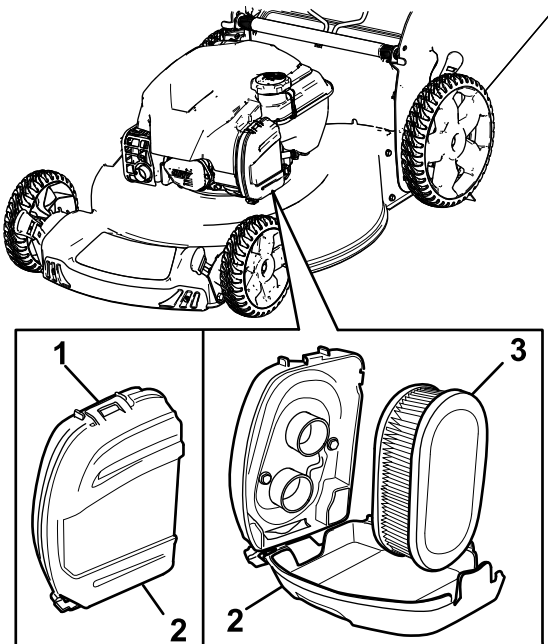

Obrázok 21

g334162

1. Západka
2. Kryt vzduchového filtra
3. Vzduchový filter

2. Odstráňte vzduchový filter (Obrázok 21).
3. Skontrolujte vzduchový filter.

Poznámka: Ak je vzduchový filter nadmerne znečistený, nahradte ho novým filtrom. V opačnom prípade jemne poklepte vzduchovým filtrom o tvrdý povrch, aby ste z neho uvoľnili nečistoty.

4. Nainštalujte vzduchový filter.
5. Pomocou západky nainštalujte kryt vzduchového filtra.

Výmena motorového oleja

Servisný interval: Každý rok

Výmena motorového oleja nie je nutná, ale ak chcete olej vymeniť, postupujte nasledovne.

Poznámka: Pred výmenou oleja nechajte motor pár minút bežať, aby sa olej zahrial. Zohriaty olej lepšie vyteká a odnáša viac nečistôt.

Špecifikácie motorového oleja

Objem motorového oleja	0,44 l*
Viskozita oleja	Detergentný olej SAE 30 alebo SAE 10W-30
Klasifikácia API	SJ alebo vyššie

* Po vypustení oleja sa v kľukovej skrini nachádza zvyškový olej. Do kľukovej skrine nelejte olej po maximálnu kapacitu. Olej do kľukovej skrine nalejte podľa nasledujúcich krokov.

1. Stroj presuňte na rovinný povrch.
2. Pozrite si časť [Príprava na údržbu \(strana 18\)](#).
3. Odstráňte mierku otočením viečka proti smeru hodinových ručičiek a jej vytiahnutím (Obrázok 22).

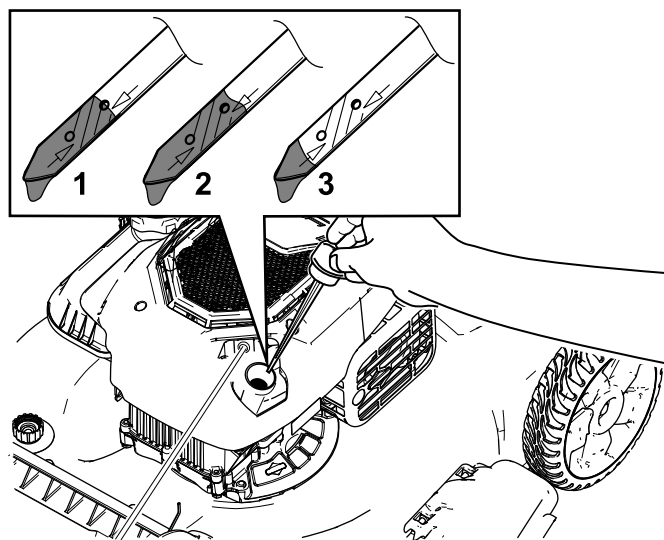

Obrázok 22

g201460

1. Plná
2. Vysoká
3. Nízka

4. Nakloňte stroj nabok (aby bol hore zdvihnutý vzduchový filter) a vypustite použitý olej z plniaceho hrdla oleja (Obrázok 23).

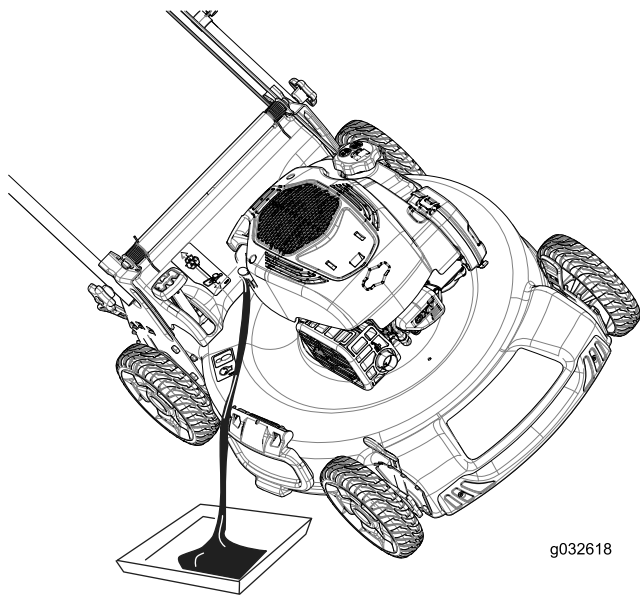

Obrázok 23

5. Po vypustení použitého oleja vráťte stroj späť do prevádzkovej polohy.
6. Do plniaceho hrdla oleja opatrne nalejte olej približne do 3/4 kapacity motora.
7. Počkajte tri minúty, kým sa olej v motore neusadí.
8. Mierku utrite čistou handrou.
9. Vložte mierku do plniaceho hrdla oleja a zaskrutkujte ju. Potom mierku vyťahnite.
10. Skontrolujte hladinu oleja na mierke (Obrázok 22).
 - Ak je hladina oleja na mierke príliš nízka, do plniaceho hrdla oleja opatrne dolejte malé množstvo oleja, počkajte tri minúty a opakujte kroky 8 až 10, kým nebude hladina oleja na mierke správna.
 - Ak je hladina oleja na mierke príliš vysoká, vypúšťajte prebytočný olej, kým nebude hladina oleja na mierke správna.

Dôležité: Ak je hladina oleja v motore príliš nízka alebo vysoká a spustíte motor, môžete ho poškodiť.

11. Mierku bezpečne namontujte do plniaceho hrdla oleja.
12. Použitý olej správnym spôsobom zrecyklujte.

Výmena čepele

Servisný interval: Každý rok

Dôležité: Na správnu montáž čepele budete potrebovať kľúč. Ak nemáte kľúč alebo sa necítite

na to, aby ste vykonali tento postup, obráťte sa na autorizovaného servisného predajcu.

Vždy keď sa minie palivo, skontrolujte čepeľ. Ak je čepeľ poškodená alebo prasknutá, okamžite ju vymeňte. Ak je hrana čepele tupá alebo naštrbená, nechajte ju nabrúsiť a vyvážiť, prípadne ju vymeňte.

⚠ DÔLEŽITÉ UPOZORNENIE

Čepeľ je ostrá a kontakt s ňou môže mať za následok vážne zranenie.

Pri vykonávaní servisu čepele noste rukavice.

1. Pozrite si časť [Príprava na údržbu \(strana 18\)](#).
2. Stroj nakloňte nabok, pričom vzduchový filter musí byť hore.
3. Na stabilné podopretie čepele použite blok dreva (Obrázok 24).

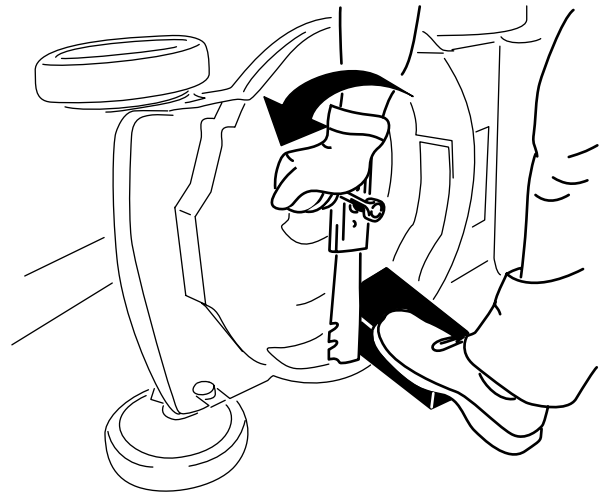

Obrázok 24

4. Demontujte čepeľ a odložte všetok montážny hardvér (Obrázok 24).
5. Namontujte novú čepeľ a všetok montážny hardvér (Obrázok 25).

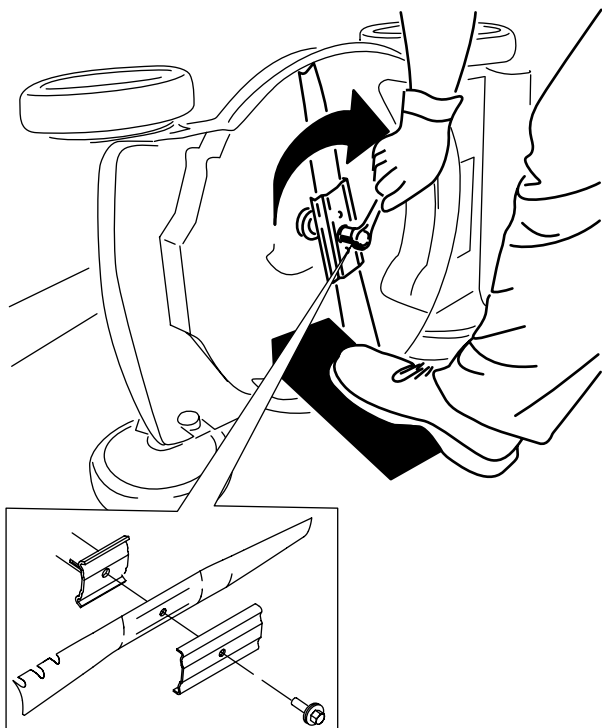

Obrázok 25

g231390

Dôležité: Zaoblené časti čepele umiestnite tak, aby smerovali k plášťu stroja.

6. Pomocou momentového kľúča utiahnite skrutku čepele momentom 82 N·m.

Nastavenie pojazdu

Len pre modely s pojazdom

Pri každej montáži nového kábla pojazdu alebo keď je pojazd nesprávne nastavený, nastavte pojazd.

1. Otočením nastavovacej matice proti smeru hodinových ručičiek uvoľnite nastavenie kábla (Obrázok 26).

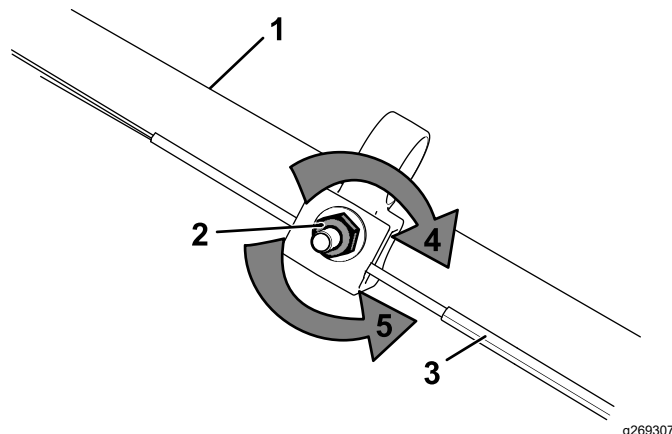

g269307

Obrázok 26

1. Rukoväť (ľavá strana)
2. Nastavovacia matica
3. Kábel pojazdu
4. Otočením matice v smere hodinových ručičiek nastavenie utiahnete.
5. Otočením matice proti smeru hodinových ručičiek nastavenie uvoľníte.

2. Napnutie kábla (Obrázok 26) nastavte tak, že ho potiahnete dozadu alebo dopredu a podržíte ho v danej polohe.

Poznámka: Trakciu zvýšite potiahnutím kábla smerom k motoru. Odtiahnutím kábla smerom od motora sa trakcia zníži.

3. Otočením nastavovacej matice v smere hodinových ručičiek utiahnete nastavenie kábla.

Poznámka: Maticu pevne utiahnite kľúčom.

Uskladnenie

Stroj skladujte na chladnom, čistom a suchom mieste.

Bezpečnosť pri skladovaní

Pred nastavením, servisom, čistením alebo skladovaním stroj vždy vypnite, počkajte, kým sa nezastaví pohyb všetkých pohyblivých častí, a nechajte stroj vychladnúť.

Príprava stroja na uskladnenie

1. Počas posledného dopĺňania paliva v danom roku doň pridajte stabilizátor paliva (ako napr. Toro Premium Fuel Treatment) podľa pokynov na štítku.
2. Správnym spôsobom zlikvidujte všetko nepoužité palivo. Recyklujte ho podľa miestnych predpisov alebo ho použite v automobile.

Dôležité: Staré palivo v nádrži je hlavnou príčinou problémov so štartovaním. Neskladujte palivo bez stabilizátora paliva dlhšie ako 30 dní a stabilizované palivo neskladujte dlhšie, ako to odporúča výrobca daného stabilizátora paliva.

3. Nechajte stroj pracovať, až kým sa nevypne kvôli spotrebovaniu všetkého paliva.
4. Znova naštartujte motor a nechajte ho v prevádzke, až kým sa nevypne. Keď už motor nebudete môcť naštartovať, je dostatočne suchý.
5. Odpojte kábel od zapalovacej sviečky a pripojte kábel k upevňovaciemu stĺpiku (ak je súčasťou výbavy) a odstráňte tlačidlo elektrického štartéra (ak je súčasťou výbavy).
6. Vyberte zapalovaciu sviečku, cez otvor na zapalovaciu sviečku nalejte 30 ml motorového oleja a niekoľkokrát pomaly potiahnite lanko navijacieho štartéra, aby sa olej dostal do celého valca, vďaka čomu sa zabráni korózii valca počas obdobia nepoužívania kosačky.
7. Voľne namontujte zapalovaciu sviečku.
8. Utiahnite všetky matice a skrutky.

Ukončenie uskladnenia stroja

1. Skontrolujte a dotiahnite všetky príchytky.

2. Vyberte zapalovaciu sviečku a motor rýchlo pretočte potiahnutím za rukoväť navijacieho štartéra, aby ste z valca vyfúkli prebytočný olej.
3. Nainštalujte zapalovaciu sviečku a utiahnite ju momentom 20 N·m.
4. Vykonajte potrebné postupy údržby; pozrite si časť [Údržba \(strana 18\)](#).
5. Skontrolujte hladinu motorového oleja. Pozrite si časť [Kontrola hladiny motorového oleja \(strana 11\)](#).
6. Palivovú nádrž naplňte čerstvým palivom. Pozrite si časť [Plnenie palivovej nádrže \(strana 10\)](#).
7. K zapalovacej sviečke pripojte drôt.

Poznámky:

Upozornenie o ochrane osobných údajov pre EHP/Spojené kráľovstvo

Spôsob, akým spoločnosť Toro využíva vaše osobné údaje

Spoločnosť The Toro Company (ďalej uvádzané ako „spoločnosť Toro“) rešpektuje vaše súkromie. Keď nakupujete naše produkty, môžeme zhromažďovať určité vaše osobné údaje, a to priamo od vás alebo prostredníctvom miestnej pobočky alebo predajcu spoločnosti Toro. Spoločnosť Toro využíva tieto informácie na plnenie zmluvných záväzkov, ako je napríklad registrácia záruky, spracovanie žiadosti o poskytnutie záruky alebo skontaktovanie sa s vami v prípade stiahnutia produktu z trhu, a na legitímne obchodné účely, ako je napríklad zvyšovanie spokojnosti zákazníkov, skvalitňovanie produktov alebo poskytovanie informácií o produktoch, ktoré vás môžu zaujímať. Spoločnosť Toro môže poskytnúť vaše údaje svojim pobočkám, sesterským spoločnostiam, predajcom alebo iným obchodným partnerom v súvislosti s ktoroukoľvek z týchto činností. Osobné údaje môžeme zverejniť aj v prípade, keď to vyžaduje zákon alebo v súvislosti s predajom, kúpou alebo zlúčením určitého podniku. Vaše osobné údaje nikdy nepredáme žiadnej inej spoločnosti na marketingové účely.

Uchovávanie vašich osobných údajov

Spoločnosť Toro bude uchovávať vaše osobné údaje dovtedy, kým to bude relevantné na vyššie uvedené účely a v súlade so zákonnými požiadavkami. Ďalšie informácie o platných lehotách uchovávaní vám poskytneme na adrese legal@toro.com.

Záväzok spoločnosti Toro týkajúci sa bezpečnosti

Vaše osobné údaje sa môžu spracúvať v USA alebo inej krajine, v ktorej môžu platiť menej prísne zákony na ochranu údajov ako v krajine vášho bydliska. Pri každom prenose vašich údajov mimo územia krajiny vášho bydliska podnikneme kroky požadované zo zákona na zaručenie vhodnej ochrany vašich údajov a zaistenia ich bezpečného prenosu.

Prístup a oprava

Môžete mať právo opraviť alebo revidovať svoje osobné údaje, prípadne namietať voči ich spracovaniu či obmedziť prístup k nim. V takom prípade napíšte e-mail na adresu legal@toro.com. Ak máte obavy súvisiace so spôsobom, akým spoločnosť Toro spracúva vaše údaje, odporúčame vám, aby ste sa v tejto záležitosti obrátili priamo na nás. Upozorňujeme, že osoby s trvalým pobytom v Európe majú právo podať sťažnosť na príslušný úrad na ochranu údajov.